

MA02c/MA02a/MA03a/MA04a 去耦板安装套件

iC2-Micro Frequency Converters

1 概述

1.1 说明

本安装指南介绍如何为机箱规格为 MA02c、MA02a、MA03a 和 MA04a 的 iC2-Micro Frequency Converters 安装去耦板安装套件。

1.2 套件编号

这些说明适用以下套件。

表 1: 去耦板安装套件的套件编号

套件编号	套件说明
132G0203	去耦板安装套件, MA02c
132G0205	去耦板安装套件, MA02a/MA03a
132G0206	去耦板安装套件, MA04a

1.3 提供的物品

套件中包含以下部件。

表 2: 去耦板安装套件中提供的物品列表

物品	数量
电源线去耦板	1
电缆夹	2
U 形端子 (用于 MA02c/MA02a/MA03a)	2-3 (取决于机箱规格)
接线板 (仅适用于 MA04a)	2
M4x10 螺钉	2-4 (取决于机箱规格)
M4x20 螺钉 (用于 MA02c/MA02a/MA03a)	4
M4x30 螺钉 (仅适用于 MA04a)	4

1.4 安全事项

只能由具备资质的人员安装本安装指南中所述的去耦板安装套件。

有关安装时需注意的重要安全预防措施, 请参考变频器操作指南。

⚠ 警告 ⚠

放电时间

变频器包含直流回路电容器, 即使变频器未通电, 该电容器仍可能带电。即使警告指示灯熄灭, 也可能存在高压。

- 停止电机并断开交流主电源、永磁电机, 同时断开直流回路电源 (包括备用电池)、UPS 以及与其它变频器的直流回路连接。
- 等待电容器完全放电后, 在执行维护或修理作业之前测量电压。
- 最短等待时间分别为 4 分钟 (MA02c, MA02a, MA03a 变频器) 和 15 分钟 (MA04a 变频器)。

2 安装

2.1 安装去耦板安装套件

步骤

1. 松开变频器上的 2 个螺钉，将电源去耦板安装到变频器上，并用 2 个螺钉固定，请参阅图解 1。最大紧固力矩：2 Nm (17.7 in-lb)。

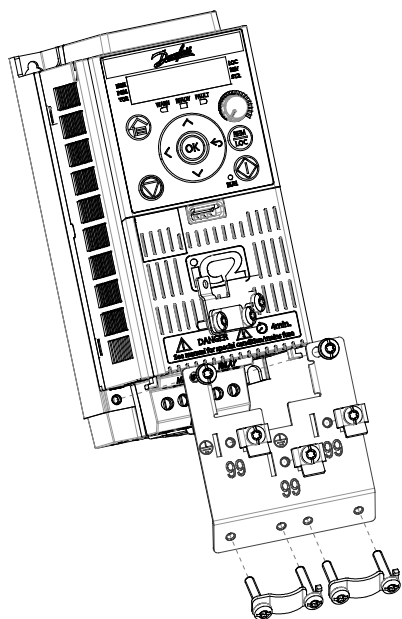

MA02c

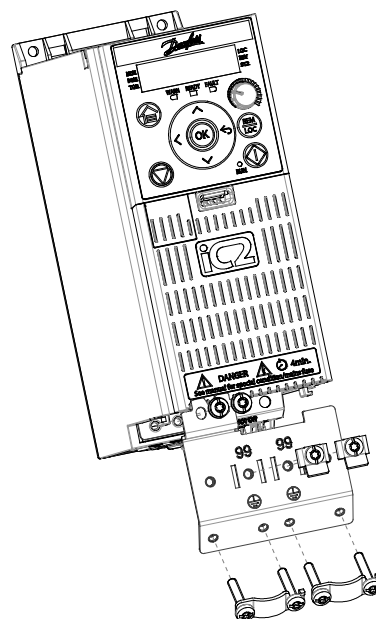

MA02a-MA03a

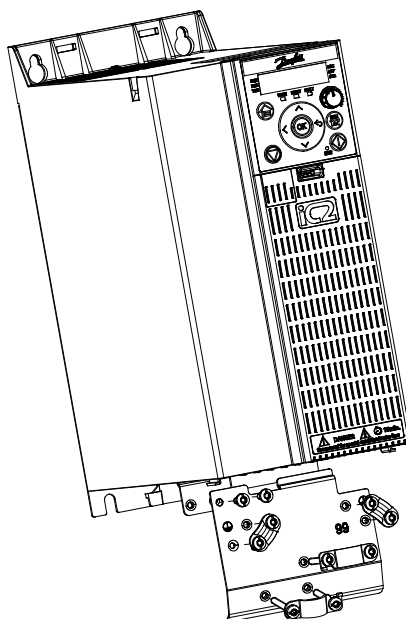

MA04a

图解 1: 安装去耦板

e30bv152.10

2. [图解 2](#) 所示为安装了去耦板的变频器。

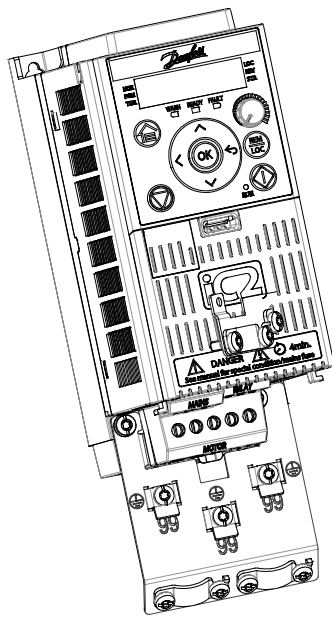

MA02c

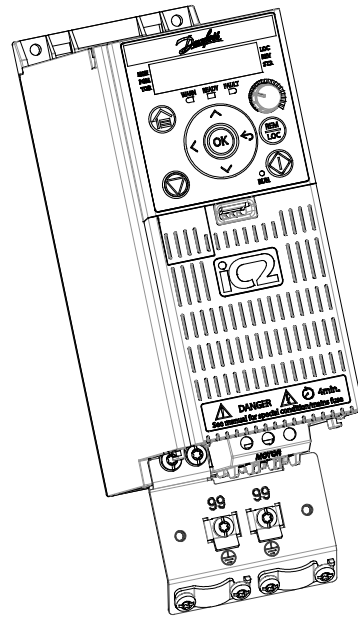

MA02a-MA03a

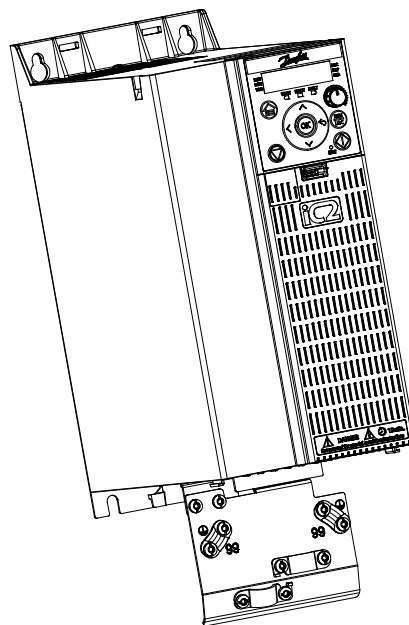

MA04a

图解 2: 安装了去耦板的变频器

e30bv153.10

Danfoss A/S
Ulsnaes 1
DK-6300 Graasten
drives.danfoss.com

Danfoss 对其目录、手册以及其它印刷资料可能出现的错误不负任何责任。Danfoss 保留未预先通知而更改产品的权利。该限制并适用于已订购但更改并不会过多改变已同意规格的货物。本材料所引用的商标均为相应公司之财产。Danfoss 及 Danfoss 的标记均为 Danfoss A/S 之注册商标。全权所有。

