



操作指南

VLT[®] AQUA Drive FC 202

355–800 kW, 外殼規格 E1h–E4h



目錄

1 簡介	3
1.1 本手冊目的	3
1.2 其他資源	3
1.3 手冊與軟體版本	3
1.4 核可與認證	3
1.5 處置	3
2 安全性	4
2.1 安全符號	4
2.2 合格人員	4
2.3 安全預防措施	4
3 產品概述	6
3.1 設計目的	6
3.2 額定功率、重量與尺寸	6
3.3 外殼 E1h 和 E2h 的內部視圖	7
3.4 外殼 E3h 和 E4h 的內部視圖	8
3.5 控制架	9
3.6 LCP 操作控制器 (LCP)	10
4 機械安裝	12
4.1 供應項目	12
4.2 所需的工具	12
4.3 存放	12
4.4 運作環境	12
4.5 安裝與冷卻要求	13
4.6 吊掛裝置	14
4.7 E1h/E2h 機械安裝	14
4.8 E3h/E4h 機械安裝	16
5 電氣安裝	20
5.1 安全說明	20
5.2 符合 EMC 標準的安裝	20
5.3 配線概要圖表	23
5.4 連接馬達	24
5.5 連接至交流電主電源	26
5.6 連接至地線	28
5.7 端子尺寸	30
5.8 控制線路	40
5.9 開始前檢查表	45

6 試運行	46
6.1 安全說明	46
6.2 供應電源	46
6.3 LCP 表單	46
6.4 對變頻器進行參數設定	47
6.5 在系統啟動前進行測試	50
6.6 系統啟動	51
6.7 參數設定	51
7 配線配置範例	53
7.1 開迴路速度控制之配線	53
7.2 啟動/停機配線	54
7.3 外部警報復歸配線	55
7.4 馬達熱敏電阻配線	56
7.5 再生配線	56
8 維護、診斷與疑難排解	57
8.1 維護與維修	57
8.2 散熱片存取面板	57
8.3 狀態訊息	57
8.4 警告和警報類型	59
8.5 警告與警報列表	60
8.6 疑難排解	68
9 規格	70
9.1 電氣資料	70
9.2 主電源	75
9.3 馬達輸出與馬達數據	75
9.4 環境條件	75
9.5 電纜線規格	76
9.6 控制輸入/輸出與控制數據	76
9.7 保險絲	79
9.8 外殼規格	80
9.9 外殼氣流	96
9.10 緊固件轉矩級別	97
10 附錄	98
10.1 縮寫與慣例	98
10.2 國際/北美洲預設參數設定	99
10.3 參數設定表單結構	99
索引	105

1 簡介

1.1 本手冊目的

本操作指南提供了外殼大小 E (E1h、E2h、E3h 與 E4h) 之 VLT® 變頻器的安全安裝與試運行資訊。

本操作指南主要提供給合格人員使用。為安全專業地使用本裝置，請閱讀並遵照本操作指南。應特別注意安全說明與一般警告。務必將操作指南與變頻器一同放置。

VLT® 為已註冊商標。

1.2 其他資源

其他資源可用於瞭解進階的 E1h - E4h 變頻器功能與程式設定。

- VLT® AQUA Drive FC 202 參數設定指南提供了更詳盡的參數使用方法和許多的水應用範例。
- VLT® AQUA Drive FC 202, 110 - 1400 kW 設計指南詳述了在水應用方面可透過哪些能力與功能來設計馬達控制系統。
- Safe Torque Off 操作指南。

Danfoss 提供補充出版品與手冊。請參閱 www.danfoss.com/en/search/?filter=type%3Adocumentation 列表。

1.3 手冊與軟體版本

本手冊將定期審閱與更新。歡迎提供任何改善建議。

表 1.1 顯示手冊版本和相對應的軟體版本。

手冊版本	備註	軟體版本
MG22A2xx	增加了輸出接點警告和其他的修正。	2.70

表 1.1 手冊與軟體版本

1.4 核可與認證



表 1.2 認證與核可

我們可提供更多的核可與認證。請聯絡當地的 Danfoss 辦公室或合作夥伴。電壓 T7 (525 - 690 V) 型變頻器僅通過 525 - 690 V 的 UL 認證。

本變頻器符合 UL 61800-5-1 溫度記憶保留要求。詳細資訊請參考產品特定設計指南的馬達熱保護章節。

注意事項

對輸出頻率施加的限制

從軟體版本 1.99 開始，由於出口管制法規的規範，變頻器的輸出頻率已限制為 590 Hz。

1.4.1 符合 ADN

有關符合內河危險品國際運輸的歐洲協議 (ADN)，請參考設計指南中的符合 ADN 安裝。

1.5 處置

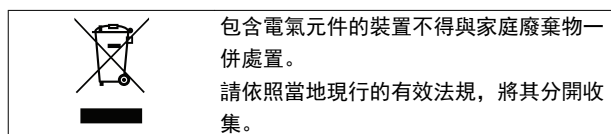

2

2 安全性

2.1 安全符號

本指南使用了以下的符號：



表示可能會導致人員傷亡的潛在危險狀況。



表示可能會導致輕度或中度傷害的潛在危險狀況。也可用於危險施工方式的警示。



表示重要訊息，包含可能會損及設備或財產的狀況。

2.2 合格人員

若要變頻器無故障且安全地運作，需要正確且可靠的運輸、存放、安裝、操作和維護。僅限合格人員安裝或操作本設備。

合格人員係指受訓過員工，依據相關法規而授權可安裝、試運行與維護設備、系統和電路。此外，該人員務必熟悉本手冊中所描述的操作說明與安全措施。

2.3 安全預防措施



高電壓

當變頻器連接至 AC 主輸入電源、直流電源、負載共償，或永磁馬達時會含有高電壓。若由非合格人員安裝、啟動與維修變頻器，可能會導致人員的傷亡。

- 只有合格人員才能安裝、啟動與維修變頻器。



意外啟動

當變頻器連接至 AC 主電源、直流電源或負載共償時，馬達可能會於任何時間啟動。若在進行參數設定、檢修或修復工作時意外啟動，會導致死亡、重傷或財產損失。馬達可透過多種方式啟動，包括外部開關、Fieldbus 命令、LCP 或 LOP 輸入設定值信號、使用 MGT 10 設定軟體遠端操作，或在清除故障狀況後啟動。

欲防止馬達意外啟動：

- 參數設定之前，按下在 LCP 上的 [Off/Reset]。
- 斷開變頻器與主電源的連接。
- 將變頻器連接至 AC 主電源、直流電源或負載共償前，變頻器、馬達及任何驅動設備必須為完全接線並已裝配完成。



放電時間

變頻器含有 DC 路電容器，變頻器未通電時仍可繼續充電。即使警告 LED 已關閉，仍存在高電壓。若斷電後在等候 40 分鐘之前即進行維修或修復，則會導致人員的傷亡。

1. 停止馬達。
2. 請斷開 AC 主電源以及遠端 DC 回路電源（含備用電池、UPS，以及接至其他變頻器的 DC 回路連接）。
3. 斷開或鎖定馬達。
4. 請等 40 分鐘以讓電容完全放電。
5. 在進行任何維護或維修作業前，請使用適當的電壓測量設備，以確保電容已完全放電。



漏電電流危險

漏電電流超過 3.5 mA。變頻器接地不正確可能導致人員的傷亡。

- 確保由經認可的電氣安裝人員進行設備的正確接地。

警告**設備危險**

碰觸轉軸與電氣設備可能會造成死亡或人員重傷。

- 確保僅由受過訓練與合格的人員安裝、啟動與維修變頻器。
- 確保電氣工作符合全國與本地的電氣法規。
- 請遵循本指南中的程序。

小心**表面滾燙**

變頻器所含的金屬零件在變頻器關閉以後仍然處於高溫。若未遵照變頻器上的高溫符號（黃色三角形）行事，可能會導致嚴重灼傷。

- 請注意，即便關閉變頻器，其內部零件（如總線列）可能仍然處於極高溫狀態。
- 高溫符號（黃色三角形）所標示的外部區域，在變頻器運作時以及關閉後的一段時間內皆處於高溫。

警告**內部故障危險**

在特定情況下，內部故障可能會使某元件爆炸。未能確保外殼關閉並鎖緊，可能會導致人員的傷亡。

- 請勿在門開啟或面板已拆卸的情況下操作變頻器。
- 操作時請確保外殼已正確關上並鎖緊。

注意事項**主電源遮罩安全選項**

防護等級為 IP21/IP54（第 1 類/第 12 類）的外殼具有主電源遮罩選項。主電源遮罩是一個安裝在外殼內部的蓋子，可依據 BGV A2、VBG 4 保護他人不意外觸碰電力端子。

3 產品概述

3.1 設計目的

一種電子馬達控制器，能將 AC 主電源輸入轉換成變動 AC 波形輸出。輸出的頻率與電壓經調節後用以控制馬達速度或轉矩。變頻器的設計用途為：

- 依照系統回授或外部遙控器遠端命令而調節馬達速度。
- 監測系統和馬達狀態。
- 提供馬達過載保護。

變頻器係依據當地的法律和標準，針對工業及商業環境所設計。根據配置而定，變頻器可獨立應用或作為大型系統或安裝的組件使用。

注意事項

在住家環境中，本產品可能會產生無線電干擾，在此情況下可能需要補充的干擾降低措施。

可預見的不當使用

勿在有特定操作條件與環境的非 UL 認證應用中使用本變頻器。務必遵守 章 9 規格 中的規定事項。

3.2 額定功率、重量與尺寸

表 3.1 提供標準配置的尺寸。請參閱 章 9.8 外殼規格，以瞭解選用配置的尺寸。

外殼規格	E1h	E2h	E3h	E4h
380 - 480 V [kW (hp)] 的額定功率	355 - 450 (500 - 600)	500 - 560 (650 - 750)	355 - 450 (500 - 600)	500 - 560 (650 - 750)
525 - 690 V [kW (hp)] 的額定功率	450 - 630 (450 - 650)	710 - 800 (750 - 950)	450 - 630 (450 - 650)	710 - 800 (750 - 950)
外殼保護級別	IP21/類型 1 IP54/ 類型 12	IP21/類型 1 IP54/ 類型 12	IP20/ 底架	IP20/ 底架
裝置尺寸				
高度 [mm (in)]	2043 (80.4)	2043 (80.4)	1578 (62.1)	1578 (62.1)
寬度 [mm (in)]	602 (23.7)	698 (27.5)	506 (19.9)	604 (23.89)
深度 [mm (in)]	513 (20.2)	513 (20.2)	482 (19.0)	482 (19.0)
重量 [kg (lb)]	295 (650)	318 (700)	272 (600)	295 (650)
運送裝箱尺寸				
高度 [mm (in)]	2191 (86.3)	2191 (86.3)	1759 (69.3)	1759 (69.3)
寬度 [mm (in)]	768 (30.2)	768 (30.2)	746 (29.4)	746 (29.4)
深度 [mm (in)]	870 (34.3)	870 (34.3)	794 (31.3)	794 (31.3)
重量 [kg (lb)]	-	-	-	-

表 3.1 外殼額定功率以及大小

3.3 外殼 E1h 和 E2h 的內部視圖

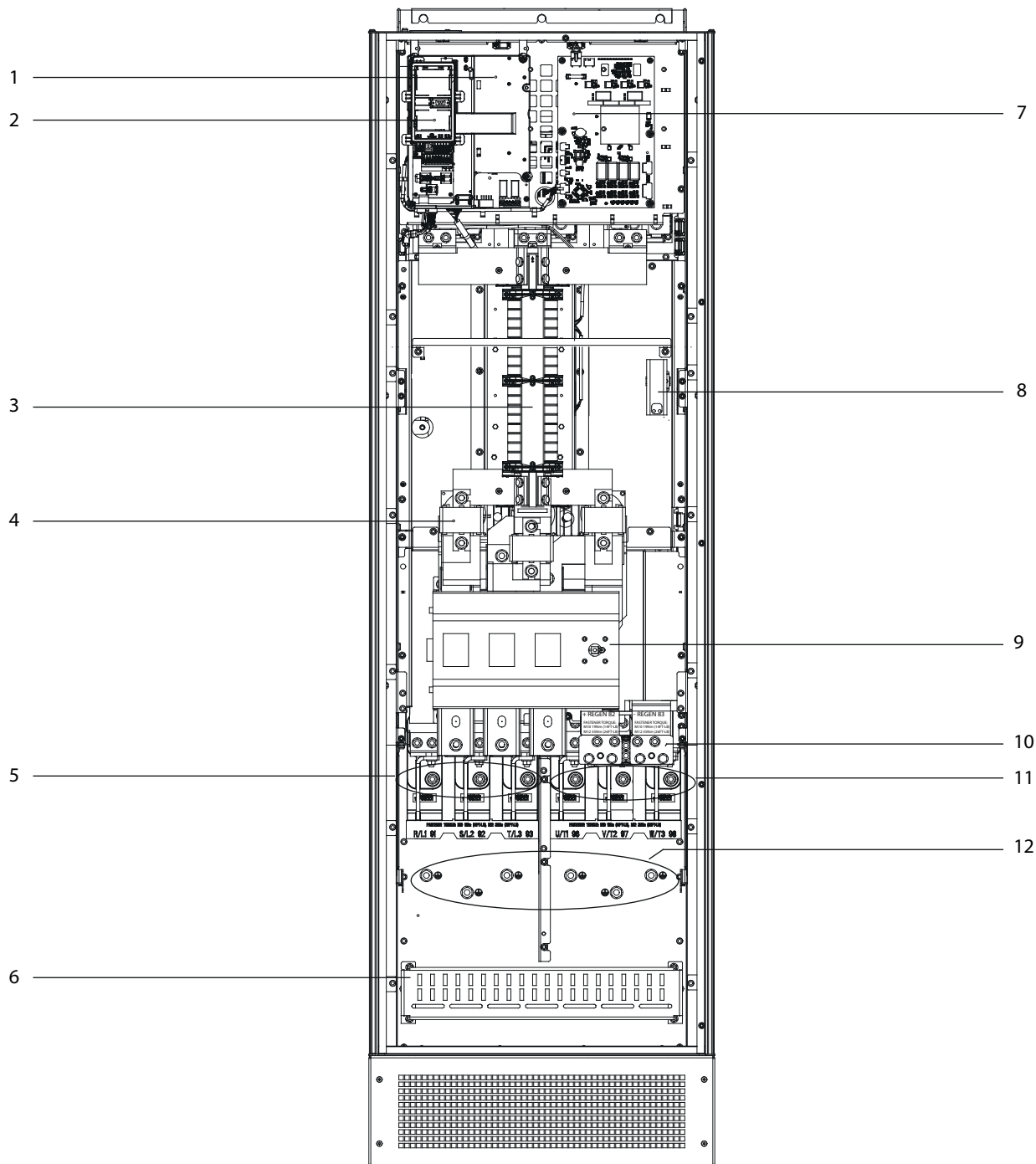

1	控制架 (請見 圖 3.3)	7	風扇功率卡
2	LCP 操作控制器 (LCP) 底座	8	空間加熱器 (選配)
3	RFI 濾波器 (選配)	9	主電源斷開連接 (選項)
4	主電源保險絲 (符合 UL 認證所必備之組件, 除此之外為選用)	10	煞車/再生端子 (選配)
5	主電源端子	11	馬達端子
6	RFI 遮罩終止	12	接地端子

圖 3.1 外殼 E1h (外殼 E2h 與之類似) 的內部視圖

3.4 外殼 E3h 和 E4h 的內部視圖

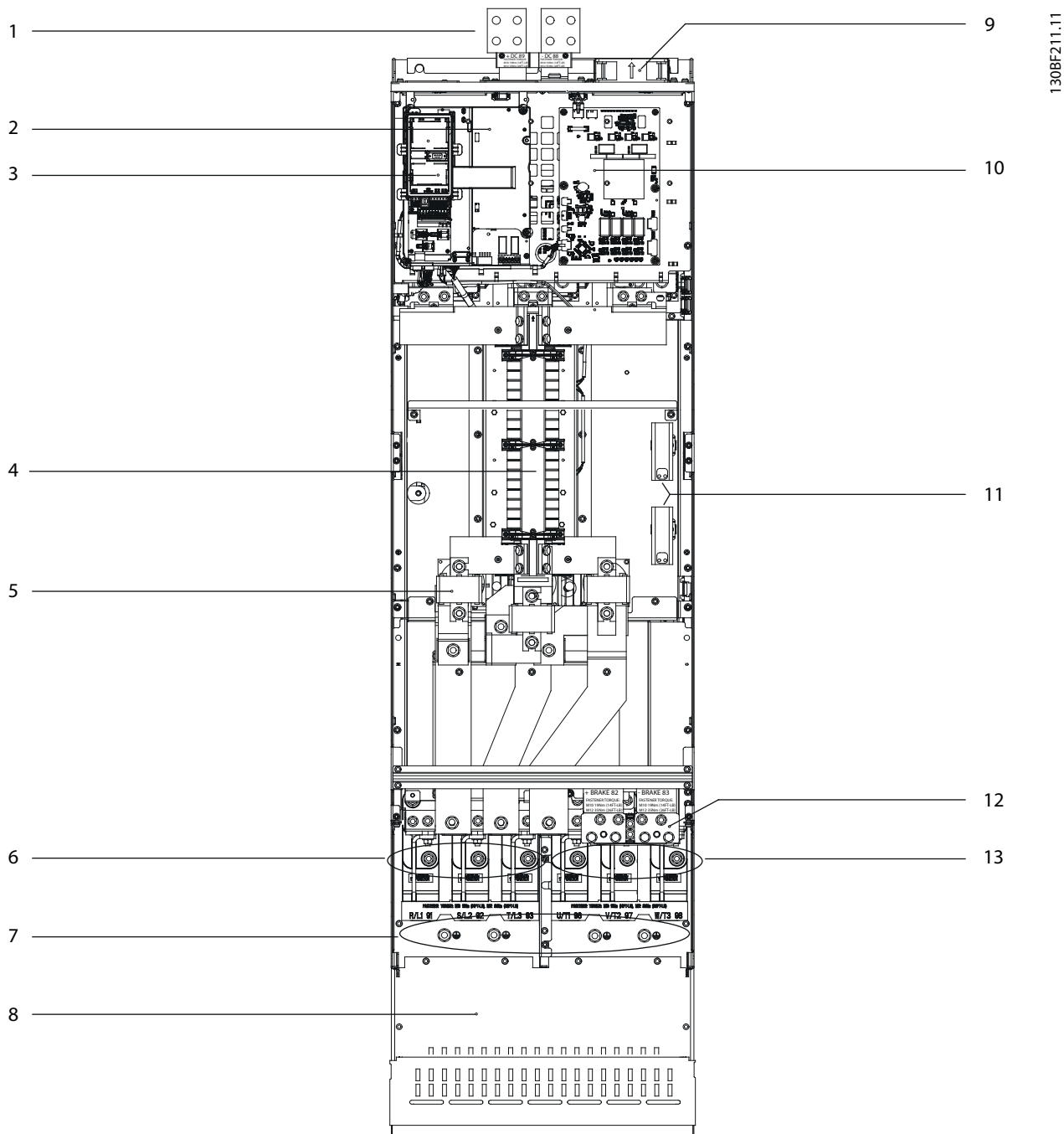

1	負載共償/再生端子 (選配)	8	RFI 遮罩終止 (選配, 但如果訂購 RFI 濾波器則為標準配備)
2	控制架 (請見 圖 3.3)	9	風扇 (用以冷卻外殼前段部分)
3	LCP 操作控制器 (LCP) 底座	10	風扇功率卡
4	RFI 濾波器 (選配)	11	空間加熱器 (選配)
5	主電源保險絲 (選配)	12	煞車端子 (選配)
6	主電源端子	13	馬達端子
7	接地端子	-	-

圖 3.2 外殼 E3h (外殼 E4h 與之類似) 的內部視圖

3.5 控制架

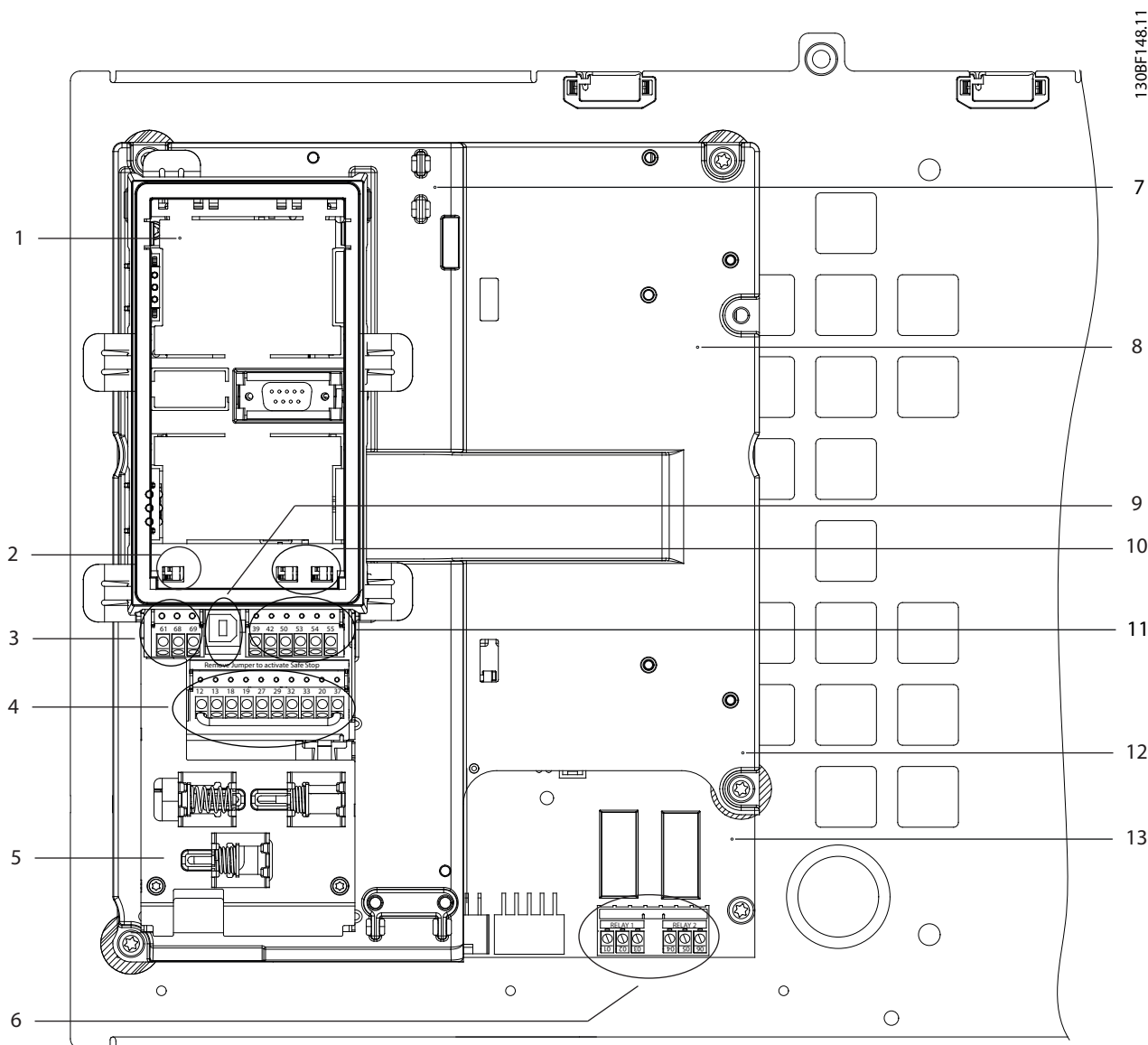

1	LCP 底座 (未顯示 LCP)	8	控制架
2	總線端子開關 (請見 章 5.8.6 設定 RS485 串列通訊)	9	USB 埠
3	串列通訊端子 (請見 表 5.1)	10	類比輸入開關 A53/A54 (請見 章 5.8.11 選擇電壓/電流輸入信號)
4	數位輸入/輸出端子 (請見 表 5.2)	11	類比輸入/輸出端子 (請見 表 5.3)
5	電纜線/EMC 夾鉗	12	煞車電阻器端子, 104-106 (控制架下方的功率卡上)
6	繼電器 1 及繼電器 2 (請見 圖 5.19)	13	功率卡 (控制架下方)
7	控制卡 (LCP 與控制端子下方)	-	-

圖 3.3 控制架視圖

3.6 LCP 操作控制器 (LCP)

LCP 操作控制器 (LCP) 位於變頻器前方，並結合了顯示器與鍵盤。

LCP 用於：

- 控制變頻器與馬達。
- 取用參數和對變頻器進行參數設定。
- 顯示操作數據、變頻器的狀態與警告。

數值化操作控制器 (NLCP) 作為選配提供。雖然 NLCP 的操作方式與 LCP 相似，但具有一些差異。有關詳細的 NLCP 使用方法，請參閱產品特有的參數設定指南。



圖 3.4 圖形化 LCP 操作控制器

A. 顯示區域

每個顯示讀數皆具有一個相關的參數。請參閱 表 3.2。顯示在 LCP 上的資訊能依照特定應用來自訂。請參閱 章 6.3.1.2 Q1 My Personal Menu (個人設定表單)。

呼叫	參數號碼	出廠設定
A1.1	0-20	設定值 [單位]
A1.2	0-21	類比輸入 53 [V]
A1.3	0-22	馬達電流 [A]
A2	0-23	頻率 [Hz]
A3	0-24	回授 [單位]

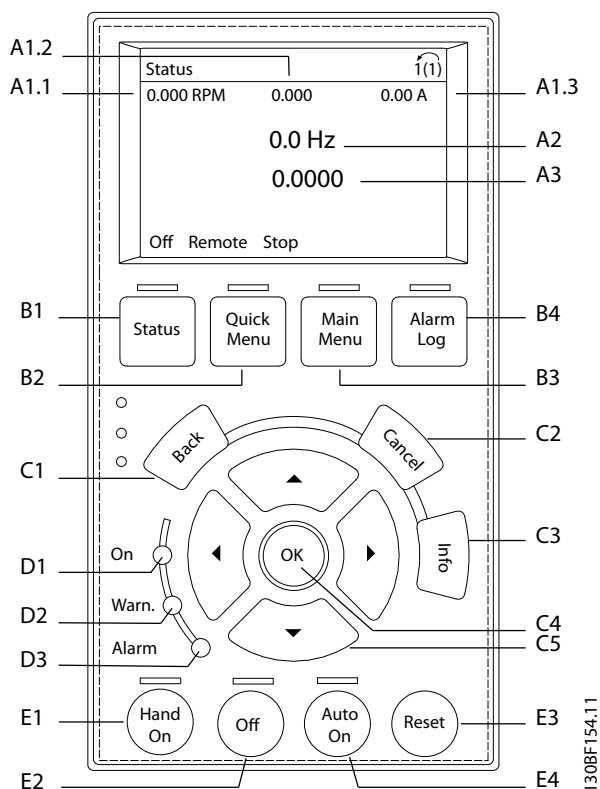
表 3.2 LCP 顯示區域

B. 表單按鍵

表單按鍵用於存取表單以設定參數、在一般操作中切換狀態顯示模式與檢視故障記錄資料。

呼叫	按鍵	功能
B1	狀態	顯示操作資訊。
B2	快速表單	允許存取有關初始設定指示的參數。並且提供詳細的應用步驟。請參閱 章 6.3.1.1 快速表單模式。
B3	主設定表單	允許存取所有的參數。請參閱 章 6.3.1.9 主設定表單模式。
B4	警報記錄	顯示電流警告清單與最近 10 個警報。

表 3.3 LCP 表單按鍵

C. 導引鍵

導引鍵是用於參數設定功能與移動顯示游標。導引鍵也提供在操作器（手動）操作中轉速控制的功能。可以按下 [Status] 與 [▲]/[▼] 按鍵調整顯示器的亮度。

呼叫	按鍵	功能
C1	返回	讓您回到前一個步驟或設定表單結構中的清單。T
C2	取消	取消最後一個變更或指令，直到顯示模式再度變更。
C3	資訊	顯示出所顯示之功能的定義。
C4	OK	存取參數群組或啟用選項。
C5	▲ ▼ ◀ ▶	在表單內的項目中移動。

表 3.4 LCP 導引鍵

D. 指示燈

指示燈是用來辨識變頻器的狀態，並且提供警告或故障狀況的視覺通知。

呼叫	指示燈	指示燈	功能
D1	0n	綠色	會在變頻器獲得主電源電壓或是 24 V 外部電源時啟用。
D2	警告	黃色	會在達到警告條件時啟用。文字會顯示於顯示區域中以指出問題。
D3	警報	紅色	會在故障狀況發生時啟用。文字會顯示於顯示區域中以指出問題。

表 3.5 LCP 指示燈

E. 操作鍵與復歸

操作鍵位於操作控制器的底部。

呼叫	按鍵	功能
E1	Hand on	啟動於操作器控制中的變頻器。來自控制輸入或串列通訊的外部停機信號將取代操作器 [Hand On]。
E2	關	將馬達停機，但不斷開變頻器的電源。
E3	Auto on	將系統置於遠端運作模式，使其得以藉由控制端子或串列通訊，對外部啟動命令做出反應。
E4	復歸	在故障清除後，請以手動方式將變頻器復歸。

表 3.6 LCP 操作鍵與復歸

4 機械安裝

4.1 供應項目

供應項目視產品配置可能會有不同。

- 確認銘牌上的供應項目和資訊與確認訂單相符。
- 以目視方式檢查包裝和變頻器是否於送貨期間因處理不當而受到損壞。若有，請向運輸業者提出索賠要求。保留損壞部分以供證明。

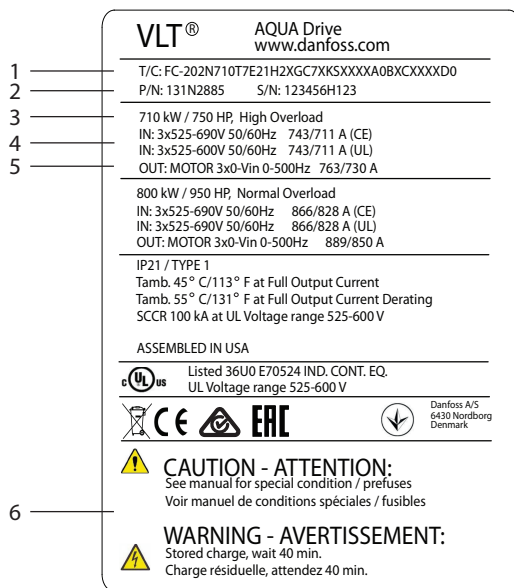

1	類型代碼
2	代碼
3	額定功率
4	輸入電壓、頻率與電流（在高/低電壓部分）
5	輸出電壓、頻率與電流（在高/低電壓部分）
6	放電時間

圖 4.1 E2h 機殼之產品銘牌（範例）

注意事項

自變頻器上移除銘牌會使保固失效。

4.2 所需的工具

接收/卸載

- 工字鋼與吊鉤（需經額定而能夠承受變頻器的重量）。請參閱 章 3.2 額定功率、重量與尺寸。
- 可將裝置放置定位的起重機或其他吊舉輔助裝置。

安裝

- 使用 10 mm 或 12 mm 的鑽頭來鑽孔。
- 卷尺。
- 各種大小的飛利浦與一字頭螺絲起子。
- 具相關公制單位套筒（7-17 mm）的扳手。
- 扳手延伸桿。
- Torx 變頻器（T25 與 T50）。
- 導線管的金屬片沖頭或電纜線固定頭。
- 能承受變頻器重量的工字鋼與吊鉤。請參閱 章 3.2 額定功率、重量與尺寸。
- 可將變頻器放在基座上及放入定位的起重機或其他吊舉輔助裝置。

4.3 存放

將變頻器放在乾燥的位置。將設備持續密封於封裝內直到進行安裝為止。欲瞭解建議的環境溫度，請參見 章 9.4 環境條件。

除非存放時間超過 12 個月，否則不必在存放期間進行定期成形（電容充電）。

4.4 運作環境

在含空氣傳播的液體、粒子或腐蝕性氣體的環境中，請確認設備 IP/類型的級別符合安裝環境。有關環境條件的規格，請見 章 9.4 環境條件。

注意事項

冷凝

濕氣可能會在電子元件上冷凝，並造成短路。避免在容易結霜的區域內進行安裝。當變頻器的溫度低於環境空氣時，可視需求安裝空間加熱器。在待機模式中操作將減低冷凝的風險，只要功率消耗能使電路系統保持乾燥即可。

注意事項

極端環境條件

高溫或低溫將會損及裝置的效能與壽命。

- 請勿在環境溫度超過 55 °C (131 °F) 的環境內操作。
- 變頻器可以在低至 -10 °C (14 °F) 的溫度下運作。然而，只有在 0 °C (32 °F) 或更高的溫度時才能保證在額定負載下正常運作。
- 如果溫度超出環境溫度限制，配電盤或安裝地點必須有額外的空調。

4.4.1 氣體

腐蝕性氣體（如硫化氫、氯氣或氨氣）可能會損壞電氣與機械元件。此裝置使用具敷形塗層之電路板以減少腐蝕性氣體的作用。欲瞭解敷形塗層類別規格與級別，請見章 9.4 環境條件。

4.4.2 灰塵

在粉塵式環境中安裝時，請注意以下事項：

定期維護

當電子元件積塵時，灰塵會形成一層絕緣膜。此絕緣膜會降低元件散熱的能力，元件於是會升溫。較高溫的環境會減低電子元件的壽命。

請持續避免散熱片與風扇積塵。如需更多服務與維護資訊，請參考章 8 維護、診斷與疑難排解。

冷卻風扇

風扇提供氣流以使變頻器冷卻。當風扇暴露於充滿灰塵的環境時，灰塵可能會損壞風扇的軸承並造成風扇提早故障。灰塵也可能堆積在風扇葉片上，造成不平衡並因此使風扇無法正常地冷卻裝置。

4.4.3 潛在爆炸性環境



爆炸性環境

請勿將變頻器安裝於潛在爆炸性環境中。將裝置安裝到此區域以外的配電盤。若未依照此準則執行，將會提高人員傷亡的風險。

在潛在爆炸性環境中運作的系統必須滿足特定條件。歐盟指令 94/9/EC (ATEX 95) 已針對在潛在爆炸性環境中操作電子裝置進行分類。

- d 類規定若發生火花，火花應被控制在受保護的區域內。
- e 類規定不得有任何火花產生。

d 類保護式馬達

不需要核可。需採用特別線路與控制措施。

e 類保護式馬達

與 ATEX 認可之 PTC 監控裝置（如 VLT® PTC Thermistor Card MCB 112）結合時，安裝作業不需要從認證的組織獲得個別認可。

d/e 類保護式馬達

馬達本身具有 e 類燃火保護等級，而馬達電纜線與連接環境符合 d 類別的規定。為了減低高峰電壓，請在變頻器輸出處使用正弦波濾波器。

在潛在爆炸性環境使用變頻器時，請使用以下器具：

- 具有 d 或 e 類燃火保護等級的馬達。
- PTC 溫度感測器（以監控馬達溫度）。
- 短的馬達電纜線。
- 在未使用有遮罩的馬達電纜線時使用正弦波輸出濾波器。

注意事項

馬達熱敏電阻感測器監測

具有 VLT® PTC Thermistor Card MCB 112 選項的變頻器，經 PTB 認可而可使用於潛在爆炸性環境。

4.5 安裝與冷卻要求

注意事項

安裝不適當可能會導致過熱與效能降低。

安裝要求

- 盡可能將設備設置在馬達旁邊。欲瞭解馬達電纜線最大長度，請參考章 9.5 電纜線規格。
- 將裝置安裝在堅固平面以確保裝置穩固。
- 外殼 E3h 與 E4h 可採以下安裝方式：
 - 垂直安裝於面板的背板上（典型安裝）。
 - 上下顛倒垂直安裝於面板的背板上。¹⁾
 - 水平背躺安裝於面板的背板上。¹⁾
 - 水平側裝於面板的底部。¹⁾
- 請確保安裝位置的強度能支撐裝置重量。
- 確保裝置周圍的空間充足以進行正常冷卻。請參閱章 9.9 外殼氣流。
- 確保打開門所需的進手空間充足。
- 確保能從底部放入電纜線。

1) 對於非典型安裝作業，請聯絡工廠。

冷卻要求

- 確認已預留上方與底部的空氣冷卻空間。間隙要求：225 mm (9 英寸)。
- 確保氣流流率充足。請參閱表 4.1。
- 必須為 45 °C (113 °F) 與 50 °C (122 °F) 範圍內開始的溫度，以及海平面上 1000 m (3300 ft) 的高度考慮降低額定值。請參閱設計指南取得詳細資訊。

變頻器採用背面通道冷卻概念來排放散熱片的冷卻空氣。散熱片冷卻空氣可將變頻器的背面通道熱度降低大約 90%。請以下列方式，將背面通道的空氣從面板或室內導至另一方向：

- **導管冷卻方式**
若將 IP20/底架變頻器裝入 Rittal 機殼，則可使用背面通道冷卻套件將散熱片的冷卻空氣從面板導出。這些套件能減少面板中的熱氣，並可指定使用較小型的門板風扇。
- **後牆冷卻**
為裝置安裝頂蓋與底蓋能夠讓背面通道的冷卻氣流擴散至室外。

注意事項

對於 E3h 與 E4h 外殼 (IP20/底架)，外殼上必須安裝至少 1 台門風扇，以便消除未包含在變頻器背面通道內的熱損耗。它也會消除安裝於變頻器內其他元件所產生的額外熱損耗。請計算出所需的總氣流量以選擇適當的風扇大小。

請確保流經散熱片的必要氣流流量。

機架	門風扇/上方風扇 [m³/hr (cfm)]	散熱片風扇 [m³/hr (cfm)]
E1h	510 (300)	994 (585)
E2h	552 (325)	1053 - 1206 (620 - 710)
E3h	595 (350)	994 (585)
E4h	629 (370)	1053 - 1206 (620 - 710)

表 4.1 氣流速率

4.6 吊掛裝置

務必使用專用的吊掛點吊掛變頻器。請使用吊桿以避免吊掛孔彎曲。

警告

死亡或受傷風險

遵守當地有關吊起重物的安全法規。若未依照建議事項及當地的安全法規執行，可能導致人員的傷亡。

- 確保吊舉設備運作狀況良好。
- 有關不同外殼類型的重量，請參閱 **章 3.2 額定功率、重量與尺寸**。
- 吊桿的最大直徑：20 mm (0.8 英寸)。
- 從變頻器的頂端至吊舉纜線的角度：60° 角或更大角度。



圖 4.2 建議的吊掛方式

4.7 E1h/E2h 機械安裝

E1h 與 E2h 外殼大小只適用於地板安裝，並且隨附基座與固定頭板。必須裝上基座與固定頭板才能正常安裝。

基座的大小為 200 mm (7.9 英寸)，並且前端有開口，以讓冷卻變頻器之電源元件所需的氣流流通。

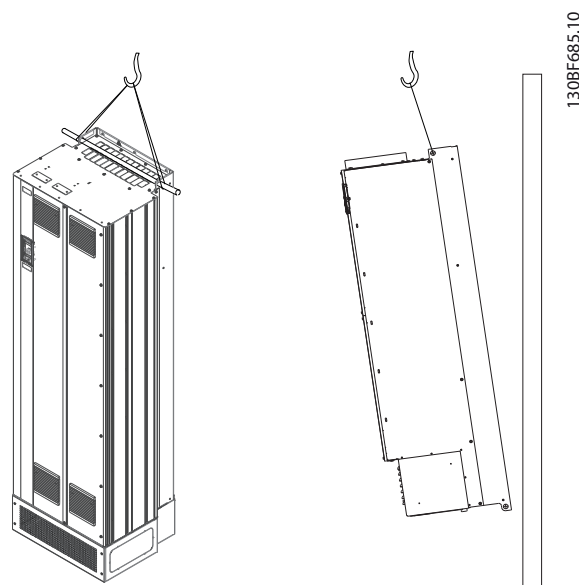
必須安裝固定頭板，以便由門風扇提供變頻器控制元件所需的冷卻氣流，並維持 IP21/類型 1 或 IP54/類型 12 的保護級別。

4.7.1 將基座固定至地板

在安裝外殼之前，必須以 6 個螺栓將基座固定至地板。

1. 決定如何能妥善擺放裝置，考慮操作條件與電纜線的取用。
2. 移除基座的前板以便使用安裝孔。
3. 將基座放在地上，並將 6 個螺栓鎖進安裝孔以鎖緊之。請參考 **圖 4.3** 中所圈起的區域。



圖 4.3 基座至地板的安裝點

4.7.2 將 E1h/E2h 裝到基座上

1. 將變頻器吊起並放在基座上。基座後方有兩個螺栓可滑入外殼後方的兩個槽孔。將螺栓上下調整以將變頻器定位。以兩個 M10 螺帽與鎖定托架稍微鎖緊。請參閱 圖 4.4。
2. 確保最上方保有 225 mm (9 英吋) 的空間以便排出空氣。
3. 確保裝置底部前方的空氣入口未被堵塞。
4. 在基座最上方的周圍，以 6 個 M10x30 緊固件鎖住外殼。請參閱 圖 4.5。將每個螺栓稍微鎖緊直到每個螺栓都裝上為止。
5. 將每個螺栓鎖緊並施以 19 Nm (169 in-lb) 的轉矩。
6. 對外殼後方的兩個 M10 螺栓施以 19 Nm (169 in-lb) 的轉矩。

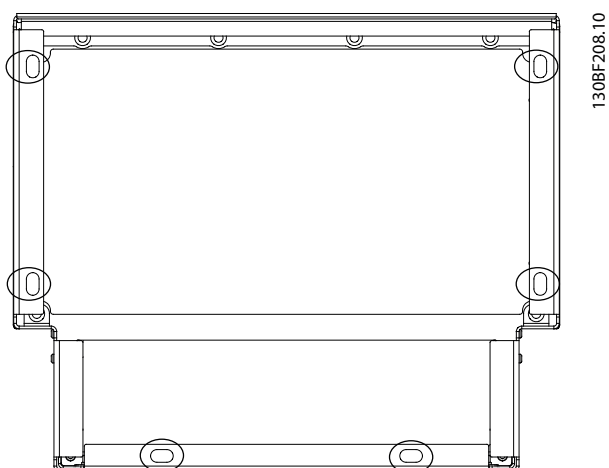
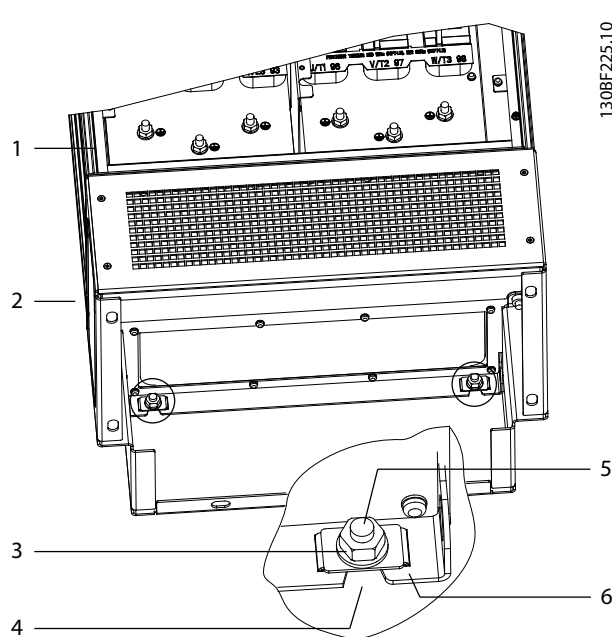

1	外殼	4	外殼中的槽孔
2	基座	5	基座後方的螺栓
3	M10 螺帽	6	鎖定托架

圖 4.4 基座至外殼後方的安裝點

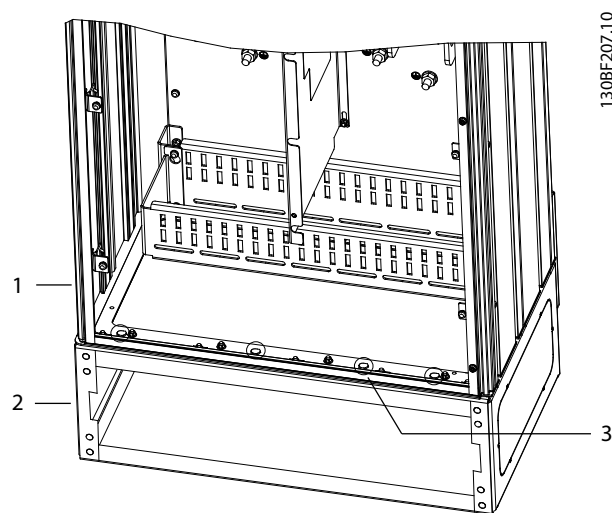

1	外殼	3	M10x30 緊固件 (未顯示後方角落的螺栓)
2	基座	-	-

圖 4.5 基座至外殼的安裝點

4.7.3 建立開口：電纜線

固定頭板是外緣沿邊具有柱螺栓的金屬板。固定頭板能讓電纜線進入並提供電纜線終接點，必須安裝此板才能維持 IP21/IP54（第 1 類/第 12 類）保護級別。此板放在變頻器外殼與基座之間。視柱螺栓方向而定，此板可由外殼或基座內部安裝。有關固定頭板的尺寸，請參考章 9.8.1 E1h 外部尺寸。

以下步驟請參考 圖 4.6。

1. 使用板金沖頭在固定頭板中產生電纜線進線孔。
2. 使用以下其中一種方法插入固定頭板：
 - 2a 若要將固定頭板插入基座，將固定頭板滑入基座前面的插槽（4）。
 - 2b 若要將固定頭板插入外殼，調整固定頭板的角度的，使其能夠滑於槽式托架下方。
3. 將固定頭板的柱螺栓與基座的孔洞對齊，並以 10 個 M5 螺帽（2）鎖緊。
4. 對每個螺帽施以 2.3 Nm（20 in-lb）的轉矩。

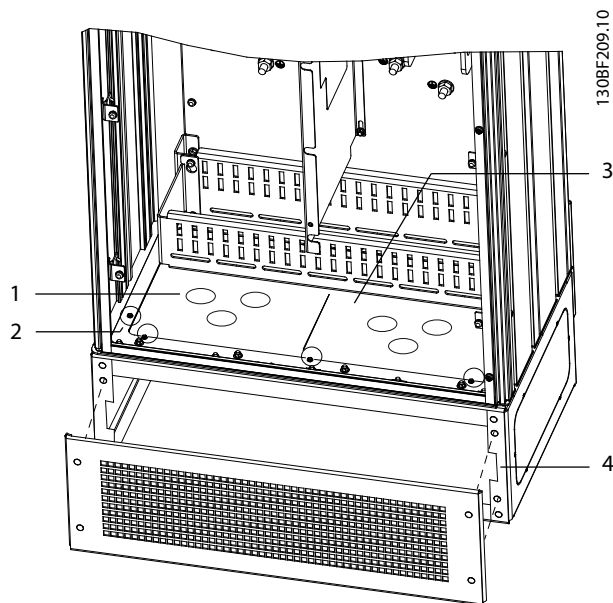

1	進線孔	4	基座基底的插槽
2	M5 螺帽	5	前蓋/柵
3	固定頭板	-	-

圖 4.6 安裝固定頭板

4.8 E3h/E4h 機械安裝

E3h 與 E4h 外殼大小主要是用來安裝在牆上或外殼內的安裝板上。外殼上裝有一塑膠的固定頭板。這是為了避免無意間使用了 IP20/保護底架裝置中的端子。

注意事項

再生/負載共償選項

由於外殼頂端有外露的端子，含有再生/負載共償選項的裝置具有 IP00 保護等級。

4.8.1 將 E3h/E4h 裝到安裝板或牆上

1. 依照外殼大小鑽安裝孔。請參閱 章 9.8 外殼規格。
2. 將變頻器外殼頂部鎖到安裝板或牆上。
3. 將變頻器外殼底部鎖到安裝板或牆上。

4.8.2 建立開口：電纜線

固定頭板涵蓋變頻器外殼的底部，必須安裝此板才能維持 IP20/底架保護級別。固定頭板由塑膠方塊組成，可裁剪這些方塊以讓電纜線通往端子。請參閱 圖 4.7。

1. 移除底板與端子蓋。請參閱 圖 4.8。
 - 1a 移除 4 個 T25 螺絲以卸下底板。
 - 1b 移除將變頻器底部鎖至端子蓋頂部的 5 個 T20 螺絲，再直接拉出端子蓋。
2. 決定馬達、主電源與接地電纜線的大小與位置。請記下其位置與尺寸。
3. 依照電纜線的尺寸與位置，裁剪必要的方塊以在塑膠固定頭板中產生出開口。
4. 將塑膠固定頭板（7）滑到端子蓋的底軌上。
5. 將端子蓋前端往下傾，直到緊固件點（8）落在槽式變頻器托架（6）上。
6. 請確保端子蓋的側板在外部導軌（5）上。
7. 推起端子蓋，直到它靠在槽式變頻器托架上。端子蓋，直到它靠在槽式變頻器托架上。
8. 將端子蓋前端往上傾斜，直到變頻器底部的緊固件孔與端子的鎖眼開口（9）對齊。以兩個 T25 螺絲鎖緊，扭力達 2.3 Nm（20 in-lb）。
9. 以 3 個 T25 螺絲鎖緊底部面板，扭力達 2.3 Nm（20 in-lb）。

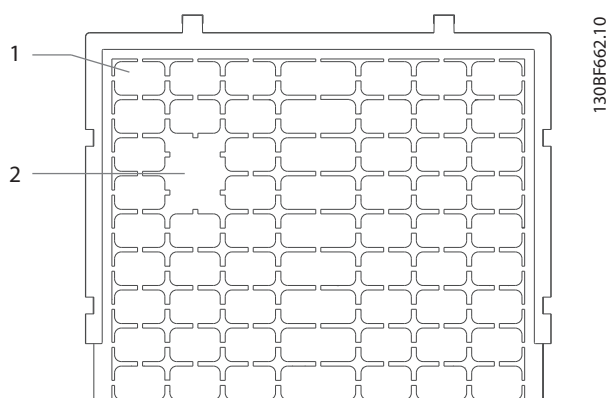

1	塑膠方塊
2	被移除以便電纜線通過的方塊

圖 4.7 塑膠固定頭板

4

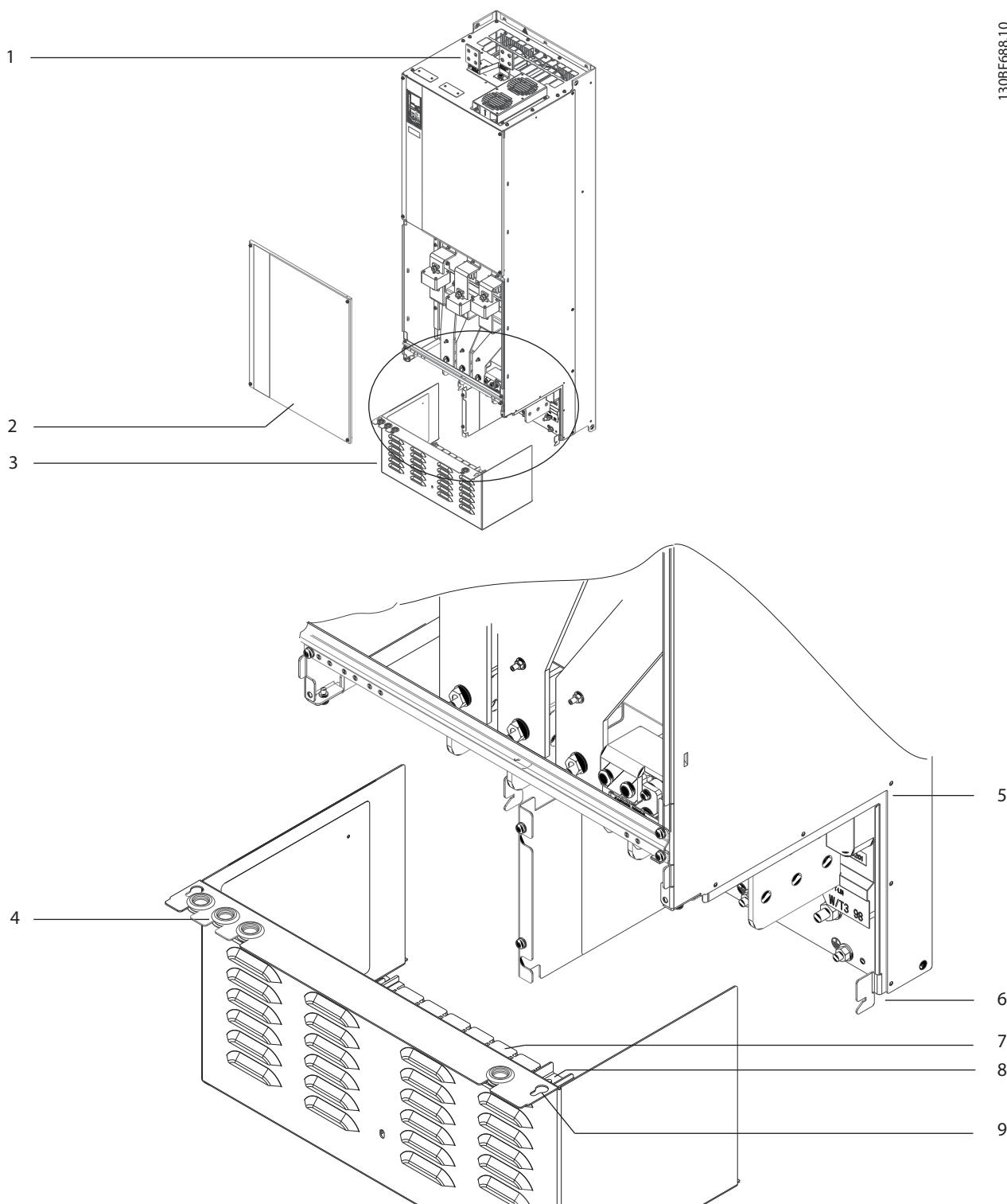

1	負載共償/再生端子 (選配)	6	槽式變頻器托架
2	底部面板	7	塑膠固定頭板 (已安裝)
3	端子蓋	8	緊固件點
4	護孔環進出孔 (用於控制線路)	9	鎖眼開口
5	導軌	-	-

圖 4.8 組裝固定頭板與端子蓋

4.8.3 安裝負載共償/再生端子

為了避免運送時造成損壞，出廠時並未安裝負載共償/再生端子（位於變頻器頂端）。以下步驟請參考 圖 4.9。

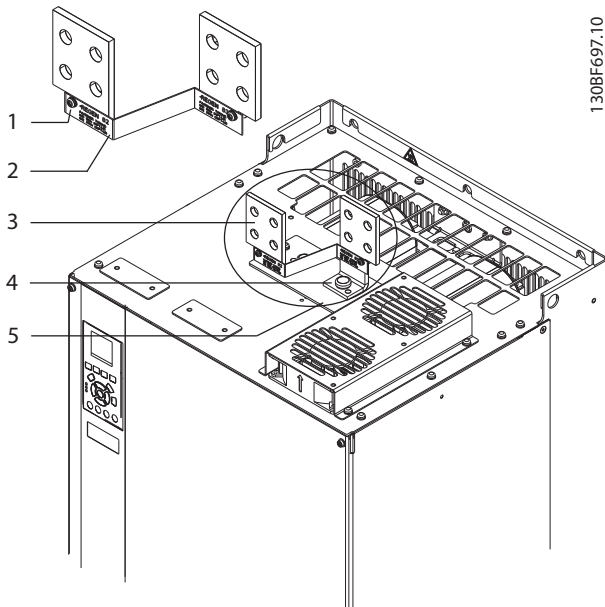

1	標籤緊固件, M4
2	標籤
3	負載共償/再生端子
4	端子緊固件, M10
5	含有兩個開口的端子板

圖 4.9 負載共償/再生端子

1. 從變頻器所附之配件包取出端子板、兩個端子、標籤與緊固件。
2. 從變頻器頂端的負載共償/再生開口上取下蓋子。將兩個 M5 緊固件放在旁邊，之後會再用到。
3. 卸除塑膠襯墊並在負載共償/再生開口上安裝端子板。以兩個 M5 緊固件鎖緊，扭力達 2.3 Nm (20 in-lb)。
4. 使用 M10 緊固件（每端子各一），將兩個端子安裝到端子板上。施以 19 Nm (169 in-lb) 的轉矩。
5. 在端子前面安裝標籤，如 圖 4.9 所示。以兩個 M4 螺絲鎖緊，扭力達 1.2 Nm (10 in-lb)。

5 電氣安裝

5.1 安全說明

請參閱 章 2 安全性 以取得一般安全說明。

警告

感應電壓

一同運作之不同變頻器而配置在一起的輸出馬達電纜線所產生的感應電壓，能在設備關閉及鎖定時照樣為設備電容器充電。若未能將輸出馬達電纜線分開佈線或使用有遮罩的電纜線，可能會導致人員的傷亡。

- 將輸出馬達電纜線分開佈線或使用有遮罩的電纜線。
- 同步鎖定所有的變頻器。

警告

電擊危險

變頻器可能在接地導體中產生直流電，並因此致死或造成嚴重傷害。

- 使用殘餘電流保護裝置 (RCD) 提供電擊保護時，電源端只能使用 B 類 RCD。

若未遵守建議，RCD 可能不會提供預期的保護。

過電流保護

- 在多台馬達的應用中，變頻器與馬達間需要額外的保護設備，例如短路保護或馬達熱保護。
- 必須使用輸入保險絲以提供短路及過電流保護。若原廠未提供保險絲，安裝者則必須提供。請參見 章 9.7 保險絲 中的最大保險絲額定值。

電線類別與級別

- 所有的線路必須符合與橫截面和環境溫度需求相關的地區性與全國性規定。
- 建議的電源連接線：最低 75 °C (167 °F) 的額定銅線。

請參閱 章 9.5.1 電纜線規格 以得知建議的電線規格與類型。

小心

財產損失

出廠設定中並未包含馬達過載保護功能。若要加入這項功能，將 參數 1-90 馬達熱保護 設為 [ETR trip] 或 [ETR warning]。對於北美洲市場，ETR 功能可以提供符合 NEC 規定的第 20 類馬達過載保護。若未將 參數 1-90 馬達熱保護 設為 [ETR trip] 或 [ETR warning]，則不會提供馬達過載保護，並可能在馬達過熱時造成財產損失。

5.2 符合 EMC 標準的安裝

為使安裝能符合 EMC 標準，請依照以下章節中的說明進行：

- 章 5.3 配線概要圖表。
- 章 5.4 連接馬達。
- 章 5.6 連接至地線。
- 章 5.8 控制線路。

注意事項

扭結的遮罩端 (豬尾形)

遮罩端部 (豬尾形) 扭結會增加遮罩在高頻下的阻抗，進而降低遮罩效果並增加漏電電流。使用整合的遮罩夾鉗來避免遮罩端扭結。

- 配合繼電器、控制電纜線、信號介面、Fieldbus 或煞車使用時，將遮罩接上外殼的兩端。如果接地路徑具有高阻抗、吵雜或帶有電流，請斷開其中一邊的遮罩連接以避免接地電流迴路。
- 使用金屬安裝板將電流送回裝置。請確保從安裝板，經過固定螺絲，最後到變頻器底架都有良好的電氣接觸。
- 為馬達輸出電纜線使用有遮罩的纜線。也可在金屬導線管中使用無遮罩馬達電纜線作為替代。

注意事項

有遮罩的電纜線

如果不使用有遮罩的電纜線或金屬導線管，裝置與安裝作業將不符合射頻 (RF) 放射量的法規要求。

- 請務必盡可能地縮短馬達電纜線和煞車電纜線的長度，以降低整個系統的干擾程度。
- 不要將傳送敏感信號的電纜線與馬達電纜線和煞車電纜線放在一起。
- 對於通訊與指令/控制線，請遵守特定的通訊協定標準。舉例而言，USB 者必須使用有遮罩的纜線，但是 RS485/乙太網路可使用有遮罩的 UTP 或無遮罩的 UTP 纜線。
- 請確保所有的控制端子連接皆為 PELV。

注意事項

EMC 干擾

使用有遮罩的電纜線配置馬達與控制線路，並以另外的電纜線配置主電源輸入、馬達線路與控制線路。如果不隔離電源、馬達與控制電纜線，可能會導致意外行為或造成設備效能低落。主電源輸入、馬達與控制線路之間至少要有 200 mm (7.9 in) 的間隙。

注意事項**在高海拔時的安裝方式**

有過電壓的風險。元件與關鍵零件之間的絕緣可能做得不夠，且不符合 PELV 需求。使用外部保護裝置或流電絕緣以減少過電壓的風險。

對於海拔 2000 m (6500 ft) 以上的安裝作業，請洽詢 Danfoss 以瞭解有關 PELV 符合性的資訊。

注意事項**PELV 符合性**

使用保護性超低壓 (PELV) 電氣供應並符合當地與國家/地區 PELV 法規以避免遭受電擊。

5

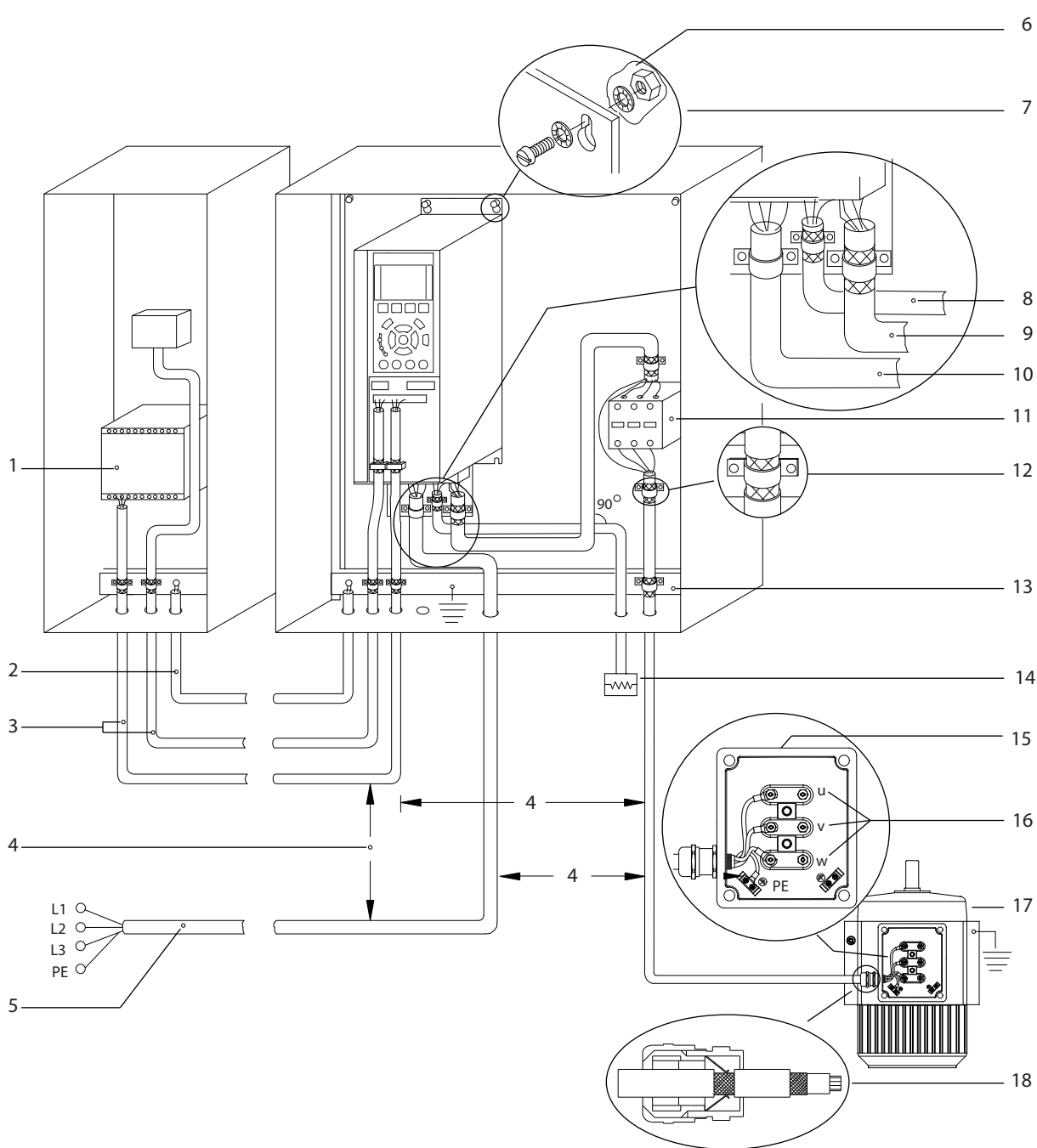

e30bf228.11

1	PLC	10	主電源電纜線 (無遮罩)
2	最小 16 mm ² (6 AWG) 等化電纜線	11	輸出接點及類似選項
3	控制電纜線	12	剝下絕緣皮之電纜線的夾鉗
4	控制電纜線、馬達電纜線與主電源電纜線之間至少要有 200 mm (7.9 in) 的間隙。	13	通用的接地總線列。請遵守當地與國家/地區有關外殼接地的法規。
5	主電源	14	煞車電阻
6	裸露 (無塗層) 表面	15	金屬盒
7	星形墊圈	16	馬達連接
8	煞車電纜線 (有遮罩)	17	馬達
9	馬達電纜線 (有遮罩)	18	EMC 電纜線固定頭

圖 5.1 適當的 EMC 安裝範例

5.3 配線概要圖表

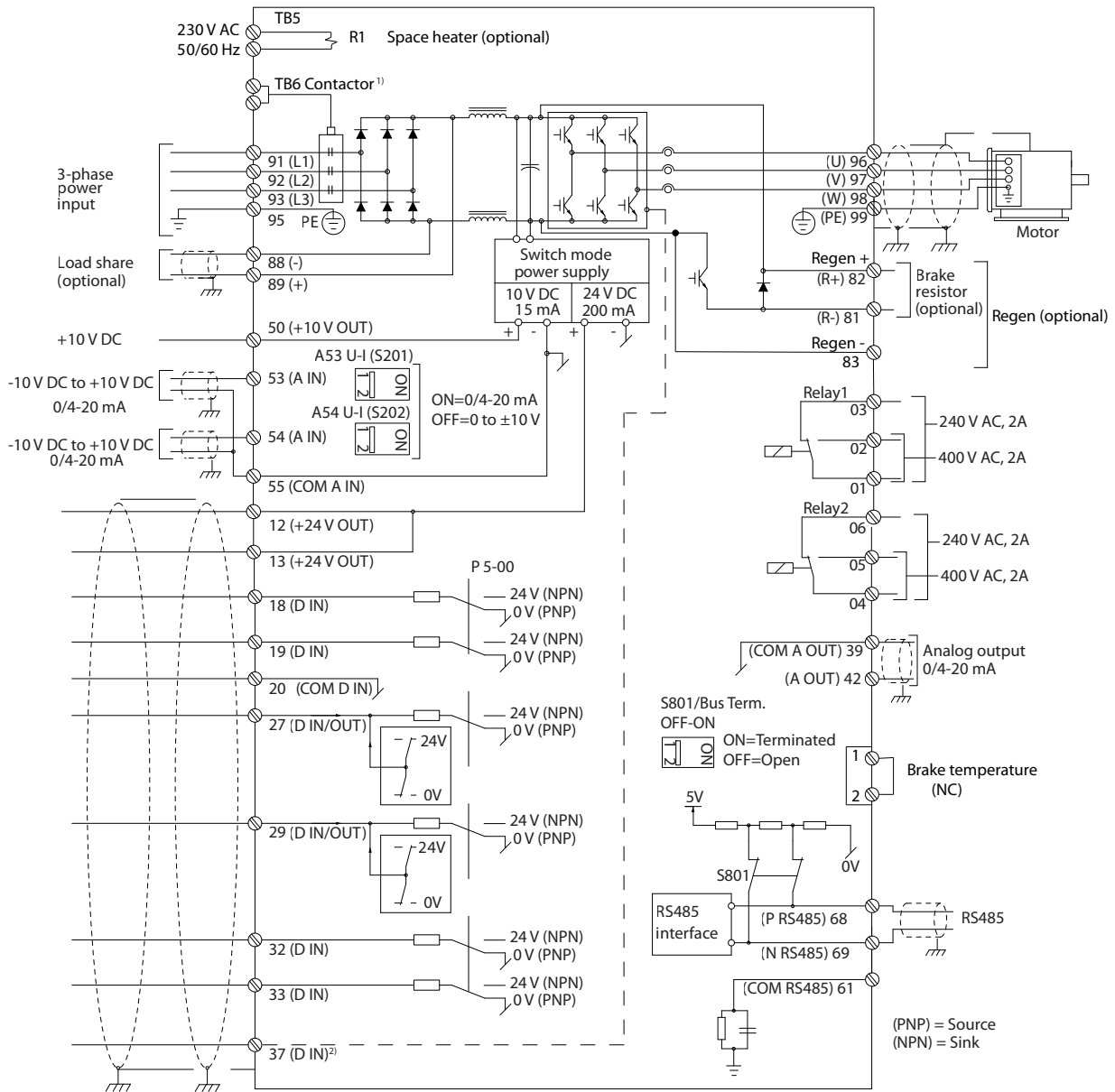

e30bf11.12

5

圖 5.2 基本配線概要

A = 類比, D = 數位

1) 端子 37 (選配) 用於 Safe Torque Off 功能。若要取得 Safe Torque Off 功能的安裝說明, 請參閱 Safe Torque Off 操作指南。

5.4 連接馬達



警告

感應電壓

配置在一起的輸出馬達電纜線所產生的感應電壓，甚至能在設備關閉及鎖定時為設備電容器充電。若未能將輸出馬達電纜線分開佈線或使用有遮罩的電纜線，可能會導致人員的傷亡。

- 電纜線規格必須符合相關的地區性與全國性的電氣法規。有關最大電線尺寸的資訊，請參見 [章 9.1 電氣資料](#)。
- 請遵照馬達製造商的配線要求。
- IP21/IP54（第 1 類/第 12 類）裝置之基座上提供了馬達線路擋板或存取面板。
- 請勿在變頻器和馬達之間接上啟動或極數變更裝置（例如：Dahlander 馬達或轉差環感應馬達）。

程序

1. 剝除外部電纜線絕緣體。
2. 將剝除的電纜置於電纜線夾鉗下，以便在電纜外皮和接地之間建立機械固定和電氣接觸。
3. 依據 [章 5.6 連接至地線](#) 中所提供的接地說明將接地線連接到最近的接地端子。
4. 連接三相馬達線路至端子 96 (U)、97 (V) 與 98 (W)，請參閱 [圖 5.3](#)。
5. 依照 [章 9.10.1 緊固件轉矩級別](#) 中提供的資訊將端子鎖緊。



圖 5.3 AC 馬達端子 (所示為 E1h)。詳細的端子視圖，請參考 章 5.7 端子尺寸。

5.5 連接至交流電主電源

- 請依據變頻器的輸入電流按尺寸製作配線。有關最大電線尺寸的資訊，請參見 章 9.1 電氣資料。
- 電纜線規格必須符合相關的地區性與全國性的電氣法規。

程序

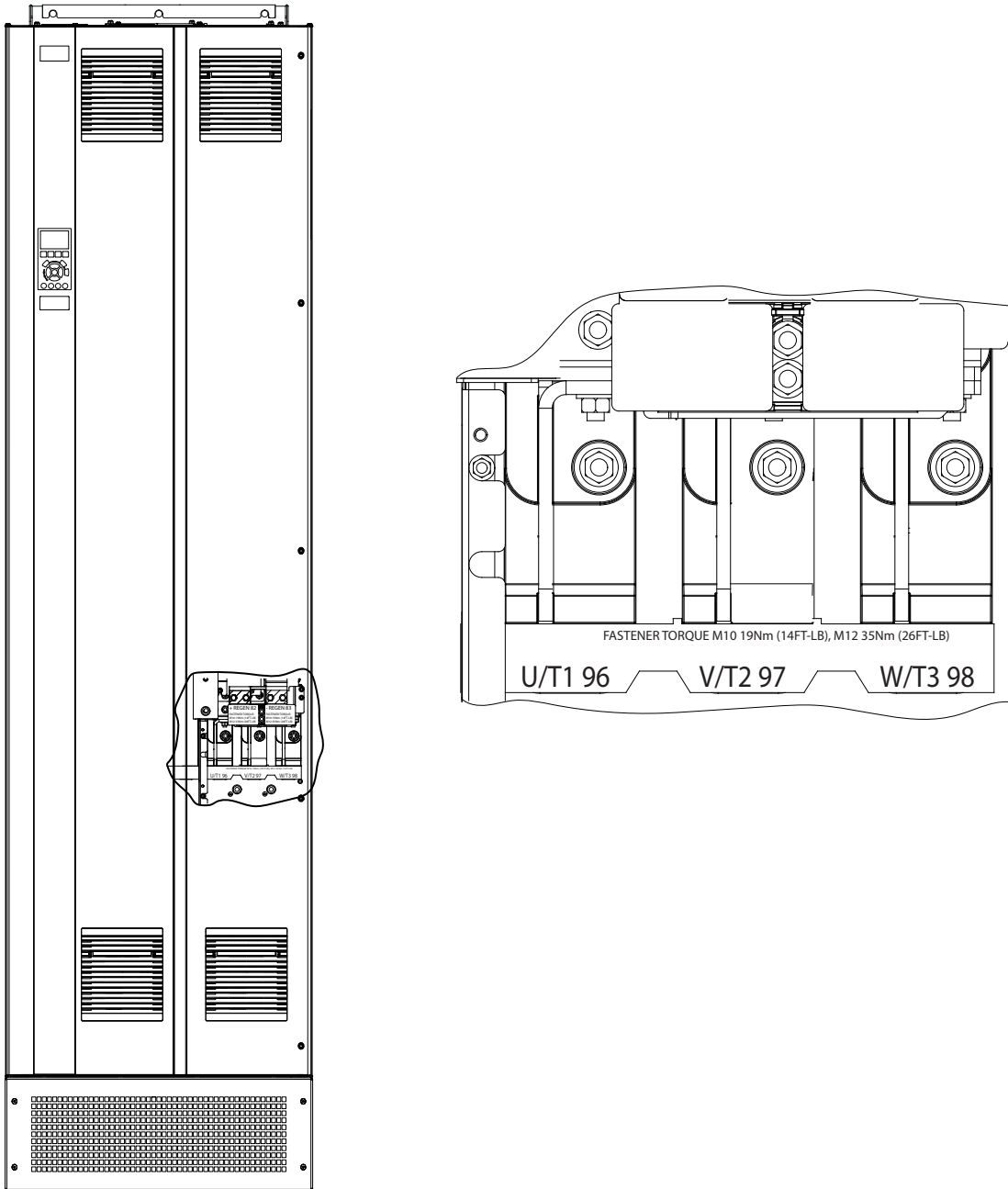
1. 剝除外部電纜線絕緣體。
2. 將剝除的電纜置於電纜線夾鉗下，以便在電纜外皮和接地之間建立機械固定和電氣接觸。
3. 依據 章 5.6 連接至地線 中所提供的接地說明將接地線連接到最近的接地端子。
4. 連接三相交流電輸入電源配線至 R、S 與 T 端子（請參見 圖 5.4）。
5. 依照 章 9.10.1 緊固件轉矩級別 中提供的資訊將端子鎖緊。
6. 當由絕緣的主電源（IT 主電源或浮動三角）或帶有接地腳（接地三角）的 TT/N-S 主電源供電時，確認已將參數 14-50 RFI 濾波器 設定為 [0] 關，以免損壞 DC 回路並同時降低接地電容電流。

注意事項

輸出接觸器

Danfoss 不建議在連接至 IT 主電源網路的 525 - 590 V 變頻器上使用輸出接觸器。



圖 5.4 交流電主電源端子（所示為 E1h）。詳細的端子視圖，請參考 章 5.7 端子尺寸。

5.6 連接至地線

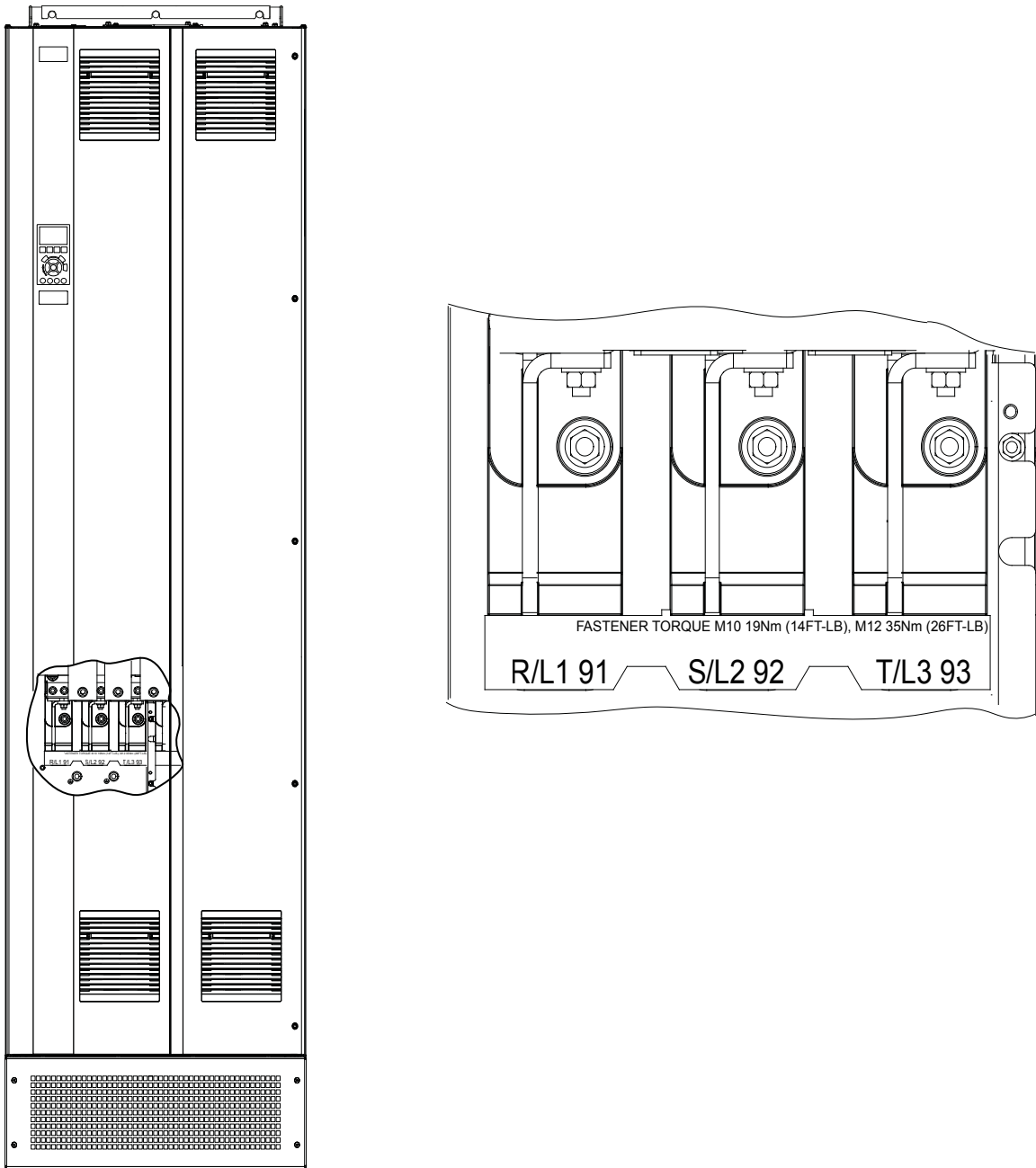

警告

漏電電流危險

漏電電流超過 3.5 mA。變頻器接地不正確可能導致人員的傷亡。

- 確保由經認可的電氣安裝人員進行設備的正確接地。

在電氣安全方面

- 根據適用的標準與指令讓變頻器接地。
- 請使用輸入功率、馬達功率和控制線路的專用接地線。
- 請勿以「雞菊鍊結」方式將一台變頻器接地連接至另一台。
- 接地線連接要盡量短。
- 請遵照馬達製造商的配線要求。
- 電纜線最小橫截面積：10 mm² (6 AWG) (或分別使用 2 條終接的額定接地線)。
- 依照 章 9.10.1 緊固件轉矩級別 中提供的資訊將端子鎖緊。

在符合 EMC 安裝標準方面

- 使用金屬電纜線固定頭或使用設備所提供的夾鉗，在電纜線屏蔽與變頻器外殼間建立電氣接觸。
- 使用多股絞線以減少瞬變突波。
- 勿使用豬尾形。

注意事項

電位等化

當變頻器和控制系統間的大地電位不同時，會有瞬變突波的風險。系統組件間請安裝等化電纜線。建議的最小纜線橫截面積：16 mm² (5 AWG)。



圖 5.5 接地端子 (所示為 E1h)。詳細的端子視圖，請參考 章 5.7 端子尺寸。

5.7 端子尺寸

5.7.1 E1h 端子尺寸

5

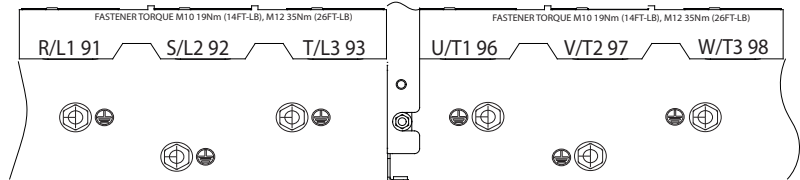
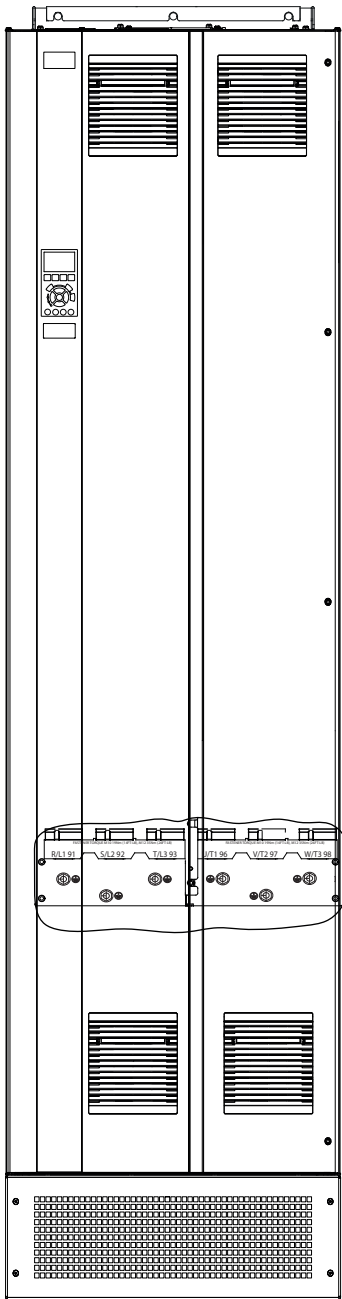
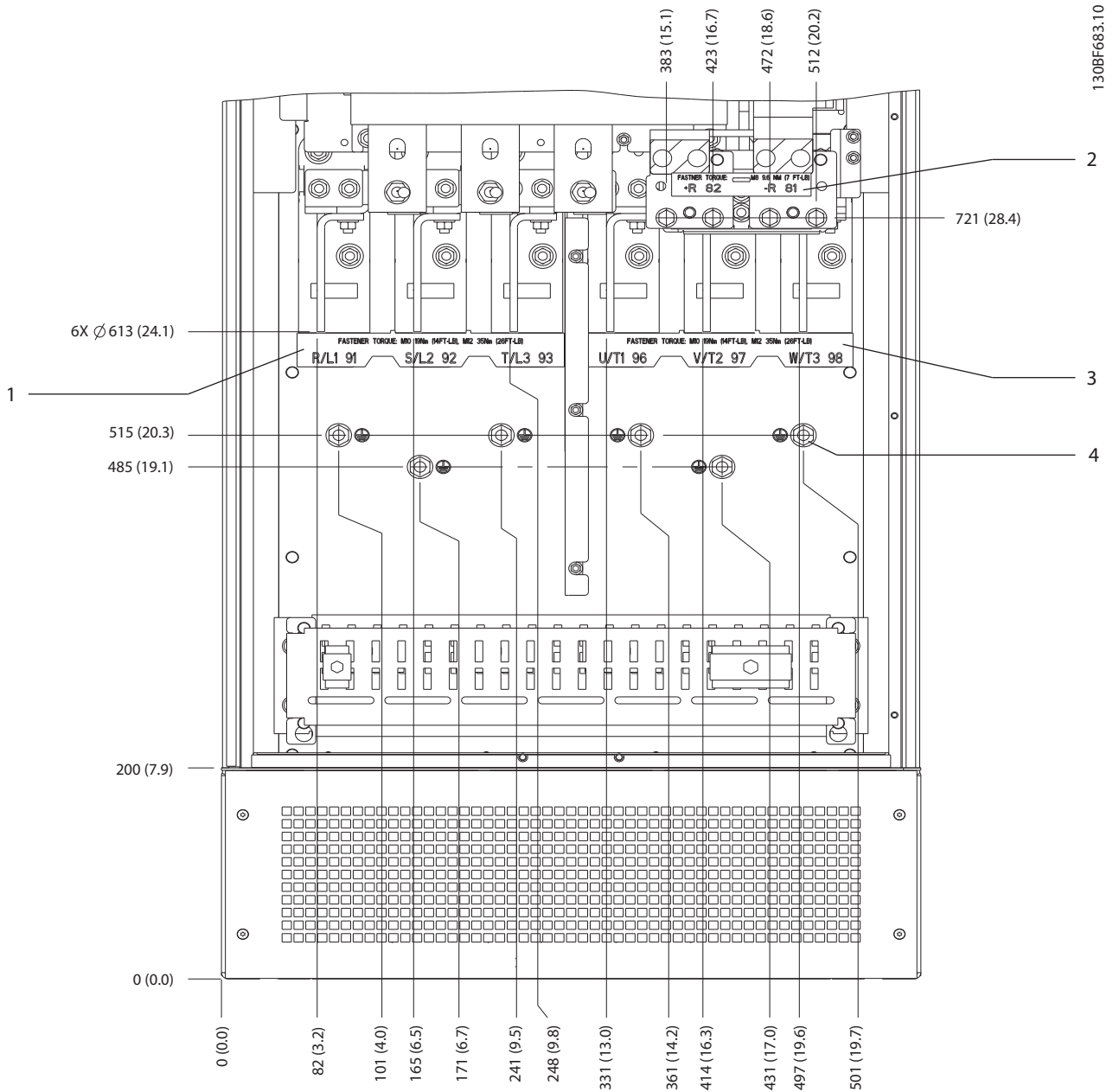

1	主電源端子	3	馬達端子
2	煞車或再生端子	4	接地端子, M10 螺帽

圖 5.6 E1h 端子尺寸 (正面圖)

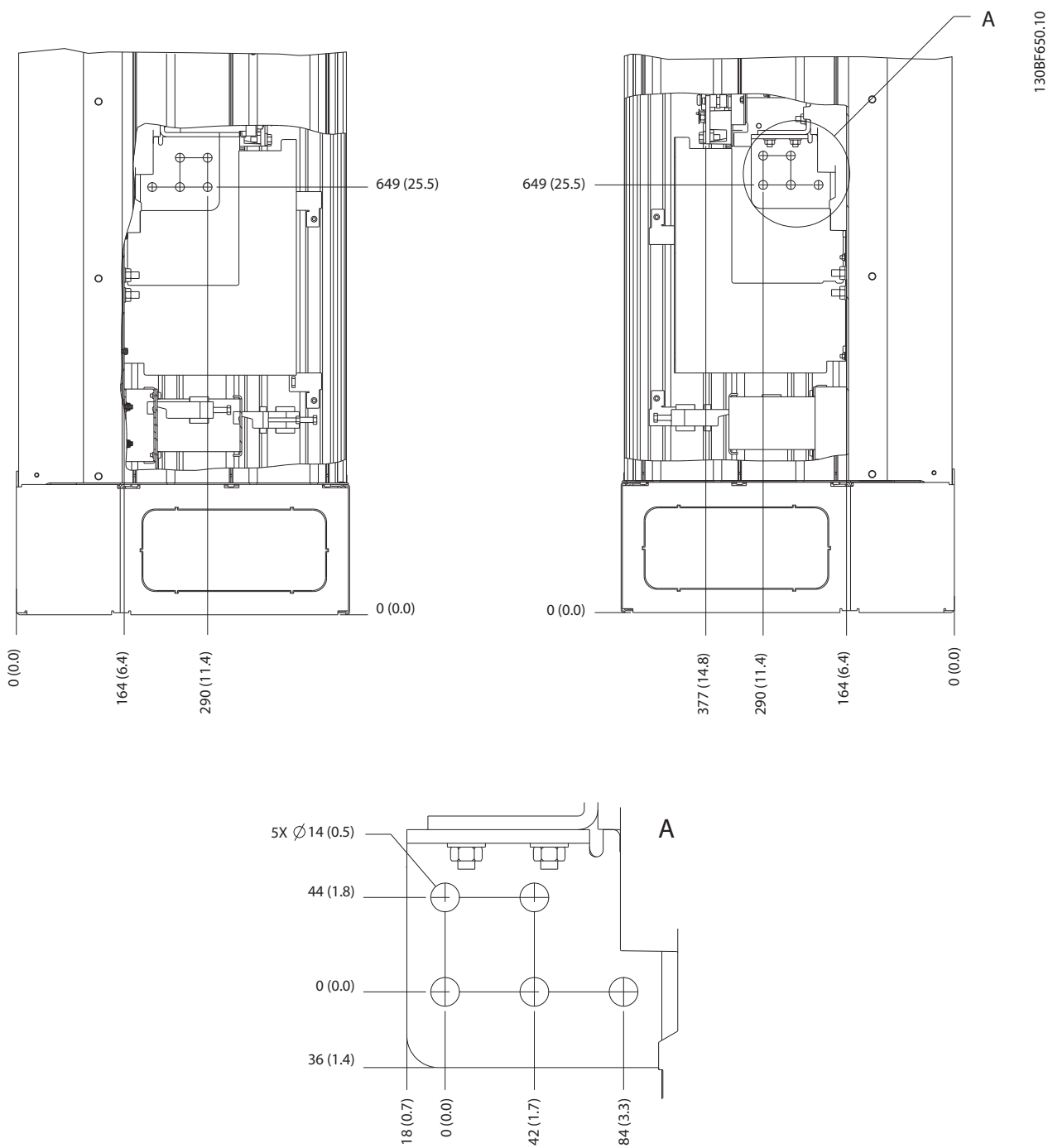

5

圖 5.7 E1h 端子尺寸 (側面視圖)

5.7.2 E2h 端子尺寸

5

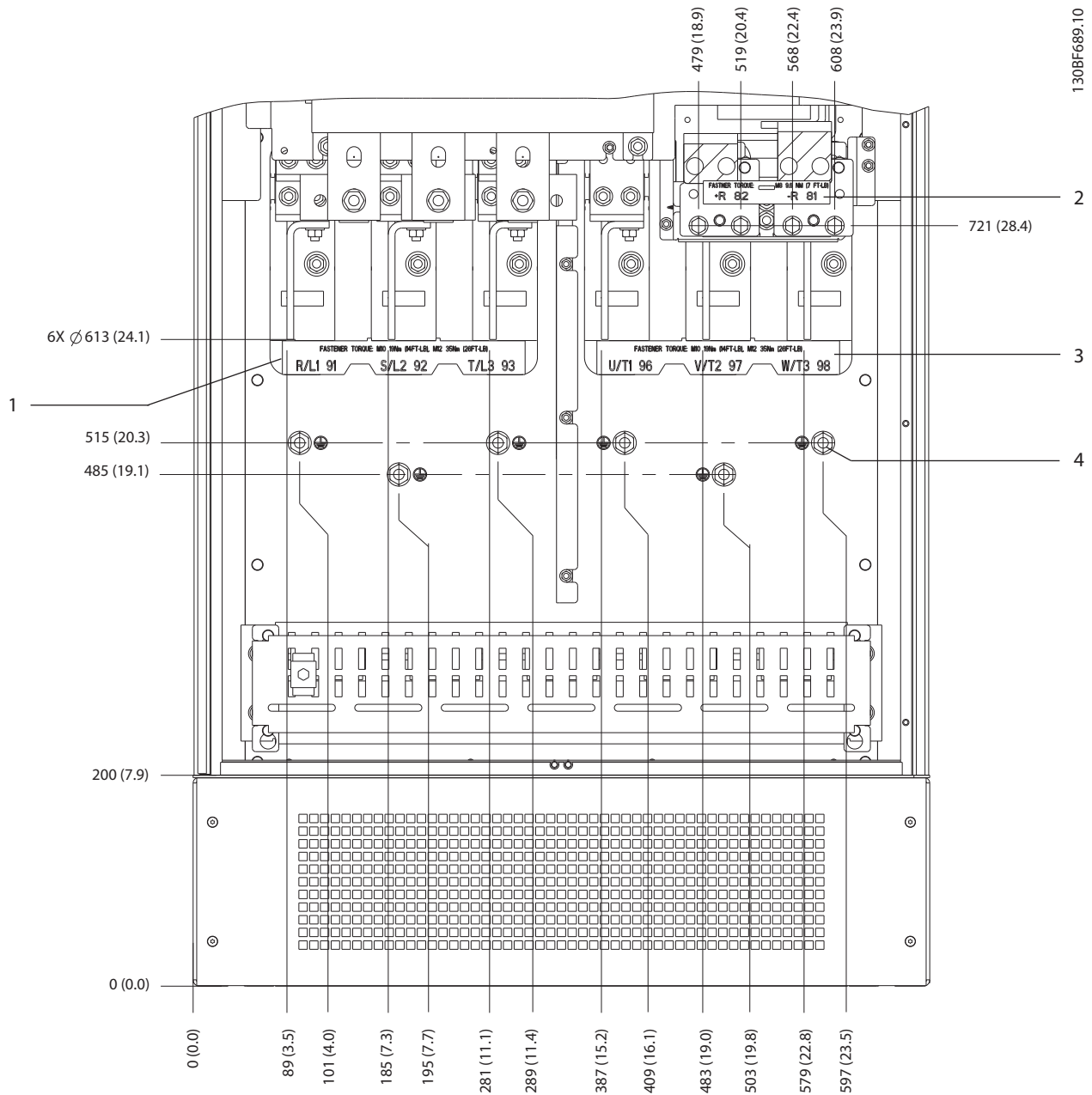

1	主電源端子	3	馬達端子
2	煞車或再生端子	4	接地端子, M10 螺帽

圖 5.8 E2h 端子尺寸 (正面圖)

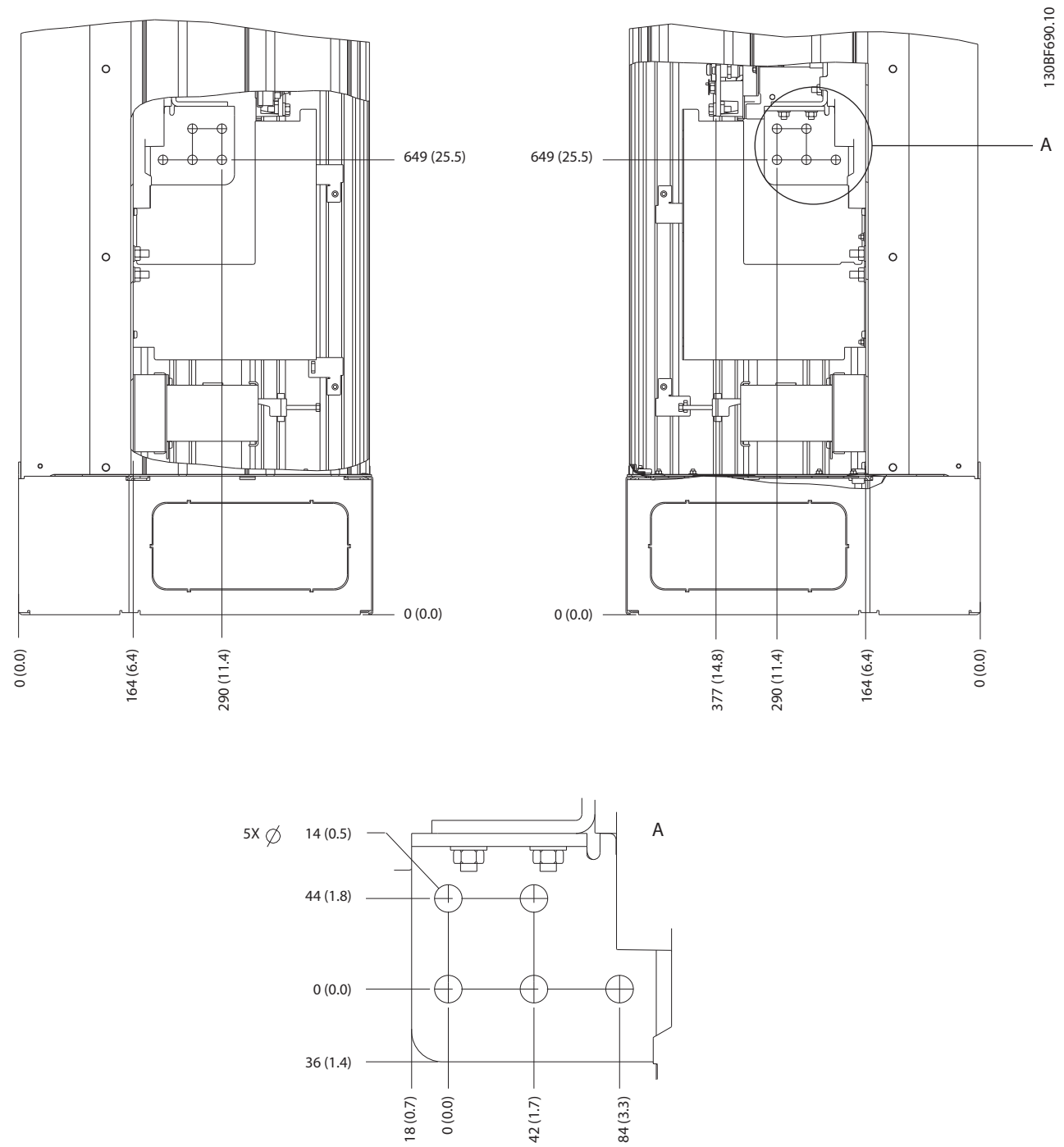

5

圖 5.9 E2h 端子尺寸 (側面視圖)

5.7.3 E3h 端子尺寸

5

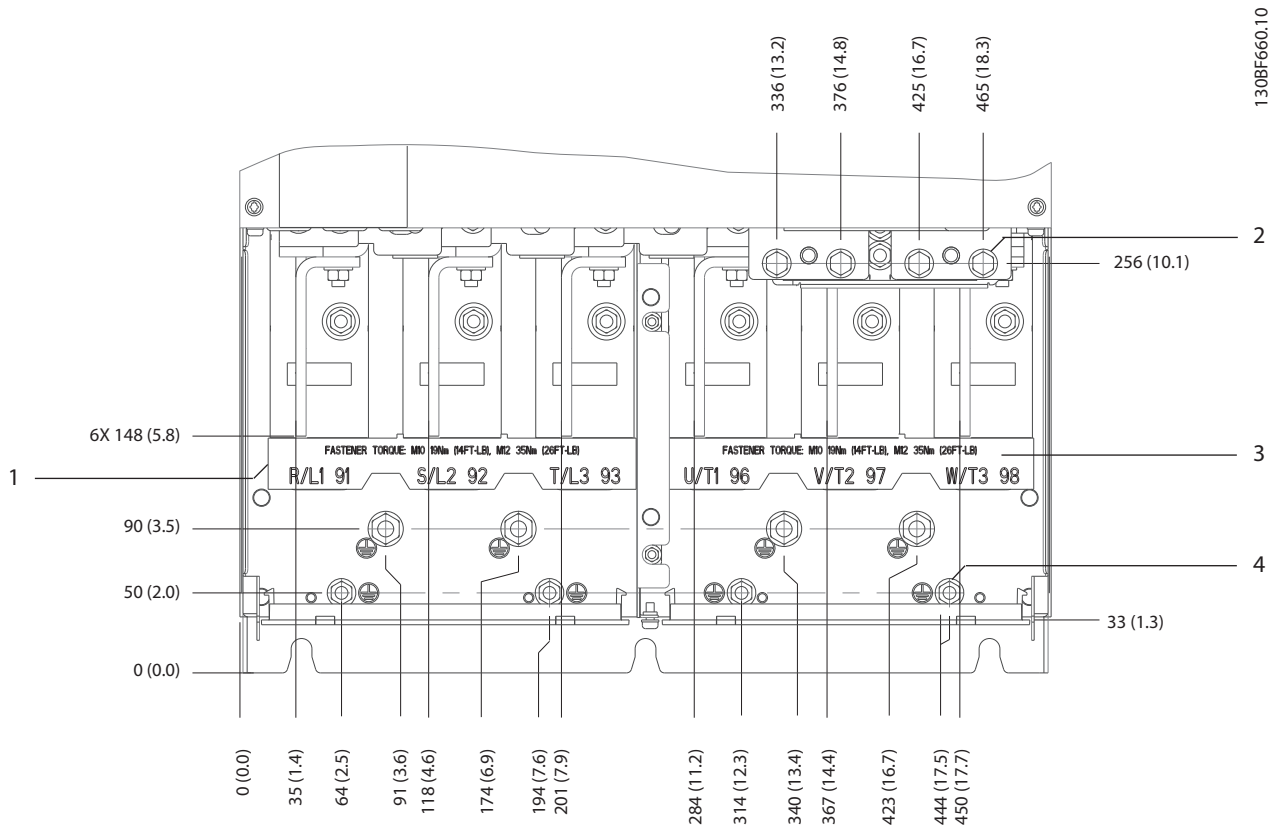

1	主電源端子	3	馬達端子
2	煞車或再生端子	4	接地端子, M8 與 M10 螺帽

圖 5.10 E3h 端子尺寸 (正面圖)

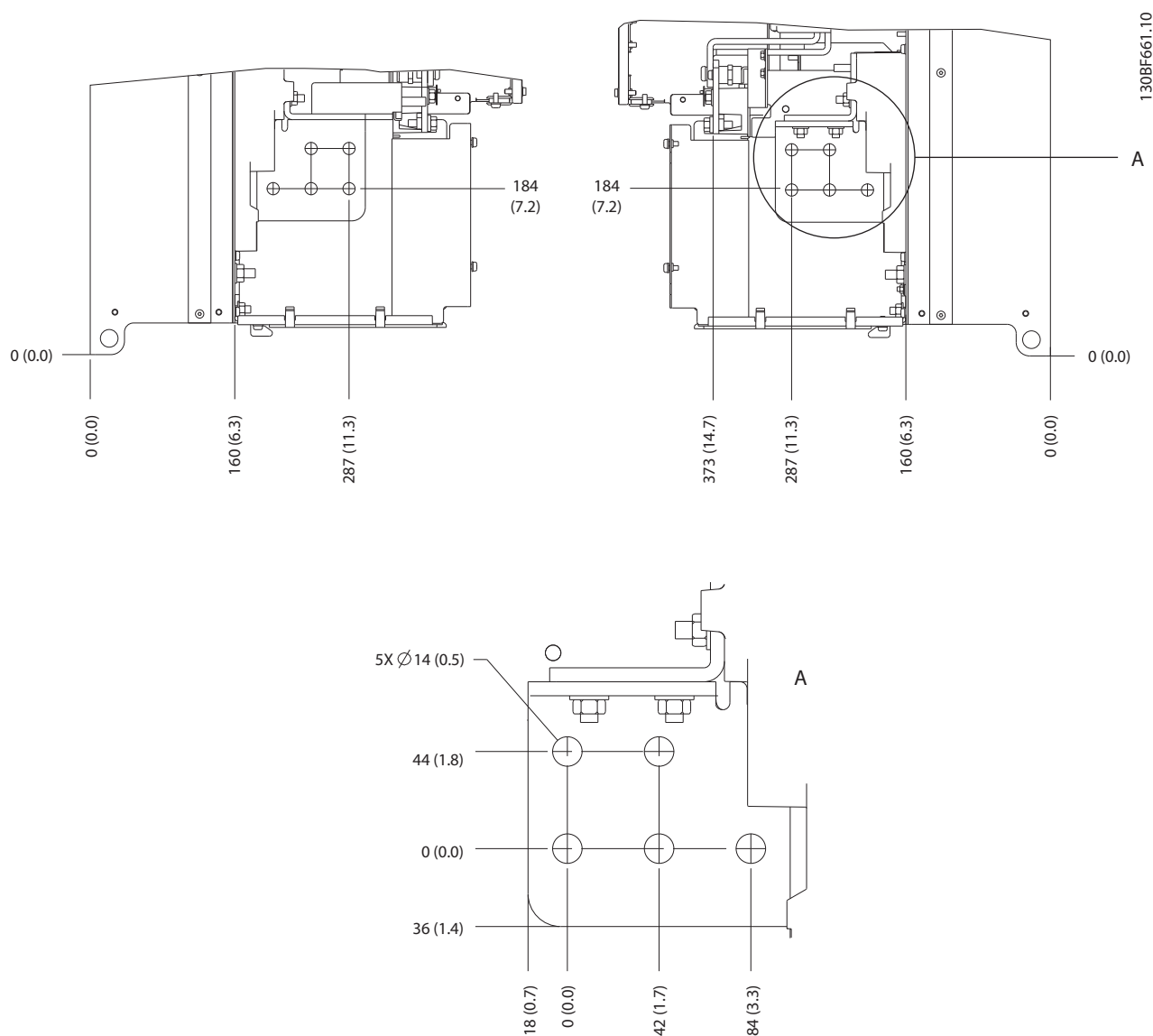

5

圖 5.11 E3h 主電源、馬達與接地端子尺寸 (側面視圖)

5



圖 5.12 E3h 負載共償/再生端子尺寸

5.7.4 E4h 端子尺寸

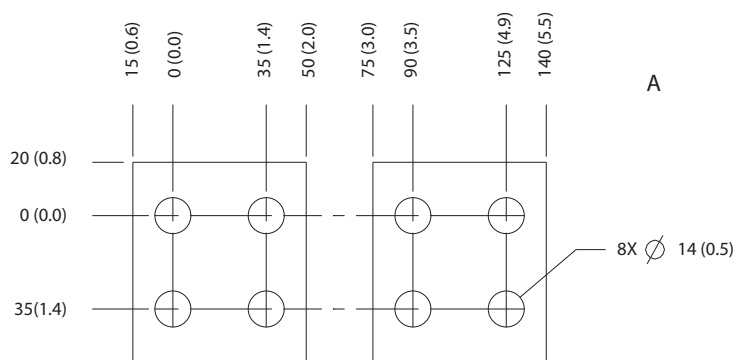
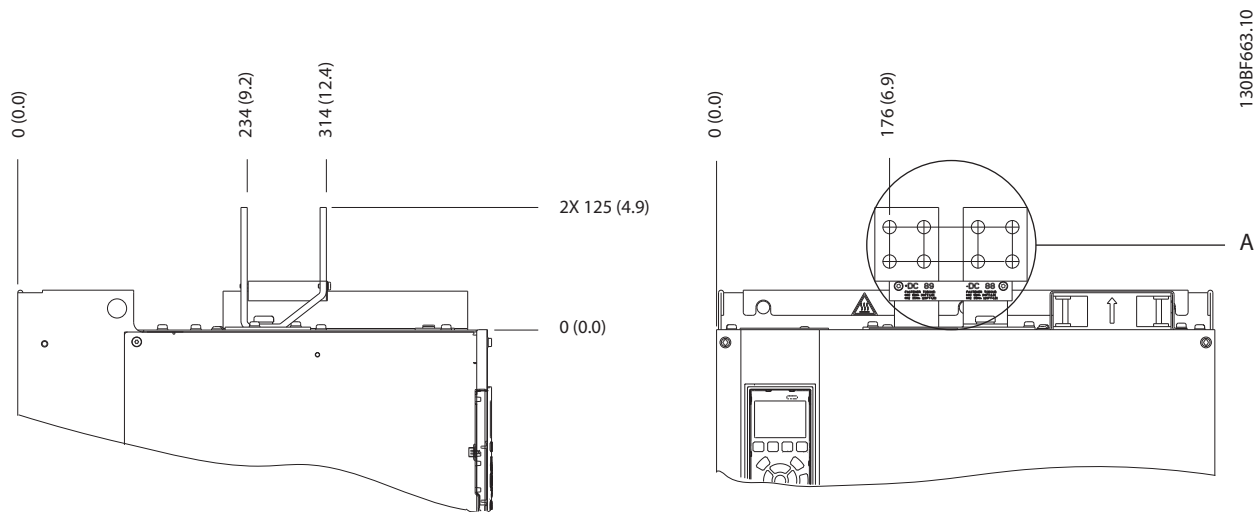
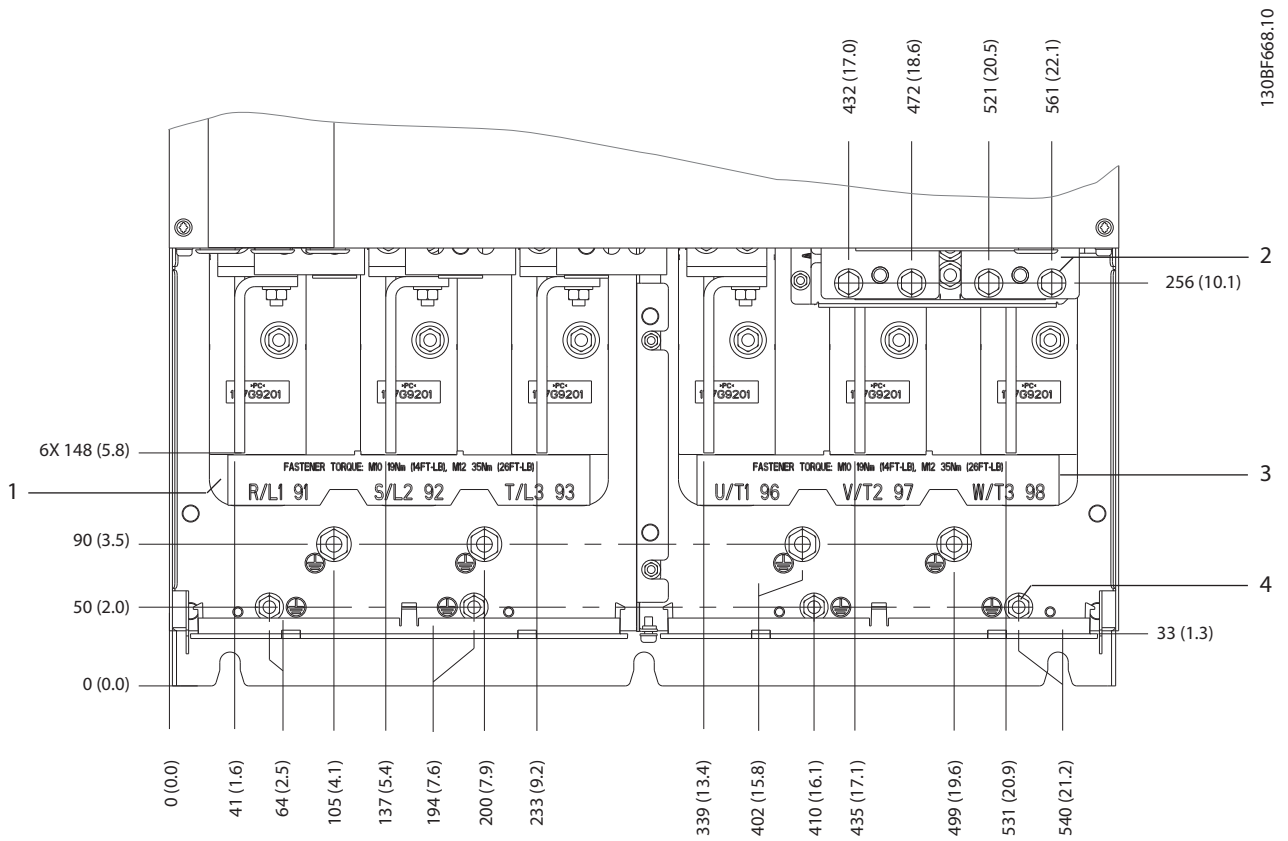

1	主電源端子	3	馬達端子
2	煞車或再生端子	4	接地端子, M8 與 M10 螺帽

圖 5.13 E4h 端子尺寸 (正面圖)

5



圖 5.14 E4h 主電源、馬達與接地端子尺寸 (側面視圖)



5

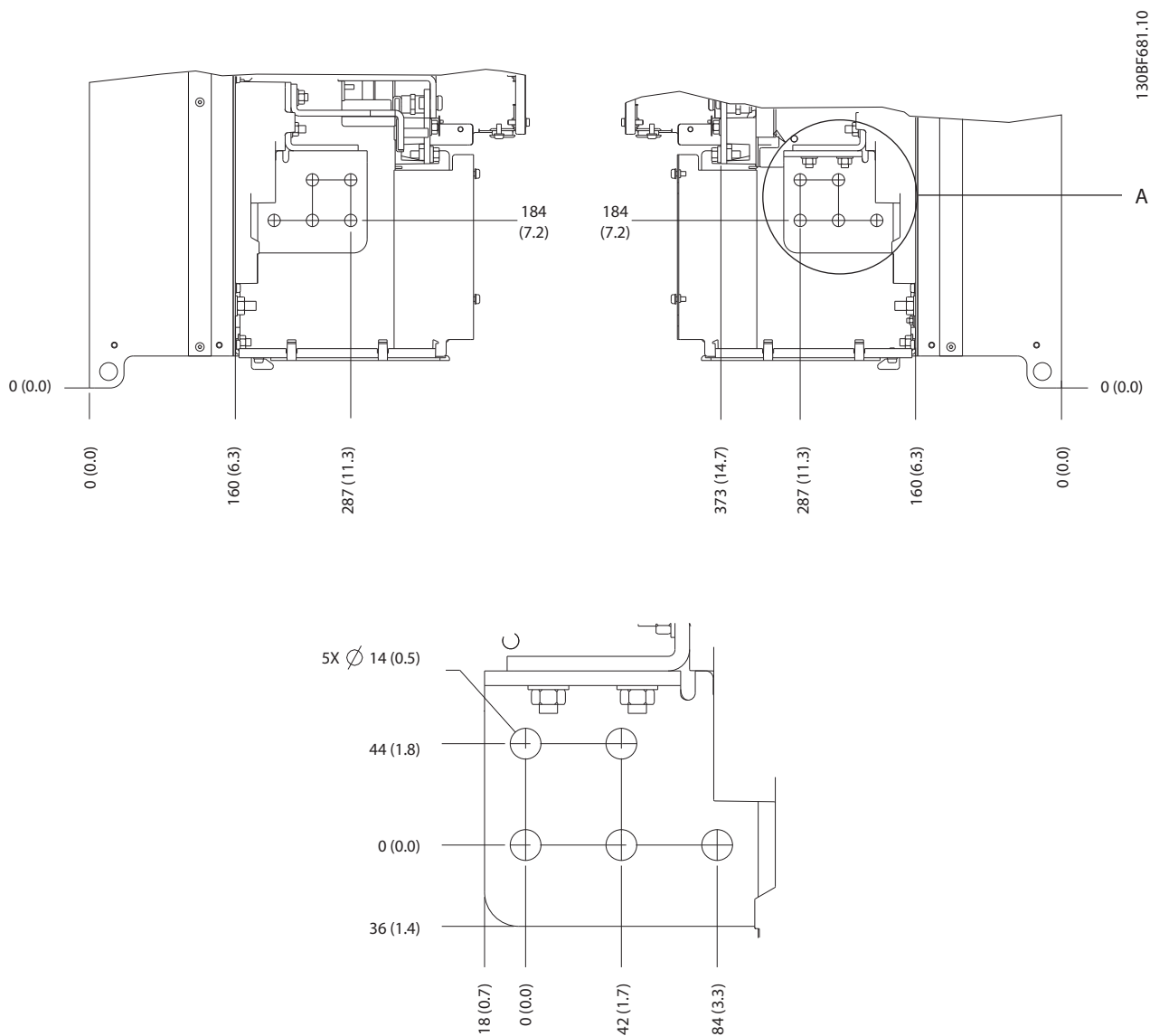
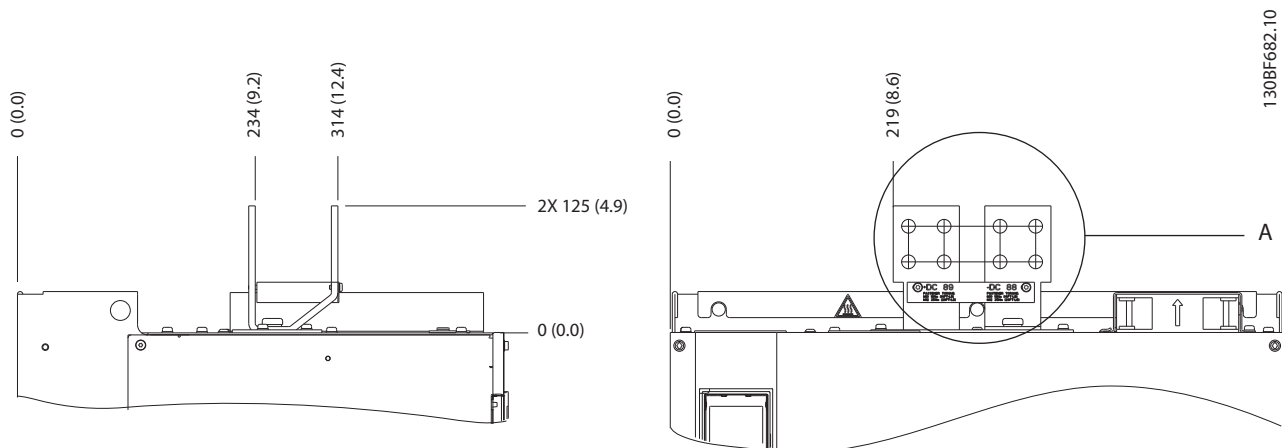

圖 5.15 E4h 負載共償/再生端子尺寸

5.8 控制線路

所有控制電纜線端子皆位於變頻器內 (LCP 下方)。若要取用，請打開門 (E1h 與 E2h) 或取下前板 (E3h 與 E4h)。

5.8.1 控制電纜線佈線

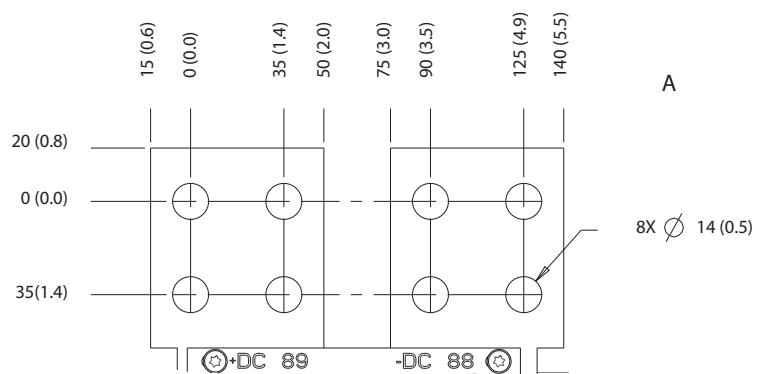
將所有的控制線綁下及佈線，如 圖 5.16 所示。請記得以正確方式連接遮罩，確保最佳的電氣耐受性效果。

- 將控制線路和變頻器內部的高功率電纜線彼此隔離。
- 當變頻器連接至熱敏電阻時，請確保熱敏電阻控制線路已遮罩並進行強化絕緣/雙重絕緣。建議使用 24 V DC 輸入電壓。

Fieldbus 連接

針對相關的控制卡選項進行連接。更多細節請參閱相關的 Fieldbus 說明。電纜線必須綁下並與裝置內的其他控制電線佈置在一起。請參閱 圖 5.16。

5



圖 5.16 控制卡線路的路線

5.8.2 控制端子類型

圖 5.17 顯示了可移除的變頻器連接器。表 5.1-表 5.3 提供端子功能與出廠設定的相關概述。

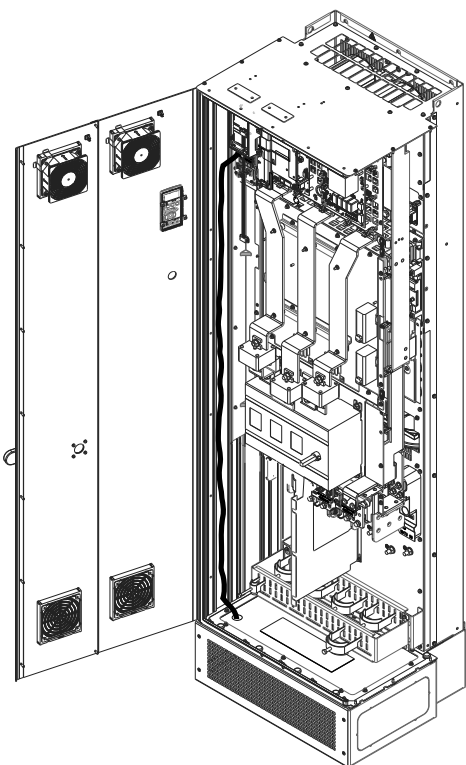

圖 5.17 控制端子位置



1	串列通訊端子
2	數位輸入/輸出端子
3	類比輸入/輸出端子

圖 5.18 位於連接器上的端子編號

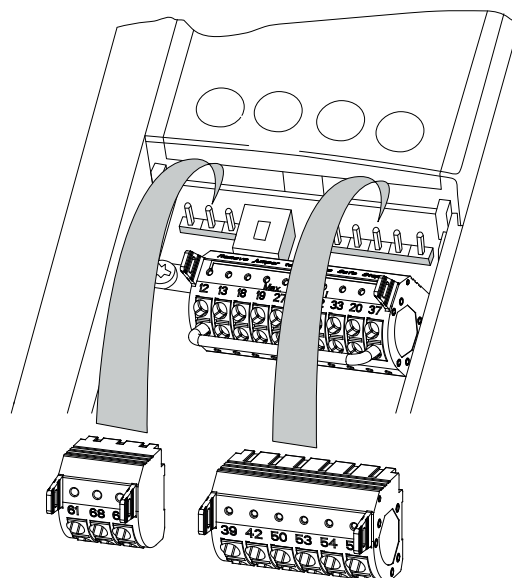
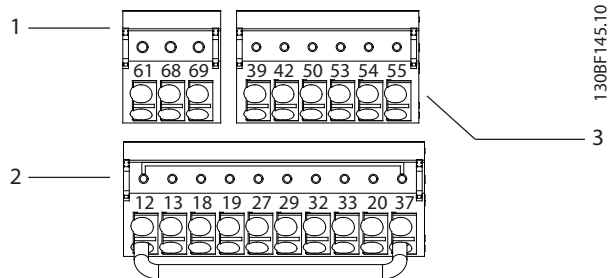
端子	參數	出廠設定	說明
61	-	-	適用於電纜遮罩的整合式 RC 濾波器。「僅」在遭遇 EMC 問題時用於連接遮罩。

端子	參數	出廠設定	說明
68 (+)	參數群組 8-3* FC 接口設定	-	RS485 介面。控制卡上針對總線終接電阻
69 (-)	參數群組 8-3* FC 接口設定	-	提供了開關 (BUS TER.)。請參閱圖 5.23。

表 5.1 串列通訊端子說明

數位輸入/輸出端子			
端子	參數	出廠設定	說明
12, 13	-	+24 V DC	為數位輸入與外部傳感器提供的 24 VDC 電源。所有 24 V 負載的最大輸出電流共為 200 mA。
18	參數 5-10 端子 18 數位輸入	[8] 啟動	數位輸入。
19	參數 5-11 端子 19 數位輸入	[10] 反轉	
32	參數 5-14 端子 32 數位輸入	[0] 無作用	
33	參數 5-15 端子 33 數位輸入	[0] 無作用	
27	參數 5-12 端子 27 數位輸入	[2] 自由旋轉停機, 反邏輯	若為數位輸入或輸出。出廠設定為輸入。
29	參數 5-13 端子 29 數位輸入	[14] 寸動	
20	-	-	數位輸入基準點, 對 24 V 電源具有 0 V 電位勢。
37	-	STO	如果不使用選用的「Safe Torque Off」功能, 必須在端子 12 (或 13) 和 37 之間使用跳線。這種設定讓變頻器能夠以原廠參數設定值運作。

表 5.2 數位輸入/輸出端子說明

類比輸入/輸出端子			
端子	參數	出廠設定	說明
39	-	-	類比輸出共用。
42	參數 6-50 端子 42 輸出	[0] 無作用	可設定參數的類比輸出。最大值 500 Ω 時為 0-20 mA 或 4-20 mA。
50	-	+10 V DCT	電位計或熱敏電阻的 10 V DC 類比輸入電壓。最大 15 mA。
53	參數群組 6-1* 類比輸入 1	設定值	類比輸入。可選擇電壓或電流。開關 A53 與 A54 選擇 mA 或 V。
54	參數群組 6-2* 類比輸入 2	回授	
55	-	-	類比輸入共用。

表 5.3 類比輸入/輸出端子說明

5.8.3 繼電器端子



圖 5.19 繼電器 1 及繼電器 2 端子

- 繼電器 1 及繼電器 2。輸出的位置視變頻器配置而定。請參閱 章 3.5 控制架。
- 內建選備設備上的端子。請參見隨設備選項提供的手冊。

端子	參數	出廠設定	說明
01, 02, 03	參數 5-40 繼電器功能 [0]	[0] 無作用	C 型繼電器輸出。適用於 AC 或 DC 電壓
04, 05, 06	參數 5-40 繼電器功能 [1]	[0] 無作用	以及電阻性或電感性負載。

表 5.4 繼電器端子說明

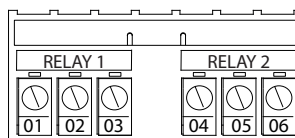
5.8.4 控制端子配線

控制端子位於 LCP 的附近。控制端子連接器可自變頻器拔除連接, 以在佈線時更方便, 如 圖 5.17 所示。實線或軟線都能連接到控制端子。請力用以下程序來連接或斷開控制電線。

注意事項

控制線路要盡量短以將干擾降至最低，並與高功率電纜線分開。

將電線連接至控制端子

- 從電線端剝開外部塑膠層 10 mm (0.4 in)。
- 將控制電線插入端子內。
 - 對於實線，將赤裸的電線推入接點中。請參閱 圖 5.20。
 - 對於軟線，打開接點，方法是將小型的螺絲起子插入端子孔洞之間的插槽內，並將螺絲起子往內推。請參閱 圖 5.21。接著，將剝開的電線插入接點中並拿走螺絲起子。
- 輕輕拉動電線，確保已牢固地建立接點，而非鬆脫。控制線路鬆脫可能是設備故障或效能下降的原因。



圖 5.20 連接實心的控制電線



圖 5.21 連接軟型控制電線

從控制端子斷開配線

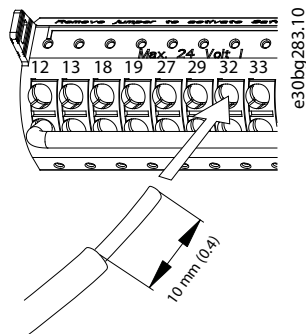
- 要打開接點，將小型的螺絲起子插入端子孔洞之間的插槽內，並將螺絲起子往內推。
- 輕輕拉動電線，讓電線從控制端子接點脫離。

有關有關控制端子線路的規格請參閱 章 9.1 電氣資料，典型的控制線路連接則請參閱 章 7 配線配置範例。

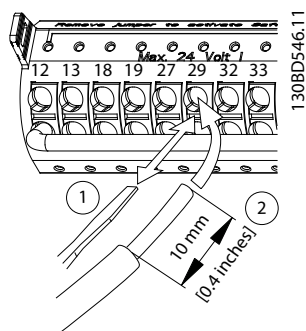
5.8.5 啟用馬達 (端子 27)

當使用原廠預設程式設定運轉值時，在端子 12 (或 13) 和 27 之間需要跳線電線供變頻器運作。

- 數位輸入端子 27 設計用於接收 24 V DC 的外部互鎖命令。
- 當未使用互鎖裝置時，將控制端子 12 (建議) 或 13 之間的跳線配線至端子 27。此電線會在端子 27 上提供了一個內部 24 V 的信號。
- 當位於 LCP 最下方的狀態行顯示 *AUTO REMOTE COAST* (自動遠端自由旋轉) 時，代表裝置已作好運作準備，但缺少端子 27 上的輸入信號。
- 當原廠安裝的選配設備配線至端子 27 時，請勿移除該線路。

注意事項

除非使用 參數 5-12 端子 27 數位輸入 將端子 27 的參數重新設定，否則變頻器無法在端子 27 無信號的狀況下運作。

5.8.6 設定 RS485 串列通訊

RS 485 是一種可以與多重引線網路拓樸相容的雙線總線介面，其包含以下功能：

- 變頻器內建的 Danfoss FC 或 Modbus RTU 通訊協定都可以使用。
- 可透過使用協議軟體與 RS485 連接或在參數群組 8-** 通訊和選項由遠端進行功能的參數設定。
- 選擇特定的通訊協議會變更各種預設的參數設定以符合該協議的規格，提供更多額外的協議特定參數。
- 變頻器的選項卡可提供更多的通訊協議。請參閱選項卡的文件取得安裝與操作說明。
- 控制卡上針對總線終接電阻提供了開關 (BUS TER.)。請參閱 圖 5.23。

若要進行基本的串列通訊設定，請進行以下步驟：

- 連接 RS485 串列通訊線路至端子 (+)68 與 (-)69。
 - 使用有遮罩的串列通訊電纜線 (建議)。
 - 請參閱 章 5.6 連接至地線 以取得正確的接地方法。
- 選擇以下參數設定：
 - 協議類型於 參數 8-30 協議。
 - 參數 8-31 地址 中的變頻器位址。
 - 傳輸速率於 參數 8-32 傳輸速率。



圖 5.22 串列通訊配線圖

130BB489.1.0

5.8.7 配線：Safe Torque Off (STO)

Safe Torque Off (STO) 功能是安全控制系統中的一個元件，能防止裝置產生轉動馬達所需的電壓。

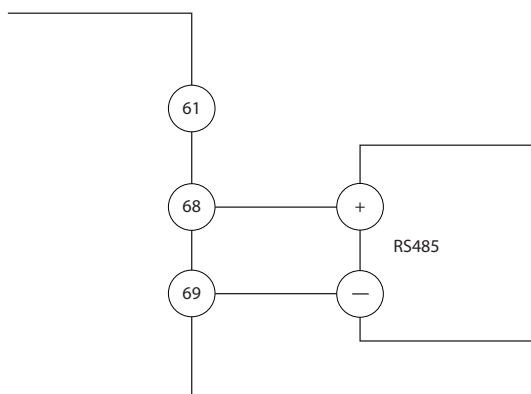
若要執行 STO 功能，則必須為變頻器額外配線。請參閱 *Safe Torque Off 操作指南* 取得更多資訊。

5.8.8 配線：空間加熱器

空間加熱器是一種用以防止外殼內部在設備未上電時形成冷凝的選項。其針對在現場進行配線所設計，並由 HVAC 管理系統控制。

規格

- 標稱電壓：100 - 240
- 電線規格：12 - 24 AWG

5.8.9 將輔助接點佈線至斷開連接器

斷開連接器是一種在原廠安裝的選項。輔助接點（一種與斷開連接器配合使用的信號配件）不會在原廠進行安裝，以在安裝作業中提供更大的彈性。這些接點不需要搭配工具即卡入定位。

接點必須安裝於斷開連接器上的特定位置，視其功能而定。請參考變頻器所附之配件包內的數據資料。

規格

- U_i /[V]: 690
- U_{imp} /[kV]: 4
- 污染程度：3
- I_{th} /[A]: 16
- 電纜線規格：1...2x0.75...2.5 mm²
- 最大保險絲：16 A/gG
- NEMA: A600、R300、電線大小：18 - 14 AWG、1 (2)

5.8.10 配線：煞車電阻溫度開關

煞車電阻端子組塊位於功率卡上，並允許接上外部煞車電阻溫度開關。該開關可設定為常關或常開。如果輸入改變，則會有信號使變頻器跳脫，並在顯示器上顯示警報 27，*煞車斷路器故障*。同時變頻器會停止煞車，馬達則自由旋轉。

- 找到功率卡上的煞車電阻端子阻塊（端子 104 - 106）。請參閱 圖 3.3。
- 移除將跳線鎖到功率卡上的 M3 螺絲。
- 移除跳線並將煞車電阻溫度開關配線成以下其中一種設定：
 - 常關**。連接至端子 104 與 106。
 - 常開**。連接至端子 104 與 105。
- 以 M3 螺絲將開關電線鎖緊。施以 0.5-0.6 Nm (5 in-lb) 的轉矩。

5.8.11 選擇電壓/電流輸入信號

類比輸入端子 53 與 54 可選擇電壓 (0 至 10 V) 或電流 (0/4 至 20 mA)。

預設的參數設定值：

- 端子 53：閉迴路中的轉速設定值信號（請參閱參數 16-61 類比端子 53 輸入形式）。
- 端子 54：閉迴路中的回授信號（請參閱參數 16-63 類比端子 54 輸入形式）。

注意事項

更改開關位置之前，請先斷開變頻器的電源。

- 移除 LCP（操作控制器）。請參閱 章 6.3 LCP 表單。
- 移除所有蓋住開關的選備設備。
- 設定開關 A53 與 A54 以選擇信號類型（U = 電壓，I = 電流）。

5



圖 5.23 端子 53 和 54 開關的位置

5.9 開始前檢查表

完成裝置安裝之前，請依照 表 5.5 檢查整個安裝細節。請檢查這些項目並在完成後打勾。

檢查	說明	☑
馬達	<ul style="list-style-type: none"> 透過測量在 U - V (96 - 97)、V - W (97 - 98) 與 W - U (98 - 96) 上的歐姆值以確認馬達的持續性。 確認輸入電壓符合變頻器與馬達的電壓。 	
開關	<ul style="list-style-type: none"> 確保所有的開關與斷開連接設定皆在適當的位置。 	
輔助設備	<ul style="list-style-type: none"> 尋找位於變頻器輸入電源側或馬達的輸出側的輔助設備、開關、斷開連接或輸入保險絲/斷路器。確保其已準備好進行完整速度操作。 檢查用以回授至變頻器的任何感測器之功能與安裝。 移除馬達上所有的功率因數校正電容器。 調整主電源端所有的功率因數校正電容器，務必將其衰減。 	
電纜線佈線方式	<ul style="list-style-type: none"> 請確認已將馬達線路、煞車線路（若已裝配）與控制線路分開、加上遮罩或是置於三個獨立的金屬導線管中，以隔離高頻率雜訊。 	
控制線路	<ul style="list-style-type: none"> 檢查是否有破裂或損壞的電線與連接鬆脫的情形。 檢查控制線路是否已和高功率線路隔離以達到雜訊耐受性。 如有必要，請檢查信號的電壓來源。 使用有遮罩的電纜線或雙絞電纜線，並確保遮罩已正確終接。 	
輸入與輸出功率線路	<ul style="list-style-type: none"> 檢查連接是否鬆脫。 檢查馬達與主電源是否位於不同的導線管或個別有遮罩的電纜線中。 	
接地	<ul style="list-style-type: none"> 檢查是否屬於牢固且不具有氧化情形的良好接地連接。 將導線管接地或將背面板安裝至金屬面的接地方式並不合適。 	
保險絲與斷路器	<ul style="list-style-type: none"> 檢查保險絲或斷路器是否合適。 確認所有的保險絲已牢固地插入並可正常使用，且所有的斷路器（若有使用）均位於開放位置。 	
冷卻空間	<ul style="list-style-type: none"> 尋找空氣路徑中有無任何障礙物。 評估變頻器頂部和底部的空間以確認有足夠的冷卻空氣氣流，請參考 章 4.5.1 安裝與冷卻要求。 	
環境條件	<ul style="list-style-type: none"> 確認環境條件符合要求。請參閱 章 9.4 環境條件。 	
變頻器內部	<ul style="list-style-type: none"> 檢查裝置內部是否無灰塵、金屬碎片、濕氣與腐蝕。 請確保所有的安裝工具都從裝置內部移除。 對於 E3h 與 E4h 外殼，請確認裝置係安裝在未塗漆的金屬表面上。 	
振動	<ul style="list-style-type: none"> 檢查裝置的安裝是否穩固，或是必須使用減震器。 檢查有無不尋常的振動量。 	

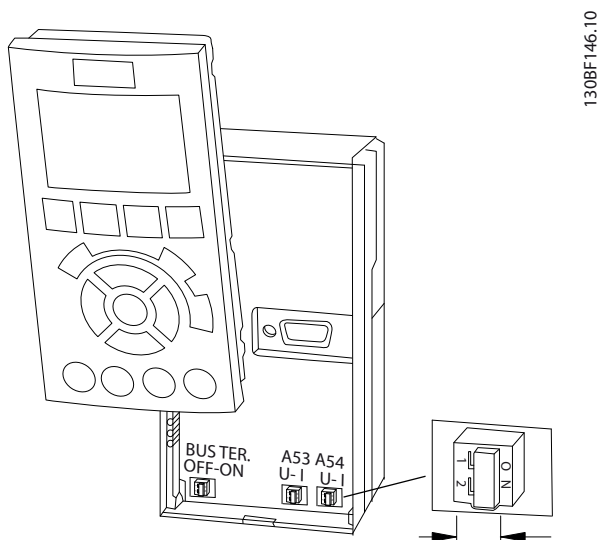
表 5.5 開始前檢查表



發生內部故障可能造成危險

變頻器若未用蓋子妥善鎖緊，可能會造成人員受傷。

- 接上電源前，請先確認已蓋上所有安全護蓋（門與面板）並將其鎖緊。請參閱 章 9.10.1 緊固件轉矩級別。

6 試運行

6.1 安全說明

請參閱 章 2 安全性 取得一般安全說明。



高電壓

變頻器連接至 AC 主輸入電源時會含有高電壓。若由非合格人員安裝、啟動與維修變頻器，可能會導致人員的傷亡。

- 只有合格人員才能安裝、啟動與維修變頻器。

在供應電源之前：

- 確認裝置的輸入電源處於 OFF（關閉）與鎖定狀態。請勿依賴變頻器斷開連接開關進行輸入電源的隔絕。
- 確認已無任何電壓存在於輸入端子 L1（91）、L2（92）與 L3（93）之上、相對相與相對地之間。
- 確認已無任何電壓存在於輸出端子 96（U）、97（V）與 98（W）之上、相對相與相對地之間。
- 透過測量在 U - V（96 - 97）、V - W（97 - 98）與 W - U（98 - 96）上的歐姆值以確認馬達的持續性。
- 檢查變頻器與馬達是否正確接地。
- 檢查變頻器之端子上的連接是否鬆脫。
- 確認已將電纜線夾鉗牢牢鎖緊。
- 確認輸入電壓符合變頻器與馬達的電壓。
- 關閉前方護蓋，並將其牢牢鎖定。

6.2 供應電源



意外啟動

當變頻器連接至 AC 主電源、直流電源或負載共價時，馬達可能隨時啟動，而導致人員傷亡、設備或財產損失的風險。馬達可透過多種方式啟動，包括外部開關、Fieldbus 命令、LCP 或 LOP 輸入設定值信號、使用 MCT 10 設定軟體透過遠端操作來啟動，或在清除故障狀況後啟動。

欲防止馬達意外啟動：

- 參數設定之前，按下在 LCP 上的 [Off]。
- 如果考慮到個人安全，必須避免意外啟動時，則將變頻器和主電源的連接斷開。
- 檢查確認變頻器、馬達與任何驅動的設備都處於操作準備就緒狀態。

- 確認相位間的輸入電壓保持平衡在 3% 之內。如果不是，則在繼續進行之前修正輸入電壓的不平衡。在電壓修正之後，請重複此程序。
- 請確保選配設備配線（若有的話）符合安裝應用。
- 請確保所有的操作裝置處於關閉（OFF）狀態。
- 關閉所有的面板門，且牢牢鎖定所有護蓋。
- 對裝置進行供電。切勿立即啟動變頻器。對於具有斷開連接開關的裝置而言，請將變頻器調整至開啟（ON）的位置進行通電。



當位於 LCP 最下方的狀態行顯示「自動遠端自由旋轉」或警報 60 外部互鎖時，此狀態表示裝置已作好運作準備，但缺少端子 27 上的輸入信號。有關詳細資訊請參閱 章 5.8.5 啟用馬達（端子 27）。

6.3 LCP 表單

6.3.1.1 快速表單模式

「快速表單」模式會列出一系列用於配置和操作變頻器的表單。按下 [Quick Menu] 鍵可以選擇快速表單模式。產生的讀數將會顯示在 LCP 顯示器上。



圖 6.1 快速表單檢視圖

6.3.1.2 Q1 My Personal Menu（個人設定表單）

個人表單用以決定顯示區域所顯示的內容。請參閱 章 3.6 LCP 操作控制器（LCP）。該表單也能夠顯示高達 50 個預先設定的參數。這 50 個參數皆使用參數 0-25 個人設定表單 手動輸入。

6.3.1.3 Q2 快速安裝

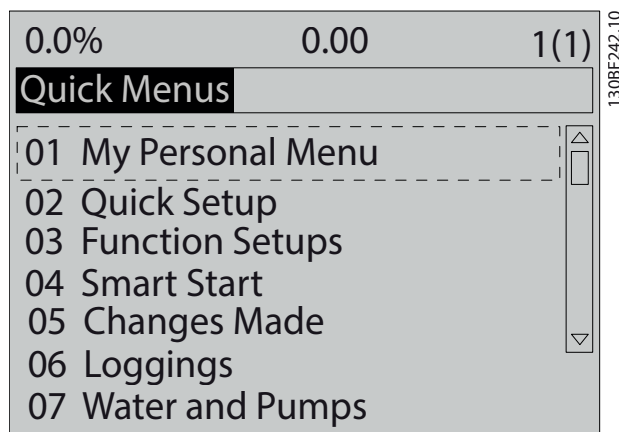
Q2 快速安裝中的參數含有基本系統與馬達資料，這些資料是設定變頻器所必備的。設定程序請參見 章 6.4.2 輸入系統資訊。

6.3.1.4 Q3 功能設定表單 (Function Setups)

Q3 功能設定表單中所載明的參數，內含風扇、壓縮機以及泵浦功能的資料。本表單所包含的參數還能用於選擇 LCP 螢幕、數位預置轉速、類比設定值的比例率、閉迴路單一區域與多重區域應用。

6.3.1.5 Q4 Smart Start (智慧啟動)

Q4 智慧設定會引導使用者完成一些典型的參數設定，以配置馬達和所選擇的泵浦/風扇應用。可使用 [Info] 鍵顯示出多種選項、設定與訊息的說明資訊。

6.3.1.6 Q5 已做的變更 (Changes Made)

選擇 Q5 所作的更改，以獲得下列相關的資訊：

- 最近 10 個變更。
- 從出廠設定以來所作的更改。

6.3.1.7 Q6 Loggings (記錄)

使用 Q6 Loggings (記錄) 來找出故障問題。選擇 Loggings (記錄) 以獲得有關顯示行讀數的資訊。資訊將以圖形顯示。只有在 參數 0-20 顯示行 1.1 到 參數 0-24 大顯示行 3 所選擇的參數可被檢視。在記憶體中最多可儲存 120 個供以後參考的範例。

Q6 Loggings (記錄)	
參數 0-20 顯示行 1.1	設定值 [單位]
參數 0-21 顯示行 1.2	類比輸入 53 [V]
參數 0-22 顯示行 1.3	馬達電流 [A]
參數 0-23 大顯示行 2	頻率 [Hz]
參數 0-24 大顯示行 3	回授 [單位]

表 6.1 記錄參數範例

6.3.1.8 Q7 給水與泵浦

Q7 水與泵浦設定中所載明的參數，內含設定水泵浦應用之必要基本資料。

6.3.1.9 主設定表單模式

主設定表單模式列出了變頻器所有的參數組別。按下 [Main Menu] 鍵可以選擇主設定表單模式。產生的讀數將會顯示在 LCP 顯示器上。



圖 6.2 主設定表單檢視

所有參數都可以在主設定表單中更改。加至裝置的選項卡可啟用與選配裝置有關的其他參數。

6.4 對變頻器進行參數設定

如需關於操作控制器 (LCP) 之按鍵功能的詳細資訊，請參閱 章 3.6 LCP 操作控制器 (LCP)。如需關於參數設定的相關資訊，請參閱 程式設定指南。

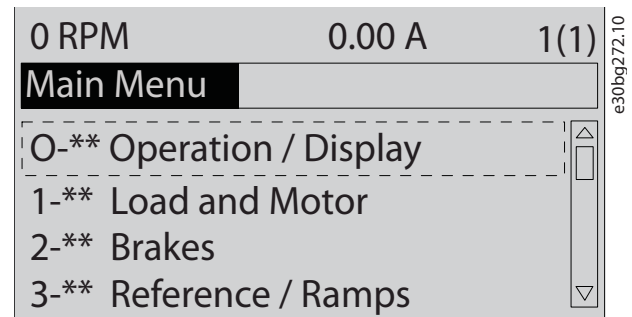
參數概述

參數設定會控制變頻器的運作，並且透過 LCP 存取參數設定。這些設定在出廠時會被指定預設值，並且可以針對其特定應用進行設定。無論程式編程模式為何，每個參數的名稱和編號是不變的。

在主設定表單模式中，參數分為若干組。參數編號的第一位數字（按從左至右的順序）表示參數組的編號。若有必要，參數群組接著會區分為數個子群組。例如：

0-** 操作與顯示	參數群組
0-0* 基本設定	參數子群組
參數 0-01 語言	參數
參數 0-02 馬達轉速單位	參數
參數 0-03 區域設定	參數

表 6.2 參數群組層級之範例

在參數間移動

請使用以下的 LCP 按鍵瀏覽參數：

- 按下 [▲] [▼] 可上下捲動。
- 按下 [◀] [▶] 可在編輯小數參數值時將空格移動至小數點的左方或右方。
- 按下 [OK] 以接受變更。
- 按下 [Cancel] 即可捨棄變更，並退出編輯模式。
- 按下 [Back] 兩次可顯示狀態檢視模式。
- 按下 [Main Menu] 一次可返回主設定表單。

6.4.1 開迴路應用的參數設定範例

此程序係用於設定典型的開迴路應用，會設定變頻器在輸入端子 53 上接收 0 - 10 V DC 類比控制信號。變頻器將依照輸入信號的比例 (0-10V DC = 20-50Hz) 而提供 20-50Hz 至馬達的輸出作為回應。

按下 [Quick Menu] 並完成以下步驟：

1. 選擇 Q3 功能設定，然後按下 [OK]。
2. 選擇參數數據設定，然後按下 [OK]。



圖 6.3 Q3 功能設定表單 (Function Setups)

3. 選擇 Q3-2 開迴路設定，然後按下 [OK]。

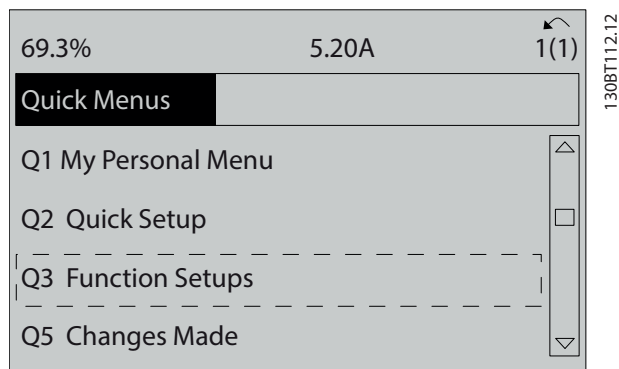

圖 6.4 Q3-2 開迴路設定

4. 選擇 Q3-21 類比設定值，然後按下 [OK]。

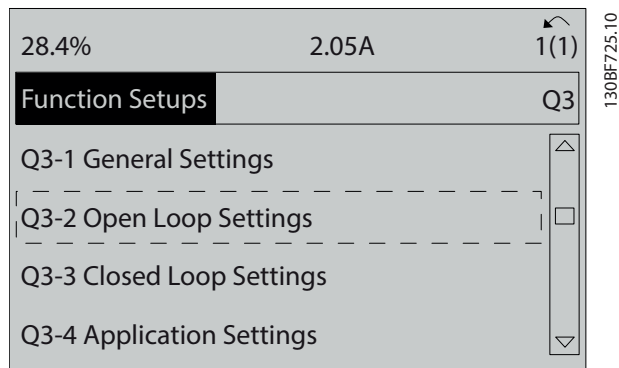

圖 6.5 Q3-21 類比設定值

5. 選擇參數 3-02 最小設定值。
設定最小的內部變頻器設定值為 0 Hz，然後按 [OK]。

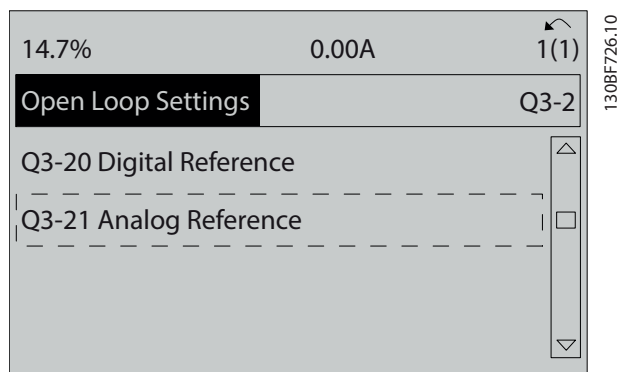

圖 6.6 參數 3-02 最小設定值

6. 選擇參數 3-03 最大設定值。
設定最大的內部變頻器設定值為 60 Hz，然後按 [OK]。

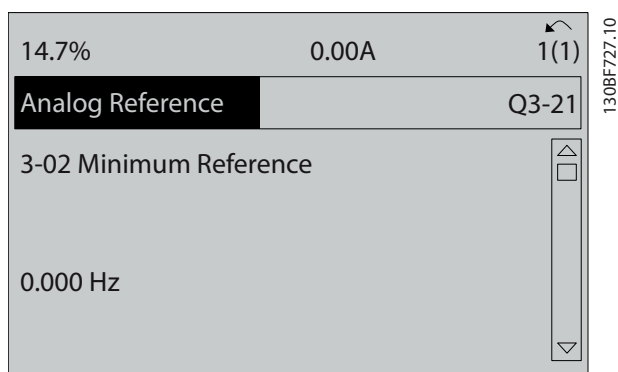

圖 6.7 參數 3-03 最大設定值

7. 選擇參數 6-10 端子 53 最低電壓。
設定端子 53 上的最小外部電壓設定值為 0 V，然後按 [OK]。

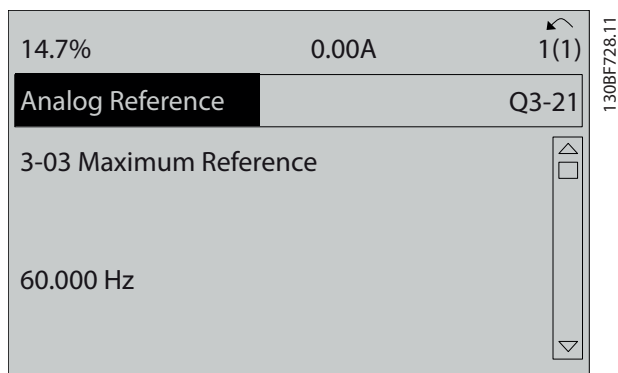

圖 6.8 參數 6-10 端子 53 最低電壓

8. 選擇參數 6-11 端子 53 最高電壓。設定端子 53 上的最大外部電壓設定值為 10 V，然後按 [OK]。

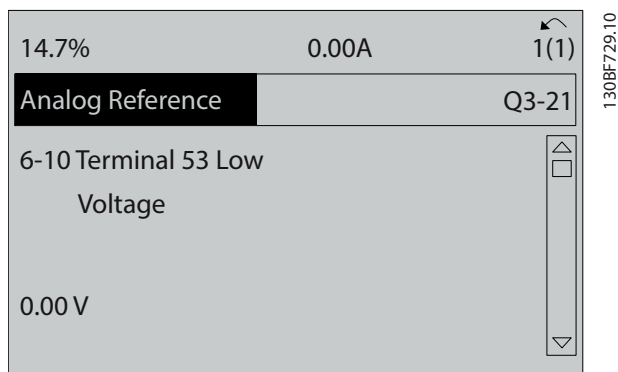

圖 6.9 參數 6-11 端子 53 最高電壓

9. 選擇參數 6-14 端子 53 最低設定值/回授值。設定端子 53 上的最低速度設定值為 20 Hz，然後按 [OK]。

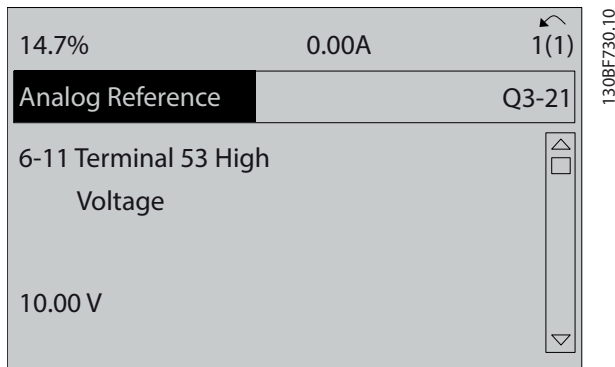

圖 6.10 參數 6-14 端子 53 最低設定值/回授值

10. 選擇參數 6-15 端子 53 最高設定值/回授值。設定端子 53 上的最高速度設定值為 50 Hz，然後按 [OK]。

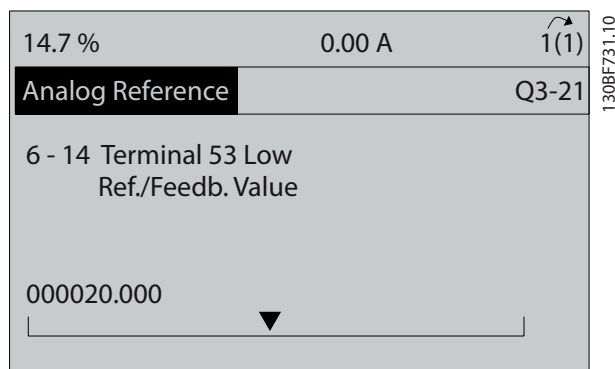

圖 6.11 參數 6-15 端子 53 最高設定值/回授值

透過一個連接至變頻器端子 53 的外部裝置，其可提供 0 - 10 V 的控制信號，系統即可立即進行操作。

注意事項

在圖 6.11 內，顯示器右方的轉軸位於底部。這個位置表示程序已完成。

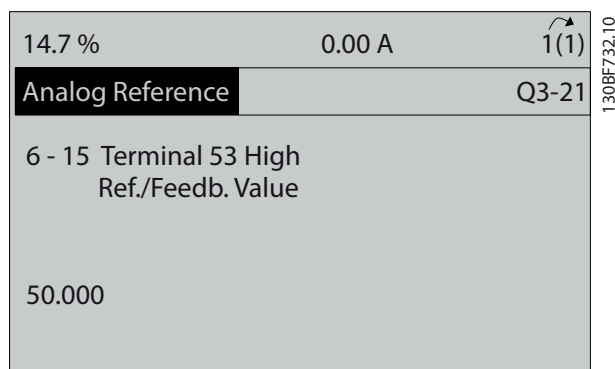
圖 6.12 顯示用於啟用外部裝置設定的線路連接。



圖 6.12 提供 0 - 10 V 控制信號之外部裝置的線路範例

6.4.2 輸入系統資訊

注意事項

軟體下載

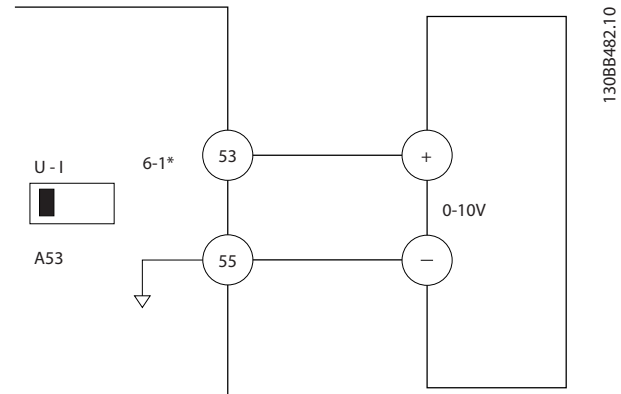
若要透過個人電腦來試運作，請安裝 MCT 10 設定軟體。軟體可下載取得（基本版本）或進行訂購（進階版本，代碼為 130B1000）。有關詳細資訊與下載，請參閱 www.danfoss.com/en/service-and-support/downloads/dds/vlt-motion-control-tool-mct-10/。

以下步驟係用於將基本系統資訊輸入至變頻器。建議的參數設定適用於啟動與檢查目的。應用設定可能有所不同。

注意事項

雖然這些步驟是假定使用感應馬達，但仍可使用永磁馬達。如需特定馬達類型的詳細資訊，請參閱產品相關的程式設定指南。

1. 請在 LCP 上按兩下 [Main Menu]。
2. 選擇 0-** 操作/顯示並按下 [OK]。
3. 選擇 0-0* 基本設定，然後按下 [OK]。
4. 選擇參數 0-03 區域設定 並按下 [OK]。
5. 請選擇 [0] 國際或 [1] 北美洲為適當值，並按下 [OK]。（這個動作會變更幾個基本參數的預設值）。
6. 請在 LCP 上按下 [Quick Menu]，然後選擇 Q2 快速安裝。
7. 若有必要，請變更下列在表 6.3 中所列出的參數設定。您可以在馬達銘牌上找到馬達數據。

參數	出廠設定
參數 0-01 語言	英文
參數 1-20 馬達功率 [kW]	4.00 kW
參數 1-22 馬達電壓	400 V
參數 1-23 馬達頻率	50 Hz
參數 1-24 馬達電流	9.00 A
參數 1-25 馬達額定轉速	1420 RPM
參數 5-12 端子 27 數位輸入	自由旋轉停機, 反邏輯
參數 3-02 最小設定值	0.000 RPM
參數 3-03 最大設定值	1500.000 RPM
參數 3-41 加速時間 1	3.00 s
參數 3-42 減速時間 1	3.00 s
參數 3-13 設定值給定方式	聯接到手動/自動
參數 1-29 馬達自動調諧 (AMA)	關

表 6.3 快速安裝設定

注意事項**缺少輸入訊號**

當 LCP 顯示「自動遠端自由旋轉」或警報 60，外部互鎖時，表示裝置已做好運作準備，但缺少端子輸入信號。有關詳細資訊請參閱 章 5.8.5 啟用馬達 (端子 27)。

6.4.3 設定自動能量最優化

自動能量最佳化 (AEO) 程序會將馬達電壓降至最低，降低耗電量、溫度和噪音。

1. 按下 [Main Menu]。
2. 選擇 1-** 負載與馬達，並按下 [OK]。
3. 選擇 1-0* 般設定，然後按下 [OK]。
4. 選擇 參數 1-03 轉矩特性 並按下 [OK]。
5. 選擇 [2] 自動能量最優化 CT 或 [3] 自動能量最優化 VT，然後按 [OK]。

6.4.4 設定馬達自動調諧

馬達自動調諧是一種可將變頻器與馬達之間的相容性最佳化的程序。

變頻器建置了一種馬達的數學模型用以調節輸出馬達電流。程序也對電源的輸入相位平衡進行了測試。並使用輸入於參數 1-20 至 1-25 內的數據為馬達特性作比較。

注意事項

如果發生警告或警報，請參閱 章 8.5 警告與警報列表。部份馬達無法執行完整版本的測試。在此情況下，若已將輸出濾波器連接至馬達，請選擇 [2] 啟用降低的 AMA。

請在馬達冷機的狀態下執行該程序，以取得最佳的結果

1. 按下 [Main Menu]。
2. 選擇 1-** 負載與馬達，並按下 [OK]。
3. 選擇 1-2* 馬達資料，並按下 [OK]。
4. 選擇 參數 1-29 馬達自動調諧 (AMA) 並按下 [OK]。
5. 選擇 [1] 啟用完整 AMA 並按 [OK]。
6. 按下 [Hand On]，然後按下 [OK]。
本測試會自動執行並於完成時指示。

6.5 在系統啟動前進行測試

警告**馬達啟動**

若未能確認馬達、系統與任何連接的設備是否已作好啟動的準備，這可能會導致人員的受傷或設備的損毀。啟動之前，

- 確保設備在任何情況下都能安全操作。
- 確保馬達、系統與任何連接的設備已作好啟動的準備。

6.5.1 馬達轉動

注意事項

若馬達以錯誤方向運轉，可能會造成設備受損。在裝置運轉之前，請稍微讓馬達運轉一下，檢查馬達的轉動。馬達將以 5 Hz 的頻率或是以設定於 參數 4-12 馬達轉速下限 [Hz] 內的最低頻率短暫地運轉。

1. 按下 [Hand ON]。
2. 請使用左方向鍵，將左邊的游標移動到小數點左邊，然後輸入讓馬達慢慢運轉的 RPM 轉速。
3. 按下 [OK]。
4. 若馬達旋轉錯誤，請將 參數 1-06 順時針方向設定至 [1] 反邏輯。

6.5.2 編碼器轉動

若使用編碼器回授，請執行以下步驟：

1. 在 參數 1-00 控制方式 中選擇 [0] 開迴路。
2. 在 參數 7-00 速度 PID 回授來源 中選擇 [1] 24 V encoder (24 V 編碼器)。
3. 按下 [Hand ON]。
4. 為正向轉速設定值按下 [▶] (參數 1-06 順時針方向設於 [0] 正常)。
5. 檢查 參數 16-57 Feedback [RPM] 中的回授是否為正值。

如需更多有關編碼器選項的資訊，請參閱選項手冊。

注意事項**負回授**

若回授為負值，表示編碼器連接錯誤。使用參數 5-71 端子 32/33 編碼器轉向或參數 17-60 編碼器正轉向逆轉方向，或反轉編碼器纜線。參數 17-60 編碼器正轉向僅隨 VLT® Encoder Input MCB 102 選項提供。

6.6 系統啟動**警告****馬達啟動**

若未能確認馬達、系統與任何連接的設備是否已作好啟動的準備，這可能會導致人員的受傷或設備的損毀。啟動之前，

- 確保設備在任何情況下都能安全操作。
- 確保馬達、系統與任何連接的設備已作好啟動的準備。

此節的程序需要完成使用者配線與應用的程式設定。在使用者完成應用設定之後，建議進行下列程序。

1. 按下 [Auto On]。
2. 執行外部運轉指令。
外部運轉指令的例子包括開關、按鈕或可程式設定的邏輯控制器 (PLC)。
3. 調整整個速度範圍內的速度設定值。
4. 檢查馬達吵雜與振動的程度，確認系統是否正常運作。
5. 取消外部運轉指令。

如果警告或警報產生，請參閱 章 8.5 警告與警報列表。

6.7 參數設定**注意事項****區域設定**

某些參數在國際或北美洲地區可能有不同的預設設定。有關不同預設值的清單，請參閱 章 10.2 國際/北美洲預設參數設定。

為應用建立正確的參數設定需要設定數個參數功能。程式設定指南中有詳細的參數資訊。

參數設定儲存在變頻器中，讓您可以享受以下的好處：

- 參數設定可以上傳至 LCP 記憶體，並儲存為備份。
- 將 LCP 連接至裝置並下載已儲存的參數設定，可快速程式設定多個裝置。
- 儲存在 LCP 中的設定，不會在還原出廠設定時受到變更。

- 對出廠設定以及任何輸入於參數內的程式設定所進行的變更，會儲存起來並可在快速表中檢視。請參閱 章 6.3 LCP 表單。

6.7.1 上傳與下載參數設定

變頻器會使用儲存在控制卡上的參數進行運作，而控制卡位在變頻器內。上傳和下載功能會讓參數在控制卡與 LCP 間移動。

1. 按下 [Off]。
2. 進入參數 0-50 LCP 拷貝，然後按下 [OK]。
3. 選擇以下其中一個選項：
 - 3a 若要將資料從控制卡上傳至 LCP，請選擇 [1] All to LCP (全部上傳至 LCP)。
 - 3b 若要將資料從 LCP 下載到控制卡，請選擇 [2] All from LCP (全部從 LCP 下載)。
4. 按下 [OK]。進度顯示條會顯示上載或下載進度。
5. 按 [Hand On] 或 [Auto On]。

6.7.2 回復出廠設定**注意事項****資料遺失**

恢復成預設值會失去參數設定、馬達數據、本地化與監測記錄。若要建立備份，請在初始化之前將數據上載至 LCP。請參閱 章 6.7.1 上傳與下載參數設定。

藉由初始化裝置來恢復預設參數設定。可透過參數 14-22 操作模式或手動方式進行初始化。

參數 14-22 操作模式 不會復歸以下等設定：

- 運轉時數。
- 串列通訊選項。
- 個人表單設定。
- 故障記錄、警報記錄以及其他監控功能。

建議的初始化

1. 連按兩下 [Main Menu] 存取參數。
2. 進入參數 14-22 操作模式，然後按下 [OK]。
3. 捲動至初始化，然後按下 [OK]。
4. 斷開裝置的電源並等待顯示關閉。
5. 對裝置進行供電。在啟動期間會回復成預設的參數設定。啟動會較平時花費稍長的時間。
6. 在顯示警報 80，變頻器出廠值後，請按 [Reset]。

手動初始化

除了以下部分，手動初始化會復歸其他所有出廠設定：

- 參數 15-00 運行時數.
- 參數 15-03 電源開關切入次數.
- 參數 15-04 溫度過高次數.
- 參數 15-05 電壓過高次數.

如要執行手動初始化：

1. 斷開裝置的電源並等待顯示關閉。
2. 在裝置通電時，同時按住 [Status]、[Main Menu] 與 [OK] 不放（大約 5 秒或直到發出按鈕聲且風扇啟動為止）。啟動會較平時花費稍長的時間。

7 配線配置範例

此節的範例主要用於通用應用方面的快速參考。

- 參數設定為區域預設值，除非有其他指示（於參數 0-03 區域設定 中選擇）。
- 與該端子及其設定相關的參數顯示在製圖旁
- 需要的類比端子 A53 或 A54 的開關設定，也具有圖解說明。

注意事項

如果不使用選用的「Safe Torque Off」功能，在使用原廠預設參數設定運轉值時，在端子 12（或 13）和 37 之間需要跳線電線才能讓變頻器運作。

7.1 開迴路速度控制之配線

參數	
功能	設定
參數 6-10 端子 53 最低電壓	0.07 V*
參數 6-11 端子 53 最高電壓	10 V*
參數 6-14 端子 53 最低設定值/回授值	0 Hz
參數 6-15 端子 53 最高設定值/回授值	50 Hz
* = 預設值	
備註/意見: 假設為 0 V DC 輸入 = 0 Hz 速度，而 10 V DC 輸入 = 50 Hz 速度。	

表 7.1 類比轉速設定值（電壓）

參數	
功能	設定
參數 6-12 端子 53 最低電流	4 mA*
參數 6-13 端子 53 最高電流	20 mA*
參數 6-14 端子 53 最低設定值/回授值	0 Hz
參數 6-15 端子 53 最高設定值/回授值	50 Hz
* = 預設值	
備註/意見: 假設為 4 mA 輸入 = 0 Hz 速度，而 20 mA 輸入 = 50 Hz 速度。	

表 7.2 類比轉速設定值（電流）

參數	
功能	設定
參數 6-12 端子 53 最低電流	4 mA*
參數 6-13 端子 53 最高電流	20 mA*
參數 6-14 端子 53 最低設定值/回授值	0 Hz
參數 6-15 端子 53 最高設定值/回授值	50 Hz
* = 預設值	
備註/意見: 假設為 0 V DC 輸入 = 0 RPM 速度，而 10 V DC 輸入 = 1500 RPM 速度。	

表 7.3 轉速設定值（使用手動電位計）



表 7.4 加速/減速



圖 7.1 加速/減速

7.2 啟動/停機配線

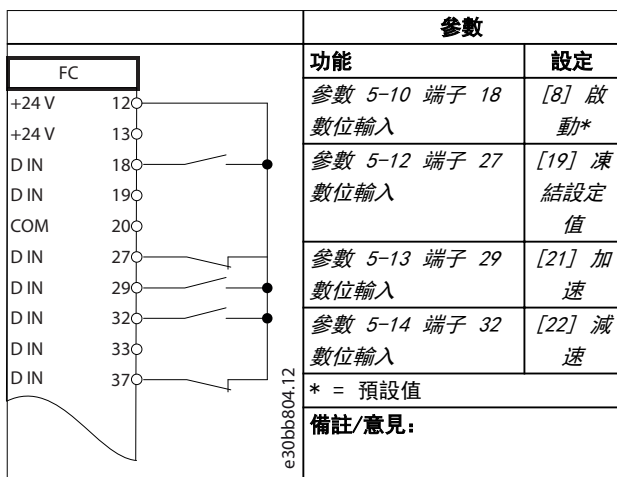

表 7.5 啟動/停機指令 (含 Safe Torque Off 選項)

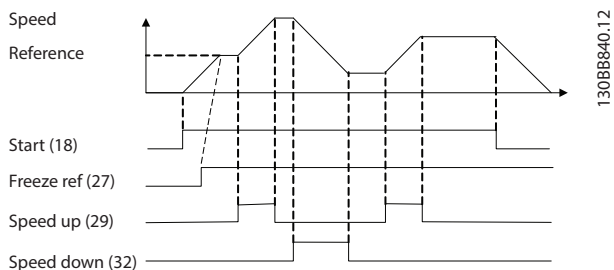

圖 7.2 啟動/停機指令 (含安全轉矩關閉功能)

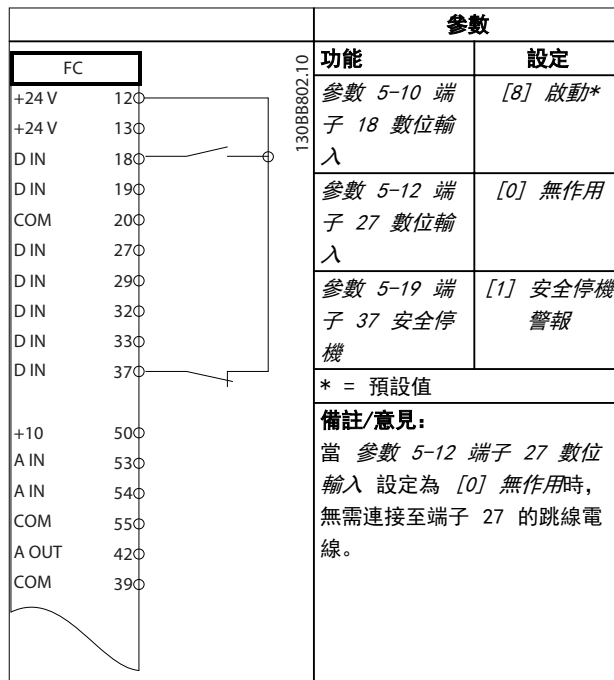

表 7.6 脈衝啟動/停機

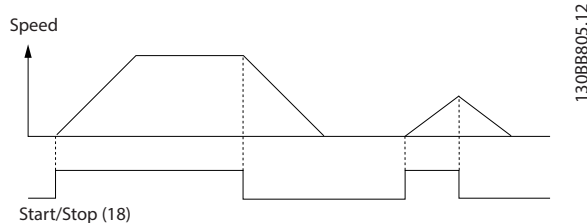

表 7.7 啟動/停機 (含反轉功能與 4 個預置轉速)

7

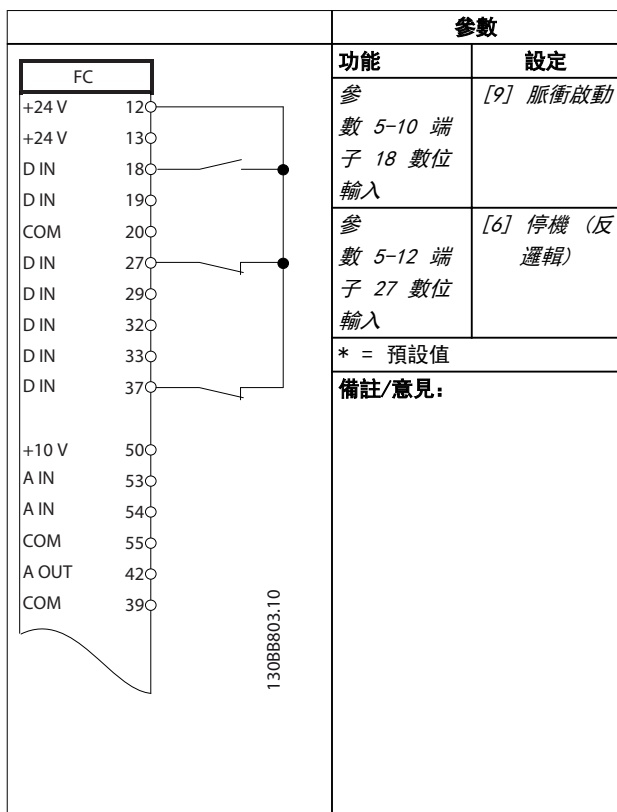

圖 7.3 脈衝啟動/停止反邏輯

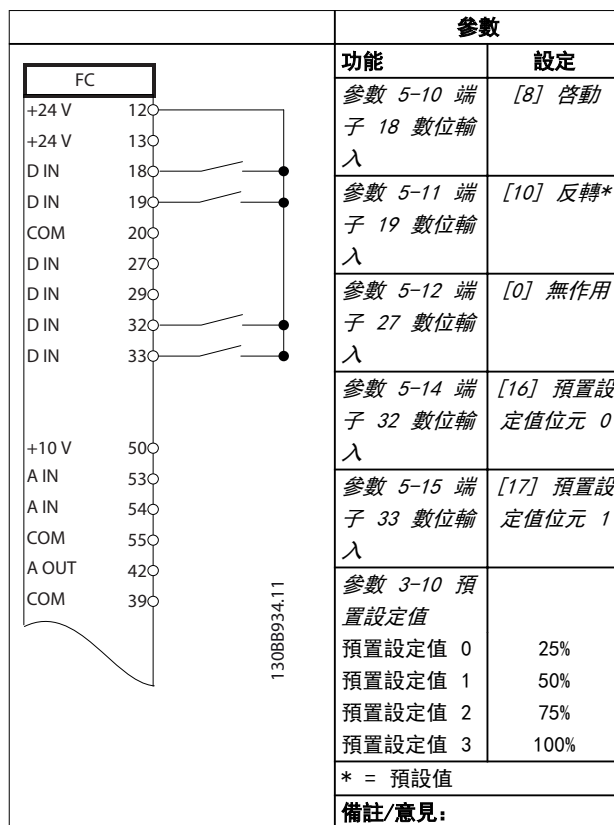
7.3 外部警報復歸配線

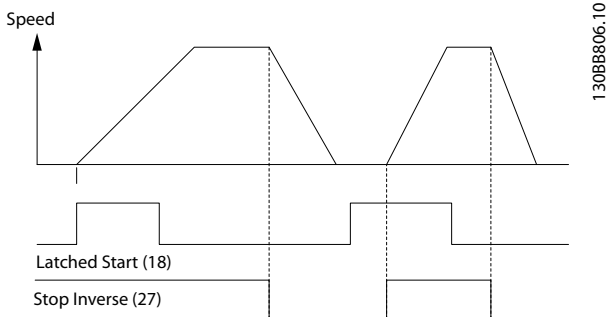

表 7.8 外部警報復歸

7.4 馬達熱敏電阻配線

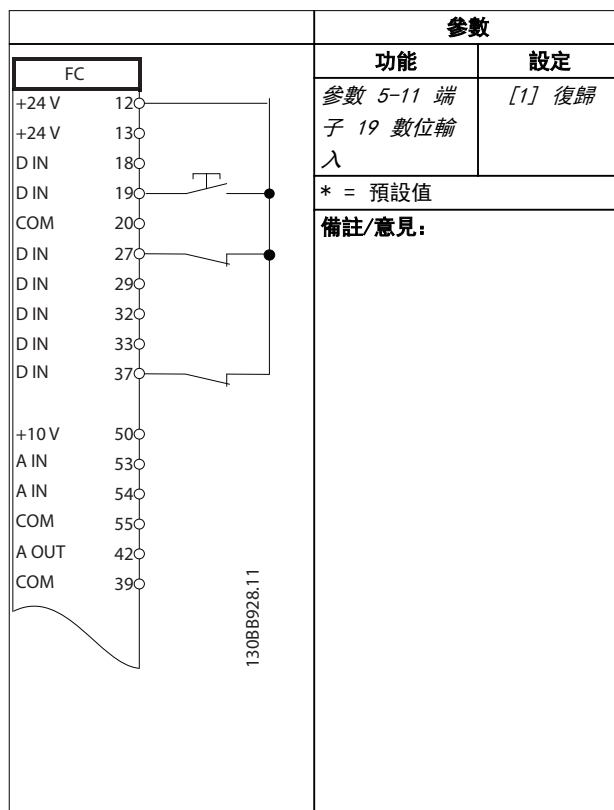

警告
熱敏電阻絕緣

可能會有人員受傷或設備損壞的風險。

- 為符合 PELV 絕緣需求，請僅使用具強化或雙重絕緣的熱敏電阻。



表 7.9 馬達熱敏電阻

7.5 再生配線

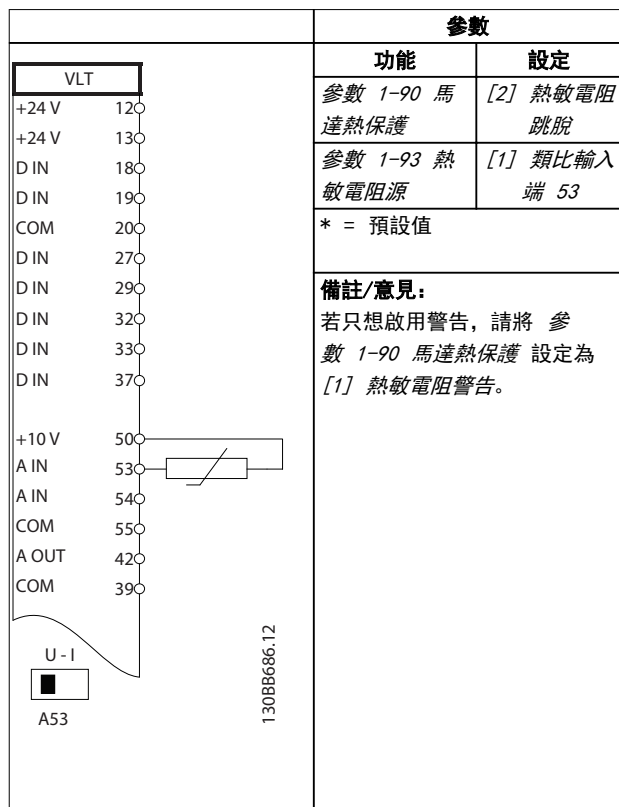

表 7.10 再生

8 維護、診斷與疑難排解

8.1 維護與維修

本章包含以下資訊：

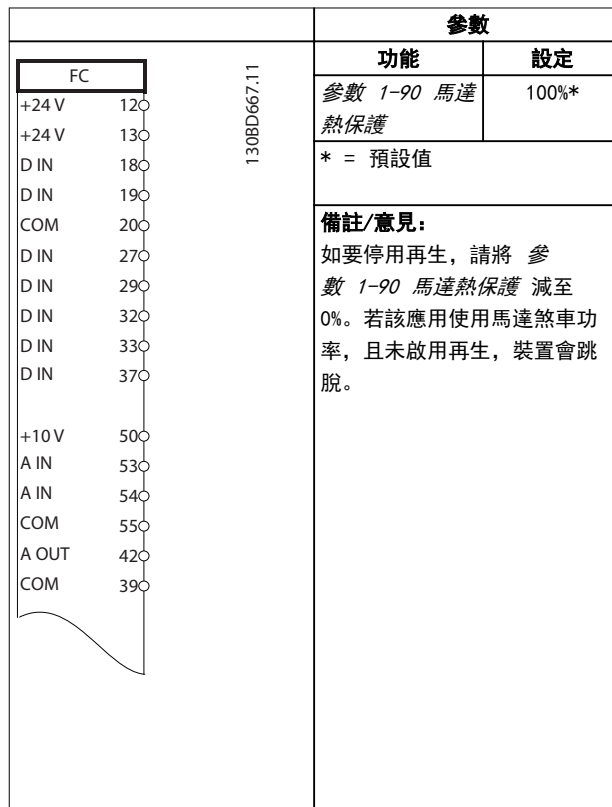
- 維護與維修準則。
- 狀態訊息。
- 警告與警報。
- 基本疑難排解。

在正常的操作情況與負載程度下，變頻器在使用壽命期間是無需維修的。為避免故障、危險和損害，請依照運作情況定期檢查變頻器。請以原廠備用零件或標準零件更換磨損或損壞的零件。如需服務與支援，請參考

www.danfoss.com/en/service-and-support/。



警告

意外啟動

當變頻器連接至 AC 主電源、直流電源或負載共償時，馬達可能會於任何時間啟動。若在進行參數設定、檢修或修復工作時意外啟動，會導致死亡、重傷或財產損失。馬達可透過多種方式啟動，包括外部開關、Fieldbus 命令、LCP 或 LOP 輸入設定值信號、使用 MCT 10 設定軟體遠端操作，或在清除故障狀況後啟動。

欲防止馬達意外啟動：

- 參數設定之前，按下在 LCP 上的 [Off/Reset]。
- 斷開變頻器與主電源的連接。
- 將變頻器連接至 AC 主電源、直流電源或負載共償前，變頻器、馬達及任何驅動設備必須為完全接線並已裝配完成。

8.2 散熱片存取面板

訂購變頻器時，可以選用安裝在裝置背面的存取面板。此存取面板讓您可以觸及散熱片和清除散熱片的任何積塵。

8.2.1 拆下散熱片存取面板



散熱片受損

若使用的緊固件比散熱片面板原廠隨附的緊固件更長，將會使散熱片的冷卻片受損。

1. 將變頻器斷開電源並等待至少 40 分鐘，讓電容器完全放電。請參閱 章 2 安全性。
2. 妥善放置變頻器，方便完全觸及到變頻器的背面。
3. 使用 3 mm 內六角鑽頭，拆下將存取面板固定到外殼背面的 8 個 M5 緊固件。
4. 檢查散熱片的前緣有無受損或碎片。

5. 使用吸塵器來清除物質或碎片。
6. 重新裝上面板，並使用 8 個緊固件將面板固定到外殼背面。根據 章 9.10.1 緊固件轉矩級別鎖緊緊固件。



圖 8.1 從變頻器後方移除的散熱片存取面板

8.3 狀態訊息

當變頻器處於狀態模式下時，會自動產生狀態訊息，並出現在 LCP 顯示器的底行。請參閱 圖 8.2。狀態訊息定義於表 8.1 - 表 8.3 中。

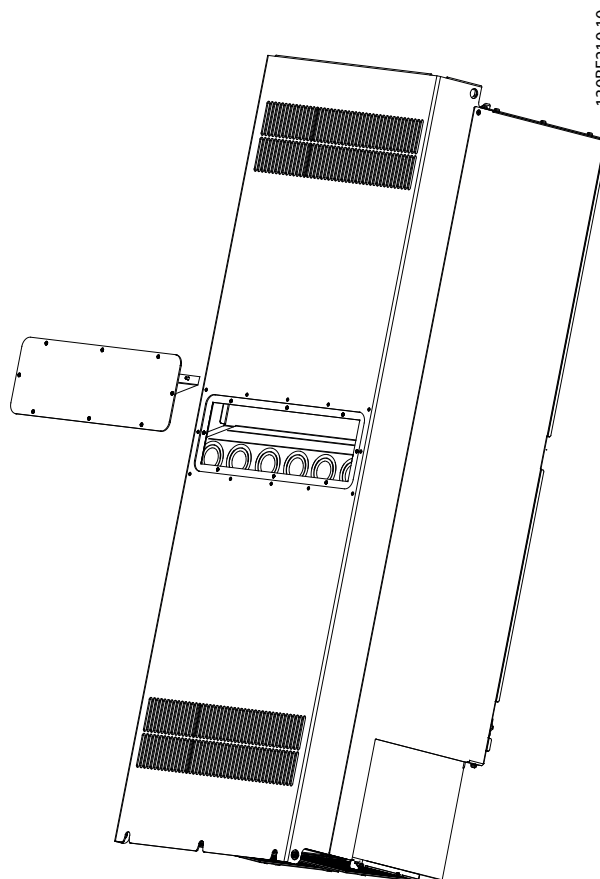

圖 8.2 狀態顯示

8

注意事項

在自動/外部模式中，變頻器需要外部命令以執行功能。

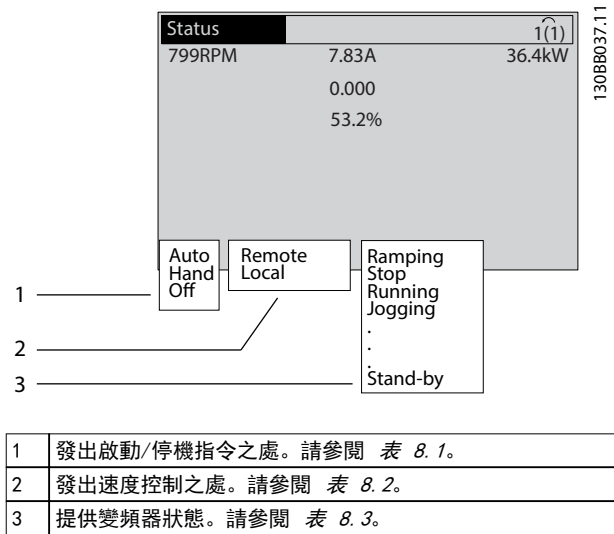
表 8.1 至 表 8.3 定義了顯示的狀態訊息之意義。

關	變頻器不會回應任何控制信號，直到按下 [Auto On] 或 [Hand On] 為止。
自動	開始/停止命令會透過控制控制端子和/或序列通訊送出。
手動	LCP 上的導航鍵可用來控制變頻器。所施用至控制端子的停機命令、復歸、反轉、直流煞車與其他信號能取代操作器控制信號。

表 8.1 操作模式

外部	轉速設定值係提供自以下來源： <ul style="list-style-type: none"> 外部信號。 串列通訊。 內部預置設定值。
本地	變頻器使用自 LCP 產生的設定值。

表 8.2 設定值給定方式

交流煞車	AC 煞車是在 參數 2-10 煞車功能 選擇的。交流煞車使馬達過度磁化以達成控制減慢效果。
AMA 成功完成	馬達自動調諧 (AMA) 已成功執行。
AMA 就緒	AMA 已作好啟動準備。按 [Hand On] 以啟動。
AMA 在運轉	AMA 程序正在進行。
煞車	煞車斷路器運作中。煞車電阻器會吸收生成的能量。

最大煞車。	煞車斷路器運作中。已達到在 參數 2-12 煞車容量極限 (kW) 中所定義的煞車電阻功率極限。
自由旋轉停機	<ul style="list-style-type: none"> [2] 選擇「自由旋轉停機」為數位輸入的功能 (參數群組 5-1* 數位輸入)。相對應的端子未連接。 透過串列通訊啟用自由旋轉。
受控減速	<p>[1] 控制減速於 參數 14-10 主電源故障 中選擇。</p> <ul style="list-style-type: none"> 在主電源故障時，電壓低於 參數 14-11 主電源故障時電壓 內的設定值。 變頻器將透過受控減速動作將馬達減速。
電流過高	變頻器輸出電流超過 參數 4-51 過電流警告 中所設定的極限。
電流過低	變頻器輸出電流低於 參數 4-52 低速警告 中所設定的極限。
直流挾持	在 參數 1-80 停止功能 中選擇直流挾持，停機指令便會啟用。馬達由 參數 2-00 直流挾持/預熱電流 中所設定的直流電流所挾持。
直流停機	<p>馬達由直流電流 (參數 2-01 直流煞車電流) 所挾持，持續一段特定的時間 (參數 2-02 DC 煞車時間)。</p> <ul style="list-style-type: none"> 在 參數 2-03 DC 煞車切入速度 [RPM] 中啟動直流煞車，就會啟用停機指令。 選擇直流煞車 (反邏輯) 為數位輸入的功能 (參數群組 5-1* 數位輸入)。相對應的端子便不會啟用。 直流煞車是透過串列通訊而啟動。
回授過高	所有有效的回授之總和超過 參數 4-57 回授過高警告 內所設定的回授極限。
回授過低	所有有效的回授之總和低於 參數 4-56 回授過低警告 內所設定的回授極限。
凍結輸出	<p>遠端設定值已啟用，用於挾持目前的速度。</p> <ul style="list-style-type: none"> [20] 選擇凍結輸出為數位輸入的功能 (參數群組 5-1* 數位輸入)。相對應的端子便會啟用。只能透過端子功能加速與減速來控制轉速。 挾持加減速是透過串列通訊而啟用。
凍結輸出請求	已送出凍結輸出指令，但在接收到運轉許可信號之前，馬達將保持停機狀態。
凍結設定值	[19] 選擇凍結設定值為數位輸入功能 (參數群組 5-1* 數位輸入)。相對應的端子便會啟用。變頻器會儲存實際的設定值。目前只能透過端子功能加速與減速才可變更設定值。
寸動請求	寸動命令已然送出，但馬達將保持停機，直到透過數位輸入接收到運轉許可信號為止。

寸動	馬達正如 參數 3-19 寸動轉速 [RPM] 中參數設定般運轉。 <ul style="list-style-type: none"> [14] 選擇「寸動」為數位輸入功能（參數群組 5-1* 數位輸入）。相對應的端子（例如端子 29）便會啟用。 「寸動」功能已通過串列通訊而啟動。 選擇寸動功能為監測功能的反應（例如無信號）。監測功能已啟用。
馬達檢查	在 參數 1-80 停止功能 中，選擇了 [2] 馬達檢查。停機指令啟動。為了確保馬達連接至變頻器，會施用一個恒定性的測試電流至馬達。
OVC 控制	已在 參數 2-17 過電壓控制, [2] 啟動中啟動過電壓控制。連接的馬達正使用生成的能源供電子變頻器。過電壓控制會調整 V/Hz 比例以使馬達運轉在受控模式下，並避免變頻器跳脫。
功率單位關閉	(只適用於有安裝外部的 24 V DC 電源的變頻器。) 變頻器的主電源已拔除，但控制卡仍透過外部 24 V DC 的電源供電。
保護模式	保護模式已啟用。裝置已偵測到緊急的狀態(過電流或過電壓)。 <ul style="list-style-type: none"> 為避免跳脫，若 參數 14-55 輸出濾波器設定為 [2] 正弦波濾波器已固定，請將載波頻率減少至 1500 kHz。否則，載波頻率會降至 1000 Hz。 若可能，保護模式會在大約 10 秒後終止。 保護模式可在 參數 14-26 逆變器故障時跳脫延遲 中限制。
快速停機	馬達正透過 參數 3-81 快速停機減速時間減速。 <ul style="list-style-type: none"> [4] 選擇「快速停機 (反邏輯)」為數位輸入的功能（參數群組 5-1* 數位輸入）。相對應的端子便不會啟用。 快速停機功能已透過串列通訊啟動。
加減速	馬達正透過啟用的「加速/減速」功能而加速/減速。尚未達到設定值、極限值或靜止。
設定值過高	所有有效的設定值之總和超過 參數 4-55 設定值過高警告 內所設定的設定值極限。
設定值過低	所有有效的設定值之總和低於 參數 4-54 設定值過低警告 內所設定的設定值極限。
設定值/運轉	變頻器正運轉於設定值範圍內。回授值符合設定值。
運轉請求	啟動命令已然送出，但馬達會保持停止，直到通過數位輸入接收到運轉許可信號為止。
運轉	馬達正由變頻器所驅動。
睡眠模式	已啟用省電功能。本功能已停用，意謂著目前馬達已經停機，但將於需要時自動再度重啟。
轉速過高	馬達轉速超過 參數 4-53 高速警告 內的設定值。
轉速過低	馬達轉速低於 參數 4-52 低速警告 內的設定值。

待機	在自動開啟模式中，變頻器會透過來自數位輸入或串列通訊的啟動信號來啟動馬達。
啟動延遲	在 參數 1-71 啟動延遲 中，已設置了延遲的啟動時間。啟動指令已啟動，且馬達將於啟動延遲期間屆滿時啟動。
啟動正轉/反轉	[12] 選擇啟動前轉與 [13] 啟用啟動反轉為兩種不同數位輸入的功能（參數群組 5-1* 數位輸入）。馬達會根據所啟動的相關端子而以正向或反向方式啟動。
停機	變頻器已接收到來自以下其中一個來源的停機命令： <ul style="list-style-type: none"> LCP。 數位輸入。 串列通訊。
跳脫	出現警報時，馬達便會停機。一旦警報的起因已清除，請使用以下任一方式來復歸變頻器： <ul style="list-style-type: none"> 按下 [Reset] 鍵。 由控制端子遠端復歸。 透過串列通訊。 按下 [Reset] 或是遠距地透過控制端子或串列通訊而復歸。
跳脫鎖定	出現警報時，馬達便會停機。一旦警報的起因已清除，則請將變頻器電源關閉並重新開啟。請使用以下任一方式來手動復歸變頻器： <ul style="list-style-type: none"> 按下 [Reset] 鍵。 由控制端子遠端復歸。 透過串列通訊。

表 8.3 操作狀態

8.4 警告和警報類型

變頻器軟體會發出警告和警報來協助診斷問題。LCP 中會出現警告或警報數字。

警告

警告會指出變頻器遭遇一個會導致引發警報的異常運作狀況。警告會在異常狀況消失或解決時停止。

警報

警報會指出需要立即注意的故障情形。故障總是會觸發跳脫或跳脫鎖定。在警報後會將變頻器復歸。

以下列四種方法中任何一種復歸變頻器：

- 按下 [Reset]/[Off/Reset]。
- 數位復歸輸入指令。
- 串列通訊復歸輸入指令。
- 自動復歸。

跳脫

當變頻器跳脫時，變頻器會中止運作，以避免對變頻器以及其它設備造成損壞。當發生跳脫時，馬達會自由旋轉至停機。變頻器邏輯繼續運作並監控變頻器的狀態。在故障情況糾正後，便可復歸變頻器。

跳脫鎖定

當跳脫鎖定時，變頻器會中止運作，以避免對變頻器以及其它設備造成損壞。當發生跳脫鎖定時，馬達會自由旋轉至停機。變頻器邏輯繼續運作並監控變頻器的狀態。變頻器僅會於發生可能損壞變頻器或其它設備的嚴重故障時，才會開始跳脫鎖定。在故障修復後，請在復歸變頻器前先關閉再開啟輸入電源。

警告和警報顯示

- LCP 會同時顯示警告與警報號碼。
- 警報閃起並顯示警報號碼。



圖 8.3 警報範例

8

除了在 LCP 上的文字與警報號碼之外，還有三個狀態指示燈。

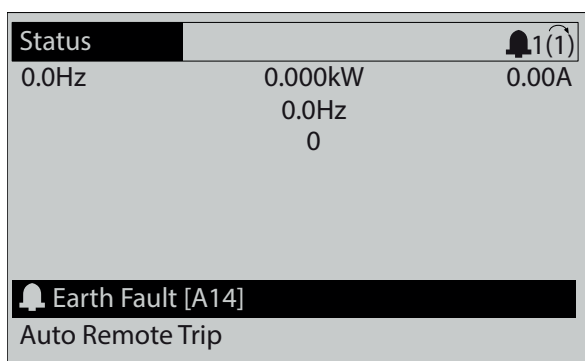
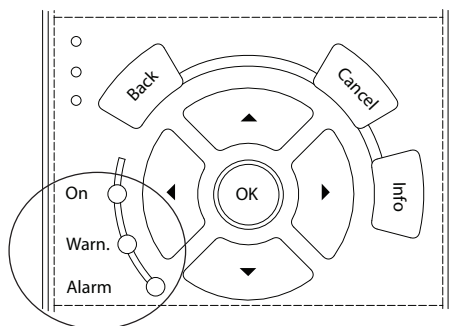

	警告指示燈	警報指示燈
警告	On	關
警報	關	On (閃爍)
跳脫鎖定	On	On (閃爍)

圖 8.4 狀態指示燈

8.5 警告與警報列表

下列警告與警報資訊定義了警告或警報狀況、提供狀況的可能原因，並詳述補救措施或疑難排解程序。

警告 1, 10 V 電源過低

控制卡的電源電壓低於端子 50 的 10 V。
從終端 50 斷開一些負載，因為 10 V 電源已經過載。
最大值 15 mA 或最小值 590 Ω。

連接的電位器若發生短路或電位器配線不當都可能造成這種結果。

疑難排解

- 從端子 50 移除佈線。如果警告清除，表示配線方式有問題。如果警告沒有清除，請更換控制卡。

警告/警報 2, 信號浮零故障

唯有在 參數 6-01 類比電流輸入中斷功能中為其進行設定以後，此警告或警報才會出現。類比輸入之一的信號數比為該輸入所設定的最小值的 50% 還少。配線發生斷裂或因故障裝置發出信號都有可能造成這種狀況。

疑難排解

- 檢查所有類比主電源端子的連線狀況。
 - 信號的控制卡端子 53 及 54，共用端子 55。
 - VLT® General Purpose I/O MCB 101 端子 11 和 12 是傳輸訊號，端子 10 是共用端子。
 - VLT® Analog I/O Option MCB 109 端子 1、3 和 5 是傳輸訊號，端子 2、4 和 6 是共用端子。
- 檢查變頻器設定與開關設定是否符合類比信號類型。
- 執行輸入端子信號測試。

警告/警報 3, 無馬達

沒有馬達連接到變頻器的輸出端。

警告/警報 4, 電源缺相

電源端少了一相，或主電源電壓不平衡過高。如果輸入整流器發生故障，也會出現這個訊息。選項在 參數 14-12 主電源電壓不平衡時的功能 中進行參數設定。

疑難排解

- 檢查輸入電壓和變頻器的供應電流。

警告 5, 直流線路高電壓警告

DC 電路電壓 (DC) 高於高電壓警告限制。此限制會依變頻器的電壓級別而定。此裝置仍在運作中。

警告 6, 直流線路低電壓警告

DC 電路電壓 (DC) 低於低電壓警告限制。此限制會依變頻器的電壓級別而定。此裝置仍在運作中。

警告/警報 7, 直流過壓

如果直流電壓超過極限，變頻器在一段時間之後，就會跳脫。

疑難排解

- 延長加減速時間。
- 變更加減速類型。
- 增加 參數 14-26 逆變器故障時跳脫延遲。
- 檢查輸入電壓是否與主動型前端式變頻器電壓相符。
- 執行輸入電壓測試。

警告/警報 8, 直流欠壓

如果直流電路電壓降到電壓不足的極限以下，變頻器會檢查 24 V DC 備份電源。如果未連接 24 V DC 備份電源，變頻器將在指定的延遲時間後跳脫。延遲時間會隨著裝置大小而異。

疑難排解

- 檢查輸入電壓是否與變頻器電壓相符。
- 執行輸入電壓測試。
- 執行慢速充電電路測試。

警告/警報 9, 逆變器過載

如果變頻器過載超過 100% 且運轉時間太久，即將造成電源切斷。逆變器的電子熱保護的計數器會在 98% 時發出警告，在 100% 時跳脫並發出警報。在計數器低於 90% 時，變頻器才能復歸。

疑難排解

- 請比較 LCP 上顯示的輸出電流與變頻器的額定電流。
- 請比較 LCP 上顯示的輸出電流與測量的馬達電流。
- 在 LCP 上顯示變頻器熱負載並監測該值。當以高於變頻器的連續電流額定值執行時，計數器值會增加。當以低於變頻器的連續電流額定值執行時，計數器值會降低。

警告/警報 10, 馬達過載溫度

根據電子熱保護功能 (ETR)，馬達已經過熱。

請選擇以下其中一個選項：

- 若 **參數 1-90 馬達熱保護** 設定為警告選項，當計數器 >90% 時，變頻器會發出警告或警報。
- 若 **參數 1-90 馬達熱保護** 設定為跳脫選項，當計數器達到 100% 時，變頻器會跳脫。

發生本故障是因為馬達超載超過 100% 的運轉時間太久。

疑難排解

- 請檢查馬達是否過熱。
- 檢查馬達是否出現機械超載。
- 檢查 **參數 1-24 馬達電流** 中設定的馬達電流是否正確。
- 請確保 **參數 1-20 到 1-25 中的馬達數據** 設定正確。
- 若使用外部風扇，請確認在 **參數 1-91 馬達散熱風扇** 中選擇此風扇。
- 在 **參數 1-29 馬達自動調諧 (AMA)** 中執行 AMA 能將馬達的變頻器微調至更為準確並減少熱負載。

警告/警報 11, 馬達熱敏電阻超溫

檢查熱敏電阻是否斷開。請選擇在 **參數 1-90 馬達熱保護** 中，變頻器是要發出警告還是警報。

疑難排解

- 請檢查馬達是否過熱。
- 檢查馬達是否出現機械超載。

- 使用端子 53 或 54 時，請檢查端子 53 或 54 (類比電壓輸入) 與端子 50 (+ 10 V 電源) 之間的熱敏電阻是否正確連接。同時檢查 53 或 54 的端子開關已針對電壓進行設定。確認 **參數 1-93 熱敏電阻源** 選擇端子 53 或 54。
- 使用端子 18、19、31、32 或 33 (數位輸入) 時，檢查使用的數位端子 (僅限數位輸入 PNP) 與端子 50 之間的熱敏電阻是否正確連接。於 **參數 1-93 熱敏電阻源** 中選擇要使用的端子。

警告/警報 12, 轉矩限制

轉矩高於 **參數 4-16 馬達模式的轉矩極限** 中的值或 **參數 4-17 再生發電模式的轉矩極限** 的值。**參數 14-25 轉矩極限時跳脫延遲** 可將只發出警告的條件變成發出警告後再發出警報這種條件。

疑難排解

- 若在加速時超過馬達轉矩極限，請延長加速時間。
- 若在減速時超過再生發電轉矩極限，請延長減速時間。
- 若在運作時出現轉矩極限，則可能會增加轉矩極限。確定系統能在較高轉矩下安全運作。
- 請檢查在馬達上汲取過多電流的應用。

警告/警報 13, 過電流

超過逆變器的最高電流限制 (約為額定電流的 200%)。警告將持續約 1.5 秒，然後變頻器就會跳脫，同時發出警報。電擊負載或很快地將高慣性負載加速可能會造成這種故障的情況。若在加速期間快速地加速，也可能會在動態備份後出現該故障情況。

如果選取了機械煞車控制，可從外部復歸跳脫。

疑難排解

- 斷開電源並檢查馬達轉軸是否可以轉動。
- 檢查馬達規格是否與變頻器相符。
- 檢查 **參數 1-20 到 1-25 中的馬達數據** 是否正確。

警報 14, 接地 (地線) 故障

有電流從輸出相位流至接地，不是在變頻器和馬達之間的電纜線內，就是在馬達本身之內。電流傳感器會偵測接地故障的情形，其會測量從變頻器流出的電流以及從馬達流入變頻器的電流。若 2 個電流偏差過大，會發出接地故障。流出變頻器的電流必須與進入變頻器的電流相同。

疑難排解

- 斷開變頻器電源並修復接地故障。
- 以高阻計測量馬達纜線與馬達到地線的電阻值，藉此檢查是否出現接地故障。
- 復歸變頻器中 3 個電流傳感器內任何可能的個別偏量。執行手動初始化或執行完整的 AMA。這是在變更功率卡後極為相關的適用方法。

警報 15, 硬體匹配問題

一個安裝的選項無法以當前的控制板硬體或軟體操作。

請記錄以下參數的值並與 Danfoss 聯絡。

- 參數 15-40 FC 類型。
- 參數 15-41 電力元件。
- 參數 15-42 電壓。
- 參數 15-43 軟體版本。
- 參數 15-45 實際類型代碼字串。
- 參數 15-49 控制卡軟體識別碼。
- 參數 15-50 功率卡軟體識別碼。
- 參數 15-60 選項安裝的。
- 參數 15-61 選項軟體版本 (適用於每個選項插槽)。

警報 16, 短路

馬達或馬達配線內發生短路。

疑難排解

- 斷開變頻器電源並修復短路。

**高電壓**

當變頻器連接至 AC 主輸入電源、直流電源、或負載共償時會含有高電壓。若由非合格人員安裝、啟動與維修變頻器，可能會導致人員的傷亡。

- 請先切斷電源再執行。

警告/警報 17, 控制字組逾時

變頻器無通訊。

在參數 8-04 控制超時功能「未」設為 [0] 離時才有這個警告。

如果參數 8-04 控制超時功能設為 [5] 停機並跳脫，則會出現警告，然後變頻器減速直到停機為止，之後發出警報。

疑難排解

- 檢查串列通訊電纜線上的連線情況。
- 增加參數 8-03 控制超時時間。
- 檢查通訊設備的操作狀況。
- 確認 EMC 安裝是否正確執行。

警告/警報 20, 溫度輸入錯誤

未連接溫度感測器。

警告/警報 21, 參數錯誤

參數超出範圍。參數編號顯示於顯示器中。

疑難排解

- 將受影響的參數設為一個有效值。

警告 22, 起重應用機械煞車

0 = 在時間截止之前，未達轉矩設定值。

1 = 在時間截止之前，沒有任何煞車回授。

警告 23, 內部風扇故障

風扇警告功能是一項保護功能，可以檢查風扇是否運轉或安裝。可於參數 14-53 風扇監控中停用風扇警告功能 ([0] 無效)。

風扇內會裝設回授感測器。如果風扇被命令運轉，而且無來自感測器的回授，則會出現此警報。此警報也會顯示風扇功率卡與控制卡之間是否存在通訊錯誤。

請檢查警報紀錄 (請參閱 章 3.6 LCP 操作控制器 (LCP))，以得知與本警告有關的報告值。

若報告值為 2，為其中一個風扇發生硬體問題。若警報值為 12，表示風扇功率卡與控制卡之間存在通訊錯誤。

風扇疑難排解

- 將變頻器的電源關閉後再開啟，並檢查風扇是否在啟動時短暫運作。
- 檢查風扇是否正確運作。請使用參數群組 43-** 裝置讀數，以顯示每個風扇的速度。

風扇功率卡疑難排解

- 檢查風扇功率卡與控制卡之間的配線。
- 可能需要更換風扇功率卡。
- 可能需要更換控制卡。

警告 24, 外部風扇故障

風扇警告功能是一項保護功能，可以檢查風扇是否運轉或安裝。可於參數 14-53 風扇監控中停用風扇警告功能 ([0] 無效)。

風扇內會裝設回授感測器。如果風扇被命令運轉，而且無來自感測器的回授，則會出現此警報。此警報也會顯示功率卡與控制卡之間是否存在通訊錯誤。

請檢查警報紀錄 (請參閱 章 3.6 LCP 操作控制器 (LCP))，以得知與本警告有關的報告值。

若警報值為 1，為其中一個風扇發生硬體問題。若警報值為 11，表示功率卡與控制卡之間存在通訊錯誤。

風扇疑難排解

- 將變頻器的電源關閉後再開啟，並檢查風扇是否在啟動時短暫運作。
- 檢查風扇是否正確運作。請使用參數群組 43-** 裝置讀數，以顯示每個風扇的速度。

功率卡疑難排解

- 檢查功率卡與控制卡之間的配線。
- 可能需要更換功率卡。
- 可能需要更換控制卡。

警告 25, 煞車電阻短路

在操作時會監控煞車電阻器。如果發生短路，會停用煞車功能，警告也會出現。變頻器仍能運作，但是沒有煞車功能。

疑難排解

- 斷開變頻器電源並更換煞車電阻器 (請參閱 參數 2-15 煞車功能檢查)。

警告/警報 26, 煞車全阻功率

傳輸到煞車電阻器的功率，是以過去 120 秒之運轉時間的平均值來計算。此計算以 DC 電路電壓與與參數 2-16 交流煞車最大電流中設定的煞車電阻值為基準。當耗散的煞車容量超過煞車電阻值容量 90% 時，就會出現警告。如果在參數 2-13 煞車容量監測中選取了 [2] 跳脫，則當耗散的煞車功率達到 100% 時，變頻器將跳脫。

在作業時會監控煞車電晶體，如果發生短路，就會停用煞車功能並發出警告。變頻器仍能運行，但由於煞車電晶體發生短路，即使煞車電阻器沒有作用也會有大量電力傳送到煞車電阻器。

警告

過熱風險

電力突波可能會造成車電阻器過熱，並可能起火。未斷開變頻器電源並移開煞車電阻器可能會使設備受損。

疑難排解

- 斷開變頻器電源並移開煞車電阻器。

警告/警報 28, 煞車檢查失敗

煞車電阻迄未連接也沒有作用。

疑難排解

- 檢查 參數 2-15 煞車功能檢查。

警報 29, 散熱片溫度

已經超過散熱片的最大溫度。此警報係根據安裝於 IGBT 模組內部之散熱片感測器所測得的溫度。直到散熱片的溫度低於已定義的散熱片溫度，才會復歸溫度故障。跳脫與復歸點會因變頻器的電源規格而異。

疑難排解

- 請檢查以下條件：
 - 環境溫度過高。
 - 馬達電纜線過長。
 - 變頻器上方與下方的空氣氣流間隙錯誤。
 - 變頻器周圍空氣氣流被阻塞。
 - 損壞的散熱片風扇。
 - 髒汙的散熱片。
- 檢查風扇電阻值。
- 檢查慢速充電保險絲。
- 請檢查 IGBT 熱感測器。

警報 30, 馬達 U 相缺相

變頻器與馬達之間的馬達 U 相缺相。

警告

高電壓

當變頻器連接至 AC 主輸入電源、直流電源、或負載共價時會含有高電壓。若由非合格人員執行安裝、啟動與維修工作，可能會導致人員的傷亡。

- 必須由合格人員執行安裝、啟動與維修工作。
- 在進行任何維護或維修作業前，請使用適當的電壓測量設備，以確保變頻器上未餘留任何電壓。

疑難排解

- 斷開變頻器電源並檢查馬達 U 相。

警報 31, 馬達 V 相缺相

變頻器與馬達之間的馬達 V 相缺相。

警告

高電壓

當變頻器連接至 AC 主輸入電源、直流電源、或負載共價時會含有高電壓。若由非合格人員執行安裝、啟動與維修工作，可能會導致人員的傷亡。

- 必須由合格人員執行安裝、啟動與維修工作。
- 在進行任何維護或維修作業前，請使用適當的電壓測量設備，以確保變頻器上未餘留任何電壓。

疑難排解

- 斷開變頻器電源並檢查馬達 V 相。

警報 32, 馬達 W 相缺相

變頻器與馬達之間的馬達 W 相缺相。

警告

高電壓

當變頻器連接至 AC 主輸入電源、直流電源、或負載共價時會含有高電壓。若由非合格人員執行安裝、啟動與維修工作，可能會導致人員的傷亡。

- 必須由合格人員執行安裝、啟動與維修工作。
- 在進行任何維護或維修作業前，請使用適當的電壓測量設備，以確保變頻器上未餘留任何電壓。

疑難排解

- 斷開變頻器電源並檢查馬達 W 相。

警報 33, 浪湧故障

在短時間之內發生太多次的上電。

疑難排解

- 讓裝置冷卻到操作溫度。
- 請檢查地線可能存在的 DC 回路故障。

警告/警報 34, Fieldbus 通訊故障

通訊選項卡上的 Fieldbus 無法作用。

警告/警報 35, 選項故障

已接收到選項警報。此警報為選項特定警報。最有可能的原因是上電或通訊故障。

警告/警報 36, 主電源故障

本警告/警報僅在失去進入變頻器系統的輸入電壓且 參數 14-10 主電源故障 沒有設定為 [0] 無作用選項時有效。

- 檢查變頻器系統的保險絲與裝置的主電源。
- 請檢查主電源是否符合產品規格。
- 請檢查以下條件是否不存在：
 - 若以下任何列出的條件為真，則會發出警報 307, THD (V) 過高、警報 321, 電壓不平衡、警告 417, 主電源電壓過低，或警告 418, 主電源電壓過高：

- 3 相電壓強度降至低於主電源標稱電壓的 25%。
- 任何單相電壓超出主電源標稱電壓的 10%。
- 相或強度不平衡的百分比超過 8%。
- 電壓 THD 超過 10%。

警報 37, 相位不平衡

電源裝置之間有電流不平衡的現象。

警報 38, 內部故障

發生內部故障時，會顯示 表 8.4 中定義的代碼。

疑難排解

- 電源關閉與開啟循環。
- 檢查選項是否正確安裝。
- 檢查配線是否鬆脫或遺失。

可能需要聯絡 Danfoss 供應商或服務部門。請注意代碼以獲得進一步的疑難排解方向。

編號	文字
0	串列埠無法初始化。請聯絡 Danfoss 供應商或 Danfoss 維修部門。
256 - 259, 266, 268	電源 EEPROM 數據有缺陷或太舊。更換功率卡。
512 - 519	內部故障。請聯絡 Danfoss 供應商或 Danfoss 維修部門。
783	參數值超出上/下限。
1024 - 1284	內部故障。請聯絡 Danfoss 供應商或 Danfoss 維修部門。
1299	插槽 A 選項軟體版本太舊。
1300	插槽 B 選項軟體版本太舊。
1301	插槽 C0 選項軟體版本太舊。
1302	插槽 C1 選項軟體版本太舊。
1315	插槽 A 中的選項軟體不被支援 (不允許)。
1316	插槽 B 中的選項軟體不被支援 (不允許)。
1317	插槽 C0 中的選項軟體不被支援 (不允許)。
1318	插槽 C1 中的選項軟體不被支援 (不允許)。
1360 - 2819	內部故障。請聯絡 Danfoss 供應商或 Danfoss 維修部門。
2561	更換控制卡。
2820	LCP 堆疊溢位。
2821	串列埠溢位。
2822	USB 埠溢位。
3072 - 5122	參數值超出限制範圍。
5123	插槽 A 中的選項: 與控制卡硬體不相容的硬體。
5124	插槽 B 中的選項: 與控制卡硬體不相容的硬體。
5125	插槽 C0 中的選項: 與控制卡硬體不相容的硬體。
5126	插槽 C1 中的選項: 與控制卡硬體不相容的硬體。

編號	文字
5127	選項組合不合規 (已安裝 2 個相同類型的選項, 或 E0 中為編碼器而 E1 中為解析器或是與其類似)。
5168	已在不具安全停機/安全轉矩關閉功能的控制卡上偵測到安全停機/安全轉矩關閉。
5376 - 65535	內部故障。請聯絡 Danfoss 供應商或 Danfoss 維修部門。

表 8.4 內部故障代碼
警報 39, 散熱片感測器

散熱片溫度感測器無回授。

功率卡上沒有來自 IGBT 熱感測器的信號。問題可能出在功率卡、閘極驅動器卡或功率卡與閘極驅動器卡之間的帶狀電纜上。

警告 40, 數位輸出端子 27 過載

檢查端子 27 的負載或移除短路的連線。檢查參數 5-00 數位輸入/輸出模式與參數 5-01 端子 27 的模式。

警告 41, 數位輸出端子 29 過載

檢查端子 29 的負載或移除短路的連線。另外檢查參數 5-00 數位輸入/輸出模式與參數 5-02 端子 29 的模式。

警告 42, 過載 X30/6 或過載 X30/7

對於端子 X30/6, 請檢查連接至端子 X30/6 的負載或移除短路的連線。另外檢查參數 5-32 端子 X30/6 數位輸出 (MCB 101) (VLT® General Purpose I/O MCB 101)。

對於端子 X30/7, 請檢查連接至端子 X30/7 的負載或移除短路的連線。檢查參數 5-33 端子 X30/7 數位輸出 (MCB 101) (VLT® General Purpose I/O MCB 101)。

警報 43, 外部電源

VLT® Extended Relay Option MCB 113 在無外部 24 V DC 的情況下安裝。連接外部 24 V 直流電源, 或指明並未透過參數 14-80 選項由外部 24 VDC 供電, [0] 無使用外部電源。必須先關閉電源再開啟電源, 才能變更參數 14-80 選項由外部 24 VDC 供電。

警報 45, 接地故障 2

接地故障。

疑難排解

- 檢查接地是否正確且連接是否鬆脫。
- 檢查電線尺寸是否正確。
- 檢查馬達電纜線是否出現短路或漏電。

警報 46, 電源卡電源

電力卡的電源超出範圍。另一個原因可能是散熱片風扇具有缺陷。

功率卡上的開關模式電源 (SMPS) 會產生 3 種電源:

- 24 V、
- 5 V、
- ±18 V。

以 VLT® 24 V DC Supply MCB 107 供電時，只有 24 V 與 5 V 電源會受到監控。以三相主電源電壓啟動時，所有三個電源都會受到監控。

疑難排解

- 檢查功率卡有無缺陷。
- 檢查控制卡有無缺陷。
- 檢查選項卡有無缺陷。
- 若使用了 24 V DC 電源，請確認電源正確適當。
- 檢查散熱片風扇有無缺陷。

警告 47, 24 V 電源過低

電力卡的電源超出範圍。

功率卡上的開關模式電源 (SMPS) 會產生 3 種電源：

- 24 V、
- 5 V、
- ± 18 V。

疑難排解

- 檢查功率卡有無缺陷。

警告 48, 1.8 V 電源過低

控制卡上所使用的 1.8 V 直流電源超過允許的極限。電源是在控制卡上測量的。

疑難排解

- 檢查控制卡有無缺陷。
- 若有選項卡，請檢查有無過電壓的狀況。

警告 49, 速度限制

當速度超過 參數 4-11 馬達轉速下限 [RPM] 和 參數 4-13 馬達轉速上限 [RPM] 的指定範圍時，會顯示警告。變頻器會在速度低於 參數 1-86 跳脫轉速下限 [RPM] 內規定的極限值時跳脫（除了在啟動或停機時）。

警報 50, AMA 校準失敗

請聯絡 Danfoss 供應商或 Danfoss 維修部門。

警報 51, AMA 檢查 U_{nom} 與 I_{nom}

馬達電壓、馬達電流和馬達功率的設定有錯。

疑難排解

- 檢查參數 1-20 至 1-25 中的設定。

警報 52, AMA I_{nom} 過低

馬達電流過低。

疑難排解

- 請檢查 參數 1-24 馬達電流 的設定。

警報 53, AMA 馬達過大

馬達過大，AMA 無法作用。

警報 54, AMA 馬達過小

馬達過小，AMA 無法執行。

警報 55, AMA 參數超出

由於馬達參數值不在可接受的範圍內，AMA 無法執行。

警報 56, 用戶中斷 AMA

AMA 已被手動中斷。

警報 57, AMA 內部故障

請嘗試重新啟動 AMA。重複重新啟動可能會使馬達過熱。

警報 58, AMA 內部故障

請聯絡 Danfoss 供應商。

警告 59, 電流限制

電流高於參數 4-18 電流限制中的值。請確保參數 1-20 到 1-25 中的馬達數據設定正確。若有必要，請增加電流極限。確定系統能在較高極限下安全運作。

警告 60, 外部互鎖

數位輸入信號指示變頻器外部出現故障狀況。外部互鎖已命令變頻器跳脫。請消除外部故障狀況。要繼續正常操作，則在已設定外部互鎖的端子上加上 24 V DC 的電壓，然後將變頻器復歸。

警告 61, 追蹤誤差

在計算的馬達轉速以及回授裝置的轉速測量值之間偵測到發生誤差。警告/警報/停用功能可在 參數 4-30 馬達回授缺損功能 中進行設定。參數 4-31 馬達回授轉速錯誤 中有誤差設定。參數 4-32 馬達回授缺損時間截止 中有允許的誤差時間。在試運行程序中，這項功能可能很實用。

警告 62, 輸出頻率最大極限

如果輸出頻率到達 參數 4-19 最大輸出頻率 中設定的值，變頻器就會發出警告。警告會在輸出低於最大極限時停止。如果變頻器無法限制頻率，則變頻器會跳脫並發出警報。如果變頻器失去對馬達的控制，變頻器便可能在磁通模式下發生後者之情形。

疑難排解

- 檢查應用以判定可能的成因。
- 增加輸出頻率極限。確定系統能在較高輸出頻率下安全運作。

警報 63, 機械煞車過低

實際的馬達電流尚未超過在啟動延遲時限內的釋放煞車電流。

警告 64, 電壓限制

負載和轉速的組合要求的馬達電壓比實際的直流電壓還要高。

警告/警報 65, 控制卡過熱

控制卡的斷開溫度為 85 °C (185 °F)。

疑難排解

- 檢查環境操作溫度限制是否在極限之內。
- 檢查濾波器是否堵住。
- 檢查風扇的運作。
- 檢查控制卡。

警告 66, 散熱片溫度低

變頻器過冷，無法運作。此警報係根據 IGBT 模組中的溫度感測器而發出。請增加裝置的環境溫度。而且，每當馬達因設定 參數 2-00 直流挾持/預熱電流 至 5% 和 參數 1-80 停止功能 而停機時，可為變頻器提供少量電流。

警報 67, 選項模組內容變更

在上次關閉電源之後，一個或以上的選項已經被加上或移除。檢查是否刻意變更模式，並將裝置復歸。

警報 68, 安全停機生效

Safe Torque Off (STO) 功能已啟動。要繼續正常操作，則在端子 37 上加上 24 V DC 的電壓，然後發出復歸信號（透過總線、數位 I/O 或按下 [Reset]）。

警報 69, 電源卡溫度

功率卡上的溫度感測器不是過熱就是過冷。

疑難排解

- 檢查環境操作溫度限制是否在極限之內。
- 檢查濾波器是否堵住。
- 檢查風扇的運作。
- 檢查功率卡。

警報 70, FC 設定不正確

控制卡與功率卡不相容。若要檢查相容性，請聯絡 Danfoss 供應商並提供銘牌上的裝置類型代碼及卡片的零件編號。

警告/警報 71, PTC 1 安全停機

因馬達過熱，Safe Torque Off (STO) 已經從 VLT® PTC Thermistor Card MCB 112 啟動。一旦馬達冷卻，且 MCB 112 的數位輸入功能被停用時，以及當 MCB 112 再次施加 24 V DC 至端子 37 時，將恢復正常操作。當馬達準備好正常運作時，會送出復歸信號（透過串列通訊、數位 I/O 或按 LCP 上的 [Reset]）。若啟用自動重新啟動，則馬達可能會在故障排除後隨即啟動。

警報 72, 危險故障

Safe Torque Off (STO) 並跳脫鎖定。Safe Torque Off 與 VLT® PTC Thermistor Card MCB 112 的數位輸入有不預期的信號等級。

警告 73, 安全停機自動重新啟動

Safe Torque Off (STO) 功能已啟動。若啟用自動重新啟動，則馬達可能會在故障排除後隨即啟動。

警報 74, PTC 熱敏電阻

與 VLT® PTC Thermistor Card MCB 112 有關的警報。PTC 沒有作用。

警報 75, 描述檔選擇不正確

請勿在馬達運作期間寫入參數值。先停止馬達，再將 MCO 描述檔寫入 參數 8-10 控制描述檔。

警告 76, 功率單位設定

需要的功率單位數目與偵測到的使用中功率單位數目不符。如果模組電力卡內的功率數據與變頻器剩下的不符，在更換外殼規格 F 模組時就會出現此項警告。如果失去功率卡連線，該單元也會觸發此警告。

疑難排解

- 請確認備份零件及其電力卡的零件編號是正確的。
- 確認 MDC1C 與 44 針電纜之間的安裝是否正確。

警告 77, 降低電源模式

本警告顯示變頻器正在降低功率的模式下操作（即低於逆變器章節所允許的數值）。當設定變頻器以較少的逆變器執行，本警告將在關閉電源再開啟電源時產生，並持續保持開啟。

警報 78, 追蹤誤差

設定點值與實際值之間的差值超過 參數 4-35 追蹤誤差中的值。

疑難排解

- 停用此功能，或在 參數 4-34 追蹤誤差功能中選擇警報/警告。
- 研究有關負載與馬達的運作方式。檢查從馬達編碼器到變頻器的回授連接。
- 在 參數 4-30 馬達回授缺損功能中選擇馬達回授功能。
- 調整 參數 4-35 追蹤誤差 與 參數 4-37 追蹤誤差加減速中的追蹤誤差帶。

警報 79, 不正確的電力元件組態

標度卡零件編號不正確或未安裝。功率卡上的 MK102 連接器也無法安裝。

警報 80, 還原變頻器出廠值

在手動復歸之後，參數設定值被初始化成為出廠設定值。若要解除警報，將裝置復歸。

警報 81, CSIV 損壞

CSIV 有語法上的錯誤。

警報 82, CSIV 參數錯誤

CSIV 初始化參數失敗。

警報 83, 選項組合不正確

已安裝的選項無法相容。

警報 84, 無安全選項

未施以一般復歸即已移除安全選項。重新連接安全選項。

警報 85, 危險故障 PB

Profibus/Profisafe 錯誤。

警報 88, 選項偵測

偵測到選項配置已變更。已將 參數 14-89 Option Detection 設定為 [0] 凍結模式並變更該選項的配置。

- 若要套用變更，請啟用 參數 14-89 Option Detection 中的選項配置變更。
- 否則請恢復正確的選項配置。

警告 89, 機械煞車滑動

起重煞車監控器偵測到馬達轉速超過 10 RPM。

警報 90, 回授監控

請檢查與編碼器/解析器選項的連接，並在必要時更換 VLT® Encoder Input MCB 102 或 VLT® Resolver Input MCB 103。

警報 91, 類比輸入 54 設定錯誤

當 KTY 感測器連接到類比輸入端子 54 時，請將開關 S202 設在 OFF 位置（電壓輸入）。

警告 98, 時鐘故障

未設定時間，或 RTC 時鐘故障。

疑難排解

- 在 參數 0-70 日期與時間中將時鐘復歸。

警報 99, 轉子鎖定

轉子已鎖定。

警告/警報 104, 混合風扇故障

風扇未運轉。風扇監控會在上電時檢查確認風扇正在運轉，或在混合風扇開啟時進行檢查。混合風扇故障可在參數 14-53 *風扇監控* 中設定為警告或警報跳脫。

疑難排解

- 將變頻器電源關閉並開啟以確定是否送回警告/警報。

警告/警報 122, 未預期馬達轉動

變頻器會執行需要馬達靜止不動的功能，例如永磁型馬達的直流挾持功能。

警告 163, ATEX ETR 電流極限警告

變頻器已在超出特性曲線的狀況下運轉 50 秒以上。此警告在允許之熱耦超載的 83% 啟用，並在其 65% 停用。

警報 164, ATEX ETR 電流極限警報

若在 600 秒期間內在超出特性曲線狀況下運轉 60 秒以上，將會啟動警報並使變頻器跳脫。

警告 165, ATEX ETR 頻率極限警告

變頻器已在低於允許的最低頻率（參數 1-98 *ATEX ETR interpol. points freq.*）下運轉 50 秒以上。

警報 166, ATEX ETR 頻率極限警報

變頻器已在低於允許的最低頻率（參數 1-98 *ATEX ETR interpol. points freq.*）下運轉 60 秒以上（在 600 秒內）。

警報 244, 散熱片溫度

已經超過散熱片的最大溫度。直到溫度低於已定義的散熱片溫度，才會復歸溫度故障。跳脫與復歸點會因電源規格而異。本警報等同警報 29, *散熱片溫度*。

疑難排解

請檢查以下條件：

- 環境溫度過高。
- 馬達電纜線過長。
- AC 變頻器上方或下方的氣流間隙錯誤。
- 裝置周圍氣流被阻塞。
- 損壞的散熱片風扇。
- 髒汙的散熱片。

警告 251, 新類型代碼

已更換功率卡或其他元件，且變更類型代碼。

警報 421, 溫度故障

風扇功率卡上偵測到由板載溫度感測器所造成的故障問題。

疑難排解

- 檢查配線。
- 檢查感測器。
- 更換風扇功率卡。

警報 423, FPC 更新

當風扇功率卡回報具有無效的 PUD 時，會產生此警報。控制卡會嘗試更新 PUD。根據更新狀況而定，可能會產生後續的警報。請參閱 A424 與 A425。

警報 424, FPC 更新成功

當控制卡成功更新風扇功率卡 PUD 時，會產生此警報。必須復歸變頻器，以停止警報。

警報 425, FPC 更新失敗

當控制卡更新風扇功率卡 PUD 失敗時，會產生此警報。

疑難排解

- 檢查風扇功率卡配線。
- 更換風扇功率卡。
- 請聯絡供應商。

警報 426, FPC 設定

找到的風扇功率卡數量與設定的風扇功率卡數量不符。請參閱參數群組 15-6* *選項識別*，以取得設定的風扇功率卡數目。

疑難排解

- 檢查風扇功率卡配線。
- 更換風扇功率卡。

警報 427, FPC 供應

風扇功率卡上偵測到供應電壓故障（5V、24 V 或 48 V）。

疑難排解

- 檢查風扇功率卡配線。
- 更換風扇功率卡。

8.6 疑難排解

徵兆	可能原因	測試	解決方案
顯示器暗下/ 無功能	缺少輸入電源。	請參閱 表 5.5。	檢查輸入電源。
	保險絲遺失或斷開。	請參閱此表格的 電源保險絲斷開的內容，瞭解可能的原因。	遵循提供的建議。
	LCP 未獲得電源。	請檢查 LCP 電纜線是否正確連接或受損。	請更換故障的 LCP 或連接電纜線。
	控制電壓短路（端子 12 或 50）或控制端子短路。	請檢查端子 12/13 至 20-39 的 24 V 控制電壓電源，或端子 50-55 的 10 V 電源。	為端子正確配線。
	不相容的 LCP（LCP 來自 VLT® 2800 或 5000/6000/8000/ FCD 或 FCM）。	-	僅使用 LCP 101（P/N 130B1124）或 LCP 102（P/N 130B1107）。
	錯誤的對比設定。	-	按下 [Status] + [▲]/[▼] 以調整對比。
	顯示器（LCP）有缺陷。	使用不同的 LCP 進行測試。	請更換故障的 LCP 或連接電纜線。
斷斷續續地顯示	內部電壓電源故障或 SMPS 有缺陷。	-	請聯絡供應商。
	因不適當的控制線路或 AC 變頻器內部故障而引起電壓電源超載（SMPS）。	透過移除端子座斷開所有控制線路，以排除是控制線路出了問題。	若顯示器保持亮起，則問題在於控制線路。檢查線路是否出現短路或錯誤連接的情況。若顯示器持續斷開，請執行顯示器暗下/無作用的程序。
馬達未運轉	維修開關開啟或馬達失去連接。	檢查馬達是否連接且連接未受中斷（受維修開關或其他裝置）。	連接馬達並檢查維修開關。
	24 V DC 選項卡未獲得主電源。	若顯示器正在運作但無輸出，檢查是否已為 AC 變頻器供應主電源。	供應主電源。
	LCP 停機。	檢查是否已按下 [Off]。	按下 [Auto On] 或 [Hand On]（視操作模式而定）。
	遺失啟動信號（待機）。	檢查 參數 5-10 端子 18 數位輸入 確認端子 18 是否正確設定。使用預設設定。	施加有效的啟動信號。
	馬達自由旋轉信號有效（自由旋轉）。	檢查 參數 5-12 端子 27 數位輸入 以瞭解端子 27 是否正確設定（使用出廠設定）。	在端子 27 上供應 24 V 電源或將此端子設定為 [0] 無作用。
	錯誤的設定值信號來源。	檢查設定值信號： <ul style="list-style-type: none"> 本地。 遠端或總線設定值？ 預置設定值是否有效？ 端子連接是否正確？ 端子的比例率是否正確？ 是否提供設定值信號？ 	設定正確的設定。檢查 參數 3-13 設定值給定方式。透過參數群組 3-1* 設定值，設定有效的預置設定值。檢查配線是否正確。檢查端子的比例率。檢查設定值信號。
馬達的旋轉方向錯誤	馬達轉動限制。	檢查 參數 4-10 馬達轉向是否正確設定。	設定正確的設定。
	有效的反轉信號。	在參數群組 5-1* 數位輸入中檢查是否已為端子設定反轉指令。	停用反轉信號。
	錯誤的馬達相位連接。	-	請參閱 章 6.5.1 警告 - 馬達啟動。
馬達未達到最大轉速	頻率極限設定錯誤。	檢查 參數 4-13 馬達轉速上限 [RPM]、參數 4-14 馬達轉速上限 [Hz] 與參數 4-19 最大輸出頻率 的輸出極限	設定正確的極限。
	未正確訂定設定值輸入信號的比例率。	在參數群組 6-0* 類比輸入/輸出模式與參數群組 3-1* 設定值中檢查設定值輸入信號比例率。	設定正確的設定。
馬達轉速不穩定	可能的錯誤參數設定。	檢查所有馬達參數的設定，包括所有馬達補償設定。對於閉迴路操作，檢查 PID 設定。	檢查參數群組 1-6* 負載相關 設定中的設定。對於閉迴路操作，檢查參數群組 20-0* 回授中的設定。

徵兆	可能原因	測試	解決方案
馬達運轉不順暢	可能過度磁化。	在所有馬達參數中檢查是否有錯誤的馬達設定。	在參數群組 1-2* 馬達資料、1-3* 進階馬達資料與 1-5* 與負載無關的設定中檢查馬達設定。
馬達無法煞車	煞車參數中可能有錯誤的設定。減速時間可能過短。	檢查煞車參數。檢查加減速時間設定。	檢查參數群組 2-0* DC 煞車與 3-0* 設定值限幅。
保險絲斷開	相對相短路。	馬達或面板有相對相的短路情形。請檢查馬達和面板相是否有短路情形。	排除任何檢測出的短路狀況。
	馬達過載。	在該應用方面，馬達已過載。	執行啟動測試並確認馬達電流是否在規格範圍內。若馬達電流超過銘牌全負載電流，馬達僅能在負載降低的情況下運轉。請檢閱該應用所適用的規格。
	鬆脫的連接。	執行預先啟動檢查是否連接鬆脫。	鎖緊鬆脫的連接。
主電源電流不平衡，大於 3%	主電源出現問題（請參見警報 4，電源缺相的說明）。	將輸入電源線輪換一個位置：A 至 B、B 至 C、C 至 A。	如果不平衡的接腳跟隨著電線，則是電源問題。請檢查主電源。
	AC 變頻器產生問題。	將進入變頻器的輸入電源線輪換 1 個位置：A 至 B、B 至 C、C 至 A。	如果不平衡的接腳停留在相同的輸入端子，則是變頻器的問題。請聯絡供應商。
馬達電流不平衡，大於 3%	馬達或馬達線路問題。	將輸出馬達電纜線輪換 1 個位置：U 至 V、V 至 W、W 至 U。	如果不平衡的接腳跟隨著引線，則問題在馬達內或馬達線路中。檢查馬達和馬達線路。
	AC 變頻器產生問題。	將輸出馬達電纜線輪換 1 個位置：U 至 V、V 至 W、W 至 U。	如果不平衡的接腳停留在相同的輸出端子，則是裝置問題。請聯絡供應商。
AC 變頻器加速問題	馬達數據輸入不正確。	如果發生警告或警報，請參閱 章 8.5 警告與警報列表。 檢查馬達數據是否輸入正確。	增加 參數 3-41 加速時間 1 內的加速時間。增加 參數 4-18 電流限制內的電流極限。增加 參數 4-16 馬達模式的轉矩極限 內的轉矩極限。
AC 變頻器減速問題	馬達數據輸入不正確。	如果發生警告或警報，請參閱 章 8.5 警告與警報列表。 檢查馬達數據是否輸入正確。	增加 參數 3-42 減速時間 1 內的減速時間。啟動 參數 2-17 過電壓控制 內的過電壓控制。

表 8.5 疑難排解

9 規格

9.1 電氣資料

9.1.1 主電源 3x380-480 V AC

FC 202	N355		N400		N450	
高/正常負載 (高過載=150% 電流持續 60 秒, 正常過載 =110% 電流持續 60 秒)	HO	NO	HO	NO	HO	NO
400 V 時的典型軸輸出 [kW]	315	355	355	400	400	450
460 V 時的典型軸輸出 [HP]	450	500	500	600	550	600
480 V 時的典型軸輸出 [kW]	355	400	400	500	500	530
外殼規格	E1h/E3h		E1h/E3h		E1h/E3h	
輸出電流 (3 相)						
持續 (在 400 V) [A]	600	658	658	745	695	800
間歇 (60 秒超載) (在 400 V) [A]	900	724	987	820	1043	880
持續 (在 460/480 V) [A]	540	590	590	678	678	730
間歇 (60 秒超載) (在 460/480 V) [A]	810	649	885	746	1017	803
持續 kVA (在 400 V) [kVA]	416	456	456	516	482	554
持續 kVA (在 460 V) [kVA]	430	470	470	540	540	582
最大輸入電流						
持續 (在 400 V) [A]	578	634	634	718	670	771
持續 (在 460/480 V) [A]	520	569	569	653	653	704
每相的電纜線						
最大數量與尺寸 (E1h)						
- 無煞車之主電源與馬達 [mm ² (AWG)] ¹⁾	5x240 (5x500 mcm)		5x240 (5x500 mcm)		5x240 (5x500 mcm)	
- 含煞車之主電源與馬達 [mm ² (AWG)] ¹⁾	4x240 (4x500 mcm)		4x240 (4x500 mcm)		4x240 (4x500 mcm)	
- 煞車或再生 [mm ² (AWG)] ¹⁾	2x185 (2x350 mcm)		2x185 (2x350 mcm)		2x185 (2x350 mcm)	
每相的電纜線						
最大數量與尺寸 (E3h)						
- 無煞車之主電源與馬達 [mm ² (AWG)] ¹⁾	6x240 (6x500 mcm)		6x240 (6x500 mcm)		6x240 (6x500 mcm)	
- 含煞車之主電源與馬達 [mm ² (AWG)] ¹⁾	2x185 (2x350 mcm)		2x185 (2x350 mcm)		2x185 (2x350 mcm)	
- 負載共償或再生 [mm ² (AWG)] ¹⁾	4x185 (4x350 mcm)		4x185 (4x350 mcm)		4x185 (4x350 mcm)	
最大外部主電源保險絲 [A] ²⁾	800		800		800	
預估的功率損失於 400 V [W] ^{3), 4)}	6178	6928	6851	8036	7297	8783
預估的功率損失於 460 V [W] ^{3), 4)}	5322	5910	5846	6933	7240	7969
效率 ⁴⁾	0.98		0.98		0.98	
輸出頻率	0 - 590 Hz		0 - 590 Hz		0 - 590 Hz	
散熱片溫度過高跳脫 [°C (°F)]	110 (230)		110 (230)		110 (230)	
控制卡溫度過高跳脫 [°C (°F)]	80 (176)		80 (176)		80 (176)	
功率卡溫度過高跳脫 [°C (°F)]	85 (185)		85 (185)		85 (185)	
風扇功率卡溫度過高跳脫 [°C (°F)]	85 (185)		85 (185)		85 (185)	
主動浪湧卡溫度過高跳脫 [°C (°F)]	85 (185)		85 (185)		85 (185)	

表 9.1 技術規格, 主電源 3x380 - 480 V AC

FC 202	N500		N560	
	HO	NO	HO	NO
高/正常負載 (高過載=150% 電流持續 60 秒, 正常過載=110% 電流持續 60 秒)				
400 V 時的典型軸輸出 [kW]	450	500	500	560
460 V 時的典型軸輸出 [HP]	600	650	650	750
480 V 時的典型軸輸出 [kW]	530	560	560	630
外殼規格	E2h/E4h		E2h/E4h	
輸出電流 (3 相)				
持續 (在 400 V) [A]	800	880	880	990
間歇 (60 秒超載) (在 400 V) [A]	1200	968	1320	1089
持續 (在 460/480 V) [A]	730	780	780	890
間歇 (60 秒超載) (在 460/480 V) [A]	1095	858	1170	979
持續 kVA (在 400 V) [kVA]	554	610	610	686
持續 kVA (在 460 V) [kVA]	582	621	621	709
最大輸入電流				
持續 (在 400 V) [A]	771	848	848	954
持續 (在 460/480 V) [A]	704	752	752	858
每相的電纜線				
最大數量與尺寸 (E2h)				
- 無煞車之主電源與馬達 [mm ² (AWG)] ¹⁾	6x240 (6x500 mcm)		6x240 (6x500 mcm)	
- 含煞車之主電源與馬達 [mm ² (AWG)] ¹⁾	5x240 (5x500 mcm)		5x240 (5x500 mcm)	
- 煞車或再生 [mm ² (AWG)] ¹⁾	2x185 (2x350 mcm)		2x185 (2x350 mcm)	
每相的電纜線				
最大數量與尺寸 (E4h)				
- 無煞車之主電源與馬達 [mm ² (AWG)] ¹⁾	6x240 (6x500 mcm)		6x240 (6x500 mcm)	
- 含煞車之主電源與馬達 [mm ² (AWG)] ¹⁾	2x185 (2x350 mcm)		2x185 (2x350 mcm)	
- 負載共償或再生 [mm ² (AWG)] ¹⁾	4x185 (4x350 mcm)		4x185 (4x350 mcm)	
最大外部主電源保險絲 [A] ²⁾	1200		1200	
預估的功率損失於 400 V [W] ^{3), 4)}	8352	9473	9449	11102
預估的功率損失於 460 V [W] ^{3), 4)}	7182	7809	7771	9236
效率 ⁴⁾	0.98		0.98	
輸出頻率 [Hz]	0 - 590		0 - 590	
散熱片溫度過高跳脫 [°C (°F)]	110 (230)		100 (212)	
控制卡溫度過高跳脫 [°C (°F)]	80 (176)		80 (176)	
功率卡溫度過高跳脫 [°C (°F)]	85 (185)		85 (185)	
風扇功率卡溫度過高跳脫 [°C (°F)]	85 (185)		85 (185)	
主動浪湧卡溫度過高跳脫 [°C (°F)]	85 (185)		85 (185)	

表 9.2 技術規格, 主電源 3x380 - 480 V AC

1) 美國線規。

2) 有關保險絲額定值的資訊, 請參見 章 9.7 保險絲。

3) 典型的功率損失發生在正常條件下並且應該在 $\pm 15\%$ 以內 (容差值與電壓和電纜線條件的變化有關)。這些值基於典型的馬達效率而定 ($IE2/IE3$ 的邊界值)。效率較低的馬達會增加變頻器的功率損失。適用於測量變頻器冷卻的尺寸。如果載波頻率高於預設值, 功率損失可能會增加。其中已包括 LCP 功率消耗與典型控制卡功率消耗。如需以 EN 50598-2 為依據的功率損失數據, 請參閱 drives.danfoss.com/knowledge-center/energy-efficiency-directive/#/。選項與客戶負載可能會增加 30 W 的功率損失 (雖然 A 槽與 B 槽的全負載控制卡與選項通常各自只會額外增加 4 W 的功率損失)。

4) 用 5 m (16.4 ft) 有遮罩的馬達纜線在額定負載和額定頻率下測量。於額定電流所測量的效率。有關省電效率等級的資訊, 請參閱 章 9.4 環境條件。有關零件負載損失的資訊, 請參閱 drives.danfoss.com/knowledge-center/energy-efficiency-directive/#/。

9.1.2 主電源 3x525-690 V AC

FC 202	N450		N500	
高/正常負載 (高過載=150% 電流持續 60 秒, 正常過載=110% 電流持續 60 秒)	H0	N0	H0	N0
550 V 時的典型軸輸出 [kW]	315	355	315	400
575 V 時的典型軸輸出 [hp]	400	450	400	500
690 V 時的典型軸輸出 [kW]	355	450	400	500
外殼規格	E1h/E3h		E1h/E3h	
輸出電流 (3 相)				
持續 (在 550 V) [A]	395	470	429	523
間歇 (60 秒超載, 在 550 V) [A]	593	517	644	575
持續 (在 575/690 V) [A]	380	450	410	500
間歇 (60 秒超載) (在 575/690 V) [A]	570	495	615	550
持續 kVA (在 550 V) [kVA]	376	448	409	498
持續 kVA (在 575 V) [kVA]	378	448	408	498
持續 kVA (在 690 V) [kVA]	454	538	490	598
最大輸入電流				
持續 (在 550 V) [A]	381	453	413	504
持續 (在 575/690 V) [A]	366	434	395	482
每相的電纜線				
最大數量與尺寸 (E1h)				
- 無煞車之主電源與馬達 [mm ² (AWG)] ¹⁾	5x240 (5x500 mcm)		5x240 (5x500 mcm)	
- 含煞車之主電源與馬達 [mm ² (AWG)] ¹⁾	4x240 (4x500 mcm)		4x240 (4x500 mcm)	
- 煞車或再生 [mm ² (AWG)] ¹⁾	2x185 (2x350 mcm)		2x185 (2x350 mcm)	
每相的電纜線				
最大數量與尺寸 (E3h)				
- 無煞車之主電源與馬達 [mm ² (AWG)] ¹⁾	6x240 (6x500 mcm)		6x240 (6x500 mcm)	
- 含煞車之主電源與馬達 [mm ² (AWG)] ¹⁾	2x185 (2x350 mcm)		2x185 (2x350 mcm)	
- 負載共償或再生 [mm ² (AWG)] ¹⁾	4x185 (4x350 mcm)		4x185 (4x350 mcm)	
最大外部主電源保險絲 [A] ²⁾	800		800	
預估的功率損失於 600 V [W] ^{3), 4)}	4989	6062	5419	6879
預估的功率損失於 690 V [W] ^{3), 4)}	4920	5939	5332	6715
效率 ⁴⁾	0.98		0.98	
輸出頻率 [Hz]	0 - 500		0 - 500	
散熱片溫度過高跳脫 [°C (°F)]	110 (230)		110 (230)	
控制卡溫度過高跳脫 [°C (°F)]	80 (176)		80 (176)	
功率卡溫度過高跳脫 [°C (°F)]	85 (185)		85 (185)	
風扇功率卡溫度過高跳脫 [°C (°F)]	85 (185)		85 (185)	
主動浪湧卡溫度過高跳脫 [°C (°F)]	85 (185)		85 (185)	

表 9.3 技術規格, 主電源 3x525 - 690 V AC

FC 202	N560		N630	
	HO	NO	HO	NO
高/正常負載 (高過載=150% 電流持續 60 秒, 正常過載=110% 電流 持續 60 秒)				
550 V 時的典型軸輸出 [kW]	400	450	450	500
575 V 時的典型軸輸出 [hp]	500	600	600	650
690 V 時的典型軸輸出 [kW]	500	560	560	630
外殼規格	E1h/E3h		E1h/E3h	
輸出電流 (3 相)				
持續 (在 550 V) [A]	523	596	596	630
間歇 (60 秒超載, 在 550 V) [A]	785	656	894	693
持續 (在 575/690 V) [A]	500	570	570	630
間歇 (60 秒過載) (在 575/690 V) [A]	750	627	855	693
持續 kVA (在 550 V) [kVA]	498	568	568	600
持續 kVA (在 575 V) [kVA]	498	568	568	627
持續 kVA (在 690 V) [kVA]	598	681	681	753
最大輸入電流				
持續 (在 550 V) [A]	504	574	574	607
持續 (在 575/690 V) [A]	482	549	549	607
每相的電纜線				
最大數量與尺寸 (E1h)				
- 無煞車之主電源與馬達 [mm ² (AWG)] ¹⁾	5x240 (5x500 mcm)		5x240 (5x500 mcm)	
- 含煞車之主電源與馬達 [mm ² (AWG)] ¹⁾	4x240 (4x500 mcm)		4x240 (4x500 mcm)	
- 煞車或再生 [mm ² (AWG)] ¹⁾	2x185 (2x350 mcm)		2x185 (2x350 mcm)	
每相的電纜線				
最大數量與尺寸 (E3h)				
- 無煞車之主電源與馬達 [mm ² (AWG)] ¹⁾	6x240 (6x500 mcm)		6x240 (6x500 mcm)	
- 含煞車之主電源與馬達 [mm ² (AWG)] ¹⁾	2x185 (2x350 mcm)		2x185 (2x350 mcm)	
- 負載共償或再生 [mm ² (AWG)] ¹⁾	4x185 (4x350 mcm)		4x185 (4x350 mcm)	
最大外部主電源保險絲 [A] ²⁾	800		800	
預估的功率損失於 600 V [W] ^{3), 4)}	6833	8076	8069	9208
預估的功率損失於 690 V [W] ^{3), 4)}	6678	7852	7848	8921
效率 ⁴⁾	0.98		0.98	
輸出頻率 [Hz]	0 - 500		0 - 500	
散熱片溫度過高跳脫 [°C (°F)]	110 (230)		110 (230)	
控制卡溫度過高跳脫 [°C (°F)]	80 (176)		80 (176)	
功率卡溫度過高跳脫 [°C (°F)]	85 (185)		85 (185)	
風扇功率卡溫度過高跳脫 [°C (°F)]	85 (185)		85 (185)	
主動浪湧卡溫度過高跳脫 [°C (°F)]	85 (185)		85 (185)	

表 9.4 技術規格, 主電源 3x525 - 690 V AC

FC 202	N710		N800	
高/正常負載 (高過載=150% 電流持續 60 秒, 正常過載=110% 電流持續 60 秒)	HO	NO	HO	NO
550 V 時的典型軸輸出 [kW]	500	560	560	670
575 V 時的典型軸輸出 [hp]	650	750	750	950
690 V 時的典型軸輸出 [kW]	630	710	710	800
外觀規格	E2h/E4h		E2h/E4h	
輸出電流 (3 相)				
持續 (在 550 V) [A]	659	763	763	889
間歇 (60 秒超載, 在 550 V) [A]	989	839	1145	978
持續 (在 575/690 V) [A]	630	730	730	850
間歇 (60 秒過載) (在 575/690 V) [A]	945	803	1095	935
持續 kVA (在 550 V) [kVA]	628	727	727	847
持續 kVA (在 575 V) [kVA]	627	727	727	847
持續 kVA (在 690 V) [kVA]	753	872	872	1016
最大輸入電流				
持續 (在 550 V) [A]	635	735	735	857
持續 (在 575/690 V) [A]	607	704	704	819
每相的電纜線				
最大數量與尺寸 (E2h)				
- 無煞車之主電源與馬達 [mm ² (AWG)] ¹⁾	6x240 (6x500 mcm)		6x240 (6x500 mcm)	
- 含煞車之主電源與馬達 [mm ² (AWG)] ¹⁾	5x240 (5x500 mcm)		5x240 (5x500 mcm)	
- 煞車或再生 [mm ² (AWG)] ¹⁾	2x185 (2x350 mcm)		2x185 (2x350 mcm)	
每相的電纜線				
最大數量與尺寸 (E4h)				
- 無煞車之主電源與馬達 [mm ² (AWG)] ¹⁾	6x240 (6x500 mcm)		6x240 (6x500 mcm)	
- 含煞車之主電源與馬達 [mm ² (AWG)] ¹⁾	2x185 (2x350 mcm)		2x185 (2x350 mcm)	
- 負載共償或再生 [mm ² (AWG)] ¹⁾	4x185 (4x350 mcm)		4x185 (4x350 mcm)	
最大外部主電源保險絲 [A] ²⁾	1200		1200	
預估的功率損失於 600 V [W] ^{3), 4)}	8543	10346	10319	12723
預估的功率損失於 690 V [W] ^{3), 4)}	8363	10066	10060	12321
效率 ⁴⁾	0.98		0.98	
輸出頻率 [Hz]	0 - 500		0 - 500	
散熱片溫度過高跳脫 [°C (°F)]	110 (230)		110 (230)	
控制卡溫度過高跳脫 [°C (°F)]	80 (176)		80 (176)	
功率卡溫度過高跳脫 [°C (°F)]	85 (185)		85 (185)	
風扇功率卡溫度過高跳脫 [°C (°F)]	85 (185)		85 (185)	
主動浪湧卡溫度過高跳脫 [°C (°F)]	85 (185)		85 (185)	

表 9.5 技術規格, 主電源 3x525 - 690 V AC

1) 美國線規。

2) 有關保險絲額定值的資訊, 請參見 章 9.7 保險絲。

3) 典型的功率損失發生在正常條件下並且應該在 ±15% 以內 (容差值與電壓和電纜線條件的變化有關)。這些值基於典型的馬達效率而定 (IE2/IE3 的邊界值)。效率較低的馬達會增加變頻器的功率損失。適用於測量變頻器冷卻的尺寸。如果載波頻率高於預設值, 功率損失可能會增加。其中已包括 LCP 功率消耗與典型控制卡功率消耗。如需以 EN 50598-2 為依據的功率損失數據, 請參閱 drives.danfoss.com/knowledge-center/energy-efficiency-directive/#/。選項與客戶負載可能會增加 30 W 的功率損失 (雖然 A 槽與 B 槽的全負載控制卡與選項通常各自只會額外增加 4 W 的功率損失)。

4) 用 5 m 有遮罩的馬達纜線在額定負載和額定頻率下測量。於額定電流所測量的效率。有關省電效率等級的資訊, 請參閱 章 9.4 環境條件。有關零件負載損失的資訊, 請參閱 drives.danfoss.com/knowledge-center/energy-efficiency-directive/#/。

9.2 主電源

主電源 (L1、L2、L3)

輸入電壓 380 - 500 V \pm 10%, 525 - 690 V \pm 10%

主電源電壓過低/主電源斷電:

在主電源電壓過低或主電源斷電的期間，變頻器將繼續工作，直到 DC 電路電壓低於最低停機水準（一般是比變頻器的最低額定電壓低 15%）才停止。當主電源電壓比最低變頻器額定電壓低 10% 時，預期不會進入上電與全轉矩的狀態。

輸入頻率 50/60 Hz \pm 5%

主電源相位間的暫時最大不平衡電壓 馬達額定電壓的 3.0%¹⁾

真實功率因數 (λ) 在額定負載時 ≥ 0.9 額定值

位移功率因數 ($\cos \Phi$) 接近 1 (>0.98)

輸入電源側 L1、L2、L3 的切換次數 (上電時) 每 2 分鐘最多一次

根據 EN60664-1 的環境 過電壓類別 III/汙染等級 2

本變頻器適合用於可以傳遞高達 100 kA 短路電流額定值 (SCCR) 和 480/600 V 電壓的電路。

1) 係依 UL/IEC61800-3 計算而得。

9.3 馬達輸出與馬達數據

馬達輸出 (U、V、W)

輸出電壓 輸入電壓的 0 - 100%

輸出頻率 0 - 590 Hz¹⁾

磁通模式的輸出頻率 0 - 300 Hz

輸出側切換 無限制

加減速時間 0.01 - 3600 s

1) 取決於電壓和功率。

轉矩特性

啟動轉矩 (定轉矩) 最大 150%, 達 60 秒^{1), 2)}

過轉矩 (定轉矩) 最大 150%, 達 60 秒^{1), 2)}

1) 相對於變頻器標稱轉矩的百分比。

2) 每 10 分鐘一次。

9.4 環境條件

環境

E1h/E2h 外殼 IP21/類型 1、IP54/類型 12

E3h/E4h 外殼 IP20/底架

振動測試 (標準/加固) 0.7 g/1.0 g

相對濕度 5%-95% (IEC 721-3-3; 操作時為類別 3K3 (非冷凝))

腐蝕性環境 (IEC 60068-2-43) H₂S 測試 類別 Kd

腐蝕性氣體 (IEC 60721-3-3) 類別 3C3

測試方式係依照 IEC 60068-2-43 的規定 H2S (10 天)

環境溫度 (在 SFAVM 切換模式)

- 含額定值降低 最高 55 °C (最高 131 °F)¹⁾

- 含典型 EFF2 馬達的完全輸出功率 (最多達 90% 的輸出電流) 最高 50 °C (最高 122 °F)¹⁾

- 在持續 FC 輸出電流 最高 45 °C (最高 113 °F)¹⁾

全幅操作時的最低環境溫度 0 °C (32 °F)

降低效能時的最低環境溫度 -10 °C (14 °F)

存放/運輸時的溫度 -25 至 +65/70 °C (13 至 149/158 °F)

海平面以上的最大高度 (不降低額定值) 1000 m (3281 ft)

海平面以上的最大高度 (降低額定值) 3000 m (9842 ft)

1) 詳細資訊請參考產品特定設計指南。

EMC 標準, 干擾 EN 61800-3

EMC 標準, 耐受性	EN 61800-3
省電效率等級 ²⁾	IE2

2) 根據 EN 50598-2 判斷於:

- 額定負載。
- 90% 額定頻率。
- 載波頻率出廠設定。
- 載波模式出廠設定。

9.5 電纜線規格

控制電纜線的電纜線長度和橫截面¹⁾

馬達電纜線最大長度, 有遮罩/有保護層	150 m (492 ft)
馬達電纜線最大長度, 無遮罩/無保護層	300 m (984 ft)
馬達、主電源、負載共償與煞車的最大橫截面	請參閱 章 9.1 電氣資料
控制端子電纜 (硬線) 的最大橫截面	1.5 mm ² /16 AWG (2x0.75 mm ²)
控制端子電纜 (軟線) 的最大橫截面	1 mm ² /18 AWG
控制端子電纜 (有密封蕊線) 的最大橫截面	0.5 mm ² /20 AWG
控制端子的最小橫截面。	0.25 mm ² /23 AWG

1) 有關電源電纜線資訊請參閱 章 9.1 電氣資料 中的電氣數據表。

9.6 控制輸入/輸出與控制數據

數位輸入

可程式化的數位輸入	4 (6)
端子號碼	18, 19, 27 ¹⁾ , 29 ¹⁾ , 32, 33
邏輯	PNP 或 NPN
電壓等級	0 - 24 V DC
電壓等級, 邏輯 0 PNP	<5 V DC
電壓等級, 邏輯 1 PNP	>10 V DC
電壓等級, 邏輯 0 NPN	>19 V DC
電壓等級, 邏輯 1 NPN	<14 V DC
輸入的最大電壓	28 V DC
輸入電阻值, R _i	大約 4 kΩ

所有數位輸入已經和輸入電壓 (PELV) 及其他高電壓端子電氣絕緣。

1) 端子 27 和 29 也可以程式設定為輸出端。

類比輸入

類比輸入的數量	2
端子號碼	53, 54
模式	電壓或電流
模式選取	開關 A53 與 A54
電壓模式	開關 A53/A54=(U)
電壓等級	-10 V 到 10 V (可調整)
輸入電阻值, R _i	大約 10 kΩ
最大電壓	±20 V
電流模式	開關 A53/A54=(I)
電流等級	0/4 到 20 mA (可調整)
輸入電阻值, R _i	大約 200 Ω
最大電流	30 mA
類比輸入的解析度	10 位元 (+ 符號)
類比輸入的精確度	最大誤差為全幅的 0.5%
頻寬	100 Hz

類比輸入已經和輸入電壓 (PELV) 及其他高電壓端子電氣絕緣。



圖 9.1 PELV 絕緣

脈衝輸入

可程式的脈衝輸入	2
端子編號脈衝	29, 33
端子 29、33 的最大頻率	110 kHz (推挽式驅動)
端子 29、33 的最大頻率	5 kHz (開路集電極)
端子 29、33 的最小頻率	4 Hz
電壓等級	在 章 9.6 控制輸入/輸出與控制數據 參閱數位輸入
輸入的最大電壓	28 V DC
輸入電阻值, R_i	大約 4 k Ω
脈衝輸入精確度 (0.1 - 1 kHz)	最大誤差: 全幅的 0.1%

類比輸出

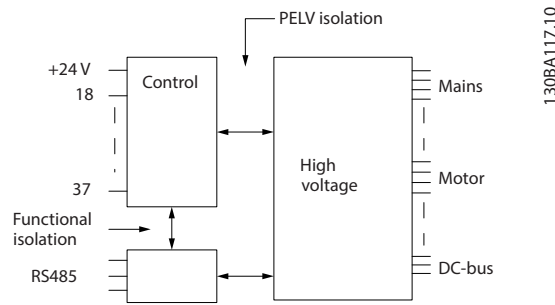
可參數設定的類比輸出的數目	1
端子號碼	42
在類比輸出端的電流範圍	0/4-20 mA
在類比輸出端至共用端的最大電阻負載	500 Ω
類比輸出的精確度	最大誤差: 全幅的 0.8%
類比輸出的解析度	8 位元

類比輸出已經和輸入電壓 (PELV) 和其他高電壓端子電氣絕緣。

控制卡, RS485 串列通訊

端子號碼	68 (P、TX+、RX+)、69 (N、TX-、RX-)
端子編號 61	端子 68 和 69 共用

RS485 串列通訊電路的功能從其他中心電路獨立, 並已經和輸入電壓 (PELV) 電氣絕緣。

數位輸出

可程式設定的數位/脈衝輸出	2
端子號碼	27, 29 ¹⁾
數位/頻率輸出的電壓等級	0 - 24 V
最大輸出電流 (散熱片或熱源)	40 mA
頻率輸出時的最大負載	1 k Ω
頻率輸出時的最大電容負載	10 nF
在頻率輸出的最小輸出頻率	0 Hz
在頻率輸出的最大輸出頻率	32 kHz
頻率輸出的精確度	最大誤差: 全幅的 0.1%
頻率輸出上的解析度	12 位元

1) 端子 27 和 29 也可以程式設定為輸入端。

數位輸出已經和輸入電壓 (PELV) 和其他高電壓端子電氣絕緣。

控制卡, 24 V DC 輸出

端子號碼	12, 13
最大負載	200 mA

24 V 直流電源已經和輸入電壓 (PELV) 電氣絕緣, 但與類比和數位輸入及輸出有相同電位。

繼電器輸出

可參數設定的繼電器輸出	2
繼電器端子的最大橫截面	2.5 mm ² (12 AWG)
繼電器端子的最小橫截面	0.2 mm ² (30 AWG)
剝除之電線的長度	8 mm (0.3 英寸)
繼電器 01 端子號碼	1 - 3 (break)、1 - 2 (make)
於 1 - 2 (NO) 的最大端子負載 (AC-1) ¹⁾ (電阻性負載 ²⁾ , ³⁾	400 V AC, 2 A
於 1 - 2 (NO) 的最大端子負載 (AC-15) ¹⁾ (cosφ 等於 0.4 時的電感性負載)	240 V AC, 0.2 A
於 1 - 2 (NO) 的最大端子負載 (DC-1) ¹⁾ (電阻性負載)	80 V DC, 2 A
於 1 - 2 (NO) 的最大端子負載 (DC-13) ¹⁾ (電感性負載)	24 V DC, 0.1 A
於 1 - 3 (NC) 的最大端子負載 (AC-1) ¹⁾ (電阻性負載)	240 V AC, 2 A
於 1 - 3 (NC) 的最大端子負載 (AC-15) ¹⁾ (cosφ 等於 0.4 時的電感性負載)	240 V AC, 0.2 A
於 1 - 3 (NC) 的最大端子負載 (DC-1) ¹⁾ (電阻性負載)	50 V DC, 2 A
於 1 - 3 (NC) 的最大端子負載 (DC-13) ¹⁾ (電感性負載)	24 V DC, 0.1 A
1 - 3 (NC)、1 - 2 (NO) 的最小端子負載	24 V DC 10 mA, 24 V AC 2 mA
根據 EN 60664-1 的環境	過電壓類別 III/汙染等級 2
繼電器 02 端子編號	4 - 6 (break)、4 - 5 (make)
於 4 - 5 (NO) 的最大端子負載 (AC-1) ¹⁾ (電阻性負載) ²⁾ , ³⁾	400 V AC, 2 A
於 4 - 5 (NO) 的最大端子負載 (AC-15) ¹⁾ (cosφ 等於 0.4 時的電感性負載)	240 V AC, 0.2 A
於 4 - 5 (NO) 的最大端子負載 (DC-1) ¹⁾ (電阻性負載)	80 V DC, 2 A
於 4 - 5 (NO) 的最大端子負載 (DC-13) ¹⁾ (電感性負載)	24 V DC, 0.1 A
於 4 - 6 (NC) 的最大端子負載 (AC-1) ¹⁾ (電阻性負載)	240 V AC, 2 A
於 4 - 6 (NC) 的最大端子負載 (AC-15) ¹⁾ (cosφ 等於 0.4 時的電感性負載)	240 V AC, 0.2 A
於 4 - 6 (NC) 的最大端子負載 (DC-1) ¹⁾ (電阻性負載)	50 V DC, 2 A
於 4 - 6 (NC) 的最大端子負載 (DC-13) ¹⁾ (電感性負載)	24 V DC, 0.1 A
4 - 6 (NC)、4 - 5 (NO) 的最小端子負載	24 V DC 10 mA, 24 V AC 2 mA
根據 EN 60664-1 的環境	過電壓類別 III/汙染等級 2

1) IEC 60947 的第 4 和第 5 部分。

繼電器接點藉由強化絕緣已經和電路的其餘部份電氣絕緣 (PELV)。

2) 過電壓類別 II。

3) UL 認證的應用 300 V AC 2 A。

控制卡, +10 V DC 輸出

端子號碼	50
輸出電壓	10.5 V ±0.5 V
最大負載	25 mA

10 V 直流電源已經和輸入電壓 (PELV) 及其他高電壓端子電氣絕緣。

控制特性

在輸出頻率為 0-1000 Hz 的解析度	±0.003 Hz
系統響應時間 (端子 18、19、27、29、32、33)	≤2 m/s
轉速控制範圍 (開迴路)	同步轉速的 1:100
轉速精確度 (開迴路)	30-4000 RPM: ±8 RPM 的最大誤差

所有控制特性是以 4 極異步馬達為準的。

控制卡效能

掃描時間間隔	5 M/S
--------	-------

控制卡, USB 串列通訊

USB 標準	1.1 (全速)
USB 插口	B 類 USB 裝置插頭

注意事項

透過標準主機/裝置 USB 電纜線連接到個人電腦。

USB 連接已經和輸入電壓 (PELV) 及其他高電壓端子電氣絕緣。

USB 連接並沒有與地線進行電氣絕緣。請確保僅使用隔離的筆記型電腦/個人電腦與變頻器的 USB 接頭或隔離的 USB 電纜/轉換器進行連接。

9.7 保險絲

保險絲能確保可能的變頻器損壞情況將主要限於裝置內部的損壞。為確保符合 EN 50178 的規定，替換時請換上相同的 Bussmann 保險絲。請參閱 表 9.6。

注意事項

在電源端使用保險絲是符合 IEC 60364 (CE) 與 NEC 2009 (UL) 安裝標準的必要措施。

輸入電壓 (V)	Bussmann 零件編號
380 - 500	170M7309
525 - 690	170M7342

表 9.6 保險絲選項

表 9.6 中所列的保險絲適合用在可提供 100000 A_{rms} (對稱) 的電路上，這要視變頻器的電壓額定值而定。使用正確的保險絲時，變頻器的短路電流額定值 (SCCR) 為 100000 A_{rms}。E1h 與 E2h 變頻器隨附內部變頻器保險絲以滿足 100 kA SCCR 的規定。E3h 與 E4h 變頻器必須裝有 Type aR 保險絲以滿足 100 kA SCCR 的規定。

注意事項

斷開連接開關

所有訂購且配有原廠安裝之斷開連接開關的裝置，皆需使用 Class L 分支電路保險絲以滿足變頻器 100 kA SCCR 要求。如果使用斷路器，SCCR 額定值為 42 kA。特定 Class L 保險絲視變頻器的輸入電壓與額定功率而定。輸入電壓與額定功率都列在產品銘牌上。請參閱 章 4.1 供應項目。

輸入電壓 (V)	額定功率 (kW)	短路電路額定值 (A)	所需保護
380 - 480	355 - 450	42000	斷路器
		100000	Class L 保險絲, 800 A
380 - 480	500 - 560	42000	斷路器
		100000	Class L 保險絲, 1200 A
525 - 690	450 - 630	42000	斷路器
		10000	Class L 保險絲, 800 A
525 - 690	710 - 800	42000	斷路器
		100000	Class L 保險絲, 1200 A

9.8 外殼規格

9.8.1 E1h 外部尺寸

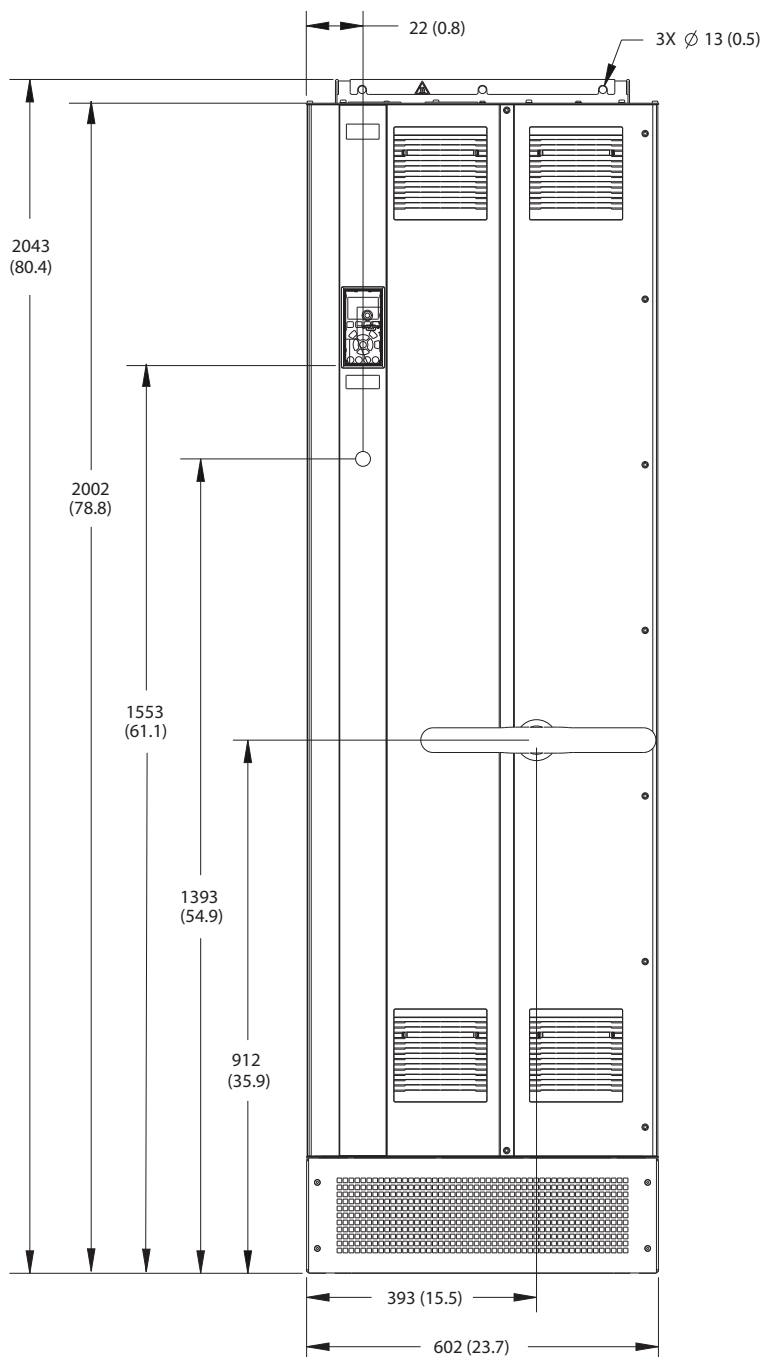

130BF648.10

9

圖 9.2 E1h 的正面圖

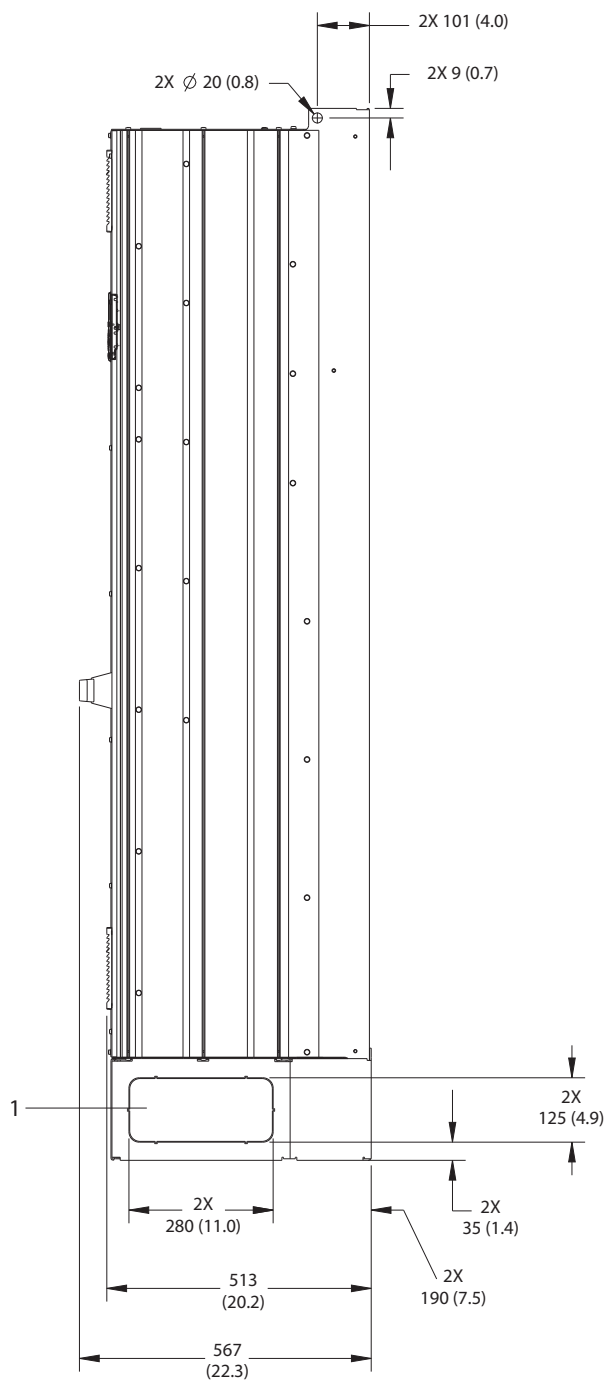

1	擋板
---	----

圖 9.3 E1h 的側視圖

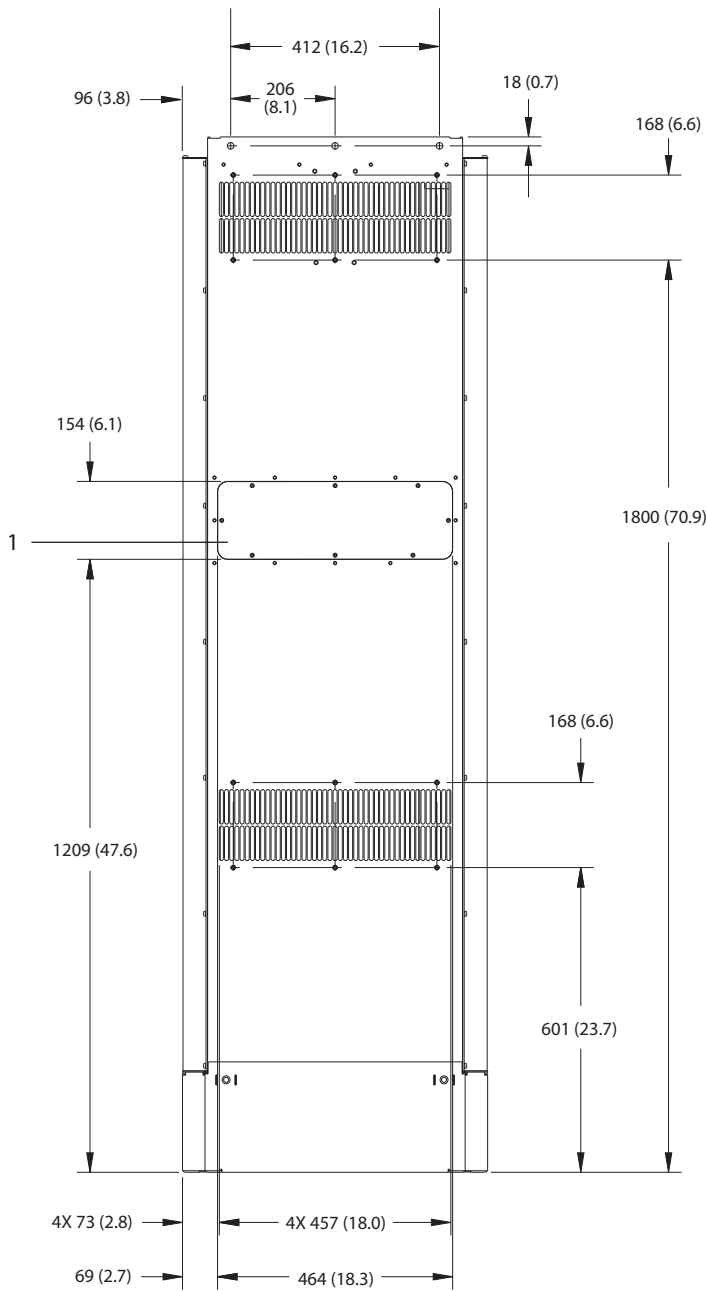

9

1	散熱片存取面板 (可選)
---	--------------

圖 9.4 E1h 的後視圖

130BF651.10

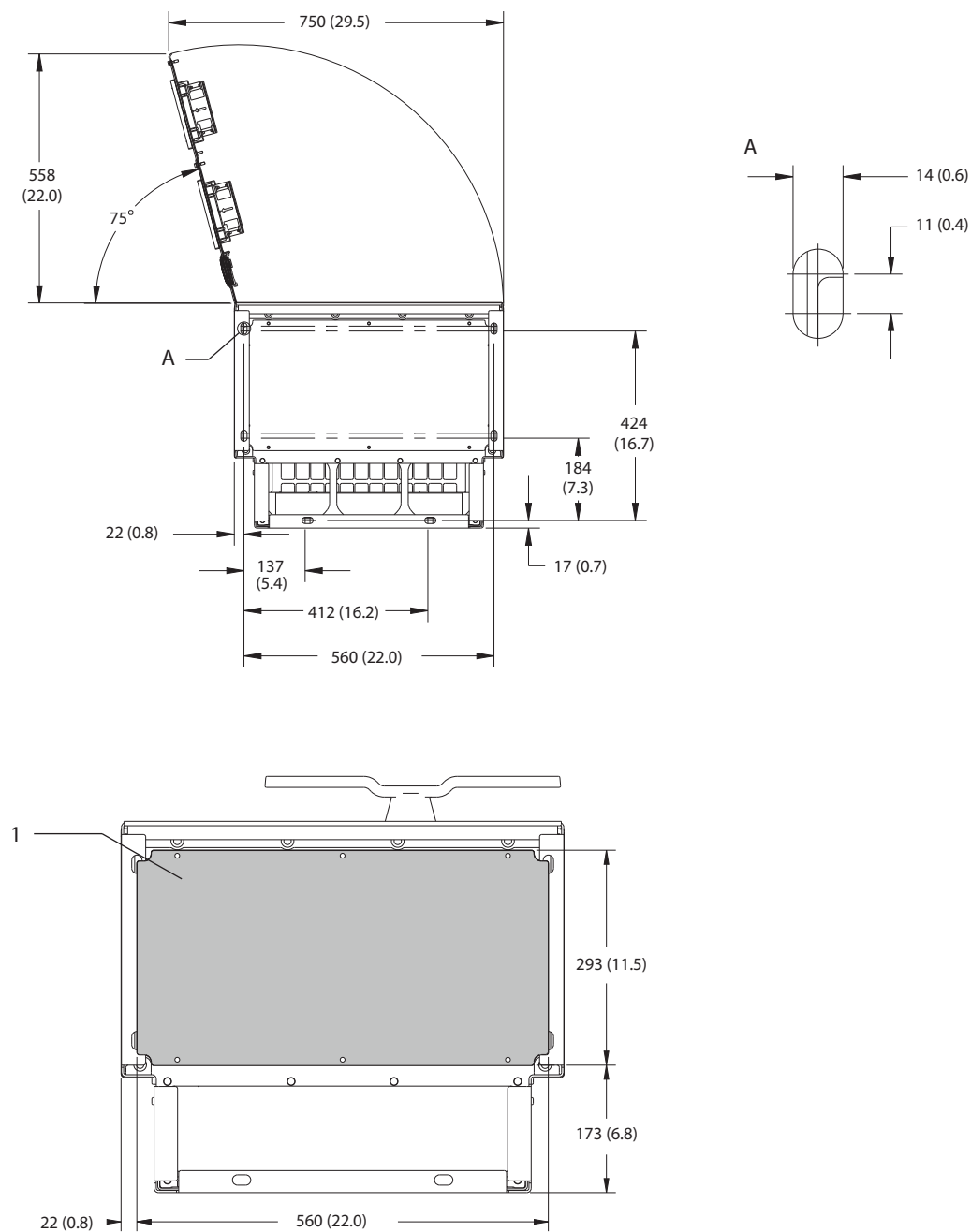

1	固定頭板
---	------

圖 9.5 E1h 的門隙與固定頭板尺寸

9.8.2 E2h 外部尺寸

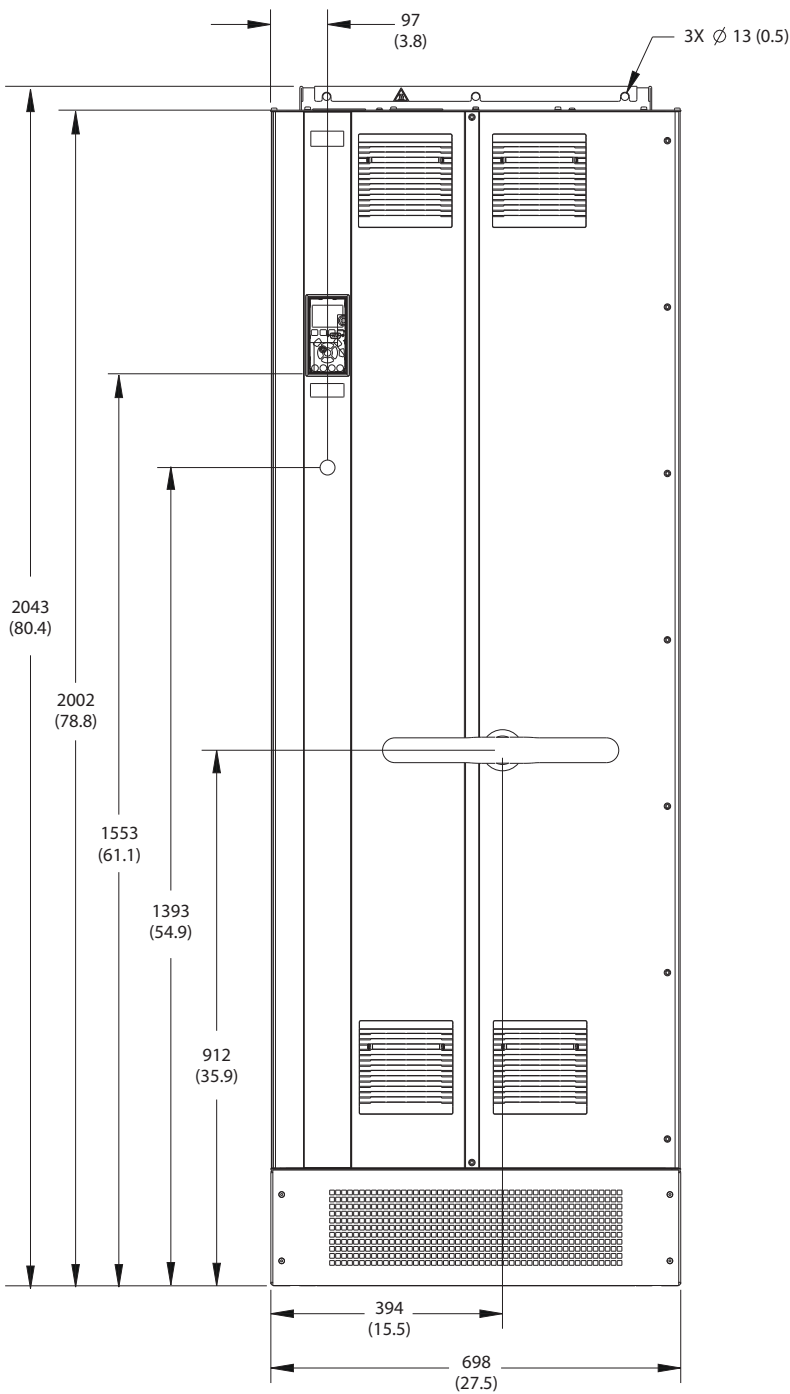

130BF654.10

圖 9.6 E2h 的正面圖

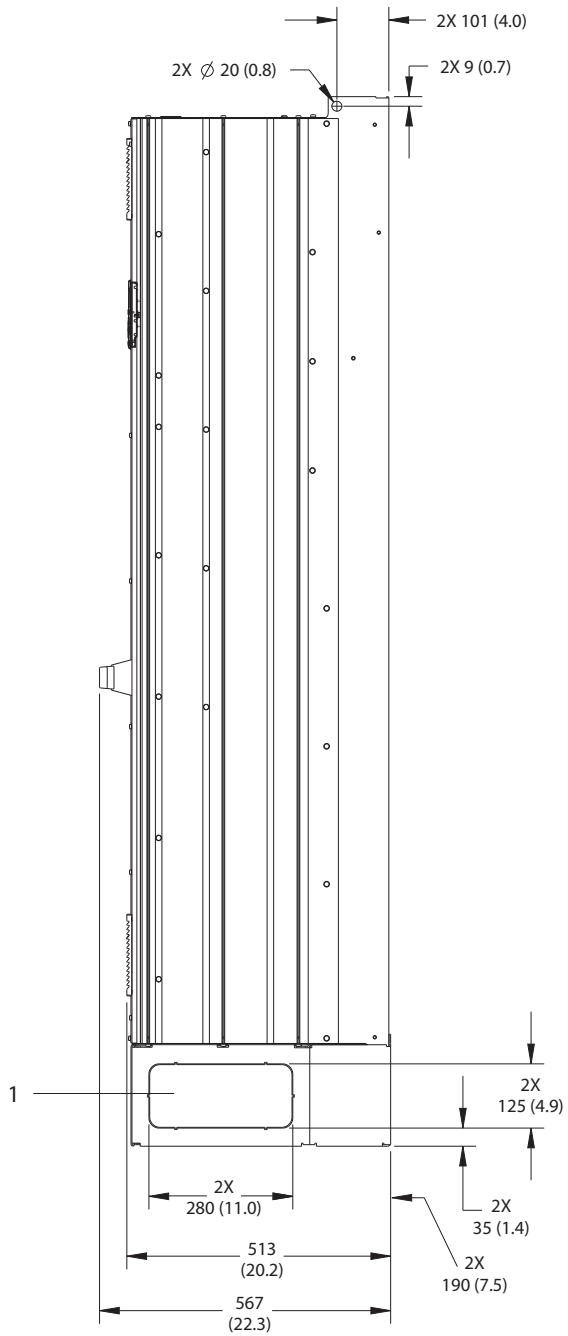

1	擋板
---	----

圖 9.7 E2h 的側視圖

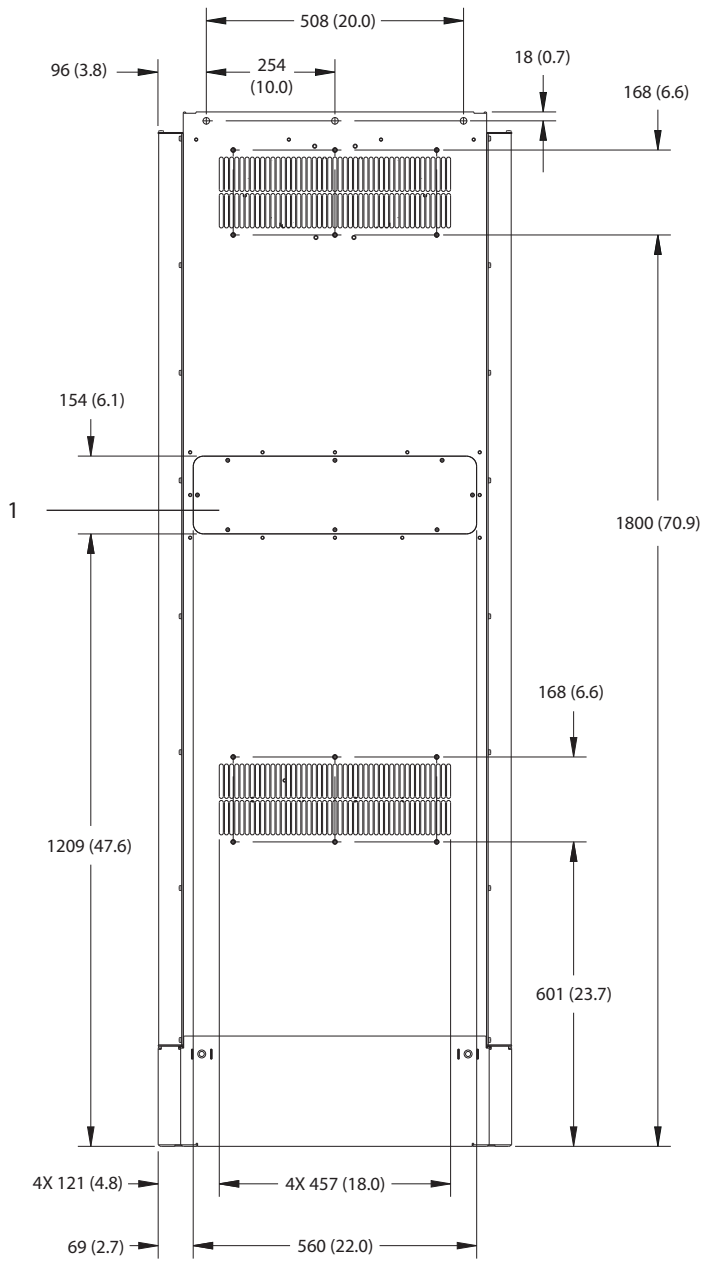

1	散熱片存取面板 (可選)
---	--------------

圖 9.8 E2h 的後視圖

130BF652.10

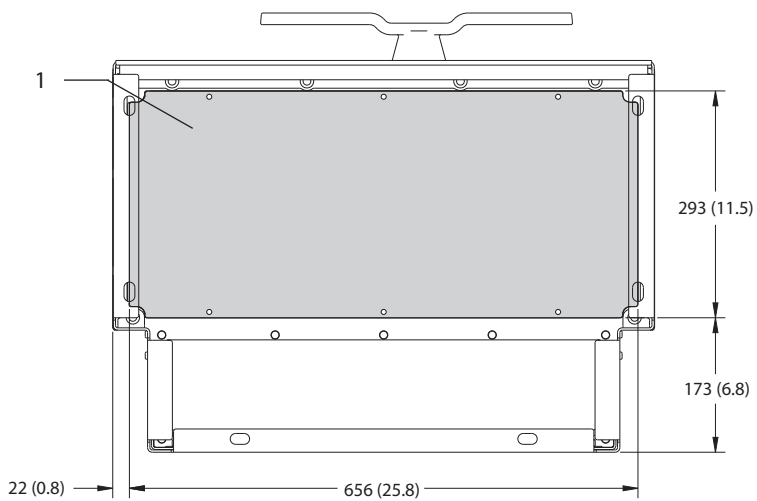
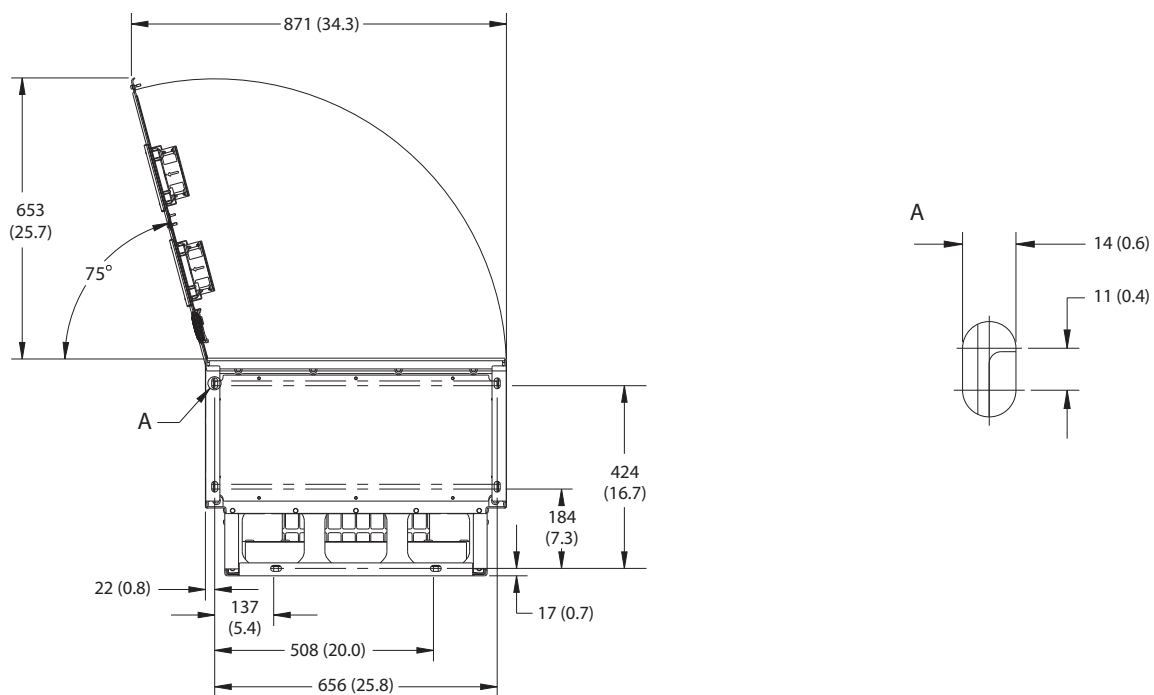

1	固定頭板
---	------

圖 9.9 E2h 的門隙與固定頭板尺寸

9.8.3 E3h 外部尺寸



圖 9.10 E3h 的正面圖



圖 9.11 E3h 的側視圖

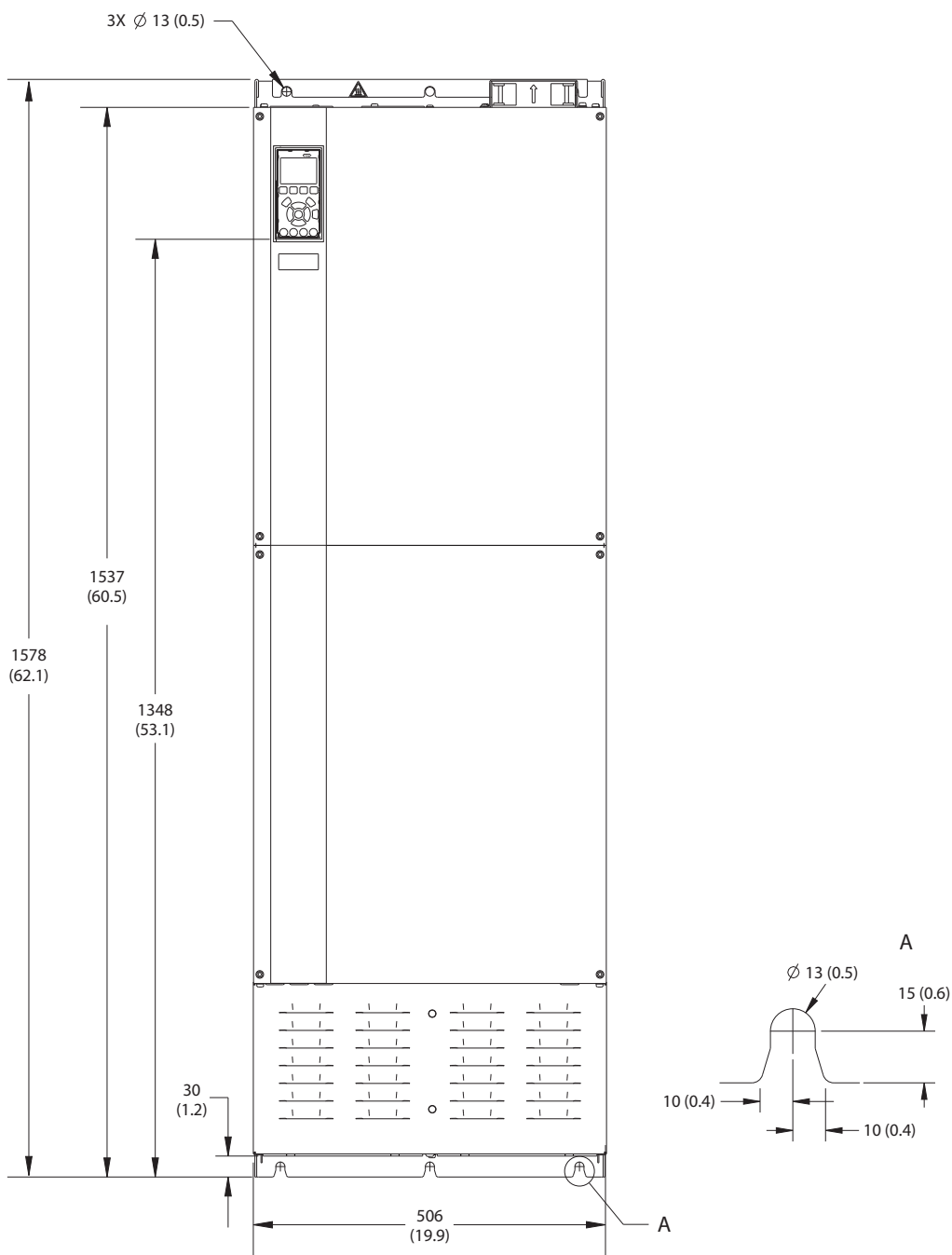

1	散熱片存取面板 (可選)
---	--------------

圖 9.12 E3h 的後視圖

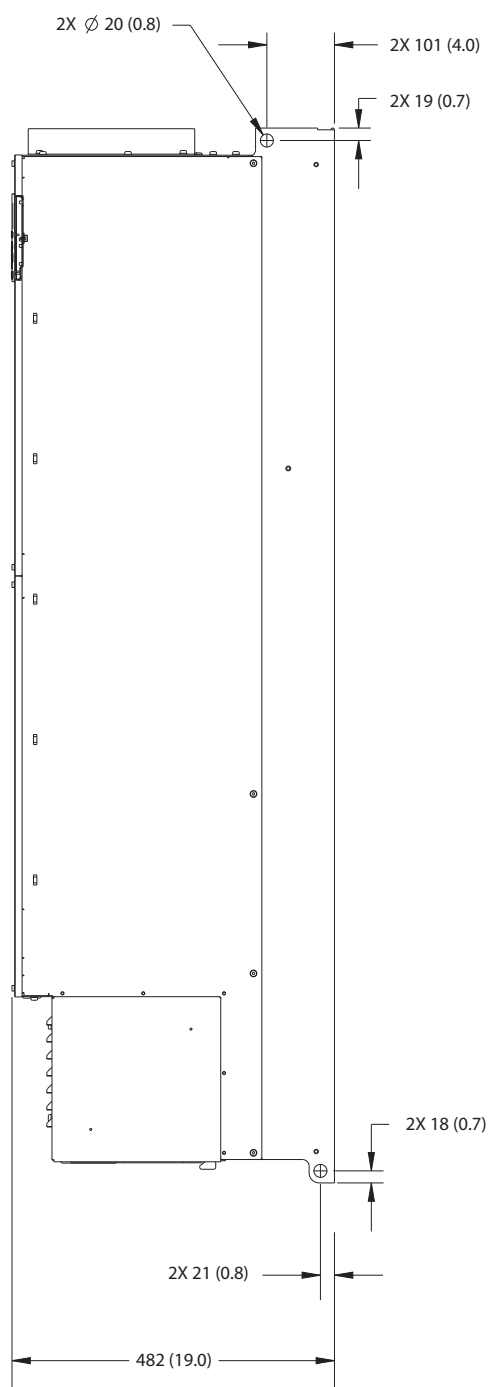
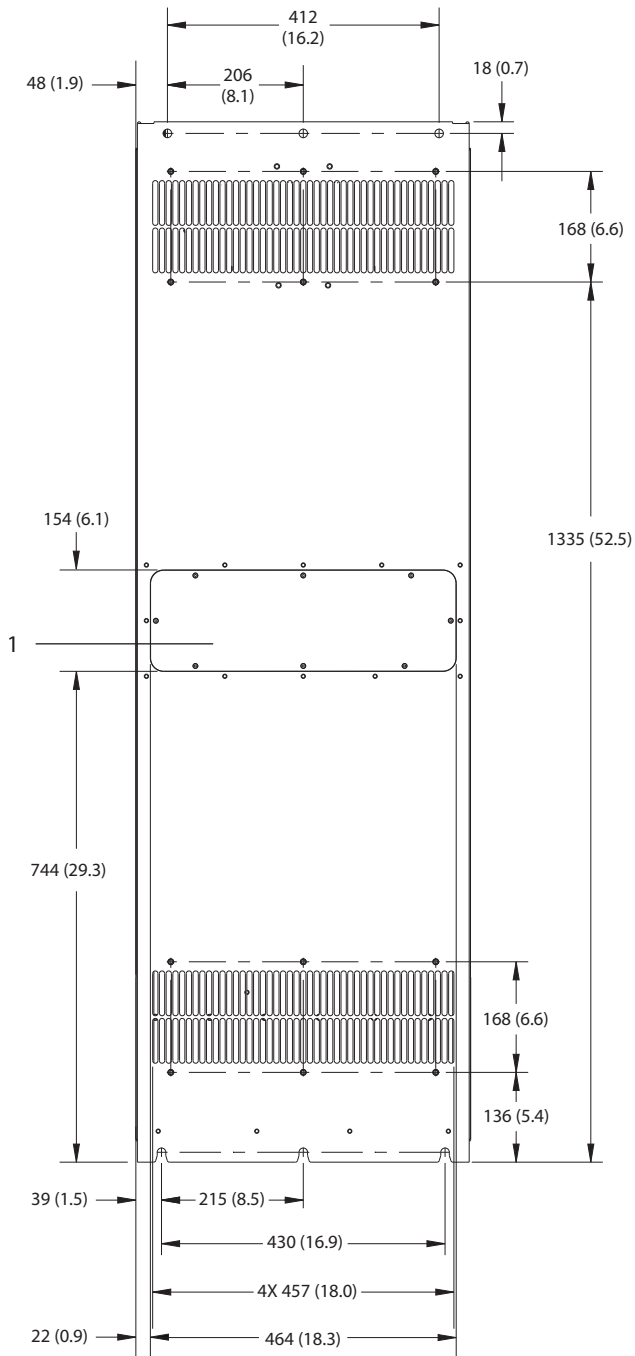
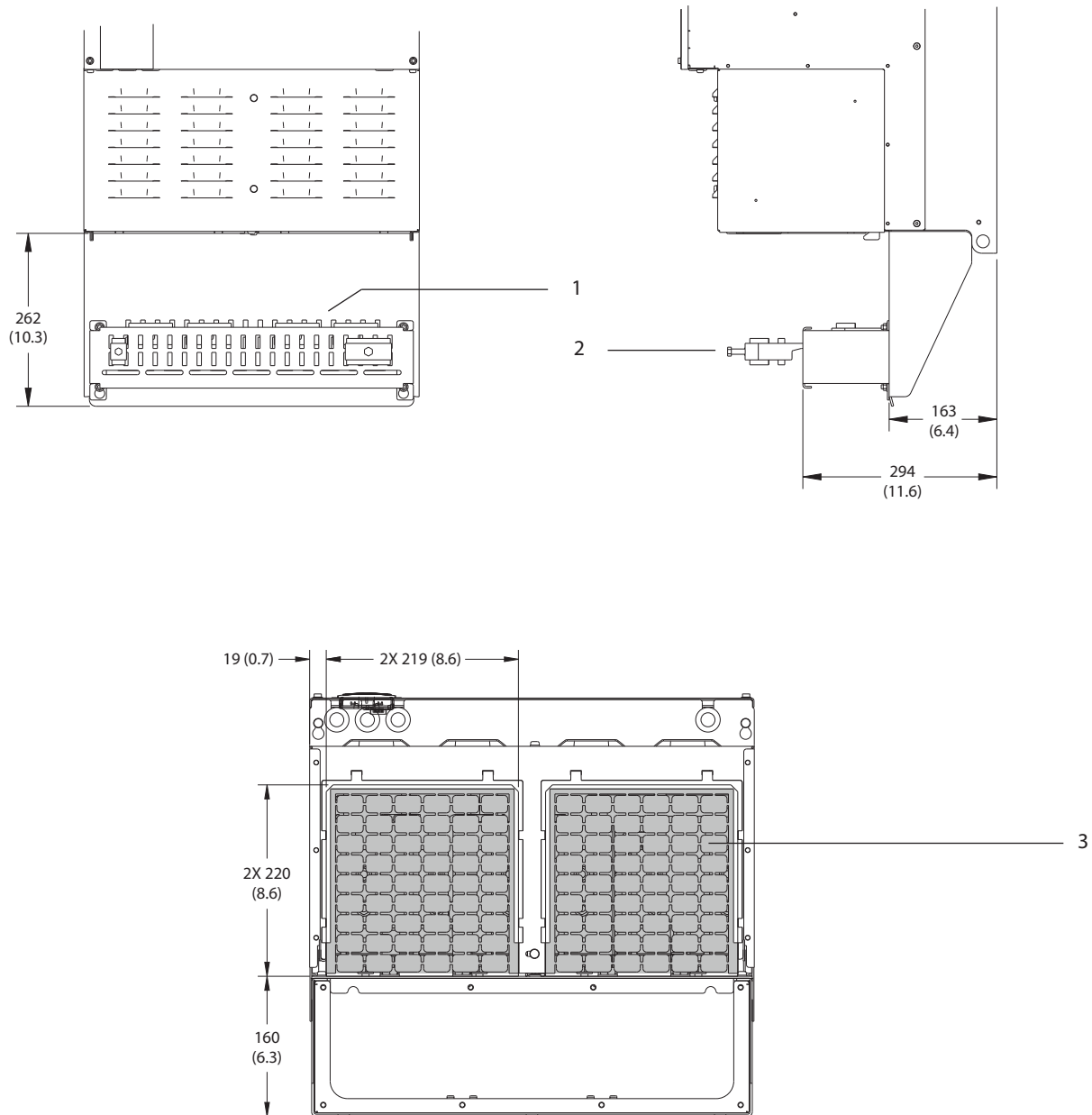

9

1	RFI 防護終止 (標配 RFI 選項)
2	電纜線/EMC 夾鉗:
3	固定頭板

圖 9.13 E3h 的 RFI 防護終止與固定頭板尺寸

9.8.4 E4h 外部尺寸

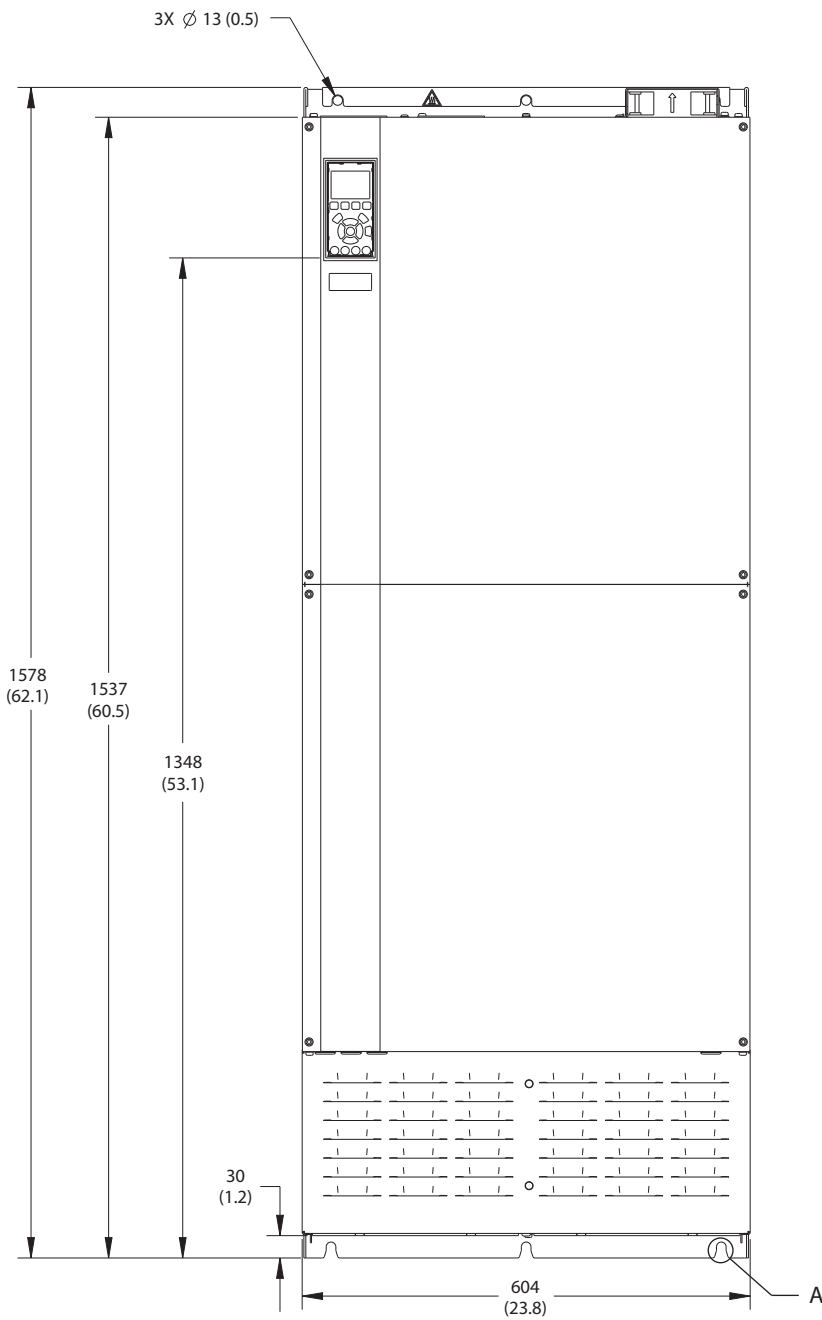

130BF664.10

圖 9.14 E4h 的正面圖

9



圖 9.15 E4h 的側視圖



1	散熱片存取面板 (可選)
---	--------------

圖 9.16 E4h 的後視圖

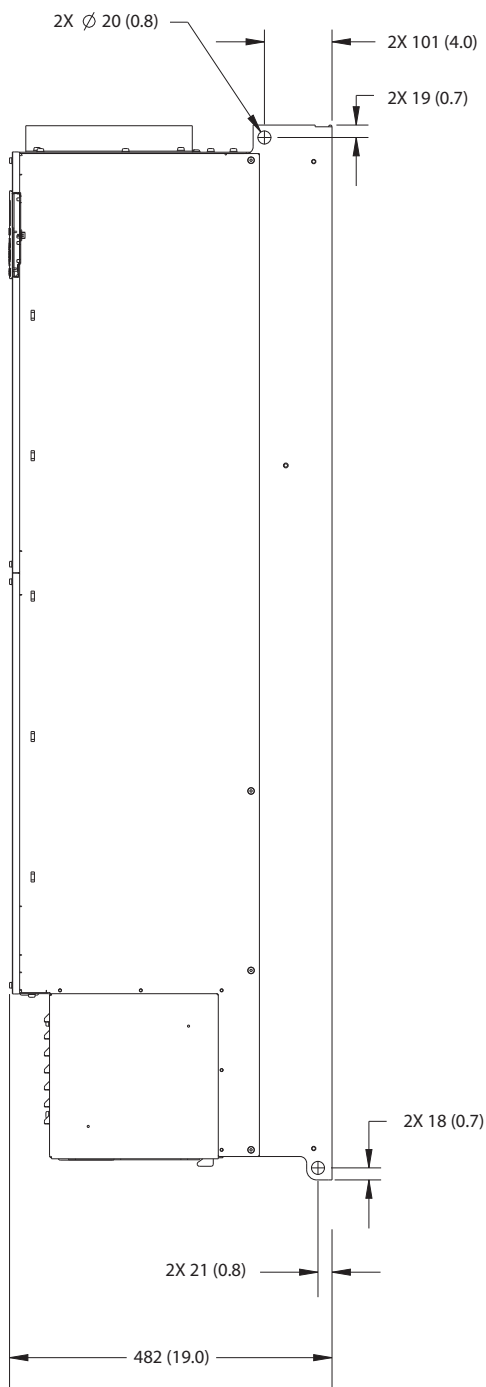
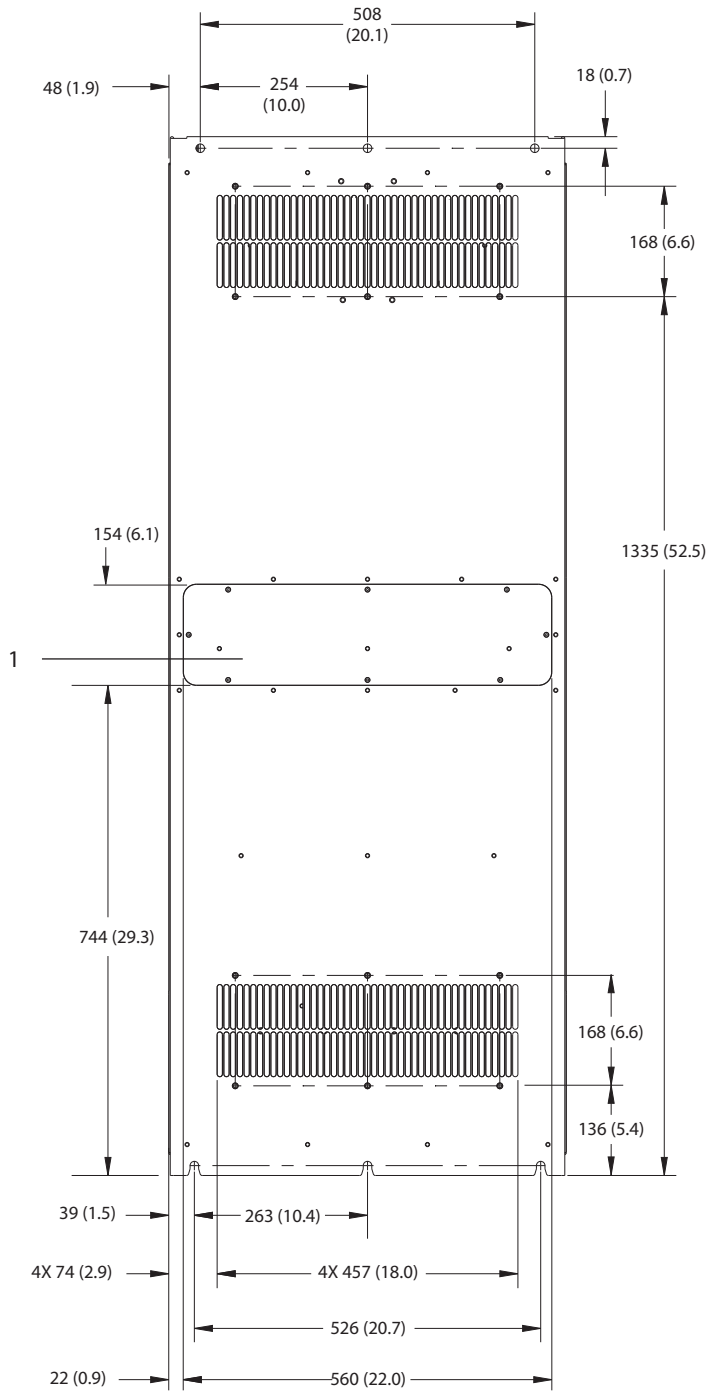
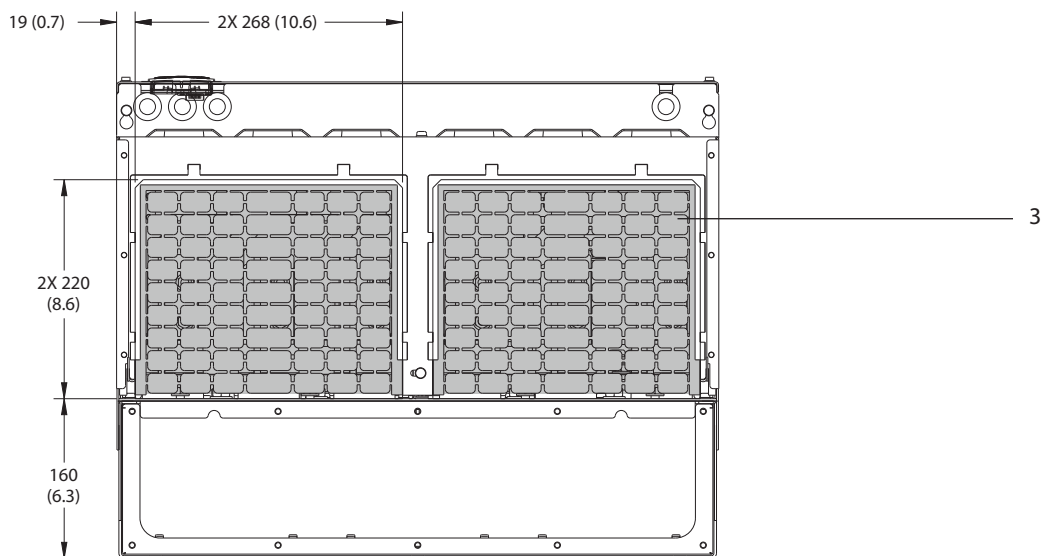
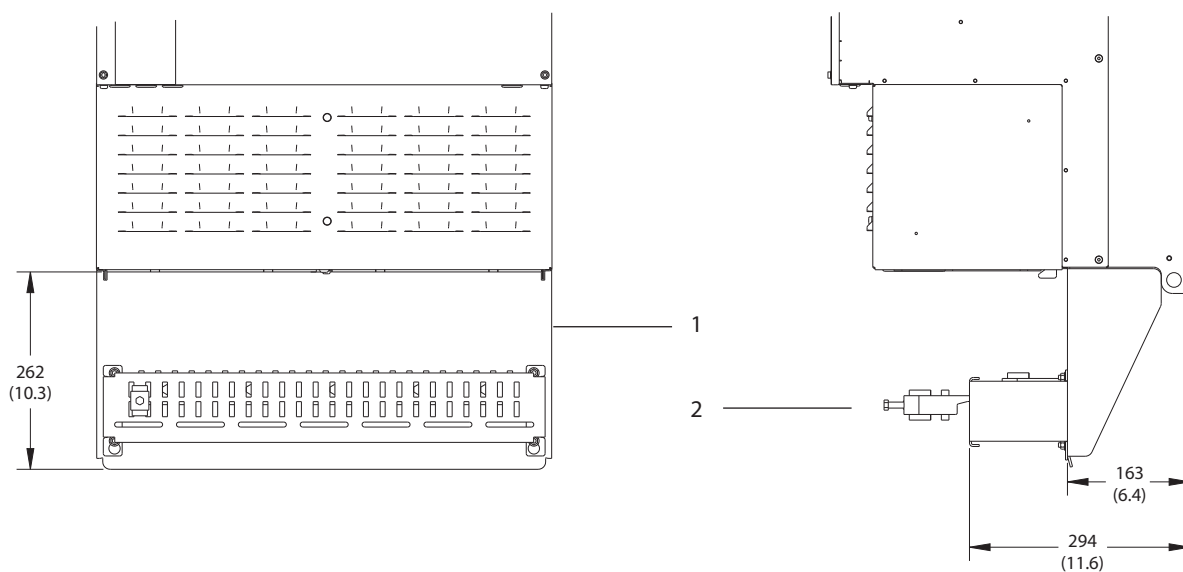

1	RFI 防護終止 (標配 RFI 選項)
2	電纜線/EMC 夾鉗:
3	固定頭板

圖 9.17 E4h 的 RFI 防護終止與固定頭板尺寸

9.9 外殼氣流

9.9.1 E1h - E4h 外殼的氣流

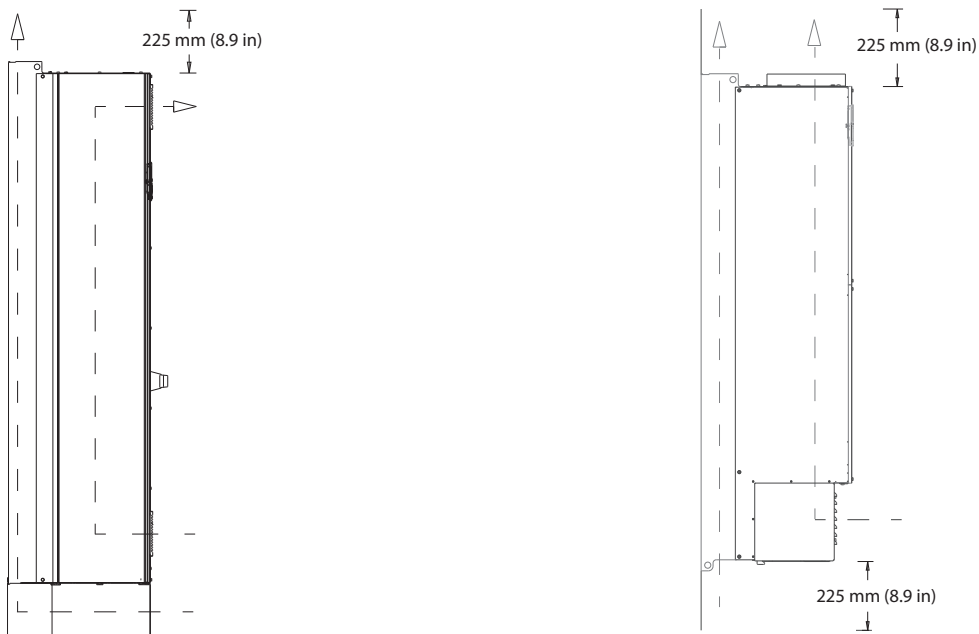

130BF699.10

圖 9.18 E1h/E2h (左) 與 E3h/E4h (右) 的標準空氣氣流配置

9

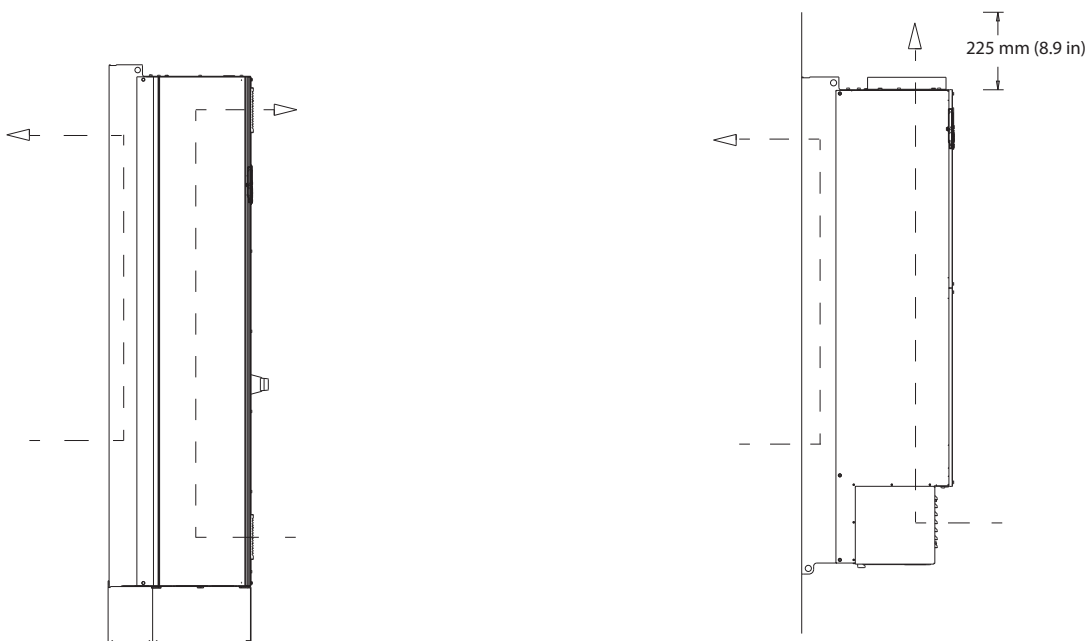

130BF700.10

圖 9.19 透過 E1h/E2h (左) 與 E3h/E4h (右) 後壁的選配空氣氣流配置

9.10 緊固件轉矩級別

在表 9.7 所列的位置中鎖緊緊固件時，請施用正確的扭矩。固定電器連接時扭矩太低或太高將使電氣連接不良。為確保轉矩正確，請使用扭力扳手。

位置	頭栓大小	轉矩 [Nm (in-lb)]
主電源端子	M10/M12	19 (168)/37 (335)
馬達端子	M10/M12	19 (168)/37 (335)
接地端子	M8/M10	9.6 (84)/19.1 (169)
煞車端子	M8	9.6 (84)
負載共償端子	M10/M12	19 (168)/37 (335)
再生端子 (外殼 E1h/E2h)	M8	9.6 (84)
再生端子 (外殼 E3h/E4h)	M10/M12	19 (168)/37 (335)
繼電器端子	-	0.5 (4)
門/面板蓋	M5	2.3 (20)
固定頭板	M5	2.3 (20)
散熱片存取面板	M5	3.9 (35)
串列通訊外蓋	M5	2.3 (20)

表 9.7 緊固件轉矩級別

10 附錄

10.1 縮寫與慣例

°C	攝氏
°F	華氏
Ω	歐姆
AC	交流電
AEO	自動能量最優化
ACP	應用控制處理器
AMA	馬達自動調諧
AWG	美規線徑
CPU	中央處理器
CSIV	客戶特定初始化值
CT	比流器
DC	直流電
DVM	數位伏特計
EEPROM	電子抹除式唯讀記憶體
EMC	電磁相容性
EMI	電磁干擾
ESD	靜電放電
ETR	電子積熱電驛
f _{M,N}	額定馬達頻率
HF	高頻
空調	加熱、通風與空調
Hz	赫茲
I _{LIM}	電流限制
I _{INV}	額定逆變器輸出電流
I _{M,N}	額定馬達電流
I _{VLT,MAX}	最大輸出電流
I _{VLT,N}	變頻器提供的額定輸出電流
IEC	國際電工委員會
IGBT	絕緣柵雙極電晶體
I/O	輸入/輸出
IP	侵入防護
kHz	千赫
kW	千瓦
L _d	馬達 d-軸電感
L _q	馬達 q-軸電感
LC	電感-電容
LCP	LCP 操作控制器
LED	發光二極體
LOP	操作控制器
mA	毫安培
MCB	小型斷路器
MCO	動作控制選項
MCP	馬達控制處理器
MCT	動作控制工具

MDCIC	多變頻器控制介面卡
mV	毫伏特
NEMA	美國電氣製造商協會
NTC	負溫度係數
P _{M,N}	額定馬達功率
PCB	印刷電路板
PE	保護性接地
PELV	保護性超低電壓
PID	比例積分微分
PLC	可編程邏輯控制器
P/N	零件編號
PROM	可編程唯讀記憶體
PS	功率區段
PTC	正溫度係數
PWM	脈衝寬度調制
R _s	定子電阻值
RAM	隨機存取記憶體
RCD	漏電斷路器 (RCD)
Regen	發電端子
RFI	射頻干擾
RMS	方均根 (循環交流電)
RPM	每分鐘轉速
SCR	矽控整流器
SMPS	開關模式電源
S/N	序號
STO	Safe Torque Off
T _{LIM}	轉矩限制
U _{M,N}	額定馬達電壓
V	伏特
VVC ⁺	電壓向量控制
X _h	馬達主電抗值

表 10.1 縮寫、首字母縮寫與符號

慣例

- 編號清單表示程序。
- 項目清單表其示圖例的其他資訊與說明。
- 斜體字表示：
 - 參照索引
 - 連接
 - 註腳
 - 參數名稱
 - 參數群組名稱
 - 參數選項
- 所有尺寸單位為毫米 (英吋)。

10.2 國際/北美洲預設參數設定

將「參數 0-03 區域設定」設定為「[0] 國際」或「[1] 北美洲」會變更某些參數的出廠設定。表 10.2 列出了那些受影響的參數。

對出廠設定所作的變更已儲存並可在快速表單中與輸入於參數內的任何程式設定一同檢視。

參數	國際預設參數值	北美洲預設參數值
參數 0-03 區域設定	國際	北美洲
參數 0-71 日期格式	DD-MM-YYYY	MM/DD/YYYY
參數 0-72 時間格式	24 h	12 h
參數 1-20 馬達功率 [kW]	1)	1)
參數 1-21 馬達功率 [HP]	2)	2)
參數 1-22 馬達電壓	230 V/400 V/575 V	208 V/460 V/575 V
參數 1-23 馬達頻率	50 Hz	60 Hz
參數 3-03 最大設定值	50 Hz	60 Hz
參數 3-04 設定值功能	加總	外部/預置
參數 4-13 馬達轉速上限 [RPM] ³⁾	1500 RPM	1800 RPM
參數 4-14 馬達轉速上限 [Hz] ⁴⁾	50 Hz	60 Hz
參數 4-19 最大輸出頻率	100 Hz	120 Hz
參數 4-53 高速警告	1500 RPM	1800 RPM
參數 5-12 端子 27 數位輸入	自由旋轉停機, 反邏輯	外部互鎖
參數 5-40 繼電器功能	警報	無警報
參數 6-15 端子 53 最高設定值/回授值	50	60
參數 6-50 端子 42 輸出	轉速 0-HighLim	轉速 4-20 mA
參數 14-20 復歸模式	手動復歸	無限自動復歸
參數 22-85 在設計點的轉速 [RPM] ³⁾	1500 RPM	1800 RPM
參數 22-86 在設計點的轉速 [Hz]	50 Hz	60 Hz
參數 24-04 火災模式最大設定值	50 Hz	60 Hz

表 10.2 國際/北美洲預設參數設定

- 1) 參數 1-20 馬達功率 [kW] 只有在 參數 0-03 區域設定 設定為「[0] 國際」時才可看見。
- 2) 參數 1-21 馬達功率 [HP] 只有在 參數 0-03 區域設定 設定為「[1] 北美洲」時才可看見。
- 3) 此參數僅在 參數 0-02 馬達轉速單位 設為「[0] RPM」時才可看見。
- 4) 此參數僅在 參數 0-02 馬達轉速單位 設為「[1] Hz」時才可看見。

10.3 參數設定表單結構

0-0*	操作/顯示	轉矩特性	1-03	1-79	數位電位器	5-31	端子 29	數位輸出
0-0*	基本設定	超載模式	1-04	1-80	步進幅度	5-32	端子 X30/6	數位輸出 (MOB 101)
0-01	語言	順時針方向	1-06	1-81	加減速時間	5-33	端子 X30/7	數位輸出 (MOB 101)
0-02	馬達轉速單位	馬達轉速	1-07	1-82	復電後設定值	5-40	繼電器功能	
0-03	區域設定	馬達結構	1-08	1-83	最大極限	5-41	繼電器 "開" 延遲	
0-04	上電後的操作狀態	W/O+ P/I/SYN RM	1-10	1-86	最小極限	5-42	繼電器 "閉" 延遲	
0-05	操作器模式單位	衰減增益	1-14	1-87	跳脫轉速下限 [Hz]	4-3*	脈衝輸入	
0-1*	設定表單操作	馬達轉速	1-15	1-90	馬達轉速	4-4*	脈衝輸入	
0-10	有效設定表單	低濾波濾波時間 [ms]	1-16	1-91	馬達熱保護	5-50	端子 29	最低頻率
0-11	參數關聯表單	高速濾波濾波時間 [ms]	1-17	1-93	馬達轉速	5-51	端子 29	最高頻率
0-12	讀數：關聯表單	馬達轉速 [kW]	1-20	1-94	馬達轉速下限 [RPM]	5-52	端子 29	最低設定值/回授 值
0-14	LCP 顯示器	馬達功率 [HP]	1-21	1-98	馬達轉速上限 [RPM]	5-53	端子 29	最高設定值/回授 值
0-20	顯示行 1, 1	馬達電壓	1-22	1-99	馬達轉速上限 [Hz]	5-55	端子 33	最低頻率
0-21	顯示行 1, 2	馬達頻率	1-23	2-0*	再生發電模式的轉矩極限	5-56	端子 33	最高頻率
0-22	顯示行 1, 3	馬達電流	1-24	2-00	電流限制	5-57	端子 33	最低設定值/回授 值
0-23	大顯示行 2	馬達額定轉速	1-25	2-01	最大輸出頻率	5-58	端子 33	最高設定值/回授 值
0-24	個人設定表單	馬達額定轉矩	1-26	2-02	調整警告值	5-59	端子 33	脈衝濾波器時間常數
0-25	個人設定表單	馬達轉動調整 (AMA)	1-28	2-03	調整警告值	5-60	脈衝輸出	
0-3*	LCP 自定讀數	馬達轉速 (AMA)	1-29	2-04	低電流警告	5-62	端子 27	脈衝輸出變量
0-30	自定讀數單位	定子電阻值 (Rs)	1-30	2-06	低電流警告	5-63	端子 29	脈衝輸出變量
0-31	自定讀數最小值	轉子電阻值 (Rr)	1-31	2-07	高速警告	5-65	端子 29	最大脈衝輸出頻率
0-32	自定讀數最大值	定子漏抗值 (Xl)	1-33	2-08	設定值過低警告	5-66	端子 X30/6	脈衝輸出變數
0-37	顯示文字 1	轉子漏抗值 (Xr)	1-34	2-10	設定值過高警告	5-68	端子 X30/6	最大脈衝輸出頻率
0-38	顯示文字 2	主電抗值 (Xh)	1-35	2-11	回授過低警告	5-8*	I/O 選擇	
0-39	顯示文字 3	鐵損電阻值 (Rfe)	1-36	2-12	回授過高警告	5-80	AH 電容重新連接延遲	
0-4*	LCP 控制鍵	d-軸電感值 (Ld)	1-37	2-13	馬達缺相功能	5-9*	總線控制的	
0-40	LCP [Hand on] 鍵	q-軸電感值 (Lq)	1-38	2-15	回授轉速	5-90	數位和繼電器總線控制	
0-41	LCP [Off] 鍵	馬達電感	1-39	2-16	回授轉速的起點 [RPM]	5-93	端子 27	總線脈衝控制輸出
0-42	LCP [Auto on] 鍵	在 1000 RPM Back ENF	1-40	2-17	回授轉速的起點 [Hz]	5-94	端子 27	時間截止預置脈衝輸出
0-43	LCP [Reset] 鍵	d-軸電感飽和 (LdSat)	1-44	4-62	回授轉速的末點 [RPM]	5-95	端子 29	總線脈衝控制輸出
0-44	LCP 上的 [Off/Reset] 鍵	q-軸電感飽和 (LqSat)	1-45	4-63	回授轉速末點 [Hz]	5-96	端子 29	時間截止預置脈衝輸出
0-45	LCP 上的 [Drive Bypass] 鍵	位置偵測增益	1-46	4-64	半自動旁路設定表單	5-97	端子 #X30/6	總線控制脈衝輸出
0-5*	拷貝/儲存	轉矩校準	1-47	5-0*	數位輸入/輸出	6-0*	類比輸入/輸出模式	
0-50	LCP 拷貝	電感飽和 點	1-48	5-01	數位輸入/輸出模式	6-00	類比電流輸入中斷時間	
0-51	設定表單拷貝	與負載無關的設定	1-5*	5-02	端子 27 的模式	6-01	類比電流輸入中斷功能	
0-6*	密碼	零速度時馬達的磁化	1-50	5-10	數位輸入	6-10	類比輸入端 53	
0-61	無密碼時可否存取所有參數	正常磁化最低速度 [RPM]	1-51	5-11	端子 18 數位輸入	6-11	端子 53 最低電壓	
0-65	個人設定表單密碼	V/f 特性 - f	1-52	5-12	端子 19 數位輸入	6-12	端子 53 最高電壓	
0-66	無密碼時存取個人設定表單	V/f 特性 - V	1-55	5-13	端子 27 數位輸入	6-13	端子 53 最低電流	
0-67	總線密碼存取	追蹤啟動測試脈衝頻率	1-56	5-14	端子 29 數位輸入	6-14	端子 53 最高電流	
0-7*	時鐘設定	追蹤啟動測試脈衝頻率	1-59	5-15	端子 32 數位輸入	6-15	端子 53 最低設定值/回授 值	
0-70	日期與時間	負載相關 設定	1-6*	5-16	端子 X30/2 數位輸入	6-16	端子 53 高設定值/回授 值	
0-71	日期格式	低速度區負載補償	1-60	5-17	端子 X30/3 數位輸入	6-17	端子 53 濾波器時間常數	
0-72	時間格式	高速區負載補償	1-61	5-18	端子 X30/4 數位輸入	6-20	類比輸入端 54	
0-74	DST/夏季時間	轉差補償	1-62	5-19	端子 X30/4 數位輸入	6-21	端子 54 最低電壓	
0-76	DST/夏季時間開始	共振衰減時間常數	1-63	5-20	端子 X46/1 數位輸入	6-22	端子 54 最高電壓	
0-77	DST/夏季時間結束	低速度時的最小電流	1-64	5-21	端子 X46/3 數位輸入	6-23	端子 54 最低電流	
0-79	時鐘故障	啟動調整	1-66	5-22	端子 X46/5 數位輸入	6-24	端子 54 最高電流	
0-81	工作日	啟動調整	1-70	5-23	端子 X46/7 數位輸入	6-25	端子 54 最低設定值/回授 值	
0-82	額外的工作日	啟動調整	1-71	5-24	端子 X46/9 數位輸入	6-26	端子 54 高設定值/回授 值	
0-83	額外的非工作日	啟動調整	1-72	5-25	端子 X46/11 數位輸入	6-27	端子 54 濾波器時間常數	
0-89	日期與時間讀數	啟動調整	1-73	5-26	數位輸出	6-3*	類比輸入 X30/11	
1-0*	負載速度	啟動調整	1-77	5-30	端子 27 數位輸出	6-30	端子 X30/11	最低電壓
1-0*	一般設定	壓縮機啟動最大速度 [RPM]	1-77					
1-00	控制方式	壓縮機啟動最大速度 [Hz]	1-78					
1-01	馬達控制原理							

6-31	端子 X30/11	最高電壓	值	8-37	9-84	已定義參數 (5)	12-27	主系統	13-9*	使用者定義警告
6-34	端子 X30/11	最低設定值/回授	值	8-4*	9-85	已定義參數 (6)	12-28	儲存資料值	13-90	警告觸發
6-35	端子 X30/11	最高設定值/回授	值	8-40	9-90	已更改參數 (1)	12-29	總是儲存	13-91	警告動作
6-36	端子 X30/11	類比器時常數		8-42	9-91	已更改參數 (2)	12-30	乙太網路/IP	13-92	警告文字
6-37	端子 X30/11	類比器時常數		8-43	9-92	已更改參數 (3)	12-31	網路設定值	13-9*	使用者定義警告
6-4*	類比輸入 X30/12	類比器時常數		8-44	9-93	已更改參數 (4)	12-31	網路設定值	13-97	警告警告字組
6-40	端子 X30/12	最低電壓	值	8-50	9-94	已更改參數 (5)	12-32	網路控制	13-98	警告警告字組
6-41	端子 X30/12	最高電壓	值	8-51	9-99	Profibus 版本的計數器	12-33	CIP 修訂	14-*	特殊功能
6-44	端子 X30/12	最低設定值/回授	值	8-52	10-0*	CAN Fieldbus	12-34	CIP 產品代碼	14-0*	逆變器載波
6-45	端子 X30/12	最高設定值/回授	值	8-53	10-00	CAN 協議	12-35	EDS 參數	14-00	載波模式
6-46	端子 X30/12	濾波器時間常數		8-54	10-01	傳輸速率選擇	12-37	COS 參數	14-01	載波頻率
6-47	端子 X30/12	類比器時常數		8-55	10-02	MAC 識別碼	12-38	COS 濾波器	14-03	過調變
6-50	類比輸出 42	類比器時常數		8-56	10-05	傳輸錯誤計數器讀數	12-4*	Modbus TOP	14-04	PWM 隨機
6-51	端子 42	最小輸出比例		8-70	10-06	接收錯誤計數器讀數	12-40	狀態參數	14-1*	主電源開/關
6-52	端子 42	最大輸出比例		8-72	10-07	接收錯誤計數器讀數	12-41	從訊息計數	14-10	主電源故障
6-53	端子 42	輸出總線控制		8-73	10-07	總線停止計數器讀數	12-42	從外部訊息計數	14-11	主電源故障時電壓
6-54	端子 42	輸出時間截止預置		8-74	10-1*	DeviceNet	12-6*	其他乙太網路服務	14-12	主電源電壓不平衡時的功能
6-55	端子 42	輸出濾波器		8-75	10-10	製程數據類型選擇	12-80	FTP 伺服器	14-16	動態 備份增益
6-6*	類比輸出 X30/8	類比器時常數		8-76	10-11	製程數據配置寫入	12-81	HTTP 伺服器	14-2*	復歸功能
6-60	端子 X30/8	輸出		8-80	10-12	製程數據配置讀取	12-82	SMP 服務	14-20	復歸模式
6-61	端子 X30/8	最小標度		8-81	10-13	警告參數	12-83	SNMP 代理程式	14-21	自動重新啟動時間
6-62	端子 X30/8	最大標度		8-82	10-14	網路設定值	12-84	位址衝突偵測	14-22	操作模式
6-63	端子 X30/8	輸出總線控制		8-83	10-15	網路控制	12-85	ACD 最後衝突	14-23	類型代碼設定
6-64	類比輸出 X45/1	類比器時常數		8-8*	10-2*	COS 濾波器	12-89	透通性插座通道連接埠	14-25	轉矩極限時跳脫延遲
6-70	端子 X45/1	輸出		8-90	10-20	COS 濾波器 1	12-9*	進階乙太網路服務	14-26	逆變器故障時跳脫延遲
6-71	端子 X45/1	最小標度		8-91	10-21	COS 濾波器 2	12-90	電機診斷	14-28	生產設定
6-72	端子 X45/1	最大標度		8-94	10-22	COS 濾波器 3	12-91	MDI-X	14-29	維修代碼
6-73	端子 X45/1	總線控制		8-95	10-23	COS 濾波器 4	12-92	IGMP 偵測	14-3*	電流限制控制器
6-74	端子 X45/1	輸出時間截止預置		8-96	10-3*	參數存取	12-93	電機線錯誤長度	14-30	電流限制控制器, 比例增益
6-8*	類比輸出 X45/3	類比器時常數		9-00	10-30	數據索引	12-94	廣播風暴保護	14-31	電流限制控制器, 積分時間
6-80	端子 X45/3	輸出		9-07	10-32	儲存資料值	12-95	閉置過時	14-32	電流限制控制器, 濾波器時間
6-81	端子 X45/3	最小標度		9-15	10-33	總是儲存	12-96	埠設定	14-4*	電壓變化
6-82	端子 X45/3	最大標度		9-16	10-34	DeviceNet 產品代碼	12-97	0oS 優先順序	14-40	VT 等級
6-83	端子 X45/3	總線控制		9-18	10-39	DeviceNet F 參數	12-98	介面計數器	14-41	AEO 最小磁化
6-84	端子 X45/3	輸出時間截止預置		9-22	12-*	乙太網路	12-99	媒體計數器	14-42	最小 AEO 頻率
8-0*	通訊選擇	通訊器時常數		9-23	12-0*	IP 設定	13-*	管理控制	14-43	馬達功率因數
8-01	控制地點	控制地點		9-27	12-00	IP 位址指派	13-0*	SLG 設定	14-5*	環境
8-02	控制源	控制源		9-28	12-01	IP 位址	13-00	SL 控制器模式	14-50	RFI 濾波器
8-03	控制超時時間	控制超時時間		9-31	12-02	次網路選擇	13-01	啟動事件	14-51	DC 回路補償
8-04	超時結束功能	超時結束功能		9-34	12-03	出廠設定開道	13-02	停機事件	14-52	風扇控制
8-05	復歸控制超時	復歸控制超時		9-44	12-04	DHCP 伺服器	13-03	復歸 SLC	14-53	風扇監控
8-06	診斷觸發器	診斷觸發器		9-45	12-05	租用到期	13-1*	比較器	14-55	輸出濾波器
8-07	診斷濾波	診斷濾波		9-47	12-06	網域名稱伺服器	13-10	比較器運算元	14-56	電容輸出濾波器
8-1*	控制設定	控制設定		9-52	12-07	網域名稱	13-11	比較器運算符	14-57	電感輸出濾波器
8-10	控制描述檔	控制描述檔		9-53	12-08	主機名稱	13-12	比較器數值	14-58	電壓增益濾波器
8-13	可設定的狀態字組 STW	可設定的狀態字組		9-63	12-09	實體位址	13-1*	RS 正反器	14-59	逆變器裝置的實際數量
8-14	可設定的控制字組 CTW	可設定的控制字組		9-64	12-10	連接狀態	13-16	RS-FF 運算元 S	14-6*	自動降低額定值
8-17	可設定的警報及警告字	可設定的警報及警告字		9-65	12-10	連接狀態	13-16	RS-FF 運算元 R	14-60	過熱時功能
8-30	協議	協議		9-66	12-11	連接時間	13-20	SL 控制器計時器	14-61	逆變器過載時的功能
8-31	地址	地址		9-67	12-12	自動協商	13-4*	邏輯規則	14-62	逆變器過載額定值降低電流
8-32	傳輸速率	傳輸速率		9-68	12-13	連接雙工	13-40	邏輯規則布爾算子 1	14-8*	選配裝置
8-33	最小回傳延遲	最小回傳延遲		9-70	12-14	連接雙工	13-41	邏輯規則布爾算子 2	14-9*	故障設定
8-35	最大回傳延遲	最大回傳延遲		9-71	12-18	管理 MAC	13-42	邏輯規則布爾算子 2	14-90	故障等級
				9-72	12-19	製程數據	13-43	邏輯規則布爾算子 3	15-*	變壓器資訊
				9-75	12-2*	控制數據	13-44	邏輯規則布爾算子 3	15-0*	操作數據
				9-80	12-20	製程數據配置寫入	13-51	SL 控制器事件	15-00	操作時間
				9-81	12-21	製程數據配置讀取	13-52	SL 控制器動作	15-01	運轉時數
				9-82						
				9-83						

15-02 kWh 時計	15-81 預置風扇運轉時數	16-66 數位輸出 [二進位]	20-03 回授 2 來源	21-31 外部 2 最小設定值
15-03 電源開關切入次數	15-99* 參數資料	16-67 端子 29 脈衝輸入 [Hz]	20-04 回授 2 轉換	21-32 外部 2 最大設定值
15-04 溫度過高次數	15-92 已定義參數	16-68 端子 33 脈衝輸入 [Hz]	20-05 回授 2 來源單位	21-33 外部 2 設定值來源
15-05 電壓過高次數	15-93 已修改參數	16-69 端子 27 脈衝輸出 [Hz]	20-06 回授 3 來源	21-34 外部 2 回授來源
15-06 kWh 計數器復歸	15-98 變頻器參數	16-70 端子 29 脈衝輸出 [Hz]	20-07 回授 3 轉換	21-35 外部 2 設定值
15-07 運轉時數計數器復歸	15-99 參數元數據	16-71 繼電器輸出 [二進位]	20-08 回授 3 來源單位	21-37 外部 2 設定值 [單位]
15-08 啟動次數	16-0* 運行輸出	16-72 計數器 A	20-12 設定值/回授單位	21-38 外部 2 回授 [單位]
15-1* 數據記錄設定	16-0* 一般狀態	16-73 計數器 B	20-2* 回授/給定值	21-39 外部 2 輸出 [單位]
15-10 登入源	16-00 控制字組	16-75 類比輸入 X30/11	20-20 回授功能	21-4* 外部 CL 2 PID
15-11 登錄間隔	16-01 設定值 [單位]	16-76 類比輸入 X30/12	20-21 給定值 1	21-40 外部 2 正常/逆向控制
15-12 登錄事件	16-02 設定值 [%]	16-77 類比輸出 X30/8 [mA]	20-22 給定值 2	21-41 外部 2 比例增益
15-13 登錄模式	16-03 狀態字組	16-78 類比輸出 X45/1 [mA]	20-23 給定值 3	21-42 外部 2 積分時間
15-2* 觸發前範例	16-05 主要實際值 [%]	16-79 類比輸出 X45/3 [mA]	20-6* 無感測器單位	21-43 外部 2 積分時間
15-20 使用記錄: 事件	16-09 自定實際值	16-8* Fieldbus 和 FC 埠	20-60 無感測器單位	21-44 外部 2 微分 增益極限
15-21 使用記錄: 值	16-10 功率 [kW]	16-80 Fieldbus CTW 1	20-69 無感測器資訊	21-5* 外部 CL 3 設定值/回授值
15-22 使用記錄: 時間	16-11 功率 [hp]	16-82 Fieldbus 速度給定值 A 信號	20-70 PID 自動調整	21-50 外部 3 設定值/回授單位
15-23 記錄日誌: 日期與時間	16-12 馬達電壓	16-84 通訊 選項組 STW	20-70 閉回路類型	21-51 外部 3 最小設定值
15-3* 警報記錄	16-13 頻率	16-85 FC 埠 CTW 1	20-71 PID 效能	21-52 外部 3 最大設定值
15-30 警報記錄: 故障碼	16-14 馬達電流	16-86 FC 埠速度給定值 A 信號	20-72 PID 輸出變更	21-53 外部 3 設定值來源
15-31 警報記錄: 值	16-15 頻率 [%]	16-89 可設定的警報/警報字組	20-73 最小回授等級	21-54 外部 3 回授來源
15-32 警報記錄: 時間	16-16 轉矩 [Nm]	16-9* 診斷輸出	20-74 最大回授等級	21-55 外部 3 給定值
15-33 警報記錄: 日期與時間	16-17 轉速 [RPM]	16-90 警報字組 2	20-79 PID 自動調整	21-57 外部 3 設定值 [單位]
15-34 警報記錄: 設定值	16-18 馬達熱負載	16-92 警告字組	20-81 PID 基本設定	21-59 外部 3 輸出 [%]
15-35 警報記錄: 回授	16-20 轉矩 [%]	16-93 警告字組 2	20-81 PID 正常/逆向控制	21-6* 外部 CL 3 PID
15-36 警報記錄: 電流需求	16-22 馬達角度	16-94 外部 狀態字組 2	20-82 PID 啟動轉速 [RPM]	21-60 外部 3 正常/逆向控制
15-37 警報記錄: 製程控制裝置	16-23 馬達轉軸功率 [kW]	16-95 外部 狀態字組 2	20-83 PID 啟動速度 [Hz]	21-61 外部 3 比例增益
15-40 FC 類型	16-24 校準的定子電阻值	16-9* 運行記錄	20-84 在頻寬設定值	21-62 外部 3 積分時間
15-41 電力元件	16-26 過濾的功率 [hp]	18-00 維修記錄	20-91 PID 抗積分飽和	21-63 外部 3 積分時間
15-42 電壓	16-27 過濾的功率 [kW]	18-01 維修記錄: 項目	20-93 PID 比例增益	21-64 外部 3 微分 增益極限
15-43 軟體版本	16-3* 變頻器狀態	18-02 維修記錄: 動作	20-94 PID 積分時間	22-0* 其他
15-44 訂購類型代碼字串	16-30 直流電路電壓	18-03 維修記錄: 時間	20-95 PID 微分時間	22-00 外部互鎖延遲
15-45 實際類型代碼字串	16-31 系統溫度	18-03 維修記錄: 日期與時間	20-96 PID 微分 增益極限	22-01 功率濾波器時間
15-46 變頻器訂貨號	16-32 散熱功率/秒	18-3* 類比記錄	21-1* 外部閉回路調整	22-2* 無流量偵測
15-47 功率卡訂貨號	16-33 散熱片溫度	18-30 類比輸入 X42/1	21-00 閉回路類型	22-20 低功率自動設定表單
15-48 LCP 識別碼	16-35 逆變器熱負載	18-31 類比輸入 X42/3	21-01 PID 效能	22-21 低功率偵測
15-49 控制卡軟體識別碼	16-36 逆變器額定電流	18-32 類比輸入 X42/5	21-02 PID 輸出變更	22-22 低轉速偵測
15-50 功率卡軟體識別碼	16-37 逆變器最大電流	18-33 類比輸出 X42/7 [V]	21-03 最小回授等級	22-23 無流量功能
15-51 變頻器序列號	16-38 SL 控制器狀態	18-34 類比輸出 X42/9 [V]	21-04 最大回授等級	22-24 無流量延遲
15-53 功率卡序列號	16-39 控制卡過熱	18-35 類比輸出 X42/11 [V]	21-09 PID 自動微調	22-26 乾運轉泵浦功能
15-54 設定檔案名稱	16-40 登錄衝壓區已滿	18-36 類比輸入 X48/2 [mA]	21-1* 外部 CL 1 設定值/回授值	22-27 乾運轉泵浦延遲
15-58 SmartStart 檔案名稱	16-49 電流故障源	18-37 溫度 輸入 X48/4	21-10 外部 1 設定值/回授單位	22-28 無流量低轉速 [RPM]
15-59 檔案名稱	16-5* 設定和回授值	18-38 溫度 輸入 X48/7	21-11 外部 1 最大設定值	22-29 無流量低轉速 [Hz]
15-6* 選項識別	16-50 外部設定值	18-39 溫度 輸入 X48/10	21-12 外部 1 最大設定值	22-3* 無流量功率微調
15-60 安裝的選項	16-52 回授 [單位]	18-5* 設定和回授值	21-13 外部 1 設定值來源	22-30 無流量功率
15-61 選項軟體版本	16-53 數位電位器設定值	18-50 輸入和輸出 2	21-14 外部 1 回授來源	22-31 功率校正因數
15-62 選項訂購單號碼	16-54 回授 1 [單位]	18-51 數位輸出 2	21-15 外部 1 給定值	22-32 低轉速 [RPM]
15-63 選項序列號	16-55 回授 2 [單位]	18-6* 輸入和輸出 2	21-16 外部 1 設定值	22-33 低轉速 [Hz]
15-70 插槽 A 中的選項	16-56 回授 3 [單位]	18-7* 整流器狀態	21-17 外部 1 回授 [單位]	22-34 低轉速功率 [kW]
15-71 插槽 B 中的選項	16-58 PID 輸出 [%]	18-70 主電源電壓	21-18 外部 1 輸出 [單位]	22-35 低轉速功率 [HP]
15-72 插槽 C 中的選項	16-59 已調整設定值	18-71 主電源頻率	21-2* 外部 CL 1 PID	22-36 高轉速 [RPM]
15-73 插槽 B 選項軟體版本	16-6* 輸入和輸出	18-72 主電源不平衡	21-20 外部 1 正常/逆向控制	22-37 高轉速 [Hz]
15-74 插槽 C0/E0 中的選項	16-60 數位輸入	18-75 整流器 DC 電壓	21-21 外部 1 比例增益	22-38 高轉速功率 [kW]
15-75 插槽 C0/E0 選項軟體版本	16-61 類比端子 53 輸入形式	20-0* 變頻器回授	21-22 外部 1 積分時間	22-39 高轉速功率 [HP]
15-76 插槽 C1/E1 中的選項	16-62 類比端子 54 輸入形式	20-00 回授 1 來源	21-23 外部 1 微分時間	22-4* 睡眠模式
15-77 插槽 C1/E1 選項軟體版本	16-63 類比端子 54 輸入形式	20-01 回授 1 轉換	21-24 外部 1 微分 增益極限	22-40 最小運轉時間
15-8* 操作數據 II	16-64 類比輸入端 54	20-02 回授 1 來源單位	21-3* 外部 CL 2 設定值/回授值	22-41 最小睡眠時間
15-80 運轉時數	16-65 類比輸出 42 [mA]		21-30 外部 2 設定值/回授單位	22-42 喚醒轉速 [RPM]

目錄

操作指南

22-43	喚醒轉速 [Hz]	25-91	手動交替	27-19	復歸目前運轉數	29-05	填充的設定值
22-44	喚醒設定值/回授差異	26-00	類比輸入/輸出預置	27-20	預置設定	29-06	無流量停止計時器
22-45	設定值提升	26-01	類比輸入輸出模式	27-21	正常操作範圍	29-07	填充的設定值延遲
22-46	最大提升時間	26-02	端子 X42/3 模式	27-22	控制極限	29-08	除層功能
22-50	曲線末端	26-03	端子 X42/5 模式	27-23	分段延遲	29-10	除層循環
22-51	曲線末端延遲	26-10	類比輸入 X42/1	27-24	取消分段延遲	29-11	在啟動/停止時除層
22-52	曲線末端延遲	26-11	類比輸入 X42/1 低電壓	27-25	取消分段延遲	29-12	除層運行時間
22-53	曲線末端延遲	26-14	類比輸入 X42/1 高電壓	27-26	最小轉速取消分段延遲	29-13	除層速度 [RPM]
22-54	曲線末端延遲	26-15	類比輸入 X42/1 低設定值/回授值	27-27	自動微調分段轉速	29-14	除層速度 [Hz]
22-55	曲線末端延遲	26-16	類比輸入 X42/1 高設定值/回授值	27-28	自動微調分段轉速	29-15	除層關閉延遲
22-56	曲線末端延遲	26-17	類比輸入 X42/3	27-29	分段轉速	29-20	除層功率 [kW]
22-57	曲線末端延遲	26-20	類比輸入 X42/3 低電壓	27-30	分段轉速	29-21	除層功率 [HP]
22-58	曲線末端延遲	26-21	類比輸入 X42/3 高電壓	27-31	分段開閉轉速 [RPM]	29-22	除層功率因數
22-59	曲線末端延遲	26-22	類比輸入 X42/3 低設定值/回授值	27-32	分段開閉轉速 [Hz]	29-23	除層功率延遲
22-60	曲線末端延遲	26-23	類比輸入 X42/3 高設定值/回授值	27-33	分段開閉轉速 [RPM]	29-24	低轉速 [RPM]
22-61	曲線末端延遲	26-24	類比輸入 X42/3 濾波器時間常數	27-34	分段開閉轉速 [Hz]	29-25	低轉速 [Hz]
22-62	曲線末端延遲	26-25	類比輸入 X42/3 類比訊號斷訊	27-40	自動微調分段設定	29-26	低轉速功率 [kW]
22-63	曲線末端延遲	26-26	類比輸入 X42/5	27-41	減速延遲	29-27	低轉速功率 [HP]
22-64	曲線末端延遲	26-27	類比輸入 X42/5 低電壓	27-42	加速延遲	29-28	高轉速 [RPM]
22-65	曲線末端延遲	26-30	類比輸入 X42/5 高電壓	27-43	取消分段極限值	29-29	高轉速 [Hz]
22-66	曲線末端延遲	26-31	類比輸入 X42/5 低設定值/回授值	27-44	取消分段極限值	29-30	高轉速功率 [kW]
22-67	曲線末端延遲	26-32	類比輸入 X42/5 高設定值/回授值	27-45	分段轉速 [RPM]	29-31	高轉速功率 [HP]
22-68	曲線末端延遲	26-33	類比輸入 X42/5 濾波器時間常數	27-46	分段轉速 [Hz]	29-32	除層開閉設定值頻寬
22-69	曲線末端延遲	26-34	類比輸入 X42/5 類比訊號斷訊	27-47	取消分段轉速 [RPM]	29-33	功率除層極限
22-70	曲線末端延遲	26-35	類比輸入 X42/5 類比訊號斷訊	27-48	取消分段轉速 [Hz]	29-34	連續除層時間
22-71	曲線末端延遲	26-36	類比輸入 X42/7	27-49	取消分段原理	29-35	在鎖定轉子處除層
22-72	曲線末端延遲	26-37	類比輸入 X42/7 輸出	27-50	交替設定	29-36	預先/事後潤滑
22-73	曲線末端延遲	26-40	類比輸入 X42/7 最小極度	27-51	交替事件	29-40	預先/事後潤滑功能
22-74	曲線末端延遲	26-41	類比輸入 X42/7 最大極度	27-52	交替時間間隔	29-41	預先潤滑時間
22-75	曲線末端延遲	26-42	類比輸入 X42/7 總線控制	27-53	交替計時器	29-42	事後潤滑時間
22-76	曲線末端延遲	26-43	類比輸入 X42/7 時間截止預置	27-54	交替計時器	29-43	流量確認
22-77	曲線末端延遲	26-44	類比輸入 X42/9	27-55	交替預定時間	29-50	驗證時間
22-78	曲線末端延遲	26-50	類比輸入 X42/9 輸出	27-56	交替容量為 <	29-51	確認時間
22-79	曲線末端延遲	26-51	類比輸入 X42/9 最小極度	27-58	執行下次泵浦延遲	29-52	訊號遺失除層時間
22-80	曲線末端延遲	26-52	類比輸入 X42/9 最大極度	27-59	數位輸入	29-53	流量確認模式
22-81	曲線末端延遲	26-53	類比輸入 X42/9 總線控制	27-60	端子 X66/1 數位輸入	29-60	流量計監視器
22-82	曲線末端延遲	26-54	類比輸入 X42/9 時間截止預置	27-61	端子 X66/3 數位輸入	29-61	流量計來源
22-83	曲線末端延遲	26-55	類比輸入 X42/11	27-62	端子 X66/5 數位輸入	29-62	流量計單位
22-84	曲線末端延遲	26-60	類比輸入 X42/11 輸出	27-63	端子 X66/7 數位輸入	29-63	總計量單位
22-85	曲線末端延遲	26-61	類比輸入 X42/11 最小極度	27-64	端子 X66/9 數位輸入	29-64	實際量單位
22-86	曲線末端延遲	26-62	類比輸入 X42/11 最大極度	27-65	端子 X66/11 數位輸入	29-65	總計量
22-87	曲線末端延遲	26-63	類比輸入 X42/11 總線控制	27-66	端子 X66/13 數位輸入	29-66	實際量
22-88	曲線末端延遲	26-64	類比輸入 X42/11 時間截止預置	27-67	連接	29-67	復歸總計量
22-89	曲線末端延遲	27-00	控制與狀態	27-70	繼電器	29-68	復歸實際量
22-90	曲線末端延遲	27-01	泵浦狀態	27-91	串級設定值	29-69	流量
22-91	曲線末端延遲	27-02	手動泵浦控制	27-92	總容量百分比	30-01	特殊功能
22-92	曲線末端延遲	27-03	目前運轉時數	27-93	串級選擇狀態	30-02	連續 故障保護
22-93	曲線末端延遲	27-04	泵浦壽命時數	27-94	串級系統狀態	30-22	鎖定轉子偵測
22-94	曲線末端延遲	27-10	串級控制器	27-95	進階串級繼電器輸出 [二進位]	30-23	轉子閉鎖偵測時間(秒)
22-95	曲線末端延遲	27-11	變頻器數目	27-96	擴展型串級繼電器輸出 [二進位]	30-50	顯示設定
22-96	曲線末端延遲	27-12	泵浦數目	29-00	管線填充	30-80	散熱片風扇模式
22-97	曲線末端延遲	27-13	泵浦容量	29-01	管線填充有效	30-81	散熱片電阻值 (Ω)
22-98	曲線末端延遲	27-14	運轉時間平衡	29-02	管線填充轉速 [RPM]	31-00	旁通模式
22-99	曲線末端延遲	27-16	運轉時間平衡	29-03	管線填充時間	31-01	旁通開始時間延遲
23-00	曲線末端延遲	27-17	馬達啟動器	29-04	管線填充速率	31-02	旁通跳脫時間延遲
23-01	曲線末端延遲	27-18	未使用泵浦的旋轉時間				

31-03	測試模式啟動
31-10	旁通狀態字組
31-11	旁通運轉時數
31-19	遠端旁通啟動
35-**-**	感測器輸入項目
35-0*	溫度輸入模式
35-00	端子 X48/4 溫度單位
35-01	端子 X48/4 輸入類型
35-02	端子 X48/7 溫度單位
35-03	端子 X48/7 輸入類型
35-04	端子 X48/10 溫度單位
35-05	端子 X48/10 輸入類型
35-06	溫度感測器警報功能
35-1*	溫度輸入 X48/4
35-14	端子 X48/4 濾波器時間常數
35-15	端子 X48/4 溫度監控
35-16	端子 X48/4 低溫度極限
35-17	端子 X48/4 高溫度極限
35-2*	溫度輸入 X48/7
35-24	端子 X48/7 濾波器時間常數
35-25	端子 X48/7 溫度監控
35-26	端子 X48/7 低溫度極限
35-27	端子 X48/7 高溫度極限
35-3*	溫度輸入 X48/10
35-34	端子 X48/10 濾波器時間常數
35-35	端子 X48/10 溫度監控
35-36	端子 X48/10 溫度下極限
35-37	端子 X48/10 溫度上極限
35-4*	類比輸入 X48/2
35-42	端子 X48/2 低電流
35-43	端子 X48/2 高電流
35-44	端子 X48/2 低設定值/回授值
35-45	端子 X48/2 高設定值/回授值
35-46	端子 X48/2 濾波器時間常數
35-47	端子 X48/2 類比訊號斷訊
43-**-**	單元狀態
43-0*	元件狀態
43-00	元件溫度
43-01	輔助溫度
43-1*	功率卡狀態
43-10	HS 溫度 U 相
43-11	HS 溫度 V 相
43-12	HS 溫度 W 相
43-13	PC 風扇 A 速度
43-14	PC 風扇 B 速度
43-15	PC 風扇 C 速度
43-2*	風扇功率卡狀態
43-20	FPC 風扇 A 速度
43-21	FPC 風扇 B 速度
43-22	FPC 風扇 C 速度
43-23	FPC 風扇 D 速度
43-24	FPC 風扇 E 速度
43-25	FPC 風扇 F 速度

索引

A

A53/A54 開關.....	9
AC 主電源.....	26
另請參閱 主電源	
ADN 合規性.....	3
ATEX 監控.....	13
Auto on.....	11, 58

E

EMC.....	20, 22
----------	--------

F

Fieldbus.....	40
FPC.....	7
另請參閱 風扇功率卡	

H

Hand on.....	11, 58
HVAC 風扇功能.....	47

L

LCP	
位置.....	7, 8
指示燈.....	11
疑難排解.....	68
設定表單.....	46
顯示器.....	11
LCP 操作控制器 (LCP).....	10

M

MCT 10.....	49
MCT 10 設定軟體.....	49

R

RFI.....	7, 8, 26, 91, 95
RS485.....	23
RS485	
端子說明.....	41
設定.....	42

S

Safe Torque Off	
操作指南.....	3
端子位置.....	41
警告.....	66
配線:.....	43
配線概要.....	23
STO.....	3
另請參閱 <i>Safe Torque Off</i>	

U

UL 認證.....	3
USB	
埠位.....	9
規格.....	78

串

串列通訊	
位置.....	9
外蓋轉矩額定值.....	97
說明與出廠設定.....	41

主

主設定表單.....	47
主電源	
端子.....	7, 8
端子轉矩額定值.....	97
警告.....	63
連接.....	26
遮罩.....	5
電源規格.....	75
電纜線.....	26

互

互鎖裝置.....	42
-----------	----

保

保險絲	
位置.....	7, 8
疑難排解.....	69
規格.....	79
過電流保護.....	20
開始前檢查表.....	45

傳

傳感器.....	41
----------	----

內

內部故障.....	64
內部視圖.....	7

再

再生	
端子.....	8
端子的位置.....	7
端子轉矩額定值.....	97
配線配置.....	56

冷

冷凝.....	12
---------	----

冷卻			
檢查表.....	45	基	
灰塵警告.....	13	基座.....	14
需求.....	13	壓	
出		壓縮機功能.....	47
出廠設定.....	51	外	
初		外部尺寸	
初始設定.....	46	E1h.....	80
功		E2h.....	84
功率卡		E3h.....	88
位置.....	9	E4h.....	92
警告.....	66	外部警報復歸.....	55
加		存	
加熱器		存放.....	12
位置.....	7, 8	安	
使用.....	12	安全說明.....	4, 20, 46
配線.....	43	安裝	
配線概要.....	23	初始化.....	51
加速時間.....	69	合格人員.....	4
區		啟動.....	51
區域設定.....	51	快速安裝.....	50
參		所需的工具.....	12
參數.....	46, 51	機械.....	14
參數設定.....	11, 47, 99	檢查表.....	45
合		符合 EMC.....	22, 28
合格人員.....	4	負載共償/再生端子.....	19
吊		電氣.....	20
吊掛.....	14	需求.....	13
啟		安裝配置.....	13
啟動/停止.....	54	定	
回		定期成形.....	12
回收.....	3	定義	
固		狀態訊息.....	57
固定頭板		寬	
E1h 的尺寸.....	83	寬度測量值.....	6
E2h 的尺寸.....	87	導	
E3h 的尺寸.....	91	導引鍵.....	11, 47
E4h 的尺寸.....	95	導管冷卻方式.....	13
說明.....	14	工	
轉矩額定值.....	97	工具.....	12

干

干擾	
EMC.....	20
無線電.....	6

後

後牆冷卻.....	13
-----------	----

復

復歸.....	11, 59, 65
---------	------------

快

快速表單.....	11, 46, 99
-----------	------------

意

意外啟動.....	4
-----------	---

手

手動	
版本號碼.....	3

指

指示燈.....	60
----------	----

接

接地	
接地三角.....	26
檢查表.....	45
浮動三角.....	26
端子.....	7, 8
端子轉矩額定值.....	97
絕緣的主電源.....	26
警告.....	64
連接.....	28

控

控制	
特性.....	78
控制卡	
RS485 規格.....	77
位置.....	9
溫度過高跳脫點.....	70
規格.....	78
警告.....	65
控制架.....	7, 8, 9
控制端子配線.....	41
控制線路.....	40, 41, 45
控制輸入/輸出	
說明與出廠設定.....	40

擋

擋板.....	81
---------	----

放

放電時間.....	4
-----------	---

故

故障記錄.....	11
-----------	----

散

散熱片	
E1h 存取面板尺寸.....	82
E2h 存取面板尺寸.....	86
E3h 存取面板尺寸.....	90
E4h 存取面板尺寸.....	94
存取面板轉矩額定值.....	97
所需的氣流.....	14
清潔.....	13, 57
溫度過高跳脫點.....	70
警告.....	63, 64, 65, 67

數

數位	
輸出規格.....	76, 77
數位輸入/輸出	
端子位置.....	9
說明與出廠設定.....	41

斷

斷路器.....	45, 79
斷開連接.....	7, 43, 46, 79

服

服務.....	57
---------	----

核

核可與認證.....	3
------------	---

標

標籤.....	12
---------	----

氣

氣流	
散熱片.....	14
配置.....	96
氣體.....	13

泵

泵浦	
功能.....	47
設定.....	47

深		疑	
深度測量值.....	6	疑難排解	
減		LCP.....	68
減速時間.....	69	主電源.....	69
測		保險絲.....	69
測量值.....	6	警告與警報.....	60
溫		馬達.....	68, 69
溫度.....	12	省	
漏		省電效率等級.....	75
漏電電流.....	4, 28	睡	
濾		睡眠模式.....	59
濾波器.....	13	瞬	
煞		瞬變突波.....	28
煞車		短	
狀態訊息.....	58	短路.....	62
端子的位置.....	7	短路電路電流額定值 (SCCR).....	79
端子轉矩額定值.....	97	程	
煞車電阻		程式設定指南.....	3
接線方式.....	43	積	
端子位置.....	9	積熱電驛 (ETR).....	20
警告.....	62	空	
配線概要.....	23	空間加熱器.....	7
熱		另請參閱 <i>加熱器</i>	
熱保護.....	3	端	
熱敏電阻		端子	
端子位置.....	41	E1h 尺寸 (正面圖與側面視圖).....	30
警告.....	66	E2h 尺寸 (正面圖與側面視圖).....	32
配線配置.....	56	E3h 尺寸 (正面圖與側面視圖).....	34
電纜線佈線方式.....	40	E4h 尺寸 (正面圖與側面視圖).....	37
爆		串列通訊.....	41
爆炸性環境.....	13	控制位置.....	9, 40
狀		數位輸入/輸出.....	41
狀態訊息定義.....	57	37.....	41, 42
環		繼電器.....	41
環境.....	12, 75	類比輸入/輸出.....	41
環境條件		維	
概述.....	12	維修.....	13, 57
規格.....	75	編	
編碼器.....	50	編碼器.....	50

縮		豬	
縮寫.....	98	豬尾形.....	20
總		負	
總線終接開關.....	9, 42	負載共償	
繼		端子.....	8
繼電器		端子的位置.....	8
位置.....	9, 41	端子轉矩額定值.....	97
輸出規格.....	78	警告.....	4
缺		配線概要.....	23
缺相.....	60	負載共償.....	63
自		軟	
自動能量最優化.....	50	軟體版本號碼.....	3
自動馬達調諧 (AMA)		輔	
設定.....	50	輔助接點.....	43
警告.....	65	輸	
舉		輸入電壓.....	46, 77
舉吊.....	12	輸出規格.....	76
處		轉	
處置說明.....	3	轉子	
設		警告.....	66
設定表單		轉矩	
按鍵.....	11	極限.....	61, 69
說明.....	46	特性.....	75
設定表單.....	11	緊固件額定值.....	97
設計指南.....	3, 13, 75	過	
警		過電壓.....	69
警告		過電流保護.....	20
清單:.....	60	遮	
類型:.....	59	遮罩	
警告值		RFI.....	7, 8
清單:.....	11	RFI 終止.....	91, 95
警報		主電源.....	5
清單:.....	11, 60	夾鉗.....	20
記錄.....	11	扭結的遮罩端.....	20
類型:.....	59	電纜線.....	40
變		選	
變頻器		選配設備.....	42, 46
初始化.....	51		
定義.....	6		
尺寸.....	6		
狀態.....	57		
間隙要求.....	13		

配		電纜線	
配線配置		主電源.....	26
再生.....	56	佈線.....	40, 45
啟動/停止.....	54	具遮罩的.....	20
外部警報復歸.....	55	安裝警告.....	20
熱敏電阻.....	56	建立開口:.....	16
開迴路.....	53	每相的最大數量與尺寸.....	70
重		規格.....	76
重量.....	6	電纜線長度和橫截面面積.....	76
銘		馬達.....	24
銘牌.....	12	額	
門		額定功率.....	6, 12, 70
門/面板蓋		類	
轉矩額定值.....	97	類比	
門隙		輸出規格.....	76
E1h.....	83	類比輸入/輸出	
E2h.....	87	端子位置.....	9
E3h.....	91	說明與出廠設定.....	41
E4h.....	95	風	
開		風扇	
開迴路		位置.....	8
參數設定範例.....	48	所需的氣流.....	14
速度控制之配線.....	53	檢修.....	13
開關		警告.....	62, 67
A53 與 A54.....	76	風扇功率卡	
A53/A54.....	43	位置.....	7, 8
斷開連接.....	46, 79	警告.....	67
煞車電阻溫度.....	43	馬	
總線終接.....	42	馬達	
防		數據.....	69
防潮.....	12	熱敏電阻.....	56
電		疑難排解.....	68, 69
電位等化.....	28	端子.....	7
電位計.....	41	端子轉矩額定值.....	97
電壓		級別保護.....	13
不平衡.....	60	警告.....	61, 63
輸入.....	43	輸出規格.....	75
電容存放.....	12	轉動.....	50
電氣規格 380–480 V.....	70	連接.....	24
電氣規格 525 – 690 V.....	72	過熱.....	61
電流		配線概要.....	23
極限.....	69	電纜線.....	20, 24
洩漏.....	28	高	
輸入.....	43	高度測量值.....	6
電源連接.....	20	高電壓.....	46, 63
		高電壓警告.....	4



丹佛斯(上海)自动
控制有限公司
上海市宜山路900号
科技大楼0楼20层
电话:021-61513000
传真:021-61513100
邮编:200233

丹佛斯(上海)自动控制
有限公司北京办事处
北京市朝阳区工体北路
甲2号盈科中心A栋20层
电话:010-85352588
传真:010-85352599
邮编:100027

丹佛斯(上海)自动控制
有限公司广州办事处
广州市珠江新城花城大道87号
高德置地广场B塔704室
电话:020-28348000
传真:020-28348001
邮编:510623

丹佛斯(上海)自动控制
有限公司成都办事处
成都市下南大街2号宏达
国际广场11层1103-1104室
电话:028-87774346, 43
传真:028-87774347
邮编:610016

丹佛斯(上海)自动控制
有限公司青岛办事处
青岛市山东路40号
广发金融大厦1102A室
电话:0532-85018100
传真:0532-85018160
邮编:266071

丹佛斯(上海)自动控制
有限公司西安办事处
西安市二环南路88号
老三届世纪星大厦25层C座
电话:029-88360550
传真:029-88360551
邮编:710065

.....
Danfoss 對於在目錄、說明小冊與其他的印刷品當中可能產生的錯誤概不負任何責任。Danfoss 保留在未經事先通知之下更改其產品的權利。如果該類的修改不會導致事先同意之規格必須隨之修改的話，則前述的權利亦適用。本資料中的所有商標均是個別公司的財產。Danfoss 與 Danfoss 標誌係 DanfossA/S 的商標。版權所有，翻錄必究。
.....

Danfoss A/S
Ulsnaes 1
DK-6300 Graasten
vlt-drives.danfoss.com

