



Handbok för D-kapsling, 90 kW–315 kW

VLT® AutomationDrive FC 300

Säkerhet

Säkerhet

⚠ VARNING**HÖGSPÄNNING!**

Frekvensomformare innehåller högspänning när de är anslutna till elnätet. Installation, driftsättning och underhåll bör endast utföras av kvalificerad personal. Om installation, driftsättning och underhåll inte utförs av kvalificerad personal kan det leda till dödsfall eller allvarliga personskador.

Högspänning

Frekvensomformare är anslutna till livsfarlig nätspänning. Du måste vara oerhört försiktig så att du inte får en stöt. Endast utbildad personal med erfarenhet av elektronisk utrustning bör installera, starta och utföra underhåll på utrustningen.

⚠ VARNING**OAVSIKTLIG START!**

När frekvensomformaren är ansluten till elnätet kan motorn starta när som helst. Frekvensomformaren, motorn och all annan elektrisk utrustning måste vara redo för drift. Om dessa delar inte är driftsklara när frekvensomformaren ansluts till nätspänningen kan det leda till dödsfall, allvarliga personskador eller materiella skador på utrustning och egendom.

Oavsiktlig start

När frekvensomformaren är ansluten till nätspänningen kan motorn startas med en extern brytare, ett seriellt busskommando, en ingångsreferenssignal eller ett uppkälat feltillstånd. Tillämpa lämpliga försiktighetsåtgärder för att förhindra oavsiktlig start.

⚠ VARNING**URLADDNINGSTID!**

Frekvensomformare har DC-busskondensatorer som kan behålla sin laddning även efter att nätspänningen kopplats från. Undvik elektriska faror genom att koppla från nätspänningen, koppla från motorer av typen permanentmagnet och DC-bussförsörjningar, inklusive batteri-backup, UPS och DC-bussanslutningar till andra frekvensomformare. Vänta tills kondensatorerna är helt urladdade innan underhåll eller reparationsarbete utförs. Läs mer om väntetiderna för urladdning i tabellen *Urladdningstid*. Om du påbörjar service- eller reparationsarbete på enheten direkt när du brutit strömmen utan att vänta föreskriven tid, kan det leda till dödsfall eller allvarliga personskador.

Spänning [V]	Effektområde [kW]	Minsta väntetid [min]
3x400	90-250	20
3x400	110-315	20
3x500	110-315	20
3x500	132-355	20
3x525	75-250	20
3x525	90-315	20
3x690	90-250	20
3x690	110-315	20

Urladdningstid

Godkännanden

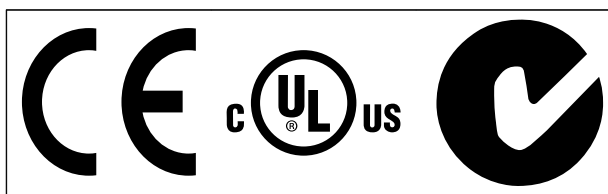

Tabell 1.2

Innehåll

1 Inledning	4
1.1 Produktöversikt	4
1.1.2 Utökade tillval, apparatskåp	5
1.2 Syfte med handboken	6
1.3 Ytterligare resurser	6
1.4 Produktöversikt	6
1.5 Interna styrfunktioner	7
1.6 Kapslingar och märkeffekter	8
2 Installation	9
2.1 Planera installationsplatsen	9
2.2 Checklista inför installation	9
2.3 Mekanisk installation	9
2.3.1 Kylning	9
2.3.2 Lyft	10
2.3.3 Vägghöjning - IP21 (NEMA 1) och IP54 (NEMA 12)	10
2.4 Elinstallation	11
2.4.1 Allmänna krav	11
2.4.2 Jordkrav	14
2.4.2.1 Läckström (> 3,5 mA)	14
2.4.2.2 Jordning IP20-kapslingar	15
2.4.2.3 Jordning IP21/54-kapslingar	15
2.4.3 Motoranslutning	15
2.4.3.1 Plintplaceringar: D1h-D4h	16
2.4.3.2 Plintplaceringar: D5h-D8h	19
2.4.4 Motorkabel	27
2.4.5 Motorrotationskontroll	27
2.4.6 växelströmsanslutning	27
2.5 Anslutning av styrkablar	28
2.5.1 Åtkomst	28
2.5.2 Använda skärmade styrkablar	28
2.5.3 Jordning av skärmade kablar	28
2.5.4 Typer av styrplintar	29
2.5.5 Dra kablar till styrplintar	30
2.5.6 Styrplintfunktioner	30
2.6 Seriell kommunikation	30
2.7 Tillvalsutrustning	31
2.7.1 Lastdelningsplintar	31
2.7.2 Regenerativa plintar	31

2.7.3 Antikondensationvärmare	31
2.7.4 Bromschopper	31
2.7.5 Nätskydd	31
2.7.6 Nätfrånkopplare	31
2.7.7 Kontaktor	31
2.7.8 Maximalbrytare	32
3 Start och igångkörning	33
3.1 Före start	33
3.2 Koppla på ström	34
3.3 Grundläggande driftsprogrammering	34
3.4 Test för lokal styrning	35
3.5 Systemstart	36
4 Användargränssnitt	37
4.1 Lokal manöverpanel	37
4.1.1 LCP:ns uppbyggnad	37
4.1.2 Ställa in LCP-värden	38
4.1.3 för displayen	38
4.1.4 Navigeringsknappar	39
4.1.5 Manöverknappar	39
4.2 Säkerhetskopiera och kopiera parameterinställningar	39
4.2.1 Överföra data till LCP	40
4.2.2 Hämta data från LCP	40
4.3 Återställa fabriksinställningarna	40
4.3.1 Rekommenderad initiering	40
4.3.2 Återgång till fabriksprogrammering	40
5 Programmering	41
5.1 Inledning	41
5.2 Programmeringsexempel	41
5.3 Styrplintsprogrammeringsexempel	43
5.4 Fabriksparameterinställningar, internationellt/Nordamerika	43
5.5 Menystruktur för parametrar	44
5.6 Fjärrprogrammering med MCT 10 konfigurationsprogramvara	49
6 Tillämpningsexempel	50
6.1 Inledning	50
6.2 Tillämpningsexempel	50
7 Statusmeddelanden	55
7.1 Statusvisning	55

7.2 Tabell med definitioner av statusmeddelandena	55
8 Varningar och larm	58
8.1 Systemövervakning	58
8.2 Varningstyper och larmtyper	58
8.2.1 Varningar	58
8.2.2 Larmtripp	58
8.2.3 Larm, tripplåst	58
8.3 Varnings- och larmvisning	58
8.4 Varnings- och larmdefinitioner	59
8.5 Felmeddelande	61
9 Grundläggande felsökning	68
9.1 Start och Drift	68
10 Specifikationer	71
10.1 Effektberoende specifikationer	71
10.2 Allmänna tekniska data	74
10.3 Säkringstabeller	78
10.3.1 Skydd	78
10.3.2 Val av säkringar	78
10.3.3 Kortslutningsvärden (SCCR-värden)	79
10.3.4 Åtdragningsmoment för anslutningar	79
Index	80

1 Inledning

1

1.1 Produktöversikt

1.1.1 Vyer inifrån



Bild 1.1 D1 Inre komponenter



Bild 1.2 Närbild: LCP och styrfunktioner

1	LCP (lokal manöverpanel)	9	Relä 2 (04, 05, 06)
2	RS-485-seriell bussanslutning	10	Lyftögla
3	Digital I/O och 24 V-strömförsörjning	11	Monteringsöppning
4	Analog I/O-kontakt	12	Kabelklämmor (PE)
5	USB-kontakt	13	Jord
6	Plintswitch för seriell buss	14	Motorutgångsplintar 96 (U), 97 (V), 98 (W)
7	Analoga brytare (A53), (A54)	15	Ingångsplintar för nätspänning 91 (L1), 92 (L2), 93 (L3)
8	Relä 1 (01, 02, 03)	16	TB5 (endast IP21/54). Anslutningsplint för antikondensationsvärmare

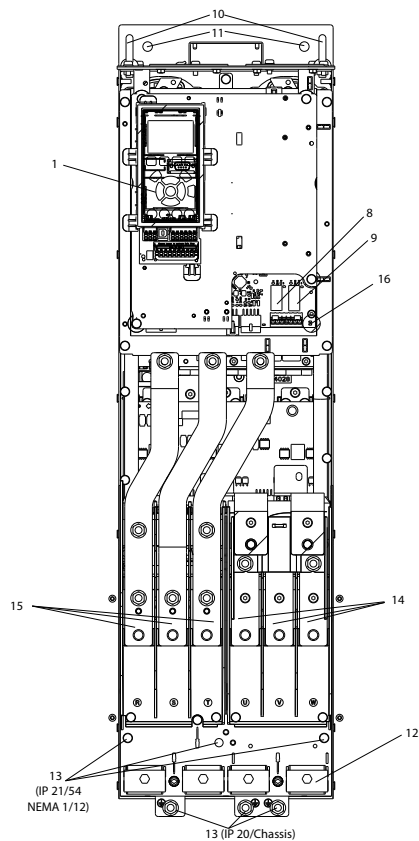
Tabell 1.1

OBS!

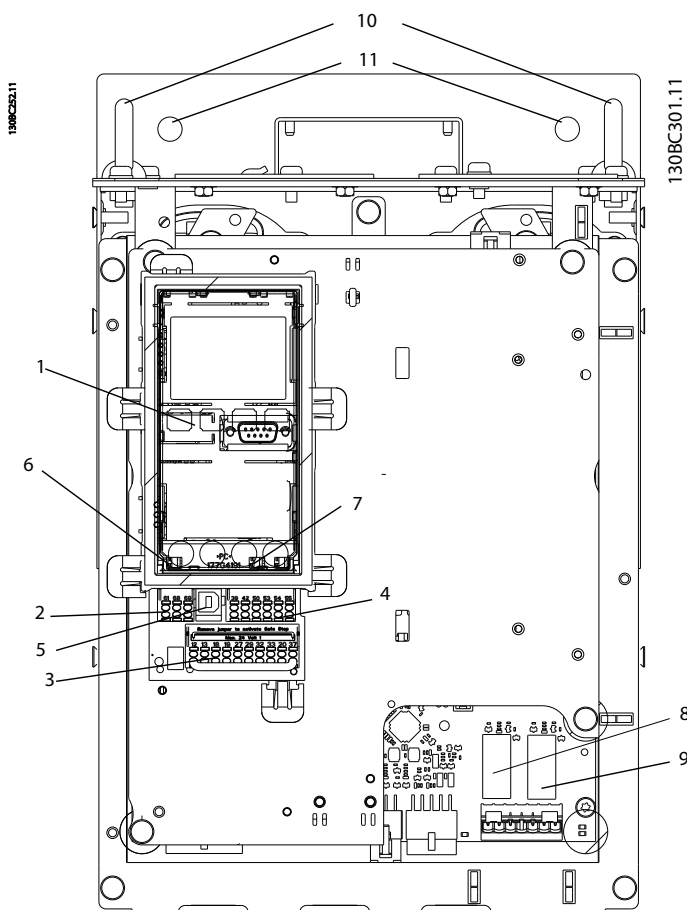
Mer information om placering av TB6 (anslutningsplint för kontaktor) finns i 2.4.3.2 *Plintplaceringar: D5h-D8h*.

1.1.2 Utökade tillval, apparatskåp

Om en frekvensomformare beställs med något av följande alternativ levereras den med ett tillvalsskåp som gör den högre.

- Bromschopper
- Nätfrånkoppling
- Kontakтор
- Nätfrånkopplare med kontaktor
- Maximalbrytare

Bild 1.3 visar ett exempel på en frekvensomformare med ett tillvalsskåp. *Tabell 1.2* listar varianterna för de frekvensomformare som inkluderar ingångstillval.



Bild 1.3 D7h-kapsling

Tillvalsbeteckningar	Utökningar för apparatskåp	Möjliga tillval
D5h	D1h-kapsling med kort utökning	Broms, fränkopplare
D6h	D1h-kapsling med hög utökning	Kontaktor, kontaktor med fränskiljare, kretsbytare
D7h	D2h-kapsling med kort utökning	Broms, fränkopplare
D8h	D2h-kapsling med hög utökning	Kontaktor, kontaktor med fränskiljare, kretsbytare

Tabell 1.2

D7h- och D8h-frekvensomformare (D2h plus tillvalsskåp) levereras med en 200 mm piedestal för golvmontering.

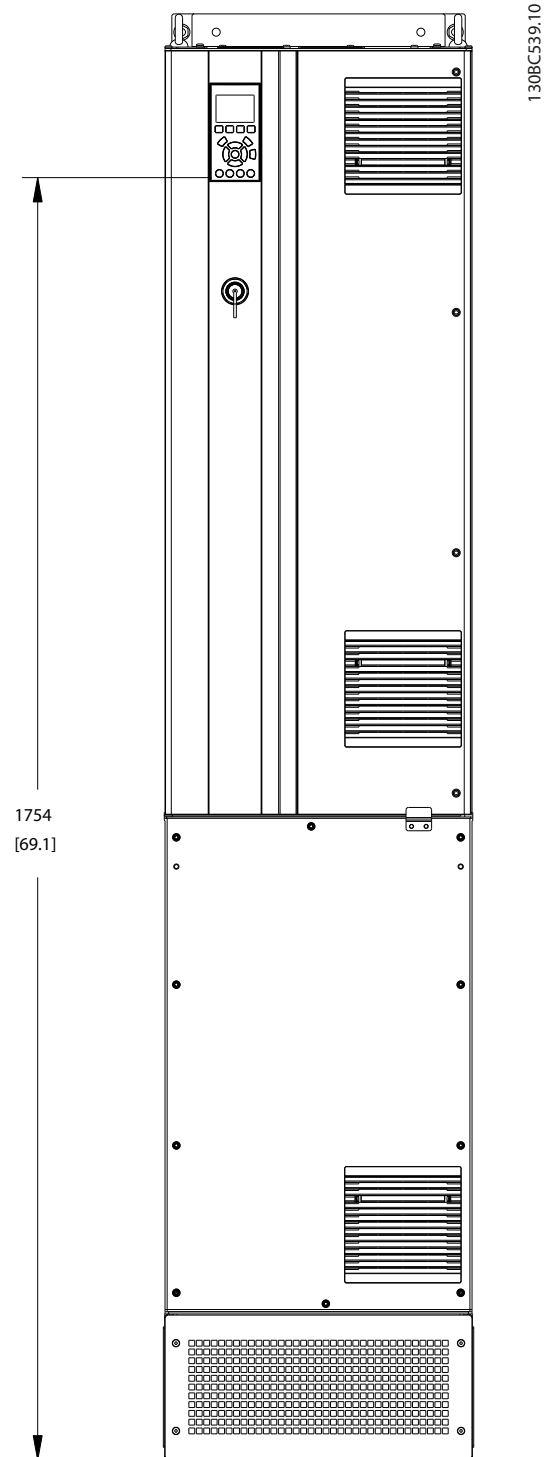
Det finns en säkerhetsspärr på framsidan av tillvalsskåpet. Om frekvensomformaren levereras med en närfränkopplare eller kretsbytare förhindrar säkerhetsspärren att apparatskåpdörren öppnas när frekvensomformaren är strömsatt. Innan dörren öppnas på frekvensomformaren måste fränkopplings- eller kretsbytaren öppnas (för att ladda ur frekvensomformaren) och tillvalsskåpets topplock måste tas bort.

För frekvensomformare som köpts med en fränskiljare, kontaktor eller kretsbytare finns det på typskylten en typkod för utbyte som omfattar inte tillvalet. Om det uppstår ett problem med frekvensomformaren byts den ut oberoende av tillvalet.

I 2.7 *Tillvalsutrustning* finns mer detaljerade beskrivningar över ingångstillval och andra tillval som kan läggas till i frekvensomformaren.

1.2 Syfte med handboken

Den här handboken innehåller detaljerade uppgifter om hur du installerar och startar frekvensomformaren. I specificeras de krav som gäller vid mekanisk och elektrisk installation, inklusive krav på funktioner hos styrplintarna samt på kablar för ingångar, motor-, styrning och seriell kommunikation. I 3 *Start och igångkörning* beskrivs detaljerade procedurer för start, grundläggande driftsprogrammering och funktionstester. Resterande kapitel innehåller kompletterande uppgifter. Denna information behandlar användargränssnitt, detaljerad programmering, tillämpningsexempel, felsökning vid start och specifikationer.

1.3 Ytterligare resurser

Det finns andra resurser som hjälper dig att förstå frekvensomformarens avancerade funktioner och programmering.

- VLT®-programmeringshandbok innehåller mer detaljerad information om hur du arbetar med parametrar samt en mängd tillämpningsexempel.
- *VLT® Design Guide* är avsedd för att ge detaljerad information om funktionalitet vid utformning av motorstyrningssystem.
- Ytterligare dokumentation och handböcker tillhandahålls av Danfoss. På <http://www.danfoss.com/BusinessAreas/DrivesSolutions/Documentations/Technical+Documentation.htm> finns listor.
- Det finns tillvalsutrustning som kan leda till förändringar i en del av de beskrivna procedurerna. Specifika krav hittar du i de anvisningar som levereras tillsammans med tillvalsutrustningen. Kontakta den lokala Danfoss-leverantören eller gå till Danfoss för att hämta ytterligare information. På <http://www.danfoss.com/BusinessAreas/DrivesSolutions/Documentations/Technical+Documentation.htm> finns filer att hämta och ytterligare information.

1.4 Produktöversikt

En frekvensomformare är en elektrisk motorregulator som omvandlar ingående växelström till en variabel utgående-vågformig växelström. Frekvensen och spänningen för utströmmen går att reglera, vilket i sin tur styr motorns varvtal eller moment. Frekvensomformaren kan ändra motorns varvtal som svar på systemåterkoppling, till exempel lägesgivare på ett transportband. Frekvensomformaren kan också reglera motorn genom att reagera på distanskommandon från externa regulatorer.

Frekvensomformaren övervakar också systemets och motorns status, utfärdar varningar och larm för feltillstånd, startar och stoppar motorn och optimerar energieffektiviteten. Dessutom har den ännu fler funktioner som rör styrning, övervakning och effektivisering att erbjuda. Drift- och övervakningsfunktionerna kan lämna statusindikationer till ett externt styrsystem eller ett seriellt kommunikationsnätverk.

1.5 Interna styrfunktioner

Bild 1.4 visar ett blockdiagram över frekvensomformarens interna komponenter. Mer information om deras funktioner finns i Tabell 1.3.



Bild 1.4 Blockdiagram över frekvensomformaren

Område	Benämning	funktion
1	Nätångång	<ul style="list-style-type: none"> Trefas, växelströmsförsörjning till frekvensomformaren.
2	Likriktare	<ul style="list-style-type: none"> Likriktarbryggan konverterar den ingående växelströmmen till likström som växelriktaren matas med
3	DC-buss	<ul style="list-style-type: none"> Mellankretsen hanterar likströmmen
4	DC-reaktorer	<ul style="list-style-type: none"> Filterar mellankretsspänningen (likström) Ge skydd mot nättransienter Reducera RMS-ström Höj den effektfaktor som skickas tillbaka till nätet Reducera övertoner på växelströmsingången
5	Kondensatorbank	<ul style="list-style-type: none"> Lagrar likströmmen Tillhandahåller genomströmningsskydd för kortvariga effektförluster
6	Växelriktare	<ul style="list-style-type: none"> Konverterar likströmmen till en reglerad vågformig PWM-växelström, så att motorn matas med en reglerad, variabel utström
7	Utström till motorn	<ul style="list-style-type: none"> Reglerad utgående trefasström till motorn
8	Styrströmkrets	<ul style="list-style-type: none"> Inströmmen, den interna bearbetningen, uteffekten och motorströmmen övervakas för att driften och styrningen ska bli effektiv Användargränssnittet och de externa kommandona övervakas och utförs Statusutgång och statusstyrning kan ordnas

Tabell 1.3 Frekvensomformare, interna komponenter

1.6 Kapslingar och märkeffekter

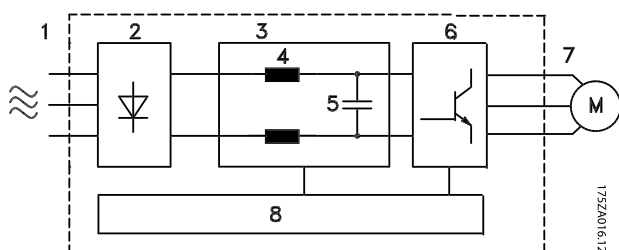
kW hög överbelastning	75	90	110	132	160	200	250	315	315
kW normal överbelastning	90	110	132	160	200	250	315	355	400
400 V		D3h	D3h	D3h	D4h	D4h	D4h		
500 V			D3h	D3h	D3h	D4h	D4h	D4h	
525 V	D3h	D3h	D3h	D4h	D4h	D4h	D4h		
690 V		D3h	D3h	D3h	D4h	D4h	D4h		D4h

Tabell 1.4 kW-klassade frekvensomformare

Hk Hög överbelastning	100	125	150	200	250	300	350	350
Hkr normal överbelastning	125	150	200	250	300	350	400	450
460 V		D3h	D3h	D3h	D4h	D4h		D4h
575 V	D3h	D3h	D3h	D4h	D4h	D4h	D4h	

Tabell 1.5 Hkr-klassade frekvensomformare

2 Installation

2.1 Planera installationsplatsen

OBS!

Det är viktigt att planera frekvensomformarinstallationen innan monteringen genomförs. Om du inte gör det kan det leda till extra arbete under och efter installationen.

Välj den absolut bästa driftsplatsen med avseende på följande (se information på följande sidor och i respektive Design Guide):

- Omgivande temperatur
- Installationsmetod
- Kylning av enheten
- Placering av frekvensomformaren
- Kabeldragning
- Säkerställ att strömförsörjning ger rätt spänning och tillräcklig ström
- Säkerställ att märkdata för motorströmmen ligger inom den maximala strömmen från frekvensomformaren
- Säkerställ att de externa säkringarna är korrekt dimensionerade om frekvensomformaren inte har inbyggda säkringar

Spänning [V]	Höjdbegränsningar
380-500	Vid höjdskillnader över 3 km kontakta Danfoss angående PELV.
525-690	Vid höjder på över 2 km ska du kontakta Danfoss angående PELV

Tabell 2.1 Installation på höga höjder

2.2 Checklista inför installation

- Kontrollera att förpackningen är oskadad innan frekvensomformaren packas upp. Om skador upptäcks ska transportören omedelbart kontaktas för att göra skadeanmälan.
- Före upppackning av frekvensomformaren ska den placeras så nära sin slutliga installationsplats som möjligt
- Jämför modellnumret på märkskylten med numret i beställningen för att kontrollera att rätt utrustning har levererats
- Kontrollera att samma märkspänning gäller för:
 - nätet (strömmen)
 - Frekvensomformare
 - Motor

- Säkerställ att frekvensomformarens utgångsklassificering är lika med eller större än motorns maximala belastning vid maximal motorprestanda.
 - Motorns storlek och frekvensomformarens effekt måste stämma överens för att överbelastningsskyddet ska fungera ordentligt.
 - Om frekvensomformarens klassificering är lägre än motorns går det inte att uppnå maximal motoreffekt.

2.3 Mekanisk installation

2.3.1 Kylning

- Se till att kylningsavståndet är tillräckligt både över och under enheten. I allmänhet måste avståndet vara 225 mm.
- Felaktig montering kan orsaka överhettning och reducerade prestanda.
- Nedstämpling för starttemperaturer mellan 45 °C (113 °F) och 50 °C (122 °F) och 1000 m över havsytan ska övervägas. Se *VLT® Design Guide* för detaljerad information.

High power-frekvensomformare utnyttjar en metod med bakkansalkylning som leder bort kylplattans kylflukt, ungefär 90 % av värmen leds bort via den bakre kanalen. Luften från bakkansalen leds bort från panelen eller rummet med hjälp av satserna nedan.

Kanalkylning

En sats för bakkansalkylning som leder ut kylplattans kylflukt ur panelen när en IP20/chassi-frekvensomformare är installerad i en Rittal-kapsling finns tillgänglig. Om du använder den här satsen minskas värmen i panelen och mindre dörrfläktar kan användas i kapslingen.

Kylning ut på baksidan (topp- och bottentäckplatta)

Bakkansalens kylflukt kan ledas bort ut ur rummet så att värme från bakplanet inte sprids i kontrollrummet.

Dörrfläkt eller dörrfläktar måste finnas på kapslingen för att ventileras bort värme som inte tas om hand i frekvensomformarnas bakplan och ytterligare förluster som skapas av andra komponenter inuti kapslingen. Det totala luftflödet beräknas så att lämpliga fläktar kan väljas.

Luftflöde

Nödändigt luftflöde genom kylplattan måste säkerställas. Flödes hastigheten visas i *Tabell 2.2*.

Fläktarna körs på grund av:

- AMA
- DC-håll
- Pre-Mag
- DC-broms
- 60 % av märkströmmen har överskridits
- Kylplattans specifika temperatur har överskridits (effektstorleksberoende).
- Specifik effektkorttemperatur har överskridits (effektstorleksberoende)
- Specifik omgivningstemperatur för styrkortet har överskridits

Kapsling	Dörrfläkt/övre fläkt	Kylflänsfläkt
D1h/D3h	102 m ³ /h (60 CFM)	420 m ³ /h (250 CFM)
D2h/D4h	204 m ³ /h (120 CFM)	840 m ³ /h (500 CFM)

Tabell 2.2 Luftflöde

2.3.2 Lyft

Lyft endast frekvensomformaren i de avsedda lyftöglorna. Använd en stång för att inte lyftöglorna ska böjas.

FÖRSIKTIGT

Vinkeln mellan frekvensomformarens översida och lyftkabeln bör vara 60° eller mer.



Bild 2.1 Rekommenderad lyftmetod

2.3.3 Vägghäring - IP21 (NEMA 1) och IP54 (NEMA 12)

Överväg följande innan väljer slutlig installationsplats:

- Fritt utrymme för kylning
- Möjlighet att öppna dörren
- Kabelgång nedifrån

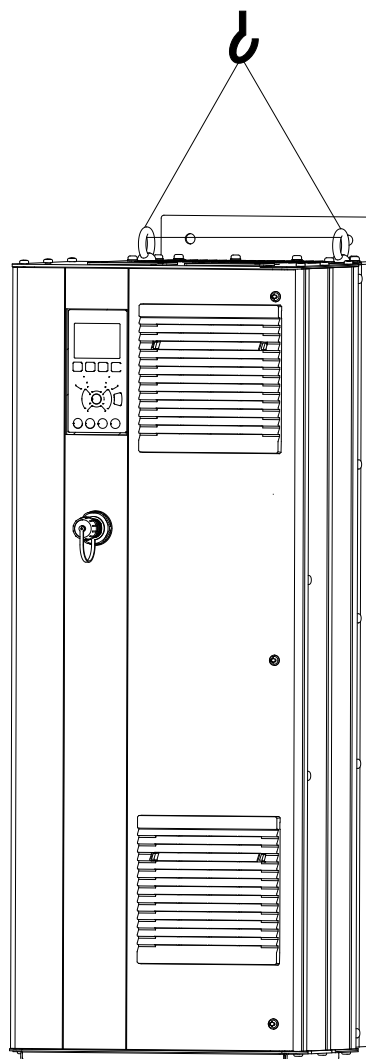
2.4 Einstallation

2.4.1 Allmänna krav

Det här avsnittet innehåller detaljerade anvisningar om hur kablarna ska dras till och från frekvensomformaren.

Följande uppgifter finns beskrivna:

- Koppla motorn till frekvensomformarens utgångsplintar
- Koppla nätanslutningen till frekvensomformarens ingångsplintar
- Ansluta kablar för styrning och seriell kommunikation
- Att kontrollera inströmmen och motoreffekten när nätströmmen har kopplats på, samt att programmera styrplintarna för avsedd funktion.

⚠ VARNING

FARLIG UTRUSTNING!

Roterande axlar och elektrisk utrustning kan innebära fara. Allt elektriskt arbete måste följa gällande nationella och lokala elsäkerhetsföreskrifter. Vi rekommenderar starkt att installation, driftsättning och underhåll endast utförs av utbildad och kvalificerad personal. Om dessa rekommendationer inte följs kan det leda till dödsfall eller allvarliga personskador.

FÖRSIKTIGT

LEDNINGISOLERING!

Led ingående ström, motorkablar och styrkablar i tre separata metallkabelrör eller separata skärmade kablar för bättre frekvensljudsisolering. Om ström-, motor- och styrkablarna inte isoleras kan det leda till sämre prestanda hos frekvensomformaren och den utrustning som är ansluten.

2

1 308C 548 11



Bild 2.2 Kopplingsdiagram

För din säkerhet ska följande krav gällande följas.

- Den elektroniska styrutrustningen är ansluten till farlig nätspänning. Du måste vara oerhört försiktig när du kopplar på strömmen till enheten så att du inte utsätter dig för fara.
- Dra motorkablar från flera frekvensomformare separat. Inducerad spänning från utgående motorkablar som är dragna tillsammans kan ladda upp utrustningens kondensatorer, även om utrustningen är avstängd och låst.
- Kabeldragningsplintar är inte avsedda att ta emot en ledare av en större storlek.

Överbelastning och utrustningsskydd

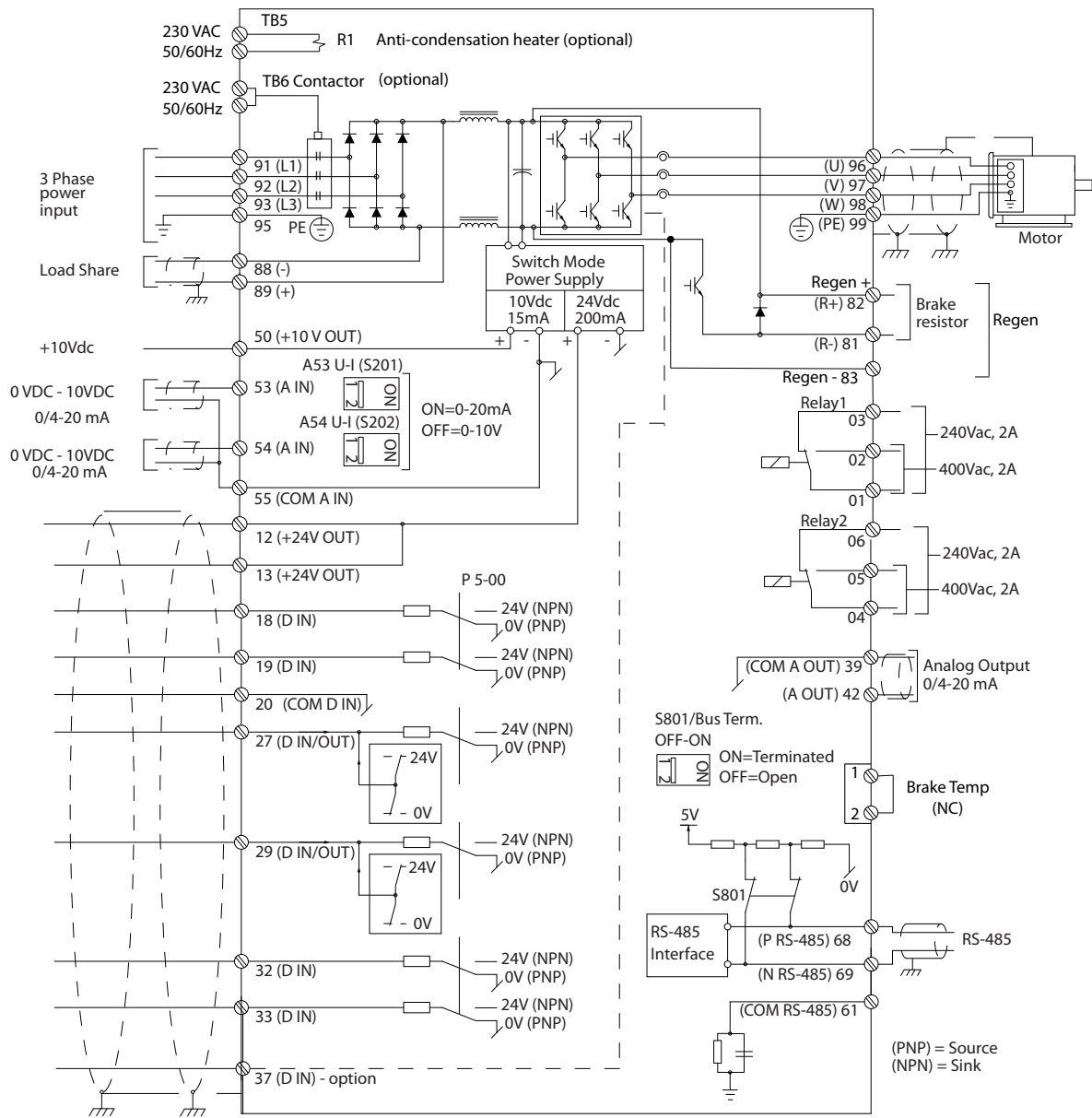
- En funktion som aktiveras elektroniskt i frekvensomformaren tillhandahåller ett överbelastningsskydd för motorn. Med hjälp av överbelastningsskyddet beräknas ökningsnivån, så att tidpunkten för trippfunktionen (regulatorns utgångsstopp) aktiveras. Ju större strömökning, desto snabbare trippsvar. Överbelastningsskyddet ger ett motorskydd motsvarande klass 20. Se *8 Varningar och larm* för information om trippfunktion.
- Eftersom motorkablarna leder högfrekvent ström är det viktigt att nätkablarna, motorkablarna och styrkablarna dras i separata rör. Använd skyddsror av metall eller separata skärmade kablar. Se *Bild 2.3*. Om strömkablarna, motorkablarna och styrkablarna inte isoleras kan det leda till sämre prestanda hos utrustningen.
- Alla frekvensomformare måste vara försedda med kortslutningsskydd och överspänningsskydd. För detta krävs det ingångssäkringar – se *Bild 2.4*. Om frekvensomformarna levereras utan säkringar måste installatören tillhandahålla säkringar som en del av installationen. Uppgifter om maximala säkringsklassificeringar finns i *10.3.1 Skydd*.



Bild 2.3 Exempel på korrekt elinstallation med skyddsror

- Alla frekvensomformare måste vara försedda med kortslutningskydd och överspänningskydd. För detta krävs det ingångssäkringar – se Bild 2.4. Om frekvensomformarna levereras utan säkringar måste installatören tillhandahålla säkringar som en del av installationen. Uppgifter om maximala säkringsklassificeringar finns i 10.3.1 Skydd.

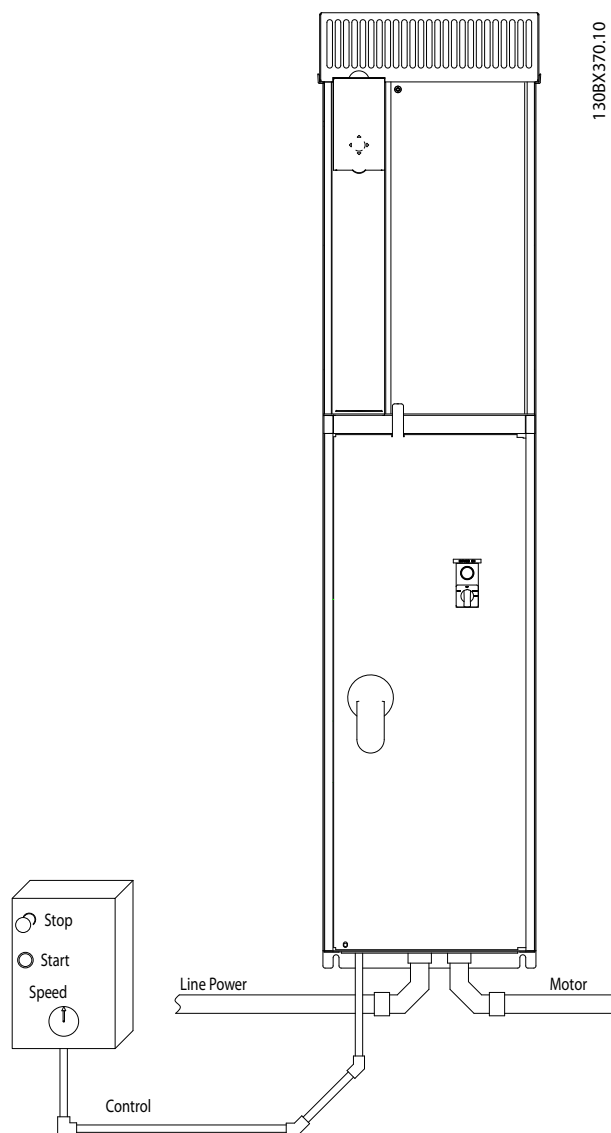

Bild 2.4 Frekvensomformarsäkringar

Kabeltyper och klassificeringar

- Alla kablar måste uppfylla gällande nationella och lokala krav på ledarareor och omgivningstemperaturer.
- Danfoss rekommenderar att alla strömanslutningar görs med kopparkabel som är klassificerad för minst 75 °.

2.4.2 Jordkrav

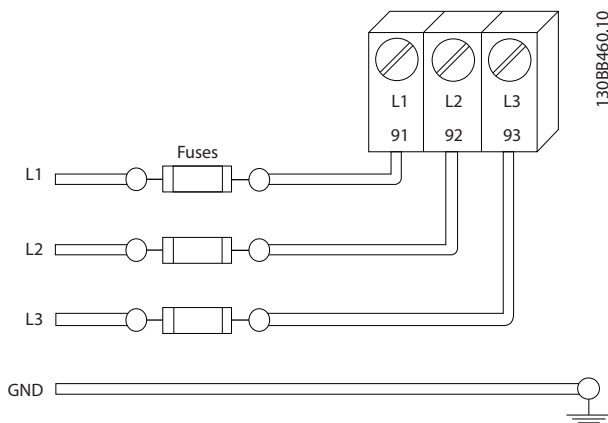
⚠ VARNING

JORDNINGSFARA!

Operatörens säkerhet är beroende av att frekvensomformaren är korrekt jordad i enlighet med såväl nationella och lokala elföreskrifter som de instruktioner som finns i denna handbok. Använd inte de skyddsror som är anslutna till frekvensomformaren som ersättning för jordning. Jordströmmen är högre än 3,5 mA. Om frekvensomformaren inte jordas korrekt kan det leda till dödsfall eller allvarliga personskador.

OBS!

Det är användarens eller den certifierade elinstallatörens ansvar att säkerställa att utrustningen är korrekt jordad, i enlighet med nationella och lokala elsäkerhetsföreskrifter och elstandarder.

- Följ alla lokala och nationella elsäkerhetsföreskrifter så att den elektriska utrustningen jordas korrekt.
- Korrekt skyddsjord för utrustning med jordströmmar som är högre än 3,5 mA måste installeras, se 2.4.2.1 Läckström (> 3,5 mA)
- En dedikerad jordningsledning krävs för ingångsströmmen, motorströmmen och styrkablar
- Använd de bifogade klämmorna för korrekta jordanslutningar
- "Kedjejorda" inte frekvensomformarna
- Håll jordanslutningarna så korta som möjligt
- Användning av "high strand-wire" rekommenderas för att minska elektriskt buller.
- Följ motortillverkarens krav på kablar.

2.4.2.1 Läckström (> 3,5 mA)

Följ gällande nationella och lokala regler om skyddsjordning av utrustning med en läckström på >3,5 mA. Frekvensomformarens teknik innefattar högfrekvent växling vid hög effekt. Detta skapar läckström i jordanslutningen. En felström i frekvensomformaren vid uteffektplintarna kan innehålla en likströmskomponent som kan ladda filterkondensatorerna och orsaka en transient jordström. Läckströmmen till jord beror på olika systemkonfigurationer, inklusive RFI-filtrering, skärmade motorkablar och frekvensomformarens effekt.

Enligt SS-EN/IEC 61800-5-1 (standard för varvtalsstyrda elektriska drivsystem) måste du iaktta särskild försiktighet om läckströmmen överstiger 3,5 mA. Jordningen måste då förstärkas på något av följande sätt:

- jordledning på minst 10 mm²
- två separata jordledningar som båda uppfyller dimensioneringsreglerna

Mer information finns i SS-EN 60364-5-54, § 543.7.

Använda jordfelsbrytare

Om jordfelsbrytare används måste följande krav uppfyllas: jordfelsbrytare

- Använd endast jordfelsbrytare av typ B som kan känna av både växelström och likström
- Använd jordfelsbrytare med stötströmsfördröjning för att förhindra transienta jordströmmar.
- Dimensionera jordfelsbrytarna enligt systemkonfigurationen och omgivningsmässiga hänsyn.

2.4.2.2 Jordning IP20-kapslingar

Frekvensomformaren kan jordas med skyddsror eller skärmad kabel. För jordning av strömanslutningar använder du de avsedda jordningskontaktarna som visas i Bild 2.6.



Bild 2.5 Jordningskontaktar för IP20-kapslingar (chassin)

2.4.2.3 Jordning IP21/54-kapslingar

Frekvensomformaren kan jordas med skyddsror eller skärmad kabel. För jordning av strömanslutningar använder du de avsedda jordningskontaktarna som visas i Bild 2.6.

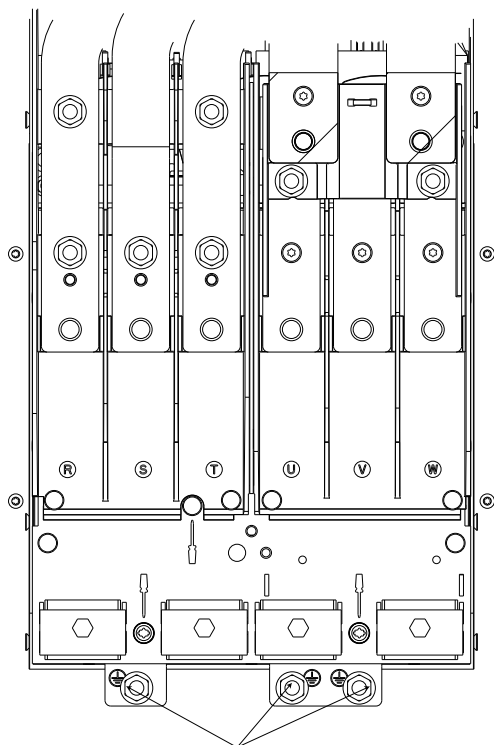

Bild 2.6 Jordning för IP21/54-kapslingar.

2.4.3 Motoranslutning

⚠ VARNING

INDUCERAD SPÄNNING!

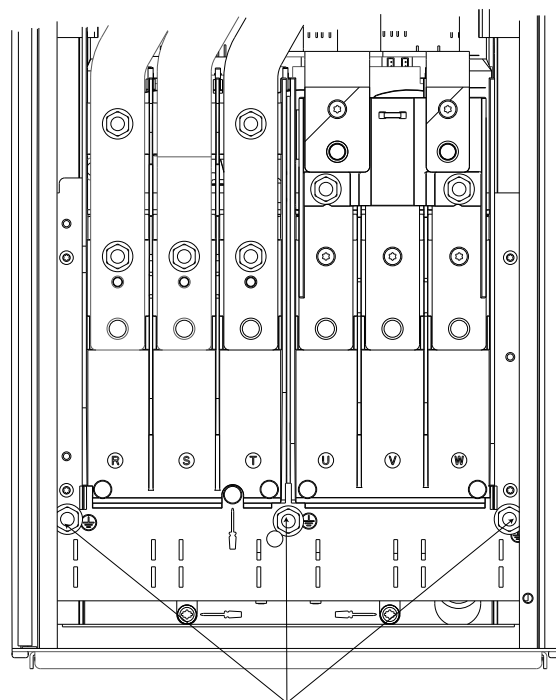
Se till att dra motorkablarna från flera frekvensomformare separat. Inducerad spänning från utgående motorkablar som är dragna tillsammans kan ladda upp utrustningens kondensatorer, även om utrustningen är avstängd och låst. Om motorkablarna inte dras separat kan det leda till dödsfall eller allvariga personskador.

- Uppgifter om maximala kabeldimensioner finns i 10.1 Effektberoende specifikationer
- Följ gällande lokala och nationella elsäkerhetsföreskrifter om kabeldimensioner.
- Kabelförskruvningsplåtar finns längst ned på IP21/54-enheter och högre (NEMA1/12).
- Installera inte kondensatorer för effektfaktorkorrigering mellan frekvensomformaren och motorn
- Koppla inte in någon start- eller polvändningsenhet mellan frekvensomformaren och motorn.
- Anslut 3-fasmotorkablarna till plint 96 (U), 97 (V) och 98 (W).
- Jorda kablar i enlighet med jordningsinstruktionerna.

- Dra åt plintarna i enlighet med informationen i 10.3.4 Åtdragningsmoment för anslutningar
- Följ motortillverkarens krav på kablarna.

2.4.3.1 Plintplaceringar: D1h-D4h

2



Bild 2.7 Plintplaceringar D1h



Bild 2.8 Plintplaceringar D3h

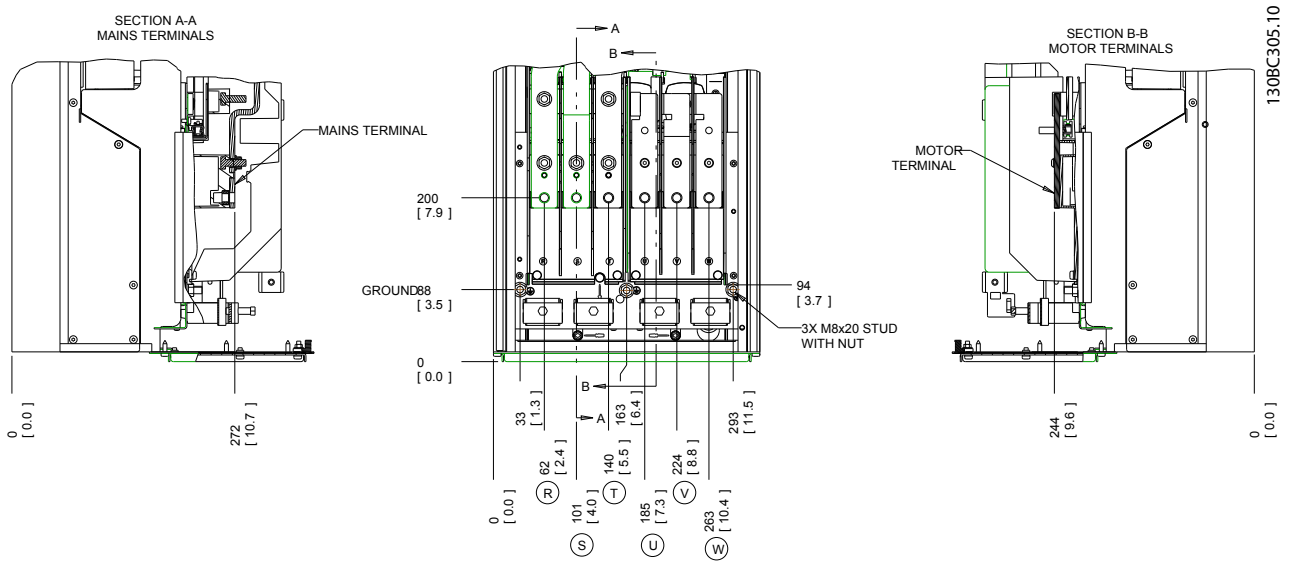

Bild 2.9 Lastdelning och regenerativa plintar, D3h

1	Vy framifrån
2	Sidovy

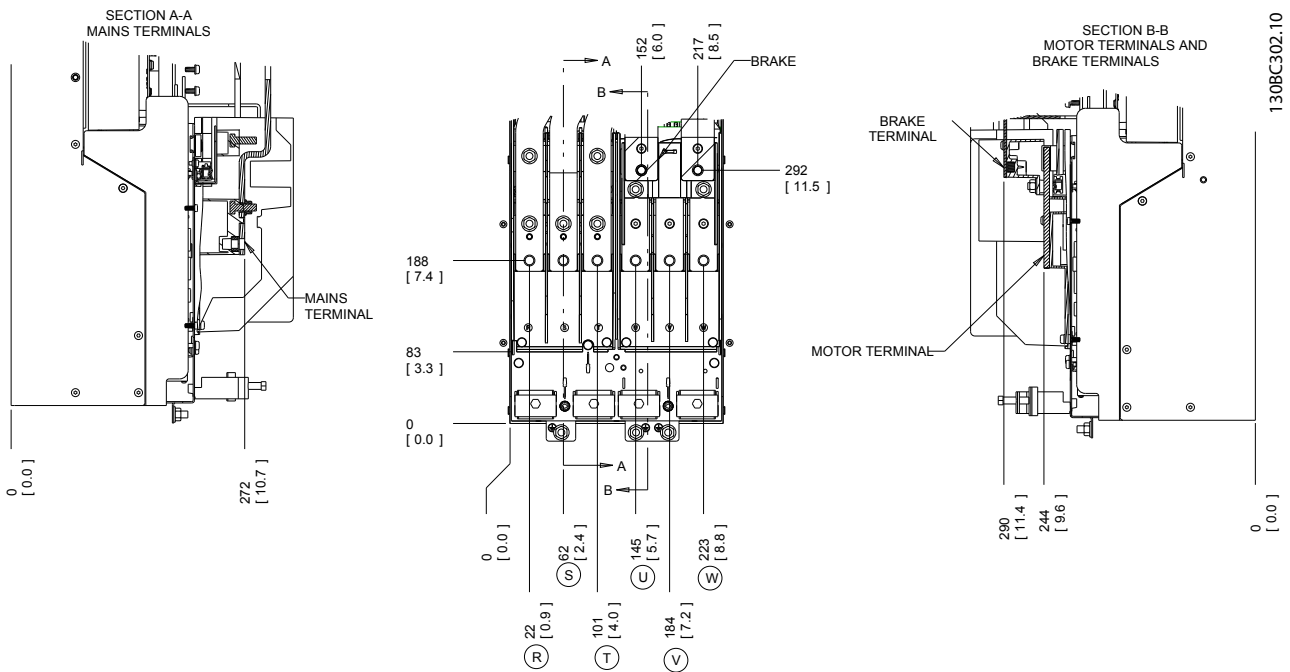
Tabell 2.3

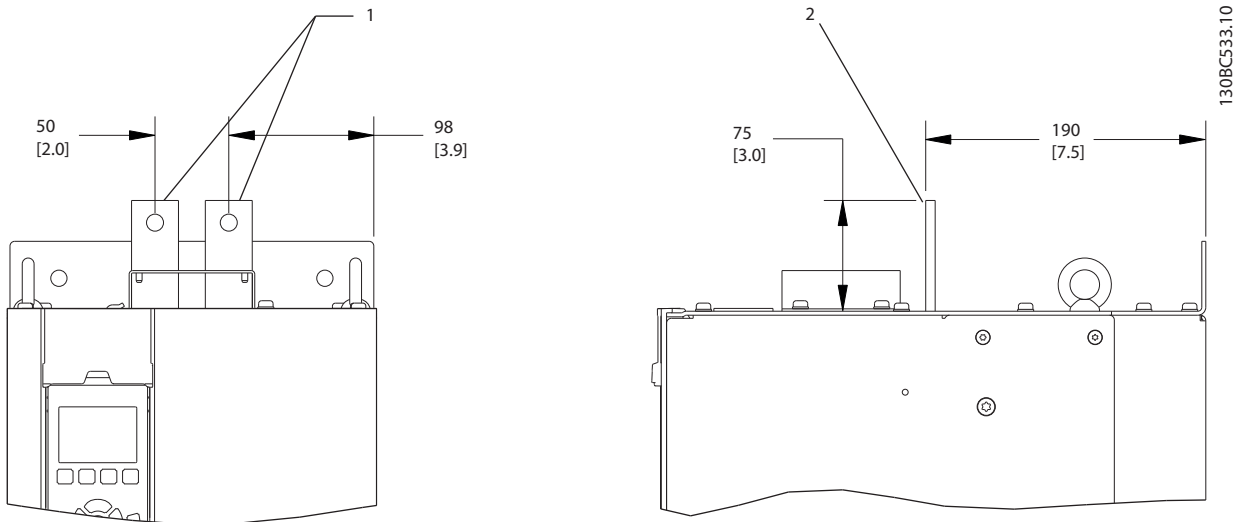

Bild 2.10 Plintplaceringar D2h

2



Bild 2.11 Plintplaceringar D4h

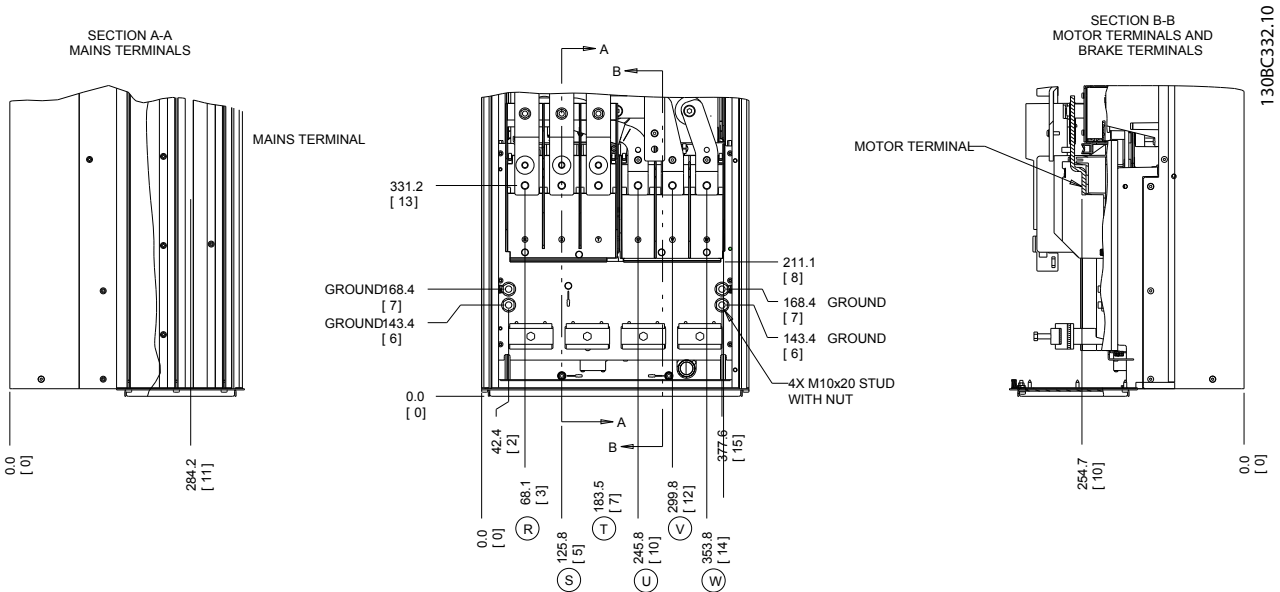

Bild 2.12 Lastdelningsplintar och regenerativa plintar, D4h

1	Vy framifrån
2	Sidovy

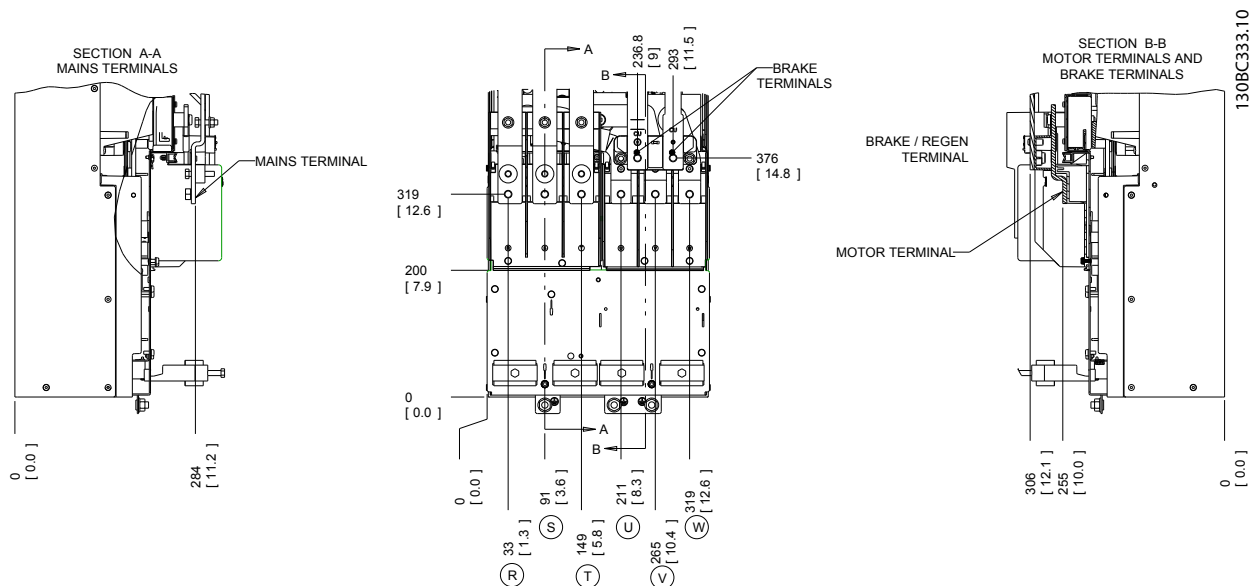
Tabell 2.4

2.4.3.2 Plintplaceringar: D5h-D8h

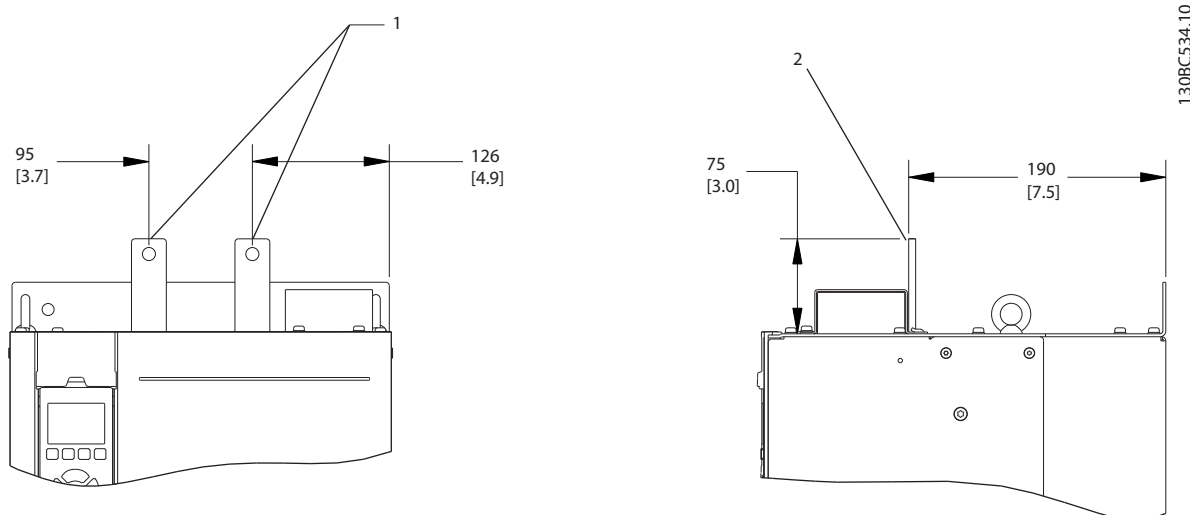

Bild 2.13 Plintplaceringar, D5h med frånkopplartillval



Bild 2.14 Plintplaceringar, D5h med bromstillval

2

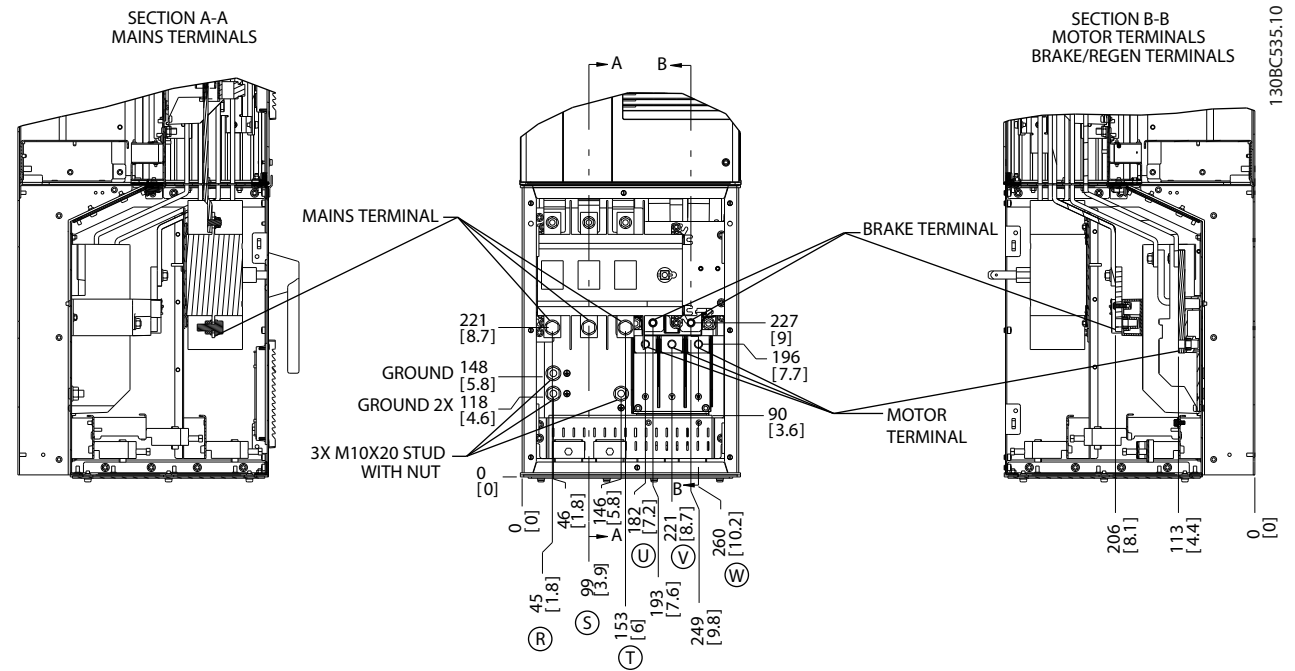

Bild 2.15 Plintplaceringar, D6h med kontaktortillval

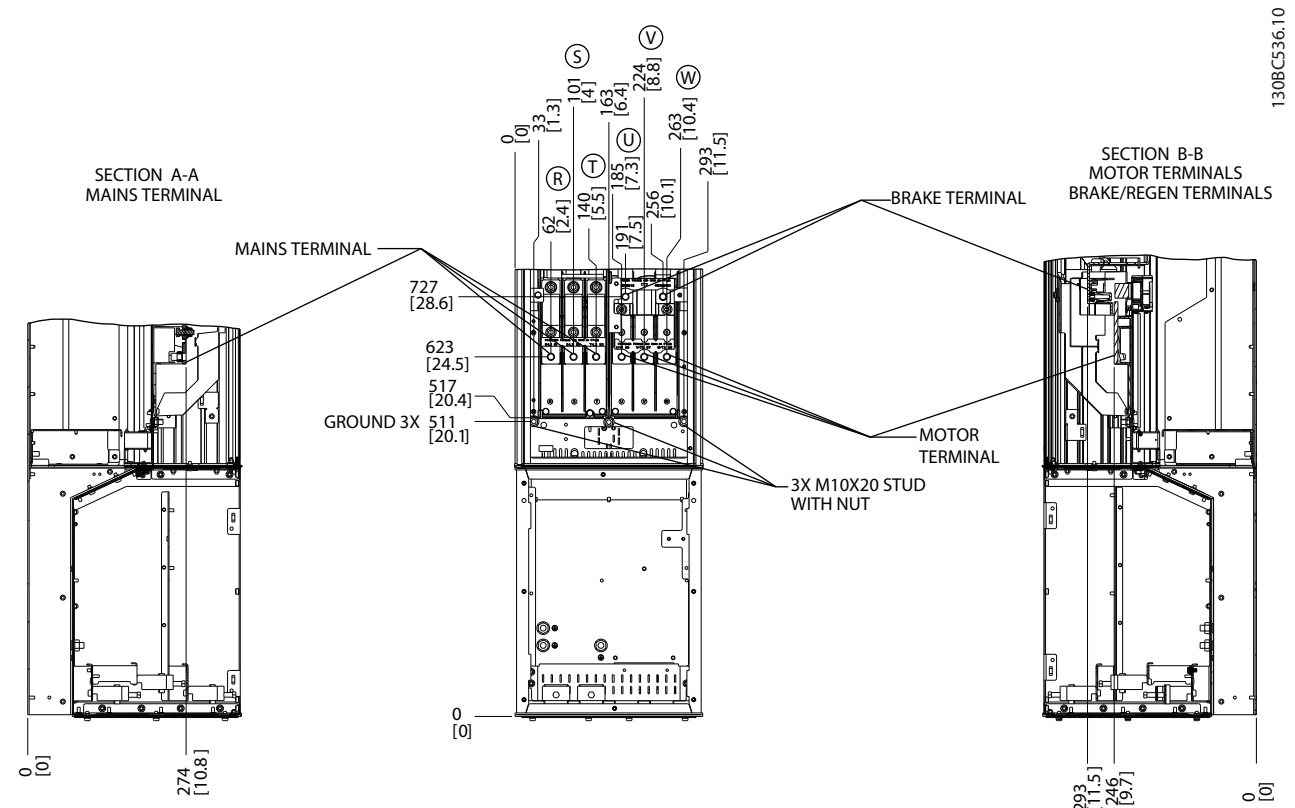

Bild 2.16 Plintplaceringar, D6h med kontaktor- och frångiljartillval

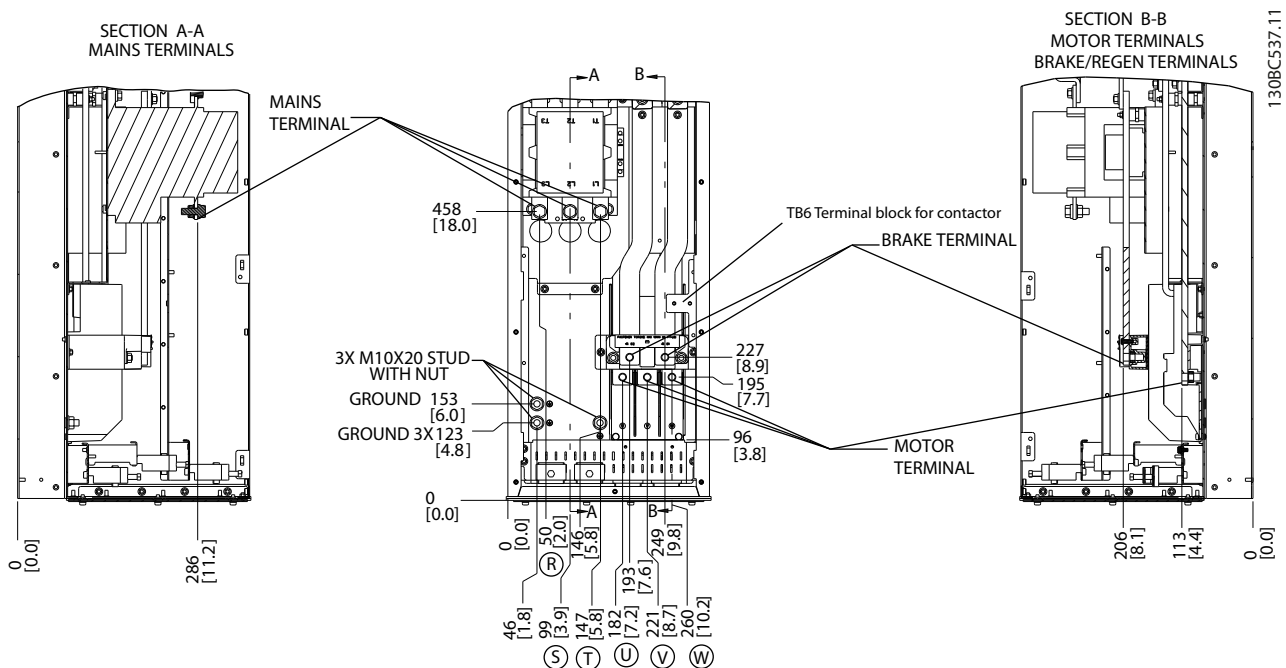

2

Bild 2.17 Plintplaceringar, D6h med kretsbyrtillval

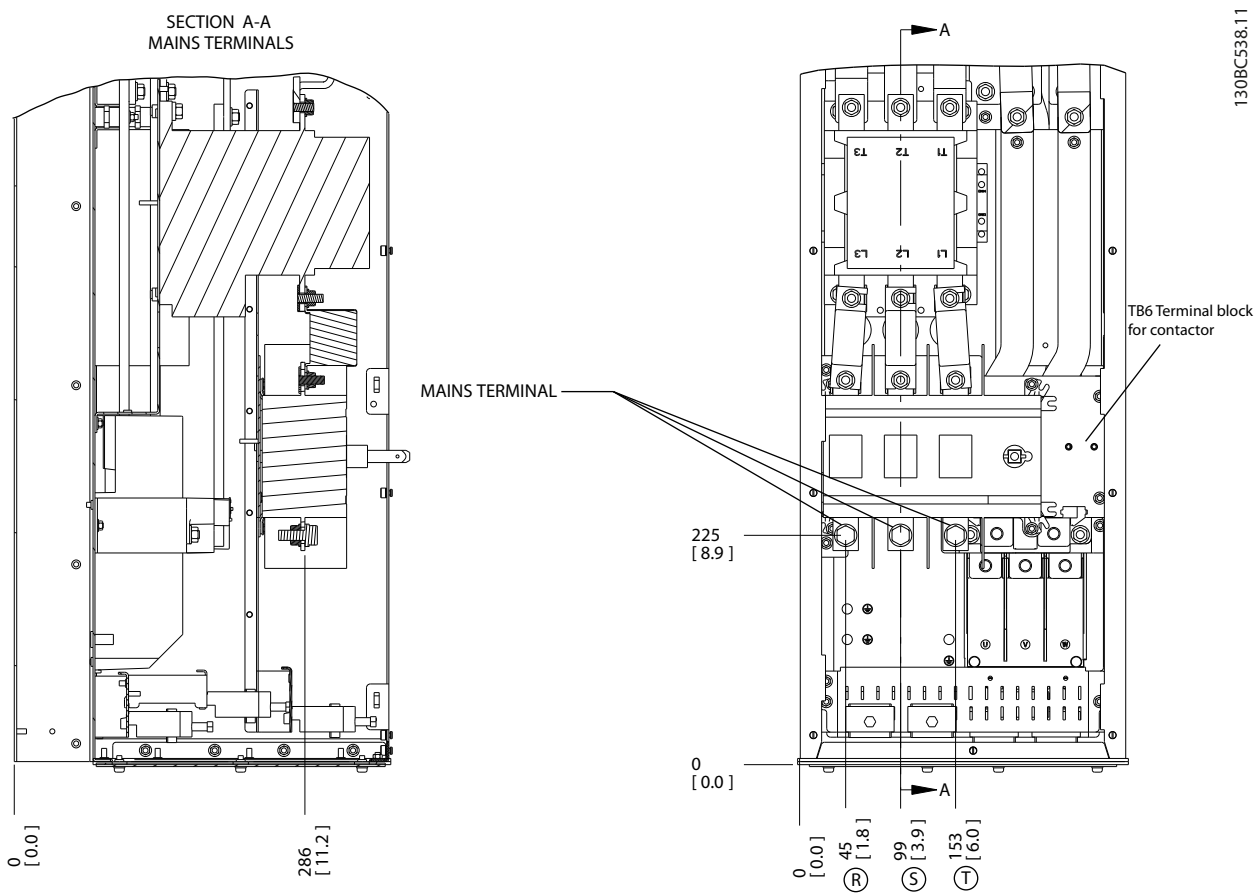
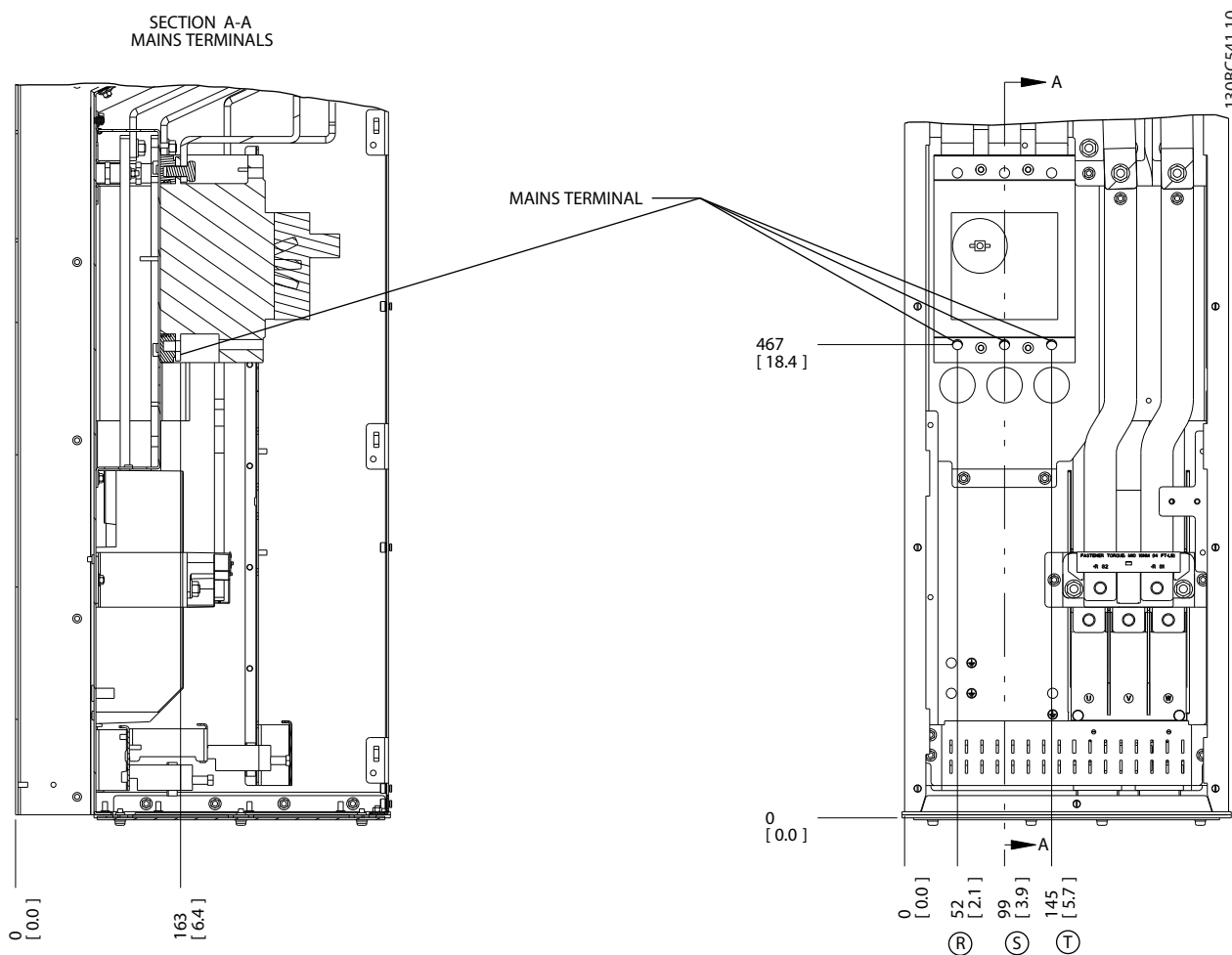
2



Bild 2.18 Plintplaceringar, D7h med frånkopplartillval



2

Bild 2.19 Plintplaceringar, D7h med bromstillval

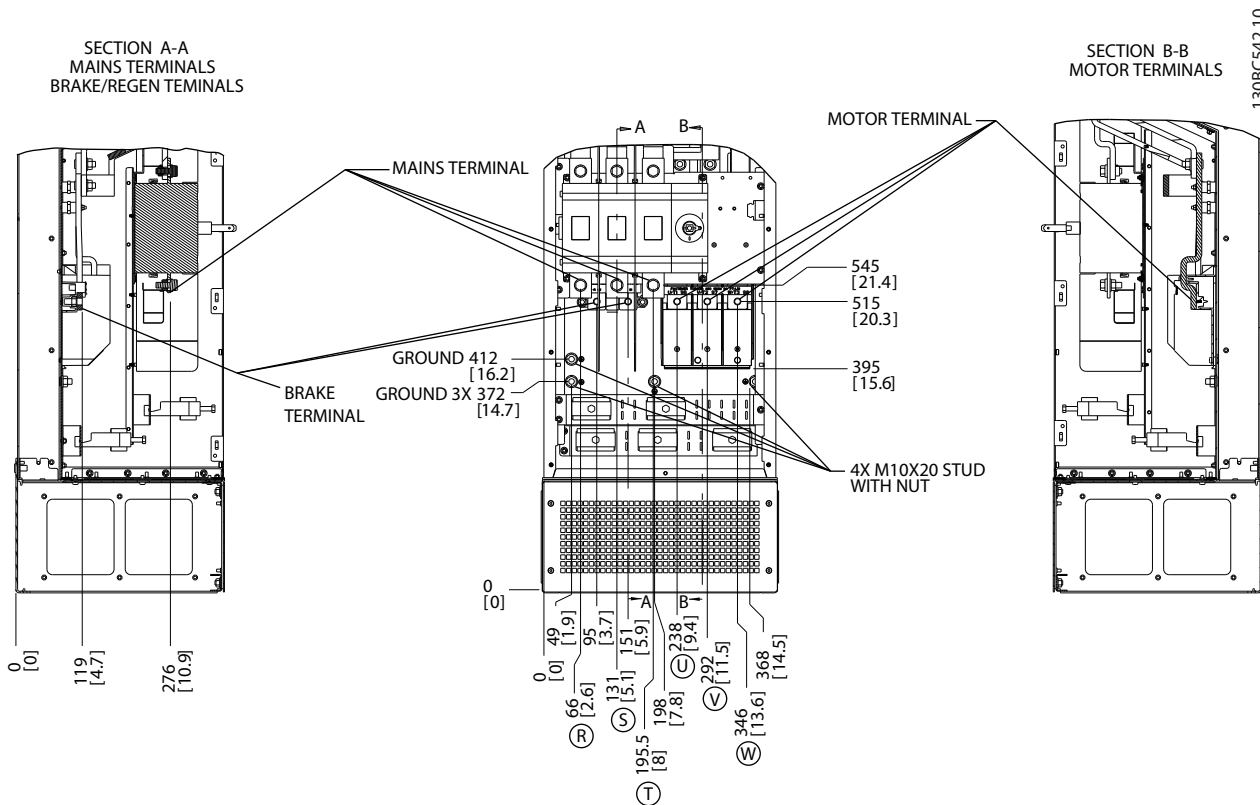
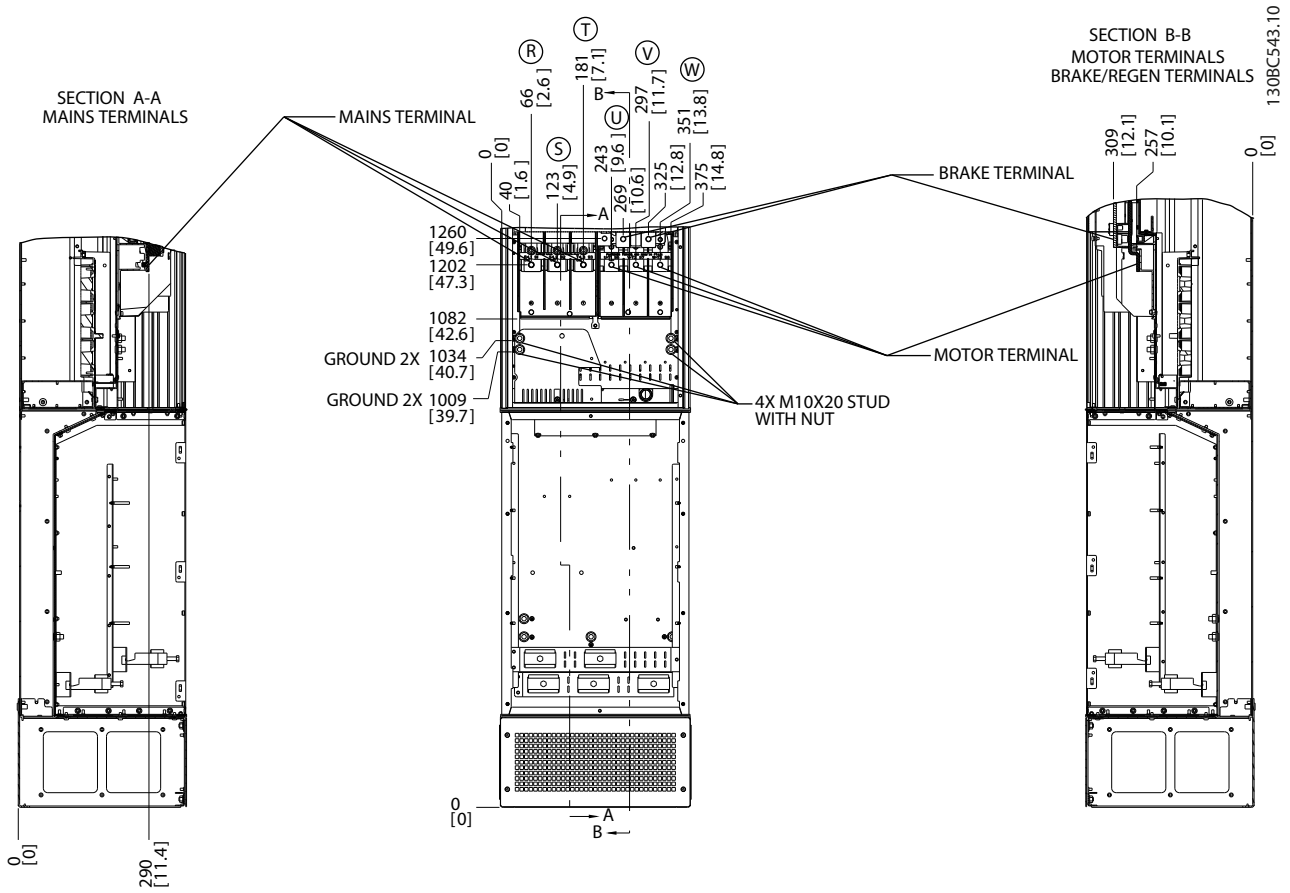
2



Bild 2.20 Plintplaceringar, D8h med kontaktortillval



2

Bild 2.21 Plintplaceringar, D8h med kontaktor- och frångiljartillval

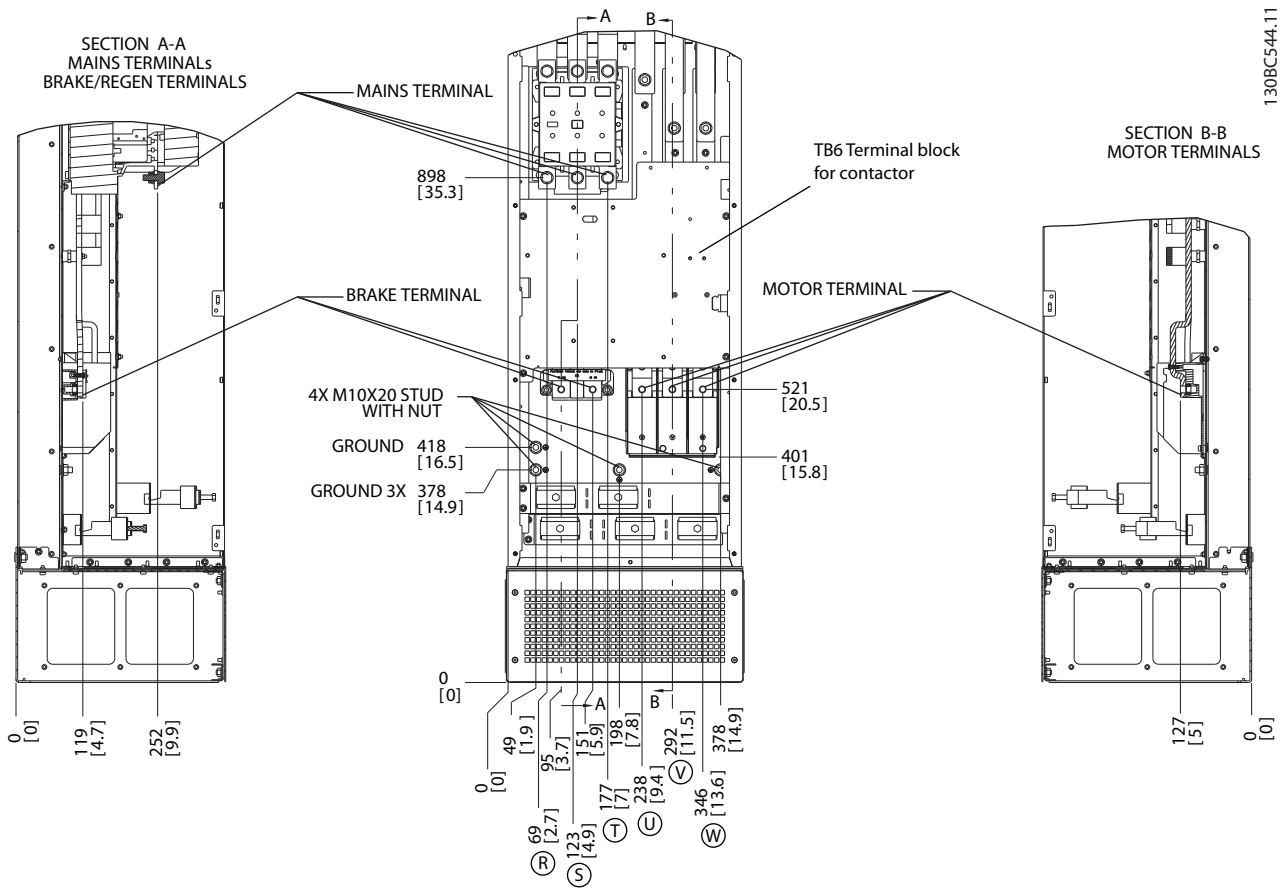
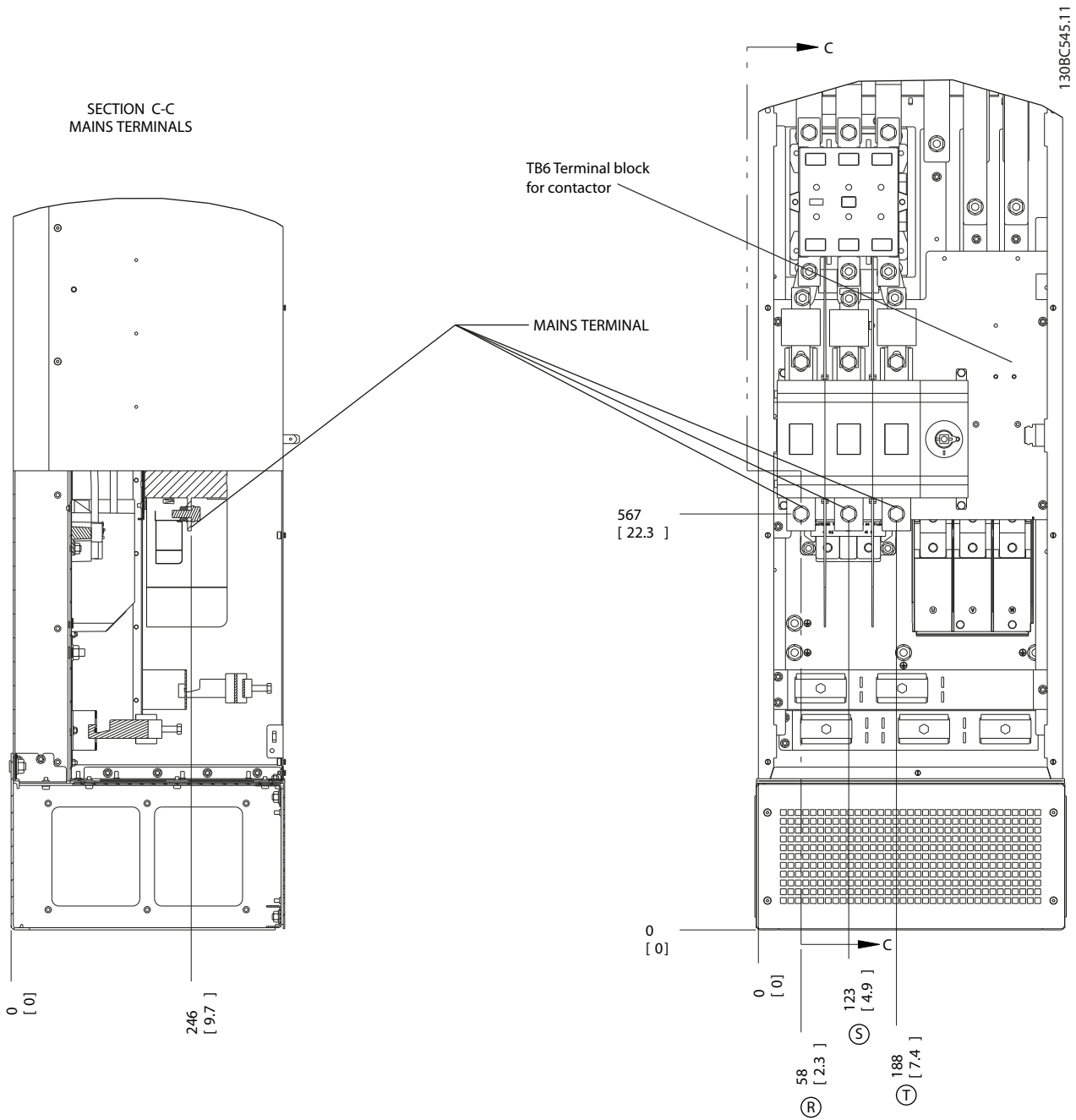
2



Bild 2.22 Plintplaceringar, D8h med kretsbyrtillval

2.4.4 Motorkabel

Motorn måste anslutas till plintarna U/T1/96, V/T2/97, W/T3/98. Jord till plint 99. Alla typer av trefasiga, asynkrona standardmotorer kan användas tillsammans med en frekvensomformarenhet. Fabriksprogrameringen är gjord för medurs motorrotation (framåt) med följande anslutningar från frekvensomformarens utgång:

Plintnummer	Funktion
96, 97, 98, 99	Nät U/T1, V/T2, W/T3 Jord

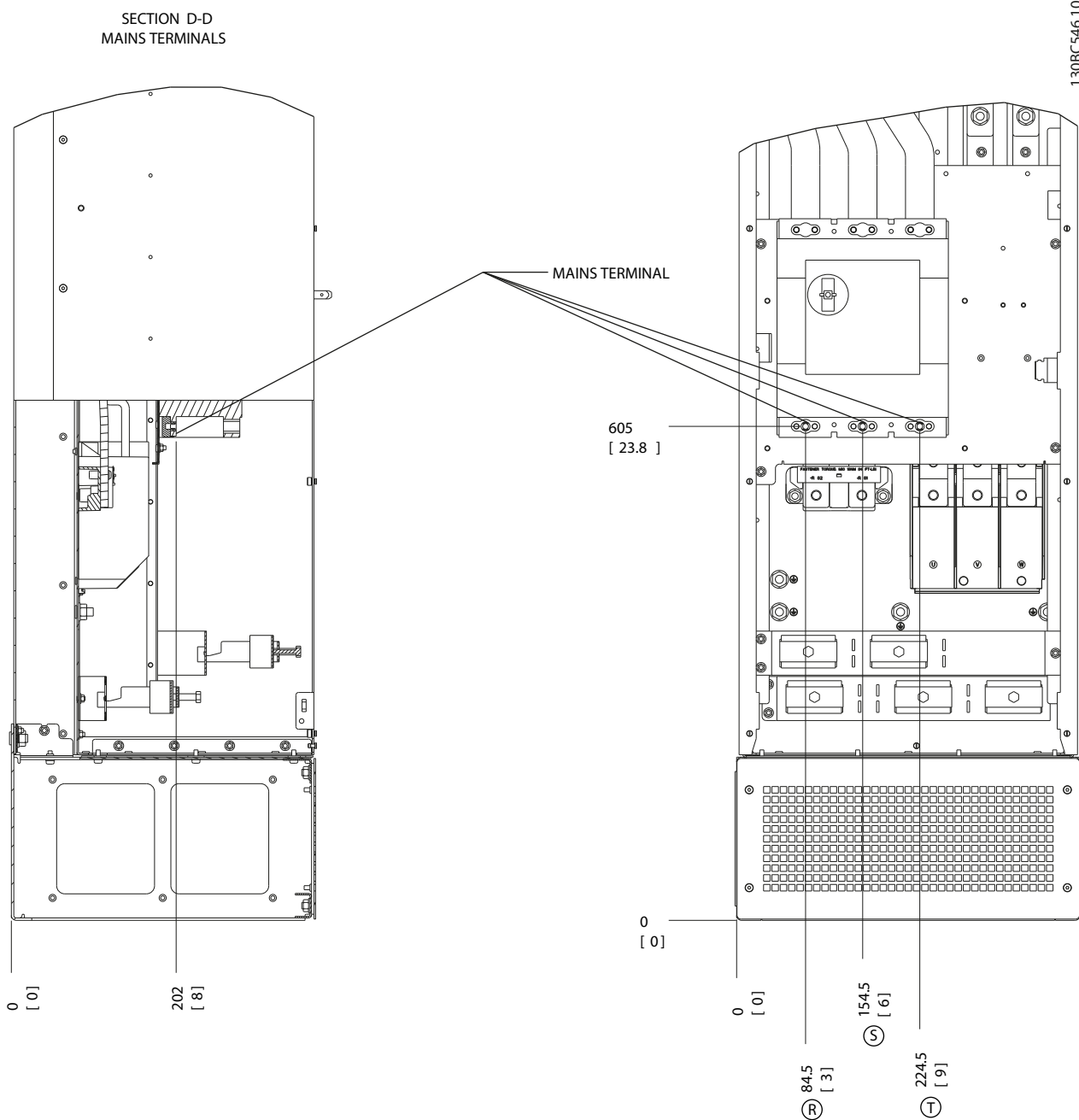
Tabell 2.5

2.4.5 Motorrotationskontroll

Du kan ändra rotationsriktningen genom att skifta två av faserna i motorkabeln eller ändra i inställningarna på 4-10 Motorvarvtal, riktning.

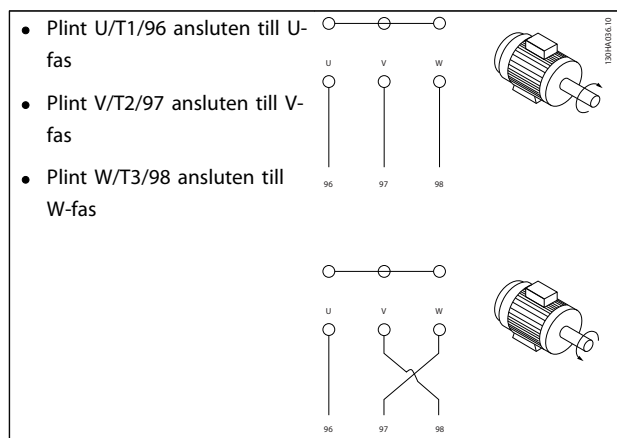

Tabell 2.6

Motorrotationskontroll kan utföras med 1-28 Motorrotationskontroll och genom att följa stegen som visas i displayen.

2.4.6 växelströmsanslutning

- Anpassa kablarna efter inströmmen till frekvensomformaren
- Följ gällande lokala och nationella elsäkerhetsföreskrifter om kabeldimensioner.
- Anslut 3-fas växelströmsledning till plint L1, L2 och L3 (se Bild 2.23)

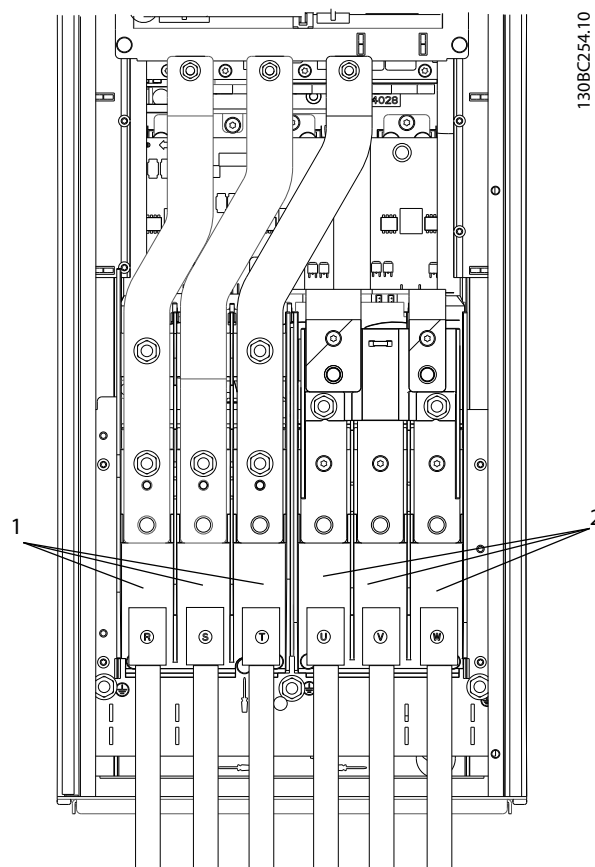

1308C254.10

2

Bild 2.23 Anslutning till nätet (växelström)

1	Nätanslutning
2	Motoranslutning

Tabell 2.7

- Jorda kablarna i enlighet med jordningsinstruktionerna.
- Alla frekvensomformare kan användas med såväl en isolerad ingångskälla som med jordade referenseffektledningar. Om frekvensomformaren matas med nätspänning från ett isolerat nät (IT-nät, flytande delta eller jordat delta) eller TT/TN-S-nät med en jordad gren (jordat delta) ska 14-50 RFI-filter ställas in på AV. Då isoleras de interna RFI-filterkondensatorerna mellan chassit och mellankretsen, så att det inte ska uppstå skador på mellankretsen och så att jordströmmen minskar i enlighet med IEC 61800-3.

2.5 Anslutning av styrkablar

- Isolera styrkablar från starkströmskomponenterna i frekvensomformaren
- Om frekvensomformaren är ansluten till en termistor för PELV-isolering måste styrkablar vara eventuellt termistor var förstärkta/dubbelt isolerade. En 24 V DC nätspänning rekommenderas.

2.5.1 Åtkomst

Alla styrkabelplintar finns under LCP på insidan av frekvensomformaren. Öppna dörren (IP21/54) eller ta bort framsidan (IP20) för att komma åt.

2.5.2 Använda skärmade styrkablar

Danfoss rekommenderar flätade, skärmade kablar för att optimera EMC-immuniteten hos styrkablar och EMC-emissionen från motorkablar.

En kablens förmåga att reducera inkommande och utgående strålning av elektriska störningar bestäms av överföringsimpedansen (Z_T). Kabelskärmar är normalt utformade för att minska överföringen av elektriska störningar, men skärmar med lägre överföringsimpedans (Z_T) är effektivare än skärmar med högre överföringsimpedans (Z_T).

Överföringsimpedans (Z_T) anges ofta inte av kabeltillverkarna men det går ofta att beräkna den genom via kablens fysiska design.

Överföringsimpedans (Z_T) kan beräknas på basis av följande faktorer:

- Skärmaterialets ledningsförmåga
- Kontaktmotståndet mellan de enskilda skärmledarna
- Skärmtäckningen, d.v.s. den fysiska area av kabeln som täcks av skärmen (uppges ofta som ett procentvärde)
- Skärmtypen, d.v.s. det flätade eller tvinnade mönstret

- Aluminiumklädd med koppartråd
- Kabel med tvinnad koppartråd eller stålarmring
- Enkelt skikt flätad koppar med skärmtäckning av varierande grad (%) .
Detta är Danfoss normala referensskabel.
- Dubbelskiktad flätad koppartråd
- Dubbelskiktad flätad koppartråd med ett magnetiskt skärmat mellanskikt

- Kabel som löper i kopparrör eller stål rör
- Blykabel med 1,1 mm vägg tjocklek



Bild 2.24

2.5.3 Jordning av skärmade kablar

Korrekt skärmning

Den föredragna metoden i de flesta fall är att säkra styr- och seriell kommunikation-kablar med skärmlämningar i båda ändar för att säkerställa bästa möjliga högfrekvenskabelkontakt. Om jordpotentialen är olika mellan frekvensomformaren och PLC kan det förorsaka elektriskt buller som kan störa systemet i sin helhet. Lös problemet genom att sätta en utjämningskabel invid styrkabeln. Minsta ledarearea: 16 mm².

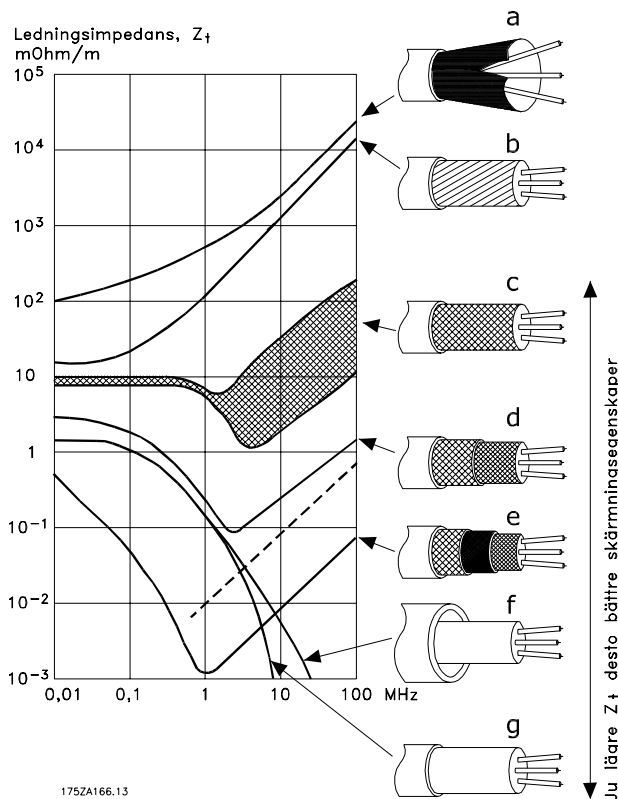

Bild 2.25

1	Min. 16 mm ²
2	Utvämningskabel

Tabell 2.8

50/60 Hz-jordningsloopar

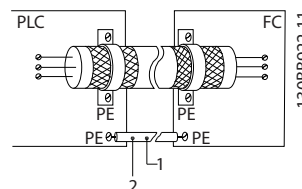
Med mycket långa styrkablar kan jordningsslingor uppstå. Jordningsloopar kan elimineras genom att ena änden av skärmen ansluts till jord via en 100 nF-kondensator (kort benlängd).



Bild 2.26

Undvik EMC-buller på seriell kommunikation

Denna plint är jordad via en intern RC-ledning. Använd partvinnade kablar för att reducera interferensen mellan ledarna. Den rekommenderade metoden visas nedan:

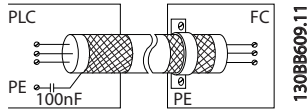

Bild 2.27

1	Min. 16 mm ²
2	Utgjämningskabel

Tabell 2.9

Anslutningen till plint 61 kan utelämnas:

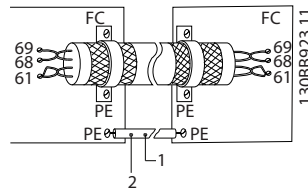

Bild 2.28

1	Min. 16 mm ²
2	Utgjämningskabel

Tabell 2.10

2.5.4 Typer av styrplintar

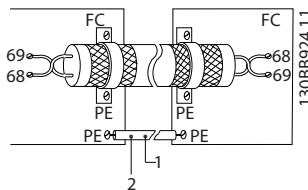
Plintfunktioner och fabriksinställningar sammanfattas i 2.5.6 *Styrplintfunktioner*.



Bild 2.29 Styrplintplatser

- Anslutning 1 har fyra programmerbara digitala ingångsplintar, två ytterligare digitala plintar som är programmerbara som antingen ingång eller utgång, en 24 V likströmsplint för nätspänning och en gemensam för valbar kundelevererad 24 V likströmsspänning.
- Plintarna i anslutning 2, (+)68 och (-)69, används för anslutning av en RS-485-seriell kommunikationsanslutning
- Anslutning 3 har två analoga ingångar, en analog utgång, 10 V DC-spänning och gemensamma för ingångar och utgång.
- Anslutning 4 är en USB-port som är tillgänglig för användning med MCT 10 konfigurationsprogramvara
- Det finns dessutom två Form C-reläutgångar som sitter på olika platser beroende på frekvensomformarens konfiguration och storlek.
- Vissa tillval som det går att beställa ihop med enheten kan ge ytterligare plintar. Mer information finns i handboken för respektive utrustningstillval

2.5.5 Dra kablar till styrplintar

Plintkontaktarna kan avlägsnas för lättare åtkomst.

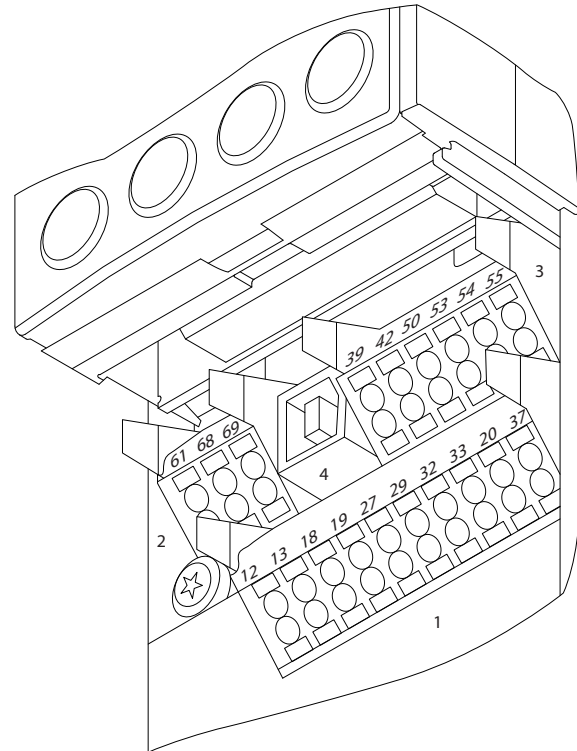

Bild 2.30 Borttagning av styrplintar

2.5.6 Styrplintfunktioner

Frekvensomformarens funktioner styrs genom att enheten tar emot styringångssignaler.

- Varje plint måste programmeras för den funktion som den ska stödja, vilket görs i de parametrar som är kopplade till plinten. Se 5 Programmering och 6 Tillämpningsexempel för plintar och deras associerade parametrar.
- Det är viktigt att kontrollera att styrplintarna är programmerade för rätt funktioner. I 5 Programmering finns information om hur du kommer åt parametrarna och hur du programmerar dem.
- Plintarnas standardprogrammering är avsedd att initiera frekvensomformardrift i ett typiskt driftläge

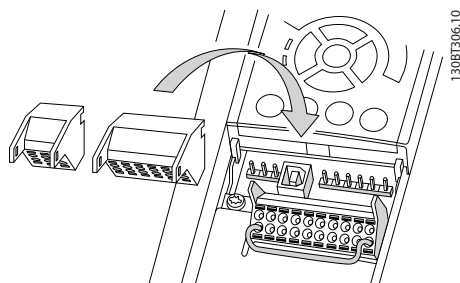
2.5.6.1 Switchar för plint 53 och 54

- De analoga ingångsplintarna 53 och 54 kan väljas för ingångssignaler för spänning (-10 till 10 V) eller ström (0/4-20 mA)
- Koppla bort strömmen från frekvensomformaren innan du ändrar brytarnas lägen.
- Ställ in brytarna A53 och A54 för att välja signaltyp. U innebär spänning; I innebär ström.
- Brytarna blir tillgängliga när LCP:n har tagits bort (se Bild 2.31).

OBS!

Vissa tillvalskort som är tillgängliga för enheten kan sitta över brytarna och måste tas bort för att du ska kunna ändra inställningen för brytarna. Koppla alltid bort strömmen till enheten innan du tar bort tillvalskortet.

- Plint 53 är standard för en varvtalsreferenssignal vid drift utan återkoppling som ställs in i 16-61 Plint 53, switchinställning

- Plint 54 är standard för en återkopplingsignal vid drift med återkoppling i 16-63 Plint 54, switchinställning



Bild 2.31 Placering av switcharna för plintarna 53 och 54 och busstermineringsswitch

2.6 Seriell kommunikation

RS-485 är ett tvåtrådigt bussgränssnitt som är kompatibelt med en nätverkstopologi med multidropp, där noder alltså kan anslutas som bussar eller via droppkablar från en gemensam förbindelseledning. Totalt kan 32 noder anslutas till ett nätverkssegment.

Repeaterare delar nätverkssegmenten. Varje repeaterare fungerar som en nod i det segment där den är installerad. Varje nod som är ansluten inom ett visst nätverk måste också ha en unik nodadress, inom alla segment.

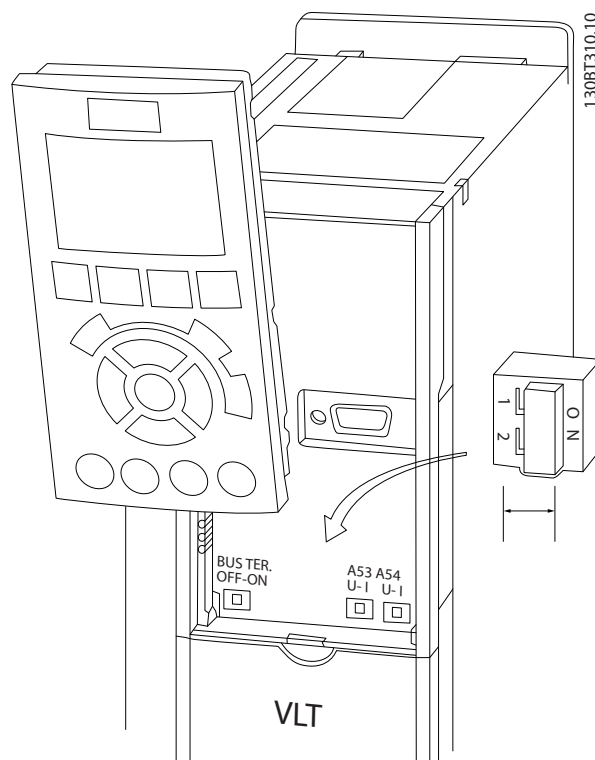
Avsluta alla segment i båda ändar, antingen med frekvensomformarens termineringsbrytare (S801) eller med ett obalanserat nät med slutmotstånd. Använd alltid skärmade tvinnade parkablar (STP-kablar) vid dragning av busskablar, och följ god installationspraxis.

Det är viktigt att avskärmningen jordas med låg impedans vid varje nod, även vid höga frekvenser. Anslut därför en stor yta av avskärmningen till jord, exempelvis med en kabelklämma eller en ledande kabelförskruvning. Det kan vara nödvändigt att använda potentialutjämnande kablar för att behålla samma jordningspotential i hela nätverket, särskilt i installationer med långa kablar.

För att felmatchande impedans ska kunna undvikas måste samma kabeltyp alltid användas i hela nätverket. Använd

alltid en avskärmd motorkabel för att koppla motorn till frekvensomformaren.

Kabel	avskärmd tvinnad parkabel (STP-kabel)
Impedans	120 Ω
Max. kabellängd	1200 m (inklusive droppledningar) 500 m station till station

Tabell 2.11

2.7 Tillvalsutrustning

2.7.1 Lastdelningsplintar

Lastdelningsplintar möjliggör anslutning av likströmskretsar från flera frekvensomformare. Lastdelningsplintar finns tillgängliga i IP20-frekvensomformare och kommer ut på toppen av frekvensomformaren. Ett plintskydd som medföljer frekvensomformaren måste installeras för att bibehålla IP20-klassificeringen på kapslingen. Bild 2.32 visar både täckta och otäckta plintar.



Bild 2.32 Lastdelningsplint eller regenerativ plint med topplock (L) och utan topplock (R)

2.7.2 Regenerativa plintar

Regenerativa plintar kan levereras för tillämpningar som har en regenerativ belastning. En regenerativ enhet, som levereras av tredje part, ansluter till de regenerativa plintarna så att effekt kan regenereras tillbaka till nätet, vilket ger minskad energiåtgång. Regen-plintar finns tillgängliga i IP20-frekvensomformare och kommer ut högst upp på frekvensomformaren. Ett plintskydd som medföljer frekvensomformaren måste installeras för att bibehålla IP20-klassificeringen på kapslingen. Bild 2.32 visar både täckta och otäckta plintar.

2.7.3 Antikondensationvärmare

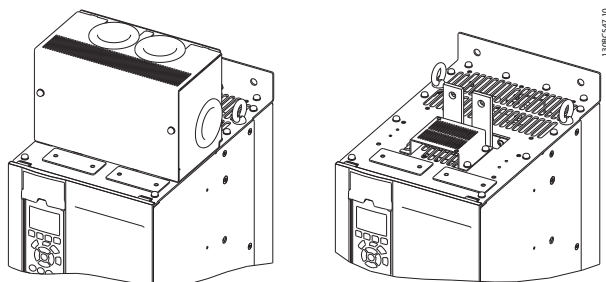
En antikondensationvärmare kan installeras inuti frekvensomformaren att förhindra att kondens bildas inuti kapslingen när enheten stängs av. Värmaren styrs av kundinstallerad 230 V AC. För bästa resultat ska värmaren bara köras när enheten inte körs. Stäng av värmaren när enheten körs.

2.7.4 Bromschopper

En bromschopper kan levereras för tillämpningar som har en regenerativ belastning. Bromschopporn ansluter till ett bromsmotstånd som förbrukar bromsenergin och förhindrar överspänningsfel på DC-bussen. Bromschopporn aktiveras automatiskt när likströmsbussens spänning överskrider en angiven nivå, beroende på frekvensomformarens nominella spänning.

2.7.5 Nätskydd

Nätskyddet utgörs av ett Lexan-topplöck som är installerat inuti kapslingen och som ger skydd enligt VBG-4 (olycksförhindrande krav).

2.7.6 Nätfrånkopplare

Frånkopplare finns att tillgå som tillval för de båda apparatskåpsvarianterna. Var frånkopplaren ska placeras beror på hur stort tillvalsskåpet är, och om det finns även andra tillval. Närmare information om vilka frånkopplare som används finns i Tabell 2.12.

Spänning [V]	Frekvensomformarmodell	Frånkopplartillverkare och frånkopplartyp
380–500	N90KT5–N132T5	ABB OT400U03
	N160T5–N250T5	ABB OT600U03
525–690	N55KT7–N132T7	ABB OT400U03
	N200T7–N315T7	ABB OT600U03

Tabell 2.12

2.7.7 Kontaktor

Kontaktorn drivs av en kundinstallerad signal om 230 V AC 50/60 Hz.

Spänning [V]	Frekvensomformarmodell	Kontaktortillverkare och kontaktortyp	IEC-användningskategori
380–500	N90KT5–N132T5	GE CK95BE311N	AC-3
	N160T5–N200T5	GE CK11CE311N	AC-3
	N250T5	GE CK11CE311N	AC-1
525–690	N55KT7–N132T7	GE CK95BE311N	AC-3
	N160T7–N315T7	GE CK11CE311N	AC-3

Tabell 2.13

OBS!

Vid tillämpningar som kräver UL-registrering, då frekvensomformaren levererats med en kontaktor, måste kunden tillhandahålla externa säkringar så att frekvensomformarens UL-klassificering och ett SCCR-värde på 100 000 A bibehålls. Säkringsrekommendationer hittar du i **10.3 Säkringstabeller**.

2.7.8 Maximalbrytare

I *Tabell 2.14* finns det närmare information om den maximalbrytartyg som levererats som tillval, tillsammans med olika enheter och effektområden.

Spänning [V]	Frekvensomformar-modell	Maximalbrytartilverkare och maximalbrytartyg
380–500	N90KT5–N110T5	ABB T5L400TW
	N132T5	ABB T5LQ400TW
	N160T5	ABB T6L600TW
	N200T5	ABB T6LQ600TW
	N250T5	ABB T6LQ800TW
525–690	N55KT7–N132T7	ABB T5L400TW
	N160T7–N250T7	ABB T6L600TW
	N315T7	ABB T6LQ600TW

Tabell 2.14

3 Start och igångkörning

3.1 Före start

FÖRSIKTIGT

Innan strömmen kopplas på till enheten måste hela installationen inspekteras som angivet i *Tabell 3.1*. Bocka av uppgifterna efterhand som de slutförs.

3

Inspektera	Beskrivning	<input checked="" type="checkbox"/>
Extrautrustning	<ul style="list-style-type: none"> Se efter om det finns extrautrustning, brytare, strömbrytare eller ingångssäkringar/maximalbrytare på frekvensomformarens ingångssida eller utgångssida till motorn. Kontrollera att de är redo för drift med fullt varvtal. Kontrollera funktion och installation på alla givare som används för återkoppling till frekvensomformaren Ta bort locken på korrigeringen av effektfaktorn på motor(erna), om sådana finns. 	
Kabeldragning	<ul style="list-style-type: none"> Säkerställ att frekvensomformarens ingående ström, motorkablar och styrkablar leds i tre separata metallkabelrör för bättre frekvensljudsisolering 	
Styrkablar	<ul style="list-style-type: none"> Kontrollera att inga ledningar är skadade eller avbrutna och att inga anslutningar är lösa. Kontrollera att styrkablar är isolerade från ström- och motorkablar för ljudimmunitet Kontrollera signalernas spänningskällor, om nödvändigt Vi rekommenderar att skärmade kablar eller tvinnade parkablar används. Kontrollera att skärmen är korrekt avslutad 	
Kylningsavstånd	<ul style="list-style-type: none"> Kontrollera att avståndet uppe och nere är tillräckligt för att säkerställa kylning 	
EMC-överväganden	<ul style="list-style-type: none"> Kontrollera att enheten är korrekt installerad med avseende på elektromagnetisk kompatibilitet. 	
Miljööverväganden	<ul style="list-style-type: none"> På utrustningsetiketten finns information om temperaturgränser för omgivande temperatur. Fuktighetsnivån måste vara 5–95 % icke-kondenserande 	
Säkringar och maximalbrytare	<ul style="list-style-type: none"> Säkerställ att korrekta säkringar och maximalbrytare används Kontrollera att alla säkringar är ordentligt isatta och i god kondition samt att alla maximalbrytare är öppna 	
Jordning	<ul style="list-style-type: none"> Enheten behöver en jordningsledning från chassit till byggnadens jord Kontrollera att jordanslutningarna sitter ordentligt och att de inte har oxiderat Att dra jordningsledningar till skyddsror eller att montera bakpanelen på en metallyta räknas inte som lämplig jordning 	
Kablar för in- och utström	<ul style="list-style-type: none"> Kontrollera att anslutningarna är åtdragna Kontrollera att motor och nätspänning dras i separata skyddsror eller i separata skärmade kablar 	
Apparatskåpets inre	<ul style="list-style-type: none"> Kontrollera att enhetens inre är rent från smuts, metallskräp och korrosion 	
Brytare	<ul style="list-style-type: none"> Kontrollera att alla brytare och strömbrytare är inställda på rätt läge 	
Vibrationer	<ul style="list-style-type: none"> Kontrollera att enheten är fast monterad eller att vibrationsdämpande stöd används Kontrollera att det inte förekommer onormalt mycket vibrationer 	

Tabell 3.1 Checklista vid start

3.2 Koppla på ström

⚠ VARNING

HÖGSPÄNNING!

Frekvensomformaren innehåller högspänning när den är ansluten till nätet. Installation, driftsättning och underhåll får endast utföras av kvalificerad personal. Om inte installation, start eller underhåll utförs av kvalificerad personal kan det resultera i dödsfall eller allvarliga skador.

⚠ VARNING

OAVSIKTLIG START!

När frekvensomformaren är ansluten till elnätet kan motorn starta när som helst. Frekvensomformaren, motorn och all annan elektrisk utrustning måste vara redo för drift. Om dessa delar inte är driftsklara när frekvensomformaren ansluts till nätspänningen kan det leda till dödsfall, allvarliga personskador eller materiella skador på utrustning och egendom.

1. Bekräfta att ingångsspänningen är balanserad inom 3 %. Korrigera annars obalansen i ingångsspänningen innan du fortsätter. Upprepa proceduren efter spänningskorrigeringen.
2. Kontrollera att eventuella kablar till tillvalsutrustningen stämmer överens med installationstillämpningen.
3. Kontrollera att alla driftsenheter är inställda på AV. Dörrar till apparatskåp ska vara stängda eller skyddet monterat.
4. Koppla på strömmen till enheten. Starta INTE frekvensomformaren i det här läget. Vrid strömbrytaren till läget PÅ för att koppla på strömmen till frekvensomformaren (om enheten har en sådan strömbrytare).

OBS!

Om det står AUTO REMOTE i statusraden längst ned på LCP:n betyder det att enheten är klar för drift, men att det saknas en ingångssignal på plint 27.

3.3 Grundläggande driftsprogrammering

Frekvensomformare kräver några grundläggande programmeringsåtgärder innan de kan tas i drift och fungera optimalt. Grundläggande driftsprogrammering innebär att märkskyltsdata anges för den motor som ska styras, samt att värden för lägsta och högsta tillåtna varvtal anges. De rekommenderade parameterinställningarna är avsedda för driftsättning och kontroll. Tillämpningsinställningarna kan variera. I 4.1 Lokal manöverpanel finns det mer information om hur du anger data via LCP:n.

Ange data när strömmen är påslagen, men innan frekvensomformaren tas i drift. Det finns två sätt att programmera frekvensomformaren: antingen via SAS (Smart Application Set-up) eller genom att använda proceduren som beskrivs längre ned. SAS är en snabbguide för att konfigurera de vanligaste applikationerna. Vid första start och efter en återställning visas SAS på LCP:n. Följ instruktionerna som visas på de efterföljande skärmarna för konfiguration av de uppräknade applikationerna. SAS finns även i Snabbmenyn. [Info] kan användas i hela Smart Application Setup för att få hjälp med olika val, inställningar och meddelanden.

OBS!

Startvillkoren ignoreras i guiden.

OBS!

Om ingen använder SAS 10 minuter efter första start eller återställning försvinner SAS automatiskt.

När SAS inte används matar du in data på följande sätt.

1. Tryck på [Main Menu] två gånger på LCP:n.
2. Tryck på navigeringsknapparna för att gå till parametergrupp 0-** Drift/Display och tryck på [OK].



Bild 3.1

3. Tryck på navigeringsknapparna för att gå till parametergrupp 0-0* Grundinställningar och tryck på [OK].

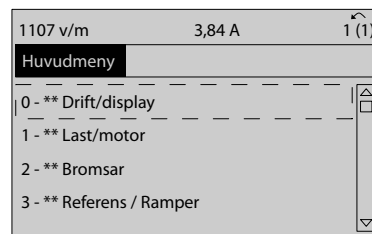

Bild 3.2

4. Använd navigeringsknapparna för att gå till *0-03 Regionala inställningar* och tryck på [OK].

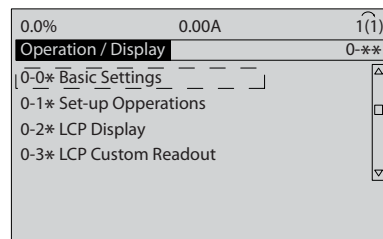

Bild 3.3

5. Använd navigeringsknapparna för att välja *Internationellt* eller *Nordamerika* och tryck på [OK]. (Detta ändrar fabriksinställningen för ett antal grundläggande parametrar. I avsnittet *5.5 Menystruktur för parametrar* finns en fullständig lista.)
6. Tryck på [Quick Menu] på LCP:n.
7. Använd navigeringsknapparna för att gå till parametergrupp *Q2 Snabbinstallation* och tryck på [OK].

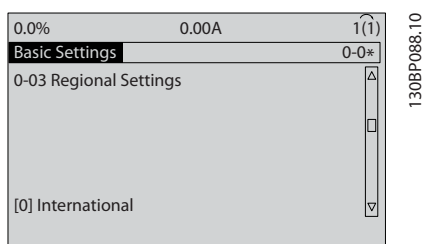

Bild 3.4

8. Välj språk och tryck på [OK]. Ange sedan motordata i *1-20 Motoreffekt [kW]*/*1-21 Motoreffekt [HK]* till *1-25 Nominellt motorvarvtal*. Informationen finns på motorns märkskylt.
- *1-20 Motoreffekt [kW]* eller *1-21 Motoreffekt [HK]*
 - *1-22 Motorspänning*
 - *1-23 Motorfrekvens*
 - *1-24 Motorström*
 - *1-25 Nominellt motorvarvtal*

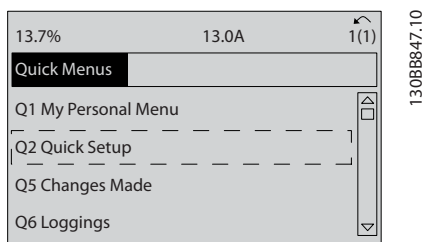

Bild 3.5

9. Det ska finnas en bygelledning mellan styrplint 12 och 27. Låt *5-12 Plint 27, digital ingång* vara inställt på fabriksinställda värden om så är fallet. Välj annars *Ingen funktion*. Det krävs ingen bygelledning för frekvensomformare som är utrustade med förbikoppling (tillval).
10. *3-02 Minimireferens*
11. *3-03 Maximireferens*
12. *3-41 Ramp 1, uppramptid*
13. *3-42 Ramp 1, nedramptid*
14. *3-13 Referensplats*. Länkad till hand/auto* Lokal Fjärr.

Detta avslutar snabbinstallationsprocessen. Tryck på [Status] för att gå tillbaka till driftsdisplayen.

3.4 Test för lokal styrning

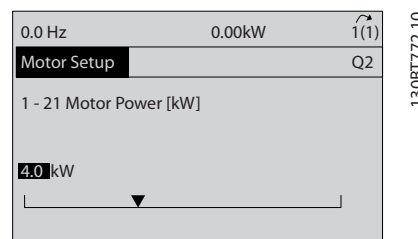
⚠ FÖRSIKTIGT

MOTORSTART!

Kontrollera att motorn, systemet och all ansluten utrustning är redo för start. Det är användarens ansvar att säkerställa att driften alltid är säker. Om du inte säkerställer att motorn, systemet och eventuell ansluten utrustning är redo för start kan det leda till personskador eller materiella skador.

OBS!

[Hand on]-knappen ger ett lokalt startkommando till frekvensomformaren. [Off]-knappen innebär stopp. När frekvensomformaren körs i lokalt läge används [▲] och [▼] för att öka och minska det utgående varvtalet för frekvensomformaren. Med [◀] och [▶] flyttar du markören på den numeriska displayen.

1. Tryck på [Hand on].
2. Accelerera frekvensomformaren genom att trycka på [▲] till fullt varvtal. Om du flyttar markören till vänster om decimalkommat får du snabbare ingångsändringar.
3. Notera eventuella accelerationsproblem.
4. Tryck på [Off].
5. Notera eventuella decelerationsproblem.

Om accelerationsproblem uppstod

- Om varningar eller larm avges se 8 *Varningar och larm*
- Kontrollera att motordata har angetts korrekt.
- Öka upprampningstidens acceleration i 3-41 *Ramp 1, uppramptid*
- Öka strömbegränsningen i 4-18 *Strömbegränsning*
- Öka momentgränsen i 4-16 *Momentgräns, motordrift*

3. Kör ett externt körkommando.
4. Justera varvtalsreferensen genom hela varvtalsintervallet.
5. Ta bort det externa körkommandot.
6. Notera eventuella problem.

Se 8 *Varningar och larm* om varningar eller larm avges.

Om det är problem med decelerationen

- Se 8 *Varningar och larm* om varningar eller larm avges.
- Kontrollera att alla motordata är korrekt angivna.
- Öka nedramptiden för deceleration i 3-42 *Ramp 1, nedramptid*.
- Aktivera överspanningsstyrningen i 2-17 *Överspanningsstyrning*.

OBS!

OVC-algoritmen fungerar inte tillsammans med PM-motorer.

Se 4.1.1 *Lokal manöverpanel* för återställning av frekvensomformaren efter en tripp.

OBS!

3.2 *Koppla på ström* till 3.3 *Grundläggande driftsprogrammering* avslutar instruktionerna för hur du kopplar ström till frekvensomformaren, utför grundläggande programmering, inställningar och funktionstestning.

3.5 Systemstart

Processen i detta avsnittet kräver ledningsdragnings och tillämpningsprogrammering av användaren för att slutföras. Mer information finns i 6 *Tillämpningsexempel*. Vi rekommenderar följande process när användaren är färdig med tillämpningskonfigurationen.

FÖRSIKTIGT

MOTORSTART!

Kontrollera att motorn, systemet och all ansluten utrustning är redo för start. Det är användarens ansvar att säkerställa att driften alltid är säker. Om detta inte efterföljs kan det leda till personskador eller materiella skador.

1. Tryck på [Auto On].
2. Kontrollera att externa styrfunktioner är korrekt kopplade till frekvensomformaren och att all programmering genomförts.

4 Användargränssnitt

4.1 Lokal manöverpanel

Den lokala manöverpanelen (LCP:n) består av displayen och knappsatsen på enhetens framsida. LCP:n utgör frekvensomformarens användargränssnitt.

LCP:n har flera användarfunktioner.

- Den startar, stoppar och styr varvtalet vid lokal styrning.
- Den visar driftsdata, status, varningar och larm.
- Den används för att programmera frekvensomformarens funktioner.
- Manuell återställning av frekvensomformaren efter ett fel när automatisk återställning är inaktivt.

En numerisk LCP (NLCP) finns också tillgänglig som tillval. NLCP:n fungerar ungefär på samma sätt som LCP:n. Mer information om hur du använder NLCP:n finns i *programmeringshandboken*.

4.1.1 LCP:ns uppbyggnad

LCP:n är indelad i fyra funktionella grupper (se Bild 4.1).

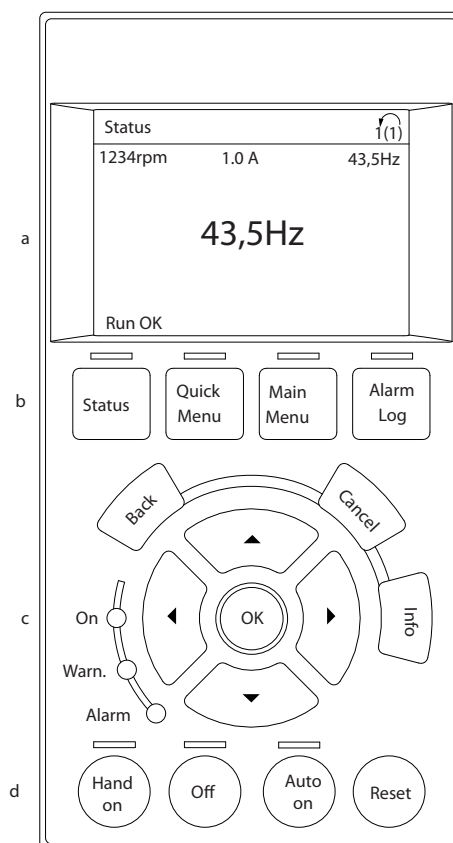

130BC362.10

4

Bild 4.1 LCP

- Displayområde
- Menyknappar som används för att visa statusalternativ, programmering eller felmeddelandehistorik.
- Navigeringsknappar för programmeringsfunktioner, för att flytta displaymarkören och varvtalsreglering vid lokal drift. Till den här gruppen hör även statuslamporna.
- Knappar för driftlägen och återställning

4.1.2 Ställa in LCP-värden

Displayområdet aktiveras när frekvensomformaren matas med ström via nätspänningen, en DC-bussanslutning eller en extern 24 V DC-försörjningskälla.

Informationen som visas på LCP:n kan anpassas efter användarens behov.

- Varje displayvisning är kopplad till en parameter.
- Tillval väljs i snabbmenyn Q3-13 Displayinställningar
- Display 2 har ett alternativt större displaytillval.
- Frekvensomformarens status på displayens nedre rad genereras automatiskt och går inte att välja

Display	Parameternummer	Fabriksinställning
1,1	0-20	Motorvarv per minut
1,2	0-21	Motoreffekt
1,3	0-22	Motoreffekt (kW)
2	0-23	Motorfrekvens
3	0-24	Referens i procent

Tabell 4.1



Bild 4.2



Bild 4.3

4.1.3 för displayen

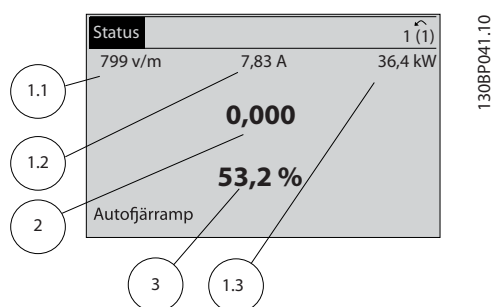
Du använder menyknapparna för att komma åt parameterinställningarna, för att växla mellan statusvisningslägen vid normal drift och för att visa felloggens data.

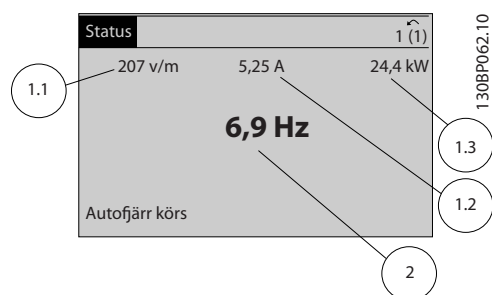

130BP045.10

Bild 4.4

Knapp	Funktion
Status	Om du trycker på den här knappen visas driftsinformationen. <ul style="list-style-type: none"> • I läget Auto håller du knappen intryckt för att växla mellan statusvisningsdisplayerna. • Tryck på knappen flera gånger för att bläddra genom statusvisningarna. • Tryck på [Status] och [▲] eller [▼] för att justera ljusstyrkan på displayen. • Symbolen i displayens övre, högra hörn visar motorns rotationsriktning och vilken inställning som är aktiv. Detta går inte att programmera.
Snabbmeny	Ger åtkomst till programmeringsparametrarna för de initiala installationsinstruktionerna och många detaljerade tillämpningsinstruktioner. <ul style="list-style-type: none"> • Tryck på den här knappen för att komma åt Q2 Snabbinställning för sekventiella anvisningar för att programmera den grundläggande frekvensomformarinställningen. • Följ parametersekvensen som visas för funktionsinställningen.
Huvudmeny	Ger åtkomst till alla programmeringsparametrar. <ul style="list-style-type: none"> • Tryck på knappen två gånger för att komma åt index på toppnivå. • Tryck på knappen en gång för att gå tillbaka till den senaste platsen. • Tryck på knappen för att ange ett parameternummer och gå direkt till den parametern.
Alarm Log [larmlogg]	Visar en lista över aktuella varningar, de 10 senaste larmen och underhållsloggen. <ul style="list-style-type: none"> • Välj larmnummer med navigeringssknapparna och tryck på [OK] om du vill ha mer information om frekvensomformaren innan den övergick till larmläge.

Tabell 4.2

4.1.4 Navigeringsknappar

Navigeringsknapparna används för att ställa in olika funktioner och för att flytta displaymarkören. Via navigeringsknapparna går det också att sköta varvtalsregleringen vid lokal (manuell) styrning. I det här området sitter också frekvensomformarens tre statuslampor.



Bild 4.5

Knapp	Funktion
Back	Återgår till det föregående steget eller den föregående listan i menystrukturen.
Cancel	Upphäver den senaste ändringen eller det senaste kommandot, såvida displayläget inte har ändrats.
Info	Ger en definition av den funktion som visas när du trycker på knappen.
Navigeringsknappar	De fyra navigeringsknapparna används för att gå mellan olika objekt i menyerna.
OK	Används för att komma åt parametergrupper eller för att aktivera ett val.

Tabell 4.3

Lampa	Indikering	Funktion
Grön	PÅ	Lampan tänds när ström matas till frekvensomformaren via nätspänningen, en likströmsbussanslutning eller en extern 24 V-försörjning.
Gul	VARN.	När varningsvillkoren uppfylls tänds den gula varningslampan och en text som identifierar problemet visas på displayen.
Röd	LARM	Om det uppstår ett fel blinkar den röda lampan och en larmtext visas.

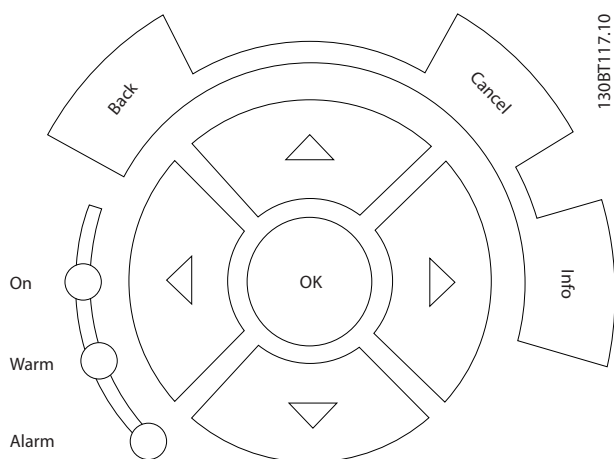
Tabell 4.4

4.1.5 Manöverknappar

Manöverknapparna hittar du längst ned på LCP:n.



Bild 4.6

Knapp	Funktion
Hand On	Startar frekvensomformaren med lokal styrning. <ul style="list-style-type: none"> Använd navigeringsknapparna för att styra frekvensomformarens varvtal. En extern stoppsignal via styringången eller via seriell kommunikation åsidosätter den lokala styrningen.
Off	Stoppar motorn men kopplar inte bort strömmen från frekvensomformaren.
Auto On	Försätter systemet i fjärrdriftsläge. <ul style="list-style-type: none"> Svarar på ett externt startkommando via styrplintarna eller via seriell kommunikation. Varvtalsreferensen hämtas från en extern källa.
Reset	Återställer frekvensomformaren manuellt efter att ett fel har kvitterats.

Tabell 4.5

4.2 Säkerhetskopiera och kopiera parameterinställningar

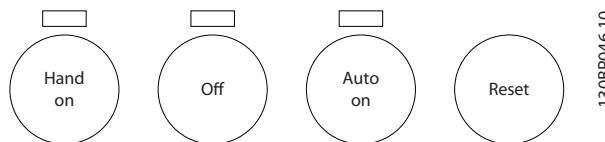
Programmingsdata lagras internt i frekvensomformaren.

- Dessa data kan laddas upp till LCP-minnet som en säkerhetskopiera.
- Efter att de lagrats i LCP:n går det att hämta tillbaka dem till frekvensomformaren.
- Data kan också överföras till andra frekvensomformare genom att LCP:n ansluts till dessa och de lagrade inställningarna hämtas. (Detta är ett snabbt sätt att programmera flera enheter med samma inställningar på).
- Initiering av frekvensomformaren för att återställa fabriksinställningarna påverkar inte de data som lagrats i LCP:ns minne.

⚠ VARNING**OAVSIKTLIG START!**

När frekvensomformaren är ansluten till elnätet kan motorn starta när som helst. Frekvensomformaren, motorn och all annan elektrisk utrustning måste vara redo för drift. Om dessa delar inte är driftsklara när frekvensomformaren ansluts till nätspänningen kan det leda till dödsfall, allvarliga personskador eller skador på utrustning och egendom.

4

4.2.1 Överföra data till LCP

1. Tryck på [Off] för att stoppa motorn innan du hämtar eller överför data.
2. Gå till *0-50 LCP-kopiering*.
3. Tryck på [OK].
4. Välj *Alla till LCP*.
5. Tryck på [OK]. En indikator visar hämtningens förlopp.
6. Tryck på [Hand On] eller [Auto On] för att återgå till normal drift.

4.2.2 Hämta data från LCP

1. Tryck på [Off] för att stoppa motorn innan du hämtar eller överför data.
2. Gå till *0-50 LCP-kopiering*.
3. Tryck på [OK].
4. Välj *Alla från LCP*.
5. Tryck på [OK]. En indikator visar överföringens förlopp.
6. Tryck på [Hand On] eller [Auto On] för att återgå till normal drift.

4.3 Återställa fabriksinställningarna

FÖRSIKTIGT

Initiering återställer enheten till fabriksinställningarna. All information om programmering, motordata, lokalisering och övervakningsposter kommer att gå förlorade. Om du överför data till LCP:n före initieringen skapar du en säkerhetskopia.

Du återställer frekvensomformarens parameterinställningar till fabriksinställningarna genom att initiera frekvensomformaren. Initiering kan göras via *14-22 Driftläge* eller manuellt.

- Initiering med *14-22 Driftläge* ändrar inte frekvensomformardata av typen drifttimmar, val för seriell kommunikation, egna menyinställningar,

fellopp, larmlogg och andra övervakningsfunktioner

- Vanligtvis rekommenderar vi att du använder *14-22 Driftläge*.
- Manuell initiering raderar alla data om motorn, programmering, lokalisering och övervakning och återställer fabriksinställningarna.

4.3.1 Rekommenderad initiering

1. Tryck på [Main Menu] två gånger för att komma åt parametrarna.
2. Bläddra till *14-22 Driftläge*.
3. Tryck på [OK].
4. Bläddra till *Initiering*.
5. Tryck på [OK].
6. Koppla bort strömmen till enheten och vänta tills displayen har stängts av.
7. Slå på strömmen till enheten.

De fabriksinställda parameterinställningarna återställs under startsekvensen. Detta kan ta något längre tid än normalt.

8. Larm 80 visas.
9. Tryck på [Reset] för att återgå till driftsläge.

4.3.2 Återgång till fabriksprogrammering

1. Koppla bort strömmen till enheten och vänta tills displayen har stängts av.
2. Håll [Status], [Main Menu] och [OK] intryckta samtidigt och starta enheten.

De fabriksinställda parameterinställningarna återställs under startsekvensen. Detta kan ta något längre tid än normalt.

Vid återgång till fabriksprogrammering återställs inte följande frekvensomformarinformation

- *15-00 Drifttimmar*
- *15-03 Nättillslag*
- *15-04 Överhettningar*
- *15-05 Överspänningar*

5 Programmering

5.1 Inledning

Frekvensomformarens funktioner programmeras med hjälp av parametrarna. Det går att komma åt parametrarna genom att trycka på antingen [Quick Menu] eller [Main Menu] på LCP:n. (I 4.1 Lokal manöverpanel finns mer information om hur du använder funktionsknapparna på LCP). Parametrarna kan också nås från en dator via programmet MCT 10 konfigurationsprogramvara (se 5.6.1 Fjärrprogrammering med MCT 10 konfigurationsprogramvara).

Snabbmenyn är avsedd för initial start (Q2-** Snabbinställning) och för detaljerade instruktioner för vanliga frekvensomformartillämpningar (Q3-** Funktionsinställning). Steg-för-steg-instruktioner ges. Dessa instruktioner hjälper användaren att, i rätt sekvens, gå igenom de parametrar som används för att programmera tillämpningarna. Data som anges i en parameter kan påverka vilka alternativ som blir tillgängliga i de följande parametrarna. Snabbmenyn ger enkla råd för att få de flesta system driftklara.

Från huvudmenyn kommer du åt alla parametrar och du kan utföra avancerad programmering av frekvensomformaren.

5.2 Programmeringsexempel

Här är ett exempel på hur du programmerar frekvensomformaren för vanliga tillämpningar för drift utan återkoppling med snabbmenyn.

- Denna procedur programmerar frekvensomformaren så att den tar emot en analog styrsignal på 0-10 V DC på plint 53
- Frekvensomformaren svarar med att ge en uteffekt till motorn på 20–50 Hz som är proportionell till ingångssignalen (0–10 V DC = 20–50 Hz).

Detta är en vanlig pump- eller fläkttillämpning.

Tryck på [Quick Menu] och välj följande parametrar med navigeringsknapparna för att gå mellan alternativen och tryck på [OK] efter varje åtgärd.

1. Q3 Funktionsmenyer
2. Parameterdatameny

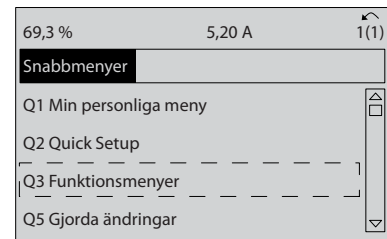

130BT112.10

Bild 5.1

3. Q3-2 inställningar för Utan återkoppling

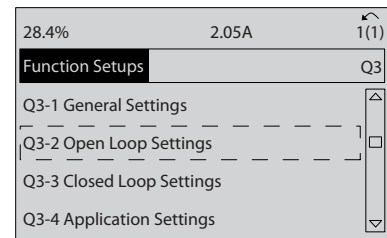

130BT760.10

Bild 5.2

4. Q3-21 Analog referens

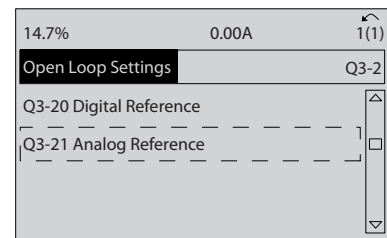

130BT761.10

Bild 5.3

5. 3-02 Minimireferens. Ställ in den lägsta tillåtna interna frekvensomformarreferensen på 0 Hz. (Då ställs frekvensomformarens lägsta tillåtna varvtal in på 0 Hz).

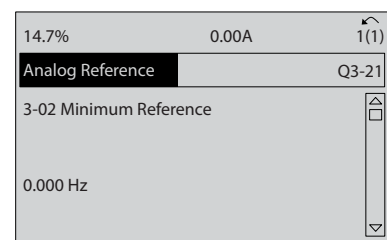

130BT762.10

Bild 5.4

6. *3-03 Maximireferens.* Ställ in den högsta tillåtna interna frekvensomformarreferensen på 60 Hz. (Då ställs frekvensomformarens högsta tillåtna varvtal in på 60 Hz. Observera att 50/60 Hz är en regional variation).



Bild 5.5

7. *6-10 Plint 53, låg spänning.* Ställ in minimumreferens för extern spänning på plint 53 till 0 V. (Detta ställer in den minimala ingångssignalen till 0 V).

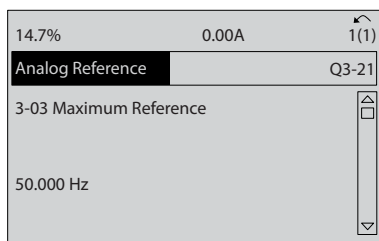

Bild 5.6

8. *6-11 Plint 53, hög spänning.* Ställ in den högsta tillåtna externa spänningsreferensen på plint 53 på 10 V. (Då ställs den högsta tillåtna ingångssignalen in på 10 V).

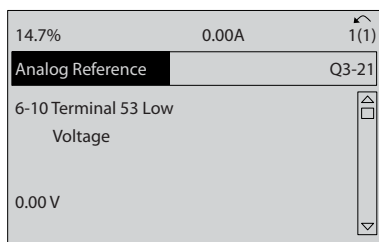

Bild 5.7

9. *6-14 Plint 53, lågt ref./återkopplingsvärde.* Ställ in den minimala varvtalsreferensen på plint 53 till 20 Hz. (Detta anger för frekvensomformaren att den lägsta spänning som tas emot på plint 53 (0 V) är lika med 20 Hz-utgången).

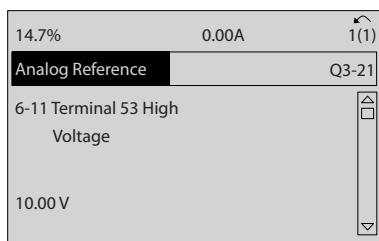

Bild 5.8

10. *6-15 Plint 53, högt ref./återkopplingsvärde.* Ställ in den högsta tillåtna varvtalsreferensen på plint 53 på 50 Hz. (Detta anger för frekvensomformaren att den högsta spänning som tas emot på plint 53 (10 V) är lika med 50 Hz-utgången).

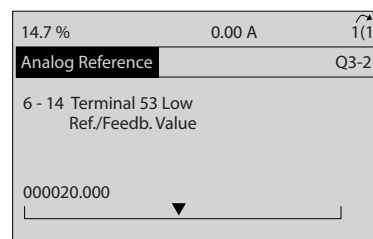

Bild 5.9

Med en extern enhet som ger en styrsignal på 0–10 V ansluten till frekvensomformarens plint 53 är systemet nu redo för drift.

OBS!

Markören som befinner sig längst ned i rullningslisten på höger sida i den senaste displaybilden indikerar att proceduren är slutförd.

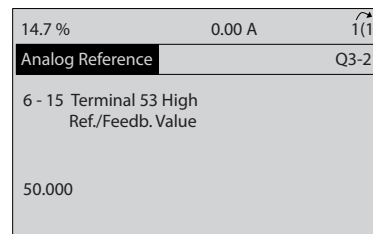
Bild 5.10 visar de kabelanslutningar som används för att aktivera denna inställning.



Bild 5.10 Kabeldragnings exempel för extern enhet med 0-10 V styrsignal

5.3 Styrplintsprogrammeringsexempel

Styrplintar kan programmeras.

- Varje plint har specificerade funktioner som den kan utföra.
- Parametrar som är kopplade till plinten aktiverar funktionen.
- För att frekvensomformaren ska fungera korrekt måste styrplintarna

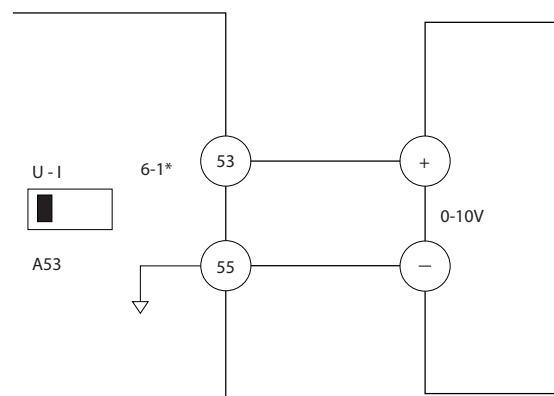
- vara korrekt ledningsdragna
- vara programmerade för avsedd funktion
- ta emot en signal

Mer information om styrplintparameter nummer och fabriksinställningar finns i *Tabell 5.1*. (Fabriksinställningen kan ändras utifrån val gjorda i *0-03 Regionala inställningar*.)

Exemplet nedan visar hur du kommer åt plint 18 för att se plintens fabriksinställning.

1. Tryck på [Main Menu] två gånger, bläddra till 5-** *Digital ingång/utgång* och tryck på [OK].



Bild 5.11

2. Gå till parametergrupp 5-1* *Digitala ingångar* och tryck på [OK].

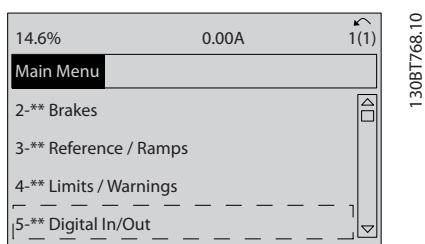

Bild 5.12

3. Gå till 5-10 *Plint 18, digital ingång*. Tryck på [OK] för att komma åt funktionsvalen. Fabriksinställningen *Start* visas.

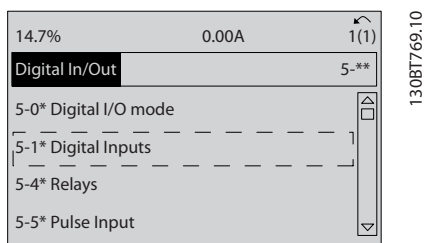

Bild 5.13

5.4 Fabriksparameterinställningar, internationellt/Nordamerika

Om du ställer in *0-03 Regionala inställningar* på [0] *Internationell* eller [1] *Nordamerika* ändras fabriksinställningarna för vissa parametrar. I *Tabell 5.1* finns en lista över de parametrar som påverkas.

Parameter	Fabriksparametervärde, internationellt	Fabriksparametervärde, Nordamerika
0-03 Regionala inställningar	International	Nordamerika
0-71 Datumformat	DD-MM-ÅÅÅÅ	MM/DD/ÅÅÅÅ
0-72 Tidsformat	24 h	12 h
1-20 Motoreffekt [kW]	Se anm. 1	Se anm. 1
1-21 Motoreffekt [HK]	Se anm. 2	Se anm. 2
1-22 Motorspänning	230 V/400 V/575 V	208 V/460 V/575 V
1-23 Motorfrekvens	50 Hz	60 Hz
3-03 Maximireferens	50 Hz	60 Hz
3-04 Referensfunktion	Summa	Extern/förinställd
4-13 Motorvarvtal, övre gräns [rpm] Se notering 3	1 500 varv/minut	1 800 varv/minut
4-14 Motorvarvtal, övre gräns [Hz] Se anm. 4	50 Hz	60 Hz
4-19 Max. utfrekvens	100 Hz	120 Hz
4-53 Varning, högt varvtal	1 500 varv/minut	1 800 varv/minut
5-12 Plint 27, digital ingång	Inverterad utrullning	Externt stopp
5-40 Funktionsrelä	Larm	No alarm
6-15 Plint 53, högt ref./återkopplingsvärde	50	60
6-50 Plint 42, utgång	Varvtal 0-HighLim	Varvtal 4-20 mA
14-20 Återställningsläge	Manuell återställning	Infinite auto reset

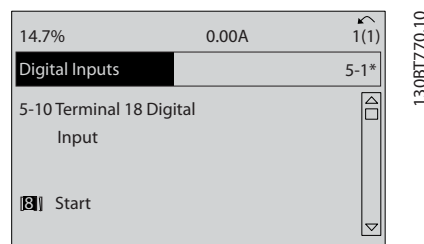
Parameter	Fabriksparametervärde, internationellt	Fabriksparametervärde, Nordamerika
22-85 Varvtal vid designgräns [RPM] Se notering 3	1 500 varv/minut	1 800 varv/minut
22-86 Varvtal vid designgräns [Hz]	50 Hz	60 Hz
24-04 Fire Mode Max Reference	50 Hz	60 Hz

Tabell 5.1 Fabriksparameterinställningar, internationellt/Nordamerika

5

5.5 Menystruktur för parametrar

Funktioner behöver ofta ställas in i flera relaterade parametrar för att rätt programmering ska uppnås för tillämpningen. I och med parameterinställningarna förses frekvensomformaren med systemdetaljer som den behöver för att kunna fungera ordentligt. Systemdetaljer kan omfatta sådant som ingångs- och utgångssignaltyper, programmeringsplintar, minimi- och maximisignalintervall, anpassad visning, automatisk omstart och andra funktioner.

- På LCP:ns display visas detaljerade parameterprogrammerings- och inställningsval
- Tryck på [Info] i valfri meny för att visa ytterligare information om en viss funktion
- Håll [Main Menu] intryckt för att ange ett parameternummer och direkt komma åt den aktuella parametern
- Information om inställningar för vanlig tillämpningar finns i *6 Tillämpningsexempel*

5.5.1 Huvudmenystruktur

0-0*	Drift/display	1-07	Motor Angle Offset Adjust	1-80	Funktion vid stopp	3-15	Referensresurs 1	4-18	Strömbegränsning
0-0*	Grundinställningar	1-10	Motorval	1-81	Min. varvtal för funktion v. stopp [v/m]	3-16	Referensresurs 2	4-19	Max. utfrekvens
0-01	Språk	1-14	Damping Gain	1-82	Min. varvtal för funktion v. stopp [Hz]	3-17	Referensresurs 3	4-2*	Gränsfaktorer
0-02	Enhet för motorvarvtal	1-15	Low Speed Filter Time Const.	1-83	Funktion för precisionstopp	3-18	Relativ skainingsreferensresurs	4-20	Gränsfaktorkälla, moment
0-03	Regionala inställningar	1-16	High Speed Filter Time Const.	1-84	Funktion för precisionstopp, räknarvärde	3-19	Joggvarvtal [v/m]	4-21	Gränsfaktorkälla, varvtal
0-04	Driftfällstånd vid start (Hand)	1-17	Voltage filter time const.	1-85	Precisionstopp, varvtalskomp.födr.	3-4*	Ramp 1	4-3*	Motorvarvtalsöverskydd
0-09	Performance Monitor	1-20	Motorreflekt [kW]	1-90	Motortemperatur	3-40	Ramp 1, typ	4-30	Funktion för motoråterk.bortfall
0-10	Aktiv meny	1-21	Motorreflekt [HK]	1-91	Temiskt motorskydd	3-41	Ramp 1, uppramptid	4-31	Motoråterkvarvtal, fel
0-11	Redigera meny	1-22	Motorreflekt [HK]	1-92	Extern motorfläkt	3-42	Ramp 1, nedramptid	4-32	Timeout för motoråterk.bortfall
0-12	Menyn är länkad till	1-23	Motorreflekt [kW]	1-93	Extern motorfläkt	3-43	Ramp 1, nedramptid	4-34	Spåringsfelsfunktion
0-13	Avläsning: Länkade menyer	1-24	Motorreflekt [kW]	1-94	ATEX ETR cur.lim. speed reduction	3-45	Ramp 1 S-ramp förh. vid acc.start	4-35	Pulsigvarvtal
0-14	Avläsning: Redig. menyer/kanal	1-25	Nominellt motorvarvtal	1-95	KTY-sensortyp	3-46	Ramp 1 S-ramp förh. vid retard. start	4-36	Spåringsfel, tidsgräns
0-15	Readout: actual setup	1-26	Märkmoment motor	1-96	KTY-terminertyp	3-47	Ramp 1 S-ramp förh. vid retard. slut	4-37	Spåringsfelsrampning
0-2*	LCP-display	1-29	Automatisk motoranpassning (AMA)	1-97	KTY-gränsvärdesnivå	3-48	Ramp 2	4-38	Spåringsfel, ramptidsgräns
0-20	Displayrad 1.1, liten	1-30	Statorresistans (Rs)	1-98	ATEX ETR interpol. points freq.	3-50	Ramp 2, typ	4-39	Spåringsfel efter pulsigvarvtal
0-21	Displayrad 1.2, liten	1-31	Rotorresistans (Rr)	2-0*	Bromsar	3-51	Ramp 2, uppramptid	4-5*	Reg. varningar
0-22	Displayrad 1.3, liten	1-33	Stator Läck Reaktans (X1)	2-00	DC-hällström	3-52	Ramp 2, nedramptid	4-50	Varning, svag ström
0-23	Displayrad 2, stor	1-34	Rotorläckagereaktans (X2)	2-01	DC-bromsström	3-55	Ramp 2 S-ramp förh. vid acc. start	4-51	Varning, stark ström
0-24	Displayrad 3, stor	1-36	Huvudreaktans (Xh)	2-02	DC-bromstid	3-56	Ramp 2 S-ramp förh. vid acc. slut	4-52	Varning, lågt varvtal
0-25	Personlig meny	1-37	Jämförlostomständ (Rfe)	2-03	DC-broms, inkoppl.varvtal	3-57	Ramp 2 S-ramp förh. vid retard. start	4-53	Varning, högt varvtal
0-30	Anp. LCP-avläsn.	1-39	Induktans för d-axel (Ld)	2-04	DC-broms, inkoppl.varvtal [Hz]	3-60	Ramp 2 S-ramp förh. vid retard. slut	4-54	Varning låg referens
0-31	Enhet för användardarf. visning	1-40	Motorpoler	2-05	Maximireferens	3-61	Ramp 3, typ	4-55	Varning hög referens
0-32	Min.värde för användardarf. visning	1-41	Motorvinkel, försjuttning	2-06	Parking Current	3-62	Ramp 3, uppramptid	4-56	Varning låg återkoppling
0-37	Max.värde för användardarf. visning	1-46	Position Detection Gain	2-07	Parking Time	3-63	Ramp 3, nedramptid	4-57	Varning hög återkoppling
0-38	Displaytext 1	1-47	Low Speed Torque Calibration	2-1*	Bromsenergifunkt.	3-65	Ramp 3 S-ramp förh. vid acc. start	4-58	Motorfasfunktion saknas
0-39	Displaytext 2	1-50	Motor magnetisering vid nollvarvtal	2-10	Bromsstatstånd (ohm)	3-66	Ramp 3 S-ramp förh. vid acc. slut	4-6*	Varvtal, förbik.
0-40	[Hand on]-knapp på LCP	1-51	Min. varvtal normal magnetiser. [v/m]	2-11	Bromsstatstånd (ohm)	3-67	Ramp 3 S-ramp förh. vid retard. start	4-60	Förbikoppla varvtal från [v/m]
0-41	[Off]-knapp på LCP	1-52	Frekvens byte styrmodell	2-12	Bromseffektgräns (kW)	3-68	Ramp 3 S-ramp förh. vid retard. slut	4-61	Förbikoppla varvtal från [Hz]
0-42	[Auto on]-knapp på LCP	1-53	Frekvens byte styrmodell	2-13	Bromseffektövervakning	3-7*	Ramp 4	4-62	Förbikoppla varvtal till [v/m]
0-43	[Reset]-knapp på LCP	1-54	Voltage reduction in fieldweakening	2-14	Bromseffektgräns (kW)	3-70	Ramp 4, typ	4-63	Förbikoppla varvtal till [Hz]
0-44	[Off/Reset]-knapp på LCP	1-55	U/f-förhållande-U	2-15	Bromskontroll	3-71	Ramp 4, uppramptid	5-0*	Digital I/O
0-45	[Förbikoppla frekvensomformare] LCP-tangent	1-56	U/f-förhållande-F	2-16	AC brake Max. Current	3-72	Ramp 4, nedramptid	5-00	Digital I/O-läge
0-50	Kopiera/spara	1-58	Testp. f. flyg. start, ström	2-17	Överspänningsstyrning	3-75	Ramp 4 S-ramp förh. vid acc. start	5-01	Plint 27, funktion
0-50	LCP-kopiering	1-59	Testp. f. flyg. start, frekv.	2-18	Bromskontrollsviktor	3-76	Ramp 4 S-ramp förh. vid acc. slut	5-02	Plint 29, funktion
0-51	Menykopiering	1-60	Belastn.ber. inst.	2-20	Mekanisk broms	3-77	Ramp 4 S-ramp förh. vid retard. start	5-1*	Digitala ingångar
0-55	Lösenord	1-61	Belastningskomp. vid lågt varvtal	2-21	Frikoppla broms, ström	3-78	Ramp 4 S-ramp förh. vid retard. slut	5-10	Plint 18, digital ingång
0-60	Huvudmenylösenord	1-62	Efterläppningskomp., tidskonstant	2-22	Aktivera bromsvarvtal [v/m]	3-8*	Andra ramper	5-11	Plint 19, digital ingång
0-61	Åtkomst till huvudmeny utan lösenord	1-63	Efterläppningskomp., tidskonstant	2-23	Aktivera bromsvarvtal [Hz]	3-80	Jogg, rampid	5-12	Plint 27, digital ingång
0-65	Snabbmenylösenord	1-64	Resonansdämpning	2-24	Stoppfördröjning	3-81	Snabbstopp, rampid	5-13	Plint 29, digital ingång
0-66	Åtkomst till snabbmeny utan lösenord	1-65	Resonansdämpning, tidskonstant	2-25	Bromsfrikopplingsstid	3-82	Snabbstopp, ramptyp	5-14	Plint 32, digital ingång
0-67	Lösenordskyddad åtkomst till bussar	1-66	Min. ström vid lågt varvtal	2-26	Momentref	3-83	Snabbstopp S-rampförh v decel. start	5-15	Plint 33, digital ingång
0-68	Safe Parameter Password	1-67	Maximum tröghet	2-27	Momentramptid	3-84	Snabbstopp S-rampförh v decel. slut	5-16	Plint X30/2, digital ingång
0-69	Password Protection of Safe Parameter	1-68	Minimum tröghet	2-28	Extra förstärkningsfaktor	3-9*	Digital potmeter	5-17	Plint X30/3, digital ingång
1-0*	Last/motor	1-69	Maximum tröghet	3-0*	Referens / Ramper	3-90	Stegstorlek	5-18	Plint X30/4, digital ingång
1-0*	Allmänna inställn.	1-70	PM Start Mode	3-00	Referensområde	3-91	Rampid	5-19	Plint 37 Säkerhetsstopp
1-00	Konfigurationsläge	1-71	Startfördr.	3-01	Enhet för referens/återkoppling	3-92	Effektåterställning	5-20	Plint X46/1, digital ingång
1-01	Motorstyrningsprincip	1-72	Startfunktion	3-02	Minimireferens	3-93	Maximigräns	5-21	Plint X46/3, digital ingång
1-02	Flux motoråterkopplingskälla	1-73	Flygande start	3-03	Maximireferens	3-94	Minigräns	5-22	Plint X46/5, digital ingång
1-03	Momentgenskaper	1-74	Starvarvtal [rpm]	3-04	Referensfunktion	3-95	Rampfördröjning	5-23	Plint X46/7, digital ingång
1-04	Överbelastningsläge	1-75	Starvarvtal [Hz]	3-05	Referensområde	4-*	Gräns/Varningar	5-24	Plint X46/9, digital ingång
1-05	Konfiguration i lokalt läge	1-76	Startström	3-02	Minimireferens	4-1*	Motorgräns	5-25	Plint X46/11, digital ingång
1-06	Medurs	1-8*	Stoppjusteringar	3-14	Förinställt relativ referens	4-10	Motorvarvtal, riktning	5-26	Plint X46/13, digital ingång

5-4*	Reläer	6-35	Plint X30/11, högt ref./återk.värde	7-39	Inom referens bandbredd	8-80	Bussmedd.antal	10-22	COS-filter 3
5-40	Funktionsrelä	6-36	Plint X30/11, tidskonstant för filter	7-4*	Adv. Process PID I	8-81	Bussfelsantal	10-23	COS-filter 4
5-41	Till-fördr., relä	6-4*	Analog ingång 4	7-40	Process PID I-part, återställning	8-82	Slavmeddelanden mottagna	10-3*	Parameteråtkomst
5-42	Friän-fördr., relä	6-40	Plint X30/12, låg spänning	7-41	Process PID, utgång neg. byggling	8-83	Slavfelsantal	10-30	Array-index
5-5*	Pulsning	6-41	Plint X30/12, hög spänning	7-42	Process PID, utgång pos. byggling	8-9*	Busslogg	10-31	Lagra datavärden
5-50	Plint 29, låg frekvens	6-44	Plint X30/12, lågt ref./återk.värde	7-43	Process-PID, skalförstärk. vid min. ref.	8-90	Busslogg 1, varvtal	10-32	Devicenet-revision
5-51	Plint 29, hög frekvens	6-45	Plint X30/12, högt ref./återk.värde	7-44	Process-PID, skalförstärk. vid max. ref.	8-91	Busslogg 2, varvtal	10-33	Lagra alltid
5-52	Plint 29, högt ref./återkopplingsvärde	6-46	Plint X30/12, tidskonstant för filter	7-45	Proc-PID Feed Fwd	9-*	PRODrive	10-34	DeviceNet-produktkod
5-53	Plint 29, högt ref./återkopplingsvärde	6-5*	Analog utgång 1	7-46	Process PID Feed Fwd normal/ inverterad styrning	9-00	Referenspunkt	10-39	Devicenet, F-parametrar
5-54	Pulsfilter, tidskonstant nr 29	6-50	Plint 42, utgång	7-48	PCD Feed Forward	9-07	Faktiskt värde	10-5*	CANopen
5-55	Plint 33, låg frekvens	6-51	Plint 42, utgång min-skala	7-49	Process PID, utgång normal/inv styrning	9-15	PCD, skrivkonfiguration	10-50	Skriv processdatakonfig.
5-56	Plint 33, hög frekvens	6-52	Plint 42, utgång max-skala	7-5*	Adv. Process PID II	9-16	PCD, läskonfiguration	10-51	Läs processdatakonfig.
5-57	Plint 33, lågt ref./återkopplingsvärde	6-53	Plint 42, busstyrning för utgång	7-50	Process-PID, utökad PID	9-22	Nodadress	12-*	EtherNet
5-58	Plint 33, högt ref./återkopplingsvärde	6-6*	Analog utgång 2	7-51	Prop. först. för process-PID Feed Fwd	9-23	Telegramm	12-00	IP-adressstillelning
5-59	Pulsfilter, tidskonstant nr 33	6-60	Plint X30/8, utgång	7-52	Feed forward uppr. f proc-PID	9-27	Parameterridledning	12-01	IP-adress
5-6*	Pulsutgång	6-61	Plint X30/8, min-skala	7-53	Feed forward nedr. f proc-PID	9-28	Processreglering	12-02	Subnätmask
5-60	Pulsutgång, maxfrev. nr 27	6-62	Plint X30/8, max-skala	7-56	Process PID Ref. Filtertid	9-44	Räknare för felmeddelanden	12-03	Standard-gateway
5-62	Pulsutgång, maxfrev. nr 27	6-63	Plint X30/8, busstyrning	7-57	Process PID Fb. Filtertid	9-45	Felkod	12-04	DHCP-server
5-65	Pulsutgång, maxfrev. nr 29	6-64	Plint X30/8, förinst. timeout för utgång	8-*	Konm. och tillval	9-47	Felnummer	12-05	Lease förfaller
5-66	Plint X30/6, pulsutgångsvariabel	6-7*	Analog utgång 3	8-01	Styrplats	9-52	Räknare för fel-situationer	12-06	Namnserver
5-68	Pulsutgång, maxfrev. nr X30/6	6-70	Plint X45/1, utgång	8-02	Källa för styrdord	9-53	Profibus-varningsord	12-07	Dömnamn
5-7*	24V-pulsgivning	6-71	Plint X45/1, min skala	8-03	Tidsgräns för styrdord	9-63	Faktisk baudhast.	12-08	Värddamn
5-70	Plint 32/33 pulser per varv	6-72	Plint X45/1, max skala	8-04	Tidsgränsfunktion för styrdord	9-64	Identifiering av enhet	12-09	Fysisk adress
5-71	I/O Options	6-73	Plint X45/1, busstyrning	8-05	Funktion vid End-of-timeout	9-65	Profilnummer	12-1*	EtherNet-länkpar.
5-80	AHF Cap Reconnect Delay	6-74	Plint X45/1, förinst. timeout för utgång	8-06	Återställ tidgräns för styrdord	9-67	Styrdord 1	12-10	Länkstatus
5-9*	Busstyrning	6-8*	Analog utgång 4	8-07	Diagnos-trigger	9-68	Statusord 1	12-11	Länkvaraktighet
5-90	Busstyrning, digital & relä	6-80	Plint X45/3, utgång	8-08	Avläsningsfilter	9-72	Spara datavärden	12-12	Automatisk förhandling
5-93	Busstyrning, 27, busstyrning	6-81	Plint X45/3, min skala	8-08	Diagnos-trigger	9-75	Återställ enhet	12-13	Länkhastighet
5-94	Pulsutg. 27, förinställd timeout	6-82	Plint X45/3, max skala	8-1*	Styrdordsinställn.	9-80	DO identifiering	12-14	Länk Duplex
5-95	Pulsutg. 29, busstyrning	6-83	Plint X45/3, busstyrning	8-10	Profil för styrdord	9-81	Definierade parametrar (1)	12-2*	Bearbeta data
5-96	Pulsutg. 29, förinställd timeout	6-84	Plint X45/3, förinst. timeout f utg	8-13	Konfigurerbart statusord, STW	9-82	Definierade parametrar (2)	12-20	Kontrollinstans
5-97	Pulsutg. #X30/6, busstyrning	7-*	Regulator	8-14	Konfigurerbart styrdord CTW	9-83	Definierade parametrar (4)	12-21	Skriv processdatakonfig.
5-98	Pulsutg. #X30/6, förinst. timeout	7-0*	Varvtal, PID-reg.	8-3*	FC-portinställn-ar	9-84	Definierade parametrar (5)	12-22	Läs processdatakonfig.
6-0*	Analog I/O	7-00	Varvtal PID-återkopplingskälla	8-30	Protokoll	9-90	Andrade parametrar (1)	12-23	Process Data Config Write Size
6-0*	Analog I/O-läge	7-02	Varvtal, prop. PID-förstärkning	8-31	Adress	9-91	Andrade parametrar (2)	12-24	Process Data Config Read Size
6-00	Spänn.för. 0, tidsgräns	7-03	Varvtal, PID-integraltid	8-32	FC-port, baudhast.	9-92	Andrade parametrar (3)	12-27	Master Address
6-01	Spänn.för. 0, tidsgr.funktion	7-04	Varvtal, PID-derivattid	8-33	Paritet/stoppbitar	9-93	Andrade parametrar (4)	12-28	Lagra datavärden
6-1*	Analog Ingång 1	7-05	Varvtal, PID-diff.förstärkn.gräns	8-34	Beräknad cykeltid	9-94	Andrade parametrar (5)	12-3*	EtherNet/IP
6-10	Plint 53, låg spänning	7-06	Varvtal, PID-läggpassfiltertid	8-35	Min. svarsfördröjning	9-99	Profibus, revisionsräknare	12-30	Varningsparameter
6-11	Plint 53, hög spänning	7-07	Varvtal/återkoppling utväxling	8-36	Max. svarsfördröjning	10-*	CAN-fäitbuss	12-31	Nätreferens
6-12	Plint 53, svag ström	7-08	Varvtal, PID-frammatningsfaktor	8-37	Max fördr. mellan byte	10-0*	Gemensamma inst.	12-32	Nätstyrning
6-13	Plint 53, stark ström	7-09	Speed PID Error Correction w/ Ramp	8-4*	FC MC-protinst.	10-00	CAN-protokoll	12-33	CIP-revision
6-14	Plint 53, lågt ref./återkopplingsvärde	7-1*	Moment PI-styr.	8-40	Telegrammval	10-01	Välj baudhastighet	12-34	CIP-produktkod
6-15	Plint 53, högt ref./återkopplingsvärde	7-12	Moment, PI-proportionell förstärkning	8-41	Parametervärde för signals	10-02	MAC-ID	12-35	EDS-parameter
6-16	Plint 53, tidskonstant för filter	7-13	Moment, PI-integraltid	8-42	PCD-skrivkonfiguration	10-05	Avläsning Sändförel, räknare	12-37	COS start ej möjlig timer
6-2*	Analog Ingång 2	7-2*	Processregl. återk.	8-43	PCD-läskonfiguration	10-06	Avläsning Buss av, räknare	12-38	COS-filter
6-20	Plint 54, hög spänning	7-20	Processregl. m. 1 återk.signal	8-5*	Digital/buss	10-07	Avläsning Buss av, räknare	12-4*	Modbus TCP
6-21	Plint 54, låg spänning	7-22	Processregl. m. 2 återk.signaler	8-50	Välj uttullning	10-1*	DeviceNet	12-40	Status Parameter
6-22	Plint 54, svag ström	7-3*	Process-PID regl.	8-51	Välj snabbstopp	10-10	Välj processdatatyp	12-41	Slave Message Count
6-23	Plint 54, stark ström	7-30	Norm./inv. regl. av process-PID	8-52	Välj DC-broms	10-11	Skriv processdatakonfig.	12-42	Slave Exception Message Count
6-25	Plint 54, lågt ref./återkopplingsvärde	7-31	Anti-windup för process-PID	8-53	Välj start	10-12	Skriv processdatakonfig.	12-5*	EtherCAT
6-26	Plint 54, högt ref./återkopplingsvärde	7-32	Regulatorstartvärde för process-PID	8-54	Välj reversering	10-13	Varningsparameter	12-50	Configured Station Alias
6-26	Plint 54, tidskonstant för filter	7-33	Prop. först. för process-PID	8-55	Menyval	10-14	Nätreferens	12-51	Configured Station Address
6-3*	Analog Ingång 3	7-34	I-tid för process-PID	8-56	Välj förinställd referens	10-15	Nätstyrning	12-59	EtherCAT Status
6-30	Plint X30/11, låg spänning	7-35	D-tid för process-PID	8-57	Profidrive OFF2 Select	10-2*	COS-filter	12-8*	Övr. Ethernet-tjänster
6-31	Plint X30/11, hög spänning	7-36	Process-PID först.gräns för diff.	8-58	Profidrive OFF3 Select	10-20	COS-filter 1	12-80	FTP-server
6-34	Plint X30/11, lågt ref./återk.värde	7-38	Feed forward faktor för process-PID	8-8*	FC-portdiagnostik	10-21	COS-filter 2	12-81	HTTP-server

12-82	SMTP-tjänst	14-29	Servicekod	15-45	Faktiskt typkodsträng	16-38	SL Controller, status	17-51	Ingångsspänning
12-89	Transparent Socket Channel Port	14-30	Strömgränsgreg.	15-46	Frekvensomf. beställningsnummer	16-39	Styrkortstemperatur	17-52	Ingångsfrekvens
12-90	Kabeldiagnostik	14-31	Strömgränsgreg, prop. förstärkning	15-47	Beställningsnr för nätkort	16-40	Loggbuffert full	17-53	Transformationsförhållande
12-91	MDI-X	14-32	Strömgränsgreg, integrationstid	15-48	LCP-idnr	16-41	LCP, nedre statusord	17-54	Encoder Sim. Resolution
12-92	IGMP-snooping	14-33	Strömgränsgreg, filtertid	15-49	Program-ID, stykort	16-42	Speed Ref. After Ramp [RPM]	17-55	Upplösargränssnitt
12-93	Kabelbängdifer	14-35	Stoppkydd	15-50	Program-ID, nätkort	16-43	Current Fault Source	17-6*	Överg. och prog.
12-94	Broadcast Storm-skydd	14-4*	Energioptimering	15-51	Frekvensomf. serienummer	16-5*	Ref. & återk.	17-60	Positiv pulsigenriktning
12-95	Broadcast Storm-filter	14-40	Var. moment, nivå	15-53	Serienummer för nätkort	16-50	Extern referens	17-61	Pulsvarsignal, övervakning
12-96	Port Config	14-41	Minimal AEO-magnetisering	15-58	Smart Setup Filename	16-52	Återkoppling [enhet]	18-**	Dataavläsningar 2
12-98	Gränssnittsräknare	14-42	Minimal AEO-frekvens	15-59	CSV-Flinamn	16-53	DigiPot-referens	18-3*	Analog Readouts
12-99	Mediaräknare	14-43	Motorns cosfi	15-6*	Tillvals-id	16-54	Feedback [RPM]	18-36	Analog ing. X48/2 [mA]
13-0*	SL (Smart Logic)	14-5*	Miljö	15-60	Tillval monterat	16-57	Feedback [RPM]	18-37	Temp.ingång X48/4
13-0*	SLC-inställningar	14-50	RFI-filter	15-61	Programversion för tillval	16-6*	ingångar & utgångar	18-38	Temp.ingång X48/7
13-00	SL Controller-läge	14-51	DC-busskompensation	15-62	Beställningsnr för tillval	16-60	Digital ingång	18-39	Temp. ing. X48/10
13-01	Starthandelse	14-52	Fläktstyrning	15-63	Serienr för tillval	16-61	Plint 53, switchinställning	18-6*	Inputs & Outputs 2
13-02	Stoppbändelse	14-53	Fläktövervakning	15-70	Tillval för fack A	16-62	Analog ingång 53	18-60	Digital Input 2
13-03	Återställ SLC	14-55	Utgångsfilter	15-71	Fack A Tillval SW version	16-63	Plint 54, switchinställning	18-9*	PID-avläsningar
13-1*	Komparator	14-56	Kapacitans, utgångsfilter	15-72	Tillval för fack B	16-64	Analog ingång 54	18-90	Process PID-fel
13-10	Komparatoroperand	14-57	Induktans utgångsfilter	15-73	Fack B Tillval SW version	16-65	Analog utgång 42 [mA]	18-91	Process-PID-utgång
13-11	Komparatoroperator	14-59	Faktiskt antal växelriktare	15-74	Tillval för fack C0	16-66	Digital utgång [bin]	18-92	Process-PID, byglad utgång
13-12	Komparatorvärde	14-72	VLT-larmord	15-75	Fack C0 Tillval SW version	16-67	Frekv.ingång nr 29 [Hz]	18-93	Först. skalad utfrekvens för process-PID
13-1*	RS Flip Flops	14-73	VLT-varningsord	15-76	Tillval för fack C1	16-68	Frekv.ingång nr 33 [Hz]	30-**	Specialgenöskaper
13-15	RS-FF Operand S	14-74	VLT Utök. statusord	15-9*	Parameterinfo	16-70	Pulsutgång nr 27 [Hz]	30-00	Fädningsläge
13-16	RS-FF Operand R	14-8*	Tillval	15-92	Definerade parametrar	16-71	Pulsutgång nr 29 [Hz]	30-01	Fädnings, deltafrekvens [Hz]
13-2*	Timers	14-80	Tillval försörjt via extern 24VDC	15-93	Andrade parametrar	16-72	Reläutgång [bin]	30-02	Fädnings, deltafrekvens [%]
13-20	SL Controller-timer	14-89	Option Detection	15-98	Drive identifiering	16-73	Räknare A	30-03	Fädnings, deltafrek. skakningsresurs
13-4*	Logiska regler	14-90	Felinställningar	15-99	Parametermetadata	16-74	Räknare B	30-04	Fädnings, hoppfrekvens [Hz]
13-41	Logisk regel, boolesk 1	14-90	Felnivå	16-0*	Dataavläsningar	16-75	Prec.stopp, räknare	30-05	Fädnings, hoppfrekvens [%]
13-42	Logisk regel, boolesk 2	15-0*	Drifttimmar	16-00	Styrord	16-76	Analog in X30/11	30-06	Fädnings, hoppetid
13-43	Logisk regel, boolesk 2	15-00	Drifttimmar	16-01	Referens [Enhet]	16-77	Analog ut X30/8 [mA]	30-07	Fädnings, upp/needtid
13-44	Logisk regel, boolesk 3	15-01	Drifttid	16-02	Referens %	16-78	Analog ut X45/1 [mA]	30-08	Fädnings, upp/needtid
13-5*	Status	15-02	kWh-räknare	16-03	Statusord	16-79	Analog ut X45/3 [mA]	30-09	Fädnings, slumpfunktion
13-51	SL Controller-vilkor	15-03	Nättilslag	16-05	Faktiskt huvudvärde [%]	16-8*	Fältbuss & FC-port	30-10	Fädningsförhållande
13-52	SL Controller-funktioner	15-04	Överhettningar	16-09	Anpassad avläsning	16-80	Fältbuss, CTW 1	30-11	Fädnings, max. slumpförhållande
14-0*	Växelriktarswitch.	15-05	Överspänningar	16-1*	Motorstatus	16-82	Fältbuss, REF 1	30-12	Fädnings, min. slumpförhållande
14-00	Switchmonstret	15-06	Återställ kWh-räknare	16-10	Effekt [kW]	16-84	Komm.tillval, STW	30-19	Fädnings, deltafrek. skalad
14-01	Switchfrekvens	15-07	Återställ drifttidsräknare	16-11	Effekt [hk]	16-85	FC-port, CTW 1	30-2*	Adv. Start Adjust
14-03	Övermodulering	15-10	Loggningsskälla	16-12	Motorspänning	16-87	Komm.tillval, STW	30-21	High Starting Torque Current [%]
14-04	PWM, brus	15-11	Loggningstervall	16-13	Frekvens	16-90	Larmord	30-22	Locked Rotor Protection
14-06	Dead Time Compensation	15-12	Trigg-vilkor	16-15	Frekvens [%]	16-91	Larmord 2	30-8*	Kompatibilitet (I)
14-1*	Nät på/av	15-13	Loggningssläge	16-16	Moment [Nm]	16-92	Varningsord	30-80	Induktans för d-axel (Ld)
14-10	Nätfel	15-14	Spara före trig	16-17	Varvtal [v/m]	16-93	Varningsord 2	30-81	Bromsmotstånd (ohm)
14-11	Nätspänning vid nätfel	15-2*	Historiklogg	16-18	Motor, termisk	16-94	Utök. statusord	30-83	Varvtal, prop. PID-förstärkning
14-12	Funktion vid nätfel	15-20	Historiklogg: handelse	16-19	KTY-sensortemperatur	17-**	Motorfeltertillval	30-84	Prop. först. för process-PID
14-13	Nätfel, stegfaktor	15-21	Historiklogg: värde	16-20	Motorvinkel	17-1*	Ink pulsgränssnitt	31-**	Förbik. alternativ
14-14	Kin. Backup Time Out	15-22	Historiklogg: tid	16-21	Torque [%] High Res.	17-10	Signaltyp	31-00	Förbik. läge
14-15	Kin. Backup Trip Recovery Level	15-3*	Fellogg	16-22	Moment [Nm] Hög	17-11	Upplösning (PPR)	31-01	Förbikoppl. startfördr. tid
14-20	Återställningsläge	15-31	Fellogg: felkod	16-25	Moment [Nm] Hög	17-2*	Abs. pulsgränssn.	31-02	Förbikoppl. trippfördr.tid
14-21	Automatisk återstarttid	15-32	Fellogg: värde	16-30	DC-bussspänning	17-20	Protokollval	31-03	Testläge, aktivering
14-22	Driftläge	15-33	Fellogg: tid	16-32	Bromsenergi/s	17-21	Upplösning (positioner/varv)	31-10	Statusord, förbikoppla
14-23	Typkodsinställning	15-40	FC-typ	16-33	Bromsenergi/2 min	17-24	SSI-datalängd	31-11	Drifttid, förbikoppla
14-24	Typkodsinställning	15-41	Effektbel	16-34	Kyplattans temp.	17-25	Klockfrekvens	31-19	Remote Bypass Activation
14-25	Trippfördr. vid strömgräns	15-42	Spänning	16-35	Växelriktare, termisk	17-26	SSI-dataformat	32-**	MCO-grundinst.
14-26	Trippfördröjning vid växelriktarfel	15-43	Programversion	16-36	Nominell ström, växelriktare	17-34	HIPERFACE-baudhastighet	32-0*	Pulsgivare 2
14-28	Produktionsinst.	15-44	Beställd typkodsträng	16-37	Maximal ström, växelriktare	17-5*	Upplösargränssnitt	32-00	Inkrementell signaltyp
								32-01	Inkrementell upplösning

32-02	Absolut protokoll	32-99	Utveckling	33-64	Plint X59/2, digital utgång	34-60	Synkroniseringsstatus	42-34	Parameter Set Timestamp
32-03	Absolut upplösning	32-90	Felsökningskälla	33-65	Plint X59/3, digital utgång	34-61	Axelstatus	42-35	S-CRC Value
32-04	Absolute Encoder Baudrate X55	33-3*	Av-MCO-inst.	33-66	Plint X59/4, digital utgång	34-62	Programstatus	42-36	Level 1 Password
32-05	Datalängd för absolut pulsgivare	33-00	HOME-rörelse	33-67	Plint X59/5, digital utgång	34-63	MCO 302-status	42-4*	SSI
32-06	Klockfrekvens för absolut pulsgivare	33-00	Tvinga HOME	33-68	Plint X59/6, digital utgång	34-64	MCO 302-styrning	42-40	Type
32-07	Klockgenerering för absolut pulsgivare	33-01	Nollpunktsförskj. från HOME-pos.	33-69	Plint X59/7, digital utgång	34-7*	Avläsn. diagnostik	42-41	Ramp Profile
32-08	Kabel längd för absolut pulsgivare	33-02	Ramp för HOME-rörelse	33-70	Plint X59/8, digital utgång	34-70	MCO-larmord 1	42-42	Delay Time
32-09	Pulsgränsvärn	33-03	Hastighet för HOME-rörelse	33-8*	Globala parametrar	34-71	MCO-larmord 2	42-43	Delta T
32-10	Rotationsriktning	33-04	Funktion under HOME-rörelse	33-80	Aktiverat programnummer	35-3*	Sensor Input Option	42-44	Deceleration Rate
32-11	Nämname, anv.enhet	33-11	Synkroniseringsfaktor, master (M: S)	33-81	Nättilslagsstillstånd	35-0*	Temp. Input Mode	42-45	Delta V
32-12	Tällare, anv.enhet	33-10	Synkroniseringsfaktor, slav (M: S)	33-82	Statusövervakning	35-00	Term. X48/4 Temp. Unit	42-46	Zero Speed
32-13	Enc.2 Control	33-11	Synkroniseringsfaktor, slav (M: S)	33-83	Funktion efter fel	35-01	Plint X48/4 Ingångstyp	42-47	Ramp Time
32-14	Enc.2 node ID	33-12	Positionsförskjutning för synk.	33-84	Funktion efter Esc.	35-02	Term. X48/7 Temp. Unit	42-48	S-ramp Ratio at Decel. Start
32-15	Enc.2 CAN guard	33-13	Noggrannhet för positionssynk.	33-85	MCO försörjt via extern 24VDC	35-03	Plint X48/7 Ingångstyp	42-49	S-ramp Ratio at Decel. End
32-3*	Pulsivare 1	33-14	Relativ hastighetsgräns, slav	33-86	Plint vid larm	35-04	Term. X48/10 Temp. Unit	42-5*	SLS
32-30	Inkrementell signaltyp	33-15	Markörnummer för master	33-87	Plintstatus vid larm	35-05	Plint X48/10 Ingångstyp	42-50	Cut Off Speed
32-31	Inkrementell upplösning	33-16	Markörnummer för slav	33-88	Statusord vid larm	35-06	Temperaturgivare, larmfunktion	42-51	Speed Limit
32-32	Absolut protokoll	33-17	Marköravstånd, master	33-9*	MCO Port Settings	35-1*	Temp. Input X48/4	42-52	Fall Safe Reaction
32-33	Absolut upplösning	33-18	Marköravstånd, slav	33-90	X62 MCO CAN node ID	35-14	Term. X48/4 Filter Time Constant	42-53	Start Ramp
32-35	Datalängd för absolut pulsgivare	33-19	Markörtyp, master	33-91	X62 MCO CAN node rate	35-15	Term. X48/4 Temp. Monitor	42-54	Ramp Down Time
32-36	Klockfrekvens för absolut pulsgivare	33-20	Markörtyp, slav	33-94	X60 MCO RS485 serial termination	35-16	Term. X48/4 Low Temp. Limit	42-8*	Status
32-37	Klockgenerering för absolut pulsgivare	33-21	Markörtolerans, master	33-95	X60 MCO RS485 serial baud rate	35-17	Term. X48/4 High Temp. Limit	42-80	Safe Option Status
32-38	Kabel längd för absolut pulsgivare	33-22	Markörtolerans, slav	34-2*	MCO-datatvåsn.	35-2*	Temp. Input X48/7	42-81	Safe Option Status 2
32-39	Pulsgränsvärn	33-23	Startfunktion för markörsynk.	34-0*	PCD, skrivpr.	35-24	Term. X48/7 Filter Time Constant	42-85	Active Safe Func.
32-40	Pulsgränsvärn	33-24	Markörnummer för fel	34-01	PCD 1 Skriv till MCO	35-25	Term. X48/7 Temp. Monitor	42-86	Safe Option Info
32-43	Enc.1 Control	33-25	Markörnummer för klart	34-02	PCD 2 Skriv till MCO	35-26	Term. X48/7 Low Temp. Limit	42-89	Customization File Version
32-44	Enc.1 node ID	33-26	Hastighetsfilter	34-03	PCD 3 Skriv till MCO	35-27	Term. X48/7 High Temp. Limit	42-9*	Special
32-5*	Återkopplingskälla	33-27	Filtertid, förskjutning	34-04	PCD 4 Skriv till MCO	35-3*	Temp. Input X48/10	42-90	Restart Safe Option
32-50	Källa, slav	33-28	Markörfilterkonfiguration	34-05	PCD 5 Skriv till MCO	35-34	Term. X48/10 Filter Time Constant		
32-51	MCO 302 Last Will	33-29	Filtertid för markörfiler	34-06	PCD 6 Skriv till MCO	35-35	Term. X48/10 Temp. Monitor		
32-52	Source Master	33-30	Maximal markörkorrigering	34-07	PCD 7 Skriv till MCO	35-36	Term. X48/10 Low Temp. Limit		
32-6*	PID-regulator	33-31	Synkroniseringsstyp	34-08	PCD 8 Skriv till MCO	35-37	Term. X48/10 High Temp. Limit		
32-60	Proportionell faktor	33-32	Feed Forward Velocity Adaptation	34-09	PCD 9 Skriv till MCO	35-4*	Analog Input X48/2		
32-61	Derivatafaktor	33-33	Velocity Filter Window	34-10	PCD 10 Skriv till MCO	35-42	Plint X48/2 Låg ström		
32-62	Integralfaktor	33-34	Slave Marker filter time	34-2*	PCD, läspr.	35-43	Plint X48/2 Hög ström		
32-63	Gränsvärde för integralsumma	33-4*	Gränshäntering	34-21	PCD 1 Läs från MCO	35-44	Term. X48/2 Low Ref./Feedb. Value		
32-64	PID-bandbredd	33-40	Funktion vid ändlägeskontakt	34-22	PCD 2 Läs från MCO	35-45	Term. X48/2 High Ref./Feedb. Value		
32-65	Hastighet, frammatning	33-41	Negativt programändläge	34-23	PCD 3 Läs från MCO	42-1*	Speed Monitoring		
32-66	Acceleration, frammatning	33-42	Positivt programändläge	34-24	PCD 4 Läs från MCO	42-2*	Safety Functions		
32-67	Max. tolerans för positionsfel	33-43	Negativt programändläge, aktivt	34-25	PCD 5 Läs från MCO	42-10	Measured Speed Source		
32-68	Reverseringsfunktion för slav	33-44	Positivt programändläge, aktivt	34-26	PCD 6 Läs från MCO	42-11	Encoder Resolution		
32-69	Samplingstid för PID-regulator	33-45	Tid i målomf.	34-27	PCD 7 Läs från MCO	42-12	Encoder Direction		
32-70	Söktid för profilgenerator	33-46	Gränsvärde för målomf.	34-28	PCD 8 Läs från MCO	42-13	Gear Ratio		
32-71	Storlek på kontrollfönstret (aktivering)	33-5*	I/O-konfiguration	34-29	PCD 9 Läs från MCO	42-14	Feedback Type		
32-72	Kont.fönstret (linakt.)	33-50	Plint X57/1, digital ingång	34-4*	Ingångar & utgångar	42-15	Feedback Filter		
32-73	Integral limit filter time	33-51	Plint X57/2, digital ingång	34-40	Digitala ingångar	42-17	Tolerance Error		
32-74	Position error filter time	33-52	Plint X57/3, digital ingång	34-41	Digitala utgångar	42-18	Zero Speed Timer		
32-8*	Hastighet & acc.	33-53	Plint X57/4, digital ingång	34-5*	Processdata	42-19	Zero Speed Limit		
32-80	Maximal hastighet (pulsivare)	33-54	Plint X57/5, digital ingång	34-50	Faktisk position	42-2*	Safe Input		
32-82	Kortaste ramp	33-55	Plint X57/6, digital ingång	34-51	Kommandoangivnen position	42-20	Safe Function		
32-83	Rampstyp	33-56	Plint X57/7, digital ingång	34-52	Faktisk masterposition	42-21	Type		
32-84	Hastighetsupplösning	33-57	Plint X57/8, digital ingång	34-53	Indexposition, slav	42-22	Discrepancy Time		
32-85	Standardacceleration	33-58	Plint X57/9, digital ingång	34-54	Indexposition, master	42-23	Stable Signal Time		
32-86	Acc. up for limited jerk	33-59	Plint X57/10, digital ingång	34-55	Kurvposition	42-24	Restart Behaviour		
32-87	Acc. down for limited jerk	33-60	Plint X59/1- och X59/2-läge	34-56	Spårningsfel	42-3*	General		
32-88	Dec. up for limited jerk	33-61	Plint X59/1, digital ingång	34-57	Synkroniseringsfel	42-30	External Failure Reaction		
32-89	Dec. down for limited jerk	33-62	Plint X59/2, digital ingång	34-58	Faktisk hastighet	42-31	Reset Source		
		33-63	Plint X59/1, digital utgång	34-59	Faktisk masterhastighet	42-33	Parameter Set Name		

5.6 Fjärrprogrammering med MCT 10 konfigurationsprogramvara

Danfoss har ett program som hjälper dig att utföra, lagra och överföra frekvensomformarprogrammering. Med MCT 10 konfigurationsprogramvara kan användaren ansluta en dator till frekvensomformaren och utföra programmering i realtid i stället för att använda LCP:n. Dessutom kan all programmering av frekvensomformaren utföras offline och sedan enkelt laddas ned till frekvensomformaren. Eller också kan hela frekvensomformarprofilen överföras till datorn för säkerhetskopiering eller analys.

USB-anslutningen eller RS-485-plinten finns tillgängliga för anslutning till frekvensomformaren.

MCT 10 konfigurationsprogramvara kan hämtas via Internet på www.VLT-software.com. En CD-skiva kan också beställas (artikelnummer 130B1000). Handboken innehåller detaljerad information om hur du programmerar med MCT 10 konfigurationsprogramvara.

6 Tillämpningsexempel

6.1 Inledning

OBS!

Det kan behövas en bygelledning mellan plint 12 (eller 13) och plint 37 för att frekvensomformaren ska fungera när fabriksinställda programmeringsvärden används.

Exemplen i detta avsnitt är tänkta som en snabb referens för vanliga tillämpningar.

- Parameterinställningarna motsvarar de regionala standardvärdena om inte annat anges (väljs i 0-03 Regionala inställningar).
- Parametrar som är kopplade till plintarna och deras inställningar visas intill ritningarna.
- Om switchinställningar krävs för de analoga plintarna A53 och A54 visas även dessa.

6

6.2 Tillämpningsexempel

FÖRSIKTIGT

Termistorer måste använda förstärkt eller dubbel isolering för att uppfylla PELV-isoleringskraven.

FC		Parametrar	
		Funktion	Inställning
+24 V	12		
+24 V	13		
D IN	18	1-29 Automatisk motoranpassning (AMA)	[1] Aktivera fullständig AMA
D IN	19		
COM	20	5-12 Plint 27, digital ingång	[2]* Inverterad utrullning
D IN	27		
D IN	29		
D IN	32		
D IN	33		
D IN	37		
+10 V	50		
A IN	53		
A IN	54		
COM	55		
A OUT	42		
COM	39		
		*=standardvärde	
		Noter/kommentarer: Parametergrupp 1-2* Motordata måste ställas in enligt motor	

Tabell 6.1 AMA med T27 anslutet

FC		Parametrar	
		Funktion	Inställning
+24 V	12		
+24 V	13		
D IN	18	1-29 Automatisk motoranpassning (AMA)	[1] Aktivera fullständig AMA
D IN	19		
COM	20	5-12 Plint 27, digital ingång	[0] Ingen drift
D IN	27		
D IN	29		
D IN	32		
D IN	33		
D IN	37		
+10 V	50		
A IN	53		
A IN	54		
COM	55		
A OUT	42		
COM	39		
		*=standardvärde	
		Noter/kommentarer: Parametergrupp 1-2* Motordata måste ställas in enligt motor	

Tabell 6.2 AMA utan T27 anslutet

FC		Parametrar	
		Funktion	Inställning
+24 V	12		
+24 V	13		
D IN	18	6-10 Plint 53, låg spänning	0,07 V*
D IN	19	6-11 Plint 53, hög spänning	10 V*
COM	20	6-14 Plint 53, lågt ref./återkopplingsvärde	0 varv/minut
D IN	27		
D IN	29		
D IN	32		
D IN	33		
D IN	37		
+10 V	50		
A IN	53	6-15 Plint 53, högt ref./återkopplingsvärde	1 500 varv/minut
A IN	54		
COM	55		
A OUT	42		
COM	39		
		*=standardvärde	
		Noter/kommentarer:	

Tabell 6.3 Analog varvtalsreferens (spänning)

		Parametrar	
FC		Funktion	Inställning
+24 V	12		
+24 V	13		
D IN	18	6-12 Plint 53, svag ström	4 mA*
D IN	19	6-13 Plint 53, stark ström	20 mA*
COM	20		
D IN	27	6-14 Plint 53, lågt ref./ återkopp- lingsvärde	0 varv/ minut
D IN	29		
D IN	32		
D IN	33		
D IN	37		
+10 V	50	6-15 Plint 53, högt ref./ återkopp- lingsvärde	1 500 varv/ minut
A IN	53		
A IN	54		
COM	55		
A OUT	42		
COM	39		
		*=standardvärde Noter/kommentarer:	

Tabell 6.4 Analog varvtalsreferens (ström)

		Parametrar	
FC		Funktion	Inställning
+24 V	12		
+24 V	13		
D IN	18	5-10 Plint 18, digital ingång	[8] Start*
D IN	19	5-12 Plint 27, digital ingång	[0] Ingen drift
COM	20		
D IN	27	5-19 Plint 37 Säkerhetsstopp	[1] Larm, säkerhetsstopp
D IN	29		
D IN	32		
D IN	33		
D IN	37		
+10 V	50		
A IN	53		
A IN	54		
COM	55		
A OUT	42		
COM	39		
		*=standardvärde Noter/kommentarer: Om 5-12 Plint 27, digital ingång är inställd på [0] Ingen drift behövs ingen byggedning till plint 27.	

Tabell 6.5 Start-/stoppkommando med säkerhetsstopp



Bild 6.1

		Parametrar	
FC		Funktion	Inställning
+24 V	12		
+24 V	13		
D IN	18	5-10 Plint 18, digital ingång	[9] Pulsstart
D IN	19	5-12 Plint 27, digital ingång	[6] Stopp, inverterat
COM	20		
D IN	27		
D IN	29		
D IN	32		
D IN	33		
D IN	37		
+10 V	50		
A IN	53		
A IN	54		
COM	55		
A OUT	42		
COM	39		
		*=standardvärde Noter/kommentarer: Om 5-12 Plint 27, digital ingång är inställd på [0] Ingen drift behövs ingen byggedning till plint 27.	

Tabell 6.6 Pulsstart-/stopp

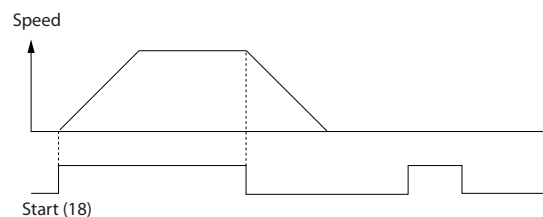

Bild 6.2

		Parametrar	
		Funktion	Inställning
		5-10 Plint 18, digital ingång	[8] Start
		5-11 Plint 19, digital ingång	[10] Reversering *
		5-12 Plint 27, digital ingång	[0] Ingen drift
		5-14 Plint 32, digital ingång	[16] Förinst. ref.-bit 0
		5-15 Plint 33, digital ingång	[17] Förinst. ref.-bit 1
		3-10 Förinställd referens	
		Förinställd ref. 0	25%
		Förinställd ref. 1	50%
		Förinställd ref. 2	75%
		Förinställd ref. 3	100%
		* = standardvärde	
		Noter/kommentarer:	

Tabell 6.7 Start/stopp med reversering och fyra förinställda hastigheter

		Parametrar	
		Funktion	Inställning
		5-11 Plint 19, digital ingång	[1] Reset
		* = standardvärde	
		Noter/kommentarer:	

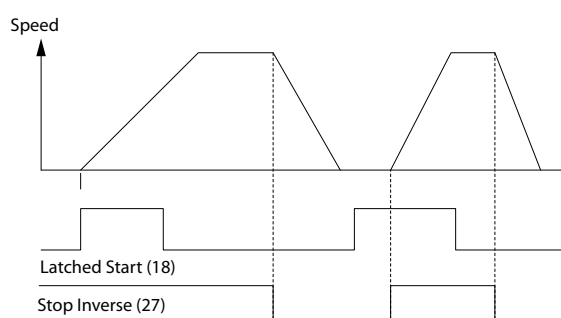
Tabell 6.8 Extern larmåterställning

		Parametrar	
		Funktion	Inställning
		6-10 Plint 53, låg spänning	0,07 V*
		6-11 Plint 53, hög spänning	10 V*
		6-14 Plint 53, lågt ref./återkopplingsvärde	0 varv/ minut
		6-15 Plint 53, högt ref./återkopplingsvärde	1 500 varv/ minut
		* = standardvärde	
		Noter/kommentarer:	

Tabell 6.9 Varvtalsreferens (med manuell potentiometer)

		Parametrar	
		Funktion	Inställning
		5-10 Plint 18, digital ingång	[8] Start*
		5-12 Plint 27, digital ingång	[19] Frysr referens
		5-13 Plint 29, digital ingång	[21] Öka varvtal
		5-14 Plint 32, digital ingång	[22] Minska varvtal
		* = standardvärde	
		Noter/kommentarer:	

Tabell 6.10 Öka/minska varvtal



Bild 6.3

		Parametrar	
FC		Funktion	Inställning
+24 V	12		
+24 V	13		
D IN	18	8-30 Protokoll	FC*
D IN	19	8-31 Adress	1*
COM	20	8-32 Baudhastighet	9600*
D IN	27	*=standardvärde	
D IN	29	Noter/kommentarer:	
D IN	32	Välj protokoll, adress och baudhastighet i de ovan nämnda parametrarna.	
D IN	33		
D IN	37		
+10 V	50		
A IN	53		
A IN	54		
COM	55		
A OUT	42		
COM	39		
R1	01-03		
R2	04-06		
	61-69		RS-485

Tabell 6.11 RS-485-nätverksanslutning

		Parametrar	
FC		Funktion	Inställning
+24 V	12		
+24 V	13		
D IN	18	1-90 Termiskt motorskydd	[2] Termistorripp
D IN	19	1-93 Termistorälla	[1] Analog ingång 53
COM	20	*=standardvärde	
D IN	27	Noter/kommentarer:	
D IN	29	Om bara en varning önskas ska 1-90 Termiskt motorskydd ställas in på [1] Termistorvarning.	
D IN	32		
D IN	33		
D IN	37		
+10 V	50		
A IN	53		
A IN	54		
COM	55		
A OUT	42		
COM	39		
U-I			
A53			

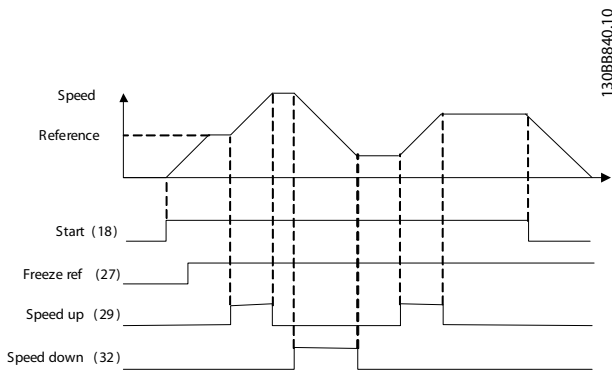
Tabell 6.12 Motortermistor

		Parametrar																																					
		Funktion	Inställning																																				
<table border="1"> <thead> <tr> <th colspan="2">FC</th> </tr> </thead> <tbody> <tr><td>+24 V</td><td>12</td></tr> <tr><td>+24 V</td><td>13</td></tr> <tr><td>D IN</td><td>18</td></tr> <tr><td>D IN</td><td>19</td></tr> <tr><td>COM</td><td>20</td></tr> <tr><td>D IN</td><td>27</td></tr> <tr><td>D IN</td><td>29</td></tr> <tr><td>D IN</td><td>32</td></tr> <tr><td>D IN</td><td>33</td></tr> <tr><td>D IN</td><td>37</td></tr> <tr><td colspan="2"> </td></tr> <tr><td>+10 V</td><td>50</td></tr> <tr><td>A IN</td><td>53</td></tr> <tr><td>A IN</td><td>54</td></tr> <tr><td>COM</td><td>55</td></tr> <tr><td>A OUT</td><td>42</td></tr> <tr><td>COM</td><td>39</td></tr> </tbody> </table>		FC		+24 V	12	+24 V	13	D IN	18	D IN	19	COM	20	D IN	27	D IN	29	D IN	32	D IN	33	D IN	37			+10 V	50	A IN	53	A IN	54	COM	55	A OUT	42	COM	39	130BB839.10	
FC																																							
+24 V	12																																						
+24 V	13																																						
D IN	18																																						
D IN	19																																						
COM	20																																						
D IN	27																																						
D IN	29																																						
D IN	32																																						
D IN	33																																						
D IN	37																																						
+10 V	50																																						
A IN	53																																						
A IN	54																																						
COM	55																																						
A OUT	42																																						
COM	39																																						
<table border="1"> <tbody> <tr><td>R1</td><td>01</td></tr> <tr><td></td><td>02</td></tr> <tr><td></td><td>03</td></tr> <tr><td colspan="2"> </td></tr> <tr><td>R2</td><td>04</td></tr> <tr><td></td><td>05</td></tr> <tr><td></td><td>06</td></tr> </tbody> </table>		R1	01		02		03			R2	04		05		06																								
R1	01																																						
	02																																						
	03																																						
R2	04																																						
	05																																						
	06																																						
		4-30 Funktion för motoråterk.bortf all	[1] Varning																																				
		4-31 Motoråterk. varvtal, fel	100 varv/ minut																																				
		4-32 Timeout för motoråterk.bortf all	5 s																																				
		7-00 Varvtal PID-återkopplingskälla	[2] MCB 102																																				
		17-11 Upplösning (PPR)	1024*																																				
		13-00 SL Controller-läge	[1] På																																				
		13-01 Starthändelse	[19] Varning																																				
		13-02 Stophändelse	[44] Återställningsknapp																																				
		13-10 Komparatoroperand	[21] Varning nr																																				
		13-11 Komparatoroperator	[1] ≈*																																				
		13-12 Komparatorvärde	90																																				
		13-51 SL Controller-villkor	[22] Komparator 0																																				
		13-52 SL Controller-funktioner	[32] Ange dig. ut. A låg																																				
		5-40 Funktionsrelä	[80] SL Digital utgång A																																				
		*=standardvärde																																					
		Noter/kommentarer:																																					
		Om gränsvärdet i återkopplingsövervakningen överskrids utfärdas varning 90. SLC övervakar varning 90 och om varning 90 aktiveras utlöses relä 1.																																					
		Extern utrustning kan då indikera att systemet behöver service. Om återkopplingsfelet går under gränsvärdet igen inom 5 sekunder fortsätter frekvensomformaren och varningen försvinner. Men relä 1 är fortfarande utlöst tills [Reset] görs på LCP.																																					

Tabell 6.13 Ställa ett relä med SLC

		Parametrar																																					
		Funktion	Inställning																																				
<table border="1"> <thead> <tr> <th colspan="2">FC</th> </tr> </thead> <tbody> <tr><td>+24 V</td><td>12</td></tr> <tr><td>+24 V</td><td>13</td></tr> <tr><td>D IN</td><td>18</td></tr> <tr><td>D IN</td><td>19</td></tr> <tr><td>COM</td><td>20</td></tr> <tr><td>D IN</td><td>27</td></tr> <tr><td>D IN</td><td>29</td></tr> <tr><td>D IN</td><td>32</td></tr> <tr><td>D IN</td><td>33</td></tr> <tr><td>D IN</td><td>37</td></tr> <tr><td colspan="2"> </td></tr> <tr><td>+10 V</td><td>50</td></tr> <tr><td>A IN</td><td>53</td></tr> <tr><td>A IN</td><td>54</td></tr> <tr><td>COM</td><td>55</td></tr> <tr><td>A OUT</td><td>42</td></tr> <tr><td>COM</td><td>39</td></tr> </tbody> </table>		FC		+24 V	12	+24 V	13	D IN	18	D IN	19	COM	20	D IN	27	D IN	29	D IN	32	D IN	33	D IN	37			+10 V	50	A IN	53	A IN	54	COM	55	A OUT	42	COM	39	130BB841.10	
FC																																							
+24 V	12																																						
+24 V	13																																						
D IN	18																																						
D IN	19																																						
COM	20																																						
D IN	27																																						
D IN	29																																						
D IN	32																																						
D IN	33																																						
D IN	37																																						
+10 V	50																																						
A IN	53																																						
A IN	54																																						
COM	55																																						
A OUT	42																																						
COM	39																																						
<table border="1"> <tbody> <tr><td>R1</td><td>01</td></tr> <tr><td></td><td>02</td></tr> <tr><td></td><td>03</td></tr> <tr><td colspan="2"> </td></tr> <tr><td>R2</td><td>04</td></tr> <tr><td></td><td>05</td></tr> <tr><td></td><td>06</td></tr> </tbody> </table>		R1	01		02		03			R2	04		05		06																								
R1	01																																						
	02																																						
	03																																						
R2	04																																						
	05																																						
	06																																						
		5-40 Funktionsrelä	[32] Mek. bromstyr.																																				
		5-10 Plint 18, digital ingång	[8] Start*																																				
		5-11 Plint 19, digital ingång	[11] Startreversering																																				
		1-71 Startfördr.	0,2																																				
		1-72 Startfunktion	[5] VVC ^{plus} /FLUX medurs																																				
		1-76 Startström	Im, n																																				
		2-20 Frikopplingsbroms, ström	Programberoende																																				
		2-21 Aktivera bromsvarvtal [v/m]	Hälften av motorns nominella eftersläpning																																				
		*=standardvärde																																					
		Noter/kommentarer:																																					

Tabell 6.14 Styrning av mekanisk broms



Bild 6.4

7 Statusmeddelanden

7.1 Statusvisning

När frekvensomformaren är i statusläge skapas statusmeddelanden automatiskt av frekvensomformaren och visas på den nedre raden i displayen (se *Bild 7.1.*)

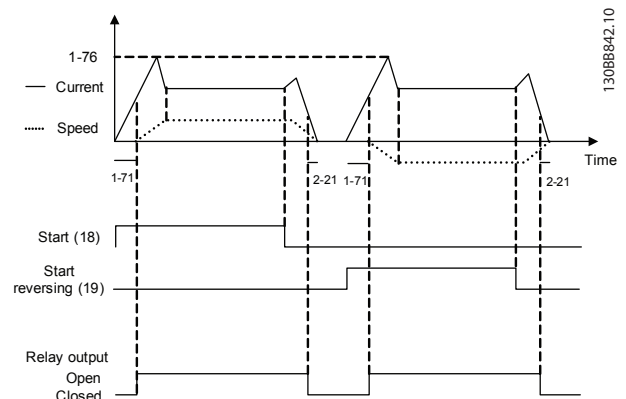

Bild 7.1 Statusvisning

- Den första delen av statusraden anger varifrån start-/stoppkommandot kommer.
- Den andra delen av statusraden anger varifrån varvtalsregleringen kommer.
- Den sista delen av statusraden anger frekvensomformarens aktuella status. Den visar vilket driftläge som frekvensomformaren befinner sig i.

OBS!

Frekvensomformaren kräver externa kommandon för att utföra funktioner i Auto/Fjärr-läge.

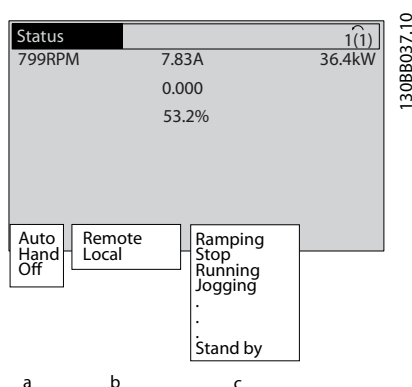
7.2 Tabell med definitioner av statusmeddelandena

De tre följande tabellerna beskriver vad statusmeddelandenas texter betyder.

Off	Frekvensomformaren reagerar inte på någon styrsignal förrän [Auto On] eller [Hand On] trycks ned.
Auto on	Frekvensomformaren styrs via styrplintarna och/eller via seriell kommunikation.
[Hand on]	Frekvensomformaren kan styras med navigeringsknapparna på LCP. Stoppkommandon, återställning, reversering, likströmsbroms och andra signaler som används på styrplintarna kan åsidosätta den lokala styrningen.

Tabell 7.1 Driftläge

Extern	Varvtalsreferensen ges via externa signaler, seriell kommunikation eller interna, förinställda referenser.
Lokal	Frekvensomformaren använder [Hand On]-styrning eller referensvärden från LCP:n.

Tabell 7.2 Referensplats

AC-broms	AC-broms valdes i 2-10 <i>Bromsfunktion</i> . AC-bromsen övermagnetiserar motorn för att åstadkomma en styrd minskning.
AMA klar OK	Automatisk motoranpassning (AMA) utfördes.
AMA klar	AMA är klar för start. Tryck på [Hand On] för att starta.
AMA kör	AMA-processen är i gång.
Bromsning	Bromschopporn är i drift. Den generativa energin absorberas av bromsmotståndet.
Bromsning max.	Bromschopporn är i drift. Effektgränsen för bromsmotståndet som definieras i 2-12 <i>Bromseffektgräns (kW)</i> , har nåtts.
Utrullning	<ul style="list-style-type: none"> Inverterad utrullning valdes som en funktion för en digital ingång (parametergrupp 5-1* <i>Digital ingångar</i>). Motsvarande plint är inte ansluten. Utrullning aktiverad via seriell kommunikation

Styrd nedrampning	Styrnedrampning valdes i <i>14-10 Nätfel</i> . <ul style="list-style-type: none"> Nätspänningen ligger under värdet som ställts in i <i>14-11 Nätspänning vid nätfel</i> vid nätfel Frekvensomformaren rampar ned motorn med en styrd nedrampning
Hög ström	Frekvensomformarens utgångsström ligger över gränsen som ställts in i <i>4-51 Varning, stark ström</i> .
Låg ström	Frekvensomformarens utgångsström ligger under gränsen som ställts in i <i>4-52 Varning, lågt varvtal</i> .
DC-håll	DC-håll har valts i <i>1-80 Funktion vid stopp</i> och ett stoppkommando är aktivt. Motorn hålls av en likström som ställts in i <i>2-00 DC-hållström</i> .
Likströmsstopp	Motorn hålls med en likström <i>2-01 DC-bromsström</i> under en viss tid (<i>2-02 DC-bromstid</i>). <ul style="list-style-type: none"> DC-bromsen aktiveras i <i>2-03 DC-broms, inkoppl.varvtal</i> och ett stoppkommando är aktivt. DC-broms (inverterad) väljs som en funktion för en digital ingång (parametergrupp <i>5-1*Digitala ingångar</i>). Motsvarande plint är inte aktiv. DC-bromsen aktiveras via seriell kommunikation.
Återkoppl. hög	Summan av alla aktiva återkopplingar överstiger återkopplingsgränsen som angetts i <i>4-57 Varning hög återkoppling</i> .
Återkoppling låg	Summan av alla aktiva återkopplingar understiger återkopplingsgränsen som angetts i <i>4-56 Varning låg återkoppling</i> .
Frys utfrekvens	Fjärreferensen är aktiv och håller det aktuella varvtalet. <ul style="list-style-type: none"> Frys utgång valdes som en funktion för en digital ingång (parametergrupp <i>5-1*Digitala ingångar</i>). Motsvarande plint är aktiv. Varvvalsreglering är bara möjlig via plintfunktionerna öka varvtal eller minska varvtal. Hållramp aktiveras via seriell kommunikation
Begäran om frys utfrekvens	Ett frys utfrekvens-kommando har angetts, men motorn förblir stoppad tills en drift tillåten-signal tas emot.
Frys referens	<i>Frys referens</i> valdes som en funktion för en digital ingång (parametergrupp <i>5-1*Digitala ingångar</i>). Motsvarande plint är aktiv. Frekvensomformaren sparar den verkliga referensen. Det går nu bara att ändra referensen via plintfunktionerna öka varvtal eller minska varvtal.

Joggbegäran	Ett joggkommando har angetts, men motorn fortsätter att vara stoppad tills en Drift tillåten-signal tas emot via en digital ingång.
Jogg	Motorn körs som programmerats i <i>3-19 Joggarvtal [v/m]</i> . <ul style="list-style-type: none"> Jogg valdes som en funktion för en digital ingång (parametergrupp <i>5-1* Digitala ingångar</i>). Motsvarande plint (till exempel plint 29) är aktiv. Joggfunktionen aktiveras via seriell kommunikation Joggfunktionen valdes som en reaktion på en övervakningsfunktion (till exempel Ingen signal). Övervakningsfunktionen är aktiv
Motorkontroll	<i>Motorkontroll</i> valdes i <i>1-80 Funktion vid stopp</i> . Ett stoppkommando är aktivt. Ett permanent test läggs på motorn för att säkerställa att en motor är ansluten till frekvensomformaren.
OVC-styrning	Överspanningsstyrning aktiverades i <i>2-17 Överspanningsstyrning</i> . Den anslutna motorn försörjer frekvensomformaren med generativ energi. Överspanningsstyrningen justerar V/Hz-förhållandet så att motorn körs i styrt läge och förhindrar frekvensomformaren från att trippa.
Effektenh. av	(Endast för frekvensomformare som har extern 24 V-strömförsörjning installerad). Nätförsörjning till frekvensomformaren tas inte bort men styrkortet får ström via extern 24 V.
Skyddsläge	Skyddsläget är aktivt. En kritisk status har upptäckts i enheten (en överström eller överspänning). <ul style="list-style-type: none"> Switchfrekvensen reduceras till 4 kHz för att undvika tripp Om det är möjligt upphör skyddsläget efter ungefär 10 sekunder Skyddsläget kan begränsas i <i>14-26 Trippfördröjning vid växelriktarfel</i>
Snabbstopp	Motorn decelerar med <i>3-81 Snabbstopp, ramptid</i> . <ul style="list-style-type: none"> <i>Snabbstopp inverterat</i> valdes som en funktion för en digital ingång (parametergrupp <i>5-1* Digitala ingångar</i>). Motsvarande plint är inte aktiv. Snabbstoppsfunktionen aktiverades via seriell kommunikation
Rampdrift	Motorn accelererar/decelererar med hjälp av aktiv Upprampning/Nedrampning. Referensen, ett gränsvärde eller ett stillestånd har ännu inte uppnåtts.
Ref. hög	Summan av alla aktiva referenser ligger över referensgränsen som ställts in i <i>4-55 Varning hög referens</i> .

Ref. låg	Summan av alla aktiva referenser ligger över referensgränsen som ställts in i <i>4-54 Varning låg referens</i> .
Kör på ref.	Frekvensomformaren körs inom referensområdet. Återkopplingsvärdet stämmer överens med börvärdet.
Driftbegäran	Ett startkommando har angetts, men motorn är stoppad tills en signal för drift tillåten tas emot via en digital ingång.
Körs	Motor körs av frekvensomformaren.
Högt varvtal	Motorvarvtalet överstiger det inställda värdet i <i>4-53 Varning, högt varvtal</i> .
Lågt varvtal	Motorvarvtalet understiger det inställda värdet i <i>4-52 Varning, lågt varvtal</i> .
Standby	I Auto On-läge startar frekvensomformaren motorn med en startsignal från en digital ingång eller seriell kommunikation.
Startfördr.	En fördröjd starttid ställdes in i <i>1-71 Startfördr..</i> Ett startkommando aktiverades och motorn kommer att starta när startfördröjningstiden gått ut.
Start framåt/ reverserad start	Start framåt och reverserad start valdes som funktioner för två olika digitala ingångar (parametergrupp <i>5-1 Digitala ingångar</i>). Motorn startar framåt eller reverserat beroende på vilken plint som aktiveras.
Stopp	Frekvensomformaren har tagit emot ett stoppkommando från LCP:n, digital ingång eller seriell kommunikation.
Tripp	Ett larm utlöstes och motorn stoppades. När felorsaken är utredd kan du återställa frekvensomformaren manuellt genom att trycka på [Reset], eller på avstånd via styrplintar eller seriell kommunikation.
Tripplås	Ett larm utlöstes och motorn stoppades. När larmorsaken har rättats till ska ström ledas till frekvensomformaren. Frekvensomformaren kan sedan återställas manuellt genom att trycka på [Reset] eller fjärrmässigt via styrplintar eller seriell kommunikation.

Tabell 7.3 Driftstatus

8 Varningar och larm

8.1 Systemövervakning

Frekvensomformaren övervakar tillståndet för systemets ingångsström, uteffekt, motorfaktorer och andra prestandaindikatorer. En varning eller ett larm behöver inte nödvändigtvis indikera att det har uppstått ett problem i själva frekvensomformaren. I många fall är indikeringarna snarare tecken på feltillstånd hos ingångsspänningen, motorbelastningen, motortemperaturen, externa signaler eller andra områden som övervakas av frekvensomformarens interna logik. Se till att undersöka de externa områden som larmet eller varningen avser.

8.2 Varningstyper och larmtyper

8.2.1 Varningar

En varning utfärdas när ett larmvillkor eller ett onormalt driftvillkor föreligger och detta kan leda till att frekvensomformaren utfärdar ett larm. En varning kvitteras automatiskt när tillståndet upphör.

8.2.2 Larmtripp

Ett larm genereras när frekvensomformaren trippar, det vill säga när frekvensomformaren avbryter driften för att förhindra skador på systemet eller frekvensomformaren. Motorn rullar ut till stopp. Frekvensomformarlogiken fortsätter att fungera och övervakar frekvensomformarens status. Efter att felet har åtgärdats kan frekvensomformaren återställas. Därefter är den åter driftklar.

En tripp kan återställas på fyra olika sätt:

- Med [Reset] på LCP:n.
- Med ett återställningskommando via en digital ingång
- Med ett återställningskommando via seriell kommunikation
- Med automatisk återställning

8.2.3 Larm, tripplåst

Ett larm som får frekvensomformaren att tripplåsas kräver att ingångsströmmen kopplas på/av. Motorn rullar ut till stopp. Frekvensomformarlogiken fortsätter att fungera och övervakar frekvensomformarens status. Koppla bort den ingående strömmen till frekvensomformaren och åtgärda felet. Koppla sedan på strömmen igen. Denna åtgärd trippar frekvensomformaren enligt ovan, och enheten kan återställas på något av ovan beskrivna fyra sätt.

8.3 Varnings- och larmvisning



Bild 8.1

Ett larm eller ett tripplåsalarms blinkar på displayen tillsammans med larmnumret.

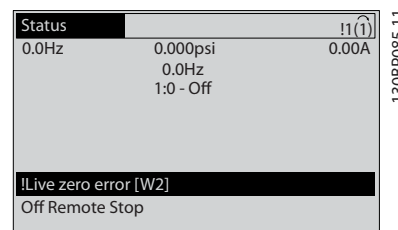

Bild 8.2

Vid sidan om den text och den larmkod som visas på frekvensomformarens LCP finns det också tre statuslampor som anger status för enheten.

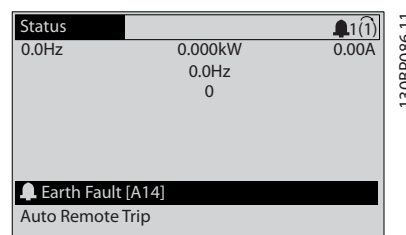

Bild 8.3

	Varningslysdiod	Larmlysdiod
Varning	På	Av
Larm	Av	På (blinkar)
Tripplås	På	På (blinkar)

Tabell 8.1

8.4 Varnings- och larmdefinitioner

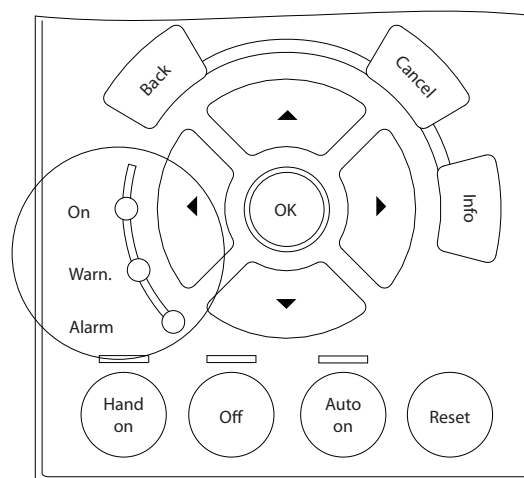
Tabell 8.2 definierar om en varning utfärdas innan ett larm och om larmet trippar enheten eller tripplåser enheten.

No.	Beskrivning	Varning	Larm/tripp	Larm/tripplås	Parameterreferens
1	10 V låg	X			
2	Live zero error	(X)	(X)		6-01 Spänn.för. 0, tidsg.funktion
4	Nätfasbortfall	(X)	(X)	(X)	14-12 Funktion vid nätfel
5	Hög mellankretsspänning	X			
6	Låg mellankretsspänning	X			
7	Överspänning likström	X	X		
8	DC-underspänning	X	X		
9	Växelriktaren överbelastad	X	X		
10	Överhettning i motorns ETR	(X)	(X)		1-90 Termiskt motorskydd
11	Överhettning i motortermistorn	(X)	(X)		1-90 Termiskt motorskydd
12	Momentgräns	X	X		
13	Over Current	X	X	X	
14	Jordfel	X	X	X	
15	Felaktig maskinvarumatchning		X	X	
16	Short Circuit		X	X	
17	Timeout för stybord	(X)	(X)		8-04 Tidsg.funktion för stybord
20	Temp. indatafel				
21	Param.fel				
22	Lyftmek. Broms	(X)	(X)		Parametergrupp 2-2*
23	Interna fläktar	X			
24	Externa fläktar	X			14-53 Fläktövervakning
25	Bromsmotstånd kortslutet	X			
26	Effektgräns för bromsmotstånd	(X)	(X)		2-13 Bromseffektövervakning
27	Bromschopper kortsluten	X	X		
28	Bromstest	(X)	(X)		2-15 Bromskontroll
29	Kylplattans temperatur	X	X	X	
30	Motorfas U saknas	(X)	(X)	(X)	4-58 Motorfasfunktion saknas
31	Motorfas V saknas	(X)	(X)	(X)	4-58 Motorfasfunktion saknas
32	Motorfas W saknas	(X)	(X)	(X)	4-58 Motorfasfunktion saknas
33	Uppladdningsfel		X	X	
34	Fel i fältbuskommunikation	X	X		
35	Tillvalsfel	X	X		
36	Nätfel	X	X		
37	Fasobalans		X		
38	Intern fel		X	X	
39	Kylplattans givare		X	X	
40	Överbelastning på digital utgångsplint 27	(X)			5-00 Digitalt I/O-läge, 5-01 Plint 27, funktion
41	Överbelastning på digital utgångsplint 29	(X)			5-00 Digitalt I/O-läge, 5-02 Plint 29, funktion

No.	Beskrivning	Varning	Larm/tripp	Larm/tripplås	Parameterreferens
42	Ovrlid X30/6-7	(X)			
43	Utök. försörj. (alt.)				
45	Jordfel 2	X	X	X	
46	Nätkortsförsörjning		X	X	
47	Låg 24 V-försörjning	X	X	X	
48	Låg 1,8 V-försörjning		X	X	
49	Varvtalsgräns	X			
50	AMA-kalibreringen misslyckades		X		
51	AMA – kontrollera Unom och Inom		X		
52	AMA – låg Inom		X		
53	AMA – för stor motor		X		
54	AMA – för liten motor		X		
55	AMA – parameter utanför område		X		
56	AMA avbrutet av användaren		X		
57	AMA - timeout		X		
58	AMA – internt fel	X	X		
59	Strömgräns	X			4-18 Strömbegränsning
61	Återkopplingsfel	(X)	(X)		4-30 Funktion för motoråterk.bortfall
62	Utfrekvens vid maxgräns	X			
63	Mekanisk broms låg		(X)		2-20 Frikoppla broms, ström
64	Spänningsgräns	X			
65	Överhettning i styrkortet	X	X	X	
66	Kylplattans temperatur låg	X			
67	Tillvalsconfiguration har ändrats		X		
68	Säkerhetsstopp	(X)	(X) ¹⁾		5-19 Plint 37 Säkerh.stopp
70	Ogiltig FC-konfiguration			X	
71	PTC 1 Säkerhetsstopp				
72	Allvarligt fel				
73	Automatisk omstart efter säkerhetsstopp	(X)	(X)		5-19 Plint 37 Säkerh.stopp
74	PTC-termistor			X	
75	Ogiltigt profilval		X		
76	Inst. effektenhet	X			
77	Red. effektläge	X			14-59 Faktiskt antal växelriktare
78	Spårningsfel	(X)	(X)		4-34 Spårningsfelsfunktion
79	Ogiltig PS-konfig.		X	X	
80	Enhet initieras till standardvärde		X		
81	CSIV korrupt		X		
82	CSIV parameterfel		X		
83	Ogiltig kombination av tillval			X	
84	Säkerhetstillval saknas		X		
88	Tillvalsdetektering			X	
89	Mekanisk bromsning	X			
90	Återkopplingsövervakning	(X)	(X)		17-61 Pulsgivarsignal, övervakning
91	Analog ingång 54, felaktiga inställningar			X	S202
104	Blandfläktfel	X	X		14-53
163	ATEX ETR strömgränsvarning	X			
164	ATEX ETR gränslarm		X		
165	ATEX ETR frekvensgränsvarning	X			
166	ATEX ETR frekvensgränslarm		X		
243	Broms IGBT	X	X	X	
244	Kylplattans temperatur	X	X	X	

No.	Beskrivning	Varning	Larm/tripp	Larm/tripplås	Parameterreferens
245	Kylplattans givare		X	X	Parametergrupp 0-7*
246	Nätkortsför.			X	
249	Likrikt. låg tmp	X			
250	Nya reservdelar			X	
251	Ny modellkod		X	X	

Tabell 8.2 Lista över larm- och varningskoder

(X) Beroende på parameter

¹⁾ Kan inte återställas automatiskt via 14-20 Återställningsläge

8.5 Felmeddelande

I varnings- och larminformationen nedan definieras de olika varnings- och larmtillstånden. Dessutom ges förslag på troliga orsaker samt förslag på lösningar eller felsökningsprocedurer.

VARNING 1, 10 V låg

Styrkortets spänning från plint 50 ligger under 10 V. Minska belastningen på plint 50 något, eftersom 10 V-försörjningen är överbelastad. Max. 15 mA eller minst 590 Ω.

Detta tillstånd kan orsakas av en kortslutning i en ansluten potentiometer eller av fel på kablarna till potentiometern.

Felsökning

Ta bort kabeln från plint 50. Om varningen försvinner ligger problemet hos kundens kablar. Byt ut styrkortet om varningen inte försvinner.

VARNING/LARM 2, Signalavbrott

Varningen eller larmet visas bara om användaren har programmerat det i 6-01 Spänn.för. 0, tidsg.funktion. Signalen på en av de analoga ingångarna ligger under 50 % av det minimivärde som programmerats för ingången. Det här tillståndet kan orsakas av kabelbrott eller av att en felaktig enhet sänder signalen.

Felsökning

Kontrollera anslutningarna på alla analoga ingångsplintar: Styrkortsplintarna 53 och 54 för signaler, plint 55 neutral. MCB 101-plintar 11 och 12 för signaler, plint 10 neutral. MCB 109 plintar 1, 3, 5 för signaler, plintar 2, 4, 6 neutrala).

Kontrollera att frekvensomformarens programmering och switchinställningar matchar den analoga signaltypen.

Utför ett signaltest på ingångsplintarna.

VARNING/LARM 3 Ingen motor

Ingen motor har anslutits till frekvensomformarens utgång.

VARNING/LARM 4, Nätfasbortfall

En fas saknas på försörjningssidan, eller också är nätspänningsobalansen för hög. Det här meddelandet visas också vid fel i ingångslikriktaren för frekvensomformaren. Alternativen programmeras i 14-12 Funktion vid nätfel.

Felsökning

Kontrollera nätspänningen och matningsströmmen till frekvensomformaren.

VARNING 5, Hög mellankretsspänning

Mellankretsspänningen (DC-bussspänningen) överskrider varningsgränsen för hög spänning. Gränsen är avhängig av frekvensomformarens spänningsmärkning. Enheten är fortfarande aktiv.

VARNING 6, Låg mellankretsspänning

Mellankretsspänningen (DC-bussspänningen) understiger varningsgränsen för låg spänning. Gränsen är avhängig av frekvensomformarens spänningsmärkning. Enheten är fortfarande aktiv.

VARNING/LARM 7, DC-överspänning

Om mellankretsspänningen överskrider gränsvärdet kommer frekvensomformaren att trippa efter en tid.

Felsökning

Anslut ett bromsmotstånd.

Förläng ramptiden.

Ändra ramptypen.

Aktivera funktionerna i 2-10 Bromsfunktion.

Öka 14-26 Trippfördröjning vid växelriktarfel.

Om ett larm/varning inträffar vid strömdipp kan lösningen vara att använda kinetisk back-up (14-10 Nätfel)

VARNING/LARM 8, DC-underspänning

Om mellankretsspänningen (DC-bussspänningen) sjunker under gränsvärdet kontrollerar frekvensomformaren om 24 V DC-reservförsörjningen är ansluten. Om ingen 24 V DC-reservförsörjning är ansluten trippar frekvensomformaren efter en viss fastställd tidsfördröjning. Tidsfördröjningen varierar med enhetens storlek.

Felsökning

Kontrollera att frekvensomformaren får rätt nätspänning.

Testa ingångsspänningen.

Testa mjukladdningskretsarna.

VARNING/LARM 9, Inverter overload

Frekvensomformaren kommer snart att slå ifrån på grund av överbelastning (för hög ström under för lång tid). Räknaren för elektroniskt, termiskt växelriktarskydd varnar vid 98 % och trippar vid 100 % samtidigt som ett larm utlöses. Det går *inte* att återställa frekvensomformaren förrän räknaren ligger under 90 %.

Orsaken till felet är att frekvensomformaren har drivits med mer än 100 % överbelastning under alltför lång tid.

Felsökning

Jämför den utström som visas på LCP:n med frekvensomformarens nominella ström.

Jämför utströmmen som visas på LCP med uppmätt motorström.

Visa den Termiska frekvensomformarbelastningen på LCP och övervaka värdet. Vid drift över frekvensomformarens kontinuerliga strömmärkning ska räknaren öka. Vid drift under frekvensomformarens kontinuerliga strömmärkning ska räknaren minska.

VARNING/LARM 10, Motor överbelastningstemperatur

Enligt det elektronisk-termiska skyddet (ETR) är motorn överhettad. Välj om frekvensomformaren ska ge varning eller larm när det beräknade värdet stigit till 100 % i *1-90 Termiskt motorskydd*. Felet uppstår när motorn drivs med mer än 100 % överbelastning under alltför lång tid.

Felsökning

Kontrollera om motorn är överhettad.

Kontrollera om motorn är mekaniskt överbelastad

Kontrollera att den inställda motorströmmen i *1-24 Motorström* är korrekt.

Kontrollera att alla motordata är korrekt inställda i parametrarna 1-20 till 1-25.

Om en extern fläkt används kontrollerar du att den är vald i *1-91 Extern motorfläkt*.

Om du kör AMA i *1-29 Automatisk motoranpassning (AMA)* kan du justera frekvensomformaren efter motorn och därmed minska den termiska belastningen.

VARNING/LARM 11, Överhettning i motortermistorn

Termistorn kan vara urkopplad. Välj om frekvensomformaren ska ge varning eller larm i *1-90 Termiskt motorskydd*.

Felsökning

Kontrollera om motorn är överhettad.

Kontrollera om motorn är mekaniskt överbelastad.

Kontrollera att termistorn har anslutits korrekt mellan antingen plint 53 eller 54 (analog spänningsingång) och plint 50 (+10 V matning) och att plintbrytaren för 53 eller 54 är inställd på spänning. Kontrollera att *1-93 Termistorkälla* väljer plint 53 eller 54.

Kontrollera, vid användning av digital ingång 18 eller 19, att termistorn har anslutits korrekt mellan antingen plint 18 eller 19 (digital ingång endast PNP) och plint 50.

Om en KTY-givare används ska anslutningen mellan plint 54 och 55 kontrolleras

Kontrollera att programmeringen i *1-93 termistorresurs* matchar givarens kabeldragning om du använder en termisk brytare eller termistor.

Kontrollera att programmeringen i parameter *1-95 KTY givartyp*, *1-96 KTY termistorresurs* och *1-97 KTY gränsvärde* matchar givarens kabeldragning, om du använder en KTY-givare.

VARNING/LARM 12, Momentgräns

Momentet är högre än värdet i *4-16 Momentgräns, motordrift* eller också är momentet högre än värdet i *4-17 Momentgräns, generatordrift*. *14-25 Trippfördr. vid mom.gräns* kan användas till att ändra detta från endast en varning till en varning som följs av ett larm.

Felsökning

Om motormomentgränsen överskrids under upprampning ska upprampningstiden förlängas.

Om generatormomentgränsen överskrids under nedrampning ska nedrampningstiden ökas

Om momentgränsen uppnås vid drift ska momentgränsen sannolikt höjas. Kontrollera att systemet fungerar säkert även vid högre moment.

Kontrollera att tillämpningen inte drar för mycket ström från motorn.

VARNING/LARM 13, Överström

Växelriktarens toppströmsbegränsning (som uppgår till ungefär 200 % av den nominella strömmen) har överskridits. Varningen visas under cirka 1,5 sekunder, varefter frekvensomformaren trippar och larmar. Felet kan orsakas av chockbelastning eller snabb acceleration när tröghetsbelastningen är hög. Det kan även uppstå efter en kinetisk backup om accelerationen vid rampning är snabb. Om utökad mekanisk bromsstyrning är valt går det att återställa trippen externt.

Felsökning

Koppla bort strömmen och kontrollera om det går att vrida på motoraxeln.

Kontrollera att motorstorleken passar till frekvensomformaren.

Kontrollera att alla motordata är korrekt inställda i parametrarna 1-20 till 1-25.

LARM 14, Jordfel

Det finns ström från utfaserna till jord, antingen i kabeln mellan frekvensomformaren och motorn eller i själva motorn.

Felsökning:

Koppla bort strömmen från frekvensomformaren och åtgärda jordfelet.

Sök efter jordfel i motorn genom att mäta motståndet till jord på motorledningarna och motorn med en megohmmeter.

Utför strömgiartest.

LARM 15, Felaktig maskinvarumatchning

Ett tillval som monterats fungerar inte tillsammans med det aktuella styrkortets maskinvara eller programvara.

Notera värdena för följande parametrar och kontakta din Danfoss-återförsäljare:

15-40 FC-typ

15-41 Effektdel

15-42 Spänning

15-43 Programversion

15-45 Faktisk typkodsträng

15-49 Program-ID, styrkort

15-50 Program-ID, nätkort

15-60 Tillval monterat

15-61 Programversion för tillval (för varje tillval-söppning)

LARM 16, Kortslutning

Det har skett en kortslutning i motorn eller i motorkablarna.

Koppla bort strömmen från frekvensomformaren och åtgärda kortslutningen.

VARNING/LARM 17, Timeout för styrord

Det finns ingen kommunikation med frekvensomformaren. Varningen är bara aktiv när 8-04 Tidsgränsfunktion för styrord INTE är inställd på [AV].

Om 8-04 Tidsgränsfunktion för styrord är inställd på Stopp och Tripp visas en varning, och frekvensomformaren rampar sedan ned tills den stannar. Därefter visas ett larm.

Felsökning:

Kontrollera anslutningarna på den seriella kommunikationskabeln.

Öka 8-03 Tidsgräns för styrord.

Kontrollera att kommunikationsutrustningen fungerar.

Kontrollera att installationen är ordentligt gjord och följer EMC-kraven.

VARNING/LARM 22, Lyftmek. broms

Rapportvärdet visar vad det gäller.

0 = Vridmomentref. uppnåddes inte innan tidsgränsen.

1 = Ingen bromsåterkoppling uppmättes innan tidsgränsen uppnåddes.

VARNING 23, Internt fläktfel

Fläktvarningsfunktionen är en extra skyddsfunktion som kontrollerar om fläkten är i gång/är monterad. Fläktvarningen kan inaktiveras i 14-53 Fläktövervakning ([0] Inaktiverad).

Felsökning

Kontrollera fläktmotståndet.

Kontrollera mjukladdningssäkringar.

VARNING 24, Externt fläktfel

Fläktvarningsfunktionen är en extra skyddsfunktion som kontrollerar om fläkten är i gång/är monterad. Fläktvarningen kan inaktiveras i 14-53 Fläktövervakning ([0] Inaktiverad).

Felsökning

Kontrollera fläktmotståndet.

Kontrollera mjukladdningssäkringar.

VARNING 25, Bromsmotstånd kortslutet

Bromsmotståndet övervakas under drift. Om kortslutning uppstår kopplas bromsfunktionen ur och varningen visas. Frekvensomformaren fungerar fortfarande, men utan bromsfunktionen. Koppla bort strömmen från frekvensomformaren och byt ut bromsmotståndet (se 2-15 Bromskontroll).

VARNING/LARM 26, Effektgräns för bromsmotstånd

Den effekt som överförs till bromsmotståndet beräknas som ett medelvärde över de senaste 120 sekundernas drift. Beräkningen baseras på mellankretsspänningen och bromsmotståndsvärdet som är inställt i 2-16 AC-broms max. ström. Varningen aktiveras när den förbrukade bromseffekten är högre än 90 % av bromsmotståndseffekten. Om [2] Tripp är valt i 2-13 Bromseffektövervakning kommer frekvensomformaren att trippa när bromseffekten når 100 %.

VARNING

Det är risk för stor effektutveckling i bromsmotståndet när bromstransistorn är kortsloten.

VARNING/LARM 27, Bromschopperfel

Bromstransistorn övervakas under drift och om den kortslogs kopplas bromsfunktionen ur och en varning utfärdas. Frekvensomformaren kan fortfarande köras, men eftersom bromstransistorn har kortslutits överförs en avsevärd effekt till bromsmotståndet, även om detta inte är aktivt.

Koppla bort strömmen till frekvensomformaren och ta bort bromsmotståndet.

Detta larm/denna varning kan också inträffa om bromsmotståndet överhettas. Plintarna 104 och 106 finns tillgängliga som Klixon-ingångar för bromsmotstånd, mer information finns i avsnittet Temperaturbrytare för bromsmotstånd i Design Guide.

VARNING/LARM 28, Bromstest misslyckades

Bromsmotståndet är inte anslutet eller också fungerar det inte.

Kontrollera 2-15 Bromskontroll.

LARM 29, Kylplattans temp.

Kylplattans maximala temperatur har överskridits. Temperaturfelet återställs inte förrän temperaturen har sjunkit under den temperatur som är definierad för kylplattan. Trippen och återställningspunkterna baseras på frekvensomformarens effektstorlek.

Felsökning

Kontrollera om nedanstående tillstånd är aktuella.

För hög omgivningstemperatur.

För lång motorkabel.

Otillräckligt utrymme för luftflöde över och under frekvensomformaren

Blockerat luftflöde runt frekvensomformaren.

Kylflänsens fläkt är skadad.

Smutsig kylfläns.

I D-, E- och F-kapslingar baseras detta larm på den temperatur som mäts av kylplattans givare som är monterad inuti IGBT-modulen. I F-ramstorlekar kan detta larm också orsakas av den termiska givaren i likriktarmodulen.

Felsökning

Kontrollera fläktmotståndet.

Kontrollera mjukladdningssäkringar.

IGBT-termisk givare.

LARM 30, Motorfas U saknas

Motorfas U mellan frekvensomformaren och motorn saknas.

Koppla bort strömmen från frekvensomformaren och kontrollera motorfas U.

LARM 31, Motorfas V saknas

Motorfas V mellan frekvensomformaren och motorn saknas.

Koppla bort strömmen från frekvensomformaren och kontrollera motorfas V.

LARM 32, Motorfas W saknas

Motorfas W mellan frekvensomformaren och motorn saknas.

Koppla bort strömmen från frekvensomformaren och kontrollera motorfas W.

LARM 33, Uppladdningsfel

För många nättillslag har inträffat inom en kort tidsperiod. Låt enheten svalna till driftstemperatur.

VARNING/LARM 34, Fel i fältbuskommunikation

Fältbussen på tillvalskortet för kommunikation fungerar inte.

VARNING/LARM 36, Nätfel

Den här varningen/det här larmet aktiveras bara om nätspänningen till frekvensomformaren försvinner och 14-10 Nätfel INTE är inställt på [0] Ingen funktion.

Kontrollera frekvensomformarens säkringar och enhetens strömförsörjning.

LARM 38, Internt fel

När det uppstår ett internt fel visas en felkod som förklaras i tabellen nedan.

Felsökning

Koppla på/av strömmen

Kontrollera att tillvalet är korrekt installerat.

Kontrollera att alla kablar finns på plats och att de sitter ordentligt.

Du kan behöva kontakta din Danfoss-återförsäljare eller företagets serviceavdelning. Notera felkoden för ytterligare felsökningsanvisningar.

No.	Text
0	Den seriella porten kan inte initieras. Kontakta din Danfoss-återförsäljare eller Danfoss-serviceavdelning.
256-258	EEPROM-uppgifterna är skadade eller för gamla
512	Styrkortets EEPROM-data är skadade eller för gamla.
513	Kommunikationstidgränsen uppnåddes när EEPROM-data skulle läsas
514	Kommunikationstidgränsen uppnåddes när EEPROM-data skulle läsas
515	Den programorienterade styrningen känner inte igen EEPROM-data.
516	Det går inte att skriva till EEPROM eftersom ett skrivkommando pågår.
517	Skrivkommandot har nått tidsgränsen
518	Fel i EEPROM
519	Streckkodsdata saknas eller är ogiltiga i EEPROM
783	Parametervärdet ligger utanför min-/maxgränserna
1024-1279	Det gick inte att skicka ett CAN-telegram som måste skickas.
1281	Digital signalprocessor, tidsgräns för blinkning
1282	Dålig versionsmatchning i effekt mikroprogramvaran
1283	Dålig versionsmatchning i effekt EEPROM-data
1284	Det går inte att utläsa programversion på den digitala signalprocessorn
1299	Tillvalsprogramvaran i öppning A är för gammal
1300	Tillvalsprogramvaran i öppning B är för gammal
1301	Tillvalsprogramvara i fack C0 är för gammal
1302	Tillvalsprogramvaran i öppning C1 är för gammal
1315	Tillvalsprogramvaran i öppning A stöds inte (är inte tillåten)
1316	Tillvalsprogramvaran i öppning B stöds inte (är inte tillåten)

No.	Text
1317	Tillvalsprogramvara i öppning C0 stöds ej (inte tillåten)
1318	Tillvalsprogramvaran i öppning C1 stöds inte (är inte tillåten)
1379	Tillval A svarade inte när plattformsversion skulle beräknas
1380	Tillval B svarade inte när plattformsversion skulle beräknas
1381	Tillval C0 svarade inte när plattformsversion skulle beräknas.
1382	Tillval C1 svarade inte när plattformsversion skulle beräknas.
1536	Ett undantagsfel registrerades i den programorienterade styrningen. Felsökningsinformation skrevs till LCP-enheten
1792	DSP-övervakning är aktiverad. Felsökning av effektdelsdata, motororienterade styrdata, överfördes inte korrekt.
2049	Effektdata omstartades
2064-2072	H081x: tillvalet i öppning x har startat om
2080-2088	H082x: tillvalet i öppning x har utfärdat en startfördröjning
2096-2104	H983x: tillvalet i öppning x har utfärdat en giltig startfördröjning
2304	Det gick inte att läsa några data från effekteeeprom
2305	Programversion från effektenhet saknas
2314	Effektenhetsdata från effektenhet saknas
2315	Programversion från effektenhet saknas
2316	Saknar lo_statepage från effektenhet
2324	Effektkortskonfigurationen är felaktig vid start
2325	Ett effektkort slutade kommunicera när nätströmmen kopplades på
2326	Effektkortskonfigurationen är felaktig efter fördröjningen då effektkorten registrerades.
2327	För många effektkort är för närvarande registrerade.
2330	Effektstorleksinformationen mellan effektkorten stämmer inte överens.
2561	Ingen kommunikation från DSP till ATACD
2562	Ingen kommunikation från ATACD till DSP (kör)
2816	Styrkortsmodul, stackspill
2817	Schemaläggare, långsamma uppgifter
2818	Snabba uppgifter
2819	Parametertråd
2820	LCP-enhet, stackspill
2821	Seriell port, spill
2822	USB-port, spill
2836	cListMemPool är för liten
3072-5122	Parametervärdet ligger utanför de tillåtna gränserna
5123	Tillval i öppning A: Maskinvaran är inkompatibel med styrkortets maskinvara

No.	Text
5124	Tillval i öppning B: Maskinvaran inkompatibel med styrkortets maskinvara.
5125	Tillval i öppning C0: Maskinvaran är inkompatibel med styrkortets maskinvara.
5126	Tillval i öppning C1: Maskinvaran är inkompatibel med styrkortets maskinvara.
5376-6231	Slut på minne

Tabell 8.3

LARM 39, Kylplattans givare

Ingen återkoppling från kylplattans temperaturgivare.

Signalen från den IGBT-termiska givaren är inte tillgänglig på effektkortet. Problemet kan finnas på effektkortet, på växelriktarkortet eller på kabeln mellan effektkortet och växelriktarkortet.

VARNING 40, Överbelastning på digital utgångsplint 27

Kontrollera belastningen på plint 27 eller åtgärda kortslutningen. Kontrollera 5-00 *Digitalt I/O-läge* och 5-01 *Plint 27, funktion*.

VARNING 41, Överbelastning på digital utgångsplint 29

Kontrollera belastningen på plint 29 eller åtgärda kortslutningen. Kontrollera 5-00 *Digitalt I/O-läge* och 5-02 *Plint 29, funktion*.

VARNING 42, Överbelastning på digital utgång på X30/6 eller överbelastning på digital utgång på X30/7

X30/6: Kontrollera belastningen på X30/6 eller ta bort kortslutningsanslutningen. Kontrollera 5-32 *Plint X30/6, digital utgång*.

X30/7: kontrollera belastningen på X30/7 eller ta bort kortslutningsanslutningen. Kontrollera 5-33 *Plint X30/7, digital utgång*.

LARM 46, Effektkortsförsörjning

Effektkortets försörjning ligger utanför det specificerade intervallet.

Det finns tre strömförsörjningar som skapas av SMPS (strömförsörjning i switchläge) på effektkortet: 24 V, 5 V, +/-18 V. Endast 24 V- och 5 V-försörjningen övervakas när strömförsörjning sker med 24 V DC med tillvalet MCB 107. Alla tre övervakas när trefassspänning används.

VARNING 47, Låg 24 V-försörjning

24 V DC-försörjningen mäts på styrkortet. Den externa 24 V DC-reservförsörjningen kan vara överbelastad; i annat fall kontaktar du din Danfoss-leverantör.

VARNING 48, Låg 1,8 V-försörjning

Den 1,8 V DC-försörjning som används på styrkortet ligger utanför de tillåtna gränserna. Effektförsörjningen mäts på styrkortet. Kontrollera om styrkortet är trasigt. Om det finns ett tillvalskort kontrollerar du om ett överspänningstillstånd föreligger.

VARNING 49, Varvtalsgräns

När varvtalet inte ligger inom det specificerade området i 4-11 *Motorvarvtal, nedre gräns [rpm]* och 4-13 *Motorvarvtal, övre gräns [rpm]* visar frekvensomformaren en varning. När varvtalet ligger under den angivna gränsen i 1-86 *Tripp lågt varvtal [RPM]* kommer frekvensomformaren att trippa (utom vid start och stopp).

LARM 50, AMA-kalibreringen misslyckades

Kontakta din Danfoss-återförsäljare eller Danfoss-serviceavdelning.

LARM 51, AMA – kontrollera Unom och Inom

Motorspänningen, motorströmmen och motoreffekten är felaktigt inställda. Kontrollera inställningarna i parametrarna 1-20 till 1-25.

LARM 52, AMA – låg I_{nom}

Motorströmmen är för låg. Kontrollera inställningarna.

LARM 53, AMA – för stor motor

Den anslutna motorn är för stor för att AMA ska kunna genomföras.

LARM 54, AMA – för liten motor

Den anslutna motorn är för liten för att AMA ska kunna genomföras.

LARM 55, AMA – parameter utanför området

Parametervärdena för motorn ligger utanför acceptabelt intervall. AMA kommer inte att köras.

LARM 56, AMA avbrutet av användaren

AMA har avbrutits av användaren.

LARM 57, AMA – internt fel

Försök att starta AMA några gånger tills AMA kopplas på. Tänk på att upprepade körningar kan hetta upp motorn till en nivå där motståndens R_s och R_r ökas. Normalt är detta inget problem.

LARM 58, AMA – internt fel

Kontakta din Danfoss-leverantör.

VARNING 59, Strömgräns

Strömmen är högre än värdet i 4-18 *Strömbegränsning*. Kontrollera att alla motordata är korrekt inställda i parametrarna 1-20 till 1-25. Strömgränsen kan möjligen ökas. Försäkra dig om att systemet kan köras säkert även om gränsen höjs.

VARNING 60, Externt stopp

Externt stopp har aktiverats. Återuppta normal drift genom att lägga 24 V DC på plinten som är programmerad för externt stopp och återställ frekvensomformaren (via seriell kommunikation, digital I/O eller genom att trycka på [Reset]).

VARNING/LARM 61, Spåringsfel

Ett fel mellan beräkna motorvarvtal och varvtalsmätningen från återkopplingsenheten. Funktionen Varning/Larm/ Inaktivera ställer du in i 4-30 *Funktion för motoråterk.bortfall*. Godkänd felinställning i 4-31 *Motoråterk.varvtal, fel* och inställning för tillåten tid vid

fel i par. 4-32 *Timeout för motoråterk.bortfall*. Under en igångkörningsprocess kan funktionen vara i bruk.

VARNING 62, Utfrekvens vid maximal gräns

Utfrekvensen är högre än det värde som ställts in i 4-19 *Max. utfrekvens*.

LARM 64, Spänningsgräns

Kombinationen av belastning och varvtal kräver en motorspänning som är högre än den faktiska DC-bussspänningen.

VARNING/LARM 65, Överhettning i styrkortet

Frånslagningsstemperaturen för styrkortet är 80 °C.

Felsökning

- Kontrollera att den omgivande driftstemperaturen ligger inom gränsvärdena.
- Kontrollera att inga filter är igensatta.
- Kontrollera att fläkten fungerar.
- Kontrollera styrkortet.

VARNING 66, Låg temperatur i kylplattan

Frekvensomformaren är för kall för att köras. Varningen bygger på uppgifter från temperaturgivaren i IGBT-modulen.

Öka omgivningstemperaturen för enheten. Dessutom kan en trickle-ström skickas till frekvensomformaren när motorn är stoppad genom att ställa in 2-00 *DC-hållström* på 5 % och 1-80 *Funktion vid stopp*

Felsökning

Temperaturen i kylplattan uppmättes till 0 °C. Detta kan tyda på att temperaturgivaren är defekt och fläkthastigheten ökas därmed till max. Denna varning ges om givarkabeln mellan IGBT och växelriktarkortet kopplas ifrån. Kontrollera även IGBT:ns termiska givare.

LARM 67, Tillvalsmodulens konfiguration har ändrats

Ett eller flera tillval har antingen lagts till eller tagits bort efter det senaste nätfrånslaget. Kontrollera att konfigurationsändringen är avsiktlig och återställ enheten.

LARM 68, Säkerhetsstopp aktiverat

Säkerhetsstopp har aktiverats. Om du vill återgå till normal drift ansluter du 24 V DC till plint 37 och skickar sedan en återställningssignal (via buss, Digital I/O eller återställningsknappen).

LARM 70, Ogiltigt frekvensomformarkonfiguration

Styrkortet och effektkortet är inte kompatibla. Kontakta din återförsäljare och ange typkoden för enheten (står på märkskylten) samt artikelnumren för korten för att kontrollera kompatibiliteten.

LARM 71, PTC 1 Säkerhetsstopp

Säkerhetsstopp har aktiverats från PTC-termistorkortet MCB 112 (motorn är för varm). Normal drift kan återupptas när MCB 112 på nytt ger 24 V DC till T-37 (när motortemperaturen når en acceptabel nivå) och när den digitala ingången från MCB 112 inaktiveras. När detta sker måste en återställningssignal skickas (via buss, digital I/O eller genom att trycka på [Reset]). Observera att om automatisk omstart är aktiverad kan motorn starta när felet åtgärdats.

LARM 72, Allvarligt fel

Säkerhetsstopp med tripplås. Övåntade signalnivåer på Säkerhetsstopp och den digitala ingången från termistor-kortet MCB 112 PTC.

Varning 73, Automatisk omstart efter säkerhetsstopp

Säkerhetsstoppad. Om automatisk omstart är aktiverat kan motorn starta när felet har åtgärdats.

WARNING 76, Power unit setup

Antalet begärda effektenheter stämmer inte överens med det upptäckta antalet aktiva effektenheter.

Felsökning:

Det här inträffar om du byter ut en F-rammodul och de effektspecifika uppgifterna i modulens effektkort inte stämmer överens med dem i frekvensomformaren. Bekräfta att reservdelen och dess effektkort har rätt artikelnummer.

WARNING 77, Reducerat effektläge

Den här varningen indikerar att frekvensomformaren körs i reducerat effektläge (det vill säga mindre än det tillåtna antalet växelriktaravsnitt). Varningen skapas på effektcykeln när frekvensomformaren är inställd på att köras med färre växelriktare och fortsätter att vara på.

LARM 79, Illegal power section configuration

Skalningskortet är felaktigt eller inte installerat. Dessutom gick det inte att installera MK102-anslutningen på effektkortet.

LARM 80, Frekvensomformaren initierad med standardvärden

Parameterinställningarna initieras till fabriksinställningarna efter en manuell återställning. Återställ enheten för att ta bort larmet.

LARM 81, CSIV korrupt

CSIV-filen innehåller syntaxfel.

ALARM 82, CSIV, par. fel

CSIV kunde inte initiera en parameter.

LARM 85, Allv. fel PB:

Profibus-/Profisafe-fel.

WARNING/LARM 104, blandfläktfel

Fläktövervakningen kontrollerar att fläkten går vid start eller när fläkten är påslagen. Om fläkten inte fungerar visas ett felmeddelande. Blandfläktfelet kan konfigureras som en varning eller ett larm av *14-53 Fläktövervakning*.

Felsökning Koppal på/av strömmen till frekvensomformaren för att avgöra om varningen/larmet returneras.

WARNING 250, Ny reservdel

En komponent i frekvensomformaren har bytts ut. Återställ frekvensomformaren så att den kan återgå till normal drift.

WARNING 251, Ny typkod

Effektkortet eller andra komponenter har bytts ut och typkoden har ändrats. Återställ frekvensomformaren så att varningen försvinner och den kan återgå till normal drift.

9 Grundläggande felsökning

9.1 Start och Drift

Symptom	Möjlig orsak	Test	Lösning
Mörk display/displayen fungerar inte	Ingen ingångsspänning.	Se <i>Tabell 3.1</i> .	Kontrollera inspänningskällan.
	Säkringar saknas eller är öppna, eller också har maximalbrytaren trippat.	Möjliga orsaker beskrivs under "öppna säkringar" och "trippad maximalbrytare" i den här tabellen.	Följ givna rekommendationer.
	LCP:n får ingen ström.	Kontrollera att LCP:ns kablar är rätt anslutna och att de inte är skadade.	Byt ut den felaktiga LCP:n eller anslutningskabeln.
	Kortslutning på styrspänningen (plint 12 eller 50) eller på styrplintarna.	Kontrollera 24 V-styrförsörjningen på plintar 12/13 till 20-39 eller 10 V-försörjning för plintar 50 till 55.	Koppla plintarna korrekta.
	Felaktig LCP (LCP från VLT® 2800 eller 5000/6000/8000/FCD eller FCM).		Använd endast LCP 101 (P/N 130B1124) eller LCP 102 (P/N 130B1107).
	Felaktig kontrastinställning.		Tryck på [Status] + [▲]/[▼] för att justera kontrasten.
	Displayen (LCP) är defekt.	Testa att använda en annan LCP.	Byt ut den felaktiga LCP:n eller anslutningskabeln.
	Internt spänningsförsörjningsfel eller felaktig SMPS.		Kontakta återförsäljaren.
Periodisk display	Överbelastad strömförsörjning (SMPS) kan inträffa på grund av felaktig styrkabeldragning eller ett fel inuti själva frekvensomformaren.	Du utesluter ett problem i styrkabeldragningen genom att koppla bort styrplintblocken.	Om displayen fortsätter att lysa ligger problemet hos styrkablarna. Kontrollera att styrkablarna inte är kortslutna eller felaktigt anslutna. Om displayen fortsätter att slockna följer du procedurerna i punkten "displayen fungerar inte".

Symptom	Möjlig orsak	Test	Lösning
Motorn är inte i gång	Servicebrytaren är öppen eller också saknas en motoranslutning.	Kontrollera om motorn är ansluten och att anslutningen inte störs (av en servicebrytare eller annan enhet).	Anslut motorn och kontrollera servicebrytaren.
	Ingen nätspänning med 24 V DC-tillvalskortet.	Om displayen fungerar, men inte utgångarna, ska du kontrollera att nätspänningen är påkopplad till frekvensomformaren.	Koppla in nätspänning till enheten.
	LCP-stopp.	Kontrollera om [Off] har tryckts ned.	Tryck på [Auto On] eller [Hand On] (beroende på driftläge) för att köra motorn.
	Startsignal saknas (standby).	Kontrollera att plint 18 har rätt inställning i 5-10 <i>Plint 18, digital ingång</i> (fabriksinställningen ska användas).	Skicka en giltig startsignal för att starta motorn.
	Motorutrullningssignalen är aktiv (Utrullning).	Kontrollera att plint 27 har rätt inställning i 5-12 <i>Utrullning, inv.</i> (fabriksinställningen ska användas).	Lägg på 24 V på plint 27 eller ställ in plinten på <i>Ingen drift</i> .
	Fel referenssignalkälla.	Kontrollera referenssignalen: lokal-, fjärr- eller bussreferens? Är den förinställda referensen aktiv? Är plintanslutningen korrekt? Är plintarna korrekt skalade? Finns det en referenssignal?	Programmera in de korrekta inställningarna. Kontrollera 3-13 <i>Referensplats</i> . Aktivera den förinställda referensen i parametergruppen 3-1* <i>Referenser</i> . Kontrollera att kablarna är korrekt dragna. Kontrollera plintarnas skalning. Kontrollera referenssignalen.
Motorn körs i fel riktning	Motorrotationgräns.	Kontrollera att 4-10 <i>Motorvarvtal, riktning</i> är korrekt programmerad.	Programmera in de korrekta inställningarna.
	Aktiv reverseringssignal.	Kontrollera om ett reverseringsskommando är programmerat för plinten i parametergruppen 5-1* <i>Digitala ingångar</i> .	Inaktivera reverseringssignalen.
	Felaktig motorfasanslutning.		Se 2.4.5 <i>Motorrotationskontroll</i> i denna handbok.
Motorn når inte maxvarvtalet	Frekvensgränserna är felaktigt inställda.	Kontrollera utgångsgränserna i 4-13 <i>Motorvarvtal, övre gräns [rpm]</i> , 4-14 <i>Motorvarvtal, övre gräns [Hz]</i> och 4-19 <i>Max. utfrekvens</i> .	Programmera in de korrekta gränserna.
	Referensgångssignalen är inte korrekt skalad.	Kontrollera referensgångssignalens skalning i 6-0* <i>Analogt I/O-läge</i> och i parametergruppen 3-1* <i>Referenser</i> . Referensgränser i parametergrupp 3-0* <i>Referensgränser</i> .	Programmera in de korrekta inställningarna.
Instabilt motorvarvtal	Parameterinställningarna kan vara felaktiga.	Kontrollera inställningen för alla motorparametrar, inklusive alla motorkompensationsinställningar. Kontrollera PID-inställningarna vid drift med återkoppling.	Kontrollera inställningarna i parametergruppen 1-6* <i>Analogt I/O-läge</i> . Kontrollera inställningarna i parametergruppen 20-0* <i>Återkoppling</i> vid drift med återkoppling.
Motorn går ansträngt	Möjlig övermagnetisering.	Kontrollera att motorinställningarna är korrekta i alla motorparametrar.	Kontrollera motorinställningarna i parametergrupperna 1-2* <i>Motordata</i> , 1-3* <i>Av. motordata</i> och 1-5* <i>Lastoberoende inställ.</i>

Symptom	Möjlig orsak	Test	Lösning
Motor bromsar inte	Inställningarna i bromsparametrarna kan vara felaktiga. Nedramptiderna kan vara för korta.	Kontrollera bromsparametrarna. Kontrollera ramptidsinställningarna.	Kontrollera parametergrupperna 2-0* DC-broms och 3-0* Referensgränser.
Öppna effektsäkringar eller utlöst maximalbrytare	Fas till fas-kortslutning	Motorn eller panelen är kortsluten mellan faserna. Sök efter kortslutningar hos motor- och panelfaserna.	Åtgärda eventuella kortslutningar.
	Motorn är överbelastad.	Motorn är överbelastad för tillämpningen.	Gör ett starttest och verifiera att motoreffekten ligger inom specifikationerna. Om motorströmmen överskrider den fullbelastningsström som är angiven på märkskylten är det möjligt att motorn endast körs med reducerad last. Granska tillämpningens specifikationer.
	Lösa anslutningar.	Utför en startkontroll och sök efter lösa anslutningar.	Dra åt lösa anslutningar.
Nätströmobalansen är större än 3 %	Problem med nätströmmen (Se beskrivningen i <i>Larm 4 Nätfasförlust</i>).	Vrid frekvensomformarens ingående strömledningar ett snäpp: A till B, B till C, C till A.	Om ett obalanserat ben följer ledningen rör det sig om ett strömproblem. Kontrollera strömförsörjningen.
	Problem med frekvensomformaren.	Vrid frekvensomformarens ingående strömledningar ett snäpp: A till B, B till C, C till A.	Om ett obalanserat ben följer samma ingångsplint rör det sig om ett problem med enheten. Kontakta återförsäljaren.
Motorströmobalansen är större än 3 %	Problem med motorn eller motorkabeldragningen.	Vrid motorns utgående ledningar ett snäpp: U till V, V till W, W till U.	Om ett obalanserat ben följer ledningen rör det sig om ett problem i motorn eller motorkablarna. Kontrollera motorn och motorns kabeldragning.
	Problem med frekvensomformaren.	Vrid motorns utgående ledningar ett snäpp: U till V, V till W, W till U.	Om ett obalanserat ben följer samma utgångsplint rör det sig om ett problem med enheten. Kontakta återförsäljaren.
Ljud eller vibrationer (till exempel ett fläktblad som ger låter eller vibrerar vid vissa frekvenser)	Resonans, till exempel i motor-/fläktsystemet.	Förbikoppla de kritiska frekvenserna med hjälp av parametrarna i parametergrupp 4-6* <i>Varvtalsförbikoppling</i> .	Kontrollera om ljudet och/eller vibrationerna har minskat till en acceptabel nivå.
		Slå av övermoduleringen i 14-03 <i>Övermodulering</i> .	
		Ändra switchmönstret och switchfrekvensen i parametergrupp 14-0* Växelriktarswitch.	
		Öka resonansdämpningen i 1-64 <i>Resonansdämpning</i> .	

Tabell 9.1

10 Specifikationer

10.1 Effektberoende specifikationer

FC 302	N90K		N110		N132		N160		N200		N250	
	HO	NO	HO	NO	HO	NO	HO	NO	HO	NO	HO	NO
Hög/normal belastning*												
Normal axeleffekt vid 400 V [kW]	90	110	110	132	132	160	160	200	200	250	250	315
Normal axeleffekt vid 460 V [HP]	125	150	150	200	200	250	250	300	300	350	350	450
Normal axeleffekt vid 500 V [kW]	110	132	132	160	160	200	200	250	250	315	315	355
Kapsling IP21	D1h		D1h		D1h		D2h		D2h		D2h	
Kapsling IP54	D1h		D1h		D1h		D2h		D2h		D2h	
Kapsling IP20	D3h		D3h		D3h		D4h		D4h		D4h	
Utström												
Kontinuerlig (vid 400 V) [A]	177	212	212	260	260	315	315	395	395	480	480	588
Intermittent (60 s överbelastning) (vid 400 V) [A]	266	233	318	286	390	347	473	435	593	528	720	647
Kontinuerlig (vid 460/500 V) [A]	160	190	190	240	240	302	302	361	361	443	443	535
Intermittent (60 s överbelastning) (vid 460/500 V) [kVA]	240	209	285	264	360	332	453	397	542	487	665	588
Kontinuerlig kVA (vid 400 V) [kVA]	123	147	147	180	180	218	218	274	274	333	333	407
Kontinuerlig kVA (vid 460 V) [kVA]	127	151	151	191	191	241	241	288	288	353	353	426
Kontinuerlig kVA (vid 500 V) [kVA]	139	165	165	208	208	262	262	313	313	384	384	463
Max. inström												
Kontinuerlig (vid 400 V) [A]	171	204	204	251	251	304	304	381	381	463	463	567
Kontinuerlig (vid 460/500 V) [A]	154	183	183	231	231	291	291	348	348	427	427	516
Max. kabeldimension: nät, motor, broms och lastdelning mm (AWG)	2 x 95 (2 x 3/0)						2x185 (2x350 mcm)					
Max. externa nätsäkringar [A]	315		350		400		550		630		800	
Uppskattad effektförlust vid 400 V [W]	2031	2559	2289	2954	2923	3770	3093	4116	4039	5137	5005	6674
Uppskattad effektförlust vid 460 V [W]	1828	2261	2051	2724	2089	3628	2872	3569	3575	4566	4458	5714
Vikt, kapsling IP21, IP54 kg	62 (135)						125 (275)					
Vikt, kapsling IP20 kg	62 (135)						125 (275)					
Verkningsgrad	0,98											
Utfrekvens	0–590 Hz											
Överhettningstripp för kylplattan	110 °C											
Styrkortet trippar vid en omgivande temperatur på	75 °C											
* Hög överbelastning = 150 % ström i 60 s. Normal överbelastning = 110 % ström i 60 s.												

Tabell 10.1 Nätförsörjning 3x380-500 V AC

FC 302	N55K		N75K		N90K		N110		N132		N160	
Hög/normal belastning*	HO	NO	HO	NO	HO	NO	HO	NO	HO	NO	HO	NO
Normal axeleffekt vid 550 V [kW]	45	55	55	75	75	90	90	110	110	132	132	160
Normal axeleffekt vid 575 V [HP]	60	75	75	100	100	125	125	150	150	200	200	250
Normal axeleffekt vid 690 V [kW]	55	75	75	90	90	110	110	132	132	160	160	200
Kapsling IP21	D1h		D1h		D1h		D1h		D1h		D2h	
Kapsling IP54	D1h		D1h		D1h		D1h		D1h		D2h	
Kapsling IP20	D3h		D3h		D3h		D3h		D3h		D4h	
Utström												
Kontinuerlig (vid 550 V) [A]	76	90	90	113	113	137	137	162	162	201	201	253
Intermittent (60 s överbelastning) (vid 550 V) [A]	122	99	135	124	170	151	206	178	243	221	302	278
Kontinuerlig (vid 575/690 V) [A]	73	86	86	108	108	131	131	155	155	192	192	242
Intermittent (60 s överbelastning) (vid 575/690 V) [kVA]	117	95	129	119	162	144	197	171	233	211	288	266
Kontinuerlig kVA (vid 550 V) [kVA]	72	86	86	108	108	131	131	154	154	191	191	241
Kontinuerlig kVA (vid 575 V) [kVA]	73	86	86	108	108	130	130	154	154	191	191	241
Kontinuerlig kVA (vid 690 V) [kVA]	87	103	103	129	129	157	157	185	185	229	229	289
Max. inström												
Kontinuerlig (vid 550 V) [A]	77	89	89	110	110	130	130	158	158	198	198	245
Kontinuerlig (vid 575 V) [A]	74	85	85	106	106	124	124	151	151	189	189	234
Kontinuerlig (vid 690 V)	77	87	87	109	109	128	128	155	155	197	197	240
Max. kabeldimension: nät, motor, broms och lastdelning mm (AWG)	2 x 95 (2 x 3/0)										2 x 185 (2 x 350)	
Max. externa nätsäkringar [A]	160		315		315		315		315		550	
Uppskattad effektförlust vid 575 V [W]	1098	1162	1162	1428	1430	1740	1742	2101	2080	2649	2361	3074
Uppskattad effektförlust vid 690 V [W]	1057	1204	1205	1477	1480	1798	1800	2167	2159	2740	2446	3175
Vikt, kapsling IP21, IP54 kg	62 (135)										125 (275)	
Vikt, kapsling IP20 kg	125 (275)											
Verkningsgrad	0,98											
Utfrekvens	0–590 Hz											
Överhettningstripp för kylplattan	110 °C											
Styrkortet trippar vid en omgivande temperatur på	75 °C											
* Hög överbelastning = 150 % ström i 60 s. Normal överbelastning = 110 % ström i 60 s.												

Tabell 10.2 Nätförsörjning 3 x 525–690 V AC

FC 302 Hög/normal belastning*	N200		N250		N315	
	HO	NO	HO	NO	HO	NO
Normal axeleffekt vid 550 V [kW]	160	200	200	250	250	315
Normal axeleffekt vid 575 V [HP]	250	300	300	350	350	400
Normal axeleffekt vid 690 V [kW]	200	250	250	315	315	400
Kapsling IP21	D2h		D2h		D2h	
Kapsling IP54	D2h		D2h		D2h	
Kapsling IP20	D4h		D4h		D4h	
Utström						
Kontinuerlig (vid 550 V) [A]	253	303	303	360	360	418
Intermittent (60 s överbelastning) (vid 550 V) [A]	380	333	455	396	540	460
Kontinuerlig (vid 575/690 V) [A]	242	290	290	344	344	400
Intermittent (60 s överbelastning) (vid 575/690 V) [kVA]	363	319	435	378	516	440
Kontinuerlig kVA (vid 550 V) [kVA]	241	289	289	343	343	398
Kontinuerlig kVA (vid 575 V) [kVA]	241	289	289	343	343	398
Kontinuerlig kVA (vid 690 V) [kVA]	289	347	347	411	411	478
Max. inström						
Kontinuerlig (vid 550 V) [A]	245	299	299	355	355	408
Kontinuerlig (vid 575 V) [A]	234	286	286	339	339	390
Kontinuerlig (vid 690 V)	240	296	296	352	352	400
Max. kabeldimension: nät, motor, broms och lastdelning mm (AWG)	2 x 185 (2 x 350)					
Max. externa nätsäkringar [A]	550					
Uppskattad effektförlust vid 575 V [W]	3012	3723	3642	4465	4146	5028
Uppskattad effektförlust vid 690 V [W]	3123	3851	3771	4614	4258	5155
Vikt, kapsling IP21, IP54 kg	125 (275)					
Vikt, kapsling IP20 kg	125 (275)					
Verkningsgrad	0,98					
Utfrekvens	0–590 Hz					
Överhettningstripp för kylplattan	110 °C					
Styrkortet trippar vid en omgivande temperatur på	75 °C					
* Hög överbelastning = 150 % ström i 60 s. Normal överbelastning = 110 % ström i 60 s.						

Tabell 10.3 Nätförsörjning 3 x 525–690 V AC

Den normala effektförlusten gäller vid nominella belastningsförhållanden, och förväntas inte avvika mer än $\pm 15\%$ (toleransen är avhängig av hur spänningen och kabelförhållandena varierar).

Förlusterna baseras på den standardmässiga switchfrekvensen. Förlusterna ökar betydligt vid högre switchfrekvenser.

Tillvalsskåpet gör att frekvensomformaren blir tyngre. Maxvikten för kapslingarna D5h–D8h hittar du i *Tabell 10.4*

Storlek	Beskrivning	Maxvikt [kg (lbs.)]
D5h	D1h-värden + fränkopplare och/eller bromschopper	166 (255)
D6h	D1h-värden + kontaktor och/eller maximalbrytare	129 (285)
D7h	D2h-värden + fränkopplare och/eller bromschopper	200 (440)
D8h	D2h-värden + kontaktor och/eller maximalbrytare	225 (496)

Tabell 10.4 Vikt för D5h–D8h

10.2 Allmänna tekniska data

Nätförsörjning (L1, L2, L3)

Nätspänning 380–500 V ± 10 %, 525–690 V ± 10 %

Nätspänning låg/nätavbrott:

Vid låg nätspänning eller ett nätavbrott fortsätter frekvensomformaren tills mellankretsspänningen sjunkit under den nedre stoppnivån, som normalt ligger 15 % under frekvensomformarens lägsta nominella nätspänning. Start och fullt moment kan inte förväntas vid en nätspänning som är lägre än 10 % av frekvensomformarens nätspänning.

Nätfrekvens 50/60 Hz ± 5 %

Maximal obalans tillfälligt mellan nätfaser 3,0 % av den nominella nätspänningen

Aktiv effektfaktor (λ) $\geq 0,9$ vid nominell belastningEffektförskjutningsfaktorn ($\cos \Phi$) nära noll ($>0,98$)

Koppling på nätspänningsingång L1, L2, L3 (nättillslag) max. 1 gång/2 minuter

Miljö enligt EN60664-1 överspänningskategori III/utsläppsgrad 2

Enheten är lämplig att använda på en krets som har kapacitet att leverera högst 100 000 A RMS (symmetriska ampere), 480/600 V

Motoreffekt (U, V, W)

Motorspänning 0-100% av nätspänningen

Utfrekvens 0–590 Hz*

Slå på utgång Obegränsat

Ramptider 0,01–3 600 s

* Spänning- och effektberoende

Momentegenskaper

Startmoment (konstant moment) maximalt 160 % i 60 s *

Startmoment maximalt 180 % i upp till 0,5 s*

Överbelastningsmoment (konstant moment) maximalt 160 % i 60 s*

Procentangivelsen är grundad på frekvensomformarens nominella moment.

Kabellängder och tvärsnitt:

Max. motorkabellängd, skärmad kabel 150 m

Max. motorkabellängd, oskärmad 300 m

Max. ledararea till motor, nät, lastdelning och broms *

Max. ledararea för styrplintar, styv ledning 1,5 mm²/16 AWG (2 x 0,75 mm²)Max. ledararea för styrplintar, mjuk kabel 1 mm²/18 AWGMax. ledararea till styrplintarna, mantlad kabel 0,5 mm²/20 AWGMin. ledararea för styrplintar 0,25 mm²

Digitala ingångar

Programmerbara digitala ingångar 4 (6)

Plintnummer 18, 19, 27¹⁾, 29¹⁾, 32, 33

Logik PNP eller NPN

Spänningsnivå 0-24 V DC

Spänningsnivå, logisk "0" PNP <5 V DC

Spänningsnivå, logisk "1" PNP >10 V DC

Spänningsnivå, logisk "0" NPN >19 V DC

Spänningsnivå, logisk "1" NPN <14 V DC

Maxspänning på ingång 28 V DC

Ingångsresistans, Ri ca 4 k Ω

Alla digitala ingångar är galvaniskt isolerade från nätspänningen (PELV) och övriga högspänningsplintar.

1) Plintarna 27 och 29 kan även programmeras som utgång.

Analoga ingångar

Antal analoga ingångar 2

Plintnummer 53, 54

Lägen Spänning eller ström

Lägesväljare Brytare A53 och A54

Spänningsläge Brytare A53/A54 = (U)

Spänningsnivå	-10 V till +10 V (skalbar)
Ingångsresistans, Ri	cirka 10 kΩ
Max. spänning	± 20 V
Strömläge	Brytare A53/A54 = (I)
Strömnivå	0/4 till 20 mA (skalbar)
Ingångsresistans, Ri	ca 200 Ω
Max. ström	30 mA
Upplösning för analoga ingångar	10 bitar (samt tecken)
Noggrannhet hos analoga ingångar	Max. fel 0,5 % av full skala
Bandbredd	100 Hz

De analoga ingångarna är galvaniskt isolerade från nätspänningen (PELV) och övriga högspänningsplintar.



Bild 10.1

Pulsingångar	
Programmerbara pulsingångar	2
Plintnummer puls	29, 33
Max. frekvens på plint 29, 33	110 kHz (mottaktsdriven)
Max. frekvens på plint 29, 33	5 kHz (öppen kollektor)
Min. frekvens på plint 29 och 33	4 Hz
Spänningsnivå	Se 10.2.1 Digitala ingångar
Maxspänning på ingång	28 V DC
Ingångsresistans, Ri	ca 4 kΩ
Pulsingångsnoggrannhet (0,1–1 kHz)	Max. fel: 0,1 % av full skala
Analog utgång	
Antal programmerbara analoga utgångar	1
Plintnummer	42
Strömområde vid analog utgång	0/4-20 mA
Max. motståndsbekastning på gemensam vid analog utgång	500 Ω
Noggrannhet på analog utgång	Max. fel: 0,8 % av full skala
Upplösning på analog utgång	8 bit

Den analoga utgången är galvaniskt isolerad från nätspänningen (PELV) och andra högspänningsplintar.

Styrkort, RS-485 seriell kommunikation

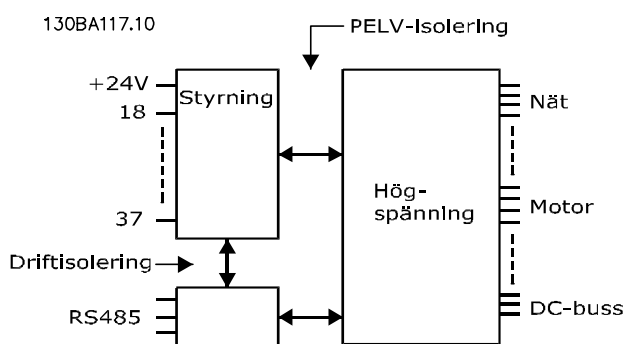
Plintnummer	68 (P, TX+, RX+), 69 (N, TX-, RX-)
Plintnummer 61	Gemensamt för plint 68 och 69

RS 485-kretsen för seriell kommunikation är funktionellt separerad från andra centrala kretsar och galvaniskt isolerad från nätspänningen (PELV).

Digital utgång

Programmerbara digitala utgångar/pulsutgångar	2
Plintnummer	27, 29 ¹⁾
Spänningsnivå på digital utgång/frekvensutgång	0–24 V
Max. utström (platta eller källa)	40 mA
Maxbelastning vid frekvensutgång	1 kΩ
Max. kapacitiv belastning vid frekvensutgång	10 nF

Min. utfrekvens vid frekvensutgång	0 Hz
Max. utfrekvens vid frekvensutgång	32 kHz
Noggrannhet, frekvensutgång	Max. fel: 0,1 % av full skala
Upplösning, frekvensutgångar	12 bitar

1) Plintarna 27 och 29 kan även programmeras som ingångar.

Den digitala utgången är galvaniskt isolerad från nätspänningen (PELV) och övriga högspänningsplintar.

Styrkort, 24 V DC-utgång

Plintnummer	12, 13
Max. belastning	200 mA

24 V DC-matningen är galvaniskt isolerad från nätspänningen (PELV), men har samma potential som de analoga och digitala in- och utgångarna.

Reläutgångar

Programmerbara reläutgångar	2
-----------------------------	---

Relä 01 Plintnummer 1-3 (brytande), 1-2 (slutande)

Max. plintbelastning (AC-1) ¹⁾ på 1-2 (NO) (resistiv belastning) ²⁾³⁾	400 V AC, 2 A
Max. plintbelastning (AC-15) ¹⁾ på 1-2 (NO) (induktiv belastning @ $\cos\phi$ 0,4)	240 V AC, 0,2 A
Max. plintbelastning (DC-1) ¹⁾ på 1-2 (NO) (resistiv belastning)	80 V DC, 2 A
Max. plintbelastning (DC-13) ¹⁾ på 1-2 (NO) (induktiv belastning)	24 V DC, 0,1 A
Max. plintbelastning (AC-1) ¹⁾ på 1-3 (NC) (resistiv belastning)	240 V AC, 2 A
Max. plintbelastning (AC-15) ¹⁾ på 1-3 (NC) (induktiv belastning @ $\cos\phi$ 0,4)	240 V AC, 0,2 A
Max. plintbelastning (DC-1) ¹⁾ på 1-3 (NC) (resistiv belastning)	50 V DC, 2 A
Max. plintbelastning (DC-13) ¹⁾ på 1-3 (NC) (induktiv belastning)	24 V DC, 0,1 A
Min. plintbelastning på 1-3 (NC), 1-2 (NO)	24 V DC 10 mA, 24 V AC 2 mA
Miljö enligt SS-EN 60664-1	överspänningskategori III/utsläppsgrad 2

Relä 02 Plintnummer 4-6 (brytande), 4-5 (slutande)

Max. plintbelastning (AC-1) ¹⁾ på 4-5 (NO) (resistiv belastning) ²⁾³⁾	400 V AC, 2 A
Max. plintbelastning (AC-15) ¹⁾ på 4-5 (NO) (induktiv belastning @ $\cos\phi$ 0,4)	240 V AC, 0,2 A
Max. plintbelastning (DC-1) ¹⁾ på 4-5 (NO) (resistiv belastning)	80 V DC, 2 A
Max. plintbelastning (DC-13) ¹⁾ på 4-5 (NO) (induktiv belastning)	24 V DC, 0,1 A
Max. plintbelastning (AC-1) ¹⁾ på 4-6 (NC) (resistiv belastning)	240 V AC, 2 A
Max. plintbelastning (AC-15) ¹⁾ på 4-6 (NC) (induktiv belastning @ $\cos\phi$ 0,4)	240 V AC, 0,2 A
Max. plintbelastning (DC-1) ¹⁾ på 4-6 (NC) (resistiv belastning)	50 V DC, 2 A
Max. plintbelastning (DC-13) ¹⁾ på 4-6 (NC) (resistiv belastning)	24 V DC, 0,1 A
Min. plintbelastning på 4-6 (NC), 4-5 (NO)	24 V DC 10 mA, 24 V AC 2 mA
Miljö enligt SS-EN 60664-1	överspänningskategori III/utsläppsgrad 2

1) IEC 60947 del 4 och 5

Reläkontakterna är galvaniskt isolerade från den övriga kretsen genom förstärkt isolering (PELV).

2) Överspänningskategori II

3) UL-tillämpningar 300 V AC 2 A

Styrkort, 10 V DC-utgång

Plintnummer	50
Motorspänning	10,5 V \pm 0,5 V
Max. belastning	25 mA

10 V DC-försörjningen är galvaniskt isolerad från nätspänningen (PELV) och övriga högspänningsplintar.

Styregenskaper

Upplösning hos utfrekvensen vid 0–1 000 Hz	\pm 0,003 Hz
Systemets svarstid (plint 18, 19, 27, 29, 32, 33)	\leq 2 ms
Varvtalsstyrning (utan återkoppling)	1:100 av synkront varvtal
Varvtalsnoggrannhet (utan återkoppling)	30–4 000 varv/minut: Max. fel \pm 8 varv/minut

Alla styregenskaper är baserade på en 4-polig asynkronmotor

Driftmiljö

Kapslingstyp D1h/D2h	IP21/Type 1, IP54/Type12
Kapslingstyp D3h/D4h	IP20/chassi
Vibrationstestkapsling	1,0 g
Relativ fuktighet	5 %-95 % (IEC 721-3-3; Klass 3K3 (icke kondenserande)) under drift
Aggressiv miljö (IEC 60068-2-43) H ₂ S-test	klass Kd
Testmetod enligt IEC 60068-2-43 H ₂ S (10 dagar)	
Omgivande temperatur (vid SFAVM-växlingsläge)	
- med nedstämpling	max. 55 °C ¹⁾
- med full utgångsström för typiska EFF2-motorer (upp till 90 % av utströmmen)	max. 50 °C ¹⁾
- vid full kontinuerlig FC-utström	max. 45 °C ¹⁾

¹⁾ Mer information om nedstämpling finns i avsnittet Speciella förhållanden i Design Guide.

Min. omgivningstemperatur vid full drift	0 °C
Min. omgivningstemperatur vid reducerade prestanda	- 10 °C
Temperatur vid förvaring/transport	-25 till +65/70 °C
Max. höjd över havet utan nedstämpling	1000 m
Max.höjd över havet med nedstämpling	3000 m

¹⁾ Mer information om nedstämpling finns i avsnittet Speciella förhållanden i Design Guide.

EMC-standarder, emission	SS-EN 61800-3, SS-EN 61000-6-3/4, SS-EN 55011, IEC 61800-3 SS-EN 61800-3, SS-EN 61000-6-1/2,
EMC-standard, immunitet	SS-EN 61000-4-2, SS-EN 61000-4-3, SS-EN 61000-4-4, SS-EN 61000-4-5, SS-EN 61000-4-6

Se avsnittet om speciella förhållanden i Design Guide.

Styrkortsprestanda

Scan-intervall	5 ms
----------------	------

Styrkort, USB seriell kommunikation:

USB-standard	1.1 (full hastighet)
USB-uttag	USB-uttag, typ B-enhet



Datoranslutningen sker via en USB-standardkabel (värd/enhet).

USB-anslutningen är galvaniskt isolerad från nätspänningen (PELV) och andra högspänningsplintar.

USB-anslutningen är inte galvaniskt isolerad från skyddsjorden (jord). Använd endast enskild dator eller en isolerad USB-kabel/konverterare som anslutning till USB-kontakten på frekvensomformaren.

Skydd och funktioner

- Elektronisk-termiskt motorskydd mot överbelastning.
- Tack vare temperaturövervakningen av kylplattan trippar frekvensomformaren om temperaturen når 95 °C ± 5 °C. En överbelastningstemperatur kan inte återställas förrän kylplattans temperatur är under 70 °C ± 5 °C (riktlinje – temperaturerna kan variera för olika effektstorlekar, kapslingar och så vidare). Frekvensomformaren har en automatisk nedstämplingsfunktion som gör att kylplattans temperatur aldrig stiger över 95 °C.
- Frekvensomformaren skyddas mot kortslutningar på motorplintarna U, V och W.
- Om en nätfas saknas utfärdar frekvensomformaren en varning eller trippar (beroende på belastningen).
- Mellankretsspänningen övervakas, så att frekvensomformaren trippar om mellankretsspänningen är för låg eller för hög.
- Frekvensomformaren är skyddad mot jordfel på motorplintarna U, V och W.

10.3 Säkringstabeller

10.3.1 Skydd

Skydd för förgreningenshet:

För att installationen ska skyddas mot el- och brandfara måste alla strömförgreningar i installationen (ställverk, maskiner och så vidare) skyddas mot kortslutning och överström i enlighet med gällande nationella och internationella föreskrifter.

Kortslutningsskydd:

Frekvensomformaren måste skyddas mot kortslutning för att elektriska faror och brandrisk ska kunna undvikas. Danfoss rekommenderar att du använder de säkringar som anges nedan för att servicepersonalen och utrustningen ska vara skyddad, även om frekvensomformaren skulle drabbas av ett internt fel. Frekvensomformaren ger fullständigt kortslutningsskydd i händelse av en kortslutning på motorutgången.

Skydd mot överström:

Upprätta överbelastningsskydd för att undvika brandfara på grund av överhettning av kablarna i installationen. Frekvensomformaren är försedd med ett inbyggt skydd

VL™-modell	Bussman PN	Littelfuse PN	Littelfuse PN	Bussmann PN	Siba PN	Ferraz-Shawmut PN	Ferraz-Shawmut PN (Europa)	Ferraz-Shawmut PN (Nordamerika)
N90K	170M2619	LA50QS300-4	L50S-300	FWH-300A	20 610 31.315	A50QS300-4	6,9URD31D08A0315	A070URD31KI0315
N110	170M2620	LA50QS350-4	L50S-350	FWH-350A	20 610 31.350	A50QS350-4	6,9URD31D08A0350	A070URD31KI0350
N132	170M2621	LA50QS400-4	L50S-400	FWH-400A	20 610 31.400	A50QS400-4	6,9URD31D08A0400	A070URD31KI0400
N160	170M4015	LA50QS500-4	L50S-500	FWH-500A	20 610 31.550	A50QS500-4	6,9URD31D08A0550	A070URD31KI0550
N200	170M4016	LA50QS600-4	L50S-600	FWH-600A	20 610 31.630	A50QS600-4	6,9URD31D08A0630	A070URD31KI0630
N250	170M4017	LA50QS800-4	L50S-800	FWH-800A	20 610 31.800	A50QS800-4	6,9URD32D08A0800	A070URD31KI0800

Tabell 10.6 Säkringsalternativ för frekvensomformare om 380–500 V

VL™-modell	Bussmann PN	Siba PN	Ferraz-Shawmut PN (Europa)	Ferraz-Shawmut PN (Nordamerika)
N55k T7	170M2616	20 610 31.160	6,9URD30D08A0160	A070URD30KI0160
N75k T7	170M2619	20 610 31.315	6,9URD31D08A0315	A070URD31KI0315
N90k T7	170M2619	20 610 31.315	6,9URD31D08A0315	A070URD31KI0315
N110 T7	170M2619	20 610 31.315	6,9URD31D08A0315	A070URD31KI0315
N132 T7	170M2619	20 610 31.315	6,9URD31D08A0315	A070URD31KI0315
N160 T7	170M4015	20 620 31.550	6,9URD32D08A0550	A070URD32KI0550
N200 T7	170M4015	20 620 31.550	6,9URD32D08A0550	A070URD32KI0550
N250 T7	170M4015	20 620 31.550	6,9URD32D08A0550	A070URD32KI0550
N315 T7	170M4015	20 620 31.550	6,9URD32D08A0550	A070URD32KI0550

Tabell 10.7 Säkringsalternativ för frekvensomformare om 525–690 V

För att UL ska vara uppfyllt måste du använda säkringar från Bussmanns serie 170M för enheter som levererats utan

mot överström som kan användas för skydd mot överström uppströms (dock ej UL-tillämpningar). Se *4-18 Strömbegränsning*. Dessutom kan säkringar och överspänningsskydd användas för att skydda installationen mot överström. Överströmsskydd måste alltid installeras i enlighet med gällande nationella föreskrifter.

10.3.2 Val av säkringar

Danfoss rekommenderar att du använder nedanstående säkringar, som garanterat uppfyller kraven i SS-EN 50178. Om du inte följer rekommendationen kan det leda till onödigt skada på frekvensomformaren om det skulle uppstå något fel.

Säkringarna nedan är lämpliga att använda i kretsar som har kapacitet att leverera 100 000 A RMS (symmetriska ampere).

N90K-N250	380-500 V	Typ aR
N55K-N315	525-690 V	Typ aR

Tabell 10.5 Rekommenderade säkringar

frekvensomformaren levererats tillsammans med ett tillval av typen endast kontaktor.

10.3.3 Kortslutningsvärden (SCCR-värden)

Om frekvensomformaren inte levererats med någon nätfrånkopplare, kontaktor eller maximalbrytare gäller SCCR-värdet 100 000 A vid alla spänningar (380–690 V) för frekvensomformaren.

Om frekvensomformaren levererats med en nätfrånkopplare gäller SCCR-värdet 100 000 A vid alla spänningar (380–690 V) för frekvensomformaren.

Om frekvensomformaren levererats med en maximalbrytare avgörs SCCR-värdet av spänningen. Se *Tabell 10.8*:

	415 V	480 V	600 V	690 V
D6h-kapsling	120 000 A	100 000 A	65 000 A	70 000 A
D8h-kapsling	100 000 A	100 000 A	42 000 A	30 000 A

Tabell 10.8 Frekvensomformare som levererats med en maximalbrytare

Om frekvensomformaren levererats med ett tillval av typen endast kontaktor, och om den är säkrad externt enligt *Tabell 10.9*, gäller följande SCCR-värden för frekvensomformaren:

	415 V IEC ¹⁾	480 V UL ²⁾	600 V UL ²⁾	690 V IEC ¹⁾
D6h-kapsling	100 000 A	100 000 A	100 000 A	100 000 A
D8h-kapsling (utan N250T5)	100 000 A	100 000 A	100 000 A	100 000 A
D8h-kapsling (endast N250T5)	100 000 A	Kontakta fabriken	Inte tillämpligt	

Tabell 10.9 Frekvensomformare som levererats med en kontaktor

¹⁾ Med en säkring av typen Bussmann LPJ-SP eller Gould Shawmut AJT. Maximal säkringsstorlek 450 A för D6h, och 900 A för D8h.

²⁾ Förgreningssäkringar av klass J eller L måste användas för att UL ska uppfyllas. Maximal säkringsstorlek 450 A för D6h, och 600 A för D8h.

10.3.4 Åtdragningsmoment för anslutningar

När de elektriska anslutningarna ska dras åt är det väldigt viktigt att dra åt med rätt vridmoment. För lågt eller för högt moment kan resultera i dålig elektrisk anslutning. Använd en momentnyckel för att vara säker på att du använder rätt moment. Använd alltid en momentnyckel för att dra åt bultarna.

Stomstorlek	Plint	Moment [Nm (in-lbs)]	Bultdimension
D1h/D3h	Nät Motor Lastdelning Regen	19-40 (168-354)	M10
	Jord Broms		
D2h/D4h	Nät Motor Regen Lastdelning Jord	19-40 (168-354)	M10
	Broms		

Tabell 10.10 Moment för plintar

Index

A		Effektanslutningar	14
Accelerationstid	35	Effektfaktor	7, 15, 33
AC-matning	6	Elektriskt Brus	14
AC-vågform	6	Elinstallation	11
AMA		EMC	29, 33, 77
AMA.....	62, 66	Extern Spänning	41
(Automatic Motor Adaptation).....	55	Externa	
Med T27 Anslutet.....	50	Kommandon.....	7, 55
Utan T27 Anslutet.....	50	Regulatorer.....	6
Analog		Externt Lås	44
Ingång.....	61		
Signal.....	61	F	
Utgång.....	29, 75	Fasbortfall	61
Analoga Ingångar	29, 74	Fellogg	38
Anslutning Av Styrkablar	28	Felmeddelande	61
Använda Skärmade Styrkablar	28	Felsökning	6, 68
		Fjärreferens	55
Å		Fjärrkommandon	6
Återgång Till Fabriksprogrammering	40	Fjärrprogrammering	49
Återkoppling	30, 33, 65, 55	Flera Frekvensomformare	15
Återställa Fabriksinställningarna	40	Flytande Delta	27
Återställning	37, 40, 55, 58, 62, 67, 77, 39	För Flera Frekvensomformare	13
		Full Belastningsström	9
A		Funktionstestning	6, 35
Auto			
Auto.....	39, 55	G	
On.....	55, 39, 55	Grundläggande Driftsprogrammering	34
Autoåterställning	37		
		H	
B		Hämta Data Från LCP	40
Blockdiagram Över Frekvensomformaren	7	Hand	
Börvärde	55	Hand.....	35, 39, 55
Bromsning	63, 55	On.....	55, 35, 39
		Hög DC	61
C		Huvudmeny	41, 38
Checklista Inför Installation	9		
		I	
D		IEC 61800-3	77
Digital		Inducerad Spänning	13
Ingång.....	29, 55, 62	Ingångseffekt	11, 14, 33, 68
Utgång.....	75	Ingångsspänning	34
Digitala Ingångar	55, 43, 74	Ingångsplint	61
Dra Kablar Till Styrplintar	30	Ingångsplintar	30
Drift Tillåten	55	Ingångssignal	41
Driftmiljö	77	Ingångssignaler	30
		Ingångsspänning	58
E		Ingångsström	27, 58, 7
Effekt	14		

Index	Handbok för VLT® Automation Drive D-kapsling Handbok
Initiering.....	40
Installation.....	6, 13, 33, 34
Installationsplats.....	9
Isolerat Nät.....	27
J	
Jordanslutningar.....	14, 33
Jordat Delta.....	27
Jordfelsbrytare.....	14
Jordkabel.....	14, 33
Jordning	
Jordning.....	14, 33
Av Skärmade Styrkablar.....	28
IP20-kapslingar.....	15
IP21/54-kapslingar.....	15
Jordningsfara.....	14
Jordslingor.....	28
K	
Kabellängder Och Ledarareor.....	74
Kabeltyper Och Klassificeringar.....	14
Kanalkylning.....	9
Kapslingar Och Märkeffekter.....	8
Kommunikationstillval.....	64
Konfiguration.....	38
Kopiera Parameterinställningar.....	39
Körkommando.....	36
Kortslutning.....	63
Kylning.....	9
L	
Läckström (> 3,5 MA).....	14
Läget Auto.....	38
Larmlogg.....	38
Likström.....	7, 55
Lista Över Larm- Och Varningskoder.....	61
Ljudisolering.....	11, 33
Lokal	
Manöverpanel.....	37
Start.....	35
Styrning.....	37, 39, 55
Lokalt Läge.....	35
Luftflöde.....	10
Lyft.....	10
M	
Manöverknappar.....	39
Manöverknapparna.....	39
Maximalbrytare.....	33
Med Återkoppling.....	30
Mekanisk Installation.....	9
Menyknappar.....	37, 38
Menystruktur.....	39, 44
Moment För Plintar.....	79
Momentegenskaper.....	74
Momentgräns.....	35
Montering.....	33
Motoranslutning.....	15
Motordata.....	34, 35, 62, 66
Motoreffekt	
Motoreffekt.....	13, 66, 2
(U, V, W).....	74
Motorfrekvens.....	2
Motorkabel.....	13, 27
Motorkablar.....	11, 15, 33
Motorns Rotation.....	38
Motorrotationskontroll.....	27
Motorskydd.....	13, 77
Motorstatus.....	6
Motorström.....	7, 66, 2
Motortermistor.....	62
Motorvarvtal.....	34
N	
Nät.....	13
Nätförsörjning (L1, L2, L3).....	74
Nätspänning.....	28, 29, 2, 39, 55, 64, 75
Navigeringsknappar.....	34, 41, 55, 37, 39
Nedramptid.....	35
Nedstämpling.....	77, 9
Ö	
Överbelastningsskydd.....	9, 13
Överföra Data Till LCP.....	40
Överspänning.....	35, 55
Överström.....	55
Övertoner.....	7
P	
Parameterinställningar.....	39, 43
PELV.....	28, 50, 76
Plint	
53.....	41, 30, 41
54.....	30

Index	Handbok för VLT® Automation Drive D-kapsling Handbok
Plintplaceringar	
D1h.....	16
D2h.....	17
Plintsprogrammeringsexempel.....	43
Produktöversikt.....	4
Programmering.....	6, 35, 38, 44, 49, 61, 34, 37, 39
Pulsingångar.....	75
R	
Referens.....	iii, 50, 55, 2, 41
Reläutgångar.....	29, 76
RFI-filter.....	27
RMS-ström.....	7
RS-485.....	30
S	
Säkring.....	13, 33
Säkringar.....	33, 64, 68
Seriell Kommunikation.....	6, 28, 29, 39, 55, 30, 58
Seriellkommunikation.....	55
Skärmad Kabel.....	11, 13, 33
Skärmade Styrkablar.....	28
Skydd	
Skydd.....	78
Och Funktioner.....	77
Skyddsror.....	13, 33
Smart Application Set-up (SAS).....	34
Snabbinstallation.....	34
Snabbmeny.....	2, 41, 38
Spänningsobalans.....	61
Specifikationer.....	6
Start.....	6, 40, 41, 68
Statusläge.....	55
Statusmeddelanden.....	55
Stoppkommando.....	55
Strömbrytare.....	34
Strömgräns.....	35
Strömklassificering.....	9
Strömmärkdata.....	62
Styrkablar.....	11, 13, 14, 28, 33
Styrkort.....	61
Styrkort,	
10 V DC-utgång.....	76
24 V DC-utgång.....	76
RS-485 Seriell Kommunikation:.....	75
USB Seriell Kommunikation:.....	77
Styrkortsprestanda.....	77
Styrningsegenskaper.....	76
Styrplint.....	39
Styrplintar.....	34, 55, 30, 43
Styrplintfunktioner.....	30
Styrsignal.....	41, 55
Styrsystem.....	6
Switchfrekvens.....	55
Systemåterkoppling.....	6
T	
Temperaturgränser.....	33
Terminalprogrammering.....	30
Termistor.....	28
Termistorer.....	50
Termistorns Styrkablar.....	28
Test För Lokal Styrning.....	35
Tillämpningsexempel.....	50
Tillvalsutrustning.....	34, 6
Transientskydd.....	7
Trippfunktion.....	13
Typer Av Styrplintar.....	29
U	
Uppramptid.....	35
Utan Återkoppling.....	30, 41, 76
Utgångssignal.....	44
Utgångsström.....	55
Utjämningskabel.....	28
Utström.....	62, 75
V	
Varvtalsreferens.....	30, 36, 41, 50, 55
Växelströmsanslutning.....	27
Växelströmsingång.....	7, 27
Växelströmsnät.....	7
Växelströmsvågform.....	7
Ventilationsavstånd.....	33



www.danfoss.com/drives

Danfoss tar ej på sig något ansvar för eventuella fel i kataloger, broschyrer eller annat tryckt material. Danfoss förbehåller sig rätt till (konstruktions) ändringar av sina produkter utan föregående avisering. Det samma gäller produkter upptagna på innesående order under förutsättning att redan avtalade specifikationer ej ändras. Alla varumärken i det här materialet tillhör respektive företag. Danfoss och Danfoss logotyp är varumärken som tillhör Danfoss A/S. Med ensamrätt.

