



Uputstva za rad

VLT[®] frekventni pretvarači – Safe Torque Off



1 Uvod	2
1.1 Svrha priručnika	2
1.2 Dodatni resursi	2
1.3 Pregled funkcija	2
1.4 Odobrenja i sertifikati	3
1.5 Simboli, skraćenice i konvencije	4
2 Bezbednost	5
2.1 Bezbednosni simboli	5
2.2 Kvalifikovano osoblje	5
2.3 Sigurnosne mere opreza	5
3 Montiranje	7
3.1 Sigurnosna uputstva	7
3.2 Instalacija funkcije STO	7
3.3 Instalacija u kombinaciji sa VLT® PTC kartom termistora MCB 112	8
4 Puštanje u rad	9
4.1 Sigurnosna uputstva	9
4.2 Aktiviranje funkcije STO	9
4.3 Podešavanje parametara za funkciju STO u kombinaciji sa VLT® PTC kartom termistora MCB 112	9
4.4 Ponašanje automatskog/ručnog ponovnog startovanja	9
4.5 Test puštanja u rad funkcije STO	9
4.5.1 Sprečavanje ponovnog startovanja za STO aplikaciju	10
4.5.2 Automatsko ponovno startovanje aplikacije STO	10
4.6 Bezbednost konfiguracije sistema	10
4.7 Servis i održavanje	10
5 Tehnički podaci za funkciju STO	11
Indeks	12

1 Uvod

1.1 Svrha priručnika

Ovaj priručnik sadrži informacije o tome kako se koriste Danfoss VLT® frekventni pretvarači u aplikacijama funkcionalne bezbednosti. Ovaj priručnik sadrži informacije o standardima za funkcionalnu bezbednost, o funkciji Safe Torque Off (STO) kod Danfoss VLT® frekventnih pretvarača, o povezanoj instalaciji i puštanju u rad, kao i o servisiranju i održavanju funkcije STO.

VLT® je registrovani žig.

1.2 Dodatni resursi

Ovaj priručnik je namenjen korisnicima koji su već upoznati sa VLT® frekventnim pretvaračima i predviđen je da se koristi kao dopuna uputstvima i priručnicima koji mogu da se preuzmu na www.danfoss.com/BusinessAreas/DrivesSolutions/Documentations/VLT+Technical+Documentation.htm. Pročitajte uputstva koja se isporučuju sa frekventnim pretvaračem i/ili opcijom frekventnog pretvarača pre nego što instalirate jedinicu i pratite uputstva za bezbednu instalaciju.

1.3 Pregled funkcija

1.3.1 Uvod

Funkcija Safe Torque Off (STO) je deo sistema za kontrolu bezbednosti. STO sprečava generisanje napona potrebnog za rotaciju motora.

NAPOMENA!

Izaberite i primenite komponente sistema za kontrolu bezbednosti na odgovarajući način da biste postigli željeni nivo operativne bezbednosti. Pre integracije i upotrebe funkcije STO na nekom uređaju izvršite detaljnu analizu rizika na tom uređaju kako bi se utvrdilo da li su funkcija STO i nivoi bezbednosti odgovarajući i dovoljni.

VLT® frekventni pretvarač je dostupan sa:

- Safe Torque Off (STO), po standardu EN IEC 61800-5-2
- Kategorijom stopa 0, po standardu EN 60204-1

Frekventni pretvarač integriše funkciju STO preko upravljačkog priključka 37.

VLT® frekventni pretvarač sa funkcijom STO je projektovan i odobren tako da ispunjava sledeće zahteve:

- Kategorija 3 prema standardu EN ISO 13849-1
- Nivo performansi „d“ prema ISO EN 13849-1

- SIL 2 prema IEC 61508 i EN 61800-5-2
- SILCL 2 prema EN 62061

1.3.2 Obuhvaćeni proizvodi i identifikacija

Funkcija STO je dostupna za sledeće tipove frekventnih pretvarača:

- Frekventni pretvarač VLT® HVAC frekventni pretvarač FC 102
- VLT® Refrigeration Drive FC 103
- Frekventni pretvarač VLT® AQUA Drive FC 202
- Frekventni pretvarač VLT® AutomationDrive FC 301 kućište tipa A1
- Frekventni pretvarač VLT® AutomationDrive FC 302

Identifikacija

- Proverite da li je frekventni pretvarač konfigurisan uz funkciju STO tako što ćete proveriti tipski kôd jedinice na natpisnoj ploči (Tablica 1.1).

Proizvod	Tipski kôd
Frekventni pretvarač VLT® HVAC frekventni pretvarač FC 102	T ili U na mestu 17. cifre tipskog koda
VLT® Refrigeration Drive FC 103	T na mestu 17. cifre tipskog koda
Frekventni pretvarač VLT® AQUA Drive FC 202	T ili U na mestu 17. cifre tipskog koda
Frekventni pretvarač VLT® AutomationDrive FC 301 kućište tipa A1	T na mestu 17. cifre tipskog koda
Frekventni pretvarač VLT® AutomationDrive FC 302	X, B ili R na mestu 17. cifre tipskog koda

Tablica 1.1 Identifikacija tipskog koda

1.4 Odobrenja i sertifikati



Dostupno je još odobrenja i sertifikata. Kontaktirajte lokalnog predstavnika kompanije Danfoss.

Primenjeni standardi i usklađenost

Korišćenje funkcije STO na priključku 37 zahteva da korisnik ispuni sve zahteve u vezi sa bezbednošću, uključujući relevantne zakone, propise i smernice. Integrisana funkcija STO je usaglašena sa sledećim standardima:

- EN 60204-1: 2006 kategorija stopa 0 – nekontrolisani stop
- IEC/EN 61508: 2010 SIL2
- IEC/EN 61800-5-2: 2007
- IEC/EN 62061: 2005 SIL CL2
- EN ISO 13849-1: 2008 kategorija 3 PL d

1.5 Simboli, skraćenice i konvencije

Skraćenica	Referenca	Opis
Kat.	EN ISO 13849-1	Kategorija, nivo „B, 1-4”
Jednosmerna struja		Dijagnostička pokrivenost
FIT		Greška u vremenu: 1E-9/satu
HFT	EN IEC 61508	Tolerancija na hardversku grešku: HFT=n znači da bi n+1 grešaka moglo da izazove otkazivanje sigurnosne funkcije
MTTFd	EN ISO 13849-1	Srednje vreme do otkazivanja – opasno. Jedinica: godine
PFH	EN IEC 61508	Verovatnoća opasnog otkazivanja po času. Uzmite ovu vrednost u obzir ako sigurnosni uređaj radi pod zahtevnim uslovima ili u neprekidnom režimu rada, gde je učestalost zahteva za rad na sigurnosnom sistemu veća od jednom godišnje.
PFD	EN IEC 61508	Prosečna verovatnoća otkazivanja na zahtev, vrednost se koristi za rad sa malim zahtevima.
PL	EN ISO 13849-1	Diskretni nivo koji se koristi za određivanje mogućnosti delova upravljačkog sistema povezanih sa bezbednošću da izvrše bezbednosnu funkciju pod predvidivim uslovima. Nivoi a-e.
SFF	EN IEC 61508	Deo bezbednog otkazivanja [%]; procenat bezbednih otkazivanja i otkrivenih opasnih otkazivanja sigurnosne funkcije ili podsistema u vezi sa svim otkazivanjima.
SIL	EN IEC 61508 EN IEC 62061	Nivo sigurnosnog integriteta
STO	EN IEC 61800-5-2	Safe Torque Off
SS1	EN IEC 61800-5-2	Sigurnosni Stop 1
SRECS	EN IEC 62061	Električni upravljački sistem povezan sa bezbednošću
SRP/CS	EN ISO 13849-1	Delovi upravljačkih sistema povezani sa bezbednošću
PDS/SR	EN IEC 61800-5-2	Pogonski sistem (povezan sa bezbednošću)

Tablica 1.2 Skraćenice u vezi sa funkcionalnom sigurnošću

Konvencije

Na listama sa rednim brojevima su navedene procedure.

Na listama sa oznakama za nabranje su navedene ostale informacije i opisi ilustracija.

Tekstom u kurzivu navedene su:

- unakrsne reference
- veze
- imena parametara

2 Bezbednost

2.1 Bezbednosni simboli

U ovom dokumentu se koriste sledeći simboli:

▲UPOZORENJE

Ukazuje na moguću opasnu situaciju koja može da dovede do smrtnog ishoda ili ozbiljnih povreda.

▲OPREZ

Ukazuje na moguću opasnu situaciju koja može da dovede do manjih ili umerenih povreda. Može da se koristi i kao upozorenje za slučaj nebezbedne primene.

NAPOMENA!

Navodi važne informacije, uključujući situacije koje mogu da dovedu do oštećenja opreme ili imovine.

2.2 Kvalifikovano osoblje

Ove proizvode smeju da sklapaju, instaliraju, programiraju, puštaju u rad, održavaju i povlače iz upotrebe isključivo osobe koje poseduju odgovarajuća znanja. Osobe koje poseduju odgovarajuća znanja su:

- kvalifikovani električari ili osobe koje su prošle obuku kod kvalifikovanih električara i imaju neophodno iskustvo u radu sa uređajima, sistemima, postrojenjima i mašinama u skladu sa opštim standardima i smernicama za tehnologiju bezbednosti
- upoznate sa osnovnim propisima koji se tiču zdravlja, bezbednosti i sprečavanja nezgoda
- pročitale i razumeju smernice za bezbednost navedene u ovom priručniku, kao i uputstva koja se nalaze u *Uputstvima za rad* frekventnog pretvarača
- dobro upoznate sa osnovnim i posebnim standardima koji se primenjuju za određenu aplikaciju

Osobe koje koriste PDS(SR) su odgovorne za:

- analizu opasnosti i rizika za aplikaciju
- identifikaciju neophodnih bezbednosnih funkcija i dodeljivanje kategorije SIL ili PLr za svaku od funkcija
- druge podsisteme i ispravnost njihovih signala i komandi

- projektovanje odgovarajućih upravljačkih sistema povezanih sa bezbednošću (hardver, softver, određivanje parametara itd.)

Zaštitne mere

- Sigurnosne sisteme mora da instalira i pusti u rad kvalifikovano i obučeno osoblje.
- Instalirajte frekventni pretvarač u IP54 orman u skladu sa IEC 60529 ili u ekvivalentnoj sredini. U posebnim aplikacijama možda će biti potreban viši IP stepen.
- Uverite se da je kabl između priključka 37 i spoljašnjeg sigurnosnog uređaja zaštićen od kratkog spoja u skladu sa ISO 13849-2, tabela D.4.
- Ako spoljašnje sile deluju na osovinu motora (npr. viseća opterećenja), potrebne su dodatne mere (npr. sigurnosna kočnica za držanje) kako bi se uklonila opasnost.

2.3 Sigurnosne mere opreza

Opšte mere opreza potražite u poglavlju *Bezbednost* u odgovarajućim uputstvima za rad.

▲OPREZ

Nakon instalacije funkcije STO, neophodno je obaviti test puštanja u rad kao što navodi *poglavlje 4.5 Test puštanja u rad funkcije STO*. Uspešan test puštanja u rad je obavezan nakon prve instalacije i nakon svake promene sigurnosne instalacije.

▲UPOZORENJE

RIZIK OD SMRTI I OZBILJNE POVREDE

Ako spoljne sile deluju na motor, na primer, u slučaju delovanja na vertikalnu osu (viseća opterećenja), pa neželjeno kretanje, na primer, izazvano gravitacijom, može da dovede do opasnosti, motor mora da bude opremljen dodatnim merama za zaštitu od pada. Na primer, dodatno moraju da se instaliraju mehaničke kočnice.

▲UPOZORENJE

RIZIK OD SMRTI I OZBILJNE POVREDE

STO (odnosno isključivanje napajanja priključka 37 naponom od 24 V=) ne pruža električnu bezbednost. Stoga samo funkcija STO nije dovoljna za primenu funkcije isključivanja u slučaju opasnosti kao što definiše EN 60204-1. Isključivanje u slučaju opasnosti zahteva električnu izolaciju, na primer, isključivanjem mrežnog napajanja preko dodatnog kontaktora.

⚠️ UPOZORENJE**RIZIK OD ELEKTRIČNOG UDARA**

Funkcija STO NE izoluje mrežni napon prema frekventnom pretvaraču ili pomoćnim strujnim kolima. Radove na električnim delovima frekventnog pretvarača ili motora vršite samo nakon izolacije mrežnog napajanja i posle isteka vremena koje je navedeno u odeljku *Bezbednost* u odgovarajućim uputstvima za rad. Ukoliko se mrežno napajanje ne izoluje od jedinice i ako se ne sačeka da prođe navedeno vreme, može da dođe do ozbiljnih ili kobnih povreda.

- Nemojte da zaustavljate frekventni pretvarač pomoću funkcije STO. Ako se u toku rada frekventni pretvarač zaustavi korišćenjem ove funkcije, jedinica će se isključiti i slobodno zaustaviti. Ukoliko to nije prihvatljivo, npr. zbog izazivanja opasnosti, zaustavite frekventni pretvarač i mašinu koristeći odgovarajući režim zaustavljanja pre nego što upotrebite ovu funkciju. Možda će biti potrebna mehanička kočnica, što zavisi od aplikacije.
- Funkcija STO je pogodna za obavljanje mehaničkih poslova na sistemu frekventnog pretvarača ili samo na pogođenom području mašine. Ono ne obezbeđuje električnu bezbednost. STO ne bi trebalo da se koristi kao kontrola za pokretanje i/ili zaustavljanje frekventnog pretvarača.

⚠️ OPREZ

Automatsko ponovno startovanje je dozvoljeno samo u nekoj od sledeće dve situacije:

- Neki drugi deo instalacije funkcije STO je aktivirao sprečavanje neželjenog ponovnog startovanja.
- Prisustvo u opasnoj zoni može biti fizički izuzeto ako funkcija STO nije aktivirana. Posebna pažnja mora da se obrati na odeljak 6.3.3.2.5 standarda ISO 12100: 2010.

⚠️ UPOZORENJE**RIZIK OD SMRTI I OZBILJNE POVREDE**

Funkcija STO može da se koristi za asinhronu, sinhronu i motore sa trajnim magnetima. Dve greške mogu da se dogode u energetskej poluprovodničkoj komponenti frekventnog pretvarača. Kada se koriste sinhroni motori ili motori sa trajnim magnetima, može da se javi naknadna rotacija usled kvara. Rotacija može da se izračuna za $ugao = 360 / (\text{broj polova})$. Kod aplikacija koje koriste sinhronu ili motore sa trajnim magnetima mora da se uzme u obzir ova naknadna rotacija i da se proverí da li ona predstavlja sigurnosni rizik. Ova situacija se ne odnosi na asinhronu motore.

NAPOMENA!

Izbor kategorije stopa u skladu sa EN 60204-1 za svaku funkciju stopa mora da se odredi na osnovu procene rizika:

- Kategorija stopa 0 se postiže pomoću trenutnog uklanjanja napajanja aktuatora, što dovodi do nekontrolisanog slobodnog zaustavljanja. STO ispunjava standard EN 61800-5-2 i zaustavljanje kategorije stopa 0.
- Kategorija stopa 1 se postiže tako da napajanje bude dostupno za aktuator mašine radi zaustavljanja. Napajanje se uklanja sa aktuatora kada se postigne zaustavljanje prema standardu EN 61800-5-2 sigurnosni stop 1 (SS1).
- Kategorija stopa 2 je kontrolisano zaustavljanje uz napajanje koje je dostupno za aktuator mašine. Zaustavljanje je praćeno položajem zadržavanja pod napajanjem.

NAPOMENA!

Prilikom projektovanja aplikacije mašine, vremenski period i razdaljina bi trebalo da se uzmu u obzir kod slobodnog zaustavljanja (kategorija stopa 0 ili STO). Više informacija o kategorijama stopa potražite u standardu EN 60204-1.

3 Montiranje

3.1 Sigurnosna uputstva

Opšta bezbednosna uputstva navodi poglavlje 2 *Bezbednost*.

3.2 Instalacija funkcije STO

Uputstva za bezbednu instalaciju priključka motora, priključka mrežnog napajanja naizmeničnom strujom i ožičenja upravljanja potražite u Uputstvima za rad frekventnog pretvarača.

Podatke o instalaciji VLT® PTC karte termistora MCB 112 sa Ex sertifikatom navodi poglavlje 3.3 *Instalacija u kombinaciji sa VLT® PTC kartom termistora MCB 112*.

Omogućite integrisanu funkciju STO na sledeći način:

1. Uklonite kratkospojnik između upravljačkih priključaka 37 i 12 ili 13. Isecanje ili kidanje kratkospojnika nije dovoljno za izbegavanje kratkog spoja. (pogledajte kratkospojnik, *Slika 3.1*)

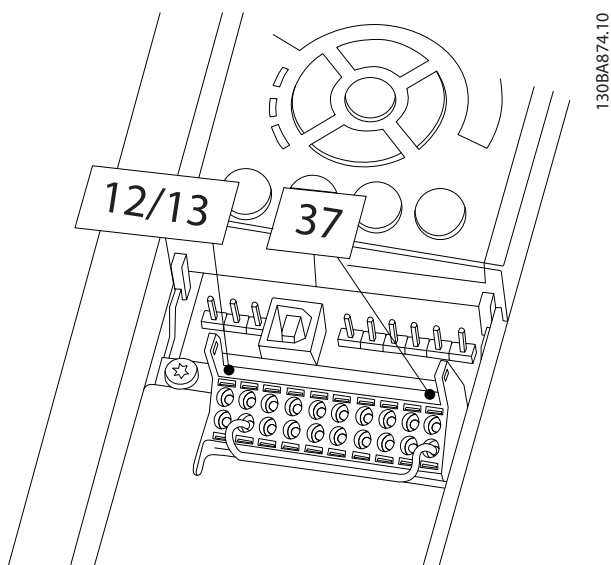

Slika 3.1 Kratkospojnik između priključaka 12/13 (24 V) i 37

2. Povežite spoljašnji bezbednosni nadzorni relej preko NO sigurnosne funkcije na priključak 37 (STO) i na priključak 12 ili 13 (24 V=). Pratite uputstva za instalaciju bezbednosnog nadzornog releja i uverite se da je bezbednosni relej u skladu sa kategorijom 3/PL „d“ (ISO 13849-1) ili SIL 2 (EN 62061 i IEC 61508).

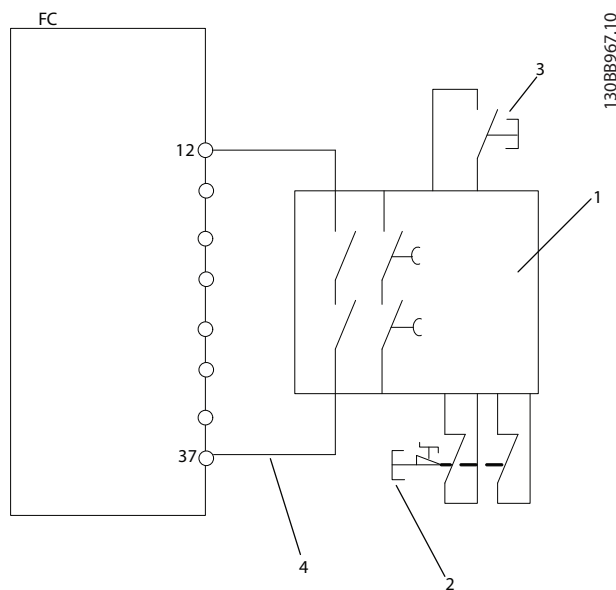

1	Sigurnosni relej (kat. 3, PL d ili SIL2)
2	Dugme za zaustavljanje u slučaju opasnosti
3	Dugme za resetovanje
4	Kabl sa zaštitom od kratkog spoja (ako nije u instalaciji ormara IP54) Dodatne informacije potražite u standardu ISO 13849-2, tabela D.4.

Slika 3.2 Instalacija koja obezbeđuje postizanje kategorije stopa 0 (EN 60204-1) sa bezbednosnom kategorijom 3/PL „d“ (ISO 13849-1) ili SIL 2 (EN 62061 i IEC 61508).

3. Sprovedite ožičenje u skladu sa uputstvima navedenim u Uputstvima za rad frekventnog pretvarača.

3.3 Instalacija u kombinaciji sa VLT® PTC kartom termistora MCB 112

NAPOMENA!

Kombinacija VLT® PTC karte termistora MCB 112 i funkcije STO je dostupna samo za Frekventni pretvarač VLT® HVAC frekventni pretvarač FC 102, Frekventni pretvarač VLT® AutomationDrive FC 302 i Frekventni pretvarač VLT® AutomationDrive FC 301 sa tipom kućišta A1.

VLT® PTC karta termistora MCB 112 koristi priključak 37 kao kanal za isključivanje za bezbednosne svrhe.

- Uverite se da izlaz X44/12 modula MCB 112 ima logičku promenljivu AND sa senzorom povezanim sa bezbednošću (kao što je dugme za zaustavljanje u slučaju opasnosti, sigurnosni uređaj itd.) koji aktivira STO. To znači da je izlaz ka priključku 37 za STO HIGH (24 V) samo ako su i signal sa MCB 112 izlaza X44/12 i signal sa senzora povezanog sa bezbednošću HIGH. Ako je bar 1 od 2 signala LOW, onda izlaz ka priključku 37 takođe mora da bude LOW.
- Uverite se da sigurnosni uređaj sa logičkom promenljivom AND ispunjava potreban nivo bezbednosti.
- Kratkim spojem zaštite vezu od izlaza sigurnosnog uređaja sa bezbednom logičkom promenljivom AND do priključka 37 sa funkcijom STO, ovo ilustruje Slika 3.3.

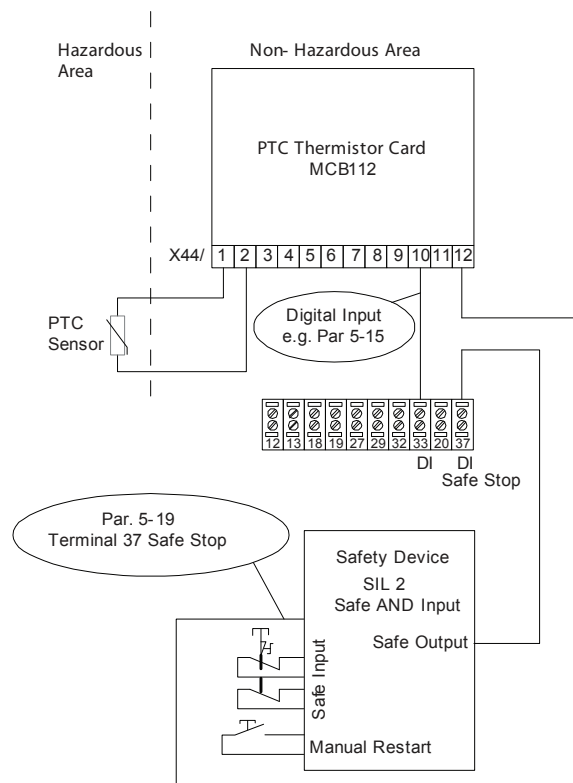

Slika 3.3 Kombinacija aplikacije funkcije STO i aplikacije MCB 112

Slika 3.3 prikazuje ulaz za restart za eksterni sigurnosni uređaj. To znači da u ovoj instalaciji parametar 5-19 Terminal 37 Sigurnosni stop može da se podesi na vrednost [7] PTC 1 i relej W ili [8] PTC 1 i rel. AI./Up. Detaljne informacije potražite u Uputstvima za rad za VLT® PTC kartu termistora MCB 112.

4 Puštanje u rad

4.1 Sigurnosna uputstva

Opšta bezbednosna uputstva navodi poglavlje 2 *Bezbednost*.

4.2 Aktiviranje funkcije STO

Funkcija STO se aktivira prekidanjem napajanja priključka 37 frekventnog pretvarača. Povezivanjem frekventnog pretvarača na spoljne sigurnosne uređaje koji obezbeđuju kašnjenje može da se postigne instalacija sigurnosnog stopa 1. Spoljni sigurnosni uređaji moraju da ispunjavaju kat./PL ili SIL kada se priključuju na priključak 37. Funkcija STO može da se koristi za asinhronu, sinhronu i motore sa trajnim magnetima.

Kada je funkcija STO (priključak 37) aktivirana, oglašava se alarm frekventnog pretvarača, jedinica se isključuje, a motor počinje slobodno zaustavljanje dok ne stane. Potrebno je ručno ponovno startovanje. Koristite funkciju STO za zaustavljanje frekventnog pretvarača u slučaju opasnosti. U normalnom režimu rada, kada nije potrebna funkcija STO, koristite standardnu funkciju za zaustavljanje. Uverite se da su ispunjeni zahtevi u skladu sa odeljkom 6.3.3.2.5 standarda ISO 12100 pre nego što upotrebite funkciju automatskog ponovnog startovanja.

4.3 Podešavanje parametara za funkciju STO u kombinaciji sa VLT® PTC kartom termistora MCB 112

Kada je MCB 112 priključen, dostupni su dodatni izbori za parametar *5-19 Terminal 37 Sigurnosni stop* ([4] PTC 1 alarm do [9] PTC 1 i rel. Upoz./Al.).

- Izbori [1]* *Alarm sigurn. stop* i [3] *Upoz. za sigurn. stop* i dalje su dostupni, ali oni su za instalacije koje nemaju MCB 112 ili bilo koji spoljni sigurnosni uređaj. Ako su izabrane opcije [1]* *Alarm sigurn. stop* ili [3] *Upoz. za sigurn. stop* i u isto vreme je aktiviran MCB 112, frekventni pretvarač oglašava alarm *Opasan kvar* [A72] i počinje bezbedno slobodno zaustavljanje motora, bez automatskog ponovnog startovanja.
- Izbori [4] PTC 1 alarm i [5] PTC 1 *Upozorenje* ne bi trebalo da biraju ako se koristi spoljni sigurnosni uređaj. Ti izbori su za situaciju kada samo MCB 112 koristi STO. Ako je izabrana opcija [4] PTC 1 alarm ili [5] PTC 1 *Upozorenje* i spoljni sigurnosni uređaj aktivira STO, frekventni pretvarač emituje alarm *Opasan kvar* [A72] i počinje bezbedno slobodno zaustavljanje motora, bez automatskog ponovnog startovanja.

- Izaberite opcije od [6] PTC 1 i *relej A* do [9] PTC 1 i *rel Upoz./Al.* za kombinaciju spoljnog sigurnosnog uređaja i MCB 112.

▲OPREZ

Izbori omogućavaju automatsko ponovno startovanje kada se deaktivira spoljni sigurnosni uređaj.

Pre nego što izaberete [7] PTC 1 i *relej Upoz.* ili [8] PTC 1 i *rel. Al./Up.*, potvrdite sledeće:

- sprečavanje neželjenog ponovnog startovanja sa aktivira u nekom drugom delu instalacije funkcije STO ili
- prisustvo u opasnoj zoni može biti fizički izuzeto ako funkcija STO nije aktivirana. Posebna pažnja mora da se obrati na odeljak 6.3.3.2.5 standarda ISO 12100:2010.

Dodatne informacije potražite u *Uputstvima za rad VLT® PTC karte termistora MCB 112*.

4.4 Ponašanje automatskog/ručnog ponovnog startovanja

Funkcija STO je podrazumevano podešena na sprečavanje neželjenog ponovnog startovanja. Da biste obustavili funkciju STO i nastavili sa normalnim radom:

- Ponovo sprovedite napajanje od 24 V= na priključak 37.
- Dajte signal za reset (preko bus-a, digitalnog U/I ili tastera [Reset]).

Podesite funkciju STO na automatsko ponovno startovanje tako što ćete podrazumevanu vrednost parametra *5-19 Terminal 37 Sigurnosni stop* [1]* *Alarm sigurn. stop* promeniti na [3] *Upoz. za sigurn. stop*. Automatsko ponovno startovanje znači da se funkcija STO obustavlja i da se uspostavlja normalan rad čim se napajanje od 24 V= ponovo dovede na priključak 37. Nije potreban signal za reset.

4.5 Test puštanja u rad funkcije STO

Nakon instalacije i pre prvog uključivanja, neophodno je obaviti test puštanja u rad instalacije koristeći STO. Izvršite test svaki put nakon menjanja instalacije ili aplikacije gde je korišćena funkcija STO.

NAPOMENA!

Nakon početne instalacije, kao i nakon svake sledeće promene na instalaciji, neophodno je izvršiti uspešan test puštanja u rad funkcije STO.

Da biste obavili test puštanja u rad, uradite sledeće:

- pratite uputstva koja navodi *poglavlje 4.5.1 Sprečavanje ponovnog startovanja za STO aplikaciju* za aplikacije bez automatskog ponovnog startovanja nakon sigurnosnog stopa ili
- pratite uputstva koja navodi *poglavlje 4.5.2 Automatsko ponovno startovanje aplikacije STO* za aplikacije sa automatskim ponovnim startovanjem nakon sigurnosnog stopa

4.5.1 Sprečavanje ponovnog startovanja za STO aplikaciju

Aplikacija gde je parametar *5-19 Terminal 37 Sigurnosni stop* postavljen na podrazumevanu vrednost [1]* *Alarm sigurn. stop* ili kombinacija STO i MCB 112 gde je parametar *5-19 Terminal 37 Sigurnosni stop* postavljen na [6] *PTC 1 i relej A* ili [9] *PTC 1 i relej Upoz./Al.*:

1. Isključite napajanje priključka 37 naponom od 24 V= koristeći prekidački sklop dok frekventni pretvarač pokreće motor (odnosno, bez prekida mrežnog napajanja).
2. Proverite sledeće:
 - 2a Dolazi do slobodnog zaustavljanja motora.
 - 2b Mehanička kočnica se aktivira (ako je povezana).
 - 2c Alarm *Sigurnosni Stop [A68]* se prikazuje na lokalnom upravljačkom panelu (LCP), ako je montiran.
3. Ponovo sprovedite napajanje od 24 V= na priključak 37.
4. Postarajte se da motor ostane u stanju slobodnog zaustavljanja i da mehanička kočnica ostane aktivirana (ako je povezana).
5. Pošaljite signal za reset (preko bus-a, digitalnog U/I ili tastera [Reset]).
6. Proverite da li je motor ponovo u radnom stanju.

Test puštanja u rad smatra se uspešnim ako se uspešno pređu svi gorenavedeni koraci.

4.5.2 Automatsko ponovno startovanje aplikacije STO

Aplikacija gde je parametar *5-19 Terminal 37 Sigurnosni stop* postavljen na [3] *Upoz. za sigurn. stop* ili kombinacija funkcije Safe Torque Off i MCB 112 gde je parametar *5-19 Terminal 37 Sigurnosni stop* postavljen na [7] *PTC 1 i relej Upoz.* ili [8] *PTC 1 i relej Al./Up.*:

1. Isključite napajanje priključka 37 naponom od 24 V= koristeći prekidački sklop dok frekventni pretvarač pokreće motor (odnosno, bez prekida mrežnog napajanja).
2. Proverite sledeće:
 - 2a Dolazi do slobodnog zaustavljanja motora.
 - 2b Mehanička kočnica se aktivira (ako je povezana).
 - 2c Alarm *Sigurnosni Stop [A68]* se prikazuje na lokalnom upravljačkom panelu (LCP), ako je montiran.
3. Ponovo sprovedite napajanje od 24 V= na priključak 37.
4. Proverite da li je motor ponovo u radnom stanju.

Test puštanja u rad smatra se uspešnim ako se uspešno pređu svi gorenavedeni koraci.

NAPOMENA!

Pogledajte upozorenje o ponašanju prilikom ponovnog startovanja, *poglavlje 2.3 Sigurnosne mere opreza*.

4.6 Bezbednost konfiguracije sistema

- Korisnik je odgovoran za sprovođenje mera bezbednosti.
- Parametri frekventnog pretvarača mogu da se zaštite lozinkom.

4.7 Servis i održavanje

Obavite testiranje funkcija svakih 12 meseci da biste otkrili eventualne kvarove ili neispravan rad funkcije STO.

Da biste obavili test funkcija, pratite sledeće korake:

1. Uklonite napajanje od 24 V= na priključku 37.
2. Proverite da li se na LCP-u prikazuje alarm *Sigurnosni stop [A68]*.
3. Uverite se da frekventni pretvarač isključuje jedinicu.
4. Uverite se da se motor slobodnim zaustavljanjem isključuje do potpunog zaustavljanja.
5. Uverite se da motor ne može da se startuje.
6. Ponovo priključite napajanje od 24 V= na priključak 37.
7. Uverite se da se motor ne startuje automatski i da se ponovo startuje samo pomoću signala za reset (preko BUS-a, digitalnog U/I ili tastera [Reset]).

5 Tehnički podaci za funkciju STO

NAPOMENA!

Tehničke specifikacije i uslove rada za frekventni pretvarač potražite u odgovarajućim uputstvima za rad frekventnog pretvarača.

NAPOMENA!

STO signal mora da ima SELV ili PELV napajanje.

5

Evropske direktive	Direktiva za mašine (2006/42/EC)	EN ISO 13849-1	
		EN IEC 62061	
		EN IEC 61800-5-2	
	EMC direktiva (2004/108/EC)	EN 50011	
		EN 61000-6-3	
		EN 61800-3	
Nizak napon (2006/95/EC)	EN 50178		
	EN 61800-5-1		
Safety Standards	Bezbednost mašine	EN ISO 13849-1, IEC 62061, IEC 60204-1	
	Funkcionalna bezbednost	IEC 61508-1 do -7, IEC 61800-5-2	
Sigurnosna funkcija		IEC 61800-5-2	IEC 60204-1
		Safe Torque Off (STO)	Kategorija stopa 0
Bezbednosne performanse	ISO 13849-1		
	Kategorija	Kat. 3	
	Diagnostic Coverage	Jednosmerna struja: 90% (srednja)	
	Srednje vreme do opasnog otkazivanja	MTTFd: 14000 godina (visoko)	
	Nivo performansi	PL d	
	IEC 61508 / IEC 62061		
	Nivo sigurnosnog integriteta	SIL 2, SIL CL2	
	Verovatnoća opasne greške po satu	PFH: 1E-10/č (režim visokih zahteva)	
	Verovatnoća opasne greške na zahtev	PFD: 1E-10 (režim niskih zahteva)	
	Deo bezbednog otkazivanja	SFF: > 99%	
	Tolerancija na hardversku grešku	HFT: 0 (1oo1)	
	Interval probnog testiranja T1	20 godina	
	TM vreme misije	20 godina	
Vreme reakcije	Vreme odziva od ulaza do izlaza	Maksimalno 20 ms	

Tablica 5.1 Tehnički podaci

SISTEMA podaci

Podaci o funkcionalnoj bezbednosti su dostupni preko biblioteke podataka za korišćenje uz SISTEMA alat za izračunavanje koji obezbeđuje IFA (Institut za medicinu rada nemačkog socijalnog osiguranja od nezgode), kao i za ručno izračunavanje. SISTEMA može besplatno da se preuzme na lokaciji www.danfoss.com/BusinessAreas/DrivesSolutions/SISTEMA/.

Indeks

A

Aktiviranje..... 9

Alarm..... 9

Automatsko ponovno startovanje..... 9, 10

I

Identifikacija..... 2

Instalacija..... 8

Isključivanje..... 9

Izbori..... 9

Izlaz..... 8

K

Kanal isključivanja..... 8

Karta termistora..... 8

Komanda..... 5

Konvencije..... 4

Kvalifikovano osoblje..... 5

M

Mehanička kočnica..... 10

O

Obuhvaćeni proizvodi..... 2

Odobrenja..... 3

Održavanje..... 10

P

Podешavanje parametara..... 9

Ponašanje ponovnog startovanja..... 9

S

Senzor povezan sa bezbednošću..... 8

Sertifikati..... 3

Signal..... 5, 8

Sigurnosni uređaj..... 8

SIL CL2..... 3

SIL2..... 3

Simboli..... 4

SISTEMA podaci..... 11

Skraćenice..... 4

Spoljni sigurnosni uređaji..... 9

Sprečavanje neželjenog ponovnog startovanja..... 9

Sprečavanje ponovnog startovanja..... 9, 10

Standardi i usklađenost..... 3

T

Tehnički podaci..... 11

Test puštanja u rad..... 9

U

Upravljački sistem..... 5

Z

Zaštitni prekidač..... 8



www.danfoss.com/drives

.....
Danfoss ne prihvata nikakvu odgovornost za moguće greške u katalozima, brošurama i drugim štampanim materijalima. Danfoss zadržava pravo na izmene na svojim proizvodima bez prethodnog upozorenja. Ovo pravo se odnosi i na već naručene proizvode, pod uslovom da te izmene ne menjaju već ugovorene specifikacije. Svi registarski zaštitni znaci u ovom materijalu su vlasništvo (respektivno) odgovarajućih preduzeća Danfoss. Ime Danfoss i Danfoss logotip su registarski zaštitni znak preduzeća Danfoss A/S. Sva prava zadržana. Danfoss ne prihvata nikakvu odgovornost za moguće greške u katalozima, brošurama i drugim štampanim materijalima. Danfoss zadržava pravo na izmene na svojim proizvodima bez prethodnog upozorenja. Ovo pravo se odnosi i na već naručene proizvode, pod uslovom da te izmene ne menjaju već ugovorene specifikacije. Svi registarski zaštitni znaci u ovom materijalu su vlasništvo (respektivno) odgovarajućih preduzeća Danfoss. Ime Danfoss i Danfoss logotip su registarski zaštitni znak preduzeća Danfoss A/S. Sva prava zadržana.

.....
Danfoss A/S.....
Ulsnaes 1
DK-6300 Graasten
www.danfoss.com/drives

