



Instrucțiuni de operare Safe Torque Off

Convertizoare de frecvență VLT®



Conținut

1 Introducere	2
1.1 Scopul acestui manual	2
1.2 Resurse suplimentare	2
1.3 Prezentare generală a funcțiilor	2
1.4 Aprobări și certificări	2
1.5 Simboluri, abrevieri și convenții	3
2 Siguranța	4
2.1 Simboluri referitoare la siguranță	4
2.2 Personalul calificat	4
2.3 Măsurile de precauție legate de siguranță	4
3 Instalarea	6
3.1 Instrucțiuni de siguranță	6
3.2 Instalarea funcției STO	6
3.3 Instalarea în combinație cu modulul termistorului PTC pentru VLT®, MCB 112	7
4 Punerea în funcțiune	8
4.1 Instrucțiuni de siguranță	8
4.2 Activarea funcției STO	8
4.3 Setările parametrilor pentru funcția STO în combinație cu modulul termistorului PTC MCB 112 de la VLT®	8
4.4 Comportamentul la repornire automată/manuală	8
4.5 Test de punere în funcțiune a funcției STO	9
4.6 Măsurile de securitate pentru configurarea sistemului	9
4.7 Service și întreținere	10
5 Date tehnice despre STO	11
Index	13

1 Introducere

1.1 Scopul acestui manual

Acest manual oferă informații pentru utilizarea convertizoarelor de frecvență Danfoss VLT® în aplicații cu siguranță în funcționare. Manualul include informații despre standardele de siguranță în funcționare, despre funcția Safe Torque Off (STO) a convertizoarelor de frecvență Danfoss VLT® și despre instalarea și punerea lor în funcțiune, precum și despre service și întreținere pentru STO.

VLT® este marcă comercială înregistrată.

1.2 Resurse suplimentare

Acest manual se adresează utilizatorilor deja familiarizați cu convertizoarele de frecvență VLT®. El este plănuț să fie un supliment la manualele și instrucțiunile disponibile pentru descărcare la adresa vlt-drives.danfoss.com/Support/Technical-Documentation/. Înainte de instalarea unității, citiți instrucțiunile livrate odată cu convertizorul de frecvență și/sau cu echipamentele opționale ale acestuia și respectați instrucțiunile pentru instalarea în siguranță.

1.3 Prezentare generală a funcțiilor

1.3.1 Introducere

Funcția Safe Torque Off (STO) este o componentă într-un sistem de control al siguranței. STO împiedică unitatea să genereze tensiunea necesară pentru a roti motorul.

AVERTISMENT!

Selectați și acționați corespunzător componentele din sistemul de control al siguranței pentru a obține nivelul de siguranță operațională dorit. Înainte de integrarea și utilizarea funcției STO într-o instalație, efectuați o analiză atentă a riscurilor asupra instalației pentru a determina dacă funcția STO și nivelurile de siguranță sunt corespunzătoare și suficiente.

Convertizorul de frecvență VLT® este disponibil cu:

- Funcția Safe Torque Off (STO), după cum este definită în EN IEC 61800-5-2
- Categoria de oprire 0, după cum este definită în EN 60204-1

Convertizorul de frecvență include funcția STO prin intermediul bornei de control 37.

Convertizorul de frecvență VLT® cu funcția STO este proiectat și aprobat, adecvat pentru a corespunde următoarelor cerințe:

- Categoria 3 din EN ISO 13849-1
- Nivel de performanță „d” din EN ISO 13849-1
- SIL 2 din IEC 61508 și EN 61800-5-2
- SILCL 2 din EN 62061

1.3.2 Produsele prezentate și identificarea acestora

Funcția STO este disponibilă pentru următoarele tipuri de convertizoare de frecvență:

- VLT® HVAC Drive FC 102
- VLT® Refrigeration Drive FC 103
- VLT® AQUA Drive FC 202
- VLT® AutomationDrive FC 301 cu dimensiune de carcasă A1
- VLT® AutomationDrive FC 302

Identificarea

- Confirmați că acest convertizor de frecvență este configurat cu funcția STO verificând codul tipului unității de pe plăcuța nominală (consultați Tabel 1.1).

Produs	Cod tip
VLT® HVAC Drive FC 102	T sau U la cifra 17 din codul tipului
VLT® Refrigeration Drive FC 103	T la cifra 17 din codul tipului
VLT® AQUA Drive FC 202	T sau U la cifra 17 din codul tipului
VLT® AutomationDrive FC 301 cu dimensiune de carcasă A1	T la cifra 17 din codul tipului
VLT® AutomationDrive FC 302	X, B sau R la cifra 17 din codul tipului

Tabel 1.1 Identificarea codului tipului

1.4 Aprobări și certificări



Mai există și alte certificări și aprobări disponibile. Luați legătura cu partenerul Danfoss local.

Standardele aplicate și conformitatea

Utilizarea funcției STO pe borna 37 obligă utilizatorul să respecte toate recomandările de siguranță, inclusiv legile, reglementările și instrucțiunile relevante.

Funcția integrată STO respectă următoarele standarde:

- EN 60204-1: 2006 Categoria de oprire 0 – oprire necontrolată
- IEC/EN 61508: 2010 SIL2
- IEC/EN 61800-5-2: 2007
- IEC/EN 62061: 2005 SIL CL2
- EN ISO 13849-1: 2008 Categoria 3 PL d

1.5 Simboluri, abrevieri și convenții

Abreviere	Referință	Descriere
Cat.	EN ISO 13849-1	Categorie, nivel „B, 1–4”
DC		Acoperire diagnostic
FIT		Eroare în timp: 1E-9/oră
HFT	EN IEC 61508	Toleranță la defecțiuni echipament: HFT = n înseamnă că n+1 defecțiuni ar putea provoca pierderea funcției de siguranță
MTTFd	EN ISO 13849-1	Timp mediu până la defecțiune periculoasă. Unitate: ani
PFH	EN IEC 61508	Probabilitatea de defecțiuni periculoase pe oră. Luați în considerare această valoare dacă există o solicitare ridicată a dispozitivului de siguranță sau un mod continuu de funcționare, în cadrul căruia frecvența solicitărilor de funcționare efectuate într-un sistem legat de siguranță este mai mare decât o dată pe an.
PFD	EN IEC 61508	Probabilitate medie de defecțiune la cerere, valoare utilizată pentru funcționare redusă la cerere.
PL	EN ISO 13849-1	Nivel discret utilizat pentru specificarea abilității componentelor din sistemele de control al siguranței de a îndeplini funcția de siguranță în condiții previzibile. Niveluri a–e.
SIL	EN IEC 61508 EN IEC 62061	Nivel de integritate a siguranței
STO	EN IEC 61800-5-2	Safe Torque Off
SS1	EN IEC 61800-5-2	Oprire de siguranță 1
SRECS	EN IEC 62061	Sistem electric de control al siguranței
SRP/CS	EN ISO 13849-1	Componente legate de siguranță ale sistemelor de control
PDS/SR	EN IEC 61800-5-2	Sistem cu acționare electrică (legat de siguranță)

Tabel 1.2 Abrevieri legate de Siguranța funcțională

Convenții

Listele numerotate indică proceduri.

Listele cu marcaje indică alte informații și descrierea ilustrațiilor.

Textul cu litere cursive indică:

- o referință încrucișată
- un link
- un nume de parametru

2 Siguranța

2.1 Simboluri referitoare la siguranță

În acest manual sunt utilizate următoarele simboluri:

▲AVERTISMENT

Indică o situație potențial periculoasă care poate duce la moarte sau la răni grave.

▲ATENȚIONARE

Indică o situație potențial periculoasă care poate duce la răni minore sau moderate. Poate fi utilizat, de asemenea, pentru a avertiza împotriva metodelor nesigure.

AVERTISMENT!

Indică informații importante, inclusiv situații ce pot duce la avariarea echipamentului sau a proprietății.

2.2 Personalul calificat

Numai persoanele cu o calificare certificată au permisiunea să asambleze, să instaleze, să programeze, să pună în funcțiune, să întrețină și să scoată din funcțiune produsele. Persoanele cu o calificare certificată

- sunt ingineri calificați în domeniul electric sau persoane care au fost instruite de ingineri calificați în domeniul electric și care au experiența necesară pentru a opera dispozitive, sisteme, unități și aparate în conformitate cu standardele și instrucțiunile generale pentru tehnologia de siguranță;
- sunt familiarizați cu reglementările de bază privind sănătatea și siguranța/prevenirea accidentelor;
- au citit și au înțeles instrucțiunile de siguranță furnizate în acest manual și, de asemenea, instrucțiunile furnizate în instrucțiunile de operare ale convertizorului de frecvență;
- cunosc foarte bine standardele generale și specializate care pot fi aplicate unei anumite aplicații.

Utilizatorii sistemelor cu acționare electrică (legate de siguranță) (PDS(SR)) sunt răspunzători pentru:

- analiza de pericole și riscuri a aplicației;
- identificarea funcțiilor de siguranță necesare și pentru alocarea SIL sau PLr fiecăreia dintre funcții;
- alte subsisteme și pentru valabilitatea semnalelor și comenzilor de la acestea.

- Proiectarea de sisteme corespunzătoare de control al siguranței (echipament, software, parametrizare etc.).

Măsuri de protecție

- Numai personalul calificat și instruit are permisiunea de a instala și pune în funcțiune sisteme ingineresti de siguranță.
- Instalați convertizorul de frecvență pe un tablou IP54 conform IEC 60529 sau într-un mediu echivalent. În aplicații speciale, este necesar un grad IP mai mare.
- Asigurați protecția la scurtcircuit a cablului dintre opțiunea de siguranță și dispozitivul extern de siguranță, conform ISO 13849-2, tabelul D.4. Când forțele externe influențează axele motorului (de exemplu, sarcinile suspendate), sunt necesare măsuri suplimentare (de exemplu, o frână de siguranță) pentru a elimina pericolele.

2.3 Măsuri de precauție legate de siguranță

Pentru măsuri de precauție generale legate de siguranță, consultați capitolul *Siguranță* din *Instrucțiunile de operare* relevante.

▲ATENȚIONARE

După instalarea funcției STO, efectuați un test de punere în funcțiune după cum se specifică în *capitol 4.5 Test de punere în funcțiune a funcției STO*. Un test de punere în funcțiune reușit este obligatoriu după prima instalare și după fiecare modificare efectuată la instalația de siguranță.

▲AVERTISMENT

EXISTĂ PERICOLUL DE DECES SAU DE RĂNIRI GRAVE

Dacă forțe externe acționează asupra motorului, de exemplu, în cazul axelor verticale (sarcini suspendate), iar o mișcare nedorită, de exemplu, cauzată de gravitație ar putea produce un pericol, motorul trebuie prevăzut cu măsuri suplimentare de protecție la cădere. De exemplu, instalați frâne mecanice suplimentare.

⚠️ AVERTISMENT**EXISTĂ PERICOLUL DE DECES SAU DE RĂNIRI GRAVE**

Funcția STO (respectiv, îndepărtarea sursei de tensiune de 24 V c.c. de la borna 37) nu oferă siguranță din punct de vedere electric. Doar funcția STO nu este suficientă pentru a implementa funcția Oprire de urgență, așa cum este definită de EN 60204-1. Oprirea de urgență necesită măsuri de izolare electrică, de exemplu, prin oprirea rețelei de alimentare prin intermediul unui contactor suplimentar.

⚠️ AVERTISMENT**RISC DE ELECTROCUTARE**

Funcția STO NU izolează tensiunea rețelei convertizorului de frecvență sau a circuitelor auxiliare. Efectuați o intervenție asupra componentelor electrice ale convertizorului de frecvență sau asupra motorului, numai după izolarea tensiunii rețelei și așteptând durata de timp specificată în capitolul *Siguranță* din *Instrucțiunile de operare* relevante. Nerespectarea izolării tensiunii rețelei de la unitate și a timpului de așteptare specificat poate duce la deces sau la răniri grave.

- Nu opriți convertizorul de frecvență utilizând funcția STO. Dacă un convertizor de frecvență în funcțiune este oprit cu ajutorul funcției, unitatea va decupla și se va opri prin rotire din inerție. Dacă această limitare nu este acceptabilă, de exemplu, deoarece antrenează un pericol, utilizați modul de oprire potrivit pentru a opri convertizorul de frecvență și utilajul, înainte de a utiliza funcția STO. În funcție de aplicație, poate fi necesară o frână mecanică.
- Funcția STO este potrivită pentru efectuarea lucrului mecanic asupra sistemului convertizorului de frecvență sau numai asupra zonei afectate a unui utilaj. Nu oferă siguranță din punct de vedere electric. Funcția STO nu trebuie utilizată drept comandă pentru pornirea și/sau oprirea convertizorului de frecvență.

⚠️ ATENȚIONARE

Acțiunea de repornire automată este permisă numai în 1 dintre cele 2 situații:

- Împiedicarea repornirii accidentale este implementată de alte părți ale instalației STO.
- O prezență în zonele periculoase poate fi exclusă fizic când funcția STO nu este activată. În special, paragraful 6.3.3.2.5 din ISO 12100: 2010 trebuie respectat.

⚠️ AVERTISMENT**EXISTĂ PERICOLUL DE DECES SAU DE RĂNIRI GRAVE**

Funcția STO poate fi utilizată pentru motoare asincrone, sincrone și motoare cu magneți permanenți. Pot apărea 2 defecțiuni la semiconductoarele de putere ale convertizorului de frecvență. La utilizarea motoarelor sincrone sau a motoarelor cu magneți permanenți, o rotație reziduală poate proveni de la defecțiuni. Rotația poate fi calculată la unghi = $360/(\text{număr de poli})$. Aplicația care utilizează motoare sincrone sau motoare cu magneți permanenți trebuie să ia în considerare această rotație reziduală; trebuie să vă asigurați că aceasta nu reprezintă un pericol în ceea ce privește siguranța. Această situație nu este relevantă pentru motoarele asincrone.

AVERTISMENT!

Efectuați o evaluare a riscului la fiecare funcție de oprire, pentru a determina selectarea unei categorii de oprire în conformitate cu EN 60204-1:

- Categoria de oprire 0 este realizată prin deconectarea imediată a alimentării la elementul de acționare (actuador), operațiune care are ca rezultat o rotire din inerție necontrolată până la oprire. Funcția STO conform EN 61800-5-2 realizează o oprire din Categoria de oprire 0.
- Categoria de oprire 1 este realizată cu alimentarea disponibilă la elementele de acționare (actuatori) ale utilajului pentru a realiza oprirea. Alimentarea este deconectată de la elementele de acționare (actuatori) când oprirea este realizată conform EN 61800-5-2 Oprire de siguranță 1 (SS1).
- Categoria de oprire 2 reprezintă o oprire controlată cu alimentarea disponibilă la elementele de acționare (actuatori) ale utilajului. Oprirea este urmată de o poziție de menținere prin intermediul alimentării.

AVERTISMENT!

La proiectarea aplicației utilajului, trebuie luate în considerare timpul și distanța pentru o rotire din inerție până la oprire (Categorie de oprire 0 sau STO). Pentru informații suplimentare legate de categoriile de oprire, consultați EN 60204-1.

3 Instalarea

3

3.1 Instrucțiuni de siguranță

⚠️ ATENȚIONARE

Operatorul sau instalatorul părții electrice este responsabil de împământarea corespunzătoare și de conformarea la toate reglementările de siguranță în vigoare, naționale și locale.

Consultați *capitol 2 Siguranța* și instrucțiunile de operare relevante ale convertizorului de frecvență. De asemenea, respectați întotdeauna instrucțiunile furnizate de producătorul motorului.

3.2 Instalarea funcției STO

Pentru conectarea motorului, pentru conexiunea la rețeaua de alimentare în c.a. și pentru cablurile de control, urmați instrucțiunile pentru instalarea sigură din *Instrucțiunile de operare* ale convertizorului de frecvență.

Pentru instalarea cu modulul termistorului PTC pentru VLT® aprobat anterior MCB 112, consultați *capitol 3.3 Instalarea în combinație cu modulul termistorului PTC pentru VLT®, MCB 112*.

Activați funcția STO integrată astfel:

1. Îndepărtați conductorul de șuntare dintre bornele de control 37 și 12 sau 13. Tăierea sau secționarea conductorului de șuntare nu este suficientă pentru a evita scurtcircuitarea. (Vedeți conductorul de șuntare din *Ilustrația 3.1*)

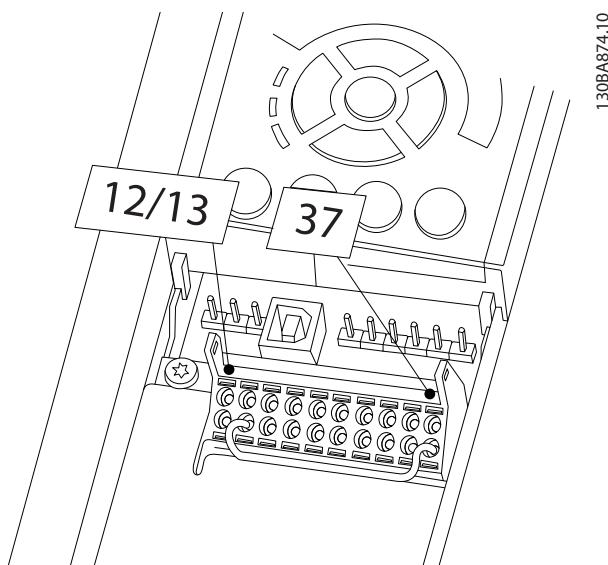

Ilustrația 3.1 Conductor de șuntare între borna 12/13 (24 V) și 37

2. Conectați un relee extern de monitorizare de siguranță printr-o funcție FĂRĂ siguranță la borna 37 (STO) și oricare dintre bornele 12 sau 13 (24 V c.c.). Urmăriți instrucțiunile de instalare pentru releul de monitorizare de siguranță și asigurați-vă că acesta este conform cu categoria 3/PL „d” (ISO 13849-1) sau SIL 2 (EN 62061 și IEC 61508).

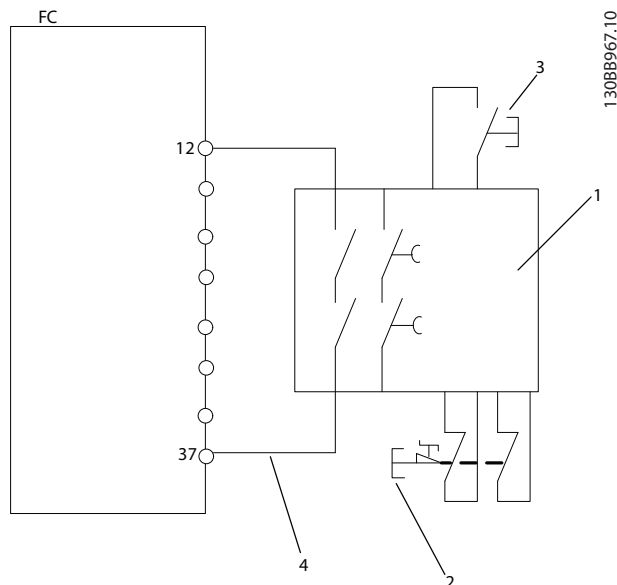

1	Releu de siguranță (cat. 3 PL d sau SIL2)
2	Buton de oprire de urgență
3	Buton de resetare
4	Cablu de protecție la scurtcircuit (dacă nu se află în interiorul tabloului IP54). Pentru informații suplimentare, consultați ISO 13849-2 Tabelul D.4.

Ilustrația 3.2 Instalarea în vederea realizării Categoriei de oprire 0 (EN 60204-1) cu Categoria de siguranță 3/PL „d” (ISO 13849-1) sau SIL 2 (EN 62061 și IEC 61508).

3. Finalizați instalarea cablurilor conform instrucțiunilor furnizate în *Instrucțiunile de operare* ale convertizorului de frecvență.

3.3 Instalarea în combinație cu modulul termistorului PTC pentru VLT®, MCB 112

AVERTISMENT!

Combi-nația între modulul termistorului PTC MCB 112 pentru VLT® și funcția STO este disponibilă numai pentru dimensiunea de carcasă A1 de la VLT® HVAC Drive FC 102, VLT® AutomationDrive FC 302 și VLT® AutomationDrive FC 301.

Modulul termistorului PTC MCB 112 pentru VLT® utilizează borna 37 drept canal de oprire de siguranță.

- Asigurați-vă că ieșirea X44/12 de la MCB 112 este combinată prin AND (ȘI) logic cu semnalul senzorului de siguranță (cum ar fi butonul de oprire de urgență, comutatorul de protecție etc.) care activează funcția STO. Aceasta înseamnă că ieșirea la borna 37 a funcției STO este pe MAXIM (24 V) numai dacă atât semnalul de la ieșirea X44/12 MCB 112, cât și semnalul de la senzorul de siguranță sunt pe MAXIM. Dacă cel puțin 1 dintre cele 2 semnale este MIC, atunci ieșirea la borna 37 trebuie să fie, de asemenea, MICĂ.
- Asigurați-vă că dispozitivul de siguranță cu logică AND (ȘI) respectă nivelul de siguranță necesar.
- Protejați conexiunea de la ieșirea dispozitivului de siguranță prin logică sigură AND (ȘI) la borna 37 a funcției STO împotriva scurtcircuitării; consultați *Ilustrația 3.3*.

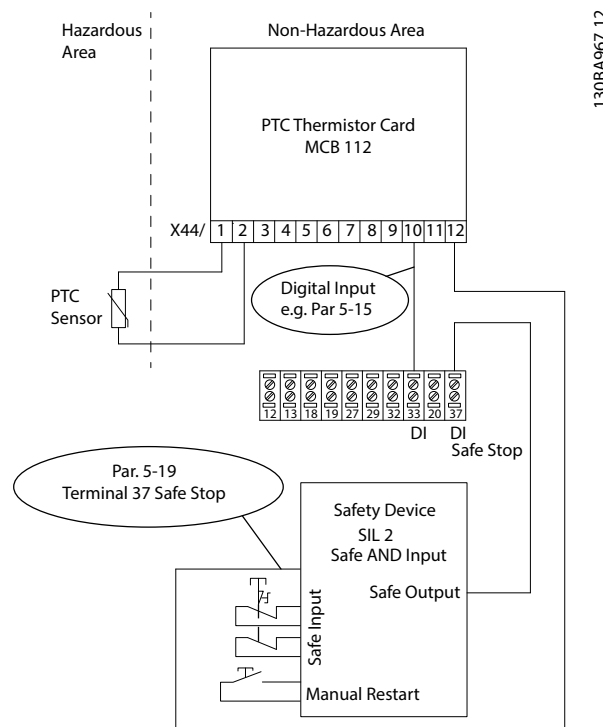

Ilustrația 3.3 Combi-nație între o aplicație STO și o aplicație MCB 112

Ilustrația 3.3 prezintă o intrare de repornire pentru dispozitivul de siguranță extern. Aceasta înseamnă că, în această instalare *parametru 5-19 Oprire sig. Term. 37* poate fi setat la valoarea [7] PTC 1 și releu W sau [8] PTC 1 și releu A/W. Pentru detalii în plus, consultați *Instrucțiunile de operare pentru Modulul termistor PTC MCB 112 de la VLT®*.

4 Punerea în funcțiune

4.1 Instrucțiuni de siguranță

⚠️ ATENȚIONARE

Operatorul sau instalatorul părții electrice este responsabil de împănântarea corespunzătoare și de conformarea la toate reglementările de siguranță în vigoare, naționale și locale.

Consultați *capitol 2 Siguranța* și instrucțiunile de operare relevante ale convertizorului de frecvență. De asemenea, respectați întotdeauna instrucțiunile furnizate de producătorul motorului.

4.2 Activarea funcției STO

Funcția STO este activată prin îndepărtarea tensiunii de la borna 37 a convertizorului de frecvență. Prin conectarea convertizorului de frecvență la dispozitivele externe de siguranță care furnizează o întârziere de siguranță, se poate obține o instalație pentru o oprire de siguranță 1. Dispozitivele externe de siguranță trebuie să fie conforme cu Cat./PL sau SIL când sunt conectate la borna 37. Funcția STO poate fi utilizată pentru motoare asincrone, sincrone și motoare cu magneți permanenți.

Când funcția STO (borna 37) este activată, convertizorul de frecvență emite o alarmă, decuplează unitatea și rotește din inerție motorul până la oprire. Este necesară repornirea manuală. Utilizați funcția STO pentru a opri convertizorul de frecvență în situații de oprire de urgență. În modul de operare normală când funcția STO nu este necesară, utilizați în schimb funcția standard de oprire. Asigurați-vă că sunt îndeplinite cerințele conform ISO 12100 paragraful 6.3.3.2.5 înainte de a utiliza funcția de repornire automată.

4.3 Setările parametrilor pentru funcția STO în combinație cu modulul termistorului PTC MCB 112 de la VLT®

Când MCB 112 este conectat, sunt disponibile selecții suplimentare pentru *parametru 5-19 Oprire sig. Term. 37* (de la [4] Alarmă PTC 1 la [9] PTC 1 și releu W/A).

- Opțiunile [1]* Alarmă oprire sig. și [3] Avertis. oprire sig. sunt în continuare disponibile, dar sunt pentru instalațiile fără MCB 112 sau alte dispozitive externe de siguranță. Dacă se selectează [1]* Alarmă oprire sig. sau [3] Avertis. oprire sig. și se declanșează MCB 112, convertizorul de frecvență reacționează cu alarmă

72, Defecț. peric., care rotește din inerție motorul în siguranță, fără repornire automată.

- Nu selectați [4] Alarmă PTC 1 și [5] Avertisment PTC 1 când se utilizează un dispozitiv extern de siguranță. Opțiunile respective sunt numai pentru situația când MCB 112 utilizează funcția STO. Dacă se selectează opțiunea [4] Alarmă PTC 1 sau [5] Avertisment PTC 1 și dispozitivul extern de siguranță declanșează funcția STO, convertizorul de frecvență emite alarmă 72, Defecț. peric., care rotește din inerție motorul în siguranță, fără repornire automată.
- Selectați de la [6] PTC 1 și releu A la [9] PTC 1 și releu W/A pentru combinația dintre dispozitivul extern de siguranță și MCB 112.

⚠️ ATENȚIONARE

Opțiunile permit repornirea automată când dispozitivul extern de siguranță este dezactivat.

Înainte de selectarea opțiunilor [7] PTC 1 și releu W sau [8] PTC 1 și releu A/W, asigurați-vă că:

- Împiedicarea repornirii accidentale este implementată de alte componente ale instalației STO; sau
- O prezență în zonele periculoase poate fi exclusă fizic când funcția STO nu este activată. Trebuie respectat în special paragraful 6.3.3.2.5 din ISO 12100:2010.

Pentru informații suplimentare, consultați *Instrucțiunile de operare pentru modulul termistorului PTC MCB 112 de la VLT®*.

4.4 Comportamentul la repornire automată/manuală

În mod implicit, funcția STO este configurată pentru un comportament de împiedicare a repornirii accidentale. Pentru a termina funcția STO și pentru a relua funcționarea normală:

- Aplicați din nou alimentarea de 24 V c.c. la borna 37.
- Emiteti un semnal de resetare (prin magistrală, prin I/O digitală sau cu ajutorul tastei [Reset] (Resetare)).

Setați funcția STO la repornire automată setând valoarea parametrului *parametru 5-19 Oprire sig. Term. 37* de la valoarea implicită [1]* Alarmă oprire sig. la valoarea [3] Avertis. oprire sig.

Repornirea automată înseamnă că funcția STO este terminată și că funcționarea normală este reluată, imediat ce se aplică un semnal de 24 V c.c. la borna 37. Nu este necesar niciun semnal de resetare.

4.5 Test de punere în funcțiune a funcției STO

După instalare și înainte de prima funcționare, efectuați un test de punere în funcțiune a instalației, utilizând funcția STO.

Efectuați din nou testul după fiecare modificare a instalației sau a aplicației ce implică funcția STO.

AVERTISMENT!

Un test reușit de punere în funcțiune a funcției STO este necesar după instalarea inițială și după fiecare modificare ulterioară a instalației.

Pentru a efectua un test de punere în funcțiune:

- urmați instrucțiunile din *capitol 4.5.1 Împiedicarea repornirii pentru aplicația STO* pentru aplicațiile fără repornire automată după o oprire de siguranță sau
- urmați instrucțiunile din *capitol 4.5.2 Repornirea automată a aplicației STO* pentru aplicațiile cu repornire automată după o oprire de siguranță

4.5.1 Împiedicarea repornirii pentru aplicația STO

Aplicația în care *parametru 5-19 Oprire sig. Term. 37* este setat la valoarea implicită [1]* *Alarmă oprire sig.* sau funcția STO combinată și MCB 112 în care *parametru 5-19 Oprire sig. Term. 37* este setat la [6] *PTC 1 și releu A* sau [9] *PTC 1 și releu W/A*:

1. Îndepărtați sursa de tensiune de 24 V c.c. de la borna 37 utilizând dispozitivul de întrerupere în timp ce convertizorul de frecvență angrenează motorul (adică, rețeaua de alimentare nu este întreruptă).
2. Verificați dacă:
 - 2a Motorul se rotește din inerție.
 - 2b Frâna mecanică se activează (dacă este conectată).
 - 2c Dacă panoul de comandă local (LCP) este montat, la el se afișează *alarmă 68, Oprire de sig.*
3. Realimentați borna 37 cu c.c. de 24 V.
4. Asigurați-vă că motorul rămâne în starea de rotire din inerție, iar frâna mecanică (dacă este conectată) rămâne activată.

5. Trimiteți semnalul de resetare (prin magistrală, prin I/O digitală sau cu ajutorul tastei [Reset] (Resetare)).

6. Asigurați-vă că motorul redevine funcțional.

Testul de punere în funcțiune este finalizat cu succes atunci când toți pașii specificați au fost îndepliniți.

4.5.2 Repornirea automată a aplicației STO

Aplicația în care *parametru 5-19 Oprire sig. Term. 37* este setat la [3] *Avertis. oprire sig.* sau Safe Torque Off combinată și MCB 112 unde *parametru 5-19 Oprire sig. Term. 37* este setat la [7] *PTC 1 și releu W* sau [8] *PTC 1 și releu A/W*:

1. Îndepărtați sursa de tensiune de 24 V c.c. de la borna 37 prin dispozitivul de întrerupere în timp ce convertizorul de frecvență angrenează motorul (adică, rețeaua de alimentare nu este întreruptă).
2. Verificați dacă:
 - 2a Motorul se rotește din inerție.
 - 2b Frâna mecanică se activează (dacă este conectată).
 - 2c Dacă panoul de comandă local (LCP) este montat, la el se afișează *avertisment 68, Oprire de sig.*
3. Realimentați borna 37 cu c.c. de 24 V.
4. Asigurați-vă că motorul redevine funcțional.

Testul de punere în funcțiune este finalizat cu succes atunci când toți pașii specificați au fost îndepliniți.

AVERTISMENT!

Consultați avertismentul legat de comportamentul la repornire în *capitol 2.3 Măsurile de precauție legate de siguranță*.

4.6 Măsurile de securitate pentru configurarea sistemului

- Măsurile de securitate sunt responsabilitatea utilizatorului.
- Parametrii convertizorului de frecvență pot fi protejați cu parolă.

4.7 Service și întreținere

Pentru categoriile PL d sau SIL2 este o cerință obligatorie, pentru categoriile PL sau SIL de nivel mai scăzut se recomandă să efectuați un test de funcționare la fiecare 12 luni, pentru a detecta orice defecțiune sau funcționare defectuoasă a funcției STO.

4

Pentru a efectua un test de funcționare, parcurgeți pașii următori (sau o metodă similară adecvată pentru aplicație):

1. Deconectați sursa de tensiune de 24 V c.c. de la borna 37.
2. Verificați dacă panoul LCP afișează *alarmă 68*, *Oprire de sig.*
3. Verificați dacă acest convertizor de frecvență decuplează unitatea.
4. Verificați dacă motorul se rotește din inerție și se oprește complet.
5. Verificați dacă motorul nu poate fi pornit.
6. Reconectați sursa de tensiune de 24 V c.c. la borna 37.
7. Verificați dacă motorul nu este pornit automat și repornește numai dând un semnal de resetare (prin magistrală, prin I/O digitală sau cu ajutorul tastei [Reset] (Resetare)).

5 Date tehnice despre STO

AVERTISMENT!

Pentru specificațiile tehnice și condițiile de funcționare ale convertizorului de frecvență, consultați *Instrucțiunile de operare* relevante ale convertizorului de frecvență.

AVERTISMENT!

Semnalul STO trebuie să fie furnizat de SELV sau PELV.

5

Directive europene	Directiva pentru construcții de mașini (2006/42/CE)	EN ISO 13849-1	
		EN IEC 62061	
		EN IEC 61800-5-2	
	Directiva EMC (2004/108/CE)	EN 50011	
		EN 61000-6-3	
		EN 61800-3	
Tensiune redusă (2006/95/CE)	EN 50178		
	EN 61800-5-1		
Standarde de siguranță	Siguranța utilajului	EN ISO 13849-1, IEC 62061, IEC 60204-1	
	Siguranță funcțională	De la IEC 61508-1 la -7, IEC 61800-5-2	
Funcție de siguranță		IEC 61800-5-2	IEC 60204-1
		Safe Torque Off (STO)	Categoria de oprire 0
Performanța siguranței	ISO 13849-1		
	Categoria	Cat 3	
	Acoperire diagnostic	DC: 90% (medie)	
	Timp mediu până la defecțiunea periculoasă	MTTFd: 14.000 de ani (ridicată)	
	Nivel de performanță	PL d	
	IEC 61508/IEC 62061		
	Nivel de integritate a siguranței	SIL 2, SIL CL2	
	Probabilitate a defecțiunii periculoase pe oră	PFH: 1E-10/h (mod solicitare ridicată)	
	Probabilitate a defecțiunii periculoase la solicitare	PFD: 1E-10 (mod solicitare redusă)	
	Toleranță defecțiune echipament	HFT: 0 (1oo1)	
	Interval probă T1	20 de ani	
	Timp de acționare TM	20 de ani	
Timp de reacție	Timp de răspuns de la intrare până la ieșire	Maximum 20 ms, 60 ms pentru anumite variante ¹⁾	

Tabel 5.1 Date tehnice

1) VLT® HVAC Drive, VLT® AQUA Drive și VLT® AutomationDrive Unități de putere mare cu dimensiunea de carcasă F:

- 400 V: 450/500 kW (600/650 CP) – 800/1000 kW (1075/1350 CP) (Suprasarcină ridicată/Suprasarcină normală).
- 690 V: 630/710 kW (850/950 CP) – 1800/2000 kW (2400/2700 CP) (Suprasarcină ridicată/Suprasarcină normală).

Date SISTEMA

Datele despre siguranța funcționării sunt disponibile prin intermediul unei biblioteci de date pentru a fi utilizate împreună cu instrumentul de calcul SISTEMA de la IFA (Institute for Occupational Safety and Health of the German Social Accident Insurance) și cu datele pentru calcule manuale. SISTEMA este disponibil pentru descărcare la adresa www.danfoss.com/BusinessAreas/DrivesSolutions/SISTEMA/.

Index

A

Abrevieri.....	3
Activarea.....	8
Alarmă.....	8
Aprobări.....	2

C

Canal de oprire.....	7
Certificări.....	2
Comandă.....	4
Comportament la repornire.....	8
Comutator de protecție pentru siguranță.....	7
Convenții.....	3

D

Date SISTEMA.....	12
Date tehnice.....	11
Dispozitiv de siguranță.....	7
Dispozitive externe de siguranță.....	8

F

Frână mecanică.....	9
---------------------	---

I

Identificarea.....	2
Ieșire.....	7

Î

Împiedicarea repornirii.....	8, 9
Împiedicarea repornirii accidentale.....	8

I

Instalarea.....	7
-----------------	---

Î

Întreținere.....	10
------------------	----

M

Modul termistor.....	7
----------------------	---

P

Personalul calificat.....	4
Produsele prezentate.....	2

R

Repornire automată.....	8, 9
-------------------------	------

S

Selecții.....	8
Semnal.....	4, 7
Senzor de siguranță.....	7
Setările parametrilor.....	8
SIL CL2.....	3
SIL2.....	3
Simboluri.....	3
Sistem de control.....	4
Standardele și conformitatea.....	2

T

Terminarea.....	8
Test de punere în funcțiune.....	9



.....
Danfoss declină orice responsabilitate în ceea ce privește eventualele erori din cataloage, prospecte sau orice alte materiale tipărite. Danfoss își rezervă dreptul de a aduce schimbări la produsele sale fără preaviz. Aceasta se aplică totodată în cazul produselor comandate în prealabil, cu condiția ca schimbările să poată fi făcute fără a fi necesar să fie schimbat în mod substanțial caietul de sarcini asupra căruia s-a căzut de acord în prealabil. Toate mărcile de fabricație din cadrul acestui material sunt proprietatea companiilor respective. Danfoss, emblema Danfoss sunt mărci de fabricație ale companiei Danfoss A/S. Toate drepturile rezervate.
.....

Danfoss A/S
Ulstaes 1
DK-6300 Graasten
vlt-drives.danfoss.com

