



사용 설명서

VLT® AutomationDrive FC 300

안전

⚠경고

고전압!

교류 주전원 입력 전원에 연결될 때 주파수 변환기에 고전압이 발생합니다. 설치, 기동 및 유지보수는 반드시 공인 기사만 수행해야 합니다. 설치, 기동 및 유지보수를 공인 기사가 수행하지 않으면 사망 또는 중상으로 이어질 수 있습니다.

고전압

주파수 변환기는 위험한 주전원 전압에 연결됩니다. 감전되지 않도록 보호하기 위해 매우 주의해야 합니다. 반드시 전자 장비에 익숙하고 해당 교육을 받은 기사가 이 장비를 설치, 기동 또는 유지보수해야 합니다.

⚠경고

의도하지 않은 기동!

주파수 변환기가 교류 주전원에 연결되어 있는 경우, 모터는 언제든 기동할 수 있습니다. 주파수 변환기, 모터 및 관련 구동 장비는 반드시 운전할 준비가 되어 있어야 합니다. 운전할 준비가 되어 있지 않은 상태에서 주파수 변환기가 교류 주전원에 연결되면 사망, 중상 또는 장비나 자산의 파손으로 이어질 수 있습니다.

의도하지 않은 기동

주파수 변환기가 교류 주전원에 연결되면 외부 스위치, 직렬 버스통신 명령 또는 입력 지령 신호를 이용하거나 결합 조건 해결을 통해 모터를 기동할 수 있습니다. 의도하지 않은 기동을 방지하기 위해 적절한 주의를 기울입니다.

⚠경고

방전 시간!

주파수 변환기에는 교류 주전원이 차단되더라도 충전될 수 있는 직류단 커패시터가 포함되어 있습니다. 전기적 위험을 피하기 위해서는 서비스 또는 수리하기 전에 주파수 변환기에서 교류 주전원을 분리하고 표 1.1에서 지정한 시간 동안 기다립니다. 전원을 분리한 후 유닛에 대한 서비스 또는 수리를 진행하기 전까지 지정된 시간 동안 기다리지 않으면 사망 또는 중상으로 이어질 수 있습니다.

전압 (V)	최소 대기 시간(분)	
	4	15
200 - 240	0.25 - 3.7 kW	5.5 - 37 kW
380 - 480	0.25 - 7.5 kW	11 - 75 kW
525 - 600	0.75 - 7.5 kW	11 - 75 kW
525 - 690	해당사항없음	11 - 75 kW

경고 LED가 꺼져 있더라도 고전압이 있을 수 있습니다!

방전 시간

기호

본 설명서에 사용된 기호는 다음과 같습니다.

⚠경고

피하지 않을 경우, 사망 또는 중상으로 이어질 수 있는 잠재적으로 위험한 상황을 나타냅니다.

⚠주의

피하지 않을 경우, 경상 또는 중등도 상해로 이어질 수 있는 잠재적으로 위험한 상황을 나타냅니다. 이는 또한 안전하지 않은 실제 상황을 알리는 데도 이용될 수 있습니다.

주의

장비 또는 자산 파손 사고로 이어질 수 있는 상황을 나타냅니다.

참고

실수를 피하거나 최적 성능 미만으로 장비를 운전하기 위한 주의사항으로 간주해야 하는 중요 정보를 나타냅니다.

인증



차례

1 소개	4
1.1 설명서의 용도	5
1.2 추가 리소스	5
1.3 제품 개요	6
1.4 내장형 주파수 변환기 컨트롤러의 기능	6
1.5 프레임 용량 및 전원 등급	7
2 설치	8
2.1 설치 현장 체크리스트	8
2.2 주파수 변환기 및 모터 설치 전 체크리스트	8
2.3 기계적인 설치	8
2.3.1 냉각	8
2.3.2 들어 올리기	9
2.3.3 장착	9
2.3.4 조임 강도	9
2.4 전기적인 설치	10
2.4.1 요구사항	12
2.4.2 접지 요구사항	12
2.4.2.1 누설 전류 (>3.5 mA)	13
2.4.2.2 차폐 케이블을 이용한 접지	13
2.4.3 모터 연결	13
2.4.4 교류 주전원 연결	14
2.4.5 제어부 배선	14
2.4.5.1 접근 방법	14
2.4.5.2 제어 단자 유형	15
2.4.5.3 제어 단자 배선	16
2.4.5.4 차폐 제어 케이블 사용 방법	16
2.4.5.5 제어 단자 기능	16
2.4.5.6 점퍼 단자 12 및 27	17
2.4.5.7 단자 53 및 54 스위치	17
2.4.5.8 단자 37	17
2.4.5.9 기계식 제동장치 제어	20
2.4.6 직렬 통신	20
3 기동 및 기능 시험	21
3.1 사전 기동	21
3.1.1 안전 점검	21
3.1.2 기동 체크리스트	22
3.2 주파수 변환기 전원 공급	23
3.3 기본적인 운전 프로그래밍	23

3.4 자동 모터 최적화	24
3.5 모터 회전 점검	25
3.6 엔코더 회전 점검	25
3.7 현장 제어 시험	25
3.8 시스템 기동	26
4 사용자 인터페이스	27
4.1 현장 제어 패널	27
4.1.1 LCP 레이아웃	27
4.1.2 LCP 표시 값 설정	28
4.1.3 표시창 메뉴 키	28
4.1.4 검색 키	29
4.1.5 운전 키	29
4.2 파라미터 설정 복사 및 백업	29
4.2.1 LCP 에 데이터 업로드	30
4.2.2 LCP 에서 데이터 다운로드	30
4.3 초기 설정 복원	30
4.3.1 권장 초기화	30
4.3.2 수동 초기화	30
5 주파수 변환기 프로그래밍 정보	31
5.1 소개	31
5.2 프로그래밍의 예	31
5.3 제어 단자 프로그래밍 예시	32
5.4 국제 표준/복미 초기 파라미터 설정	33
5.5 파라미터 메뉴 구조	34
5.5.1 주 메뉴 구조	35
5.6 MCT 10 셋업 소프트웨어를 사용한 원격 프로그래밍	41
6 어플리케이션 셋업 예시	42
6.1 소개	42
6.2 적용 예	42
7 상태 메시지	47
7.1 상태 표시창	47
7.2 상태 메시지 정의 표	47
8 경고 및 알람	50
8.1 시스템 감시	50
8.2 경고 및 알람 유형	50
8.3 경고 및 알람 표시	50
8.4 경고 및 알람 정의	51

8.4.1 결합 메시지	53
9 기본 고장수리	61
9.1 기동 및 운전	61
10 사양	64
10.1 출력에 따른 사양	64
10.2 일반 기술 자료	74
10.3 퓨즈 표	79
10.3.2 CE 준수	80
10.4 연결부 조임 강도	87
인덱스	88

1 소개

1

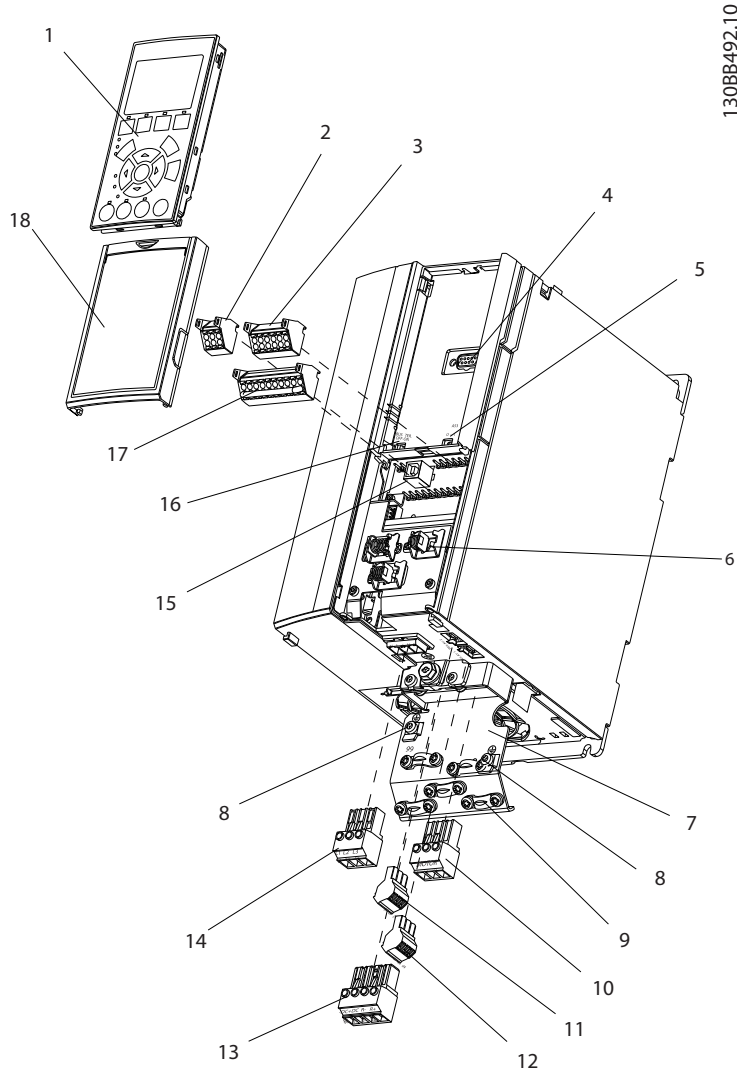

130BB492.10

그림 1.1 전개도 A1-A3, IP20

1	LCP	10	모터 출력 단자 96 (U), 97 (V), 98 (W)
2	RS-485 직렬 버스통신 커넥터 (+68, -69)	11	릴레이 1 (01, 02, 03)
3	아날로그 I/O 커넥터	12	릴레이 2 (04, 05, 06)
4	LCP 입력 플러그	13	제동 (-81, +82) 및 부하 공유 (-88, +89) 단자
5	아날로그 스위치 (A53), (A54)	14	주전원 입력 단자 91 (L1), 92 (L2), 93 (L3)
6	케이블용 스트레인 릴리프 / PE 접지	15	USB 커넥터
7	(디커플링 플레이트 포함)	16	직렬 버스통신 단자 스위치
8	접지 클램프 (PE)	17	디지털 입/출력 및 24 V 전원 공급장치
9	차폐 케이블용 접지 클램프 및 스트레인 완화장치	18	제어 케이블 덮개판

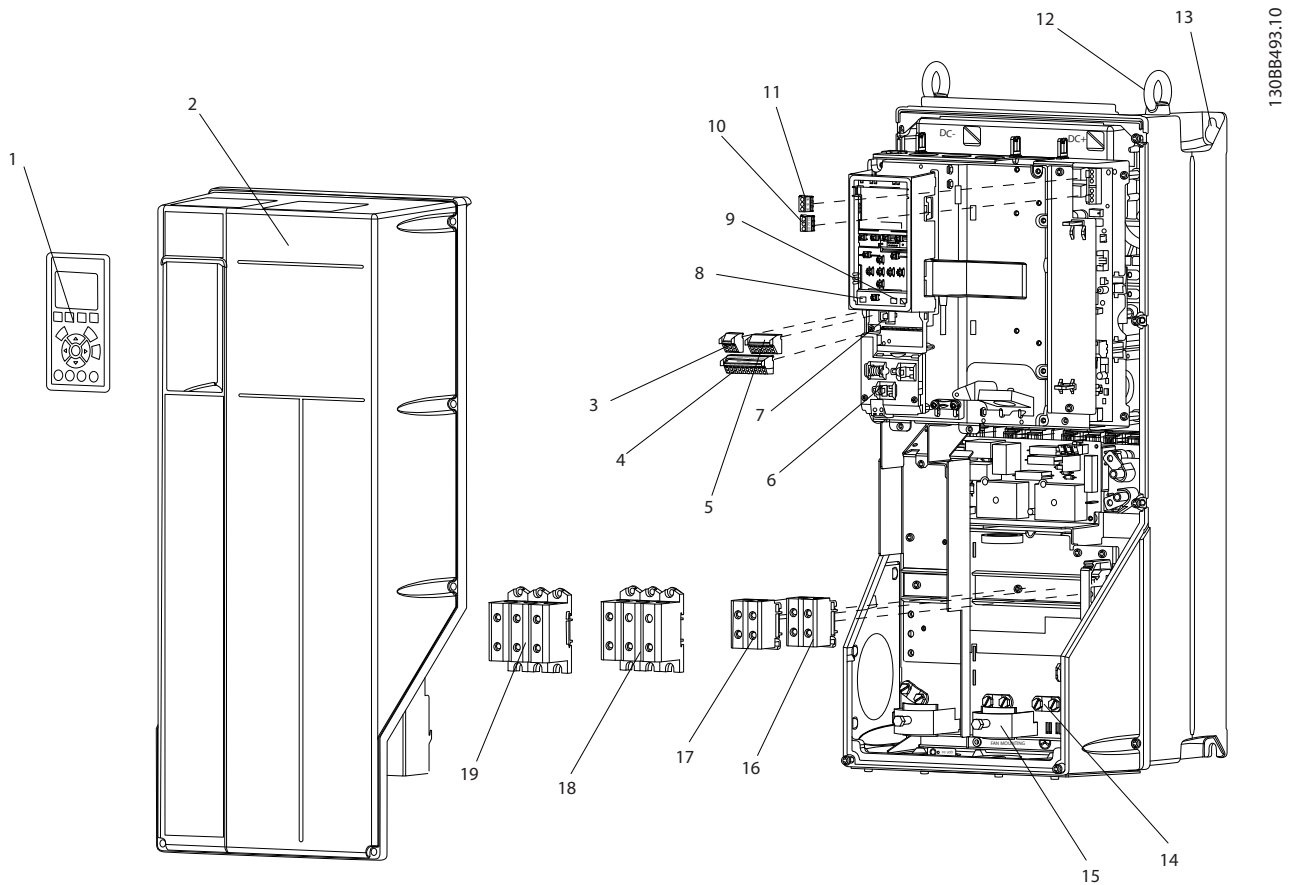

1308B493:10

그림 1.2 전개도 B 및 C 용량, IP55/66

1	LCP	11	릴레이 2 (04, 05, 06)
2	덮개	12	리프팅 링
3	RS-485 직렬 버스통신 커넥터	13	장착용 슬롯
4	디지털 입/출력 및 24 V 전원 공급장치	14	접지 클램프 (PE)
5	아날로그 I/O 커넥터	15	케이블용 스트레인 릴리프 / PE 접지
6	케이블용 스트레인 릴리프 / PE 접지	16	제동 단자 (-81, +82)
7	USB 커넥터	17	부하 공유 단자(직류 버스통신) (-88, +89)
8	직렬 버스통신 단자 스위치	18	모터 출력 단자 96 (U), 97 (V), 98 (W)
9	아날로그 스위치 (A53), (A54)	19	주전원 입력 단자 91 (L1), 92 (L2), 93 (L3)
10	릴레이 1 (01, 02, 03)		

1.1 설명서의 용도

본 설명서는 주파수 변환기의 설치 및 기동과 관련하여 자세한 정보를 제공하기 위한 설명서입니다. 2 장 설치에는 입력, 모터, 제어 및 직렬 통신 배선, 제어 단자 기능과 같은 기계적인 설치 및 전기적인 설치 관련 요구 사항이 수록되어 있습니다. 3 장 기동 및 기능 시험에는 기동, 기본적인 운전 프로그래밍 및 기능 시험과 관련하여 자세한 절차가 수록되어 있습니다. 그 외의 장에는 보충 상세 정보가 수록되어 있습니다. 이러한 보충 정보는 사용자 인터페이스, 자세한 프로그래밍, 어플리케이션 예시, 기동 관련 고장수리 및 사양 등이 있습니다.

1.2 추가 리소스

기타 리소스는 주파수 변환기의 고급 기능 및 프로그래밍을 이해할 수 있도록 제공됩니다.

- 프로그래밍 지침서는 파라미터 사용 방법 및 각종 어플리케이션 예시와 관련하여 보다 자세한 내용을 제공합니다.
- 설계 지침서는 모터 제어 시스템을 설계할 수 있도록 자세한 성능 및 기능에 관한 내용을 제공합니다.

- 보충 자료 및 설명서는 덴포스에서 구할 수 있습니다.
목록은 [http://www.danfoss.com/Products/Literature/Technical+ Documentation.htm](http://www.danfoss.com/Products/Literature/Technical+Documentation.htm) 을 참조하십시오.
- 설명된 절차 중 일부를 변경할 수 있는 옵션 장비가 제공됩니다. 특정 요구사항은 옵션과 함께 제공된 설명서를 참조하십시오.

다운로드 또는 추가 정보는 덴포스에 문의하거나 [http://www.danfoss.com/Products/Literature/Technical+ Documentation.htm](http://www.danfoss.com/Products/Literature/Technical+Documentation.htm) 으로 이동하시기 바랍니다.

1.3 제품 개요

주파수 변환기는 교류 주전원 입력을 다양한 교류 파형 출력으로 변환하는 전기 모터 컨트롤러입니다. 모터 속도 또는 토크를 제어하기 위해 출력의 주파수와 전압이 조정됩니다. 주파수 변환기는 컨베이어 벨트의 위치 센서와 같이 시스템 피드백에 따라 모터의 속도를 다양하게 변경할 수 있습니다. 주파수 변환기는 또한 외부 컨트롤러의 원격 명령에 따라 모터를 조정할 수 있습니다.

뿐만 아니라 주파수 변환기는 시스템과 모터의 상태를 감시하고 결함 조건에 대한 경고 또는 알람을 발생시키며 모터를 기동 및 정지하고 에너지 효율을 최적화하며 다양한 제어, 감시 및 효율 기능을 제공합니다. 운전 및 감시 기능은 외부 제어 시스템 또는 직렬 통신 네트워크에 대한 상태 표시로 제공됩니다.

1.4 내장형 주파수 변환기 컨트롤러의 기능

아래 다이어그램은 주파수 변환기의 내부 구성품의 블록 다이어그램입니다. 각각의 기능은 표 1.1을(를) 참조하십시오.



그림 1.3 주파수 변환기 블록 다이어그램

면적	제목	기능
1	주전원 입력	• 3 상 교류 주전원을 주파수 변환기에 공급합니다.
2	정류기	• 정류기 브리지는 교류 입력을 직류 전류로 변환하여 인버터를 전원을 공급합니다.
3	직류 버스통신	• 주파수 변환기의 직류 버스통신 매개회로는 직류 전류를 처리합니다.
4	직류 리액터	• 직류 매개회로 전압을 필터링합니다. • 선간 과도 현상 보호를 검증합니다. • RMS 전류를 줄입니다. • 선간에 다시 반영된 역률을 높입니다. • 교류 입력의 고조파를 줄입니다.
5	커패시터 뱅크	• 직류 전원을 저장합니다. • 단기간의 전력 손실에 대해 계속적인 운전을 제공합니다.
6	인버터	• 모터에 대해 제어된 가변 출력을 위해 직류를 제어된 PWM 교류 파형으로 변환합니다.
7	모터에 대한 출력	• 모터에 대한 3 상 출력 전원을 조절합니다.
8	제어 회로	• 효율적인 운전 및 제어를 위해 입력 전원, 내부 프로세싱, 출력 및 모터 전류가 감시됩니다. • 사용자 인터페이스 및 외부 명령 또한 감시되고 실행됩니다. • 상태 출력 및 제어가 제공될 수 있습니다.

표 1.1 주파수 변환기 내부 구성품

1.5 프레임 용량 및 전원 등급

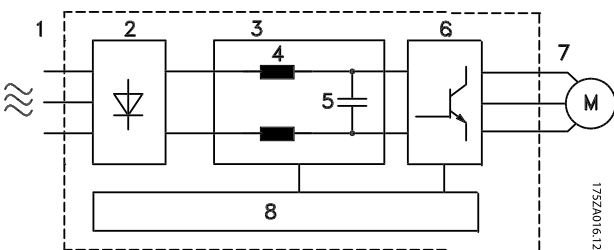
볼트	프레임 용량 (kW)												
	A1	A2	A3	A4	A5	B1	B2	B3	B4	C1	C2	C3	C4
200-240	0.25-1.5	0.25-2.2	3.0-3.7	0.25-2.2	0.25-3.7	5.5-7.5	11	5.5-7.5	11-15	15-22	30-37	18.5-22	30-37
380-480	0.37-1.5	0.37-4.0	5.5-7.5	0.37-4.0	0.37-7.5	11-15	18.5-22	11-15	18.5-30	30-45	55-75	37-45	55-75
525-600	N/A	N/A	0.75-7.5	N/A	0.75-7.5	11-15	18.5-22	11-15	18.5-30	30-45	55-90	37-45	55-90
525-690	N/A	N/A	N/A	N/A	N/A	N/A	11-22	N/A	N/A	N/A	30-75	N/A	N/A

표 1.2 프레임 용량 및 전원 등급

2 설치

2

2.1 설치 현장 체크리스트

- 주파수 변환기의 냉각은 주변 공기에 의존합니다. 최적 운전을 위해 주변 공기 온도 한계를 관찰하십시오.
- 주파수 변환기를 장착하기에 충분한 지지 강도가 설치 위치에 있는지 확인하십시오.
- 주파수 변환기 내부에 먼지나 오물이 없게 하십시오. 구성품을 최대한 청결히 유지하십시오. 건설 현장에서는 덮개 등을 이용하여 주파수 변환기를 보호하십시오. IP55 (NEMA 12) 또는 IP66 (NEMA 4) 외함(옵션)이 필요할 수도 있습니다.
- 자세한 설치 관련 설명 및 운전 지침을 확인할 수 있도록 설명서, 도면 및 다이어그램을 가까운 곳에 보관하십시오. 언제든지 장비 사용자가 설명서를 확인할 수 있도록 준비해 두는 것이 중요합니다.
- 장비를 모터와 최대한 가까이 배치하십시오. 모터 케이블을 가능한 짧게 하십시오. 실제 허용 오차는 모터 특성을 확인하십시오. 다음을 초과하지 마십시오.
 - 비차폐 모터 리드선의 경우 300m(1000 피트)
 - 차폐 케이블의 경우 150m(500 피트)

2.2 주파수 변환기 및 모터 설치 전 체크리스트

- 명판의 유닛 모델 번호와 주문했던 모델 번호를 비교하여 올바른 장비가 배송되었는지 확인하십시오.
- 각각의 다음 항목이 동일한 정격 전압으로 되어 있는지 확인하십시오.
 - 주전원(전원)
 - 주파수 변환기
 - 모터
- 주파수 변환기 출력 전류 등급이 피크 모터 성능을 위한 모터 전부하 전류 이상인지 확인하십시오.
 - 올바른 과부하 보호를 위해 모터 용량과 주파수 변환기 출력은 반드시 일치해야 합니다.
 - 주파수 변환기 등급이 모터보다 낮으면 모터 최대 출력에 도달할 수 없습니다.

2.3 기계적인 설치

2.3.1 냉각

- 냉각을 위한 통풍을 제공하기 위해 유닛을 딱딱하고 평평한 표면이나 백플레이트(옵션)에 장착하십시오(2.3.3 장작 참조).
- 상단과 하단에는 공기 냉각을 위한 여유 공간이 있어야 합니다. 일반적으로 100-225mm(4-10 인치)가 필요합니다. 여유 공간 요구사항은 그림 2.1을 참조하십시오.
- 올바르게 장착하지 않으면 과열되거나 성능이 저하될 수 있습니다.
- 40°C(104°F)와 50°C(122°F)에서 시작하는 온도 및 해발 1000m(3300 피트)의 경우 용량 감소를 고려해야 합니다. 자세한 정보는 장비 설계 지침서를 참조하십시오.



그림 2.1 상단 및 하단 냉각 여유 공간

외함	A1-A5	B1-B4	C1, C3	C2, C4
a/b (mm)	100	200	200	225

표 2.1 최소 통풍 여유 공간 요구사항

2.3.2 들어 올리기

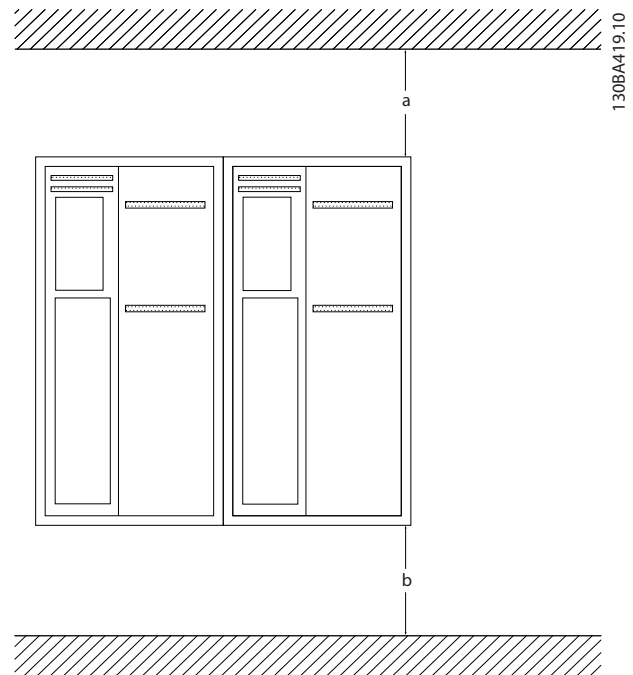
- 유닛의 중량을 확인하여 안전한 들어 올리기 방법을 결정하십시오.
- 리프팅 장치가 작업에 적합한지 확인하십시오.
- 필요한 경우, 적합한 등급을 가진 호이스트, 크레인 또는 포크리프트로 유닛을 이동하십시오.
- 들어 올릴 때는 제공된 경우 호이스트 링을 유닛에 사용하십시오.

2.3.3 장착

- 장비를 세워서 장착하십시오.
- 주파수 변환기를 옆면끼리 여유공간 없이 바로 붙여서 설치할 수 있습니다.
- 장착 지점의 강도가 유닛 중량을 지탱하기에 충분한지 확인하십시오.
- 평평하고 안정적인 표면이나 백플레이트(옵션)에 유닛을 장착하여 냉각 통풍이 되게 하십시오(그림 2.2 및 그림 2.3 참조)
- 올바르게 장착하지 않으면 과열되거나 성능이 저하될 수 있습니다.
- 제공된 경우 유닛에 있는 장착용 구멍을 사용하여 벽에 장착하십시오.



그림 2.2 백플레이트를 사용한 올바른 장착

품목 A 는 유닛 냉각에 필요한 통풍을 위해 올바르게 설치된 백플레이트입니다.

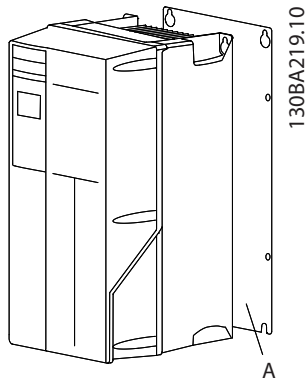

그림 2.3 레일링을 사용한 올바른 장착

참고

레일링에 장착할 때는 백플레이트가 필요합니다.

2.3.4 조임 강도

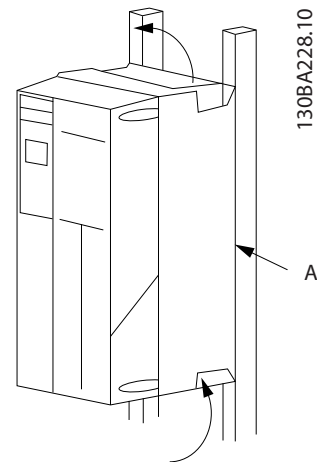
올바른 조임 사양은 10.4.1 연결부 조임 강도를 참조하십시오.

2.4 전기적인 설치

이 절에서는 주파수 변환기 배선에 대한 세부적인 지침을 다룹니다. 다음과 같은 작업이 설명됩니다.

- 주파수 변환기 출력 단자에 모터 배선
- 주파수 변환기 입력 단자에 직류 주전원 배선
- 제어 및 직렬 통신 배선 연결
- 전원이 적용된 후 입력 및 모터 출력 점검 지정된 기능에 맞게 제어 단자 프로그래밍



그림 2.4 기본 배선 약도.

A=아날로그, D=디지털

단자 37은 안전 정지에 사용됩니다. 안전 정지 설치 지침은 설계 지침서를 참조하십시오.

* 단자 37은 AutomationDrive FC 301에 포함되어 있지 않음(프레임 용량 A1 제외). AutomationDrive FC 301의 경우, 릴레이 2와 단자 29에 기능이 없습니다.

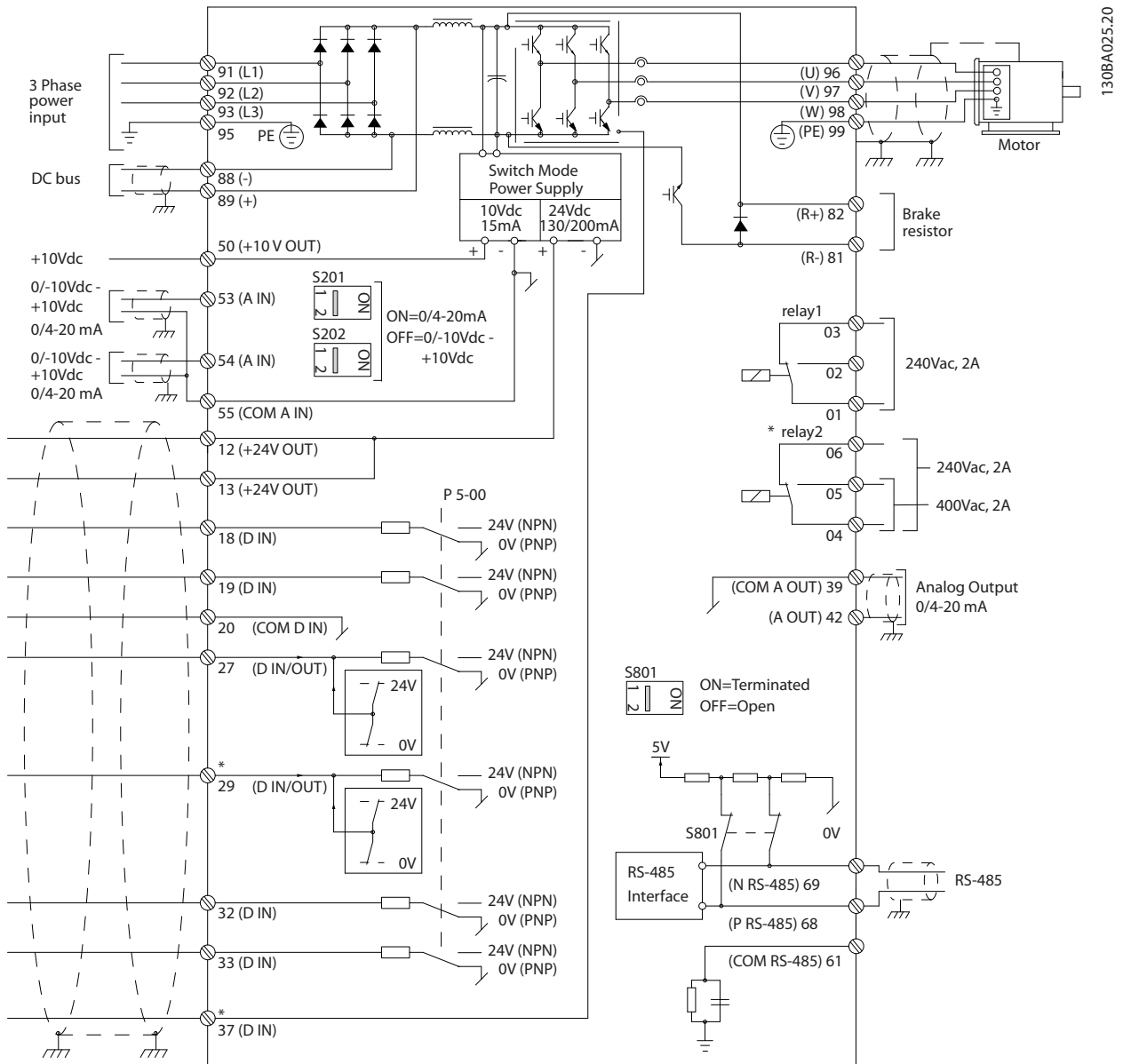

그림 2.5 일반적인 전기 연결

1	PLC	6	제어 케이블, 모터 및 주전원 간 최소 200mm(7.9 인치)
2	주파수 변환기	7	모터, 3 상 및 PE
3	출력 콘택터(일반적으로 권장되지 않음)	8	주전원, 3 상 및 보강 PE
4	접지 레일(PE)	9	제어부 배선
5	케이블 절연(피복 벗김)	10	최소 16mm ² (0.025 인치) 등화

2.4.1 요구사항

▲경고

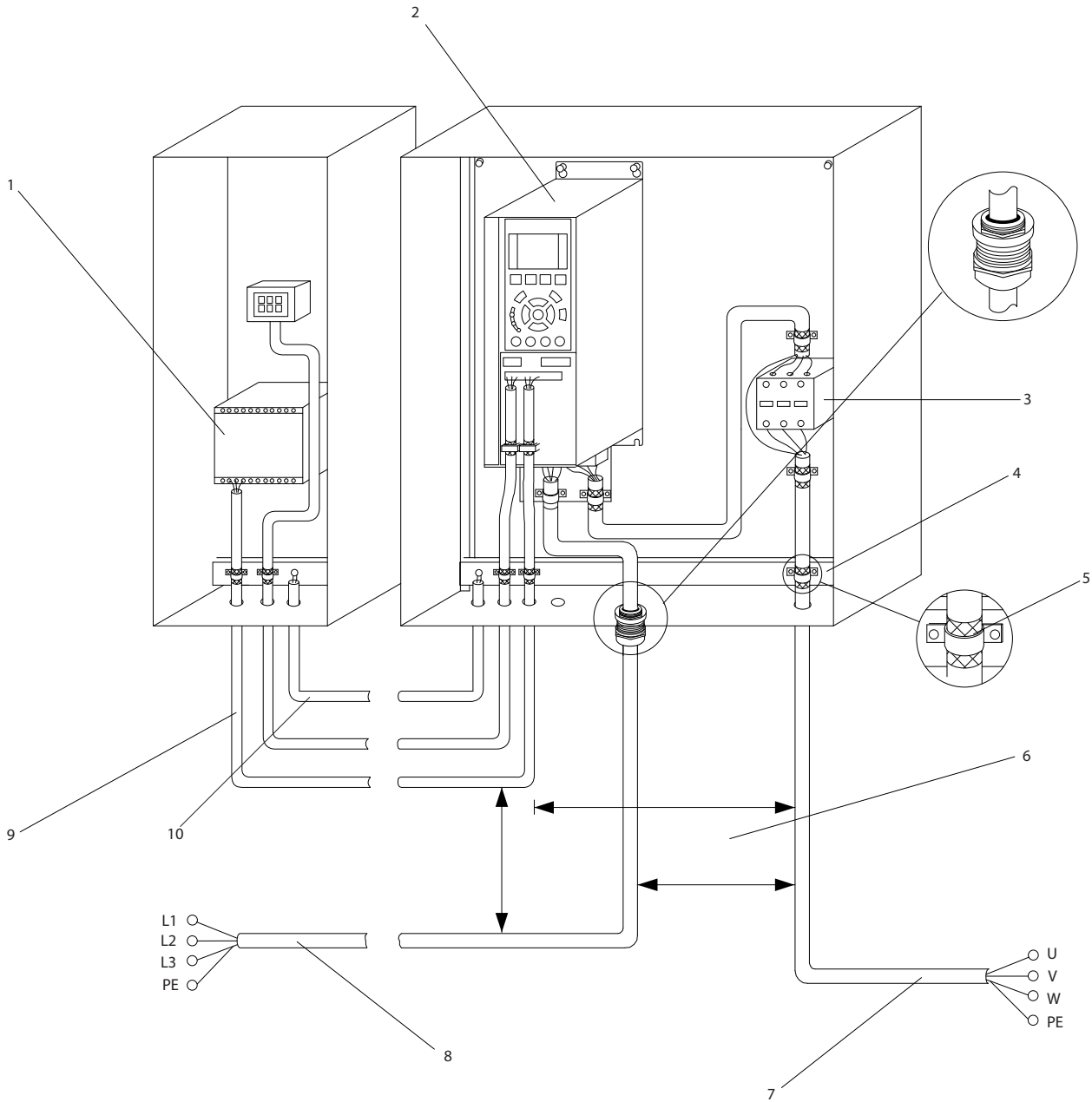
장비 위험!

회전축 및 전기 장비는 위험할 수 있습니다. 전기 작업 시에는 항상 국제 및 국내 전기 규정을 준수해야 합니다. 설치, 기동 및 유지보수가 반드시 교육을 받은 공인 기사를 통해서만 이루어질 것을 강력히 권장합니다. 이러한 지침을 준수하지 못하면 사망 또는 중상으로 이어질 수 있습니다.

주의

배선 절연!

고주파 노이즈 절연을 위해서는 각기 다른 3 개의 금속 도판에 입력 출력, 모터 배선 및 제어부 배선을 각각 배치하거나 별도의 차폐 케이블을 사용하십시오. 전원, 모터 및 제어부 배선을 절연하지 못하면 주파수 변환기 및 관련 장비가 최적의 성능을 발휘하지 못할 수 있습니다.

사용자의 안전을 위해 다음 요구사항을 준수하십시오.

- 전자 제어 장비는 위험한 주전원 전압에 연결되어 있습니다. 유닛에 전원을 공급할 때 전기적인 위험이 노출되지 않도록 보호하기 위해 매우 주의해야 합니다.
- 여러 대의 주파수 변환기에 있는 모터 케이블을 각각 배치하십시오. 함께 배치된 출력 모터 케이블의 유도 전압은 장비가 꺼져 있거나 잠겨 있어도 장비 커패시터를 충전할 수 있습니다.

과부하 및 장비 보호

- 주파수 변환기 내에서 전자적으로 활성화된 기능은 모터에 과부하 보호 기능을 제공합니다. 과부하는 증가 수준을 계산하여 트립(컨트롤러 출력 정지) 기능을 위한 타이밍을 활성화합니다. 흐르는 전류가 높을수록 트립의 반응이 빨라집니다. 과부하 기능은 클래스 20 모터 보호 기능을 제공합니다. 트립 기능에 관한 세부 정보는 8 경고 및 알람을 참조하십시오.
- 모터 배선이 고주파 전류를 전달하므로 주전원, 모터 전원 및 제어부의 배선을 각기 별도로 배치하는 것이 중요합니다. 금속 도판 또는 별도의 차폐 와이어를 사용하십시오. 전원, 모터 및 제어부 배선을 절연하지 못하면 장비가 최적 성능을 발휘하지 못할 수 있습니다.
- 모든 주파수 변환기에는 단락 보호 및 과전류 보호 기능이 있어야 합니다. 이러한 보호 기능을 제공하기 위해 입력 퓨즈가 필요합니다(그림 2.6 참조). 출고 시 설치되어 있지 않은 경우, 설치업자가 설치 작업의 일환으로 퓨즈를 제공해야 합니다. 10.3 퓨즈 표에서 최대 퓨즈 등급을 참조하십시오.



그림 2.6 주파수 변환기 퓨즈

와이어 유형 및 등급

- 모든 배선은 단면적 및 주위 온도 요구사항과 관련하여 국내 및 국제 규정을 준수해야 합니다.
- 덴포스는 모든 전원 연결부를 최소 75°C 정격의 구리 와이어로 할 것을 권장합니다.
- 권장 와이어 용량은 10.1 출력에 따른 사양을 참조하십시오.

2.4.2 접지 요구사항

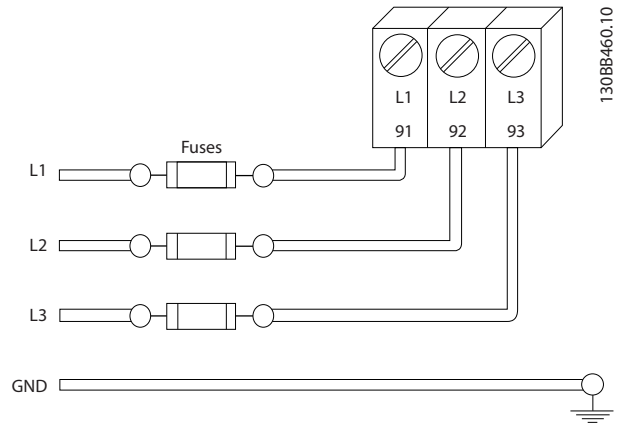
▲경고

접지 위험!

사용자의 안전을 위해 이 설명서에 수록된 지침 뿐만 아니라 국제 및 국내 전기 규정을 준수하여 주파수 변환기를 올바르게 접지하는 것이 중요합니다. 접지 전류는 3.5mA 보다 높습니다. 주파수 변환기를 올바르게 접지하지 못하면 사망 또는 중상으로 이어질 수 있습니다.

참고

국제/국내 전기 규정 및 표준에 따라 장비를 올바르게 접지하는 것은 사용자 또는 공인 전기 설치업자의 책임입니다.

- 모든 국내 및 국제 전기 규정을 준수하여 전기 장비를 올바르게 접지하십시오.
- 3.5mA 이상의 접지 전류로 장비를 올바르게 보호 접지해야 합니다(누설 전류(>3.5mA) 참조).
- 입력 전원, 모터 전원 및 제어부 배선에는 각기 다른 접지 와이어가 필요합니다.
- 올바른 접지 연결을 위해 장비와 함께 제공된 클램프를 사용하십시오.
- 하나의 주파수 변환기를 다른 주파수 변환기에 "테이지 체인" 방식으로 접지하지 마십시오.
- 접지 와이어를 가능한 짧게 연결하십시오.

- 고-스트랜드 와이어를 사용하여 전기 노이즈를 줄일 것을 권장합니다.
- 모터 제조업체 배선 요구사항을 준수하십시오.

2.4.2.1 누설 전류 (>3.5 mA)

누설 전류가 > 3.5 mA 인 장비의 보호 접지는 국내 및 현지 규정을 준수합니다.

주파수 변환기 기술은 높은 출력에서의 높은 주파수 스위칭을 의미합니다. 이는 접지 연결부에 누설 전류를 발생시킵니다. 주파수 변환기의 출력 단자에 잘못된 전류가 흐르면 직류 구성품이 필터 커패시터를 충전하고 과도한 접지 전류를 야기할 수 있습니다. 접지 누설 전류는 RFI 필터링, 차폐 모터 케이블 및 주파수 변환기 출력 등 시스템 구성에 따라 다릅니다.

EN/IEC61800-5-1(고출력 인버터 시스템 제품 표준)은 누설 전류가 3.5mA 를 초과하는 경우 특별한 주의를 요구합니다. 접지는 다음과 같은 방법 중 하나로 보장해야 합니다.

- 최소 10mm² 의 접지 와이어
- 치수 규칙을 각각 준수하는 접지 와이어 2 개

자세한 정보는 EN 60364-5-54 § 543.7 을 참조하십시오.

RCD 사용

접지 누설 회로 차단기(ELCB)라고도 하는 잔류 전류 장치(RCD)를 사용하는 경우에는 다음 사항을 준수해야 합니다.

교류 전류와 직류 전류를 감지할 수 있는 B형의 RCD 만 사용합니다.

과도한 접지 전류로 인한 결함을 방지하기 위해 유입 지연 기능이 있는 RCD 를 사용합니다.

시스템 구성 및 환경적 고려사항에 따라 RCD 치수를 정합니다.

2.4.2.2 차폐 케이블을 이용한 접지

모터 배선을 위해 접지 클램프가 제공됩니다(그림 2.7 참조).



그림 2.7 차폐 케이블을 이용한 접지

2.4.3 모터 연결

⚠경고

유도 전압!

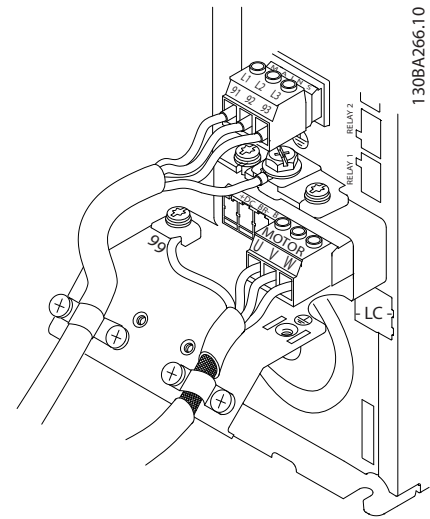
여러 대의 주파수 변환기에 있는 출력 모터 케이블을 각각 배치하십시오. 함께 배치된 출력 모터 케이블의 유도 전압은 장비가 꺼져 있거나 잠겨 있어도 장비 커패시터를 충전할 수 있습니다. 출력 모터 케이블을 구동하지 못하면 사망 또는 중상으로 이어질 수 있습니다.

- 최대 와이어 용량은 10.1 출력에 따른 사양을 참조하십시오.
- 케이블 용량은 국내 및 국제 전기 규정을 준수하십시오.
- 모터 배선 녹아웃 또는 액세스 패널은 IP21 이상(NEMA1/12) 유닛의 베이스에 제공됩니다.
- 주파수 변환기와 모터 사이에 역률 보정 커패시터를 설치하지 마십시오.
- 주파수 변환기와 모터 사이에 기동 또는 극 전환 장치를 배선하지 마십시오.
- 3 상 모터 배선을 단자 96(U), 97(V) 및 98(W)에 연결하십시오.
- 제공된 접지 지침에 따라 케이블을 접지하십시오.
- 10.4.1 연결부 조임 강도에 수록된 정보에 따라 단자의 토크를 조정하십시오.
- 모터 제조업체 배선 요구사항을 준수하십시오.

그림 2.8은(는) 기본 주파수 변환기의 주전원 입력, 모터 및 접지 배선을 보여줍니다. 실제 구성은 유닛 유형 및 옵션 장비에 따라 다릅니다.



그림 2.8 모터, 주전원 및 접지 배선의 예시

2.4.4 교류 주전원 연결

- 주파수 변환기의 입력 전류에 따라 배선 용량을 결정하십시오. 최대 와이어 용량은 10.1 출력에 따른 사양을(를) 참조하십시오.
- 케이블 용량은 국내 및 국제 전기 규정을 준수하십시오.
- 3상 교류 입력 전원 배선을 단자 L1, L2 및 L3에 연결하십시오(그림 2.8 참조).
- 장비의 구성에 따라 주전원 입력 단자 또는 입력 차단부에 입력 전원이 연결됩니다.
- 2.4.2 접지 요구사항에 제공된 접지 지침에 따라 케이블을 접지하십시오.
- 모든 주파수 변환기는 접지 기준 전원선 뿐만 아니라 절연된 입력 소스와 함께 사용할 수 있습니다. 절연된 주전원 소스(IT 주전원 또는 부동형 델타) 또는 접지된 레그(접지형 델타)가 있는 TT/TN-S 주전원에서 전원이 공급되는 경우, 14-50 RFI 필터를 꺼짐으로 설정하십시오. 꺼짐(OFF) 상태에서 매개회로의 손상을 방지하고 IEC 61800-3에 따라 접지 용량형 전류를 줄이기 위해 새시와 매개회로 간의 내부 RFI 필터 커패시터가 차단됩니다.

2.4.5 제어부 배선

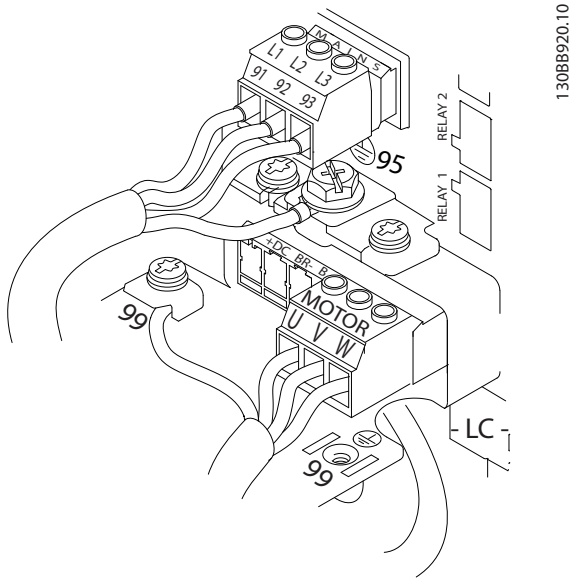
- 주파수 변환기에 있는 고풍력 구성품의 제어부 배선은 절연하십시오.
- 주파수 변환기가 PELV 절연을 위해 써미스터에 연결되어 있는 경우, 써미스터 제어부 배선(옵션)은 보강/이중 절연되어야 합니다. 24 VDC 공급 전압이 권장됩니다.

2.4.5.1 접근 방법

- 드라이버로 덮개 플레이트를 분리하십시오. 그림 2.9을(를) 참조하십시오.
- 또는 부착된 나사를 느슨하게 하여 전면 덮개를 분리하십시오. 그림 2.10을(를) 참조하십시오.



그림 2.9 A2, A3, B3, B4, C3 및 C4 외함의 제어부 배선 접근 방법



그림 2.10 A4, A5, B1, B2, C1 및 C2 외함의 제어부 배선 접근 방법

덮개를 조이기 전에 표 2.2을(를) 참조하십시오.

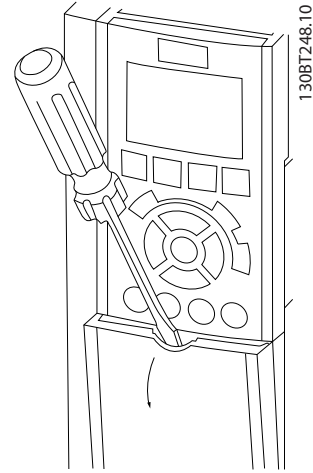
프레임	IP20	IP21	IP55	IP66
A4/A5	-	-	2	2
B1	-	*	2.2	2.2
B2	-	*	2.2	2.2
C1	-	*	2.2	2.2
C2	-	*	2.2	2.2

* 조일 나사가 없음
- 존재하지 않음

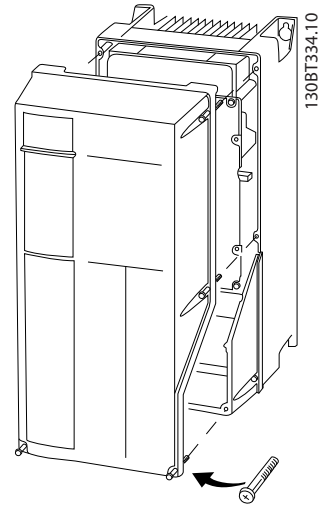
표 2.2 덮개의 조임 강도 (Nm)

2.4.5.2 제어 단자 유형

그림 2.11는 탈부착이 가능한 주파수 변환기 커넥터를 보여줍니다. 단자 기능 및 초기 설정은 표 2.3에 요약되어 있습니다.



그림 2.11 제어 단자 위치



그림 2.12 단자 번호

- 커넥터 1은 프로그래밍 가능한 디지털 입력 단자 4개, 입력 또는 출력으로 프로그래밍 가능한 디지털 단자 2개, 24V DC 공급 전압 1개, 그리고 사용자 지정 24V DC 전압(옵션)용 공통 단자 1개를 제공합니다. FC 302와 FC 301(A1 외함에서의 옵션) 또한 STO(안전 토크 오프 정지) 기능을 위한 디지털 입력 1개를 제공합니다.
- 커넥터 2 단자 (+)68 및 (-)69는 RS-485 직렬 통신 연결용 단자입니다.
- 커넥터 3은 아날로그 입력 2개, 아날로그 출력 1개, 10V DC 공급 전압, 그리고 입력 및 출력용 공통 단자를 제공합니다.

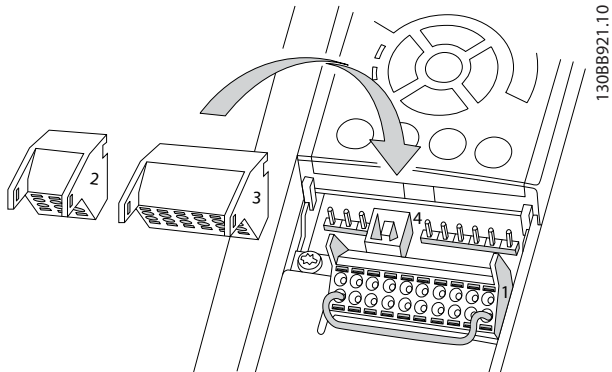
- 커넥터 4는 MCT 10 셋업 소프트웨어와 함께 사용할 수 있는 USB 포트입니다.
- 또한 주파수 변환기 구성 및 용량에 따라 다양한 위치에 배치되는 C형 릴레이 출력 2개도 제공됩니다.
- 유닛과 함께 주문할 수 있는 일부 옵션은 단자를 추가로 제공합니다. 장비 옵션과 함께 제공된 설명서를 참조하십시오.

단자 등급에 관한 자세한 내용은 10.2 일반 기술 자료를 참조하십시오.

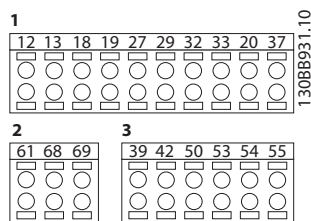
단자 설명			
단자	파라미터	기본 설정	설명
디지털 입력/출력			
12, 13	-	+24V DC	24V DC 공급 전압. 최대 출력 전류는 모든 24V 부하에 대해 총 200mA(FC 301의 경우, 130mA)입니다. 디지털 입력 및 외부 변환기에 사용할 수 있습니다.
18	5-10	[8] 기동	디지털 입력.
19	5-11	[10] 역회전	
32	5-14	[0] 운전하지 않음	
33	5-15	[0] 운전하지 않음	디지털 입력 또는 출력에 대해 선택할 수 있습니다. 초기 설정은 입력입니다.
27	5-12	[2] 코스팅 인버스	
29	5-13	[14] 조그	
20	-		디지털 입력용 공통 및 24V 공급에 대한 0V.
37	-	안전 토크 해제(STO)	안전 입력 STO에 사용.
아날로그 입력/출력			
39	-		아날로그 출력용 공통
42	6-50	[0] 운전하지 않음	프로그래밍 가능한 아날로그 출력. 아날로그 신호는 최대 500Ω에서 0-20mA 또는 4-20mA입니다.
50	-	+10V DC	10V DC 아날로그 공급 전압. 최대 15mA가 가변 저항기 또는 써미스터에 공통으로 사용됩니다.
53	6-1	지령	아날로그 입력. 전압 또는 전류에 대해 선택할 수 있습니다. 스위치 A53 및 A54는 mA 또는 V를 선택합니다.
54	6-2	피드백	
55	-		아날로그 입력용 공통

단자 설명			
단자	파라미터	기본 설정	설명
직렬 통신			
61	-		케이블 차폐선을 위한 통합형 RC 필터. EMC 문제가 있을 때 차폐선을 연결하기 위한 용도.
68 (+)	8-3		RS-485 인터페이스. 단자 저항을 위해 제어카드 스위치가 제공됩니다.
69 (-)	8-3		
릴레이			
01, 02, 03	5-40 [0]	[0] 운전하지 않음	C형 릴레이 출력, 교류 또는 직류 전압, 저항 부하 또는 유도 부하에 사용할 수 있습니다.
04, 05, 06	5-40 [1]	[0] 운전하지 않음	

표 2.3 단자 설명

2.4.5.3 제어 단자 배선

제어 단자 커넥터를 용이한 설치를 위해 **그림 2.11**에서와 같이 주파수 변환기에서 분리할 수 있습니다.

1. **그림 2.13**에서와 같이 접점 위 또는 아래의 슬롯에 작은 드라이버를 삽입하여 접점을 여십시오
2. 피복이 벗겨진 제어 와이어를 접점에 삽입하십시오.
3. 드라이버를 빼내어 제어 와이어가 접점 내에서 고정되게 하십시오.
4. 접점이 확실히 완성되었는지, 또한 느슨하지 않은지 확인하십시오. 제어부 배선이 느슨해지면 장비에 결함이 발생하거나 운전 성능이 최적 미만으로 저하될 수 있습니다.

제어 단자 배선 용량은 **10.1 출력에 따른 사양**를 참조하십시오.

일반적인 제어부 배선 연결은 **6 어플리케이션 셋업 예시**를 참조하십시오.



그림 2.13 제어부 배선 연결

2.4.5.4 차폐 제어 케이블 사용 방법

올바른 차폐

대부분의 경우, 선호하는 방법은 제공된 차폐 클램프로 제어 및 직렬 통신 케이블의 양쪽 끝을 고정하여 최대 주파수 케이블 접점이 되게 하는 방법입니다. 주파수 변환기와 PLC 간의 접지 전위가 다를 경우에는 전기적 소음이 발생하여 전체 시스템에 문제가 발생할 수 있습니다. 이럴 경우 제어 케이블 옆에 등화 케이블을 연결하여 이 문제를 해결하십시오. 이 때, 등화 케이블의 최소 단면적은 16 mm²입니다.

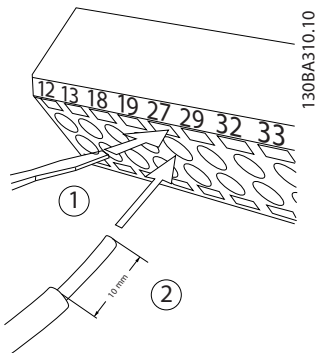
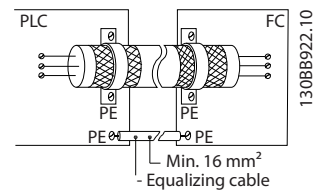

50/60Hz 접지 루프

매우 긴 제어 케이블을 사용하면 접지 루프가 발생할 수 있습니다. 접지 루프를 없애려면 차폐-접지선의 한쪽 끝과 100nF 커패시터를 연결하십시오. 이 때, 리드선을 가능한 짧게 하십시오.

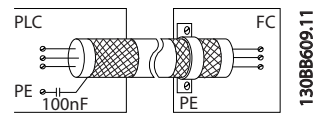

직렬 통신에 EMC 노이즈가 생기지 않게 하는 방법

이 단자는 내부 RC 링크를 통해 접지에 연결됩니다. 꼬여 있는 케이블을 사용하여 도체 간의 간섭을 줄이십시오. 권장 방법은 아래와 같습니다.

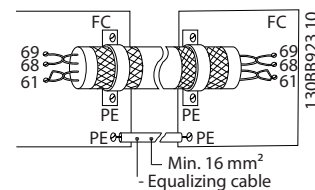

혹은 단자 61 연결을 생략할 수 있습니다.

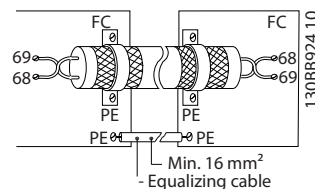

2.4.5.5 제어 단자 기능

제어 입력 신호를 수신함으로써 주파수 변환기 기능이 명령됩니다.

- 각 단자는 기능에 맞게 프로그래밍되어야 하며 이는 해당 단자와 관련된 파라미터에서 지원됨

니다. 단자 및 관련 파라미터는 표 2.3를 참조하십시오.

- 제어 단자가 올바른 기능에 맞게 프로그래밍되어 있는지 확인하는 것이 중요합니다. 파라미터 접근에 관한 자세한 내용은 4 사용자 인터페이스를, 프로그래밍에 관한 자세한 내용은 5 주파수 변환기 프로그래밍 정보를 각각 참조하십시오.
- 기본 단자 프로그래밍은 일반적인 운전 모드에서 주파수 변환기의 기능을 사용할 수 있도록 하기 위한 프로그래밍입니다.

2.4.5.6 점퍼 단자 12 및 27

공장 초기 프로그래밍 값을 사용하는 경우에 주파수 변환기를 작동하기 위해서는 단자 12(또는 13)와 단자 27 사이에 점퍼 와이어가 필요할 수도 있습니다.

- 디지털 입력 단자 27은 24V DC 외부 인터록 명령을 수신하도록 설계되어 있습니다. 대부분의 경우 사용자는 외부 인터록 장치를 단자 27에 연결합니다.
- 인터록 장치가 사용되지 않는 경우에는 제어 단자 12(권장) 또는 13과 단자 27 사이의 점퍼를 배선합니다. 이렇게 하면 단자 27에 내부 24V 신호가 공급됩니다.
- 신호가 없으면 유닛을 운전할 수 없습니다.
- LCP의 맨 아래 상태 표시줄에 자동 원격 코스팅이 표시되면 유닛이 운전할 준비가 완료되었지만 단자 27에 입력 신호가 없음을 의미합니다.
- 공장 출고 시 설치된 옵션 장비는 단자 27에 배선되므로 해당 배선을 제거하지 마십시오.

2.4.5.7 단자 53 및 54 스위치

- 아날로그 입력 단자 53과 54는 전압(0-10V) 또는 전류(0/4-20mA) 입력 신호에 맞게 선택할 수 있습니다.
- 스위치 위치를 변경하기 전에 주파수 변환기에서 전원을 분리하십시오.
- 신호 유형을 선택하도록 스위치 A53 및 A54를 설정합니다. U는 전압을 선택하고 I는 전류를 선택합니다.
- LCP가 분리되면 스위치에 접근할 수 있습니다 (그림 2.14 참조). 유닛에 사용할 수 있는 일부 옵션 카드가 이러한 스위치를 덮을 수 있으므로 스위치 설정을 변경하고자 할 때는 반드시 옵션 카드를 분리해야 합니다. 옵션 카드를 분리하기 전에는 항상 유닛의 전원을 분리합니다.

- 단자 53 초기 설정값은 16-61 단자 53 스위치 설정에서 설정된 개회로의 속도 지령 신호를 위한 값입니다.
- 단자 54 초기 설정값은 16-63 단자 54 스위치 설정에서 설정된 폐회로의 피드백 신호를 위한 값입니다.



그림 2.14 단자 53 및 54 스위치와 버스통신 단자 스위치의 위치

2.4.5.8 단자 37

단자 37 안전 정지 기능

FC 302와 FC 301(A1 외함의 경우 옵션)은 제어 단자 37을 통해 안전 정지 기능을 사용할 수 있습니다. 안전 정지는 주파수 변환기 출력 단계의 전원부 반도체의 제어 전압을 비활성화하여 모터를 회전하는 데 필요한 전압이 생성되는 것을 방지합니다. 안전 정지(T37)가 활성화되면 주파수 변환기에서 알람이 발생하고 유닛이 트립되며 모터가 코스팅 정지됩니다. 수동 재기동이 필요합니다. 안전 정지 기능은 비상 정지 상황에서 주파수 변환기를 정지하는 데 사용할 수 있습니다. 안전 정지가 필요 없는 정상 운전 모드에서는 안전 정지 대신 주파수 변환기의 일반 정지 기능을 사용합니다. 자동 재기동을 사용하는 경우, ISO 12100-2 5.3.2.5 절에 따른 요구사항을 충족해야 합니다.

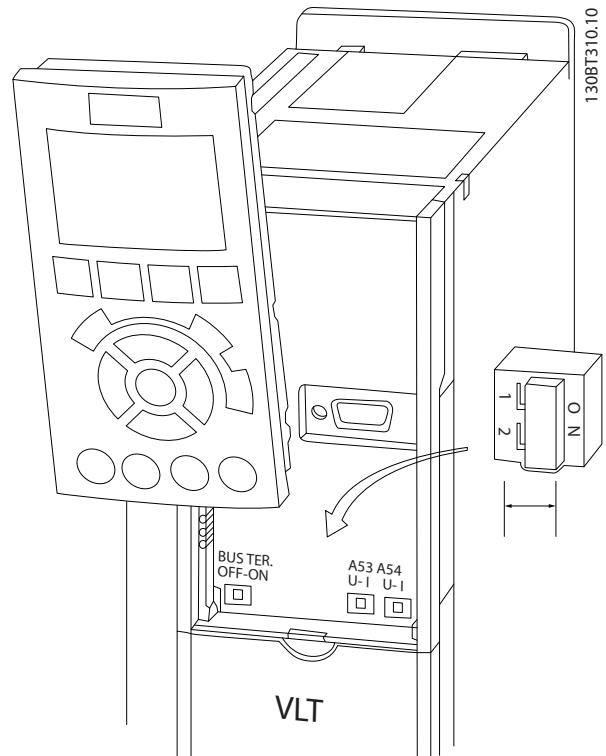
책임 조건

안전 정지 기능 설치 및 운전에 있어 다음 사항을 준수하는 것은 사용자의 책임입니다.

- 건강 및 안전/사고 방지와 관련된 안전 규정의 숙지 및 이해
- 본 설명서 및 설계 지침서에 수록된 일반 지침 및 안전 지침의 이해
- 특정 어플리케이션에 적용할 수 있는 일반 표준 및 안전 표준의 숙지

여기서 사용자란 통합, 운전, 서비스, 유지보수 담당자를 의미합니다.

표준

단자 37의 안전 정지를 사용하기 위해서는 사용자가 관련 법률, 규정 및 지침 등 안전에 관한 모든 조항을 충족해야 합니다. 안전 정지 기능(옵션)은 다음과 같은 표준을 준수합니다.

- EN 954-1: 1996 부문 3
- IEC 60204-1: 2005 부문 0 - 비제어 정지
- IEC 61508: 1998 SIL2
- IEC 61800-5-2: 2007 - 안전 토오크 정지 (STO) 기능
- IEC 62061: 2005 SIL CL2
- ISO 13849-1: 2006 부문 3 PL d
- ISO 14118: 2000 (EN 1037) - 예기치 않은 기동 방지

사용 설명서의 정보 및 지침만으로는 안전 정지 기능을 올바르게 안전하게 사용할 수 없습니다. 해당 설계 지침서의 관련 정보 및 지침을 반드시 준수해야 합니다.

보호 조치

- 자격이 있고 숙련된 사람만 안전 엔지니어링 시스템을 설치 및 실행할 수 있습니다.
- 유닛은 반드시 IP54 외함 또는 그와 동등한 환경에 설치해야 합니다.
- 단자 37과 외부 안전 장치 간의 케이블은 ISO 13849-2 표 D.4에 따라 보호 단락되어야 합니다.
- 외부 힘에 의해 모터 축이 영향을 받는 경우(예컨대, 일시 정지된 부하), 위험 요인을 제거하기 위해 추가적인 조치(예컨대, 안전 유지 제동)가 필요합니다.

안전 정지 설치 및 셋업

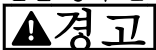

안전 정지 기능!

안전 정지 기능은 주파수 변환기 또는 보조 회로에서 주전원 전압을 분리하지 않습니다. 주전원 전압 공급을 분리하고 본 설명서의 안전 관련 절에 수록된 시간 동안 기다린 후에 주파수 변환기나 모터의 전기 부품 관련 작업을 수행해야 합니다. 유닛에서 주전원 전압 공급을 분리하지도 못하고 지정된 시간 동안 기다리지도 못하면 사망 또는 중상으로 이어질 수 있습니다.

- 안전 토오크 정지 기능을 사용한 주파수 변환기 정지는 권장하지 않습니다. 구동 중인 주파수

수 변환기가 이 기능을 통해 정지되면 유닛이 트립되고 코스팅 정지됩니다. 위험을 야기하는 등 이 기능을 사용할 수 없는 경우에는 이 기능을 사용하기 전에 적절한 정지 모드를 사용하여 주파수 변환기와 장비를 정지시켜야 합니다. 어플리케이션에 따라 기계식 제동 장치가 필요할 수 있습니다.

- 여러 개의 IGBT 전원 반도체에 결함이 있어 동기식 및 영구 자석 모터를 갖춘 주파수 변환기의 사용을 고려하는 경우: 안전 토오크 정지 기능을 활성화하더라도 주파수 변환기 시스템이 최대 180/p 도까지 모터 축을 회전시키는 정렬 토오크를 발생시킬 수 있습니다. 여기서 p는 극의 짝수를 의미합니다.
- 이 기능은 주파수 변환기 시스템이나 영향을 받은 장비의 일부에 대해 기계적인 작업을 수행하는 데 적합합니다. 이 기능은 전기적 안전성을 제공하지 않습니다. 이 기능을 주파수 변환기를 기동 및/또는 정지하기 위한 제어부로 사용해서는 안 됩니다.

주파수 변환기를 안전하게 설치하기 위해서는 다음과 같은 요구사항을 충족해야 합니다.

1. 제어 단자 37과 12 또는 13 사이의 점퍼 와이어를 분리합니다. 점퍼를 절단하거나 차단하는 것만으로는 단락을 피할 수 없습니다. (그림 2.15의 점퍼 참조)
2. NO 안전 기능(반드시 안전 장치 관련 지침을 준수해야 함)을 통해 외부 안전 감시 릴레이를 단자 37(안전 정지)과 단자 12 또는 13(24V DC)에 연결합니다. 안전 감시 릴레이는 부문 3 (EN 954-1) / PL "d" (ISO 13849-1)를 준수해야 합니다.



그림 2.15 단자 12/13(24V)과 37 간의 점퍼



13088749.10

2

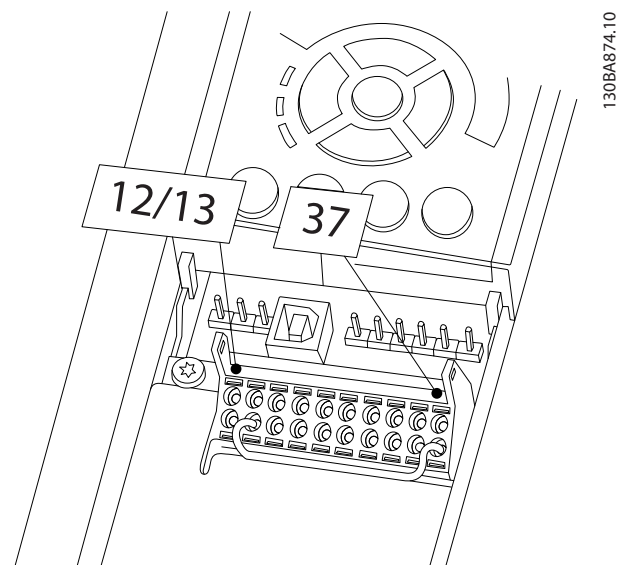
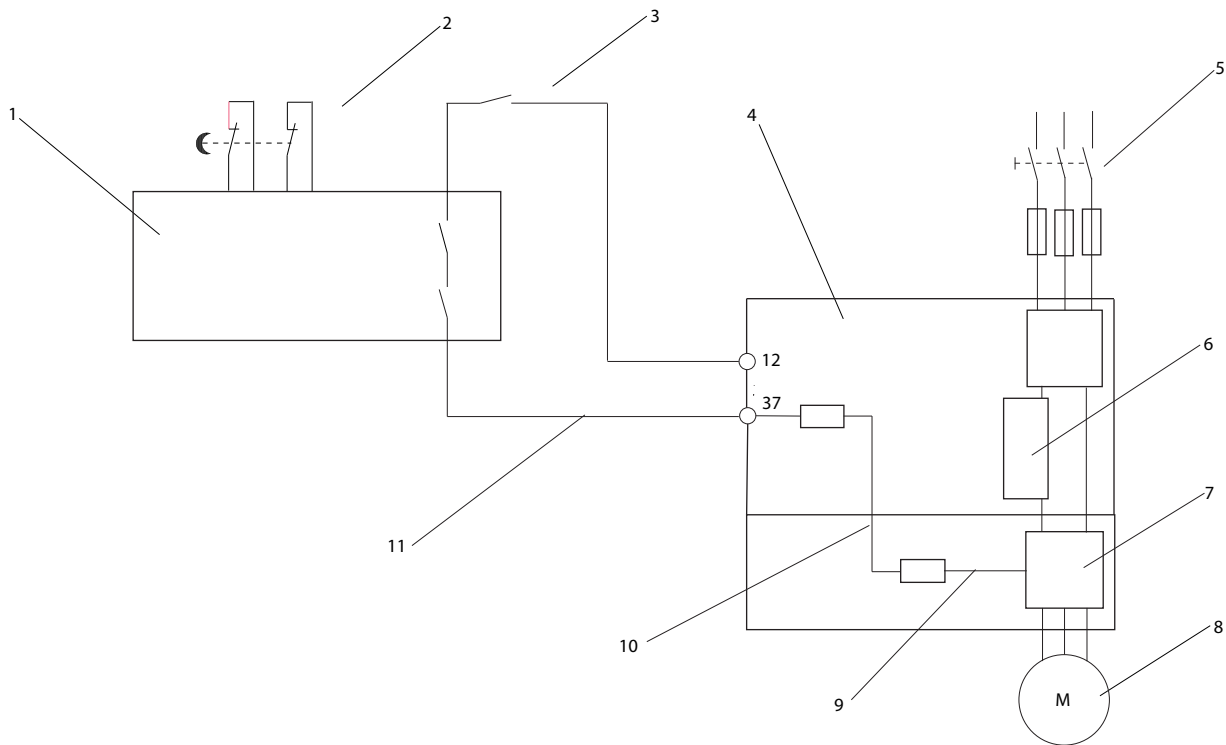
그림 2.16 안전 부문 3 (EN 954-1) / PL “d” (ISO 13849-1)에 따라 정지 부문 0 (EN 60204-1)을 준수하는 설치

1	안전 장치 부문 3(회로 간접 장치, 가능하면 릴리즈 입력 포함)	7	인버터
2	도어 접촉	8	모터
3	콘택터(코스팅)	9	5V DC
4	주파수 변환기	10	안전 채널
5	주전원	11	단락 보호 케이블(설치 외함 내부에 있는 경우 제외)
6	제어 보드		

안전 정지 작동 시험

설치 이후 최초로 운전하기 전에 안전 정지의 사용이 가능한 설비의 작동 시험을 수행하십시오. 그리고 설비가 변경 될 때마다 시험을 수행합니다.

2.4.5.9 기계식 제동장치 제어

리프트 또는 엘리베이터 등에 주파수 변환기를 사용하기 위해서는 전자기계식 제동 장치를 제어할 수 있어야 합니다.

- 릴레이 출력 또는 디지털 출력(단자 27 또는 29)을 이용하여 제동 장치를 제어하십시오.
- 주파수 변환기가 모터를 제어하지 못하는 동안, 예를 들어, 부하가 너무 큰 경우에도 이 출력이 전압의 인가 없이 제동 장치를 제어할 수 있도록 하십시오.
- 전자기계식 제동 장치를 사용하는 경우에는 파라미터 5-4*에서 기계제동장치제어 [32]를 선택하십시오.
- 모터 전류가 2-20 제동 전류 해제에 설정한 값보다 크게 되면 제동 장치가 풀립니다.
- 출력 주파수가 2-21 브레이크 시작 속도 또는 2-22 제동 동작 속도 [Hz]에서 설정한 주파수보다 작고 주파수 변환기가 정지 명령을 실행하고 있는 경우에만 제동 장치가 작동합니다.

주파수 변환기가 알람 모드 상태이거나 과전압 상태에 있을 때는 기계식 제동 장치가 즉시 작동합니다.

수직으로 이동하는 경우, 중요한 것은 운전하는 내내 완벽히 안전한 모드에서 부하가 유지, 정지, 제어(증가, 감소)되어야 한다는 점입니다. 주파수 변환기는 안전 장치가 아니므로 크레인/리프트 설계업체(OEM)는 비상 시 또는 시스템 고장 시 관련 국내 크레인/리프트 규정에 따라 부하를 정지하기 위해 사용할 안전 장치(예를 들어, 속도 스위치, 비상 제동장치 등)의 유형과 그 개수를 결정해야 합니다.



그림 2.17 주파수 변환기에 기계식 제동 장치 연결

2.4.6 직렬 통신

RS-485 직렬 통신 배선을 단자 (+)68 과 (-)69 에 연결하십시오.

- 차폐 직렬 통신 케이블을 권장합니다.
- 올바른 접지는 2.4.2 접지 요구사항을 참조하십시오.

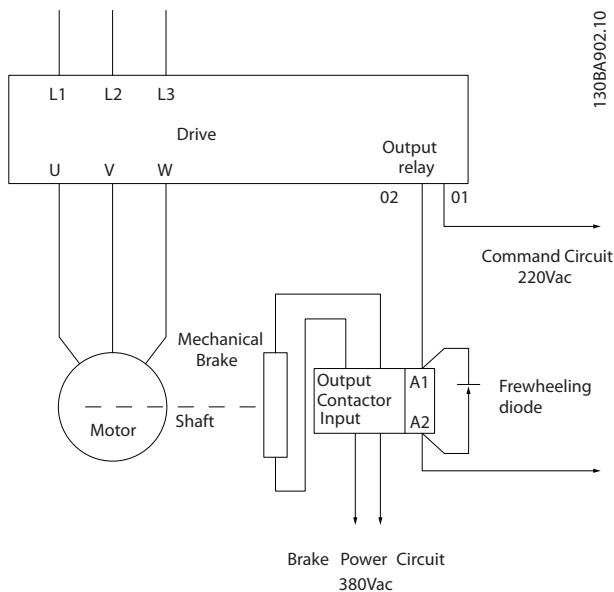

그림 2.18 직렬 통신 배선 다이어그램

기본 직렬 통신 셋업의 경우, 다음을 선택하십시오.

1. 8-30 프로토콜의 프로토콜 유형.
 2. 8-31 주소의 주파수 변환기 주소.
 3. 8-32 통신 속도의 통신속도.
- 2 개의 통신 프로토콜은 주파수 변환기에 내장되어 있습니다. 모터 제조업체 배선 요구사항을 준수하십시오.

덴포스 FC

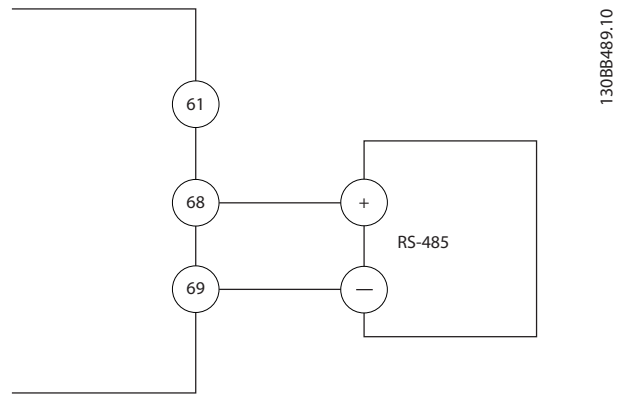
Modbus RTU

- 각종 기능은 프로토콜 소프트웨어와 RS-485 연결을 사용하거나 파라미터 그룹 8-** 통신 및 옵션에서 원격으로 프로그래밍할 수 있습니다.
- 특정 통신 프로토콜을 선택하면 프로토콜별 파라미터를 추가로 사용할 수 있게 될 뿐만 아니라 해당 프로토콜의 사양에 맞게 여러 파라미터 초기 설정이 변경됩니다.
- 주파수 변환기에 설치하는 옵션 카드를 사용하면 통신 프로토콜을 추가로 제공 받을 수 있습니다. 설치 및 운전 지침은 옵션 카드 문서를 참조하십시오.

3 기동 및 기능 시험

3.1 사전 기동

3.1.1 안전 점검

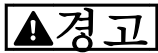

고전압!

입력 및 출력 연결부가 잘못 연결된 경우에는 이러한 단자에 고전압이 발생할 위험이 있습니다. 여러 모터의 전원 리드선이 동일한 도관 내에서 잘못 배선되는 경우, 주전원 입력에서 분리되었더라도 주파수 변환기 내의 커패시터를 충전하는 누설 전류가 발생할 위험이 있습니다. 초기 기동의 경우, 전원 구성품에 관해 어떠한 가정도 하지 마십시오. 기동 전 절차를 준수하십시오. 기동 전 절차를 준수하지 못하면 신체 상해 또는 장비 파손으로 이어질 수 있습니다.

1. 유닛에 대한 입력 전원은 꺼짐(OFF)이어야 하며 완전 잠금 상태여야 합니다. 입력 전원 절연과 관련하여 주파수 변환기의 차단 스위치에 의존하지 마십시오.
2. 입력 단자 L1 (91), L2 (92) 및 L3 (93), 상간 그리고 상-접지간에 전압이 없는지 확인하십시오.
3. 출력 단자 96 (U) 97(V) 및 98 (W), 상간 그리고 상-접지간에 전압이 없는지 확인하십시오.
4. U-V (96-97), V-W (97-98) 및 W-U (98-96)의 Ω 값을 측정함으로써 모터의 연속성을 준수하십시오.
5. 모터 뿐만 아니라 주파수 변환기의 접지가 올바른지 점검하십시오.
6. 단자에 느슨한 연결부가 있는지 주파수 변환기를 점검하십시오.
7. 다음과 같은 모터 명판 데이터를 기록하십시오: 전원, 전압, 주파수, 전부하 전류 및 정격 속도. 이러한 값은 나중에 모터 명판 데이터를 프로그래밍하는 데 필요합니다.
8. 공급 전압이 주파수 변환기 및 모터의 전압과 일치하는지 확인하십시오.

3.1.2 기동 체크리스트

주의

유닛에 전원을 공급하기 전에 표 3.1에 수록된 설치 전반을 점검하십시오. 완료되면 해당 항목에 체크 표시하십시오.

3

점검 대상	설명	<input checked="" type="checkbox"/>
보조 장비	<ul style="list-style-type: none"> 주파수 변환기의 입력 전원 쪽이나 모터의 출력 쪽에 있을 수 있는 보조 장비, 스위치, 차단부 또는 입력 퓨즈/회로 차단기를 찾아보십시오. 운전할 준비가 되어 있는지 검사하고 최대 속도로 운전하는 데 아무 문제가 없는지 확인하십시오. 주파수 변환기로의 피드백에 사용된 센서의 기능과 설치 상태를 점검하십시오. 해당하는 경우, 모터에 있는 역률 보정 캡을 분리하십시오. 	
케이블 배선	<ul style="list-style-type: none"> 입력 전원, 모터 배선 및 제어부 배선이 절연되어 있는지 또는 고주파 노이즈 절연을 위해 3 개의 별도 금속 도관 내에 있는지 확인하십시오. 	
제어부 배선	<ul style="list-style-type: none"> 와이어가 파손되었거나 손상되었는지 또한 연결부가 느슨한지 점검하십시오. 제어부 배선은 고전압 전력 배선과 항상 절연되어야 합니다. 필요한 경우, 신호의 전압 소스를 점검하십시오. 차폐 케이블 또는 꼬여있는 케이블의 사용을 권장합니다. 차폐선이 올바르게 종단되어 있는지 확인하십시오. 	
냉각 여유 공간	<ul style="list-style-type: none"> 냉각하기에 충분한 통풍을 제공하기 위해 상단 및 하단 여유 공간이 적절한지 확인하십시오. 	
EMC 고려사항	<ul style="list-style-type: none"> 전자기적 호환성과 관련하여 올바르게 설치되어 있는지 점검하십시오. 	
환경 고려사항	<ul style="list-style-type: none"> 최대 주위 사용 온도 한계는 장비 라벨을 참조하십시오. 습도 수준은 5-95% 비응축이어야 합니다. 	
퓨즈 및 회로 차단기	<ul style="list-style-type: none"> 회로 차단기나 퓨즈가 올바르게 설치되어 있는지 점검하십시오. 모든 퓨즈가 확실하게 삽입되어 있는지, 운전할 수 있는 조건에 있는지 또한 모든 회로 차단기가 개방 위치에 있는지 점검하십시오. 	
접지	<ul style="list-style-type: none"> 유닛에는 유닛 새시에서 건물 접지부까지 배선되는 접지 와이어가 필요합니다. 접지 연결부가 느슨하지 않은지 또한 접지 연결부가 산화되어 있지는 않은지 점검하십시오. 도관에 접지하거나 후면 패널을 금속 표면에 장착하는 것은 적합한 접지 방법이 아닙니다. 	
입력 및 출력 전원 배선	<ul style="list-style-type: none"> 느슨한 연결부가 있는지 점검하십시오. 모터와 주전원이 별도의 도관 또는 별도의 차폐 케이블에 있는지 확인하십시오. 	
패널 내부	<ul style="list-style-type: none"> 유닛 내부에 오물, 금속 조각, 습기 및 부식이 없는지 점검하십시오. 	
스위치	<ul style="list-style-type: none"> 모든 스위치 및 차단부 설정이 올바른 위치에 있는지 확인하십시오. 	
진동	<ul style="list-style-type: none"> 유닛이 확실하게 장착되어 있는지 확인하고 필요한 경우, 쇼크 마운트(shock mount)가 사용되어 있는지 확인하십시오. 유닛이 비정상적인 진동에 노출될 가능성이 있는지 확인해 보십시오. 	

표 3.1 기동 체크리스트

3.2 주파수 변환기 전원 공급

⚠경고

고전압!

교류 주전원에 연결될 때 주파수 변환기에 고전압이 발생합니다. 설치, 기동 및 유지보수는 반드시 공인 기사만 수행해야 합니다. 설치, 기동 및 유지보수를 공인 기사가 수행하지 않으면 사망 또는 중상으로 이어질 수 있습니다.

⚠경고

의도하지 않은 기동!

주파수 변환기가 교류 주전원에 연결되어 있는 경우, 모터는 언제든지 기동할 수 있습니다. 주파수 변환기, 모터 및 관련 구동 장비는 반드시 운전할 준비가 되어 있어야 합니다. 운전할 준비가 되어 있지 않은 상태에서 주파수 변환기가 교류 주전원에 연결되면 사망, 중상 또는 장비나 자산의 파손으로 이어질 수 있습니다.

1. 입력 전압이 3% 내에서 균형을 이루는지 확인하십시오. 만일 균형을 이루지 않으면 계속 진행하기 전에 입력 전압 불균형을 보정하십시오. 전압 보정 후에 절차를 반복하십시오.
2. 해당하는 경우, 옵션 장비 배선이 설치 어플리케이션과 일치하는지 확인하십시오.
3. 사용자의 모든 장치가 꺼짐(OFF) 위치에 있는지 확인하십시오. 패널 도어가 닫혀 있거나 덮개가 장착되어 있습니다.
4. 유닛에 전원을 공급하십시오. 이 때, 주파수 변환기는 기동하지 마십시오. 차단 스위치가 있는 유닛의 경우, 켜짐(ON) 위치로 전환하여 주파수 변환기에 전원을 공급하십시오.

참고

LCP의 맨 아래 상태 표시줄에 자동 원격 코스팅이 표시되면 유닛이 운전할 준비가 완료되었지만 단자 27에 입력이 없음을 의미합니다. 자세한 내용은 그림 2.15을 참조하십시오.

3.3 기본적인 운전 프로그래밍

최고의 성능을 위해서는 주파수 변환기를 구동하기 전에 기본적인 운전 관련 프로그래밍이 필요합니다. 기본적인 운전 관련 프로그래밍으로는 운전 중인 모터에 해당하는 모터 명판 데이터의 입력, 모터 최저 및 최고 motor speeds의 입력 등이 있습니다. 데이터를 다음 절차에 따라 입력하십시오. 권장 파라미터 설정은 기동 및 확인 용도입니다. 어플리케이션 설정은 다를 수 있습니다. LCP를 통한 데이터 입력에 관한 자세한 지침은 4 사용자 인터페이스를 참조하십시오.

전원을 끈 상태에서 주파수 변환기를 운전하기 전에 데이터를 입력하십시오.

1. LCP의 [Main Menu]를 두 번 누릅니다.
2. 검색 키를 사용하여 파라미터 그룹 0** 운전/표시로 이동한 다음 [OK]를 누릅니다.

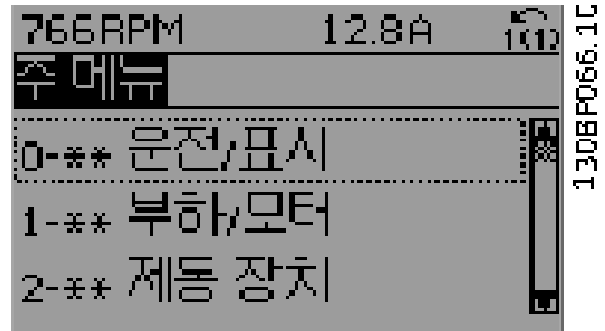

3. 검색 키를 사용하여 파라미터 그룹 0-0* 기본 설정으로 이동한 다음 [OK]를 누릅니다.

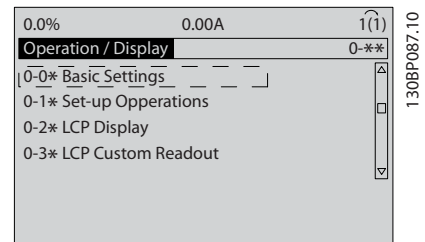

4. 검색 키를 사용하여 0-03 지역 설정으로 이동한 다음 [OK]를 누릅니다.

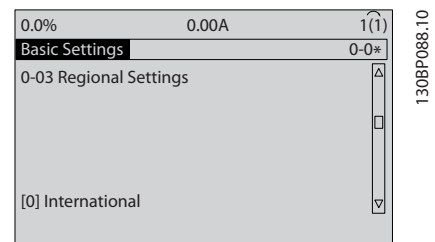

5. 검색 키를 사용하여 해당 사항에 따라 국제 표준 또는 북미를 선택한 다음 [OK]를 누릅니다. (이는 여러 기본 파라미터의 초기 설정을 변경합니다. 전체 목록은 5.4 국제 표준/북미 초기 파라미터 설정을 참조하십시오.)
6. LCP의 [Quick Menu]를 누릅니다.

7. 검색 키를 사용하여 파라미터 그룹 Q2 단축 설정으로 이동한 다음 [OK]를 누릅니다.



8. 언어를 선택하고 [OK]를 누릅니다. 그리고 나서 파라미터 1-20/1-21 ~ 1-25의 모터 데이터를 입력합니다. 해당 정보는 모터 명판에서 찾을 수 있습니다.

- 1-20 모터 출력[kW] 또는 1-21 모터 동력[HP]
- 1-22 모터 전압
- 1-23 모터 주파수
- 1-24 모터 전류
- 1-25 모터 정격 회전수

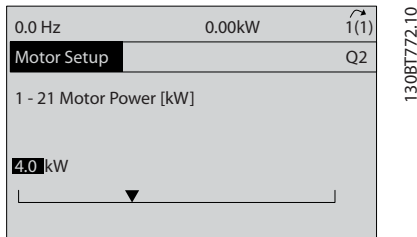

9. 점퍼 와이어는 반드시 제어 단자 12와 27 사이에 있어야 합니다. 이러한 경우에는 5-12 단자 27 디지털 입력을(를) 공장 초기값으로 놔둡니다. 그렇지 않으면 운전하지 않음을 선택합니다. 덴포스 바이패스(옵션)가 있는 주파수 변환기의 경우, 점퍼 와이어가 필요 없습니다.
10. 3-02 최소 지령
11. 3-03 최대 지령
12. 3-41 1 가속 시간
13. 3-42 1 감속 시간
14. 3-13 지령 위치. 수동/자동에 링크* 현장 원격

이렇게 하면 단축 셋업 절차가 완료됩니다. [Status]를 눌러 운전 디스플레이로 되돌아갑니다.

3.4 자동 모터 최적화

자동 모터 최적화(AMA)는 모터의 전기적 특성을 측정하여 주파수 변환기와 모터 간의 호환성을 최적화하는 시험 절차입니다.

- 주파수 변환기는 출력 모터 전류 조정과 관련하여 모터의 수학적 모델을 만듭니다. 이 절차는 또한 전기 전원의 입력 위상 균형을 테스트하고 모터 특성과 파라미터 1-20 ~ 1-25에 입력한 데이터를 비교합니다.
- 기동 시 절차를 수행하더라도 모터가 구동되거나 모터에 악영향을 주지 않습니다.
- 모터에 따라 시험 완결 버전을 실행할 수 없는 경우도 있습니다. 이러한 경우에는 축소 AMA 사용함을 선택합니다.
- 출력 필터가 모터에 연결되어 있는 경우에는 축소 AMA 사용함을 선택합니다.
- 경고 또는 알람이 발생하면 8 경고 및 알람을 참조하십시오.
- 최상의 결과를 위해서는 모터가 차가운 상태에서 이 절차를 수행하십시오.

AMA를 구동하려면

1. [Main Menu]를 눌러 파라미터에 접근합니다.
2. 파라미터 그룹 1-** 부하/모터로 이동합니다.
3. [OK] 키를 누릅니다.
4. 파라미터 그룹 1-2* 모터 데이터로 이동합니다.
5. [OK] 키를 누릅니다.
6. 1-29 자동 모터 최적화(AMA)(으)로 이동합니다.
7. [OK] 키를 누릅니다.
8. 완전 AMA 사용함을 선택합니다.
9. [OK] 키를 누릅니다.
10. 화면의 지시에 따릅니다.
11. 자동으로 시험이 시작되고 시험이 완료되면 이를 알려줍니다.

3.5 모터 회전 점검

주파수 변환기를 구동하기 전에 모터 회전을 점검합니다.

1. [Hands on]을 누릅니다.
2. 정회전 속도 지령을 위해 [▶]를 누릅니다.
3. 표시된 속도가 양(+)의 값인지 확인합니다.

1-06 Clockwise Direction 이(가) [0]* 정회전(시계 방향 기본값)으로 설정되어 있는 경우:

- 4a. 모터가 시계 방향으로 회전하는지 확인합니다.
- 5a. LCP 방향 화살표가 시계 방향인지 확인합니다.

1-06 Clockwise Direction 이(가) [1] 역회전(반 시계 방향)으로 설정되어 있는 경우:

- 4b. 모터가 반 시계 방향으로 회전하는지 확인합니다.
- 5b. LCP 방향 화살표가 반 시계 방향인지 확인합니다.

3.6 엔코더 회전 점검

엔코더 피드백이 사용된 경우에만 엔코더 회전을 점검합니다. 기본 개회로 제어에서 엔코더 회전을 점검합니다.

1. 엔코더가 다음 배선도에 따라 연결되어 있는지 확인합니다.

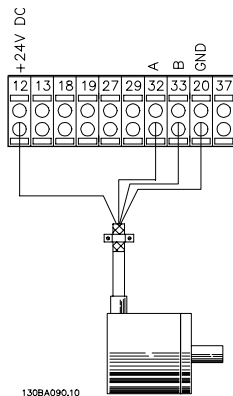

참고

엔코더 옵션을 사용하는 경우, 옵션 설명서를 참조하십시오.

2. 7-00 속도 PID 피드백 소스에 속도 PID 피드백 소스를 입력합니다.
3. [Hand On]을 누릅니다.
4. 정회전 속도 지령(1-06 Clockwise Direction - [0]* 정회전)을 위해 [▶]를 누릅니다.

5. 16-57 Feedback [RPM]에서 피드백이 양(+)의 값인지 확인합니다.

참고

피드백이 음(-)의 값이면 엔코더 연결이 잘못된 것입니다!

3.7 현장 제어 시험

⚠주의

모터 기동!

모터, 시스템 및 연결 장비가 기동할 준비가 되어 있는지 확인합니다. 모든 운전 조건 하에서 안전하게 운전하는 것은 사용자의 책임입니다. 모터, 시스템 및 연결 장비가 기동할 준비가 되어 있지 못하면 신체 상해 또는 장비 파손으로 이어질 수 있습니다.

참고

LCP의 hand on 키는 주파수 변환기에 현장 기동 명령을 제공합니다. 꺼짐(OFF) 키는 정지 기능을 제공합니다.

현장 모드 운전 시 LCP의 위쪽 화살표와 아래쪽 화살표로 주파수 변환기의 속도 출력을 늘리거나 줄일 수 있습니다. 왼쪽 화살표 키와 오른쪽 화살표 키는 숫자 방식의 표시창에서 커서를 이동시킵니다.

1. [Hand On]을 누릅니다.
2. [▲]를 최대 속도까지 눌러 주파수 변환기를 가속합니다. 커서를 소수점의 왼쪽으로 옮기면 보다 빨리 입력 내용이 변경됩니다.
3. 가속 문제에 유의합니다.
4. [OFF]를 누릅니다.
5. 감속 문제에 유의합니다.

가속 문제가 발생한 경우

- 경고 또는 알람이 발생하면 8 경고 및 알람을 참조하십시오.
- 모터 데이터가 올바르게 입력되어 있는지 확인합니다.
- 3-41 1 가속 시간에서 가속 시간을 늘립니다.
- 4-18 전류 한계에서 전류 한계를 늘립니다.
- 4-16 모터 운전의 토크 한계에서 토크 한계를 늘립니다.

감속 문제가 발생한 경우

- 경고 또는 알람이 발생하면 8 경고 및 알람을 참조하십시오.
- 모터 데이터가 올바르게 입력되어 있는지 확인합니다.
- 3-42 1 감속 시간에서 감속 시간을 늘립니다.

- 2-17 과전압 제어에서 과전압 제어를 활성화합니다.

트립 후 주파수 변환기 리셋에 관한 정보는 8.4 경고 및 알람 정의를 참조하십시오.

참고

이 장의 3.1 사전 기동 ~ 3.7 현장 제어 시험에는 주파수 변환기 전원 공급, 기본 프로그래밍, 셋업 및 기능 테스트에 대한 절차가 수록되어 있습니다.

3.8 시스템 기동

이 절의 절차에서는 사용자 배선 및 어플리케이션 프로그래밍을 완료해야 합니다. 6 어플리케이션 셋업 예시는 이 작업에 도움을 주기 위한 내용입니다. 어플리케이션 셋업에 대해 도움이 되는 기타 내용은 1.2 추가 리소스에 수록되어 있습니다. 다음 절차는 사용자가 어플리케이션 셋업을 완료한 후에 진행할 것을 권장합니다.

주의

모터 기동!

모터, 시스템 및 연결 장비가 기동할 준비가 되어 있는지 확인합니다. 모든 운전 조건 하에서 안전하게 운전하는 것은 사용자의 책임입니다. 모터, 시스템 및 연결 장비가 기동할 준비가 되어 있지 못하면 신체 상해 또는 장비 파손으로 이어질 수 있습니다.

1. [Auto On]을 누릅니다.
2. 외부 제어 기능이 주파수 변환기에 대해 올바르게 배선되어 있는지 또한 모든 프로그래밍이 완료되었는지 확인합니다.
3. 외부 구동 명령을 실행합니다.
4. 속도 범위 전체에 걸쳐 속도 지령을 조정합니다.
5. 외부 구동 명령을 제거합니다.
6. 발생하는 문제에 유의합니다.

경고 또는 알람이 발생하면 8 경고 및 알람을 참조하십시오.

4 사용자 인터페이스

4.1 현장 제어 패널

현장 제어 패널(LCP)은 유닛 전면에 있으며 표시창과 키패드가 결합되어 있습니다. LCP는 주파수 변환기에 대한 사용자 인터페이스입니다.

LCP에는 몇 가지의 사용자 기능이 있습니다.

- 기동, 정지 및 제어 속도(현장 제어 모드인 경우)
- 운전 데이터, 상태, 경고 및 주의사항 표시
- 주파수 변환기 기능의 프로그래밍
- 자동 리셋이 비활성화되어 있는 경우 결합 후에 주파수 변환기를 수동으로 리셋합니다.

숫자 방식의 LCP(NLCP)(옵션) 또한 제공됩니다. NLCP는 LCP와 유사한 방식으로 작동합니다. NLCP 사용에 관한 자세한 내용은 프로그래밍 지침서를 참조하십시오.

참고

화면 대비는 [STATUS]와 위쪽/아래쪽 키를 눌러 조정할 수 있습니다.

4.1.1 LCP 레이아웃

LCP는 기능별로 4가지로 나뉘어집니다(그림 4.1 참조).



그림 4.1 LCP

- 표시창 영역
- 표시창을 변경하여 상태 옵션, 프로그래밍 또는 오류 메시지 이력을 표시하기 위한 표시창 메뉴 키.
- 현장 운전 시 기능을 프로그래밍하고 표시창 커서를 이동하며 속도를 제어하기 위한 검색 키. 상태 표시등 또한 포함되어 있습니다.
- 운전 모드 키와 리셋.

1308B465.10

4.1.2 LCP 표시 값 설정

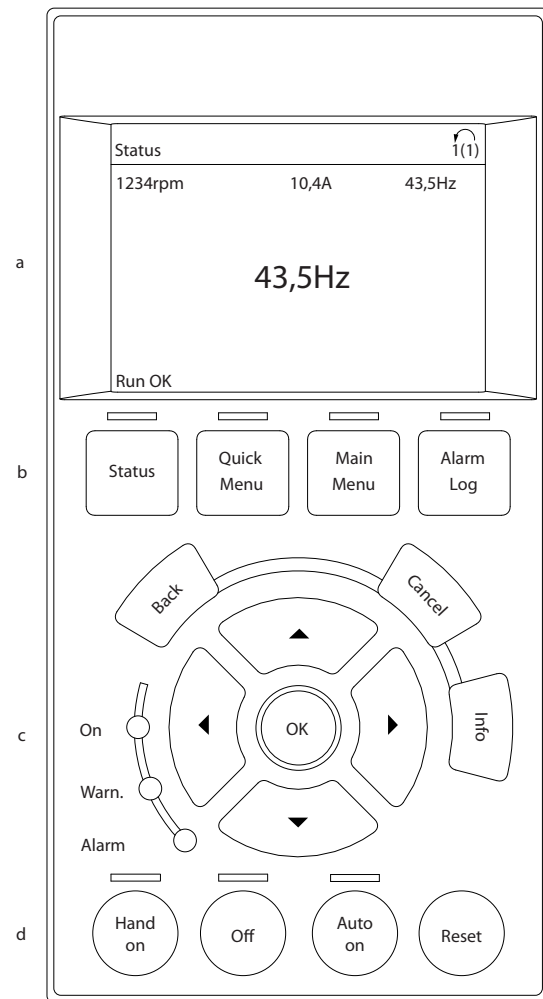
주파수 변환기가 주전원 전압, 직류 버스통신 단자 또는 외부 24V 전원장치로부터 전원을 공급 받을 때 표시창 영역이 활성화됩니다.

LCP 에 표시되는 정보는 사용자 어플리케이션에 맞게 사용자 정의할 수 있습니다.

- 각 표시창 표기에는 그와 관련된 파라미터가 있습니다.
- 옵션은 주 메뉴 0-2*에서 선택됩니다.
- 표시창 맨 아래쪽에 있는 주파수 변환기 상태는 자동으로 생성되며 선택할 수 없습니다. 각종 정의 및 세부 내용은 7 상태 메시지를 참조하십시오.

표시창	파라미터 번호	초기 설정
1.1	0-20	속도 [RPM]
1.2	0-21	모터 전류
1.3	0-22	출력 [kW]
2	0-23	주파수
3	0-24	지령 [%]

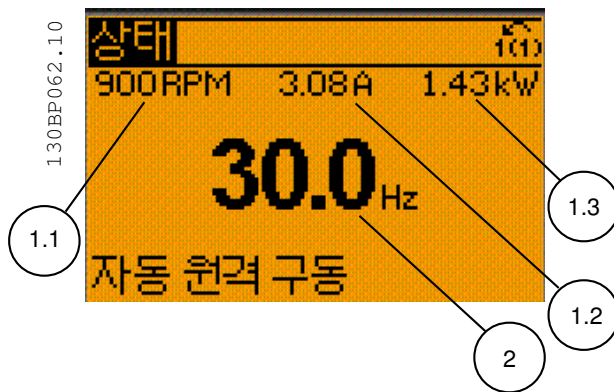
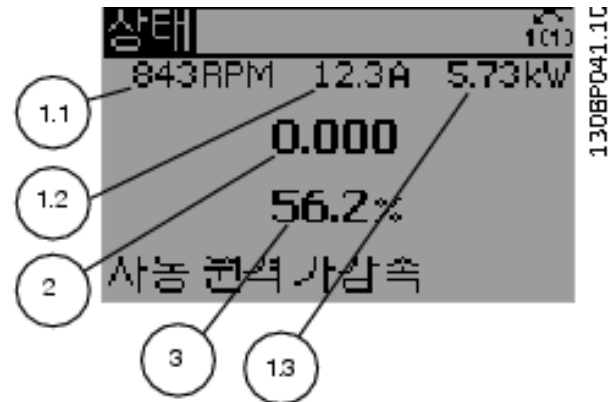

4.1.3 표시창 메뉴 키

메뉴 키는 메뉴에 접근하여 파라미터를 셋업하고 정상 운전 시 상태 표시창 모드 내에서 이동하며 결함 기록 데이터를 보는 데 사용됩니다.



키	기능
상태	<p>누르면 운전 정보가 표시됩니다.</p> <ul style="list-style-type: none"> • 자동 모드에서 길게 누르면 상태 표기 표시창 간의 전환이 이루어집니다. • 반복적으로 누르면 각 상태 표시창의 항목으로 이동합니다. • [Status]와 함께 [▲] 또는 [▼]를 길게 누르면 표시창 밝기가 조정됩니다. • 표시창의 왼쪽 상단에 있는 기호는 모터 회전 방향과 어느 셋업이 활성화되어 있는지 나타냅니다. 이 기능은 프로그래밍할 수 없습니다.
단축 메뉴	<p>프로그래밍 파라미터에 액세스하여 초기 셋업 지침과 각종 세부 어플리케이션 지침을 확인할 수 있습니다.</p> <ul style="list-style-type: none"> • 누르면 Q2 단축 셋업의 순차적 지침에 액세스하여 기본 주파수 변환기 셋업을 프로그래밍할 수 있습니다. • 기능 셋업을 위해 설정된 파라미터 순서를 준수합니다.
주 메뉴	<p>프로그래밍 가능한 모든 파라미터에 접근할 수 있습니다.</p> <ul style="list-style-type: none"> • 두 번 누르면 최상위 수준의 인덱스에 접근합니다. • 한 번 누르면 마지막으로 접근한 위치로 되돌아갑니다. • 길게 누르면 해당 파라미터에 직접 접근할 수 있도록 파라미터 번호를 입력할 수 있습니다.
알람 기록	<p>최근 경고, 마지막으로 발생한 알람 10 개 그리고 유지보수 기록 목록을 표시합니다.</p> <ul style="list-style-type: none"> • 알람 모드로 진입하기 전에 주파수 변환기에 관한 자세한 내용을 알고 싶으면 검색 키를 사용하여 알람 번호를 선택하고 [OK]를 누릅니다.

4.1.4 검색 키

검색 키는 기능을 프로그래밍하고 표시창 커서를 이동하는 데 사용됩니다. 검색 키는 또한 현장(수동) 운전 시 속도 제어 기능을 제공합니다. 주파수 변환기 상태 표시등 3 개 또한 이 영역에 위치해 있습니다.

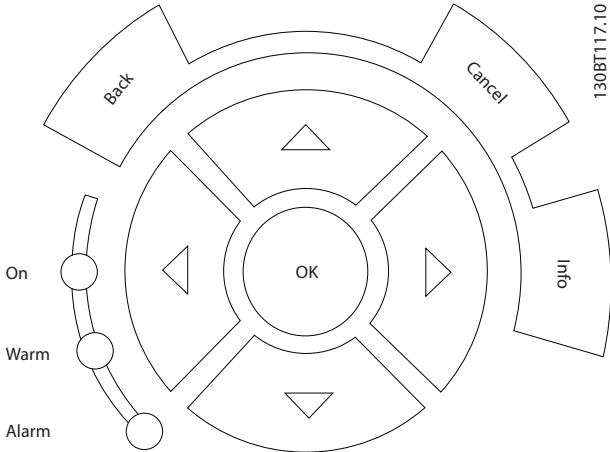

키	기능
Back (뒤로)	메뉴 구조의 이전 단계 또는 이전 목록으로 돌아갑니다.
Cancel (취소)	표시창 모드를 변경하지 않는 한 마지막 변경 내용 또는 명령이 취소됩니다.
Info (정보)	누르면 표시 중인 기능의 정의가 표시됩니다.
검색 키	검색 화살표 4 개를 사용하여 메뉴에 있는 항목 간 이동이 이루어집니다.
OK	파라미터 그룹에 접근하거나 선택 항목을 활성화하는 데 사용됩니다.

표시등 색상	표시등 이름	기능
녹색	켜짐	주파수 변환기가 주전원 전압, 직류 버스통신 단자 또는 외부 24V 전원장치로부터 전원을 공급 받을 때 표시등이 켜집니다.
황색	WARN(경고)	경고 조건이 충족될 때 황색 경고 표시등이 켜지고 문제를 설명하는 텍스트가 표시창 영역에 나타납니다.
적색	ALARM(알람)	결함 조건이 충족되면 적색 알람 표시등이 점멸하고 알람 텍스트가 표시됩니다.

4.1.5 운전 키

운전 키는 제어 패널의 하단에 위치합니다.

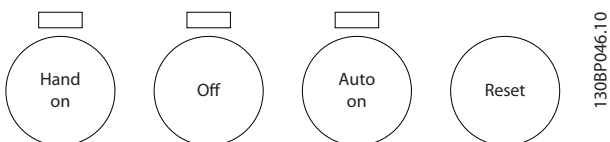

키	기능
Hand On (수동 켜짐)	누르면 주파수 변환기가 현장 제어 모드에서 기동합니다. <ul style="list-style-type: none"> 검색 키를 사용하여 주파수 변환기의 속도를 제어합니다. 제어 입력 또는 직렬 통신에 의한 외부 정지 신호는 현장 수동 켜짐 명령보다 우선합니다.
Off (꺼짐)	모터를 정지하지만 주파수 변환기에 공급되는 전원을 분리하지는 않습니다.
Auto On (자동 켜짐)	시스템을 원격 운전 모드로 전환합니다. <ul style="list-style-type: none"> 제어 단자 또는 직렬 통신에 의한 외부 기동 명령에 응답합니다. 속도 지령은 외부 소스의 지령입니다.
Reset (리셋)	결함이 해결된 후에 주파수 변환기를 수동으로 리셋합니다.

4.2 파라미터 설정 복사 및 백업

프로그래밍 데이터는 주파수 변환기 내부에 저장됩니다.

- 데이터는 LCP 메모리에 스토리지 백업으로 업로드할 수 있습니다.
- LCP 에 저장되면 데이터를 주파수 변환기에 다시 다운로드할 수도 있고
- LCP 를 다른 주파수 변환기에 연결하고 저장된 설정을 다운로드한 다음 그 주파수 변환기에 다시 다운로드할 수도 있습니다. (이는 여러 유닛을 동일한 설정으로 신속하게 프로그래밍할 수 있는 방법입니다.)
- 주파수 변환기를 초기화하여 공장 초기 설정으로 복원하더라도 LCP 메모리에 저장된 데이터는 변경되지 않습니다.

⚠경고

의도하지 않은 기동!

주파수 변환기가 교류 주전원에 연결되어 있는 경우, 모터는 언제든지 기동할 수 있습니다. 주파수 변환기, 모터 및 관련 구동 장비는 반드시 운전할 준비가 되어 있어야 합니다. 운전할 준비가 되어 있지 않은 상태에서 주파수 변환기가 교류 주전원에 연결되면 사망, 중상 또는 장비나 자산의 파손으로 이어질 수 있습니다.

4.2.1 LCP 에 데이터 업로드

1. [OFF]를 눌러 데이터를 업로드 또는 다운로드 하기 전에 모터를 정지합니다.
2. 0-50 LCP 복사(으)로 이동합니다.
3. [OK] 키를 누릅니다.
4. LCP 에 모두 업로드를 선택합니다.
5. [OK] 키를 누릅니다. 진행 표시줄이 업로드 과정을 보여줍니다.
6. [Hand On] 또는 [Auto On]을 눌러 정상 운전으로 돌아옵니다.

4.2.2 LCP 에서 데이터 다운로드

1. [OFF]를 눌러 데이터를 업로드 또는 다운로드 하기 전에 모터를 정지합니다.
2. 0-50 LCP 복사(으)로 이동합니다.
3. [OK] 키를 누릅니다.
4. LCP 에서 모두 다운로드를 선택합니다.
5. [OK] 키를 누릅니다. 진행 표시줄이 다운로드 과정을 보여줍니다.
6. [Hand On] 또는 [Auto On]을 눌러 정상 운전으로 돌아옵니다.

4.3 초기 설정 복원

주의

초기화하면 유닛이 공장 초기 설정으로 복원됩니다. 모든 프로그래밍, 모터 데이터, 현지화 및 감시 기록이 손실됩니다. LCP 에 데이터를 업로드하면 초기화에 앞서 백업이 제공됩니다.

주파수 변환기를 초기화하면 주파수 변환기 파라미터 설정이 초기값으로 복원됩니다. 14-22 운전 모듈(를) 통해서나 수동으로 초기화할 수 있습니다.

- 14-22 운전 모듈(를) 사용하여 초기화하더라도 운전 시간, 직렬 통신 선택 항목, 개인 메뉴 설정, 결함 기록, 알람 기록 및 기타 감시 기능 등의 주파수 변환기 데이터는 변경되지 않습니다.
- 14-22 운전 모듈(를) 사용한 초기화가 일반적으로 권장됩니다.
- 수동으로 초기화하면 모든 모터, 프로그래밍, 현지화 및 감시 데이터가 지워지고 공장 초기 설정으로 복원됩니다.

4.3.1 권장 초기화

1. [Main Menu]를 두 번 눌러 파라미터에 접근합니다.
2. 14-22 운전 모드(으)로 이동합니다.
3. [OK] 키를 누릅니다.
4. 초기화로 이동합니다.
5. [OK] 키를 누릅니다.
6. 유닛에서 전원을 분리하고 표시창이 꺼질 때까지 기다립니다.
7. 유닛에 전원을 공급합니다,

기동하는 동안 초기 파라미터 설정이 복원됩니다. 이 작업은 정상 시보다 약간 더 걸릴 수 있습니다.

8. 알람 80 이 표시됩니다.
9. [Reset]을 눌러 운전 모드로 돌아옵니다.

4.3.2 수동 초기화

1. 유닛에서 전원을 분리하고 표시창이 꺼질 때까지 기다립니다.
2. [Status], [Main Menu] 및 [OK]를 동시에 길게 누르고 유닛에 전원을 공급합니다.

기동하는 동안 공장 초기 파라미터 설정이 복원됩니다. 이 작업은 정상 시보다 약간 더 걸릴 수 있습니다.

수동으로 초기화하더라도 다음과 같은 주파수 변환기 정보가 리셋되지 않습니다.

- 15-00 운전 시간
- 15-03 전원 인가
- 15-04 온도 초과
- 15-05 과전압

5 주파수 변환기 프로그래밍 정보

5.1 소개

주파수 변환기는 파라미터를 사용하여 해당 어플리케이션 기능에 맞게 프로그래밍됩니다. 파라미터는 LCP의 [Quick Menu] 또는 [Main Menu]를 눌러 접근합니다. (LCP 기능 키 사용에 관한 자세한 내용은 4 사용자 인터페이스를 참조하십시오.) 파라미터는 또한 MCT 10 셋업 소프트웨어를 사용하여 PC를 통해 접근할 수도 있습니다(5.6.1를 사용한 원격 프로그래밍 참조).

단축 메뉴는 초기 기동(Q2-** 단축 설정)을 위한 메뉴입니다. 파라미터에 입력된 데이터는 데이터 입력으로 인해 파라미터에서 사용할 수 있는 옵션을 변경할 수 있습니다.

주 메뉴는 모든 파라미터에 접근하며 주파수 변환기 고급 어플리케이션에 사용할 수 있습니다.

5.2 프로그래밍의 예

다음은 단축 메뉴를 사용하여 개회로에서 공통 어플리케이션을 위해 주파수 변환기를 프로그래밍하는 예입니다.

- 이 절차는 입력 단자 53에서 0-10V DC 아날로그 제어 신호를 수신하도록 주파수 변환기를 프로그래밍합니다.
- 주파수 변환기는 입력 신호에 비례하여 모터에 6-60Hz 출력을 제공함으로써 이에 응답합니다 (0-10V DC = 6-60Hz).

검색 키로 다음과 같은 파라미터를 선택하여 해당 항목으로 이동하고 각각의 동작 후에 [OK]를 누릅니다.

1. 3-15 지령 리소스 1

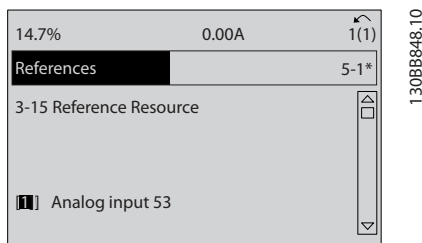

2. 3-02 최소 지령. 내부 주파수 변환기 최소 지령을 0Hz로 설정합니다. (이렇게 하면 주파수 변환기 최소 속도가 0Hz에서 설정됩니다.)

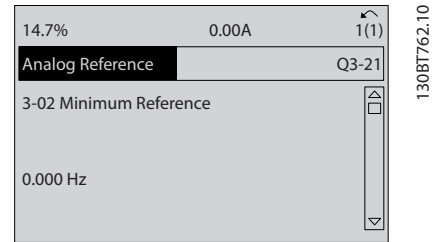

3. 3-03 최대 지령. 내부 주파수 변환기 최대 지령을 60Hz로 설정합니다. (이렇게 하면 주파수 변환기 최대 속도가 60Hz에서 설정됩니다. 50/60Hz는 지역마다 차이가 있으므로 참고하십시오.)

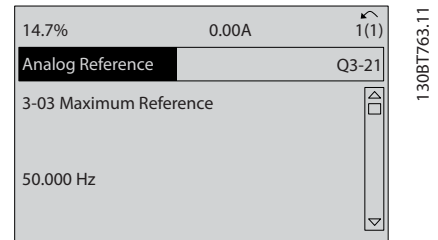

4. 6-10 단자 53 최저 전압. 단자 53의 최소 외부 전압 지령을 0V에서 설정합니다. (이렇게 하면 최소 입력 신호가 0V에서 설정됩니다.)

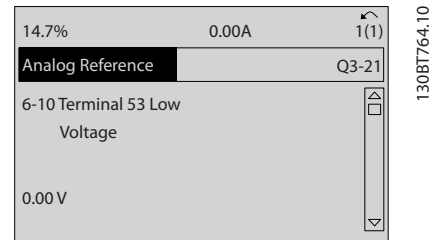

5. 6-11 단자 53 최고 전압. 단자 53의 외부 전압 최대 지령을 10V에서 설정합니다. (이렇게 하면 최대 입력 신호가 10V에서 설정됩니다.)

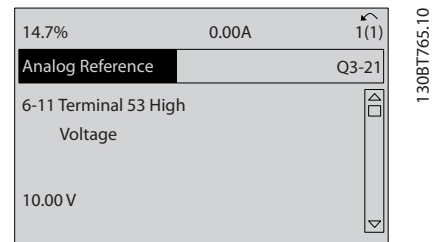

5

- 6. 6-14 단자 53 최저 지령/피드백 값. 단자 53의 최소 속도 지령을 6Hz 에서 설정합니다. (이는 단자 53 (0V)에 수신된 최소 전압이 6Hz 출력과 동일함을 의미합니다.)

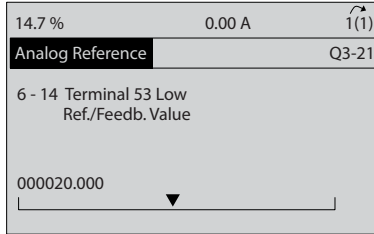

130BT773.11

- 7. 6-15 단자 53 최고 지령/피드백 값. 단자 53의 최대 속도 지령을 60Hz 에서 설정합니다. (이는 단자 53 (10V)에 수신된 최대 전압이 60Hz 출력과 동일함을 의미합니다.)

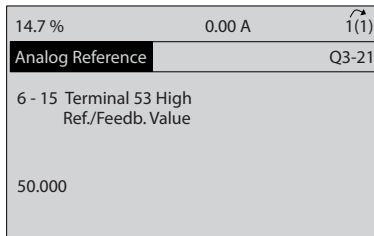

130BT774.11

주파수 변환기 단자 53 에 연결된 0-10V 제어 신호를 제공하는 외부 장치가 있으면 시스템은 이제 운전할 수 있습니다. 표시창의 마지막 그림에서 오른쪽에 있는 스크롤 바가 맨 아래에 있으면 이는 절차가 완료되었음을 의미합니다.

그림 5.1에서는 이 셋업을 활성화하는 데 사용되는 배선 연결을 보여줍니다.

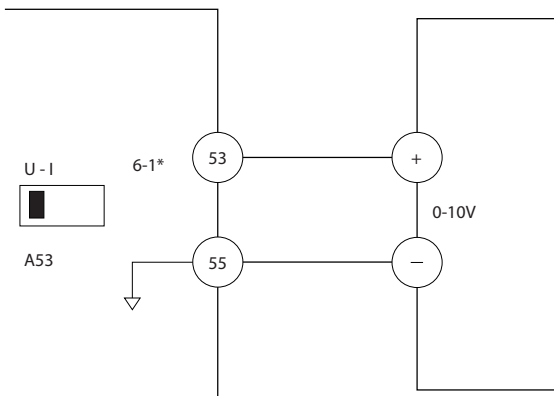

130BB482.10

그림 5.1 0-10V 제어 신호를 제공하는 외부 장치를 위한 배선 예시 (주파수 변환기는 왼쪽, 외부 장치는 오른쪽)

5.3 제어 단자 프로그래밍 예시

제어 단자는 프로그래밍할 수 있습니다.

- 각 단자에는 수행할 수 있는 기능이 지정되어 있습니다.
- 단자와 연결된 파라미터는 해당 기능을 활성화합니다.
- 주파수 변환기의 올바른 작동을 위해 제어 단자는 반드시

올바르게 배선되어야 합니다.

원하는 기능에 맞게 프로그래밍되어야 합니다.

신호를 수신해야 합니다.

제어 단자 파라미터 번호와 초기 설정은 표 2.3을 참조하십시오. (초기 설정은 0-03 지역 설정의 선택 항목에 따라 변경할 수 있습니다.)

다음 예는 초기 설정을 보기 위해 단자 18에 접근하는 방법을 보여줍니다.

1. [Main Menu]를 두 번 누르고 파라미터 그룹 5-** 디지털 입/출력으로 이동한 다음 [OK]를 누릅니다.

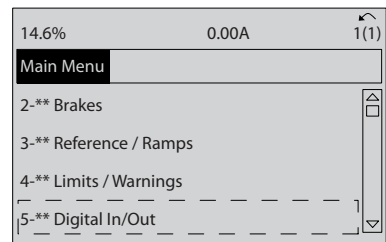

130BT768.10

2. 파라미터 그룹 5-1* 디지털 입력으로 이동한 다음 [OK]를 누릅니다.

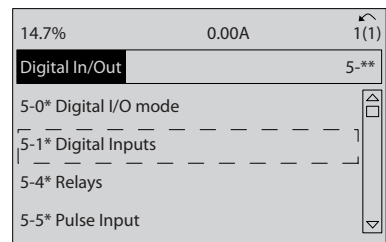

130BT769.10

3. 5-10 단자 18 디지털 입력(으)로 이동합니다. [OK]를 눌러 기능 선택 항목에 접근합니다. 초기 설정, 기동이 표시됩니다.

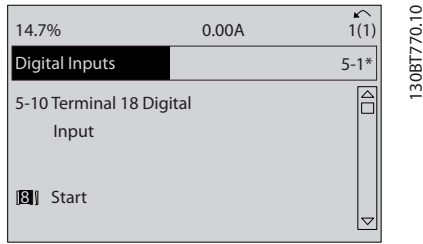

참고 5: 기본값은 모터 극 수에 따라 다릅니다. 4 극 모터의 경우, 국제 기본값은 1500RPM이며 2 극 모터의 경우, 국제 기본값은 3000RPM입니다. 북미 기본값은 각각 1800RPM 과 3600RPM 입니다. 초기 설정 변경 사항은 저장되며 단축 메뉴에서 파라미터에 입력된 프로그래밍과 함께 이 변경 사항을 볼 수 있습니다.

1. [Quick Menu]를 누릅니다.
2. Q5 변경 사항으로 이동하고 [OK]를 누릅니다.

5.4 국제 표준/북미 초기 파라미터 설정

0-03 지역 설정을 [0] 국제 표준 또는 [1] 북미로 설정하면 일부 파라미터의 초기 설정이 변경됩니다. 표 5.1에는 그에 따라 영향을 받는 파라미터가 수록되어 있습니다.

파라미터	국제 표준 초기 파라미터 값	북미 초기 파라미터 값
0-03 지역 설정	국제 표준	북미
1-20 모터 출력[kW]	참고 1 참조	참고 1 참조
1-21 모터 동력 [HP]	참고 2 참조	참고 2 참조
1-22 모터 전압	230V/400V/575V	208V/460V/575V
1-23 모터 주파수	50Hz	60Hz
3-03 최대 지령	50Hz	60Hz
3-04 지령 기능	합계	외부/프리트
4-13 모터의 고속 한계 [RPM] 참고 3 및 5 참조	1500RPM	1800RPM
4-14 모터 속도 상한 [Hz] 참고 4 참조	50Hz	60Hz
4-19 최대 출력 주파수	132Hz	120Hz
4-53 고속 경고	1500RPM	1800RPM
5-12 단자 27 디지털 입력	코스팅 인버스	외부 인터록
5-40 릴레이 기능	동작 안함	알람 없음
6-15 단자 53 최고 지령/피드백 값	50	60
6-50 단자 42 출력	동작 안함	속도 4-20mA
14-20 리셋 모드	수동 리셋	무한 자동 리셋

표 5.1 국제 표준/북미 초기 파라미터 설정

참고 1: 1-20 모터 출력[kW] 은(는) 0-03 지역 설정이(가) [0] 국제 표준으로 설정되어 있는 경우에만 보입니다.

참고 2: 1-21 모터 동력 [HP] 은 0-03 지역 설정이 [1] 북미로 설정되어 있는 경우에만 보입니다.

참고 3: 이 파라미터는 0-02 모터 속도 단위가(가) [0] RPM으로 설정되어 있는 경우에만 보입니다.

참고 4: 이 파라미터는 0-02 모터 속도 단위가(가) [1] Hz로 설정되어 있는 경우에만 보입니다.

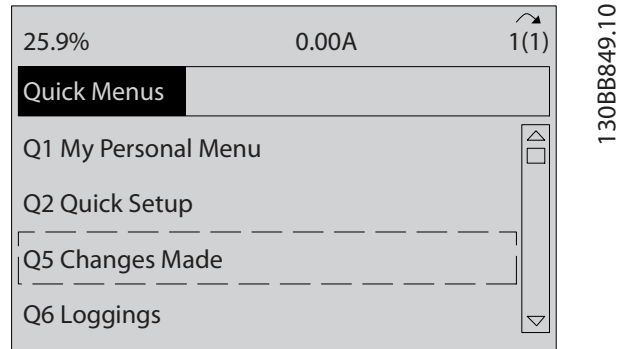

3. Q5-2 초기 설정 이후를 선택하여 프로그래밍 변경 사항을 모두 보거나 Q5-1 마지막 변경 10 건을 선택하여 가장 최근의 변경 사항을 봅니다.



5.5 파라미터 메뉴 구조

어플리케이션에 맞는 p 프로그래밍을 하려면 관련 파라미터 일부의 기능을 설정할 필요가 있습니다. 이러한 파라미터 설정은 주파수 변환기를 올바르게 운전할 수 있도록 주파수 변환기에 시스템 세부 정보를 제공합니다. 시스템 세부 정보로는 입력 및 출력 신호 유형, 프로그래밍 단자, 최소 및 최대 신호 범위, 사용자 정의 표시창, 자동 재기동 및 기타 기능들이 있습니다.

- 자세한 파라미터 프로그래밍 및 설정 옵션을 보려면 LCP 표시창을 확인합니다.
- 어떤 메뉴 위치에서든지 [Info]를 눌러 해당 기능에 대한 추가 세부 정보를 확인합니다.
- [Main Menu]를 길게 눌러 해당 파라미터에 직접 접근하기 위한 파라미터 번호를 입력합니다.
- 공통 어플리케이션 셋업에 관한 자세한 내용은 *6 어플리케이션 셋업 예시*에서 제공됩니다.

5.5.1 주 메뉴 구조

0-00 운영 표시	1-21 모터 동력 [HP]	1-95 KTY 센서 유형	3-5 가감속 2	4-38 가감속중 추적으로 판정 시간
0-01 기본 설정	1-22 모터 전압	1-96 KTY 써미스터 리소스	3-50 가감속 2 유형	4-39 가감속 완료 후 추적으로 판정 시간
0-02 모터 속도 단위	1-23 모터 주파수	1-97 KTY 임계값	3-51 2 가속 시간	4-5* 조정
0-03 지역 설정	1-24 모터 회전자	1-98 ATEX ETR 극간 지연 전류	3-52 2 감속 시간	4-50 저전류 경고
0-04 전원 인가 시 운전 상태 (수동)	1-25 모터 일정 정격 토크	1-99 ATEX ETR 극간 지연 전류	3-55 가감속 2 가속시작시 S가감속 기동	4-51 고전류 경고
0-09 성능 모니터	1-26 모터 일정한정 정격 토크 (AMVA)	2-** 제동 장치	3-56 가감속 2 가속시작시 S가감속 물	4-52 저속 경고
0-1* 제어 처리	1-27 모터 회전자 저항 (Rs)	2-0* DC 제동	3-57 가감속 2 감속시작시 S가감속 물	4-53 고속 경고
0-10 회선 셋업	1-28 회전자 저항 (Rr)	2-00 직류 유지 전류	3-58 가감속 2 감속시작시 S가감속 물	4-54 저령 낮음 경고
0-11 설정 셋업	1-29 회전자 누설 리액턴스 (Xh)	2-01 직류 제동 시간	3-6* 가감속 3	4-55 저령 높음 경고
0-12 다음에 링크된 설정	1-30 회전자 누설 리액턴스 (Xl)	2-02 직류 제동 속도	3-60 가감속 3 유형	4-56 피드백 없음 경고
0-13 링크: 링크된 설정	1-31 회전자 누설 리액턴스 (X2)	2-03 직류 제동 토크 속도 [RPM]	3-61 3 가속 시간	4-57 피드백 없음 경고
0-14 링크: 설정/채널 편집	1-32 회전자 누설 리액턴스 (Xd)	2-04 직류 제동 토크 속도 [Hz]	3-62 3 감속 시간	4-58 모터 결상 시 기능
0-2* LCP 디스블레이	1-33 축 인덕턴스 (Ld)	2-05 제동 에너지 기능	3-65 가감속 3 가속시작시 S가감속 기동	4-6* 속도 바이패스
0-20 소형 표시 1.1	1-34 축 인덕턴스 (Ld)	2-10 제동 기능	3-66 가감속 3 가속시작시 S가감속 물	4-60 바이패스 구간 시작 속도 [Hz]
0-21 소형 표시 1.2	1-35 모터 극수	2-11 제동 저항 (ohm)	3-67 가감속 3 감속시작시 S가감속 기동	4-62 바이패스 구간 끝 속도 [RPM]
0-22 소형 표시 1.3	1-36 모터 극수	2-12 제동 저항 한계 (kW)	3-68 가감속 3 감속시작시 S가감속 물	4-63 바이패스 구간 끝 속도 [Hz]
0-23 토크 줄 표시	1-37 모터 극수	2-13 제동 동력 한계	3-70 가감속 4 유형	5-** 디지털 입력/출력
0-24 채널 줄 표시	1-38 모터 극수	2-14 제동 동력 한계	3-71 4 가속 시간	5-00 디지털 I/O 모드
0-25 개인 메뉴	1-39 모터 극수	2-15 제동 동력 한계	3-72 4 감속 시간	5-01 단자 27 모드
0-3* LCP 사용자 임기	1-40 1000 RPM 에서의 역회전 EMF	2-16 제동 동력 한계	3-75 가감속 4 가속시작시 S가감속 기동	5-02 단자 29 모드
0-30 사용자 정의 임기 단위	1-41 모터각 오프셋	2-17 파진압 제어	3-76 가감속 4 가속시작시 S가감속 물	5-1* 디지털 입력
0-31 사용자 정의 임기 최소값	1-42 모터각 오프셋	2-18 파진압 이득	3-77 가감속 4 감속시작시 S가감속 물	5-10 단자 18 디지털 입력
0-32 사용자 정의 임기 최대값	1-43 모터각 오프셋	2-19 파진압 이득	3-78 가감속 4 감속시작시 S가감속 물	5-11 단자 19 디지털 입력
0-37 표시 문자 1	1-44 모터각 오프셋	2-2* 기계적 제동 장치	3-8* 기타 가감속	5-12 단자 27 디지털 입력
0-38 표시 문자 2	1-45 모터각 오프셋	2-20 브레이크 개방 전류	3-80 조그 가감속 시간	5-13 단자 29 디지털 입력
0-39 표시 문자 3	1-46 모터각 오프셋	2-21 브레이크 동작 속도 [RPM]	3-81 급속 정지 가감속 시간	5-14 단자 32 디지털 입력
0-4* LCP 키 [Hand on] 키	1-47 모터각 오프셋	2-22 브레이크 동작 속도 [Hz]	3-82 급속 정지 가감속 유형	5-15 단자 33 디지털 입력
0-41 LCP 키 [Off] 키	1-48 모터각 오프셋	2-23 브레이크 동작 속도 [Hz]	3-83 급속 정지 감속 종료시점 S 가감속	5-16 단자 X30/2 디지털 입력
0-42 LCP 키 [Auto on] 키	1-49 모터각 오프셋	2-24 정지 지연	3-84 급속 정지 감속 종료시점 S 물	5-17 단자 X30/3 디지털 입력
0-43 LCP 키 [Reset] 키	1-50 모터각 오프셋	2-25 브레이크 개방 지연 시간	3-9 DP 미터	5-18 단자 X30/4 디지털 입력
0-44 LCP 키 [Off/Reset] 키	1-51 모터각 오프셋	2-26 토크 가감속 시간	3-90 단개별 키	5-19 단자 37 안전 정지
0-45 LCP 키 [Drive Bypass] 키	1-52 모터각 오프셋	2-27 토크 가감속 시간	3-91 가감속 시간	5-20 단자 X46/1 디지털 입력
0-5* 복사/제장	1-53 모터각 오프셋	2-28 이득 증가 상수	3-92 전력 복구	5-21 단자 X46/3 디지털 입력
0-50 LCP 복사	1-54 약제에서의 집압 감소	3-** 지령/가감속	3-93 최대 한계	5-22 단자 X46/5 디지털 입력
0-51 셋업 복사	1-55 U/f 특성 - F	3-00 지령 범위	4-** 한계/경고	5-23 단자 X46/7 디지털 입력
0-6* 비밀번호	1-56 U/f 특성 - U	3-01 지령/피드백 단위	4-1* 모터 한계	5-24 단자 X46/9 디지털 입력
0-60 주 메뉴 비밀번호	1-57 플러잉 기동 시험 펄스 주파수	3-02 최소 지령	4-10 모터 속도 방향	5-25 단자 X46/11 디지털 입력
0-61 비밀번호 없이 주 메뉴 접근	1-58 플러잉 기동 시험 펄스 주파수	3-03 최대 지령	4-11 모터의 저속 한계 [RPM]	5-26 단자 X46/13 디지털 입력
0-65 단축 메뉴 비밀번호	1-59 부하 의존제 설정	3-04 지령 기능	4-12 모터 속도 하한 [Hz]	5-30 단자 27 디지털 출력
0-66 비밀번호 없이 단축 메뉴 접근	1-60 저속 운전 부하 보상	3-1* 지령	4-13 모터의 고속 한계 [RPM]	5-31 단자 29 디지털 출력
0-67 버스통신 비밀번호 액세스	1-61 고속 운전 부하 보상	3-10 프리셋 지령	4-14 모터 속도 상한 [Hz]	5-32 단자 X30/6 디지털 출력(VCB 101)
1-0* 일반 설정	1-62 슬림 보상	3-11 프리셋 속도 [Hz]	4-16 모터 운전의 토오크 한계	5-4* 릴레이
1-00 구성 모드	1-63 슬림 보상	3-12 캐치업/슬로우다운 값	4-17 회생 운전의 토오크 한계	5-40 릴레이 기능
1-01 모터 제어 방식	1-64 공진 제거	3-13 지령 위치	4-18 진류 한계	5-41 작동 지연, 릴레이
1-02 플럭스 모터 피드백 소스	1-65 공진 제거	3-14 프리셋 상대 지령	4-19 최대 출력 주파수	5-42 차단 지연, 릴레이
1-03 토오크 특성	1-66 회전자 속도의 최소 전류	3-15 지령 리소스 1	4-20 토오크 한계 상수 소스	5-50 단자 29 프리셋 주파수
1-04 과부하 모드	1-67 부하 유형	3-16 지령 리소스 2	4-21 토오크 한계 상수 소스	5-51 단자 29 프리셋 주파수
1-05 환경 모드 구성	1-68 회전자 속도의 최소 전류	3-17 지령 리소스 3	4-22 토오크 한계 상수 소스	5-52 단자 29 프리셋 지령/피드백 값
1-1* 모터 선택	1-69 회전자 속도의 최소 전류	3-18 상대 속도 [RPM]	4-3* 모터 속도 감시	5-53 단자 29 프리셋 지령/피드백 값
1-10 모터 구조	1-70 회전자 속도의 최소 전류	3-19 소그 속도 [RPM]	4-30 모터 피드백 손실 기능	5-54 펄스 필터 이상수 #29
1-2* 모터 데이터	1-71 지령 시 기능을 위한 최소 속도 [RPM]	3-4* 가감속 1	4-31 모터 피드백 손실 시간 초과	5-55 단자 33 프리셋 주파수
1-20 출력 출력 [kW]	1-72 지령 시 기능을 위한 최소 속도 [Hz]	3-40 가감속 1 유형	4-32 모터 피드백 손실 시간 초과	5-56 단자 33 프리셋 주파수
	1-73 플러잉 기동	3-41 가속 시간	4-33 추적 오류	5-57 단자 33 프리셋 지령/피드백 값
	1-74 기동 속도 [RPM]	3-42 가감속 1 가속시작시 S가감속 기동	4-34 추적 오류	5-58 단자 33 프리셋 지령/피드백 값
	1-75 기동 속도 [Hz]	3-43 가감속 1 가속시작시 S가감속 물	4-35 추적 오류	
	1-76 기동 전류	3-44 가감속 1 감속시작시 S가감속 기동	4-36 추적 오류	
	1-78* 정지 조정	3-45 가감속 1 감속시작시 S가감속 물	4-37 가감속 1 감속시작시 S가감속 기동	
	1-80 정지 상태 시 기능	3-46 가감속 1 감속시작시 S가감속 물	4-38 가감속 1 감속시작시 S가감속 물	
	1-81 정지 시 기능을 위한 최소 속도 [RPM]	3-47 가감속 1 감속시작시 S가감속 기동		
	1-82 정지 시 기능을 위한 최소 속도 [Hz]	3-48 가감속 1 감속시작시 S가감속 물		
	1-83 정밀 정지 기능			
	1-84 정밀 정지 카운터값			
	1-85 정밀 정지 속도 보상 지연			
	1-9* 모터 온도			
	1-90 모터 써일 번호			
	1-91 모터 외부 번호			
	1-93 써미스터 리소스			
	1-94 ATEX ETR 전류 한계 감소			

5-59 펄스 필터 시상수 #33	6-60 단자 X30/8 출력	7-57 공정 PID 피드백 필터 시간	9-47 결합 번호	10-2 COS 필터 3
5-6* 펄스 출력	6-61 단자 X30/8 최소 범위	8-** 통신 및 유선	9-52 결합 상황 카운터	2
5-60 단자 27 펄스 출력 변수	6-62 단자 X30/8 최대 범위	8-0* 일반 설정	9-53 프로피버스 경고 워드	10-2 COS 필터 4
5-62 펄스 출력 최대 주파수 #27	6-63 단자 X30/8 버스통신 제어	8-01 제어 워드 주소	9-63 실제 통신 속도	3
5-63 단자 29 펄스 출력 변수	6-64 단자 X30/8 출력 시간 초과 프리셋	8-02 제어 워드 주소	10-3 파라미터 액세스	*
5-65 펄스 출력 최대 주파수 #29	6-7* 아날로그 출력 3	8-03 제어 워드 타임아웃 시간	10-3 배럴 색인	0
5-66 단자 X30/6 펄스 출력 변수	6-70 단자 X45/1 출력	8-04 제어 워드 타임아웃 기능	10-3 데이터값 저장	0
5-7* 24V 엔코더 입력	6-71 단자 X45/1 최대 범위	8-05 타임아웃 복귀시 기능 선택	10-3 디바이스넷 게정판	1
5-70 단자 32/33 분해능	6-72 단자 X45/1 버스통신 제어	8-06 제어 워드 타임아웃 리셋	1	1
5-71 단자 32/33 엔코더 방향	6-73 통신 플간시 단자 X45/1 출력 설정	8-07 단단 트리거	2	2
5-9* 버스통신 제어	6-8* 아날로그 출력 4	8-08 임기 펄터링	10-5 공정 데이터 구성 쓰기	0
5-90 디지털 및 릴레이 버스통신 제어	6-80 단자 X45/3 출력	8-1* 제어 워드 설정	10-5 공정 데이터 구성 읽기	1
5-93 펄스 출력 #27 버스통신 제어	6-81 단자 X45/3 주소	8-10 릴레이 워드 프로파일	12- 이더넷	**
5-94 펄스 출력 #27 시간 초과 프리셋	6-82 단자 X45/3 범위	8-10 통신 워드 프로파일 (1)	12-0 IP 설정	*
5-95 펄스 출력 #29 버스통신 제어	6-83 단자 X45/3 버스 통신 출력	8-13 구성 가능한 상태 워드 STW	12-0 IP 주소 할당	0
5-96 펄스 출력 #29 시간 초과 프리셋	6-84 통신 플간시 단자 X45/3 출력 설정	8-14 구성 가능한 제어 워드 CTW	12-0 IP 주소	1
5-97 펄스 출력 #X30/6 버스통신 제어	7-** 컨트롤러	8-3* FC 포트 설정	12-0 서버넷 마스크	2
5-98 펄스 출력 #X30/6 타임아웃 프리셋	7-0* 속도 PID 컨트롤러	8-30 프로토타콜	12-0 기본 게이트웨이	3
6-0* 아날로그 I/O 모드	7-00 속도 PID 피드백 주소	8-31 주소	12-0 임대 번호	5
6-00 외부 지령 보호 시간	7-02 속도 PID 비례 게인	8-32 FC 포트 통신 속도	12-0 내임 서버	6
6-01 외부 지령 보호 기능	7-03 속도 PID 적분 시간	8-33 배럴/정지 비트	12-0 도메인 이름	7
6-1* 아날로그 입력 1	7-04 속도 PID 미분 시간	8-34 주정 사이클 시간	12-0 호스트 이름	8
6-10 단자 53 최저 전압	7-05 속도 PID 미분 이득 한계	8-35 최종 응답 지연	12-0 로컬 주소	9
6-11 단자 53 최고 전압	7-06 속도 PID 주파수 필터 시간	8-36 최대 응답 지연	12-1 이더넷 상태	0
6-12 단자 53 최저 전류	7-07 속도 PID 피드백 기여 비	8-37 최대 특성간 지연	12-1 링크 기간	1
6-13 단자 53 최고 전류	7-08 속도 PID 피드워드 상수	8-4* FC MC 프로토타콜 설정	12-1 자동 감지	2
6-14 단자 53 최저 지령/피드백 값	7-1* 토크 PI 제어	8-40 텔레그램 설정	12-1 링크 속도	3
6-15 단자 53 최고 지령/피드백 값	7-12 토크 PI 제어기 비례 게인	8-41 신호용 파라미터		
6-16 단자 53 필터 시상수	7-13 토크 PI 제어기 적분 시간	8-42 PCD 쓰기 구성		
6-2* 아날로그 입력 2	7-2* 공정제어기 피드백	8-5* 디지털/버스		
6-20 단자 54 최저 전압	7-20 공정 제어로 피드백 1 리소스	8-50 코스 선택		
6-21 단자 54 최고 전압	7-22 공정 제어로 피드백 2 리소스	8-51 순간 정지 선택		
6-22 단자 54 최저 전류	7-3* 공정 PID 제어기	8-52 직류 제동 선택		
6-23 단자 54 고전류	7-30 공정 PID 정역 제어	8-53 기본 선택		
6-24 단자 54 최저 지령/피드백 값	7-31 공정 PID 와인드업 방지	8-54 역회전 선택		
6-25 단자 54 최고 지령/피드백 값	7-32 공정 PID 제어기 기동 값	8-55 컷팅 선택		
6-26 단자 54 필터 시상수	7-33 공정 PID 비례 게인	8-56 프리셋 지령 선택		
6-3* 아날로그 입력 3	7-34 공정 PID 적분 시간	8-57 Profidrive 커짐 3 선택		
6-30 단자 X30/11 저전압	7-35 공정 PID 미분 시간	8-8* FC 포트 진단		
6-31 단자 X30/11 고전압	7-36 공정 PID 미분 이득 한계	8-80 버스통신 메시지 카운트		
6-34 단자 X30/11 최저 지령/피드백 값	7-38 공정 PID 피드워드 상수	8-81 버스통신 에러 카운트		
6-35 단자 X30/11 최고 지령/피드백 값	7-4* 고급 공정 PID I	8-82 슬레이브 메시지 수신		
6-36 단자 X30/11 필터 시상수	7-40 공정 PID I 과트 리셋	8-83 슬레이브 에러 카운트		
6-4* 아날로그 입력 4	7-41 공정 PID 출력 네가티브 클램프	8-9* 버스 조그		
6-40 단자 X30/12 저전압	7-42 공정 PID 출력 포지티브 클램프	8-90 통신 조그 1 속		
6-41 단자 X30/12 고전압	7-43 공정 PID 게인스케일-최소 FF	8-91 통신 조그 2 속		
6-44 단자 X30/12 최저 지령/피드백 값	7-44 공정 PID 게인스케일-최대 FF	9-00 설정포인트		
6-45 단자 X30/12 최고 지령/피드백 값	7-45 공정 PID 피드워드 리소스	9-07 릴레		
6-46 단자 X30/12 필터 시상수	7-46 공정 PID 피드워드 정/역 제어	9-16 PCD 읽기 구성		
6-5* 아날로그 출력 1	7-48 PCD 피드포워드	9-18 노드 주소		
6-50 단자 42 출력	7-49 공정 PID 출력 정/역 제어	9-22 텔레그램 선택		
6-51 단자 42 최소 출력 범위	7-5* 고급 공정 PID II	9-23 신호용 파라미터		
6-52 단자 42 최대 출력 범위	7-50 공정 PID 확장형 PID	9-27 파라미터 편집		
6-53 단자 42 출력 버스통신 제어	7-51 공정 PID 피드워드 게인	9-28 공정 제어		
6-54 단자 42 출력 시간 초과 프리셋	7-52 공정 PID 피드워드 감소	9-44 결합 메시지 카운터		
6-55 아날로그 출력 필터	7-53 공정 PID 피드워드 감소	9-45 결합 코드		
6-6* 아날로그 출력 2				

12-1 링크 송수신 방식	12-8 HTTP 서버	13-4 논리 규칙 연산자 2	14-3 진류 한계 제어, 비례계인	15-0 운전 시간
12-2 공정 데이터	12-8 SMTP 서비스	13-4 논리 규칙 부울 3	14-3 진류 한계 제어, 직분 시간	15-0 구동 시간
12-2 제어 인스턴스	12-8 루팅 소켓 채널 포트	13-5 상태	14-3 진류 한계 제어, 펄스 시간	15-0 kWh 카운터
12-2 공정 데이터 쓰기 구성	12-9 코뮤티머넷서비스	13-5 SL 컨트롤러 이벤트	14-3 스톱 보호	15-0 전원 인가
12-2 공정 데이터 읽기 구성	12-9 케이블 진단	13-5 SL 컨트롤러 동작	14-4 에너지 최적화	15-0 온도 초과
12-2 공정 데이터 쓰기 용량 구성	12-9 자동 크로스오버	14- 투수 기능	14-4 가변 토오크 수준	15-0 파전압
12-2 공정 데이터 읽기 용량 구성	12-9 IGMF 스누핑	14-0 인버터 전원 공급/차단	14-4 자동 에너지 최적화 최소 자화	15-0 적산 전력계 리셋
12-2 일차 마스터	12-9 케이블 결합 길이	14-0 스위칭 방식	14-4 자동 에너지 최적화 최소 주파수	15-0 구동 시간 카운터 리셋
12-2 데이터값 저장	12-9 브로드캐스트 스롬 보호	14-0 스위칭 주파수	14-4 모터 코사인 파이	15-1 데이터 로그 설정
12-2 환상 저장	12-9 브로드캐스트 스롬 필터	14-0 과변조	14-5 환경	15-1 로깅 소스
12-3 이더넷/IP	12-9 포트 구성	14-0 PWM 임의	14-5 RFI 필터	15-1 로깅 간격
12-3 경고 파라미터	12-9 인터페이스 카운터	14-0 부동 시간 보상	14-5 직류단 보상	15-1 트리거 이벤트
12-3 Net 지령	12-9 미디어 카운터	14-1 주전원 결함/꺼짐	14-5 팬 제어	15-1 로깅 모드
12-3 Net 제어	13- 스마트 로직	14-1 주전원 결함	14-5 팬 모니터	15-1 트리거 이진 샘플
12-3 CIP 개정	13-0 SLC 설정	14-1 공급전원 결합 전압	14-5 출력 필터	15-2 이력 로그
12-3 CIP 제품 코드	13-0 SL 컨트롤러 포트	14-1 공급전원 불균형 시 기능	14-5 출력 필터 캐패시턴스	15-2 이력 기록: 이벤트
12-3 EDS 파라미터	13-0 이벤트 시작	14-1 주전원 결함 단계 상승	14-5 출력 필터 인덕턴스	15-2 이력 기록: 값
12-3 COS 금지 타이머	13-0 이벤트 정지	14-1 회생동력 백업 타임아웃	14-5 실제 인버터 유닛 개수	15-2 이력 기록: 시간
12-3 COS 필터	13-0 SLC 리셋	14-2 트립 리셋	14-7 호환성	15-3 결합 로그
12-4 Modbus TCP	13-1 비교기	14-2 리셋 모드	14-7 기존 알람 위드	15-3 결합 기록: 오류 코드
12-4 상태 파라미터	13-1 비교기 피연산자	14-2 자동 재기동 시간	14-7 기존 경고 위드	15-3 결합 기록: 값
12-4 슬레이브 메시지 카운트	13-1 비교기 연산자	14-2 운전 모드	14-7 기존 확장형 상태 위드	15-3 결합 기록: 시간
12-4 슬레이브 예외 메시지 카운트	13-1 비교기 값	14-2 유형 코드 설정	14-8 옵션	15-4 인버터 ID
12-5 EtherCAT	13-2 타이머	14-2 진류 한계 시 트립 지연	14-8 옵션으로 외부 24Vdc 전원공급	15-4 FC 유형
12-5 구성된 국 별칭	13-2 SL 컨트롤러 타이머	14-2 토오크 한계 시 트립 지연	14-8 옵션 감지	15-4 전원 부
12-5 구성된 국 주소	13-4 논리 규칙	14-2 인버터 결합 시 트림 지연	14-9 폴트 세팅	15-4 Voltage(전압)
12-5 EtherCAT 상태	13-4 논리 규칙 부울 1	14-2 생산 설정	14-9 폴트 레벨	15-4 소프트웨어 버전
12-8 기타이더넷서비스	13-4 논리 규칙 연산자 1	14-2 서비스 코드	15- 인버터 정보	15-4 주문된 유형 코드 문자열
12-8 FTP 서버	13-4 논리 규칙 부울 2	14-3 진류 한계 컨트롤러	15-0 운전 데이터	15-4 실제 유형 코드 문자열
0	2	*	*	5

15-4 주파수 변환기 발주 번호	16-0 지령 [단위]	16-3 제어카드 온도	16-7 아날로그 출력 X45/1 [mA]	17-5 변환 비율
15-4 전원 카드 발주 번호	16-0 지령 %	16-4 로깅 버퍼 없음	16-7 아날로그 출력 X45/3 [mA]	3
15-4 LCP ID 번호	16-0 상태 워드	16-0 LCP 하단 상태표시줄	17-5 리졸버 인터페이스	6
15-4 소프트웨어 ID 컨트롤카드	16-0 펠드버스 속도 실제 값 [%]	16-4 진류 결합 소스	16-8 펠드버스 및 FC 포트	9
15-5 소프트웨어 ID 전원 카드	16-0 사용자 정의 워드	16-5 지령 및 펠드백	17-6 감시 및 App.	*
15-5 주파수 변환기 일련 번호	16-1 모터 상태	16-5 외부 지령	17-6 펠드백 방향	0
15-5 전원 카드 일련 번호	16-1 출력 [kW]	16-5 펠스 지령	17-6 펠드백 신호 감시	1
15-5 CSIV 파일 이름	16-1 출력 [HP]	16-5 펠스 지령 [단위]	18- 데이터 읽기 2	**
15-6 옵션 ID	16-1 모터 전압	16-5 디지털 전위차계 지령	18-3 아날로그 읽기	*
15-6 옵션 장착	16-1 주파수	16-5 펠드백 [RPM]	18-3 아날로그 입력 X48/2 [mA]	6
15-6 옵션 소프트웨어 버전	16-1 주파수	16-6 입력 및 출력	18-3 온도 입력 X48/4	7
15-6 옵션 주문 번호	16-1 모터 전류	16-6 디지털 입력	18-3 온도 입력 X48/7	8
15-6 옵션 일련 번호	16-1 주파수 [%]	16-6 디지털 출력	18-3 온도 입력 X48/10	9
15-6 옵션 A의 옵션	16-1 토크 [Nm]	16-6 단자 53 스위치 설정	18-6 입력 및 출력 2	*
15-7 슬롯 A의 옵션	16-1 속도 [RPM]	16-6 아날로그 입력 53	18-6 디지털 입력 2	0
15-7 슬롯 A 옵션 소프트웨어 버전	16-1 모터 과열	16-6 단자 54 스위치 설정	18-9 PID 정보 읽기	0
15-7 슬롯 B의 옵션	16-1 KTY 센서 온도	16-6 아날로그 입력 54	18-9 공정 PID 오차	0
15-7 슬롯 B 옵션 소프트웨어 버전	16-2 모터 각	16-6 아날로그 출력 42 [mA]	18-9 공정 PID 출력	1
15-7 슬롯 C0 옵션	16-2 토크 [%] 고분해능	16-6 디지털 출력 [이진수]	18-9 공정 PID 클램프 출력	2
15-7 슬롯 C0 옵션 소프트웨어 버전	16-2 토크 [%]	16-6 주파수 입력 #29 [Hz]	18-9 공정 PID 게인 반영 출력	3
15-7 슬롯 C1 옵션	16-2 토크 [Nm] 높음	16-6 주파수 입력 #33 [Hz]	30- 특수 기능	**
15-7 슬롯 C1 옵션 소프트웨어 버전	16-3 인버터 상태	16-6 펠스 출력 #27 [Hz]	30-0 워블러	*
15-9 파라미터 정보	16-3 DC 링크 전압	16-7 펠스 출력 #29 [Hz]	30-0 워블 모드	0
15-9 정의된 파라미터	16-3 제동 에너지/초	16-7 릴레이 출력 [이진수]	30-0 워블 델타 주파수 [Hz]	0
15-9 수정된 파라미터	16-3 제동 에너지/2분	16-7 카운터 A	30-0 워블 델타 주파수 [%]	1
15-9 인버터 ID	16-3 방열판 온도	16-7 카운터 B	30-0 워블 델타 주파수 지령 경로	2
15-9 파라미터 매타데이터	16-3 인버터 과열	16-7 정밀 정지 카운터	30-0 워블 델타 주파수 [Hz]	3
16- 데이터 읽기	16-3 인버터 경각 전류	16-7 아날로그 입력 X30/11	30-0 워블 델트 주파수 [%]	4
16-0 일반 상태	16-3 인버터 최대 전류	16-7 아날로그 입력 X30/12	30-0 워블 점프 주파수 [%]	5
16-0 제어 워드	16-3 SL 제어기 상태	16-7 아날로그 출력 X30/8 [mA]	30-0 워블 점프 시간	6
0	8	7	30-0 워블 시퀀스 시간	7

30-0	위블 가감속 시간	32-0	엠펙솔루트 분해능	32-5	MCO 302 최종 동작	32-9	개발	33-2	마커 필터 필터링 시간	
8		3		1		*		9		
30-0	위블 랜덤 기능	32-0	엠펙솔루트 엔코더 통신속도 X55	2	32-5	소스 마스터	32-9	소스 디버그	33-3	최대 마커 보정
9		4		2		0		0		
30-1	위블출	32-0	엠펙솔루트 엔코더 데이터 길이	3	32-6	PID 제어기	33-0	MCO 고급 설정	33-3	동기화 유형
0		5		*		**		1		
30-1	위블 랜덤출 최대	32-0	엠펙솔루트 엔코더 클럭 주파수	0	32-6	비례 상수	33-0	Home 모션	33-3	피드포워드 속도 최적화
1		6		0		0		2		
30-1	위블 랜덤출 최소	32-0	엠펙솔루트 엔코더 클럭 발생	1	32-6	파생 상수	33-0	강제 HOME	33-3	속도 필터 창
2		7		1		0		0		
30-1	위블 델타 주파수 범위	32-0	엠펙솔루트 엔코더 케이블 길이	2	32-6	적분 상수	33-0	Home 위치에서의 영점 오프셋	33-3	슬레이브 마커 필터 시간
9		8		2		1		1		
30-2	고급 기동 조정	32-0	엔코더 감시	3	32-6	적분함 한계값	33-0	Home 모션 가속	33-4	한계 처리
*		9		3		3		2	*	
30-2	높은 기동 토포크 시간 [s]	32-1	회전 방향	4	32-6	PID 데역폭	33-0	Home 모션 속도	33-4	End 리미트 도달시 동작
0		0		4		4		0	0	
30-2	높은 기동 토포크 전류 [%]	32-1	사용자 단위 분포	5	32-6	속도 피드포워드	33-0	Home 모션 증 동작	33-4	역방향 소프트웨어 end 리미트
1		1		5		5		3	0	
30-2	회전자 잠김 보호	32-1	사용자 단위 분자	6	32-6	가속 피드포워드	33-1	동기화	33-4	정방향 소프트웨어 end 리미트
2		2		6		6		1	1	
30-2	회전자 잠김 감지 시간 [s]	32-1	엔코더 2 제어	7	32-6	최대 허용 위치 오류	33-1	동기화 인수 마스터	33-4	정방향 소프트웨어 end 리미트 동작
3		3		7		7		0	3	
30-8	호환성 (I)	32-1	엔코더 2 노드 ID	8	32-6	슬레이브 역회전 동작	33-1	동기화 인수 슬레이브	33-4	정방향 소프트웨어 end 리미트 동작
*		4		8		8		1	4	
30-8	d 축 인덕턴스 (Ld)	32-1	엔코더 2 CAN 가드	9	32-6	PID 제어기 샘플링 시간	33-1	동기화 위치 오프셋	33-4	정방향 소프트웨어 end 리미트 동작
0		5		9		9		2	5	
30-8	제동 저항 (ohm)	32-3	엔코더 1	0	32-7	프로필 생성기 스케닝 시간	33-1	위치 동기화 한계값	33-4	대상 창 크기
1		*		0		0		3	6	
30-8	속도 PID 비례 계인	32-3	인크리멘탈 신호 유형	1	32-7	제어 창 크기 (활성)	33-1	슬레이브 마커 번호	33-4	대상 창 크기
3		0		1		1		5	7	
30-8	공정 PID 비례 계인	32-3	인크리멘탈 분해능	2	32-7	제어 창 크기 (비활성)	33-1	슬레이브 마커 번호	33-5	입/출력 구성
4		1		2		2		6	*	
31-	바이패스 옵션	32-3	엠펙솔루트 프로토콜	3	32-7	적분 한계 필터 시간	33-1	슬레이브 마커 간격	33-5	단자 X57/1 디지털 입력
**		2		3		3		8	0	
31-0	바이패스 모드	32-3	엠펙솔루트 분해능	4	32-7	위치 오류 필터 시간	33-1	슬레이브 마커 간격	33-5	단자 X57/2 디지털 입력
0		3		4		4		9	1	
31-0	바이패스 기동 시간 지연	32-3	엠펙솔루트 엔코더 데이터 길이	5	32-8	속도 및 가속	33-1	슬레이브 마커 번호	33-5	단자 X57/3 디지털 입력
1		5		5		*		8	2	
31-0	바이패스 트립 시간 지연	32-3	엠펙솔루트 엔코더 클럭 주파수	6	32-8	최대 속도 (엔코더)	33-1	슬레이브 마커 유형	33-5	단자 X57/4 디지털 입력
2		6		6		0		9	3	
31-0	시험 모드 활성화	32-3	엠펙솔루트 엔코더 클럭 발생	7	32-8	최단 가감속	33-2	슬레이브 마커 유형	33-5	단자 X57/5 디지털 입력
3		7		7		1		0	4	
31-1	바이패스 상태 워드	32-3	엠펙솔루트 엔코더 케이블 길이	8	32-8	최대 가속	33-2	슬레이브 마커 허용 창	33-5	단자 X57/6 디지털 입력
0		8		8		2		1	5	
31-1	바이패스 구성 시간	32-3	엠펙솔루트 감시	9	32-8	속도 분해능	33-2	슬레이브 마커 허용 창	33-5	단자 X57/7 디지털 입력
1		9		9		3		2	6	
31-1	원격 바이패스 활성화	32-4	엔코더 중단	0	32-8	초기 설정 속도	33-2	마커 동기화 기동 동작	33-5	단자 X57/8 디지털 입력
9		0		0		4		3	7	
32-	MCO 기본 설정	32-4	엔코더 1 제어	3	32-8	초기 설정 가속	33-2	결함 마커 번호	33-5	단자 X57/9 디지털 입력
**		3		3		5		4	8	
32-0	인크리멘탈 신호 유형	32-4	엔코더 1 노드 ID	4	32-8	제한저크 방향 가속	33-2	준비 완료 마커 번호	33-5	단자 X57/10 디지털 입력
0		4		4		6		5	9	
32-0	인크리멘탈 신호 유형	32-4	엔코더 1 CAN 가드	5	32-8	제한저크 하향 가속	33-2	속도 필터	33-6	단자 X59/1 및 X59/2 모드
0		5		5		7		6	0	
32-0	인크리멘탈 분해능	32-5	퍼드백 소스	6	32-8	한계저크 방향 감속	33-2	오프셋 필터 시간	33-6	단자 X59/1 디지털 입력
1		*		6		8		7	1	
32-0	엠펙솔루트 프로토콜	32-5	슬레이브 피드백 소스	7	32-8	제한저크 하향 가속	33-2	마커 구성	33-6	단자 X59/2 디지털 입력
2		0		7		9		8	2	



33-6 단자 X59/1 디지털 출력	34-0 PCD 5 MCO 쓰기	34-5 실제 속도	35-3 온도 입력 X48/10
33-6 단자 X59/2 디지털 출력	34-0 PCD 6 MCO 쓰기	34-5 실제 마스터 속도	35-3 단자 X48/10 펄터 시정수
33-6 단자 X59/3 디지털 출력	34-0 PCD 7 MCO 쓰기	34-6 동기화 상태	35-3 단자 X48/10 온도 모니터
33-6 단자 X59/4 디지털 출력	34-0 PCD 8 MCO 쓰기	34-6 축 상태	35-3 단자 X48/10 저온 한계
33-6 단자 X59/5 디지털 출력	34-0 PCD 9 MCO 쓰기	34-6 프로그램 상태	35-3 단자 X48/10 고온 한계
33-6 단자 X59/6 디지털 출력	34-1 PCD 10 MCO 쓰기	34-6 MCO 302 상태	35-4 아날로그 입력 X48/2
33-6 단자 X59/7 디지털 출력	34-2 PCD 1 MCO 쓰기	34-6 MCO 302 제어	35-4 단자 X48/2 궤차 진류
33-7 단자 X59/8 디지털 출력	34-2 PCD 2 MCO 쓰기	34-7 진단 읽기	35-4 단자 X48/2 고진류
33-8 공통 파라미터	34-2 PCD 3 MCO 쓰기	34-7 MCO 알람 워드 1	35-4 단자 X48/2 궤차 지령/피드백 값
33-8 환경 프로그램 번호	34-2 PCD 4 MCO 쓰기	34-7 MCO 알람 워드 2	35-4 단자 X48/2 궤차 지령/피드백 값
33-8 전원 인가 상태	34-2 PCD 5 MCO 쓰기	35- 센서 입력 옵션	35-4 단자 X48/2 펄터 시정수
33-8 인버터 상태 감시	34-2 PCD 6 MCO 쓰기	**	6
33-8 에러 이후 동작	34-2 PCD 7 MCO 쓰기	35-0 온도 입력 모드	
33-8 ESC 이후 동작	34-2 PCD 8 MCO 쓰기	35-0 단자 X48/4 온도 단위	
33-8 외부 24VDC 공급 MCO	34-2 PCD 9 MCO 쓰기	35-0 단자 X48/4 입력 유형	
33-8 알람시 동작 단자(MCO 제어시)	34-2 PCD 10 MCO 쓰기	35-0 단자 X48/7 입력 유형	
33-8 알람시 단자 상태	34-3 PCD 1 MCO 쓰기	35-0 단자 X48/10 온도 단위	
33-8 알람시 상태워드	34-4 입력 및 출력	35-0 단자 X48/10 입력 유형	
33-9 MCO 포트 설정	34-4 디지털 입력	35-0 온도 센서 알람 기능	
33-9 X62 MCO CAN 노드 ID	34-4 디지털 출력	35-1 온도 입력 X48/4	
33-9 X62 MCO CAN 통신속도	34-5 공경 데이터	35-1 단자 X48/4 펄터 시정수	
33-9 X60 MCO RS485 직렬 중단	34-5 실제 위치	35-1 단자 X48/4 온도 모니터	
33-9 X60 MCO RS485 직렬 통신속도	34-5 명령 위치	35-1 단자 X48/4 저온 한계	
34- MCO 데이터 읽기	34-5 실제 마스터 위치	35-1 단자 X48/4 고온 한계	
**	34-5 슬레이브 인덱스 위치	35-2 온도 입력 X48/7	
34-0 PCD 쓰기 Pa.	34-5 마스터 인덱스 위치	35-2 단자 X48/7 펄터 시정수	
34-0 PCD 1 MCO 쓰기	34-5 푸션 위치	35-2 단자 X48/7 온도 모니터	
34-0 PCD 2 MCO 쓰기	34-5 트래к 결합	35-2 단자 X48/7 저온 한계	
34-0 PCD 3 MCO 쓰기	34-5 동기화 에러	35-2 단자 X48/7 고온 한계	
34-0 PCD 4 MCO 쓰기			

5.6 MCT 10 셋업 소프트웨어를 사용한 원격 프로그래밍

덴포스는 주파수 변환기 프로그래밍을 개발, 정렬 및 전송하는 데 사용되는 소프트웨어 프로그램을 보유하고 있습니다. MCT 10 셋업 소프트웨어를 사용하면 사용자가 PC를 주파수 변환기에 연결하고 LCP를 사용하지 않고도 실시간으로 프로그래밍을 수행할 수 있습니다. 또한 모든 주파수 변환기 프로그래밍은 오프라인에서 수행할 수 있으며 주파수 변환기에 쉽게 다운로드할 수 있습니다. 또는 스토리지 백업이나 분석을 위해 주파수 변환기 프로파일 전체를 PC에 로드할 수 있습니다.

USB 커넥터 또는 RS-485 단자는 주파수 변환기에 연결하는 데 사용할 수 있습니다.

MCT 10 셋업 소프트웨어는 www.VLT-software.com에서 무료로 다운로드할 수 있습니다. 부품 번호 130B1000을 요청하면 CD 또한 제공됩니다. 사용자 설명서는 자세한 운전 지침을 제공합니다.

6 어플리케이션 셋업 예시

6.1 소개

참고

공장 초기 프로그래밍 값을 사용하는 경우에 주파수 변환기를 작동하기 위해서는 단자 12(또는 13)와 단자 27 사이에 점퍼 와이어가 필요할 수도 있습니다. 자세한 내용은 2.4.1.1 점퍼 단자 12 및 27을 참조하십시오.

본 절에서의 예는 공통 어플리케이션에 대한 요약 참고 자료입니다.

- 파라미터 설정은 별도의 언급이 없는 한 지역 별 초기 값입니다(0-03 지역 설정에서 선택).
- 단자와 연결된 파라미터와 그 설정은 그림 옆에 표시됩니다.
- 아날로그 단자 A53 또는 A54에 대한 스위치 설정이 필요한 경우, 이 또한 그림에 표시됩니다.

6

6.2 적용 예

FC		파라미터	
		기능	설정
+24 V	12		
+24 V	13		
D IN	18	1-29 자동 모터 최적화 (AMA)	[1] 완전 AMA 사용함
D IN	19		
COM	20	5-12 단자 27 디 지털 입력	[2]* 코스팅 인버스
D IN	27	* = 초기값	
D IN	29	참고/설명: 파라미터 그룹 1-2*는 반드시 모터에 따라 설정해야 합 니다.	
D IN	32		
D IN	33		
D IN	37		
+10 V	50		
A IN	53		
A IN	54		
COM	55		
A OUT	42		
COM	39		

표 6.1 T27 이 연결된 AMA

FC		파라미터	
		기능	설정
+24 V	12		
+24 V	13		
D IN	18	1-29 자동 모터 최적화 (AMA)	[1] 완전 AMA 사용함
D IN	19		
COM	20	5-12 단자 27 디 지털 입력	[0] 운전하지 않음
D IN	27	* = 초기값	
D IN	29	참고/설명: 파라미터 그룹 1-2*는 반드시 모터에 따라 설정해야 합 니다.	
D IN	32		
D IN	33		
D IN	37		
+10 V	50		
A IN	53		
A IN	54		
COM	55		
A OUT	42		
COM	39		

표 6.2 T27 이 연결되지 않은 AMA

FC		파라미터	
		기능	설정
+24 V	12		
+24 V	13		
D IN	18	6-10 단자 53 최 저 전압	0.07V*
D IN	19	6-11 단자 53 최 고 전압	10V*
COM	20	6-14 단자 53 최 저 지령/피드백 값	ORPM
D IN	27	6-15 단자 53 최 고 지령/피드백 값	1500RPM
D IN	29	* = 초기값	
D IN	32	참고/설명:	
D IN	33		
D IN	37		
+10 V	50		
A IN	53		
A IN	54		
COM	55		
A OUT	42		
COM	39		

표 6.3 아날로그 속도 지령(전압)



표 6.4 아날로그 속도 지령(전류)



표 6.5 안전 정지 기능이 있는 기동/정지 명령

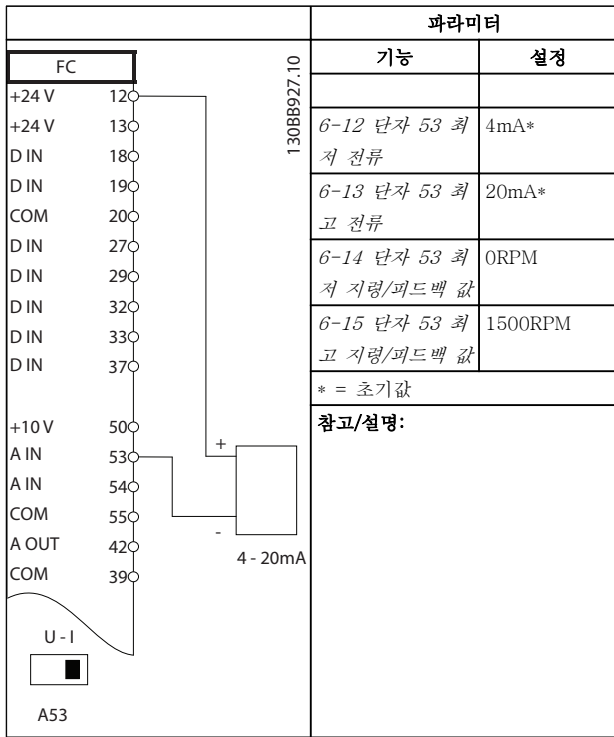

표 6.6 펄스 기동/정지



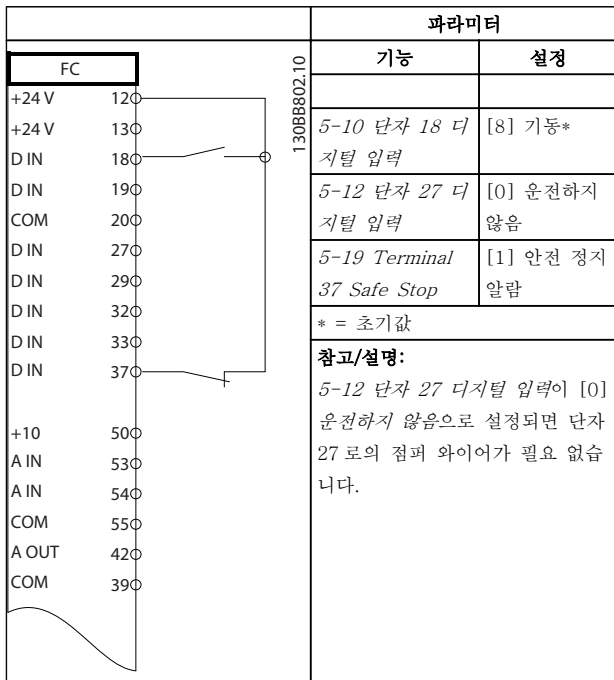

표 6.7 역회전 및 4 가지 프리셋 속도가 있는 기동/정지

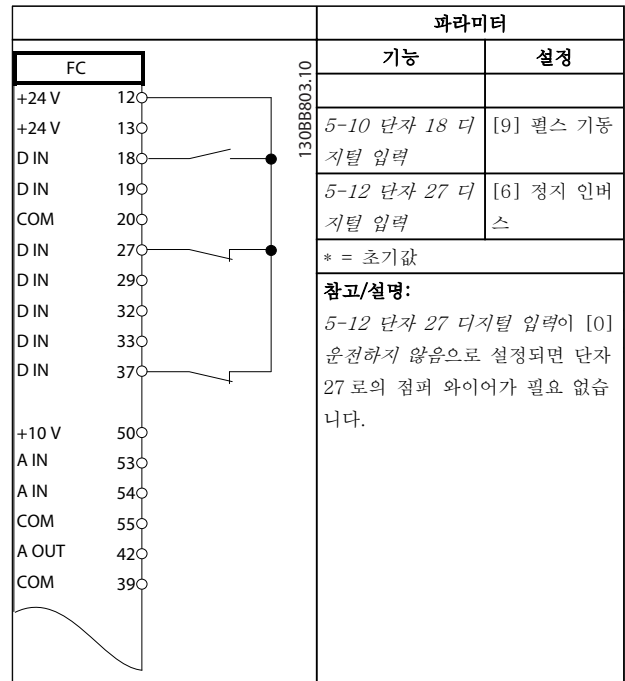
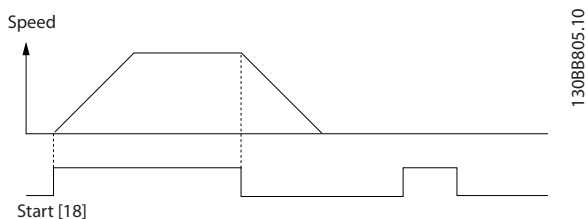
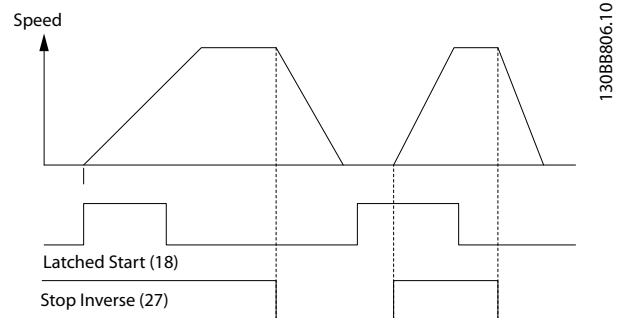

표 6.8 외부 알람 리셋

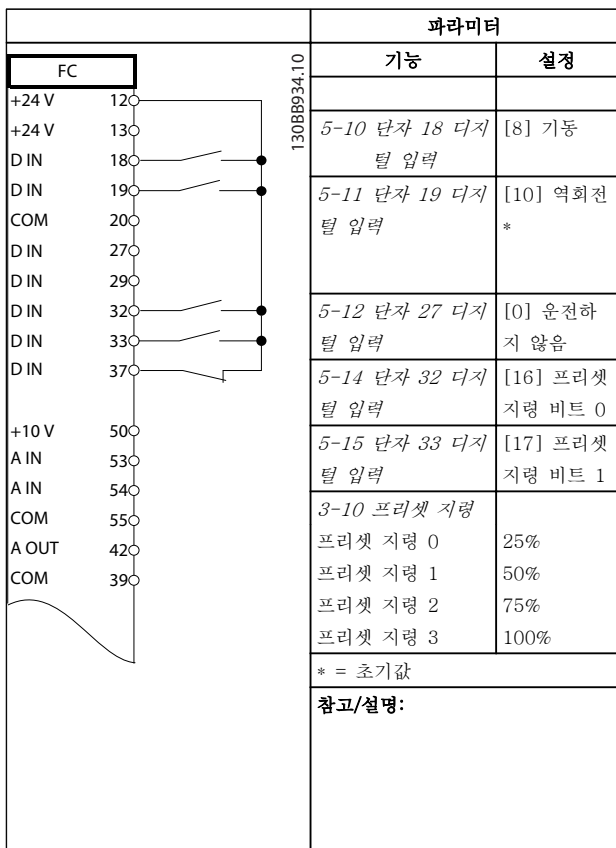

표 6.9 속도 지령(수동 가변 저항기 사용)

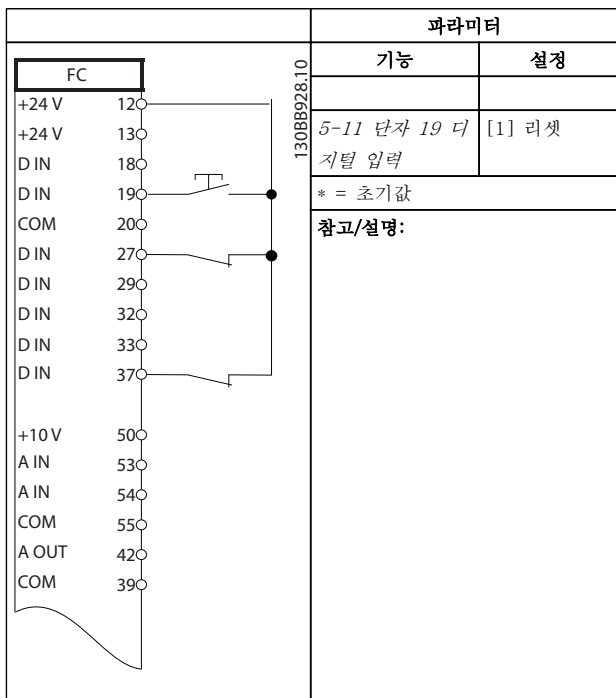

표 6.10 가속/감속

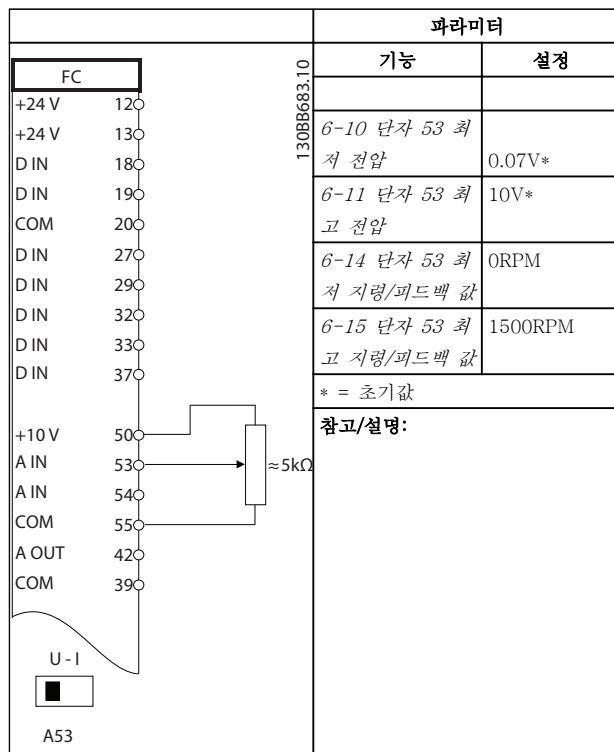

표 6.11 RS-485 네트워크 연결

주의

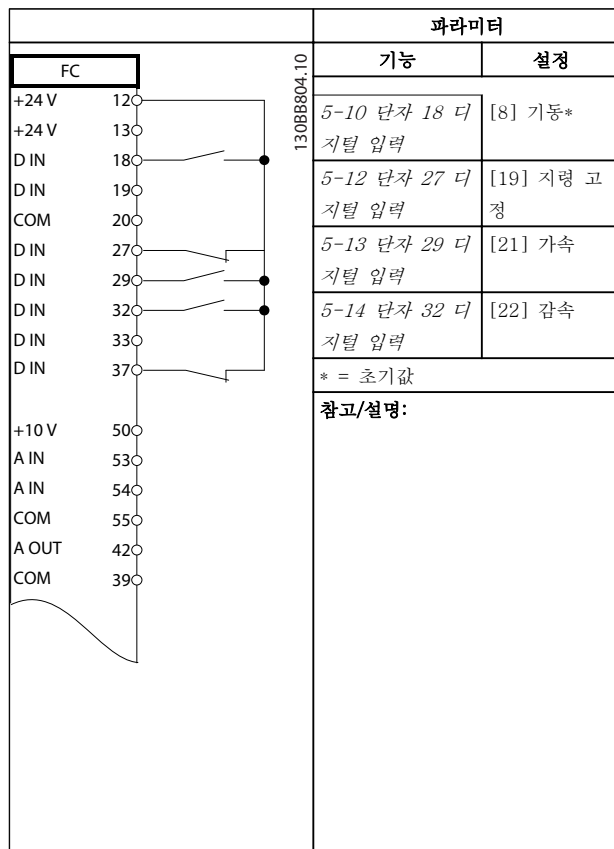
썬미스터는 PELV 절연 요구사항을 충족하기 위해 보강 또는 이중 절연되어야 합니다.

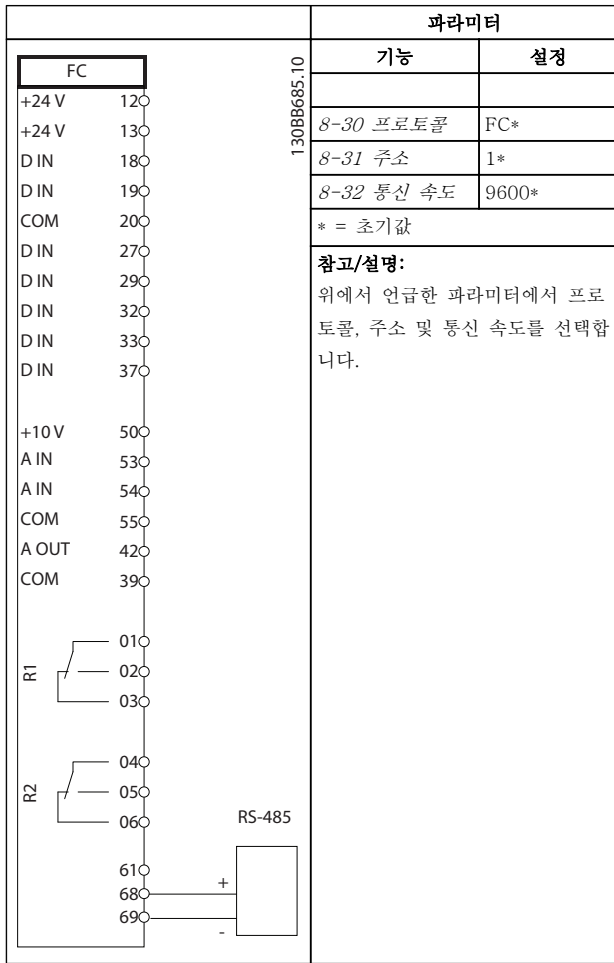
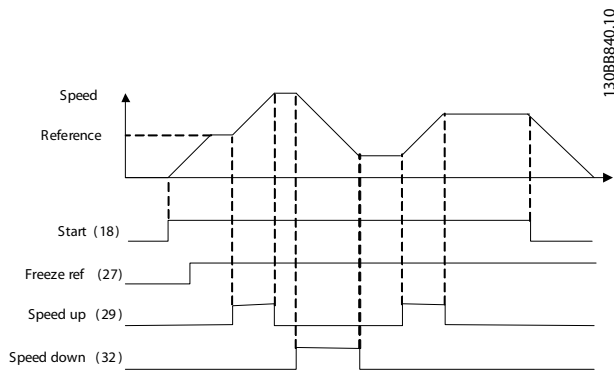

표 6.12 모터 썬미스터

FC		파라미터		
		기능	설정	
+24 V	12	130B8839.10	4-30 모터 피드백 손실 기능	[1] 경고
+24 V	13		4-31 모터 피드백 속도 오류	100RPM
D IN	18		4-32 모터 피드백 손실 시간 초과	5 초
D IN	19		7-00 속도 PID 피드백 소스	[2] MCB 102
COM	20		17-11 분해능 (PPR)	1024*
D IN	27		13-00 SL 컨트롤러 모드	[1] 켜짐
D IN	29		13-01 이벤트 시작	[19] 경고
D IN	32		13-02 이벤트 정지	[44] 리셋 키
D IN	33		13-10 비교기 피연산자	[21] 경고 번호
D IN	37		13-11 비교기 연산자	[1] ≈*
+10 V	50	13-12 비교기 값	90	
A IN	53	13-51 SL 컨트롤러 이벤트	[22] 비교기 0	
A IN	54	13-52 SL 컨트롤러 동작	[32] 디지털 출력 A 최저설정	
COM	55	5-40 릴레이 기능	[80] SL 디지털 출력 A	
A OUT	42	* = 초기값		
COM	39	참고/설명: 피드백 모니터의 한계를 초과하면 경고 90이 발생합니다. SLC는 경고 90을 감시하고 경고 90이 TRUE가 되면 릴레이 1을 트리거합니다. 그런 다음 외부 장비에 서비스가 필요하다는 표시가 나타날 수 있습니다. 피드백 오류가 5초 내에 다시 한계 밑으로 내려가면 인버터는 운전을 계속하고 경고가 사라집니다. 하지만 LCP의 [Reset]을 누를 때까지는 릴레이 1이 계속 트리거됩니다.		

FC		파라미터		
		기능	설정	
+24 V	12	130B8841.10	5-40 릴레이 기능	[32] 기계제동 장치 제어
+24 V	13		5-10 단자 18 디지탈 입력	[8] 기동*
D IN	18		5-11 단자 19 디지탈 입력	[11] 역회전 기동
D IN	19		1-71 기동 지연	0.2
COM	20		1-72 기동 기능	[5] VVC+/플러크스시계
D IN	27		1-76 기동 전류	IM,N
D IN	29		2-20 재동 전류 해제	어플리케이션에 따라 다름
D IN	32		2-21 브레이크 시작 속도	모터의 정격 슬립 중 절반
D IN	33		* = 초기값	
D IN	37		참고/설명:	

표 6.14 기계식 제동장치 제어

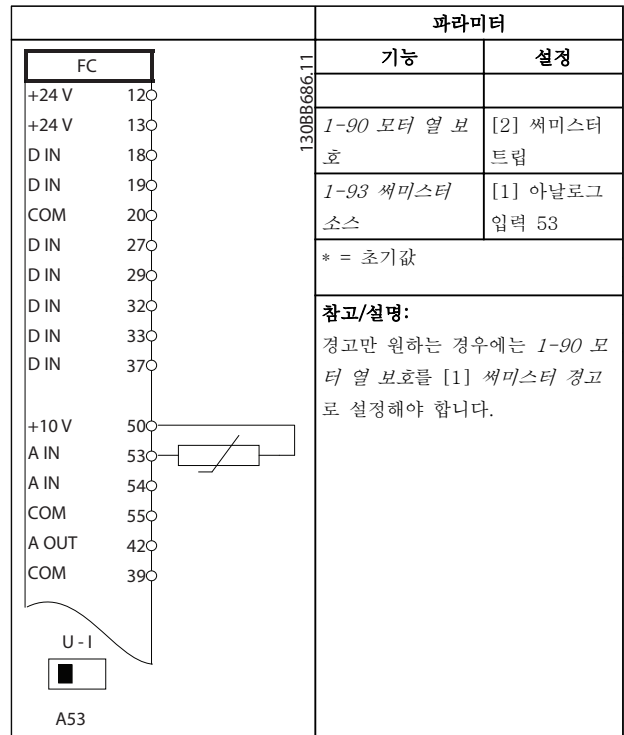

표 6.13 SLC를 사용한 릴레이 설정

7 상태 메시지

7.1 상태 표시창

주파수 변환기가 상태 모드인 경우, 주파수 변환기 내에서 상태 메시지가 자동으로 생성되고 표시창 맨 아래줄에 나타납니다(그림 7.1 참조).

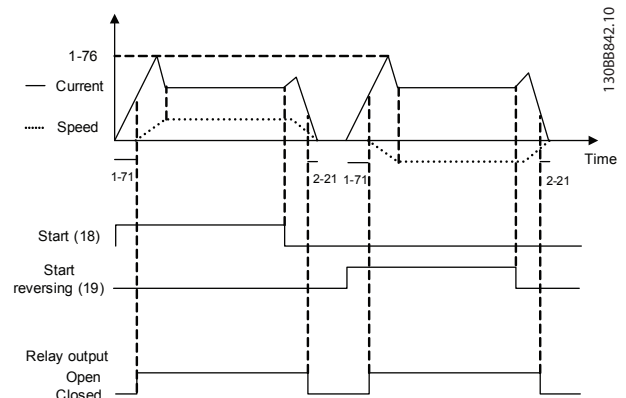

그림 7.1 상태 표시창

- 상태 표시줄의 첫 번째 단어는 정지/기동 명령이 어디에서 오는지를 나타냅니다.
- 상태 표시줄의 두 번째 단어는 속도 제어가 어디에서 오는지를 나타냅니다.
- 상태 표시줄의 마지막 부분은 주파수 변환기의 현재 상태를 나타냅니다. 이 부분에서는 주파수 변환기의 운전 모드를 알려줍니다.

참고

자동/원격 모드에서 주파수 변환기는 기능을 실행하기 위해 외부 명령을 필요로 합니다.

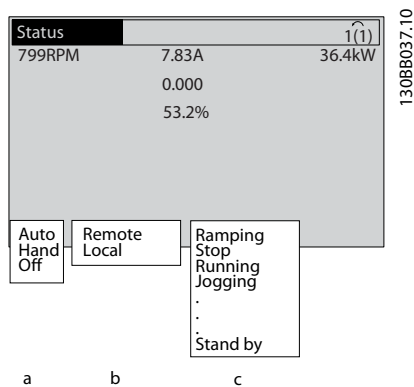
7.2 상태 메시지 정의 표

아래 3 개의 표에는 상태 메시지에 표시되는 단어의 의미가 정의되어 있습니다.

운전 모드	
Off (꺼짐)	[Auto On] 또는 [Hand On]을 누를 때까지 주파수 변환기는 어떤 제어 신호에도 반응하지 않습니다.
Auto On (자동 켜짐)	주파수 변환기는 제어 단자 및/또는 직렬 통신을 통해 제어됩니다.
Hand On (수동 켜짐)	주파수 변환기는 LCP의 검색 키에 의해 제어될 수 있습니다. 정지 명령, 리셋, 역회전, 직류 제동 및 기타 제어 단자에 적용된 신호는 현장 제어보다 우선할 수 있습니다.

지령 위치	
원격	속도 지령은 외부 신호, 직렬 통신 또는 내부 프리셋 지령에서 제공됩니다.
현장	주파수 변환기는 LCP의 [Hand On] 제어 또는 지령 값을 사용합니다

운전 상태	
교류 제동	교류 제동이 2-10 제동 기능에서 선택되었습니다. 제어된 슬로우 다운을 달성하기 위해 교류 제동이 모터를 자화합니다.
AMA 완료	자동 모터 최적화(AMA)가 성공적으로 수행되었습니다.
AMA 준비됨	AMA가 기동할 준비가 되어 있습니다. [Hand On]을 눌러 기동합니다.
AMA 구동	AMA 과정이 진행 중입니다.
제동	제동 초과가 운전 중입니다. 생성되는 에너지가 제동 저항에 의해 흡수됩니다.
최대 제동	제동 초과가 운전 중입니다. 2-12 제동 동력 한계(kW)에서 정의된 제동 저항의 출력 한계에 도달하였습니다.
코스팅	<ul style="list-style-type: none"> 코스팅 인버스가 디지털 입력 기능으로 선택되었습니다(파라미터 그룹 5-1*). 해당 단자가 연결되어 있지 않습니다. 코스팅이 직렬 통신에 의해 활성화되었습니다.
제어 감속	<p>제어 감속이 14-10 주전원 결함에서 선택되었습니다.</p> <ul style="list-style-type: none"> 주전원 전압이 주전원 결함 시 14-11 공급전원 결함 전압에서 설정된 값보다 낮습니다. 주파수 변환기가 제어 감속을 사용하여 모터를 감속합니다.
고전류	주파수 변환기 출력 전류가 4-51 고전류 경고에서 설정된 한계보다 높습니다.

	운전 상태
저전류	주파수 변환기 출력 전류가 4-52 저속 경고에서 설정된 한계보다 낮습니다.
DC 유지	직류 유지가 1-80 정지 시 기능에서 선택되어 있으며 정지 명령이 동작합니다. 모터가 2-00 직류 유지/예열 전류에서 설정된 직류 전류에 의해 유지됩니다.
DC 정지	모터가 지정된 시간(2-02 직류 제동 시간) 동안 직류 전류(2-01 직류 제동 전류)로 유지됩니다. <ul style="list-style-type: none"> 직류 제동이 2-03 직류 제동 동작 속도 [RPM]에서 활성화되어 있으며 정지 명령이 동작합니다. 직류 제동(인버스)이 디지털 입력 기능으로 선택되어 있습니다(파라미터 그룹 5-1*). 해당 단자가 동작하지 않습니다. 직류 제동이 직렬 통신을 통해 활성화되어 있지 않습니다.
피드백 상한	활성화된 피드백의 총합이 4-57 피드백 높음 경고에서 설정된 피드백 한계보다 높습니다.
피드백 하한	활성화된 피드백의 총합이 4-56 피드백 낮음 경고에서 설정된 피드백 한계보다 낮습니다.
출력주파수 고정	현재 속도를 유지하는 원격 지령이 동작합니다. <ul style="list-style-type: none"> 출력 고정이 디지털 입력 기능으로 선택되었습니다(그룹 5-1*). 해당 단자가 동작합니다. 속도는 단자 기능(가속 및 감속)을 통해서만 제어할 수 있습니다. 가속/감속 유지는 직렬 통신을 통해 활성화됩니다.
출력 고정 요청	출력 고정 명령이 주어졌지만 인가 시 운전 신호가 수신될 때까지 모터가 정지된 상태를 유지합니다.
지령 고정	지령 고정 기능이 디지털 입력 기능으로 선택되었습니다(파라미터 그룹 5-1*). 해당 단자가 동작합니다. 주파수 변환기가 실제 지령을 저장합니다. 지령은 단자 기능(가속 및 감속)을 통해서만 변경할 수 있습니다.
조그 요청	조그 명령이 주어졌지만 디지털 입력을 통해 인가 시 운전 신호가 수신될 때까지 모터가 정지됩니다.
조그	모터는 3-19 조그 속도 [RPM]에서 프로그래밍된 대로 구동 중입니다. <ul style="list-style-type: none"> 조그가 디지털 입력 기능으로 선택되었습니다(파라미터 그룹 5-1*). 해당 단자(예를 들어, 단자 29)가 동작합니다. 조그 기능은 직렬 통신을 통해 활성화됩니다. 조그 기능이 감시 기능에 대한 반응으로 선택되었습니다(예를 들어, 신호 없음). 감시 기능이 동작합니다.
모터 점검	1-80 정지 시 기능에서 모터 점검이 선택되었습니다. 정지 명령이 활성화됩니다. 모터가 주파수 변환기에 연결되어 있는지 확인하기 위해 영구 시험 전류가 모터에 적용됩니다.

	운전 상태
OVC 제어	과전압 제어가 2-17 과전압 제어에서 활성화되었습니다. 연결된 모터가 주파수 변환기에 발전 에너지를 공급하고 있습니다. 과전압 제어는 제어 모드에서 모터를 구동하고 주파수 변환기가 트립되지 않도록 V/Hz 비율을 조정합니다.
전원부 꺼짐	(외부 24V 전원 공급장치가 설치된 주파수 변환기에만 해당) 주파수 변환기로의 주전원 공급은 차단되지만 외부 24V에 의해 제어 카드가 공급됩니다.
보호 모드	보호 모드가 동작합니다. 유닛에서 심각한 상태(과전류 또는 과전압)를 감지하였습니다. <ul style="list-style-type: none"> 트립을 피하기 위해 스위칭 주파수가 4kHz까지 낮아집니다. 약 10초 후에 보호 모드가 종료됩니다. 14-26 인버터 결함 시 트립 지연에서 보호 모드를 제한할 수 있습니다.
순간 정지	모터가 3-81 순간 정지 가속 시간을 사용하여 감속 중입니다. <ul style="list-style-type: none"> 순간 정지 인버스가 디지털 입력 기능으로 선택되었습니다(파라미터 그룹 5-1*). 해당 단자가 동작하지 않습니다. 순간 정지 기능이 직렬 통신을 통해 활성화되었습니다.
가감속	모터가 활성화된 가속/감속을 통해 가속/감속하는 중입니다. 지령, 한계 값 또는 정지에 아직 도달하지 않았습니다.
지령 높음	활성화된 지령의 총합이 4-55 지령 높음 경고에서 설정된 지령 한계보다 높습니다.
지령 낮음	활성화된 지령의 총합이 4-54 지령 낮음 경고에서 설정된 지령 한계보다 낮습니다.
지령시구동	주파수 변환기가 지령 범위 내에서 구동하고 있습니다. 피드백 값이 설정포인트 값과 일치합니다.
요청 시 구동	기동 명령이 주어졌지만 디지털 입력을 통해 인가 시 운전 신호가 수신될 때까지 모터가 정지됩니다.
구동	주파수 변환기에 의해 모터가 구동됩니다.
고속	모터 속도가 4-53 고속 경고에서 설정된 값보다 높습니다.
저속	모터 속도가 4-52 저속 경고에서 설정된 값보다 낮습니다.
대기	Auto On 모드에서 주파수 변환기는 디지털 입력 또는 직렬 통신의 기동 신호로 모터를 기동합니다.
기동 지연	1-71 기동 지연에서 기동 지연 시간이 설정되었습니다. 기동 명령이 활성화되며 기동 지연 시간이 만료된 후에 모터가 기동합니다.
정역기동	정회전 기동과 역회전 기동이 각기 다른 디지털 입력 2개의 기능으로 선택되었습니다(파라미터 그룹 5-1). 모터는 어떤 단자가 활성화되는지에 따라 정회전 또는 역회전으로 기동합니다.
가 정지된 경우	주파수 변환기는 LCP, 디지털 입력 또는 직렬 통신에서 정지 명령을 수신했습니다.

운전 상태	
트립	알람이 발생했으며 모터가 정지됩니다. 알람의 원인이 해결되면 수동으로 [Reset]을 누르거나 원격으로 제어 단자 또는 직렬 통신을 통해 주파수 변환기를 리셋할 수 있습니다.
트립 잠김	알람이 발생했으며 모터가 정지됩니다. 알람의 원인이 해결되면 주파수 변환기에 전원을 차단 후 공급해야 합니다. 그리고 나서 수동으로 [Reset]을 누르거나 원격으로 제어 단자 또는 직렬 통신을 통해 주파수 변환기를 리셋할 수 있습니다.

8 경고 및 알람

8.1 시스템 감시

주파수 변환기는 입력 전원, 출력 및 모터 요소 뿐만 아니라 기타 시스템 성능을 나타내는 표시자의 상태를 감시합니다. 경고 또는 알람이 주파수 변환기 내부의 문제를 표시하지 않을 수도 있습니다. 입력 전압, 모터 부하 또는 온도, 외부 신호 또는 주파수 변환기의 내부 논리에 의해 감시되는 기타 영역의 결함 조건을 나타내는 경우가 많습니다. 알람 또는 경고에 나타난 대로 주파수 변환기 외부 영역을 점검하십시오.

8.2 경고 및 알람 유형

조정

알람 조건이 임박하거나 비정상적인 운전 조건이 있는 경우에 경고가 발생하며 이로 인해 주파수 변환기에 알람이 발생할 수 있습니다. 비정상적인 조건이 해결되면 경고가 자동으로 사라집니다.

알람

트립

주파수 변환기가 트립될 때 알람이 발생하며 주파수 변환기는 주파수 변환기 또는 시스템의 손상을 방지하기 위해 운전을 일시정지합니다. 모터는 코스팅 정지됩니다. 주파수 변환기 논리는 계속해서 주파수 변환기를 운전하고 주파수 변환기 상태를 감시합니다. 결함 조건이 해결된 후에 주파수 변환기를 리셋할 수 있습니다. 그리고 나서 다시 운전 준비가 완료됩니다.

트립은 다음과 같은 4 가지 방법 중 하나로 리셋할 수 있습니다.

- LCP 에서 [RESET]을 누릅니다.
- 디지털 리셋 입력 명령
- 직렬 통신 리셋 입력 명령
- 자동 리셋

트립 잠금

주파수 변환기가 트립 잠금되게 하는 알람을 발생시키려면 입력 전원을 리셋해야 합니다. 모터는 코스팅 정지됩니다. 주파수 변환기 논리는 계속해서 주파수 변환기를 운전하고 주파수 변환기 상태를 감시합니다. 주파수 변환기에서 입력 전원을 분리하고 결함의 원인을 해결한 다음 전원을 복원합니다. 이 동작은 위에서 설명한 대로 주파수 변환기를 트립 조건으로 전환하며 위에서 설명한 4 가지 방법 중 하나로 리셋할 수 있습니다.

8.3 경고 및 알람 표시

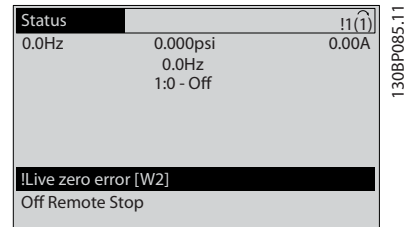

알람 또는 트립 잠금 알람이 알람 번호와 함께 표시창에서 점멸합니다.

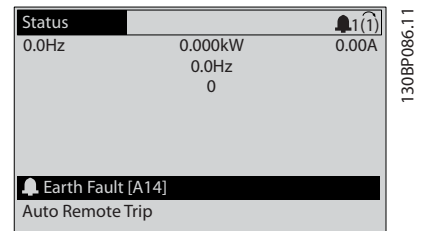

주파수 변환기 표시창에 텍스트 및 알람 코드가 나타날 뿐만 아니라 상태 표시등이 작동합니다.

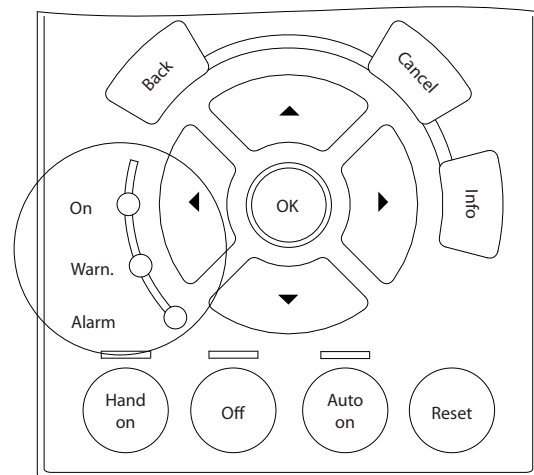

	경고 LED	알람 LED
경고	켜짐	꺼짐
알람	꺼짐	켜짐(점멸)
트립 잠금	켜짐	켜짐(점멸)

8.4 경고 및 알람 정의

은 경고가 알람 전에 발생되는지 또한 알람이 유닛을 트립하거나 트립으로 인해 유닛이 잠기는지 여부를 정의합니다.

번호	설명	경고	알람/트립	알람/트립 잠김	파라미터 지령
1	10V 낮음	X			
2	외부지령 결함	(X)	(X)		6-01 외부 지령 보호 기능
3	모터 없음	(X)			1-80 정지 시 기능
4	공급전원 결상	(X)	(X)	(X)	14-12 공급전원 불균형 시 기능
5	직류단 전압 높음	X			
6	직류전압 낮음	X			
7	직류단 과전압	X	X		
8	직류단 저전압	X	X		
9	인버터 과부하	X	X		
10	모터 ETR 과열	(X)	(X)		1-90 모터 열 보호
11	모터 써미스터 과열	(X)	(X)		1-90 모터 열 보호
12	토오크 한계	X	X		
13	과전류	X	X	X	
14	지락	X	X	X	
15	하드웨어 불일치		X	X	
16	단락		X	X	
17	제어워드 타임아웃	(X)	(X)		8-04 제어워드 타임아웃 기능
20	온도 입력 오류				
21	파라미터 오류				
22	호이스트 기계식 제동 장치	(X)	(X)		파라미터 그룹 2-2*
23	내부 팬	X			
24	외부 팬	X			
25	제동 저항 단락	X			
26	제동 저항 과부하	(X)	(X)		2-13 제동 동력 감시
27	제동 IGBT	X	X		
28	제동 검사	(X)	(X)		2-15 제동 검사
29	방열판 온도	X	X	X	
30	모터 U 상 결상	(X)	(X)	(X)	4-58 모터 결상 시 기능
31	모터 V 상 결상	(X)	(X)	(X)	4-58 모터 결상 시 기능
32	모터 W 상 결상	(X)	(X)	(X)	4-58 모터 결상 시 기능
33	유입 결함		X	X	
34	필드버스 결함	X	X		
35	옵션 결함				
36	공급전원 결함	X	X		
37	위상 불균형		X		
38	내부 결함		X	X	
39	방열판 센서		X	X	
40	디지털 출력 단자 27 과부하	(X)			5-00 디지털 I/O 모드, 5-01 단자 27 모드
41	디지털 출력 단자 29 과부하	(X)			5-00 디지털 I/O 모드, 5-02 단자 29 모드
42	OLX30/6-7	(X)			
43	확장형 공급(옵션)				
45	접지 결함 2	X	X	X	
46	전력 카드 공급		X	X	

번호	설명	경고	알람/트립	알람/트립 잠김	파라미터 지령
47	24V 공급 낮음	X	X	X	
48	1.8V 공급 낮음		X	X	
49	속도 한계	X			
50	AMA 교정 실패		X		
51	AMA 검사 U _{nom} 및 I _{nom}		X		
52	AMA I _{nom} 낮음		X		
53	AMA 모터 토크		X		
54	AMA 모터 작음		X		
55	AMA 파라미터 범위 이탈		X		
56	AMA 사용자 간섭		X		
57	AMA 타임아웃		X		
58	AMA 내부 결함	X	X		
59	전류 한계	X			
61	피드백 오류	(X)	(X)		4-30 모터 피드백 손실 기능
62	출력 주파수 최대 한계 초과	X			
63	기계식 제동 전류 낮음		(X)		2-20 제동 전류 해제
64	전압 한계	X			
65	cc 온도	X	X	X	
66	방열판 저온	X			
67	옵션 구성 변경		X		
68	안전 정지	(X)	(X) ¹⁾		5-19 Terminal 37 Safe Stop
69	전력 카드 온도		X	X	
70	잘못된 FC 구성			X	
71	PTC 1 안전 정지				
72	실패모터사용				
73	SS 자동제기동	(X)	(X)		5-19 Terminal 37 Safe Stop
74	PTC 써미스터			X	
75	잘못된 프로파일 선택		X		
76	전원부 셋업	X			
77	전력절감모드	X			14-59 Actual Number of Inverter Units
78	추적 오류	(X)	(X)		4-34 추적 오류 기능
79	잘못된 PS 구성		X	X	
80	인버터 초기화 완료		X		
81	CSIV 손상		X		
82	CSIV 파라오류		X		
83	잘못된 옵션 조합			X	
84	안전 옵션 없음		X		
88	옵션 감지			X	
89	기계식 제동 불안정	X			
90	피드백 감시	(X)	(X)		17-61 피드백 신호 감시
91	아날로그 입력 54 설정 오류			X	S202
163	ATEX ETR 전류한계경고	X			
164	ATEX ETR 전류한계알람		X		
165	ATEX ETR 주파수한계경고	X			
166	ATEX ETR 주파수한계알람		X		
243	제동 IGBT	X	X	X	

번호	설명	경고	알람/트립	알람/트립 잠김	파라미터 지령
244	방열판 온도	X	X	X	
245	방열판 센서		X	X	
246	PC 전원공급			X	
247	전력 카드 온도		X	X	
248	잘못된 PS 구성			X	
249	정류기 저온	X			
250	새 예비 부품			X	
251	새 유형 코드		X	X	

표 8.1 알람/경고 코드 목록

(X)는 파라미터에 따라 다름

1) 14-20 리셋 모드를 통해 자동 리셋할 수 없음

8.4.1 결함 메시지

아래의 경고/알람 정보는 경고/알람 조건을 정의하고 조건에 대해 발생 가능한 원인을 제공하며 해결책 또는 고장수리 절차 세부 내용을 안내합니다.

경고 1, 10V 낮음

단자 50의 제어카드 전압이 10V보다 낮습니다. 단자 50에서 과부하가 발생한 경우 과부하 원인을 제거합니다. 최대 15 mA 또는 최소 590Ω입니다.

이 조건은 연결된 가변 저항의 단락 또는 가변 저항의 잘못된 배선에 의해 발생할 수 있습니다.

고장수리

단자 50에서 배선을 제거합니다. 경고가 사라지면 이는 고객의 배선 문제입니다. 경고가 사라지지 않으면 제어카드를 교체합니다.

경고/알람 2, 외부지령 결함

이 경고 또는 알람은 사용자가 6-01 외부 지령 보호 기능을 프로그래밍한 경우에만 나타납니다. 아날로그 입력 중 하나의 신호가 해당 입력에 대해 프로그래밍된 최소값의 50% 미만입니다. 이 조건은 과손된 배선 또는 고장난 장치가 신호를 전송하는 경우에 발생할 수 있습니다.

고장수리

모든 아날로그 입력 단자의 연결부를 점검합니다. 제어카드 단자 53과 54는 신호용이고 단자 55는 공통입니다. MCB 101 단자 11과 12는 신호용이고 단자 10은 공통입니다.

MCB 109 단자 1, 3, 5는 신호용이고 단자 2, 4, 6은 공통입니다.

주파수 변환기 프로그래밍 내용과 스위치 설정이 아날로그 신호 유형과 일치하는지 확인합니다.

입력 단자 신호 시험을 실시합니다.

경고/알람 3, 모터 없음

주파수 변환기의 출력에 모터가 연결되어 있지 않은 경우에 발생합니다.

경고/알람 4, 공급전원 결상

전원 공급 측에 결상이 발생하거나 주전원 전압의 불균형이 심한 경우에 발생합니다. 이 메시지는 주파수 변환기의 입력 정류기에 결함이 있는 경우에도 나타납니다. 옵션은 14-12 공급전원 불균형 시 기능에서 프로그래밍됩니다.

고장수리

주파수 변환기 필터에 공급되는 공급 전압과 공급 전류를 확인합니다.

경고 5, 직류단 전압 높음

직류단 전압(DC)이 고전압 경고 한계 값보다 높습니다. 한계는 주파수 변환기 전압 등급에 따라 다릅니다. 주파수 변환기는 계속 작동 중입니다.

경고 6, 직류단 전압 낮음

직류단 전압(DC)이 저전압 경고 한계 값보다 낮습니다. 한계는 주파수 변환기 전압 등급에 따라 다릅니다. 주파수 변환기는 계속 작동 중입니다.

경고/알람 7, 직류단 과전압

매개회로 전압이 한계 값보다 높은 경우로서, 일정 시간 경과 후 주파수 변환기는 트립됩니다.

고장수리

제동 저항을 연결합니다.

가감속 시간을 늘립니다.

가감속 유형을 변경합니다.

2-10 제동 기능의 기능을 활성화시킵니다.

14-26 인버터 결함 시 트립 지연을(를) 늘립니다.

경고/알람 8, 직류단 저전압

직류단 전압이 저전압 한계 이하로 떨어지면 주파수 변환기는 24V DC 백업 전원이 연결되어 있는지 확인합니다. 24V DC 백업 전원이 연결되어 있지 않으면 주파수 변환기는 고정된 지연 시간 후에 트립됩니다. 시간 지연은 유닛 용량에 따라 다릅니다.

고장수리

공급 전압이 주파수 변환기 전압과 일치하는지 확인합니다.

입력 전압 시험을 실시합니다.

연전하 및 정류기 회로 시험을 실시합니다.

경고/알람 9, 인버터 과부하

주파수 변환기에 과부하(높은 전류로 장시간 운전)가 발생할 경우 필터가 정지됩니다. 인버터의 전자식 썬미스터 보호 기능 카운터는 98%에서 경고가 발생하고 100%가 되면 알람 발생과 함께 트립됩니다. 카운터 값이 90% 이하가 될 때까지 주파수 변환기는 리셋되지 않습니다. 결함은 주파수 변환기가 너무 오랜시간 100% 이상 과부하 상태였음을 의미합니다.

고장수리

LCP 에 표시된 출력 전류와 주파수 변환기 정격 전류를 비교합니다.

LCP 에 표시된 출력 전류와 측정된 모터 전류를 비교합니다.

LCP 에 썬미스터 인버터 부하를 표시하고 값을 감시합니다. 주파수 변환기의 지속적 전류 등급 이상으로 운전하는 경우에는 카운터가 증가해야 합니다. 주파수 변환기의 지속적 전류 등급 이하로 운전하는 경우에는 카운터가 감소해야 합니다.

높은 스위칭 주파수가 필요한 경우, 설계 지침서의 용량 감소 편에서 자세한 내용을 확인합니다.

경고/알람 10, 모터 과열

전자식 썬미스터 보호 (ETR) 기능이 모터의 과열을 감지한 경우입니다. 1-90 모터 열 보호에서 카운터가 100%에 도달했을 때 주파수 변환기가 경고 또는 알람을 표시하도록 설정합니다. 너무 오랜시간 모터가 100% 이상 과부하 상태일 때 결함이 발생합니다.

고장수리

모터가 과열되었는지 확인합니다.

모터가 기계적으로 과부하되었는지 확인합니다.

1-24 모터 전류에서 설정한 모터 전류가 올바른지 확인합니다.

파라미터 1-20 ~ 1-25 의 모터 데이터가 올바르게 설정되어 있는지 확인합니다.

외부 팬을 사용하는 경우에는 1-91 모터 외부 팬에서 외부 팬이 선택되었는지 확인합니다.

1-29 자동 모터 최적화 (AMA)에서 AMA 을 구동하면 주파수 변환기가 모터를 보다 정밀하게 튜닝하고 썬미스터 부하를 줄일 수 있습니다.

경고/알람 11, 모터 썬미스터 과열

썬미스터가 연결해제될 수 있습니다. 1-90 모터 열 보호에서 주파수 변환기가 경고 또는 알람을 표시할 것인지 여부를 선택합니다.

고장수리

모터가 과열되었는지 확인합니다.

모터가 기계적으로 과부하되었는지 확인합니다.

단자 53 또는 54 를 사용하는 경우에는 썬미스터가 단자 53 또는 54 (아날로그 전압 입력)과 단자 50 (+ 10V 전압 공급)에 올바르게 연결되어 있는지 또한 전압에 대해 53 또는 54 용 단자 스위치가 설정되어 있는지 확인합니다.

1-93 썬미스터 소스에서 단자 53 또는 54 가 선택되어 있는지 확인합니다.

디지털 입력 18 또는 19 를 사용하는 경우에는 썬미스터가 단자 18 또는 19 (디지털 입력 PNP 만 해당)와 단자 50 에 올바르게 연결되어 있는지 확인합니다. 1-93 썬미스터 소스에서 단자 18 또는 19 가 선택되어 있는지 확인합니다.

경고/알람 12, 토오크 한계

토오크 값이 4-16 모터 운전의 토오크 한계의 값 또는 4-17 재생 운전의 토오크 한계의 값을 초과합니다.

14-25 토오크 한계 시 트립 지연은 경고만 발생하는 조건을 경고 후 알람 발생 조건으로 변경하는 데 사용할 수 있습니다.

고장수리

가속하는 동안 모터 토오크 한계가 초과되면 가속 시간을 늘립니다.

감속하는 동안 발전기 토오크 한계가 초과되면 감속 시간을 늘립니다.

구동하는 동안 토오크 한계에 도달하면 토오크 한계를 늘려야 할 수도 있습니다. 시스템이 높은 토오크로 안전하게 운전할 수 있게 해야 합니다.

모터에 과도한 전류가 흐르는지 어플리케이션을 확인합니다.

경고/알람 13, 과전류

인버터의 피크 전류 한계(정격 전류의 약 200%)가 초과된 경우입니다. 약 1.5초 동안 경고가 지속된 후 주파수 변환기가 트립하고 알람이 표시됩니다. 이 결함은 이 결함은 충격 부하 또는 높은 관성 부하로 인한 급가속에 의해 발생할 수 있습니다. 확장형 기계식 제동 장치 제어를 선택하면 외부에서 트립을 리셋할 수 있습니다.

고장수리

전원을 분리하고 모터축의 회전이 가능한지 확인합니다.

모터 용량이 주파수 변환기와 일치하는지 확인합니다.

모터 데이터가 올바른지 파라미터 1-20 ~ 1-25 를 확인합니다.

알람 14, 접지 결함

주파수 변환기와 모터 사이의 케이블이나 모터 자체의 출력 위상에서 접지 쪽으로 전류가 있는 경우입니다.

고장수리

주파수 변환기의 전원을 분리하고 접지 결함을 수리합니다.

절연 저항계로 모터 리드선과 모터의 접지에 대한 저항을 측정하여 모터에 접지 결함이 있는지 확인합니다.

알람 15, 하드웨어 불일치

장착된 옵션은 현재 제어보드 하드웨어 또는 소프트웨어에 의해 운전되지 않습니다.

다음 파라미터의 값을 기록하고 덴포스 공급업체에 문의합니다.

15-40 FC 유형

15-41 전원 부

15-42 전압

15-43 소프트웨어 버전

15-45 실제 유형 코드 문자열

15-49 소프트웨어 ID 컨트롤카드

15-50 소프트웨어 ID 전원 카드

15-60 옵션 장착

15-61 옵션 소프트웨어 버전

알람 16, 단락

모터 자체나 모터 배선에 단락이 발생한 경우입니다.

주파수 변환기의 전원을 분리하고 단락을 수리합니다.

경고/알람 17, 제어 워드 타임아웃

주파수 변환기와 통신이 되지 않습니다.

이 경고는 8-04 컨트롤 타임아웃 기능이 [0] 꺼짐이 아닌 다른 값으로 설정되어 있는 경우에만 발생합니다. 8-04 컨트롤 타임아웃 기능이 정지와 트립으로 설정되면 주파수 변환기는 우선 경고를 발생시키고 정지할 때까지 감속시키다가 알람을 표시합니다.

고장수리

직렬 통신 케이블의 연결부를 점검합니다.

8-03 컨트롤 타임아웃 시간을(를) 늘립니다.

통신 장비의 운전을 점검합니다.

EMC 요구 사항에 따라 올바르게 설치했는지 확인합니다.

경고/알람 20, 온도 입력 오류

온도 센서가 연결되어 있지 않습니다.

경고/알람 21, 파라미터 오류

파라미터가 범위를 벗어났습니다. 파라미터 번호는 LCP 에 보고됩니다. 해당 파라미터는 반드시 유효한 값으로 설정해야 합니다.

경고/알람 22, 기계식 제동

보고서 값이 어떤 종류인지 알려줍니다. 0 = 타임아웃 전에 토오크 지령에 도달하지 못했습니다. 1 = 타임아웃 전에 제동 피드백이 없었습니다.

경고 23, 내부 팬 결함

팬 경고 기능은 팬이 구동 중인지 여부를 확인합니다. 팬 경고는 14-53 팬 모니터에서 비활성화할 수 있습니다.

고장수리

팬 운전이 올바른지 확인합니다.

주파수 변환기의 전원을 리셋하고 기동 시 팬이 순간적으로 운전하는지 확인합니다.

방열판과 제어카드의 센서를 확인합니다.

경고 24, 외부 팬 결함

팬 경고 기능은 팬이 구동 중인지 여부를 확인합니다. 팬 경고는 14-53 팬 모니터에서 비활성화할 수 있습니다.

고장수리

팬 운전이 올바른지 확인합니다.

주파수 변환기의 전원을 리셋하고 기동 시 팬이 순간적으로 운전하는지 확인합니다.

방열판과 제어카드의 센서를 확인합니다.

경고 25, 제동 저항 단락

운전 중에 제동 저항을 계속 감시하는데, 만약 단락이 발생하면 제동 기능이 비활성화되고 경고가 발생합니다. 주파수 변환기는 계속 운전이 가능하지만 제동 기능은 작동하지 않습니다. 주파수 변환기의 전원을 분리하고 제동 저항을 교체합니다(2-15 제동 검사 참조).

경고/알람 26, 제동 저항 과부하

제동 저항에 전달된 출력은 구동 시간 마지막 120 초 동안의 평균 값으로 계산됩니다. 계산은 2-16 교류 제동 최대 전류에서 설정된 매개변수로 전압 및 제동 저항 값을 기준으로 합니다. 소모된 제동 동력이 제동 저항 출력의 90% 이상일 때 경고가 발생합니다. 2-13 제동 동력 감시에서 트립 [2]를 선택한 경우에는 소모된 제동 동력이 100%에 도달할 때 주파수 변환기가 트립됩니다.

경고/알람 27, 제동 초과 결함

작동하는 동안 제동 트랜지스터가 감시되며 단락된 경우 제동 기능이 비활성화되고 경고가 발생합니다. 주파수 변환기는 계속 작동이 가능하지만 제동 트랜지스터가 단락되었으므로 전원이 차단된 상태에서도 제동 저항에 실제 동력이 인가됩니다. 주파수 변환기의 전원을 분리하고 제동 저항을 분리합니다.

경고/알람 28, 제동 검사 실패

제동 저항 연결이 끊어졌거나 작동하지 않는 경우입니다.

2-15 제동 검사를 점검합니다.

알람 29, 방열판 온도

방열판의 최대 온도를 초과했습니다. 재설정된 방열판 온도 아래로 떨어질 때까지 온도 결함이 리셋되지 않습니다. 트립 및 리셋 지점은 주파수 변환기 출력 용량을 기준으로 합니다.

고장수리

다음 조건이 있는지 확인합니다.

- 주위 온도가 너무 높은 경우.
- 모터 케이블의 길이가 너무 긴 경우.
- 주파수 변환기 상단과 하단의 통풍 여유 공간이 잘못된 경우.
- 주파수 변환기 주변의 통풍이 차단된 경우.
- 방열판 팬이 손상된 경우.
- 방열판이 오염된 경우.

알람 30, 모터 U 상 결상

주파수 변환기와 모터 사이의 모터 U 상이 결상입니다. 주파수 변환기의 전원을 분리하고 모터 U 상을 확인합니다.

알람 31, 모터 V 상 결상

주파수 변환기와 모터 사이의 모터 V 상이 결상입니다. 주파수 변환기의 전원을 분리하고 모터 V 상을 점검합니다.

알람 32, 모터 W 상 결상

주파수 변환기와 모터 사이에 모터 W 상이 없습니다. 주파수 변환기의 전원을 분리하고 모터 W 상을 점검합니다.

알람 33, 돌입전류 결함

단시간 내에 너무 잦은 전원 인가가 발생했습니다. 유닛이 운전 온도까지 내려가도록 식힙니다.

경고/알람 34, 통신 결함

와 통신 옵션 카드 간의 통신이 이루어지지 않습니다.

경고/알람 35, 옵션 결함

옵션 알람이 수신되었습니다. 알람은 옵션별로 다릅니다. 가장 흔한 원인은 전원 인가 또는 통신 결함입니다.

경고/알람 36, 공급전원 결함

이 경고/알람은 주파수 변환기에 공급되는 공급 전압에 손실이 있고 14-10 주전원 결함이 [0] 기능 없음으로 설정되어 있지 않은 경우에만 발생합니다. 주파수 변환기에 대한 퓨즈와 유닛에 대한 주전원 공급을 확인합니다.

알람 37, 위상 불균형

전원 장치 간 전류 불균형 현상이 있습니다.

알람 38, 내부 결함

내부 결함이 발생하면 아래 표에서 정의된 코드 번호가 표시됩니다.

고장수리

- 주파수 변환기의 전원을 리셋합니다.
- 옵션이 올바르게 설치되어 있는지 확인합니다.

배선이 느슨하거나 누락된 곳이 있는지 확인합니다.

덴포스 공급업체 또는 서비스 부서에 문의해야 할 수도 있습니다. 자세한 고장수리 지침은 코드 번호를 참조하십시오.

번호	텍스트
0	직렬 포트를 초기화할 수 없습니다. 덴포스 공급업체 또는 덴포스 서비스 부서에 문의하십시오.
256-258	전원 EEPROM 데이터가 손실되었거나 너무 오래된 데이터입니다.
512-519	내부 결함. 덴포스 공급업체 또는 덴포스 서비스 부서에 문의하십시오.
783	파라미터 값이 최소/최대 한계를 벗어났습니다.
1024-1284	내부 결함. 덴포스 공급업체 또는 덴포스 서비스 부서에 문의하십시오.
1299	슬롯 A의 옵션 소프트웨어 버전이 너무 낮습니다.
1300	슬롯 B의 옵션 소프트웨어 버전이 너무 낮습니다.
1302	슬롯 C1의 옵션 소프트웨어 버전이 너무 낮습니다.
1315	슬롯 A의 옵션 소프트웨어는 지원되지 않는 소프트웨어입니다.
1316	슬롯 B의 옵션 소프트웨어는 지원되지 않는 소프트웨어입니다.
1318	슬롯 C1의 옵션 소프트웨어는 지원되지 않는 소프트웨어입니다.
1379-2819	내부 결함. 덴포스 공급업체 또는 덴포스 서비스 부서에 문의하십시오.
2820	LCP 스택이 넘칩니다.
2821	직렬 포트가 넘칩니다.
2822	USB 포트가 넘칩니다.
3072-5122	파라미터 값이 한계를 벗어났습니다.
5123	슬롯 A의 옵션: 하드웨어가 제어 보드 하드웨어와 호환되지 않습니다.
5124	슬롯 B의 옵션: 하드웨어가 제어 보드 하드웨어와 호환되지 않습니다.
5125	슬롯 C0의 옵션: 하드웨어가 제어 보드 하드웨어와 호환되지 않습니다.
5126	슬롯 C1의 옵션: 하드웨어가 제어 보드 하드웨어와 호환되지 않습니다.
5376-6231	내부 결함. 덴포스 공급업체 또는 덴포스 서비스 부서에 문의하십시오.

알람 39, 방열판 센서

방열판 온도 센서에서 피드백이 없습니다.

전원 카드에 IGBT 써멀 센서로부터의 신호가 없습니다. 전원 카드, 게이트 인버터 카드 또는 전원 카드와 게이트 인버터 카드 간의 리본 케이블의 문제일 수 있습니다.

경고 40, 디지털 출력 단자 27 과부하

단자 27에 연결된 부하를 확인하거나 단락된 연결부를 분리하십시오. 5-00 디지털 I/O 모드 및 5-01 단자 27 모드를 점검하십시오.

경고 41, 디지털 출력 단자 29 과부하

단자 29에 연결된 부하를 확인하거나 단락된 연결부를 분리하십시오. 5-00 디지털 I/O 모드 및 5-02 단자 29 모드를 점검하십시오.

경고 42, 과부하 X30/6 또는 과부하 X30/7

X30/6의 경우, X30/6에 연결된 부하를 확인하거나 단락된 연결부를 분리합니다. 5-32 단자 X30/6 디지털 출력(MCB 101)을 확인합니다.

X30/7의 경우, X30/7에 연결된 부하를 확인하거나 단락된 연결부를 분리합니다. 5-33 단자 X30/7 디지털 출력(MCB 101)을 확인합니다.

알람 43, 외부 공급

MCB 113 확장형 릴레이 옵션이 외부 24V DC 없이 장착되어 있습니다. 외부 24V DC 공급장치를 연결하거나 14-80 Option Supplied by External 24VDC [0]을 통해 사용된 외부 공급장치가 없음을 지정합니다. 14-80 Option Supplied by External 24VDC을 변경하려면 전원을 리셋해야 합니다.

알람 45, 접지 결함 2

기동 시 접지 결함이 발생했습니다.

고장수리

올바르게 접지되었는지 또한 연결부가 느슨한지 확인합니다.

와이어 용량이 올바른지 확인합니다.

모터 케이블이 단락되었거나 전류가 누설되는지 확인합니다.

알람 46, 전원 카드 공급

전원 카드 공급이 범위를 벗어납니다.

전원 카드에는 스위치 모드 전원 공급(SMPS)에 의해 생성된 전원 공급이 3개 (24V, 5V, +/- 18V) 있습니다. MCB 107 옵션과 24V DC로 전원이 공급되면 24V와 5V 공급만 감시됩니다. 3상 주전원 전압으로 전원이 공급되면 3가지 공급이 모두 감시됩니다.

고장수리

전원 카드에 결함이 있는지 확인합니다.

제어카드에 결함이 있는지 확인합니다.

옵션 카드에 결함이 있는지 확인합니다.

24V DC 전원 공급을 사용하는 경우에는 공급 전원이 올바른지 확인합니다.

경고 47, 24V 공급 낮음

24V DC가 제어카드에서 측정됩니다. 외부 24V DC 예비 전원공급장치가 과부하 상태일 수 있습니다. 그 이외의 경우에는 덴포스에 문의하십시오.

경고 48, 1.8V 공급 낮음

제어카드에 사용된 1.8V DC 공급이 허용 한계를 벗어납니다. 전원공급이 제어카드에서 측정됩니다. 제어카드에 결함이 있는지 확인합니다. 옵션 카드가 있는 경우, 과전압 조건이 있는지 확인합니다.

경고 49, 속도 한계

속도가 4-11 모터의 저속 한계 [RPM]과 4-13 모터의 고속 한계 [RPM]에서 설정한 범위 내에서 있지 않을 때 주파수 변환기는 경고를 표시합니다. 속도가 1-86 트립 속도 하한 [RPM](기동 또는 정지 시 제외)에서 지정된 한계보다 낮을 때 주파수 변환기는 트립됩니다.

알람 50, AMA 교정 결함

덴포스 공급업체 또는 덴포스 서비스 부서에 문의하십시오.

알람 51, AMA U_{nom}, I_{nom}

모터 전압, 모터 전류 및 모터 출력이 잘못 설정된 경우입니다. 파라미터 1-20 ~ 1-25의 설정을 확인합니다.

알람 52, AMA I_{nom} 낮음

모터 전류가 너무 낮은 경우입니다. 4-18 전류 한계의 설정을 확인합니다.

알람 53, AMA 모터 큼

기동할 AMA 용 모터가 너무 큼니다.

알람 54, AMA 모터 작음

기동할 AMA 용 모터가 너무 작은 경우입니다.

알람 55, AMA p.초과

모터의 파라미터 값이 허용 범위를 초과한 경우입니다. AMA 이(가) 구동되지 않습니다.

알람 56, AMA 간섭

사용자에 의해 AMA 이(가) 중단된 경우입니다.

알람 57, AMA 타임아웃

AMA 재기동을 다시 시도합니다. 재기동을 반복하면 모터를 과열될 수 있습니다.

알람 58, AMA 내부 결함

덴포스에 문의하십시오.

경고 59, 전류 한계

모터 전류가 4-18 전류 한계에서 설정된 값보다 높습니다. 파라미터 1-20 ~ 1-25의 모터 데이터가 올바르게 설정되어 있는지 확인합니다. 전류 한계를 늘려야 할 수도 있습니다. 시스템이 높은 한계에서 안전하게 운전할 수 있게 해야 합니다.

알람 60, 외부 인터록

디지털 입력 신호가 주파수 변환기 외부에 결함 조건이 있음을 알려줍니다. 외부 인터록이 주파수 변환기가 트립되도록 명령했습니다. 외부 결함 조건을 해결합니다. 정상 운전을 재개하려면 외부 인터록을 위해 프로그래밍된 단자에 24V DC를 공급합니다. 주파수 변환기를 리셋합니다.

경고/알람 61, 피드백 오류

계산된 속도와 피드백 장치에서 측정된 속도 간에 오류가 . 경고/알람/비활성화 기능은 4-30 모터 피드백 손실 기능에서 설정합니다. 허용 오류는 4-31 모터 피드백 속도 오류에서 설정하고 허용 오류 발생 시간은 4-32 모터 피드백 손실 시간 초과에서 설정합니다. 이 기능은 시운전 도중에 영향을 줄 수 있습니다.

경고 62, 출력 주파수 최대 한계 초과

출력 주파수가 4-19 최대 출력 주파수에서 설정된 값에 도달했습니다. 어플리케이션을 확인하여 원인을 파악합니다. 출력 주파수 한계를 늘려야 할 수도 있습니다. 시스템이 높은 출력 주파수에서 안전하게 운전할 수 있게 해야 합니다. 출력이 최대 한계 아래로 떨어지면 경고가 해제됩니다.

알람 63, 기계제동낮음

실제 모터 전류가 “기동 지연” 시간 창의 “제동 해제” 전류를 초과하지 않은 경우입니다.

경고/알람 65, 제어카드 과열

제어카드의 정지 온도는 80°C 입니다.

고장수리

주위 사용 온도가 한계 내에 있는지 확인합니다.

필터가 막혔는지 확인합니다.

팬 운전을 확인합니다.

제어카드를 확인합니다.

경고 66, 방열판 저온

주파수 변환기의 온도가 너무 낮아 운전할 수 없습니다. 이 경고는 IGBT 모듈의 온도 센서를 기준으로 합니다. 유닛 주위 온도를 높입니다. 또한 2-00 직류 유지/예열 전류(5% 기준)와 1-80 정지 시 기능을 설정하여 모터가 정지될 때마다 소량의 전류를 주파수 변환기에 공급할 수 있습니다.

알람 67, 옵션 모듈 구성 변경

마지막으로 전원을 차단한 다음에 하나 이상의 옵션이 추가되었거나 제거된 경우입니다. 구성을 일부러 변경한 경우인지 확인하고 주파수 변환기를 리셋합니다.

알람 68, 안전 정지 활성화

단자 37에 24V DC 신호 손실이 발생하여 주파수 변환기가 트립되었습니다. 정상 운전을 재개하려면 단자 37에 24V DC를 공급하고 주파수 변환기를 리셋합니다.

알람 69, 전원 카드 온도 이상전원 카드 과열

전원 카드의 온도 센서가 너무 뜨겁거나 너무 차갑습니다.

고장수리

주위 사용 온도가 한계 내에 있는지 확인합니다.

필터가 막혔는지 확인합니다.

팬 운전을 확인합니다.

전원 카드를 확인합니다.

알람 70, 잘못된 FC 구성

제어카드와 전원 카드가 호환되지 않습니다. 공급업체에 명판에 있는 유닛의 유형 코드와 카드의 부품 번호를 문의하여 호환성을 확인합니다.

알람 71, PTC 1 안전 정지

안전 정지는 MCB 112 PTC 써미스터 카드에서만 활성화됩니다(모터가 너무 뜨거움). (모터 온도가 허용 수준에 도달했을 때) MCB 112가 T-37에 24V DC를 다시 적용하고 MCB 112로부터의 디지털 입력이 비활성화되면 정상 운전을 재개할 수 있습니다. 그리고 나서(버스트신, 디지털 입/출력, 또는 [Reset] 키를 통해) 리셋 신호가 전송되어야 합니다.

알람 72, 실패모터사용

안전 정지와 함께 트립 잠금된 경우입니다. 예기치 않은 안전 정지 명령 조합이 실행되는 경우, 실패모터사용 알람이 발생합니다. 이는 MCB 112 VLT PTC 써미스터 카드가 X44/10을 활성화하지만 안전 정지가 활성화되지 않은 경우입니다. 또한 MCB 112가 (5-19 Terminal 37 Safe Stop의 선택 항목 [4] 또는 [5]를 통해 지정된) 안전 정지를 사용하는 유일한 장치

인 경우, 예기치 않은 조합으로 인해 X44/10이 활성화되지 않은 상태로 안전 정지가 활성화됩니다. 다음 표는 알람 72로 이어지는 예기치 않은 조합에 관한 요약 내용이 수록되어 있습니다. 선택 항목 2 또는 3을 통해 X44/10이 활성화된 경우, 이 신호는 무시됩니다! 하지만 MCB 112는 여전히 안전 정지를 활성화할 수 있습니다.

경고 73, 안전 정지 자동 재기동

안전 정지된 경우입니다. 자동 재기동이 활성화된 경우, 결함이 제거되면 모터가 기동할 수 있습니다.

알람 74, PTC 써미스터

ATEX 옵션과 관련된 알람입니다. PTC가 작동하지 않고 있습니다.

알람 75, 잘못된 프로파일 선택

모터가 운전하는 동안에 파라미터 값을 입력해서는 안 됩니다. 예를 들어, 8-10 컨트롤 워드 프로파일 MCO 프로파일을 쓰기 전에 모터를 정지합니다.

경고 76, 전원부 셋업

필요한 전원부 개수가 감지된 활성 전원부 개수와 일치하지 않습니다.

고장수리:

F 프레임 모듈 교체 시 모듈 전원 카드의 전원별 데이터가 주파수 변환기의 나머지 부분과 일치하지 않을 때 이러한 문제가 발생합니다. 예비 부품과 전원 카드의 부품 번호가 맞는지 확인하십시오.

77 경고, 전력절감모드

이 경고는 주파수 변환기가 전력 축소 모드(예를 들어, 인버터 섹션에서 허용된 수치 미만)에서 운전 중임을 나타냅니다. 이 경고는 주파수 변환기가 보다 적은 인버터 개수로 운전하도록 설정되어 그대로 유지되는 경우, 전원 리셋 시 발생합니다.

알람 78, 추적 오류

설정 포인트 값과 실제 값 간의 차이가 4-35 추적 오류 값을 초과한 경우입니다. 4-34 추적 오류 기능(으)로 기능을 비활성화하거나 4-34 추적 오류 기능에서 알람/경고를 선택하십시오. 부하와 모터 주변 구조를 검토하십시오. 모터 - 엔코더에서 주파수 변환기까지의 피드백 연결을 확인하십시오. 4-30 모터 피드백 손실 기능에서 모터 피드백 기능을 선택하십시오. 4-35 추적 오류와 4-37 가감속중 추적오류의 추적 오류 대역을 조정하십시오.

알람 79, 잘못된 전원부 구성

스케일링 카드의 부품 번호가 잘못되었거나 설치되지 않은 경우입니다. 또한 전원 카드에 MK102 커넥터가 설치되지 않은 경우일 수 있습니다.

알람 80, 인버터 초기화 완료

수동 리셋 후에 파라미터 설정이 초기화됩니다. 유닛을 리셋하여 알람을 해결합니다.

알람 81, CSIV 파손

CSIV 파일에 문맥 오류가 있습니다.

경고 82, CSIV 파라미터 오류

CSIV가 파라미터를 초기화하지 못했습니다.

알람 83, 잘못된 옵션 조합

장착된 옵션은 함께 사용할 수 없습니다.

알람 84, 안전 옵션 없음

일반적인 리셋을 적용하지 않고 안전 옵션이 제거되었습니다. 안전 옵션을 다시 연결하십시오.

알람 88, 옵션 감지

옵션 레이아웃에 변경사항이 감지되었습니다. 이 알람은 14-89 Option Detection 이(가) [0] 구성 고정으로 설정되고 특정 사유로 인해 옵션 레이아웃이 변경되었을 때 발생합니다. 변경사항이 수용되기 전에 14-89 Option Detection 에서 옵션 레이아웃 변경을 활성화해야 합니다. 구성 변경사항이 수용되지 않는 경우에는 옵션 구성이 재설정/수정되었을 때에만 알람 88(트립 잠금)을 리셋할 수 있습니다.

경고 89, 기계식 제동 불안정

호이스트 제동 모니터가 모터 속도 > 10rpm 을 감지했습니다.

알람 90, 피드백 모니터

엔코더/리졸버 옵션 연결부를 확인하고 나중에 MCB 102 또는 MCB 103 으로 교체하십시오.

알람 91, 아날로그 입력 54 설정 오류

KTY 센서를 아날로그 입력 단자 54 에 연결할 때는 S202 스위치를 반드시 꺼짐(전압 입력)으로 설정해야 합니다.

알람 92, 비유량

시스템에서 비유량 조건이 감지되었습니다. 알람은 22-23 유량없음 감지 기능에서 설정합니다. 시스템을 고장수리하고 결함이 해결된 후에 주파수 변환기를 리셋합니다.

알람 93, 드라이 펌프

주파수 변환기가 고속으로 운전하는 상태에서 시스템에 비유량 조건이 발생하면 이는 드라이 펌프를 의미할 수 있습니다. 알람은 22-26 드라이 펌프 감지시 동작 설정에서 설정합니다. 시스템을 고장수리하고 결함이 해결된 후에 주파수 변환기를 리셋합니다.

알람 94, 유량 과다

피드백이 설정 포인트보다 낮습니다. 이는 시스템에 누수가 있음을 의미할 수도 있습니다. 알람은 22-50 유량 과다 감지시 동작 설정에서 설정합니다. 시스템을 고장수리하고 결함이 해결된 후에 주파수 변환기를 리셋합니다.

알람 95, 벨트 파손

무부하에 맞게 설정된 토오크 수준보다 토오크가 낮으며 이는 벨트 파손을 의미합니다. 알람은 22-60 벨트 파손시 동작설정에서 설정합니다. 시스템을 고장수리하고 결함이 해결된 후에 주파수 변환기를 리셋합니다.

알람 96, 기동 지연

단주기 과다 운전 보호 기능으로 인해 모터 기동이 지연되었습니다. 22-76 기동 간 간격이 활성화됩니다. 시스템을 고장수리하고 결함이 해결된 후에 주파수 변환기를 리셋합니다.

경고 97, 정지 지연

단주기 과다 운전 보호 기능으로 인해 모터 정지가 지연되었습니다. 22-76 기동 간 간격이 활성화됩니다. 시스템을 고장수리하고 결함이 해결된 후에 주파수 변환기를 리셋합니다.

경고 98, 클럭 결함

시간이 설정되어 있지 않거나 RTC 클럭이 고장난 경우입니다. 0-70 날짜 및 시간에서 클럭을 리셋합니다.

경고 163, ATEX ETR 전류한계경고

ATEX ETR 정격 전류 곡선이 경고 한계에 도달했습니다. 허용 썬넬 과부하의 83% 시점에 경고가 활성화되고 65% 시점에 경고가 비활성화됩니다.

알람 164, ATEX ETR 전류한계알람

ATEX ETR 허용 썬넬 과부하를 초과했습니다.

경고 165, ATEX ETR 주파수한계경고

주파수 변환기가 허용 최소 주파수(1-98 ATEX ETR interpol. points freq. [0]) 미만으로 50 초 이상 운전하고 있습니다.

알람 166, ATEX ETR 주파수한계알람

주파수 변환기가 허용 최소 주파수(1-98 ATEX ETR interpol. points freq. [0]) 미만으로 (600 초 기간 중) 60 초 이상 운전했습니다.

알람 243, 제동 IGBT

이 알람은 F 프레임 인버터에만 적용됩니다. 이 알람은 알람 27 과 동등합니다. 알람 로그의 보고 값은 다음 중 어떤 전원 모듈이 알람을 실행했는지 알려줍니다:

알람 244, 방열판 온도

이 알람은 F 프레임 주파수 변환기에만 적용됩니다. 이 알람은 알람 29 와 동등합니다. 알람 기록의 보고 값은 다음 중 어떤 전원 모듈이 알람을 실행했는지 알려줍니다.

알람 245, 방열판 센서

이 알람은 F 프레임 주파수 변환기에만 적용됩니다. 이 알람은 알람 39 와 동등합니다. 알람 로그의 보고 값은 다음 중 어떤 전원 모듈이 알람을 실행했는지 알려줍니다.

1 = 맨 왼쪽의 인버터 모듈.

2 = F2 또는 F4 주파수 변환기의 중간 인버터 모듈.

2 = F1 또는 F3 주파수 변환기의 오른쪽 인버터 모듈.

3 = F2 또는 F4 주파수 변환기의 오른쪽 인버터 모듈.

5 = 정류기 모듈.

알람 246, 전원 카드 공급

이 알람은 F 프레임 주파수 변환기에만 적용됩니다. 이 알람은 알람 46 과 동등합니다. 알람 로그의 보고 값은 다음 중 어떤 전원 모듈이 알람을 실행했는지 알려줍니다.

- 1 = 맨 왼쪽의 인버터 모듈.
- 2 = F2 또는 F4 주파수 변환기의 중간 인버터 모듈.
- 2 = F1 또는 F3 주파수 변환기의 오른쪽 인버터 모듈.
- 3 = F2 또는 F4 주파수 변환기의 오른쪽 인버터 모듈.
- 5 = 정류기 모듈.

알람 69, 전원 카드 온도 이상전원 카드 과열

이 알람은 F 프레임 주파수 변환기에만 적용됩니다. 이 알람은 알람 69와 동등합니다. 알람 로그의 보고 값은 다음 중 어떤 전원 모듈이 알람을 실행했는지 알려줍니다.

- 1 = 맨 왼쪽의 인버터 모듈.
- 2 = F2 또는 F4 주파수 변환기의 중간 인버터 모듈.
- 2 = F1 또는 F3 주파수 변환기의 오른쪽 인버터 모듈.
- 3 = F2 또는 F4 주파수 변환기의 오른쪽 인버터 모듈.
- 5 = 정류기 모듈.

알람 248, 잘못된 전원부 구성

이 알람은 F 프레임 주파수 변환기에만 적용됩니다. 이 알람은 알람 79와 동등합니다. 알람 로그의 보고 값은 다음 중 어떤 전원 모듈이 알람을 실행했는지 알려줍니다:

- 1 = 맨 왼쪽의 인버터 모듈.
- 2 = F2 또는 F4 주파수 변환기의 중간 인버터 모듈.
- 2 = F1 또는 F3 주파수 변환기의 오른쪽 인버터 모듈.
- 3 = F2 또는 F4 주파수 변환기의 오른쪽 인버터 모듈.
- 5 = 정류기 모듈.

경고 249, 정류기 저온

IGBT 센서 결함(highpower 유닛만 해당).

경고 250, 새 예비 부품

주파수 변환기의 구성품이 교체되었습니다. 정상 운전을 하려면 주파수 변환기를 리셋합니다.

경고 251, 신규 유형코드

주파수 변환기의 구성품이 교체되었으며 유형 코드가 변경되었습니다. 정상 운전을 하려면 주파수 변환기를 리셋합니다.

9 기본 고장수리

9.1 기동 및 운전

표 4.1의 알람 기록을 참조하십시오.

증상	발생 가능한 원인	시험	해결책
표시창 꺼짐 / 기능 없음	입력 전원이 없는 경우	표 3.1을(를) 참조하십시오.	입력 전원 소스를 확인합니다.
	퓨즈가 없거나 개방된 경우 또는 회로 차단기가 트립된 경우	이 표에서 개방된 퓨즈와 트립된 회로 차단기의 발생 가능한 원인을 참조하십시오.	제공된 권장 사항을 준수합니다.
	LCP에 전원이 없는 경우	LCP 케이블이 올바르게 연결되어 있는지 또는 손상되지 않았는지 확인합니다.	결함이 있는 LCP나 연결 케이블을 교체합니다.
	제어 전압(단자 12 또는 50)이나 제어 단자가 단락된 경우	단자 12/13 ~ 20-39의 24V 제어 전압이나 단자 50 ~ 55의 10V 공급을 확인합니다.	단자를 올바르게 배선합니다.
	잘못된 LCP (VLT® 2800, 5000/6000/8000/ FCD 또는 FCM의 LCP)를 사용한 경우		LCP 101 (P/N 130B1124) 또는 LCP 102 (P/N. 130B1107)만 사용합니다.
	대비 설정이 잘못된 경우		[Status]와 위쪽/아래쪽 화살표를 함께 눌러 대비를 조정합니다.
	표시창(LCP)에 결함이 있는 경우	다른 LCP를 사용하여 시험합니다.	결함이 있는 LCP나 연결 케이블을 교체합니다.
	내부 전압 공급 또는 SMPS에 결함이 있는 경우		공급업체에 문의하십시오.
단속적 표시창	이는 올바르게 연결된 제어부 배선이나 주파수 변환기 자체의 결함 때문일 수 있습니다.	제어부 배선 문제를 해결하려면 제어 단자 블록을 제어 카드에서 분리하여 모든 제어부 배선을 연결 해제합니다.	표시창에 불이 켜져 있으면 제어부 배선(외부에서 필터까지)에 문제가 있음을 알 수 있습니다. 단락이나 잘못된 연결부가 있는지 모든 제어부 배선을 점검해야 합니다. 표시창이 계속 꺼져 있으면 표시창 꺼짐 절차를 따릅니다.

증상	발생 가능한 원인	시험	해결책
모터가 구동하지 않는 경우	서비스 스위치가 개방된 경우 또는 모터 연결부가 없는 경우	모터가 연결되어 있는지 또한 연결부가 (서비스 스위치나 기타 장치에 의해) 간섭을 받지 않는지 확인합니다.	모터를 연결하고 서비스 스위치를 확인합니다.
	24V DC 옵션 카드와 함께 주전원이 없는 경우	표시창이 작동하기는 하지만 출력이 없는 경우에는 주전원이 주파수 변환기에 공급되는지 확인합니다.	주전원을 공급하여 유닛을 구동합니다.
	LCP가 정지된 경우	[Off]가 눌러져 있는지 확인합니다.	(운전 모드에 따라) [Auto On] 또는 [Hand On]을 눌러 모터를 구동합니다.
	기동 신호가 없는 경우 (대기)	단자 18이 올바르게 설정(초기 설정 사용)되어 있는지 5-10 기동을 확인합니다.	유효한 기동 신호를 적용하여 모터를 기동합니다.
	모터 코스팅 신호가 활성화된 경우 (코스팅)	단자 27이 올바르게 설정(초기 설정 사용)되어 있는지 5-12 코스팅 인버스를 확인합니다.	단자 27에 24V를 적용하거나 이 단자를 운전하지 않음으로 프로그래밍합니다.
	지령 신호 소스가 잘못된 경우	지령 신호가 현장, 원격 또는 버스통신 지령인지, 프리셋 지령이 활성화되어 있는지, 단자가 올바르게 연결되어 있는지, 단자 범위 설정이 올바른지, 지령 신호를 사용할 수 있는지 확인합니다.	올바른 설정으로 프로그래밍하고 3-13 지령 위치를 확인합니다. 파라미터 그룹 3-1* 지령에서 프리셋 지령을 활성화하도록 설정합니다. 배선이 올바른지 확인합니다. 단자 범위 설정을 확인합니다. 지령 신호를 확인합니다.
모터가 잘못된 방향을 구동하는 경우	모터 회전에 제한이 있는 경우	4-10 모터 속도 방향이 올바르게 설정되어 있는지 확인합니다.	올바른 설정으로 프로그래밍합니다.
	역회전 신호가 활성화된 경우	파라미터 그룹 5-1* 디지털 입력의 단자에 역회전 명령이 프로그래밍되어 있는지 확인합니다.	역회전 신호를 비활성화합니다.
	모터 위상 연결이 잘못된 경우		본 설명서의 3.5 모터 회전 점검을 참조하십시오.
모터가 최대 속도에 도달하지 않는 경우	주파수 한계가 잘못 설정되어 있는 경우	4-13 모터의 고속 한계 [RPM], 4-14 모터 속도 상한 [Hz] 및 4-19 최대 출력 주파수에서 출력 한계를 확인합니다.	올바른 한계로 프로그래밍합니다.
	지령 입력 신호 범위가 올바르게 설정되지 않은 경우	6-* 아날로그 I/O 모드 및 파라미터 그룹 3-1* 지령에서 지령 입력 신호 범위 설정을 확인합니다.	올바른 설정으로 프로그래밍합니다.
모터 속도가 안정적이지 않은 경우	파라미터 설정이 잘못된 경우일 수 있습니다.	모든 모터 보상 설정을 포함하여 모든 모터 파라미터의 설정을 확인합니다. 폐회로 운전의 경우, PID 설정을 확인합니다.	파라미터 그룹 1-6* 아날로그 I/O 모드의 설정을 확인합니다. 폐회로 운전의 경우, 파라미터 그룹 20-0* 피드백의 설정을 확인합니다.
모터의 구동이 안정적이지 않은 경우	자화가 과도한 경우일 수 있습니다.	모든 모터 파라미터의 모터 설정이 잘못되었는지 확인합니다.	파라미터 그룹 1-2* 모터 데이터, 1-3* 고급 모터 데이터 및 1-5* 부하 독립적 설정의 모터 설정을 확인합니다.
모터가 제동되지 않는 경우	제동 파라미터의 설정이 잘못된 경우일 수 있습니다. 감속 시간이 너무 짧은 경우일 수 있습니다.	제동 파라미터를 확인합니다. 가감속 시간 설정을 확인합니다.	파라미터 그룹 2-0* 직류 제동 및 3-0* 지령 한계를 확인합니다.

증상	발생 가능한 원인	시험	해결책
전원 퓨즈가 개방되었거나 회로 차단기가 트립됩니다.	상간 단락이 발생한 경우	모터 또는 패널에 상간 단락이 있는 경우입니다. 모터와 패널에 상간 단락이 있는지 점검합니다.	감지된 단락을 해결합니다.
	모터가 과부하된 경우	모터가 어플리케이션에 대해 과부하된 상태입니다.	기동 시험을 수행하고 모터 전류가 사양 내에 있는지 확인합니다. 모터 전류가 명판의 전부하 전류를 초과하는 경우, 모터는 부하가 줄어든 상태에서만 구동할 수 있습니다. 어플리케이션의 사양을 검토합니다.
	연결부가 느슨한 경우	느슨한 연결부에 대해 기동 전 점검을 수행합니다.	느슨한 연결부를 조입니다.
주전원 전류 불균형이 3%보다 큽니다.	주전원에 문제가 있는 경우(알람 4 공급전원 결상 설명 참조)	인버터로 연결되는 입력 전원 리드선의 위치를 하나씩 바꿔가며 연결합니다. 예를 들어, A는 B로, B는 C로, C는 A로.	불균형 레그가 와이어에 연결되는 경우, 이는 전원 문제입니다. 주전원 공급을 확인합니다.
	주파수 변환기 유닛과의 문제	주파수 변환기로 연결되는 입력 전원 리드선의 위치를 하나씩 바꿔가며 연결합니다. 예를 들어, A는 B로, B는 C로, C는 A로.	불균형 레그가 동일한 입력 단자에 있는 경우, 이는 유닛의 문제입니다. 공급업체에 문의하십시오.
모터 전류 불균형이 3%보다 큽니다.	모터 또는 모터 배선에 문제가 있는 경우	출력 모터 리드선의 위치를 하나씩 바꿔가며 연결합니다. 예를 들어, U는 V로, V는 W로, W는 U로.	불균형 레그가 와이어에 연결되는 경우, 이는 모터 또는 모터 배선의 문제입니다. 모터 및 모터 배선을 확인합니다.
	인버터 유닛에 문제가 있는 경우	출력 모터 리드선의 위치를 하나씩 바꿔가며 연결합니다. 예를 들어, U는 V로, V는 W로, W는 U로.	불균형 레그가 동일한 출력 단자에 있는 경우, 이는 유닛의 문제입니다. 공급업체에 문의하십시오.

10 사양

10.1 출력에 따른 사양

주전원 공급 3 x 200 - 240V AC										
FC 301/FC 302										
	대표적 축 출력 [kW]	PK25	PK37	PK55	PK75	P1K1	P1K5	P2K2	P3K0	P3K7
	외함 IP20/IP21	A2	A2	A2	A2	A2	A2	A2	A3	A3
	외함 IP 20 (FC 301 만 해당)	A1	A1	A1	A1	A1	A1	-	-	-
	외함 IP55, 66	A4/A5	A4/A5	A4/A5	A4/A5	A4/A5	A4/A5	A4/A5	A5	A5
출력 전류										
	지속적 (3 x 200-240V) [A]	1.8	2.4	3.5	4.6	6.6	7.5	10.6	12.5	16.7
	단속적 (3 x 200-240V) [A]	2.9	3.8	5.6	7.4	10.6	12.0	17.0	20.0	26.7
	지속적 kVA (208V AC) [kVA]	0.65	0.86	1.26	1.66	2.38	2.70	3.82	4.50	6.00
최대 입력 전류										
	지속적 (3 x 200-240V) [A]	1.6	2.2	3.2	4.1	5.9	6.8	9.5	11.3	15.0
	단속적 (3 x 200-240V) [A]	2.6	3.5	5.1	6.6	9.4	10.9	15.2	18.1	24.0
추가 사양										
	최대 케이블 용량(주전원, 모터, 제동 장치) [mm ² (AWG ²⁾]	0.2 - 4 (24 - 10)								
	정격 최대 부하 시 추정 전력 손실 [W] ⁴⁾	21	29	42	54	63	82	116	155	185
	중량, 외함 IP20 [kg]	4.7	4.7	4.8	4.8	4.9	4.9	4.9	6.6	6.6
	A1 (IP20)	2.7	2.7	2.7	2.7	2.7	2.7	-	-	-
	A5 (IP55, 66)	13.5	13.5	13.5	13.5	13.5	13.5	13.5	13.5	13.5
	효율 ⁴⁾	0.94	0.94	0.95	0.95	0.96	0.96	0.96	0.96	0.96

0.25 - 3.7kW (160%의 높은 과부하인 경우에만 해당)

10

주전원 공급 3 x 200 - 240V AC							
FC 301/FC 302							
고부하/ 정상 부하 ¹⁾		P5K5		P7K5		P11K	
		HO	NO	HO	NO	HO	NO
	대표적 축 출력 [kW]	5.5	7.5	7.5	11	11	15
	외함 IP20	B3		B3		B4	
	외함 IP21	B1		B1		B2	
	외함 IP55, 66	B1		B1		B2	
출력 전류							
	지속적 (3 x 200-240V) [A]	24.2	30.8	30.8	46.2	46.2	59.4
	단속적 (60 초 과부하) (3 x 200-240V) [A]	38.7	33.9	49.3	50.8	73.9	65.3
	지속적 kVA (208V AC) [kVA]	8.7	11.1	11.1	16.6	16.6	21.4
최대 입력 전류							
	지속적 (3 x 200-240V) [A]	22	28	28	42	42	54
	단속적 (60 초 과부하) (3 x 200-240V) [A]	35.2	30.8	44.8	46.2	67.2	59.4
추가 사양							
	최대 케이블 용량 [mm ² (AWG)] ²⁾	16 (6)		16 (6)		35 (2)	
	최대 케이블 용량(주전원 차단부 포함)	16 (6)					
	정격 최대 부하 시 추정 전력 손실 [W] ⁴⁾	239	310	371	514	463	602
	중량, 외함 IP21, IP55, 66 [kg]	23		23		27	
	효율 ⁴⁾	0.964		0.959		0.964	

주전원 공급 3 x 200 - 240V AC											
FC 301/FC 302		P15K		P18K		P22K		P30K		P37K	
고부하/ 정상 부하 ¹⁾		HO	NO	HO	NO	HO	NO	HO	NO	HO	NO
대표적 축 출력 [kW]		15	18.5	18.5	22	22	30	30	37	37	45
외함 IP20		B4		C3		C3		C4		C4	
외함 IP21		C1		C1		C1		C1		C1	
외함 IP55, 66		C1		C1		C1		C2		C2	
출력 전류											
지속적 (3 x 200-240V) [A]		59.4	74.8	74.8	88	88	115	115	143	143	170
단속적 (60 초 과부하) (3 x 200-240V) [A]		89.1	82.3	112	96.8	132	127	173	157	215	187
지속적 kVA (208V AC) [kVA]		21.4	26.9	26.9	31.7	31.7	41.4	41.4	51.5	51.5	61.2
최대 입력 전류											
지속적 (3 x 200-240V) [A]		54	68	68	80	80	104	104	130	130	154
단속적 (60 초 과부하) (3 x 200-240V) [A]		81	74.8	102	88	120	114	156	143	195	169
추가 사양											
최대 케이블 용량, IP20 [mm ² (AWG)] ²⁾		35 (2)		90 (3/0)		90 (3/0)		120 (4/0)		120 (4/0)	
최대 케이블 용량, IP21/55/66 [mm ² (AWG)] ²⁾		90 (3/0)		90 (3/0)		90 (3/0)		120 (4/0)		120 (4/0)	
최대 케이블 용량(주전원 차단부 포함) [mm ² (AWG)] ²⁾		35 (2)						70 (3/0)		150 (MCM 300)	
정격 최대 부하 시 추정 전력 손실 [W] ⁴⁾		624	737	740	845	874	1140	1143	1353	1400	1636
중량, 외함 IP21, IP 55, 66 [kg]		45		45		45		65		65	
효율 ⁴⁾		0.96		0.97		0.97		0.97		0.97	

주전원 공급 3 x 380 - 500V AC (FC 302), 3 x 380 - 480V AC (FC 301)										
	PK 37	PK 55	PK75	P1K1	P1K5	P2K2	P3K0	P4K0	P5K5	P7K5
FC 301/FC 302 대표적 축 출력 [kW]	0.37	0.55	0.75	1.1	1.5	2.2	3	4	5.5	7.5
외함 IP20/IP21	A2	A2	A2	A2	A2	A2	A2	A2	A3	A3
외함 IP20 (FC 301 만 해당)	A1	A1	A1	A1	A1					
외함 IP55, 66	A4/A5	A4/A5	A4/A5	A4/A5	A4/A5	A4/A5	A4/A5	A4/A5	A5	A5
출력 전류										
1 분간 높은 과부하 160%										
축 출력 [kW]	0.37	0.55	0.75	1.1	1.5	2.2	3	4	5.5	7.5
지속적 (3 x 380-440V) [A]	1.3	1.8	2.4	3	4.1	5.6	7.2	10	13	16
단속적 (3 x 380-440V) [A]	2.1	2.9	3.8	4.8	6.6	9.0	11.5	16	20.8	25.6
지속적 (3 x 441-500V) [A]	1.2	1.6	2.1	2.7	3.4	4.8	6.3	8.2	11	14.5
단속적 (3 x 441-500V) [A]	1.9	2.6	3.4	4.3	5.4	7.7	10.1	13.1	17.6	23.2
지속적 kVA (400V AC) [kVA]	0.9	1.3	1.7	2.1	2.8	3.9	5.0	6.9	9.0	11.0
지속적 kVA (460V AC) [kVA]	0.9	1.3	1.7	2.4	2.7	3.8	5.0	6.5	8.8	11.6
최대 입력 전류										
지속적 (3 x 380-440V) [A]	1.2	1.6	2.2	2.7	3.7	5.0	6.5	9.0	11.7	14.4
단속적 (3 x 380-440V) [A]	1.9	2.6	3.5	4.3	5.9	8.0	10.4	14.4	18.7	23.0
지속적 (3 x 441-500V) [A]	1.0	1.4	1.9	2.7	3.1	4.3	5.7	7.4	9.9	13.0
단속적 (3 x 441-500V) [A]	1.6	2.2	3.0	4.3	5.0	6.9	9.1	11.8	15.8	20.8
추가 사양										
최대 케이블 용량 (주전원, 모터, 제동 장치) [AWG] ²⁾ [mm ²]	24 - 10 AWG 0.2 - 4mm ²						24 - 10 AWG 0.2 - 4mm ²			
정격 최대 부하 시 추정 전력 손실 [W] ⁴⁾	35	42	46	58	62	88	116	124	187	255
중량, 외함 IP20	4.7	4.7	4.8	4.8	4.9	4.9	4.9	4.9	6.6	6.6
외함 IP55, 66	13.5	13.5	13.5	13.5	13.5	13.5	13.5	13.5	14.2	14.2
효율 ⁴⁾	0.93	0.95	0.96	0.96	0.97	0.97	0.97	0.97	0.97	0.97
0.37 - 7.5kW (160%의 높은 과부하인 경우에만 해당)										

주전원 공급 3 x 380 - 500V AC (FC 302), 3 x 380 - 480V AC (FC 301)									
FC 301/FC 302		P11K		P15K		P18K		P22K	
고부하/ 정상 부하 ¹⁾		HO	NO	HO	NO	HO	NO	HO	NO
대표적 축 출력 [kW]		11	15	15	18.5	18.5	22.0	22.0	30.0
외함 IP20		B3		B3		B4		B4	
외함 IP21		B1		B1		B2		B2	
외함 IP55, 66		B1		B1		B2		B2	
출력 전류									
지속적 (3 x 380-440V) [A]		24	32	32	37.5	37.5	44	44	61
단속적 (60 초 과부하) (3 x 380-440V) [A]		38.4	35.2	51.2	41.3	60	48.4	70.4	67.1
지속적 (3 x 441-500V) [A]		21	27	27	34	34	40	40	52
단속적 (60 초 과부하) (3 x 441-500V) [A]		33.6	29.7	43.2	37.4	54.4	44	64	57.2
지속적 kVA (400V AC) [kVA]		16.6	22.2	22.2	26	26	30.5	30.5	42.3
지속적 kVA (460V AC) [kVA]			21.5		27.1		31.9		41.4
최대 입력 전류									
지속적 (3 x 380-440V) [A]		22	29	29	34	34	40	40	55
단속적 (60 초 과부하) (3 x 380-440V) [A]		35.2	31.9	46.4	37.4	54.4	44	64	60.5
지속적 (3 x 441-500V) [A]		19	25	25	31	31	36	36	47
단속적 (60 초 과부하) (3 x 441-500V) [A]		30.4	27.5	40	34.1	49.6	39.6	57.6	51.7
추가 사양									
최대 케이블 용량 [mm ² /AWG] ²⁾		16/6		16/6		35/2		35/2	
최대 케이블 용량(주전원 차단 부 포함)		16/6							
정격 최대 부하 시 추정 전력 손실 [W] ⁴⁾		291	392	379	465	444	525	547	739
중량, 외함 IP20 [kg]		12		12		23.5		23.5	
중량, 외함 IP21, IP55, 66 [kg]		23		23		27		27	
효율 ⁴⁾		0.98		0.98		0.98		0.98	

주전원 공급 3 x 380 - 500 V AC (FC 302), 3 x 380 - 480V AC (FC 301)											
FC 301/FC 302		P30K		P37K		P45K		P55K		P75K	
고부하/ 정상 부하 ¹⁾		HO	NO	HO	NO	HO	NO	HO	NO	HO	NO
대표적 축 출력 [kW]		30	37	37	45	45	55	55	75	75	90
외함 IP20		B4		C3		C3		C4		C4	
외함 IP21		C1		C1		C1		C2		C2	
외함 IP55, 66		C1		C1		C1		C2		C2	
출력 전류											
지속적 (3 x 380-440V) [A]		61	73	73	90	90	106	106	147	147	177
단속적 (60 초 과부하) (3 x 380-440V) [A]		91.5	80.3	110	99	135	117	159	162	221	195
지속적 (3 x 441-500V) [A]		52	65	65	80	80	105	105	130	130	160
단속적 (60 초 과부하) (3 x 441-500V) [A]		78	71.5	97.5	88	120	116	158	143	195	176
지속적 kVA (400V AC) [kVA]		42.3	50.6	50.6	62.4	62.4	73.4	73.4	102	102	123
지속적 kVA (460V AC) [kVA]			51.8		63.7		83.7		104		128
최대 입력 전류											
지속적 (3 x 380-440V) [A]		55	66	66	82	82	96	96	133	133	161
단속적 (60 초 과부하) (3 x 380-440V) [A]		82.5	72.6	99	90.2	123	106	144	146	200	177
지속적 (3 x 441-500V) [A]		47	59	59	73	73	95	95	118	118	145
단속적 (60 초 과부하) (3 x 441-500V) [A]		70.5	64.9	88.5	80.3	110	105	143	130	177	160
추가 사양											
최대 케이블 용량 IP20, 주전원 및 모터 [mm ² (AWG ²⁾]		35 (2)		50 (1)		50 (1)		95 (4/0)		150 (300mcm)	
최대 케이블 용량 IP20, 부하 공유 및 제동 장치 [mm ² (AWG ²⁾]		35 (2)		50 (1)		50 (1)		95 (4/0)		95 (4/0)	
최대 케이블 용량, IP21/55/66 [mm ² (AWG ²⁾]		90 (3/0)		90 (3/0)		90 (3/0)		120 (4/0)		120 (4/0)	
최대 케이블 용량(주전원 차단부 포함) [mm ² (AWG ²⁾]		35 (2)						70 (3/0)		150 (300mcm)	
정격 최대 부하 시 추정 전력 손실 [W] ⁴⁾		570	698	697	843	891	1083	1022	1384	1232	1474
중량, 외함 IP21, IP55, 66 [kg]		45		45		45		65		65	
효율 ⁴⁾		0.98		0.98		0.98		0.98		0.99	

주전원 공급 3 x 525 - 600V AC (FC 302 만 해당)									
FC 302		PK75	P1K1	P1K5	P2K2	P3K0	P4K0	P5K5	P7K5
	대표적 축 출력 [kW]	0.75	1.1	1.5	2.2	3	4	5.5	7.5
	외함 IP20, 21	A3	A3	A3	A3	A3	A3	A3	A3
	외함 IP55	A5	A5	A5	A5	A5	A5	A5	A5
출력 전류									
	지속적 (3 x 525-550V) [A]	1.8	2.6	2.9	4.1	5.2	6.4	9.5	11.5
	단속적 (3 x 525-550V) [A]	2.9	4.2	4.6	6.6	8.3	10.2	15.2	18.4
	지속적 (3 x 551-600V) [A]	1.7	2.4	2.7	3.9	4.9	6.1	9.0	11.0
	단속적 (3 x 551-600V) [A]	2.7	3.8	4.3	6.2	7.8	9.8	14.4	17.6
	지속적 kVA (525V AC) [kVA]	1.7	2.5	2.8	3.9	5.0	6.1	9.0	11.0
	지속적 kVA (575V AC) [kVA]	1.7	2.4	2.7	3.9	4.9	6.1	9.0	11.0
최대 입력 전류									
	지속적 (3 x 525-600V) [A]	1.7	2.4	2.7	4.1	5.2	5.8	8.6	10.4
	단속적 (3 x 525-600V) [A]	2.7	3.8	4.3	6.6	8.3	9.3	13.8	16.6
추가 사양									
	최대 케이블 용량 (주전원, 모터, 체동 장치) [AWG] ²⁾ [mm ²]	24 - 10 AWG 0.2 - 4 mm ²				24 - 10 AWG 0.2 - 4 mm ²			
	정격 최대 부하 시 추정 전력 손실 [W] ⁴⁾	35	50	65	92	122	145	195	261
	중량, 외함 IP20 [kg]	6.5	6.5	6.5	6.5	6.5	6.5	6.6	6.6
	중량, 외함 IP55 [kg]	13.5	13.5	13.5	13.5	13.5	13.5	14.2	14.2
	효율 ⁴⁾	0.97	0.97	0.97	0.97	0.97	0.97	0.97	0.97

주전원 공급 3 x 525 - 600V AC											
FC 302		P11K		P15K		P18K		P22K		P30K	
고부하/ 정상 부하 ¹⁾		HO	NO	HO	NO	HO	NO	HO	NO	HO	NO
대표적 축 출력 [kW]		11	15	15	18.5	18.5	22	22	30	30	37
외함 IP21, 55, 66		B1		B1		B2		B2		C1	
외함 IP20		B3		B3		B4		B4		B4	
출력 전류											
지속적 (3 x 525-550V) [A]		19	23	23	28	28	36	36	43	43	54
단속적 (3 x 525-550V) [A]		30	25	37	31	45	40	58	47	65	59
지속적 (3 x 525-600V) [A]		18	22	22	27	27	34	34	41	41	52
단속적 (3 x 525-600V) [A]		29	24	35	30	43	37	54	45	62	57
지속적 kVA (550V AC) [kVA]		18.1	21.9	21.9	26.7	26.7	34.3	34.3	41.0	41.0	51.4
지속적 kVA (575V AC) [kVA]		17.9	21.9	21.9	26.9	26.9	33.9	33.9	40.8	40.8	51.8
최대 입력 전류											
지속적 (550V 기준) [A]		17.2	20.9	20.9	25.4	25.4	32.7	32.7	39	39	49
단속적 (550V 기준) [A]		28	23	33	28	41	36	52	43	59	54
지속적 (575V 기준) [A]		16	20	20	24	24	31	31	37	37	47
단속적 (575 V 기준) [A]		26	22	32	27	39	34	50	41	56	52
추가 사양											
최대 케이블 용량 IP20 (주전원, 모터, 부하 공유 및 제동 장치) [mm ² (AWG ²⁾]		16(6)				35(2)					
최대 케이블 용량 IP21, 55, 66 (주전원, 모터, 부하 공유 및 제동 장치) [mm ² (AWG ²⁾]		16(6)				35(2)				90 (3/0)	
최대 케이블 용량(주전원 차단부 포함) [mm ² (AWG ²⁾]		16(6)								35(2)	
경계 최대 부하 시 추정 전력 손실 [W] ⁴⁾		225		285		329		700		700	
중량, 외함 IP21, [kg]		23		23		27		27		27	
중량, 외함 IP20 [kg]		12		12		23.5		23.5		23.5	
효율 ⁴⁾		0.98		0.98		0.98		0.98		0.98	

주전원 공급 3 x 525 - 600V AC									
FC 302		P37K		P45K		P55K		P75K	
고부하/ 정 상 부하*		HO	NO	HO	NO	HO	NO	HO	NO
	대표적 축 출력 [kW]	37	45	45	55	55	75	75	90
	외함 IP21, 55, 66	C1	C1	C1		C2		C2	
	외함 IP20	C3	C3	C3		C4		C4	
출력 전류									
	지속적 (3 x 525-550V) [A]	54	65	65	87	87	105	105	137
	단속적 (3 x 525-550V) [A]	81	72	98	96	131	116	158	151
	지속적 (3 x 525-600V) [A]	52	62	62	83	83	100	100	131
	단속적 (3 x 525-600V) [A]	78	68	93	91	125	110	150	144
	지속적 kVA (550V AC) [kVA]	51.4	61.9	61.9	82.9	82.9	100.0	100.0	130.5
	지속적 kVA (575V AC) [kVA]	51.8	61.7	61.7	82.7	82.7	99.6	99.6	130.5
최대 입력 전류									
	지속적 (550V 기준) [A]	49	59	59	78.9	78.9	95.3	95.3	124.3
	단속적 (550V 기준) [A]	74	65	89	87	118	105	143	137
	지속적 (575V 기준) [A]	47	56	56	75	75	91	91	119
	단속적 (575V 기준) [A]	70	62	85	83	113	100	137	131
추가 사양									
	최대 케이블 용량 IP20 (주전원, 모터) [mm ² (AWG ²⁾]	50 (1)			95 (4/0)		150 (300mcm)		
	최대 케이블 용량 IP20 (부하 공유, 제동 장치) [AWG] ²⁾ [mm ²]	50 (1)			95 (4/0)				
	최대 케이블 용량 IP21, 55, 66 (주전원, 모터, 부하 공유 및 제 동 장치) [mm ² (AWG ²⁾]	90 (3/0)			120 (4/0)				
	최대 케이블 용량(주전원 차단부 포함)	35 (2)			70 (3/0)		150 (300mcm)		
	정격 최대 부하 시 추정 전력 손실 [W] ⁴⁾		850		1100		1400		1500
	중량, 외함 IP20 [kg]	35		35		50		50	
	중량, 외함 IP21, 55 [kg]	45		45		65		65	
	효율 ⁴⁾	0.98		0.98		0.98		0.98	

주전원 공급 3 x 525- 690V AC									
FC 302		P11K		P15K		P18K		P22K	
고부하/정상 부하 1)		HO	NO	HO	NO	HO	NO	HO	NO
	대표적 축 출력(550V 기준) [kW]	7.5	11	11	15	15	18.5	18.5	22
	대표적 축 출력(575V 기준) [HP]	11	15	15	20	20	25	25	30
	대표적 축 출력(690V 기준) [kW]	11	15	15	18.5	18.5	22	22	30
	외함 IP21, 55	B2		B2		B2		B2	
출력 전류									
	지속적 (3 x 525-550V) [A]	14	19	19	23	23	28	28	36
	단속적 (60 초 과부하) (3 x 525-550V) [A]	22.4	20.9	30.4	25.3	36.8	30.8	44.8	39.6
	지속적 (3 x 551-690V) [A]	13	18	18	22	22	27	27	34
	단속적 (60 초 과부하) (3 x 551-690V) [A]	20.8	19.8	28.8	24.2	35.2	29.7	43.2	37.4
	지속적 KVA (550V 기준) [KVA]	13.3	18.1	18.1	21.9	21.9	26.7	26.7	34.3
	지속적 KVA (575V 기준) [KVA]	12.9	17.9	17.9	21.9	21.9	26.9	26.9	33.9
	지속적 KVA (690V 기준) [KVA]	15.5	21.5	21.5	26.3	26.3	32.3	32.3	40.6
최대 입력 전류									
	지속적 (3 x 525-690V) [A]	15	19.5	19.5	24	24	29	29	36
	단속적 (60 초 과부하) (3 x 525-690V) [A]	23.2	21.5	31.2	26.4	38.4	31.9	46.4	39.6
추가 사양									
	최대 케이블 용량, 주전원, 모터, 부하 공유 및 제동 장치 [mm ² (AWG)]	35 (1/0)							
	정격 최대 부하 시 추정 전력 손실 [W] 4)	228		285		335		375	
	중량, 외함 IP21, IP55 [kg]	27							
	효율 4)	0.98		0.98		0.98		0.98	

주전원 공급 3 x 525- 690V AC											
FC 302		P30K		P37K		P45K		P55K		P75K	
고부하/정상 부하*		HO	NO	HO	NO	HO	NO	HO	NO	HO	NO
	대표적 축 출력(550V 기준) [kW]	22	30	30	37	37	45	45	55	55	75
	대표적 축 출력(575V 기준) [HP]	30	40	40	50	50	60	60	75	75	100
	대표적 축 출력(690V 기준) [kW]	30	37	37	45	45	55	55	75	75	90
	외함 IP21, 55	C2		C2		C2		C2		C2	
출력 전류											
	지속적 (3 x 525-550V) [A]	36	43	43	54	54	65	65	87	87	105
	단속적 (60초 과부하) (3 x 525-550V) [A]	54	47.3	64.5	59.4	81	71.5	97.5	95.7	130.5	115.5
	지속적 (3 x 551-690V) [A]	34	41	41	52	52	62	62	83	83	100
	단속적 (60초 과부하) (3 x 551-690V) [A]	51	45.1	61.5	57.2	78	68.2	93	91.3	124.5	110
	지속적 KVA (550V 기준) [KVA]	34.3	41.0	41.0	51.4	51.4	61.9	61.9	82.9	82.9	100.0
	지속적 KVA (575V 기준) [KVA]	33.9	40.8	40.8	51.8	51.8	61.7	61.7	82.7	82.7	99.6
	지속적 KVA (690V 기준) [KVA]	40.6	49.0	49.0	62.1	62.1	74.1	74.1	99.2	99.2	119.5
최대 입력 전류											
	지속적 (550V 기준) [A]	36	49	49	59	59	71	71	87	87	99
	지속적 (575V 기준) [A]	54	53.9	72	64.9	87	78.1	105	95.7	129	108.9
추가 사양											
	최대 케이블 용량, 주전원, 모터, 부하 공유 및 제동 장치 [mm ² (AWG)]	95 (4/0)									
	정격 최대 부하 시 추정 전력 손실 [W] ⁴⁾	480		592		720		880		1200	
	중량, 외함 IP21, IP55 [kg]	65									
	효율 ⁴⁾	0.98		0.98		0.98		0.98		0.98	

퓨즈 등급은 10.3.1 퓨즈 참조

1) 고 과부하 = 60 초간 160%의 토오크, 정상 과부하 = 60 초간 110%의 토오크

2) 미국 전선 규격

3) 정격 부하 및 정격 주파수에서 차폐된 모터 케이블(5 미터)을 사용하여 측정.

4) 대표적인 전력 손실은 정격 부하 시에 발생하며 그 허용 한계는 +/-15% 내로 예상됩니다(허용 한계는 전압 및 케이블 조건에 따라 다릅니다).

낮은 대표적인 모터 효율 (eff2/eff3 경계선)을 기준으로 합니다. 효율이 낮은 모터는 또한 주파수 변환기에서도 전력 손실을 추가로 발생시킵니다.

스위칭 주파수가 초기 설정에 비해 증가하면 전력 손실이 매우 커질 수 있습니다.

LCP 와 대표적인 제어카드의 전력 소비도 포함됩니다. 손실된 부분에 추가 옵션과 고객의 임의 부하를 최대 30W 까지 추가할 수도 있습니다. (완전히 로드된 제어카드 또는 슬롯 A 나 B 의 옵션의 경우 일반적으로 각각 4W 만 추가할 수 있습니다).

정밀 장비로 측정하더라도 측정 오차 (+/-5%)가 발생할 수 있습니다.

10.2 일반 기술 자료

주전원 공급 (L1, L2, L3):

공급 전압	200-240V ±10%
공급 전압	FC 301: 380-480V / FC 302: 380-500V ±10%
공급 전압	FC 302: 525-600V ±10%
공급 전압	FC 302: 525-690V ±10%

주전원 전압 낮음 / 주전원 저전압:

주전원 전압이 낮거나 주전원 저전압 중에도 FC 는 매개회로 전압이 최소 정지 수준으로 떨어질 때까지 운전을 계속합니다. 최소 정지 수준은 일반적으로 주파수 변환기의 최저 정격 공급 전압보다 15% 정도 낮습니다. 주전원 전압이 주파수 변환기의 최저 정격 공급 전압보다 10% 이상 낮으면 전원 인가 및 최대 토크를 기대할 수 없습니다.

공급 주파수	50/60Hz ±5%
주전원 상간 일시 불균형 최대 허용값	정격 공급 전압의 3.0%
실제 역률 (λ)	≥ 정격 부하 시 정격 0.9
단일성 근접 변위 역률(코사인 ϕ)	(> 0.98)
입력 전원 L1, L2, L3 의 차단/공급(전원인가) ≤ 7.5kW	최대 2 회/분
입력 전원 L1, L2, L3 의 차단/공급(전원인가) ≥ 11-75kW	최대 1 회/분
입력 전원 L1, L2, L3 의 차단/공급(전원인가) ≥ 90kW	최대 1 회/2 분
EN60664-1 에 따른 환경 기준	과전압 부문 III/오염 정도 2

이 유닛은 100,000 RMS 대칭 암페어, 240/500/600/ 690V(최대)보다 작은 용량의 회로에서 사용하기에 적합합니다.

모터 출력 (U, V, W):

출력 전압	공급 전압의 0 - 100%
출력 주파수 (0.25-75kW)	FC 301: 0.2 - 1000Hz / FC 302: 0 - 1000Hz
출력 주파수 (90-1000kW)	0 - 800 ¹⁾ Hz
플렉스 모드에서의 출력 주파수 (FC 302 에만 해당)	0 - 300Hz
출력 전원 차단/공급	무제한
가감속 시간	0.01 - 3600 초

¹⁾ 전압 및 전원에 따라 다름.

토크 특성:

기동 토크 (일정 토크)	최대 160%/60 초 ¹⁾
기동 토크	최대 180%/최대 0.5 초 ¹⁾
과부하 토크 (일정 토크)	최대 160%/60 초 ¹⁾
기동 토크 (가변 토크)	최대 110%/최대 60 초 ¹⁾
과부하 토크 (가변 토크)	최대 110%/60 초

에서의 토크 상승 시간(fsw 에 따라 다름)	10ms
FLUX 에서의 토크 상승 시간(5kHz fsw 기준)	1ms

¹⁾ 백분율은 정격 토크와 관련이 있습니다.

²⁾ 토크 응답 시간은 어플리케이션 및 부하에 따라 다르지만 일반적으로 토크는 0 에서 지령이 4-5 x 토크 상승 시간이 될 때까지 단계적으로 변합니다.

디지털 입력:

프로그래밍 가능한 디지털 입력 개수	FC 301: 4 (5) ¹⁾ / FC 302: 4 (6) ¹⁾
단자 번호	18, 19, 27 ¹⁾ , 29 ¹⁾ , 32, 33,
논리	PNP 또는 NPN
전압 범위	0 - 24V DC
전압 범위, 논리 '0' PNP	< 5V DC
전압 범위, 논리 '1' PNP	> 10V DC
전압 범위, 논리 '0' NPN ²⁾	> 19V DC
전압 범위, 논리 '1' NPN ²⁾	< 14V DC
최대 입력 전압	28V DC
펄스 주파수 범위	0 - 110kHz
(듀티 사이클) 최소 펄스 폭	4.5ms
입력 저항, Ri	약 4kΩ

안전 정지 단자 37^{3, 4)} (단자 37 은 고정 PNP 논리):

전압 범위	0 - 24V DC
전압 범위, 논리'O' PNP	< 4V DC
전압 범위, 논리'I' PNP	>20V DC
최대 입력 전압	28V DC
24V 에서의 정격 입력 전류	50mA rms
20V 에서의 정격 입력 전류	60mA rms
입력 용량	400nF

모든 디지털 입력은 공급 전압(PELV) 및 다른 고전압 단자로부터 갈바닉 절연되어 있습니다.

1) 단자 27 과 29 도 출력 단자로서 프로그래밍 가능합니다.

2) 안전 정지 입력 단자 37 제외.

3) 단자 37 은 안전 정지 기능이 있는 FC 302 및 FC 301 A1 에서만 사용 가능합니다. 안전 정지 입력으로만 사용할 수 있습니다. 단자 37 은 PL d(ISO13849-1), SIL 2(IEC 61508) 및 SILCL 2(EN 62061)에 적합하며 안전 토모크 정지(STO, EN 61800-5-2) 및 정지 부문 0(EN 60204-1)에 따라 안전 정지 기능을 실행합니다. 단자 37 과 안전 정지 기능은 EN 60204-1, EN 61800-5-1, EN 61800-2, EN 61800-3 및 EN 954-1 에 적합하도록 설계되었습니다. 안전 정지 기능을 올바르게 안전하게 사용하려면 설계 지침서의 관련 정보와 지침을 준수하십시오.

4) 안전 정지 기능과 함께 직류 코일이 내장된 콘택터를 사용하는 경우에는 전원을 끌 때 코일에서 나오는 전류가 되돌아갈 수 있는 경로를 만드는 것이 중요합니다. 코일 전체에 프리휠 다이오드 (또는 보다 신속한 반응 시간을 위해서는 30V 또는 50V MOV)를 사용하면 이러한 경로를 만들 수 있습니다. 일반적인 콘택터에는 이러한 다이오드가 함께 제공될 수 있습니다.

아날로그 입력:

아날로그 입력 개수	2
단자 번호	53, 54
모드	전압 또는 전류
모드 선택	S201 스위치 및 S202 스위치
전압 모드	S201 스위치/S202 스위치 = 커짐 (U)
전압 범위	FC 301: 0 ~ + 10/ FC 302: -10 ~ +10V (가변 범위)
입력 저항, R _i	약 10 kΩ
최대 전압	± 20 V
전류 모드	S201 스위치/S202 스위치 = 커짐 (I)
전류 범위	0/4 - 20mA (가변 범위)
입력 저항, R _i	약 200 Ω
최대 전류	30 mA
아날로그 입력의 분해능	10 비트 (+ 부호)
아날로그 입력의 정밀도	최대 오류: 전체 측정범위 중 0.5%
대역폭	FC 301: 20 Hz/ FC 302: 100 Hz

아날로그 입력은 공급 전압(PELV) 및 다른 고전압 단자로부터 갈바닉 절연되어 있습니다.

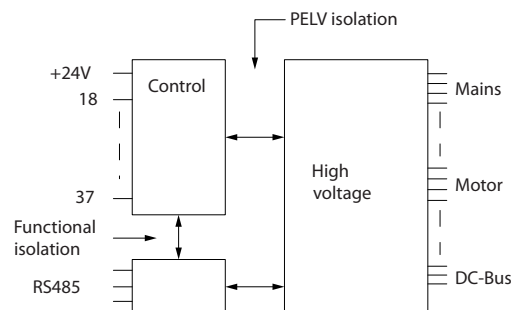

펄스/엔코더 입력:

프로그래밍 가능한 펄스/엔코더 입력 개수	2/1
펄스/엔코더 단자 번호	29 ¹⁾ , 33 ²⁾ / 32 ³⁾ , 33 ³⁾
단자 29, 32, 33 의 최대 주파수	110kHz (푸시 풀 구동)
단자 29, 32, 33 의 최대 주파수	5kHz (오픈 콜렉터)
단자 29, 32, 33 의 최소 주파수	4Hz

전압 범위	디지털 입력 편 참조
최대 입력 전압	28V DC
입력 저항, R _i	약 4kΩ
펄스 입력 정밀도 (0.1 - 1kHz)	최대 오류: 전체 측정범위 중 0.1%
엔코더 입력 정밀도 (1 - 11kHz)	최대 오류: 전체 측정범위 중 0.05%

펄스 및 엔코더 입력(단자 29, 32, 33)은 공급 전압(PELV) 및 다른 고전압 단자로부터 갈바닉 절연되어 있습니다.

- 1) FC 302에만 해당
- 2) 펄스 입력은 29와 33
- 3) 엔코더 입력: 32 = A 및 33 = B

디지털 출력:

프로그래밍 가능한 디지털/펄스 출력 개수	2
단자 번호	27, 29 ¹⁾
디지털/주파수 출력의 전압 범위	0 - 24V
최대 출력 전류 (싱크 또는 소스)	40mA
주파수 출력일 때 최대 부하	1kΩ
주파수 출력일 때 최대 용량형 부하	10nF
주파수 출력일 때 최소 출력 주파수	0Hz
주파수 출력일 때 최대 출력 주파수	32kHz
주파수 출력의 정밀도	최대 오류: 전체 측정범위 중 0.1%
주파수 출력의 분해능	12 비트

¹⁾ 단자 27과 29도 입력 단자로 프로그래밍이 가능합니다.

디지털 출력은 공급 전압(PELV) 및 다른 고전압 단자로부터 갈바닉 절연되어 있습니다.

아날로그 출력:

프로그래밍 가능한 아날로그 출력 개수	1
단자 번호	42
아날로그 출력일 때 전류 범위	0/4 - 20mA
최대 부하 접지 - 아날로그 출력	500Ω
아날로그 출력의 정밀도	최대 오류: 전체 측정범위 중 0.5%
아날로그 출력의 분해능	12 비트

아날로그 출력은 공급 전압(PELV) 및 다른 고전압 단자로부터 갈바닉 절연되어 있습니다.

제어카드, 24V DC 출력:

단자 번호	12, 13
출력 전압	24V +1, -3V
최대 부하	FC 301: 130mA/ FC 302: 200mA

24V DC 공급은 공급 전압(PELV)로부터 갈바닉 절연되어 있지만 아날로그 입출력 및 디지털 입출력과 전위가 같습니다.

제어카드, 10V DC 출력:

단자 번호	50
출력 전압	10.5V ±0.5V
최대 부하	15 mA

10V DC 공급은 공급 전압(PELV) 및 다른 고전압 단자로부터 갈바닉 절연되어 있습니다.

제어카드, RS-485 직렬 통신:

단자 번호	68 (P,TX+, RX+), 69 (N,TX-, RX-)
단자 번호 61	단자 68과 69의 공통

RS-485 직렬 통신 회로는 기능적으로 다른 중앙 회로에서 분리되어 있으며 공급장치 전압(PELV)으로부터 갈바닉 절연되어 있습니다.

제어카드, USB 직렬 통신:

USB 표준	1.1 (최대 속도)
USB 플러그	USB 유형 B “장치” 플러그

PC는 표준형 호스트/장치 USB 케이블로 연결됩니다.

USB 연결부는 공급 전압(PELV) 및 다른 고전압 단자로부터 갈바닉 절연되어 있습니다.

USB 접지 연결부는 보호 접지로부터 갈바닉 절연되어 있지 않습니다. 주파수 변환기의 USB 커넥터에 PC를 연결하려면 절연된 랩톱만 사용하십시오.

릴레이 출력:

프로그래밍 가능한 릴레이 출력	FC 301 kW 전체: 1 / FC 302 kW 전체: 2
릴레이 01 단자 번호	1-3 (NC), 1-2 (NO)
단자 1-3 (NC), 1-2 (NO)의 최대 단자 부하 (AC-1) ¹⁾ (저항부하)	240V AC, 2A
최대 단자 부하 (AC-15) ¹⁾ (유도부하 @ cosφ 0.4)	240V AC, 0.2A
단자 1-2 (NO), 1-3 (NC)의 최대 단자 부하 (DC-1) ¹⁾ (저항부하)	60V DC, 1A
최대 단자 부하 (DC-13) ¹⁾ (유도부하)	24V DC, 0.1A
릴레이 02 (FC 302에만 해당) 단자 번호	4-6 (NC), 4-5 (NO)
단자 4-5 (NO)의 최대 단자 부하 (AC-1) ¹⁾ (저항부하) ²⁾³⁾ 과전압 부문 II	400V AC, 2A
4-5 (NO)의 최대 단자 부하 (AC-15) ¹⁾ (유도부하 @ cosφ 0.4)	240V AC, 0.2A
단자 4-5 (NO)의 최대 단자 부하 (DC-1) ¹⁾ (저항부하)	80V DC, 2A
단자 4-5 (NO)의 최대 단자 부하 (DC-13) ¹⁾ (유도부하)	24V DC, 0.1A
단자 4-6 (NC)의 최대 단자 부하 (AC-1) ¹⁾ (저항부하)	240V AC, 2A
4-6 (NC)의 최대 단자 부하 (AC-15) ¹⁾ (유도부하 @ cosφ 0.4)	240V AC, 0.2A
단자 4-6 (NC)의 최대 단자 부하 (DC-1) ¹⁾ (저항부하)	50V DC, 2A
단자 4-6 (NC)의 최대 단자 부하 (DC-13) ¹⁾ (유도부하)	24V DC, 0.1A
단자 1-3 (NC), 1-2 (NO), 4-6 (NC), 4-5 (NO)의 최소 단자 부하	24V DC 10mA, 24V AC 20mA
EN 60664-1에 따른 환경 기준	과전압 부문 III/오염 정도 2

¹⁾ IEC 60947 4부 및 5부

릴레이 접점은 절연 보장재(PELV)를 사용하여 회로의 나머지 부분으로부터 갈바닉 절연되어 있습니다.

²⁾ 과전압 부문 II

³⁾ UL 어플리케이션 300V AC2A

제어 케이블의 케이블 길이와 단면적 ¹⁾:

차폐된 모터 케이블의 최대 길이	FC 301: 50m/FC 301 (A1): 25m/ FC 302: 150m
비차폐 모터 케이블의 최대 길이	FC 301: 75m/FC 301 (A1): 50 m/ FC 302: 300m
제어 단자(케이블과 슬리브 없이 유연/단단한 와이어)의 최대 단면적	1.5mm ² /16 AWG
제어 단자(케이블과 슬리브가 있는 유연한 와이어)의 최대 단면적	1mm ² /18 AWG
제어 단자(케이블과 칼라 슬리브가 있는 유연한 와이어)의 최대 단면적	0.5mm ² /20 AWG
제어 단자의 최소 단면적	0.25mm ² / 24AWG

¹⁾ 전원 케이블, 10.1 출력에 따른 사양의 표 참조.

제어카드 성능:

스캐닝 시간/입력	FC 301: 5ms / FC 302: 1ms
-----------	---------------------------

제어 특성:

0 - 1000Hz 범위에서의 출력 주파수의 분해능	± 0.003Hz
정밀 기동/정지의 반복 정밀도 (단자 18, 19)	± 0.1ms
시스템 반응 시간 (단자 18, 19, 27, 29, 32, 33)	≤ 2ms
속도 제어 범위 (개회로)	동기 속도의 1:100
속도 제어 범위 (폐회로)	동기 속도의 1:1000
속도 정밀도 (개회로)	30 - 4000rpm: 오류 ±8rpm
속도 정밀도 (폐회로), 피드백 장치의 분해능에 따라 다름.	0 - 6000rpm: 오류 ±0.15rpm
토크 제어 정밀도 (속도 피드백)	최대 오류: 정격 토크의 ±5%

모든 제어 특성은 4극 비동기식 모터를 기준으로 하였습니다.

주변환경:

외함	IP20 ¹⁾ / Type 1, IP21 ²⁾ / Type 1, IP55/ Type 12, IP 66
진동 시험	1.0g
최대 상대 습도	운전하는 동안 5% - 93%(IEC 721-3-3; 클래스 3K3 (비응축))
열악한 환경 (IEC 60068-2-43) H ₂ S 시험	클래스 Kd
주위 온도 ³⁾	최대 50°C (24시간 평균 최대 45°C)

¹⁾ ≤ 3.7kW (200 - 240V), ≤ 7.5kW (400 - 480/ 500V)

예만 해당²⁾ enclosure kit for ≤ 3.7kW (200 - 240V), ≤ 7.5kW (400 - 480/ 500V)

용 외함 키트의 경우³⁾ 주위 온도가 높은 경우에는 설계 지침서의 특수 조건을 참조하십시오.

최소 주위 온도(최대 운전 상태일 때)	0°C
최소 주위 온도(효율 감소 시)	- 10°C
보관/운반 시 온도	-25 ~ + 65/70°C
최대 해발 고도(용량 감소 없음)	1000m

고도가 높은 경우에는 설계 지침서의 특수 조건을 참조하십시오.

EMC 표준 규격, 방사	EN 61800-3, EN 61000-6-3/4, EN 55011 EN 61800-3, EN 61000-6-1/2,
---------------	---

EMC 표준 규격, 방지	EN 61000-4-2, EN 61000-4-3, EN 61000-4-4, EN 61000-4-5, EN 61000-4-6
---------------	--

설계 지침서의 특수 조건 편을 참조하십시오.

보호 기능:

- 과부하에 대한 전자 썬멀 모터 보호
- 방열판의 온도 감시 기능은 온도가 미리 정의된 수준에 도달한 경우에 주파수 변환기를 트립합니다. 방열판의 온도가 다음 페이지의 표에 언급된 값 아래로 떨어질 때까지 과부하 온도를 리셋할 수 없습니다(지침 - 이 온도는 전원 용량, 프레임 용량, 외함 등급 등에 따라 다를 수 있습니다).
- 주파수 변환기의 모터 단자 U, V, W 는 단락으로부터 보호됩니다.
- 주전원 결상이 발생하면 주파수 변환기가 트립되거나 경고가 발생합니다(부하에 따라 다름).
- 매개회로 전압을 감시하여 전압이 너무 높거나 너무 낮으면 주파수 변환기가 트립됩니다.
- 주파수 변환기는 내부 온도, 부하 전류, 매개 회로의 높은 전압 및 낮은 모터 회전수의 위험 수준을 지속적으로 점검합니다. 주파수 변환기는 위험 수준에 대한 반응으로서 주파수 변환기의 성능을 보장하기 위해 스위칭 주파수를 조정하고/하거나 스위칭 패턴을 변경할 수 있습니다.

10.3 퓨즈 표

주파수 변환기 내부의 구성품 고장 (컷 결함) 시 보호할 수 있도록 퓨즈 및/또는 회로 차단기를 공급부 측에 사용할 것을 권장합니다.

참고

이는 (CE 의 경우) IEC 60364 또는 (UL 의 경우) NEC 2009 를 준수하기 위해 반드시 지켜야 할 사항입니다.

▲경고

주파수 변환기 내부의 구성품 고장으로 인한 위험으로부터 서비스 기사 및 자산을 보호해야 합니다.

분기 회로 보호

전기 및 화재의 위험으로부터 설비를 보호하기 위해 설비, 개폐기, 기계 등의 모든 분기 회로는 국내/국제 규정에 따라 단락 및 과전류로부터 보호되어야 합니다.

참고

제시된 권장 사항은 UL 에 대한 분기 회로 보호에는 해당하지 않습니다!

단락회로 보호:

덴포스는 주파수 변환기 내부의 구성품이 고장난 경우 아래에 언급된 퓨즈/회로 차단기를 사용하여 서비스 기사 또는 자산을 보호할 것을 권장합니다.

과전류 보호:

주파수 변환기는 인체 생명 및 자산 손상에 대한 위험을 제한하고 설비 내 케이블의 과열로 인한 화재 위험을 피하기 위해 과부하 보호 기능을 제공합니다. 주파수 변환기에는 역과부하로부터 장치를 보호하는 내부 과부하 보호 기능(4-18 전류 한계)이 포함되어 있습니다 (UL 어플리케이션 제외). 또한 퓨즈 또는 회로 차단기를 사용하여 과전류로부터 설비를 보호할 수 있습니다. 과전류 보호 기능은 항상 국내/국제 규정에 따라 사용해야 합니다.

10.3.1 권장 사항

▲경고

권장 사항을 준수하지 않으면 고장이 발생한 경우 신체적인 위험이나 주파수 변환기 및 기타 장비가 손상될 수 있습니다.

다음의 표에는 권장 정격 전류가 수록되어 있습니다. 권장 퓨즈는 작은 출력 용량에서 중간 출력 용량에 사용되는 유형 gG 퓨즈입니다. 큰 출력의 경우, aR 퓨즈가 권장됩니다. 회로 차단기의 경우, Moeller 유형이 테스트를 통해 권장 사항으로 채택되었습니다. 기타 유형의 회로 차단기도 사용할 수는 있지만 주파수 변환기에 전달하는 에너지가 Moeller 유형에 비해 낮거나 동일한 수준으로 제한됩니다.

권장 사항에 따라 퓨즈/회로 차단기를 선정하면 주파수 변환기에 손상이 발생하더라도 대부분 유닛 내부 손상에 국한됩니다.

자세한 정보는 적용 지침 *퓨즈 및 회로 차단기*, MN. 90.TX.YY 를 참조하십시오.

10.3.2 CE 준수

퓨즈 또는 회로 차단기는 반드시 IEC 60364 에 적합해야 합니다. 덴포스는 다음 제품의 사용을 권장합니다.

아래 퓨즈는 100,000 Arms(대칭), (주파수 변환기 전압 등급에 따라) 240V, 480V 또는 500V 또는 600V 용량의 회로에서 사용하기에 적합합니다. 퓨즈가 올바르게 설치된 주파수 변환기의 단락 회로 전류 등급(SCCR)은 100,000 Arms 입니다.

외함	FC 300 Power	권장 퓨즈 용량	권장 최대 퓨즈	권장 회로 차단기	최대 트립 수준
용량	[kW]			Moeller	[A]
A1	0.25-1.5	gG-10	gG-25	PKZM0-16	16
A2	0.25-2.2	gG-10 (0.25-1.5) gG-16 (2.2)	gG-25	PKZM0-25	25
A3	3.0-3.7	gG-16 (3) gG-20 (3.7)	gG-32	PKZM0-25	25
B3	5.5	gG-25	gG-63	PKZM4-50	50
B4	7.5-15	gG-32 (7.5) gG-50 (11) gG-63 (15)	gG-125	NZMB1-A100	100
C3	18.5-22	gG-80 (18.5) aR-125 (22)	gG-150 (18.5) aR-160 (22)	NZMB2-A200	150
C4	30-37	aR-160 (30) aR-200 (37)	aR-200 (30) aR-250 (37)	NZMB2-A250	250
A4	0.25-2.2	gG-10 (0.25-1.5) gG-16 (2.2)	gG-32	PKZM0-25	25
A5	0.25-3.7	gG-10 (0.25-1.5) gG-16 (2.2-3) gG-20 (3.7)	gG-32	PKZM0-25	25
B1	5.5-7.5	gG-25 (5.5) gG-32 (7.5)	gG-80	PKZM4-63	63
B2	11	gG-50	gG-100	NZMB1-A100	100
C1	15-22	gG-63 (15) gG-80 (18.5) gG-100 (22)	gG-160 (15-18.5) aR-160 (22)	NZMB2-A200	160
C2	30-37	aR-160 (30) aR-200 (37)	aR-200 (30) aR-250 (37)	NZMB2-A250	250

표 10.1 200-240V, 프레임 용량 A, B 및 C

의함	FC 300 Power	권장 퓨즈 용량	권장 최대 퓨즈	권장 회로 차단기	최대 트립 수준
용량	[kW]			Moeller	[A]
A1	0.37-1.5	gG-10	gG-25	PKZM0-16	16
A2	0.37-4.0	gG-10 (0.37-3) gG-16 (4)	gG-25	PKZM0-25	25
A3	5.5-7.5	gG-16	gG-32	PKZM0-25	25
B3	11-15	gG-40	gG-63	PKZM4-50	50
B4	18.5-30	gG-50 (18.5) gG-63 (22) gG-80 (30)	gG-125	NZMB1-A100	100
C3	37-45	gG-100 (37) gG-160 (45)	gG-150 (37) gG-160 (45)	NZMB2-A200	150
C4	55-75	aR-200 (55) aR-250 (75)	aR-250	NZMB2-A250	250
A4	0.37-4	gG-10 (0.37-3) gG-16 (4)	gG-32	PKZM0-25	25
A5	0.37-7.5	gG-10 (0.37-3) gG-16 (4-7.5)	gG-32	PKZM0-25	25
B1	11-15	gG-40	gG-80	PKZM4-63	63
B2	18.5-22	gG-50 (18.5) gG-63 (22)	gG-100	NZMB1-A100	100
C1	30-45	gG-80 (30) gG-100 (37) gG-160 (45)	gG-160	NZMB2-A200	160
C2	55-75	aR-200 (55) aR-250 (75)	aR-250	NZMB2-A250	250
D	90-200	gG-300 (90) gG-350 (110) gG-400 (132) gG-500 (160) gG-630 (200)	gG-300 (90) gG-350 (110) gG-400 (132) gG-500 (160) gG-630 (200)	-	-
E	250-400	aR-700 (250) aR-900 (315-400)	aR-700 (250) aR-900 (315-400)	-	-
F	450-800	aR-1600 (450-500) aR-2000 (560-630) aR-2500 (710-800)	aR-1600 (450-500) aR-2000 (560-630) aR-2500 (710-800)	-	-

표 10.2 380-500V, 프레임 용량 A, B, C, D, E 및 F

의함	FC 300 Power	권장 퓨즈 용량	권장 최대 퓨즈	권장 회로 차단기	최대 트립 수준
용량	[kW]			Moeller	[A]
A2	0-75-4.0	gG-10	gG-25	PKZM0-25	25
A3	5.5-7.5	gG-10 (5.5) gG-16 (7.5)	gG-32	PKZM0-25	25
B3	11-15	gG-25 (11) gG-32 (15)	gG-63	PKZM4-50	50
B4	18.5-30	gG-40 (18.5) gG-50 (22) gG-63 (30)	gG-125	NZMB1-A100	100
C3	37-45	gG-63 (37) gG-100 (45)	gG-150	NZMB2-A200	150
C4	55-75	aR-160 (55) aR-200 (75)	aR-250	NZMB2-A250	250
A5	0.75-7.5	gG-10 (0.75-5.5) gG-16 (7.5)	gG-32	PKZM0-25	25
B1	11-18	gG-25 (11) gG-32 (15) gG-40 (18.5)	gG-80	PKZM4-63	63
B2	22-30	gG-50 (22) gG-63 (30)	gG-100	NZMB1-A100	100
C1	37-55	gG-63 (37) gG-100 (45) aR-160 (55)	gG-160 (37-45) aR-250 (55)	NZMB2-A200	160
C2	75	aR-200 (75)	aR-250	NZMB2-A250	250

표 10.3 525-600V, 프레임 용량 A, B 및 C

10

의함	FC 300 Power	권장 퓨즈 용량	권장 최대 퓨즈	권장 회로 차단기	최대 트립 수준
용량	[kW]			Moeller	[A]
B2	11 15 18 22	gG-25 (11) gG-32 (15) gG-32 (18) gG-40 (22)	gG-63	-	-
C2	30 37 45 55 75	gG-63 (30) gG-63 (37) gG-80 (45) gG-100 (55) gG-125 (75)	gG-80 (30) gG-100 (37) gG-125 (45) gG-160 (55-75)	-	-
D	37-315	gG-125 (37) gG-160 (45) gG-200 (55-75) aR-250 (90) aR-315 (110) aR-350 (132-160) aR-400 (200) aR-500 (250) aR-550 (315)	gG-125 (37) gG-160 (45) gG-200 (55-75) aR-250 (90) aR-315 (110) aR-350 (132-160) aR-400 (200) aR-500 (250) aR-550 (315)	-	-
E	355-560	aR-700 (355-400) aR-900 (500-560)	aR-700 (355-400) aR-900 (500-560)	-	-
F	630-1200	aR-1600 (630-900) aR-2000 (1000) aR-2500 (1200)	aR-1600 (630-900) aR-2000 (1000) aR-2500 (1200)	-	-

표 10.4 525-690V, 프레임 용량 B, C, D, E 및 F

UL 준수

퓨즈 또는 회로 차단기는 반드시 NEC 2009 에 적합해야 합니다. 다음과 같은 제품의 사용을 권장합니다.

아래 퓨즈는 100,000 Arms(대칭), (주파수 변환기 전압 등급에 따라) 240V, 480V 또는 500V 또는 600V 용량의 회로에서 사용하기에 적합합니다. 퓨즈가 올바르게 설치된 단락 회로 전류 등급(SCCR)은 100,000 Arms 입니다.

FC 300 Power	권장 최대 퓨즈					
	Bussmann	Bussmann	Bussmann	Bussmann	Bussmann	Bussmann
[kW]	유형 RK1 ¹⁾	유형 J	유형 T	유형 CC	유형 CC	유형 CC
0.25-0.37	KTN-R-05	JKS-05	JJN-05	FNQ-R-5	KTK-R-5	LP-CC-5
0.55-1.1	KTN-R-10	JKS-10	JJN-10	FNQ-R-10	KTK-R-10	LP-CC-10
1.5	KTN-R-15	JKS-15	JJN-15	FNQ-R-15	KTK-R-15	LP-CC-15
2.2	KTN-R-20	JKS-20	JJN-20	FNQ-R-20	KTK-R-20	LP-CC-20
3.0	KTN-R-25	JKS-25	JJN-25	FNQ-R-25	KTK-R-25	LP-CC-25
3.7	KTN-R-30	JKS-30	JJN-30	FNQ-R-30	KTK-R-30	LP-CC-30
5.5	KTN-R-50	KS-50	JJN-50	-	-	-
7.5	KTN-R-60	JKS-60	JJN-60	-	-	-
11	KTN-R-80	JKS-80	JJN-80	-	-	-
15-18.5	KTN-R-125	JKS-125	JJN-125	-	-	-
22	KTN-R-150	JKS-150	JJN-150	-	-	-
30	KTN-R-200	JKS-200	JJN-200	-	-	-
37	KTN-R-250	JKS-250	JJN-250	-	-	-

표 10.5 200-240V, 프레임 용량 A, B 및 C

FC 300 Power	권장 최대 퓨즈			
	SIBA	Littel 퓨즈	Ferraz-Shawmut	Ferraz-Shawmut
[kW]	유형 RK1	유형 RK1	유형 CC	유형 RK1 ³⁾
0.25-0.37	5017906-005	KLN-R-05	ATM-R-05	A2K-05-R
0.55-1.1	5017906-010	KLN-R-10	ATM-R-10	A2K-10-R
1.5	5017906-016	KLN-R-15	ATM-R-15	A2K-15-R
2.2	5017906-020	KLN-R-20	ATM-R-20	A2K-20-R
3.0	5017906-025	KLN-R-25	ATM-R-25	A2K-25-R
3.7	5012406-032	KLN-R-30	ATM-R-30	A2K-30-R
5.5	5014006-050	KLN-R-50	-	A2K-50-R
7.5	5014006-063	KLN-R-60	-	A2K-60-R
11	5014006-080	KLN-R-80	-	A2K-80-R
15-18.5	2028220-125	KLN-R-125	-	A2K-125-R
22	2028220-150	KLN-R-150	-	A2K-150-R
30	2028220-200	KLN-R-200	-	A2K-200-R
37	2028220-250	KLN-R-250	-	A2K-250-R

표 10.6 200-240V, 프레임 용량 A, B 및 C

FC 300	권장 최대 퓨즈			
	Bussmann	Littel 퓨즈	Ferraz-Shawmut	Ferraz-Shawmut
[kW]	유형 JFHR2 ²⁾	JFHR2	JFHR2 ⁴⁾	J
0.25-0.37	FWX-5	-	-	HSJ-6
0.55-1.1	FWX-10	-	-	HSJ-10
1.5	FWX-15	-	-	HSJ-15
2.2	FWX-20	-	-	HSJ-20
3.0	FWX-25	-	-	HSJ-25
3.7	FWX-30	-	-	HSJ-30
5.5	FWX-50	-	-	HSJ-50
7.5	FWX-60	-	-	HSJ-60
11	FWX-80	-	-	HSJ-80
15-18.5	FWX-125	-	-	HSJ-125
22	FWX-150	L25S-150	A25X-150	HSJ-150
30	FWX-200	L25S-200	A25X-200	HSJ-200
37	FWX-250	L25S-250	A25X-250	HSJ-250

표 10.7 200-240V, 프레임 용량 A, B 및 C

- 1) Bussmann의 KTS 퓨즈는 240V 주파수 변환기용 KTN 대신 사용할 수 있습니다.
- 2) Bussmann의 FWH 퓨즈는 240V 주파수 변환기용 FWX 대신 사용할 수 있습니다.
- 3) FERRAZ SHAWMUT의 A6KR 퓨즈는 240V 주파수 변환기용 A2KR 대신 사용할 수 있습니다.
- 4) FERRAZ SHAWMUT의 A50X 퓨즈는 240V 주파수 변환기용 A25X 대신 사용할 수 있습니다.

FC 300	권장 최대 퓨즈					
	Bussmann	Bussmann	Bussmann	Bussmann	Bussmann	Bussmann
[kW]	유형 RK1	유형 J	유형 T	유형 CC	유형 CC	유형 CC
0.37-1.1	KTS-R-6	JKS-6	JJS-6	FNQ-R-6	KTK-R-6	LP-CC-6
1.5-2.2	KTS-R-10	JKS-10	JJS-10	FNQ-R-10	KTK-R-10	LP-CC-10
3	KTS-R-15	JKS-15	JJS-15	FNQ-R-15	KTK-R-15	LP-CC-15
4	KTS-R-20	JKS-20	JJS-20	FNQ-R-20	KTK-R-20	LP-CC-20
5.5	KTS-R-25	JKS-25	JJS-25	FNQ-R-25	KTK-R-25	LP-CC-25
7.5	KTS-R-30	JKS-30	JJS-30	FNQ-R-30	KTK-R-30	LP-CC-30
11	KTS-R-40	JKS-40	JJS-40	-	-	-
15	KTS-R-50	JKS-50	JJS-50	-	-	-
18	KTS-R-60	JKS-60	JJS-60	-	-	-
22	KTS-R-80	JKS-80	JJS-80	-	-	-
30	KTS-R-100	JKS-100	JJS-100	-	-	-
37	KTS-R-125	JKS-125	JJS-125	-	-	-
45	KTS-R-150	JKS-150	JJS-150	-	-	-
55	KTS-R-200	JKS-200	JJS-200	-	-	-
75	KTS-R-250	JKS-250	JJS-250	-	-	-

표 10.8 380-500V, 프레임 용량 A, B 및 C

FC 302	권장 최대 퓨즈			
	SIBA	Littel 퓨즈	Ferraz- Shawmut	Ferraz- Shawmut
[kW]	유형 RK1	유형 RK1	유형 CC	유형 RK1
0.37-1.1	5017906-006	KLS-R-6	ATM-R-6	A6K-6-R
1.5-2.2	5017906-010	KLS-R-10	ATM-R-10	A6K-10-R
3	5017906-016	KLS-R-15	ATM-R-15	A6K-15-R
4	5017906-020	KLS-R-20	ATM-R-20	A6K-20-R
5.5	5017906-025	KLS-R-25	ATM-R-25	A6K-25-R
7.5	5012406-032	KLS-R-30	ATM-R-30	A6K-30-R
11	5014006-040	KLS-R-40	-	A6K-40-R
15	5014006-050	KLS-R-50	-	A6K-50-R
18	5014006-063	KLS-R-60	-	A6K-60-R
22	2028220-100	KLS-R-80	-	A6K-80-R
30	2028220-125	KLS-R-100	-	A6K-100-R
37	2028220-125	KLS-R-125	-	A6K-125-R
45	2028220-160	KLS-R-150	-	A6K-150-R
55	2028220-200	KLS-R-200	-	A6K-200-R
75	2028220-250	KLS-R-250	-	A6K-250-R

표 10.9 380-500V, 프레임 용량 A, B 및 C

FC 302	권장 최대 퓨즈			
	Bussmann	Ferraz- Shawmut	Ferraz- Shawmut	Littel 퓨즈
[kW]	JFHR2	J	JFHR2 ¹⁾	JFHR2
0.37-1.1	FWH-6	HSJ-6	-	-
1.5-2.2	FWH-10	HSJ-10	-	-
3	FWH-15	HSJ-15	-	-
4	FWH-20	HSJ-20	-	-
5.5	FWH-25	HSJ-25	-	-
7.5	FWH-30	HSJ-30	-	-
11	FWH-40	HSJ-40	-	-
15	FWH-50	HSJ-50	-	-
18	FWH-60	HSJ-60	-	-
22	FWH-80	HSJ-80	-	-
30	FWH-100	HSJ-100	-	-
37	FWH-125	HSJ-125	-	-
45	FWH-150	HSJ-150	-	-
55	FWH-200	HSJ-200	A50-P-225	L50-S-225
75	FWH-250	HSJ-250	A50-P-250	L50-S-250

표 10.10 380-500V, 프레임 용량 A, B 및 C

1) Ferraz-Shawmut A50QS 퓨즈를 A50P 퓨즈 대신 사용할 수도 있습니다.

FC 302	권장 최대 퓨즈					
	Bussmann	Bussmann	Bussmann	Bussmann	Bussmann	Bussmann
[kW]	유형 RK1	유형 J	유형 T	유형 CC	유형 CC	유형 CC
0.75-1.1	KTS-R-5	JKS-5	JJS-6	FNQ-R-5	KTK-R-5	LP-CC-5
1.5-2.2	KTS-R-10	JKS-10	JJS-10	FNQ-R-10	KTK-R-10	LP-CC-10
3	KTS-R15	JKS-15	JJS-15	FNQ-R-15	KTK-R-15	LP-CC-15
4	KTS-R20	JKS-20	JJS-20	FNQ-R-20	KTK-R-20	LP-CC-20
5.5	KTS-R-25	JKS-25	JJS-25	FNQ-R-25	KTK-R-25	LP-CC-25
7.5	KTS-R-30	JKS-30	JJS-30	FNQ-R-30	KTK-R-30	LP-CC-30
11	KTS-R-35	JKS-35	JJS-35	-	-	-
15	KTS-R-45	JKS-45	JJS-45	-	-	-
18	KTS-R-50	JKS-50	JJS-50	-	-	-
22	KTS-R-60	JKS-60	JJS-60	-	-	-
30	KTS-R-80	JKS-80	JJS-80	-	-	-
37	KTS-R-100	JKS-100	JJS-100	-	-	-
45	KTS-R-125	JKS-125	JJS-125	-	-	-
55	KTS-R-150	JKS-150	JJS-150	-	-	-
75	KTS-R-175	JKS-175	JJS-175	-	-	-

표 10.11 525-600V, 프레임 용량 A, B 및 C

FC 302	권장 최대 퓨즈			
	SIBA	Littel 퓨즈	Ferraz-Shawmut	Ferraz-Shawmut
[kW]	유형 RK1	유형 RK1	유형 RK1	J
0.75-1.1	5017906-005	KLS-R-005	A6K-5-R	HSJ-6
1.5-2.2	5017906-010	KLS-R-010	A6K-10-R	HSJ-10
3	5017906-016	KLS-R-015	A6K-15-R	HSJ-15
4	5017906-020	KLS-R-020	A6K-20-R	HSJ-20
5.5	5017906-025	KLS-R-025	A6K-25-R	HSJ-25
7.5	5017906-030	KLS-R-030	A6K-30-R	HSJ-30
11	5014006-040	KLS-R-035	A6K-35-R	HSJ-35
15	5014006-050	KLS-R-045	A6K-45-R	HSJ-45
18	5014006-050	KLS-R-050	A6K-50-R	HSJ-50
22	5014006-063	KLS-R-060	A6K-60-R	HSJ-60
30	5014006-080	KLS-R-075	A6K-80-R	HSJ-80
37	5014006-100	KLS-R-100	A6K-100-R	HSJ-100
45	2028220-125	KLS-R-125	A6K-125-R	HSJ-125
55	2028220-150	KLS-R-150	A6K-150-R	HSJ-150
75	2028220-200	KLS-R-175	A6K-175-R	HSJ-175

표 10.12 525-600V, 프레임 용량 A, B 및 C

1) Bussmann 170M 퓨즈는 -/80 시각 표시기, -TN/80 유형 T, -/110 또는 TN/110 유형 T 표시기 퓨즈를 사용하며 그와 크기 및 암페어수가 동일한 퓨즈로 대체될 수 있습니다.

권장 최대 퓨즈								
FC 302 [kW]	최대 프리퓨즈	Bussmann E52273 RK1/JDDZ	Bussmann E4273 J/JDDZ	Bussmann E4273 T/JDDZ	SIBA E180276 RK1/JDDZ	LittelFuse E81895 RK1/JDDZ	Ferraz-Shawmut E163267/E2137 RK1/JDDZ	Ferraz-Shawmut E2137 J/HSJ
11	30 A	KTS-R-30	JKS-30	JKJS-30	5017906-030	KLS-R-030	A6K-30-R	HST-30
15-18.5	45 A	KTS-R-45	JKS-45	JJS-45	5014006-050	KLS-R-045	A6K-45-R	HST-45
22	60 A	KTS-R-60	JKS-60	JJS-60	5014006-063	KLS-R-060	A6K-60-R	HST-60
30	80 A	KTS-R-80	JKS-80	JJS-80	5014006-080	KLS-R-075	A6K-80-R	HST-80
37	90 A	KTS-R-90	JKS-90	JJS-90	5014006-100	KLS-R-090	A6K-90-R	HST-90
45	100 A	KTS-R-100	JKS-100	JJS-100	5014006-100	KLS-R-100	A6K-100-R	HST-100
55	125 A	KTS-R-125	JKS-125	JJS-125	2028220-125	KLS-150	A6K-125-R	HST-125
75	150 A	KTS-R-150	JKS-150	JJS-150	2028220-150	KLS-175	A6K-150-R	HST-150

* UL 준수만 해당 525-600V

표 10.13 525-690V*, 프레임 용량 B 및 C

10.4 연결부 조임 강도

외함	출력(kW)			강도(Nm)						
	200-240V	380-480/500V	525-600V	525-690V	주전원	모터	직류 연결	제동 장치	접지	릴레이
A2	0.25 - 2.2	0.37 - 4.0			1.8	1.8	1.8	1.8	3	0.6
A3	3.0 - 3.7	5.5 - 7.5	0.75 - 7.5		1.8	1.8	1.8	1.8	3	0.6
A4	0.25 - 2.2	0.37 - 4.0			1.8	1.8	1.8	1.8	3	0.6
A5	0.25 - 3.7	0.37 - 7.5	0.75 - 7.5		1.8	1.8	1.8	1.8	3	0.6
B1	5.5 - 7.5	11 - 15	11 - 15		1.8	1.8	1.5	1.5	3	0.6
B2	11	18	18	11	4.5	4.5	3.7	3.7	3	0.6
		22	22	22	4.5	4.5	3.7	3.7	3	0.6
B3	5.5 - 7.5	11 - 15	11 - 15		1.8	1.8	1.8	1.8	3	0.6
B4	11 - 15	18 - 30	18 - 30		4.5	4.5	4.5	4.5	3	0.6
C1	15 - 22	30 - 45	30 - 45		10	10	10	10	3	0.6
C2	30 - 37	55 - 75	55 - 75	30 - 75	14/24 ¹⁾	14/24 ¹⁾	14	14	3	0.6
C3	18 - 22	37 - 45	37 - 45		10	10	10	10	3	0.6
C4	30 - 37	55 - 75	55 - 75		14/24 ¹⁾	14/24 ¹⁾	14	14	3	0.6

표 10.14 단자 조임강도

1) 각기 다른 케이블 치수 x/y(여기서 $x \leq 95\text{mm}^2$ 및 $y \geq 95\text{mm}^2$).

인덱스

<p>A</p> <p>A53..... 17</p> <p>A54..... 17</p> <p>Auto</p> <p> On..... 48</p> <p> On (자동 켜짐)..... 29, 47</p> <p>E</p> <p>EMC..... 22, 55</p> <p>H</p> <p>Hand</p> <p> On..... 25</p> <p> On (수동 켜짐)..... 29, 47</p> <p>I</p> <p>IEC 61800-3..... 14</p> <p>M</p> <p>Modbus RTU..... 20</p> <p>Motor Speeds..... 23</p> <p>P</p> <p>PELV..... 14, 45</p> <p>P 프로그래밍..... 34</p> <p>R</p> <p>RCD..... 13</p> <p>Reset (리셋)..... 29</p> <p>RFI 필터..... 14</p> <p>RMS 전류..... 6</p> <p>T</p> <p>T27 이</p> <p> 연결되지 않은 AMA..... 42</p> <p> 연결된 AMA..... 42</p> <p>Th..... 54</p> <p>가</p> <p>가속 시간..... 25</p> <p>감</p> <p>감속 시간..... 25</p> <p>개</p> <p>개회로..... 17, 31</p>	<p>검</p> <p>검색 키..... 23, 27, 29, 31, 47</p> <p>결</p> <p>결합</p> <p> 기록..... 28, 30</p> <p> 메시지..... 53</p> <p>경</p> <p>경고</p> <p> 및 알람 유형..... 50</p> <p> 및 알람 정의..... 51</p> <p> 및 알람 표시..... 50</p> <p>고</p> <p>고장수리..... 5, 53, 61</p> <p>고조파..... 6</p> <p>공</p> <p>공급 전압..... 14, 15, 21, 53, 54, 56</p> <p>과</p> <p>과도 현상 보호..... 6</p> <p>과부하 보호..... 8, 12</p> <p>과전류..... 48</p> <p>과전압..... 26, 48</p> <p>교</p> <p>교류</p> <p> 입력..... 6, 14</p> <p> 주전원..... 6, 14</p> <p> 파형..... 6</p> <p>구</p> <p>구동 명령..... 26</p> <p>기</p> <p>기계식 제동장치 제어..... 20</p> <p>기능</p> <p> 시험..... 5, 21</p> <p> 테스트..... 26</p> <p>기동..... 5, 21, 22, 30, 31, 61</p> <p>기술 자료..... 74</p> <p>기호..... 1</p> <p>냉</p> <p>냉각</p> <p> 냉각..... 8</p> <p> 여유 공간..... 22</p>
---	---

노
노이즈 절연..... 12, 22

누
누설
 전류..... 12, 21
 전류 (>3.5 MA)..... 13

단
단자
 53..... 17, 31
 54..... 17
 조임강도..... 87
 프로그래밍..... 17
 프로그래밍 예시..... 32

단축
 메뉴..... 28, 31, 33
 셋업..... 24

덴
덴포스 FC..... 20

도
도판..... 12, 22

들
들어 올리기..... 9

디
디지털
 입력..... 15, 17, 32, 48, 54
 입력..... 74
 출력..... 76

리
리셋..... 27, 30, 49, 50, 54, 56, 58

릴
릴레이 출력..... 15, 77

메
메뉴
 구조..... 29, 34
 키..... 27, 28

모
모터
 데이터..... 24, 25, 30, 54, 55, 57
 리드선..... 55
 배선..... 12, 13
 배선 밧..... 22
 보호..... 12, 78
 전류..... 6, 24, 28, 54, 57
 전원..... 12
 출력..... 10, 57, 74
 케이블..... 8, 12, 13
 회전..... 25, 28

모터의 상태..... 6

배
배선..... 13

백
백플레이트..... 9

보
보호 기능..... 78

부
부동형 델타..... 14

분
분기 회로 보호..... 79

사
사양..... 5, 9, 20, 64
사전 기동..... 21

상
상태
 메시지..... 47
 모드..... 47

설
설정포인트..... 48
설치..... 5, 8, 9, 12, 16, 20, 22, 23, 55

셋
셋업..... 26, 28

속
속도 지령..... 17, 26, 32, 42, 47

수
수동 초기화..... 30

스
스위칭 주파수..... 48, 54

시
시스템
감시..... 50
기동..... 26
피드백..... 6

써
써미스터
써미스터..... 14, 45
제어부 배선(옵션)..... 14

아
아날로그
입력..... 15, 53, 75
출력..... 15, 76

안
안전 점검..... 21

알
알람
알람..... 50
기록..... 28, 30

엔
엔코더 회전..... 25

여
여러
대의 주파수 변환기..... 12, 13
모터..... 21

여유
공간..... 8, 56
공간 요구사항..... 8

역
역률
역률..... 6, 22
보정..... 13

온
온도 한계..... 22

흡
흡션 장비..... 6, 13, 17, 23

와
와이어 용량..... 12, 13

외
외부
명령..... 6, 47
인터록..... 17, 33
전압 지령..... 31
컨트롤러..... 6

외부조건..... 77

용
용량 감소..... 8, 54

운
운전 키..... 29

원
원격
명령..... 6
지령..... 48
프로그래밍..... 41

유
유도 전압..... 12

인
인가 시 운전..... 48

인증..... 1

입
입력
단자..... 10, 14, 17, 21, 53
신호..... 16, 17, 31
전류..... 14
전압..... 23, 50, 54
전원..... 6, 12, 14, 21, 22, 50, 61
차단부..... 14
출력..... 12

자
자동
리셋..... 27
모드..... 28
모터 최적화..... 24, 47

장
장착..... 9, 22

적
적용 예..... 42

전
전기 노이즈..... 13

전류
 등급..... 8, 54
 한계..... 25, 54
전부하 전류..... 8, 21
전압 범위..... 74
전원 연결부..... 12

접
접지
 접지..... 12, 13, 14, 21, 22
 루프..... 16
 연결..... 12
 연결부..... 22
 와이어..... 12, 13, 22
접지형 델타..... 14

정
정지 명령..... 48

제
제동..... 47, 55
제어
 단자..... 10, 16, 24, 29, 32, 47, 49
 시스템..... 5, 6
 신호..... 31, 32, 47
 와이어..... 16
 케이블..... 16
 특성..... 77
제어부 배선..... 12, 14, 16, 22
제어카드 성능..... 77
제어카드,
 + 10V DC 출력..... 76
 24V DC 출력..... 76
 RS-485 직렬 통신..... 76
 USB 직렬 통신..... 76

조
조정..... 50

주
주 메뉴..... 28, 31
주전원
 주전원..... 12, 14
 공급..... 64, 69, 70, 71
 공급 (L1, L2, L3)..... 74
 전압..... 28, 29, 47, 53, 57

지
지령..... 1, 28, 47, 48

직
직렬 통신..... 6, 10, 15, 16, 20, 29, 30, 47, 48, 50, 55, 76

직류
 직류..... 53
 전류..... 6, 48
 주전원..... 10

차
차단 스위치..... 21, 23

차폐
 와이어..... 12
 제어 케이블..... 16
 케이블..... 8, 12, 22
 케이블을 이용한 접지..... 13

참
참고 자료..... 42

초
초기화..... 30

출
출력
 단자..... 10, 21
 성능 (U, V, W)..... 74
 신호..... 34
 전류..... 47, 54
출력에 따른..... 64

케
케이블 길이 및 단면적..... 77

토
토오크
 특성..... 74
 한계..... 25

통
통신 옵션..... 56

트
트립
 트립..... 50
 기능..... 12
 잠금..... 50

파
파라미터 설정 복사..... 29

펄
펄스/엔코더 입력..... 75

폐
폐회로..... 17

퓨
퓨즈..... 12, 22, 56, 61, 79

프
프로그래밍... 5, 17, 23, 26, 27, 28, 29, 30, 31, 33, 41, 53
프로그래밍의 예..... 31

피
피드백..... 17, 22, 48, 56, 59

현
현장
기동..... 25
모드..... 25
운전..... 27
제어..... 29, 47
제어 모드..... 27
제어 시험..... 25
제어 패널..... 27

회
회로 차단기..... 22



www.danfoss.com/drives

Danfoss는 카탈로그, 브로셔 및 기타 인쇄 자료의 오류에 대해 그 책임을 일체 지지 않습니다. Danfoss는 사전 통지 없이 제품을 변경할 수 있는 권리를 보유합니다. 이 권리는 동의를 거친 사양에 변경이 없이도 제품에 변경이 생길 수 있다는 점에서 이미 판매 중인 제품에도 적용됩니다.
이 자료에 실린 모든 상표는 해당 회사의 재산입니다. Danfoss와 Danfoss 로고는 Danfoss A/S의 상표입니다. All rights reserved.



