



Handbok VLT[®] HVAC Drive FC 102

355–800 kW, kapslingsstorlek E



Innehåll

1 Inledning	3
1.1 Syftet med handboken	3
1.2 Ytterligare dokumentation	3
1.3 Handboks- och programversion	3
1.4 Godkännanden och certifieringar	3
1.5 Kassering	3
2 Säkerhet	4
2.1 Säkerhetsymboler	4
2.2 Behörig personal	4
2.3 Säkerhetsåtgärder	4
3 Produktöversikt	6
3.1 Avsett användningsområde	6
3.2 Märkeffekter, vikt och mått	6
3.3 Insidan av kapslingarna E1h och E2h	7
3.4 Insidan av kapslingarna E3h och E4h	8
3.5 Styrhyllplan	9
3.6 Lokal manöverpanel (LCP)	10
4 Mekanisk installation	12
4.1 Levererade artiklar	12
4.2 Verktyg som behövs	12
4.3 Lagring	12
4.4 Driftmiljö	13
4.5 Installations- och kylningskrav	14
4.6 Lyfta enheten	14
4.7 Mekanisk installation av E1h/E2h	15
4.8 Mekanisk installation av E3h/E4h	17
5 Elektrisk installation	21
5.1 Säkerhetsinstruktioner	21
5.2 EMC-korrekt installation	21
5.3 Kopplingschema	24
5.4 Ansluta motorn	25
5.5 Ansluta till växelströmsnätet	27
5.6 Ansluta till jord	29
5.7 Plintmått	31
5.8 Styrkablar	41
5.9 Checklista inför start	46

6 Idrifttagning	47
6.1 Säkerhetsinstruktioner	47
6.2 Koppla på strömmen	47
6.3 LCP-meny	48
6.4 Programmera frekvensomriktaren	49
6.5 Testa före systemstart	52
6.6 Systemstart	53
6.7 Parameterinställningar	53
7 Exempel på kabeldragning	55
7.1 Kabeldragning för varvtalsreglering utan återkoppling	55
7.2 Kabeldragning för start/stopp	56
7.3 Kabeldragning för extern larmåterställning	58
7.4 Kabeldragning för motortermistor	58
7.5 Kabeldragning för regenerering	58
8 Underhåll, diagnostik och felsökning	59
8.1 Underhåll och service	59
8.2 Åtkomstpanel för kylplatta	59
8.3 Statusmeddelanden	60
8.4 Varnings- och larmtyper	62
8.5 Lista över varningar och larm	63
8.6 Felsökning	72
9 Specifikationer	75
9.1 Elektriska data	75
9.2 Nätförsörjning	79
9.3 Motoreffekt och motordata	79
9.4 Omgivande miljöförhållanden	79
9.5 Kabelspecifikationer	80
9.6 Styringång/-utgång och styrddata	80
9.7 Säkringar	83
9.8 Kapslingsstorlekar	84
9.9 Kapslingens luftflöde	100
9.10 Märkdata för åtdragningsmoment	101
10 Bilaga	102
10.1 Förkortningar och praxis	102
10.2 Fabriksparameterinställningar, internationellt/Nordamerika	103
10.3 Menystruktur för parametrar	103
Index	108

1 Inledning

1.1 Syftet med handboken

Handboken ger information om säker installation och idrifttagning av VLT[®]-frekvensomriktare i kapslingsstorlek E (E1h, E2h, E3h och E4h).

Handboken är endast avsedd att användas av behörig personal. Läs och följ den här handboken för att använda enheten på ett säkert och professionellt sätt. Lägg särskild vikt vid säkerhetsinstruktionerna och de allmänna varningarna. Förvara alltid handboken i närheten av frekvensomriktaren.

VLT[®] är ett registrerat varumärke.

1.2 Ytterligare dokumentation

Det finns ytterligare dokumentation som hjälper dig att förstå avancerade funktioner och avancerad programmering för frekvensomriktarna E1h–E4h.

- *Programmeringshandboken* för VLT[®] HVAC Drive FC 102 innehåller mer detaljerad information om hur du arbetar med parametrar samt exempel på HVAC-tillämpningar.
- *Design Guide* för VLT[®] HVAC Drive FC 102, 90–1 200 kW innehåller detaljerad information om egenskaper och funktionalitet vid utformning av motorstyrningssystem för HVAC-tillämpningar.
- I *Handboken för Safe Torque Off* finns detaljerad information om specifikationer, krav och installationsanvisningar för funktionen Safe Torque Off.

Ytterligare dokumentation och handböcker är tillgänglig/tillgängliga hos Danfoss. Se drives.danfoss.com/knowledge-center/technical-documentation/ för listor.

1.3 Handboks- och programversion

Denna handbok granskas och uppdateras regelbundet. Alla förslag på förbättringar tas tacksamt emot. *Tabell 1.1* visar dokumentversionen och motsvarande programversion.

Handboksversion	Anmärkningar	Programversion
MG16O1xx	Första utgåvan	4.44

Tabell 1.1 Handboks- och programversion

1.4 Godkännanden och certifieringar



Tabell 1.2 Godkännanden och certifieringar

Fler godkännanden och certifieringar finns tillgängliga. Kontakta närmaste Danfoss-kontor eller -partner. Frekvensomriktare med spänning T7 (525–690 V) är endast UL-certifierade för 525–600 V.

Frekvensomriktaren uppfyller kraven i UL 61800-5-1. Mer information finns i avsnittet *Termiskt motorskydd* i *Design Guide* för den specifika produkten.

OBS!

TVINGANDE BEGRÄNSNINGAR PÅ UTFREKVENSEN

Från och med programversion 3.92 är frekvensomriktarens utfrekvens begränsad till 590 Hz på grund av exportregler.

1.4.1 Uppfyller ADN

Mer information om överensstämmelse med den europeiska överenskommelsen transport av farligt gods på inre vattenvägar (ADN) finns i *Installation i enlighet med ADN* i *Design Guide*.

1.5 Kassering

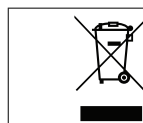

Utrustning som innehåller elektriska komponenter får inte hanteras på samma sätt som hushållsavfall. Sortera utrustningen separat i enlighet med gällande lokal lagstiftning.

2

2 Säkerhet

2.1 Säkerhetssymboler

Följande symboler används i denna handbok:

⚠ VARNING

Indikerar en potentiellt farlig situation som kan leda till dödsfall eller allvarliga personskador.

⚠ FÖRSIKTIGT

Indikerar en potentiellt farlig situation som kan leda till mindre eller måttliga personskador. Symbolen kan även användas för att uppmärksamma farligt handhavande.

OBS!

Indikerar viktig information, inklusive situationer som kan leda till skador på utrustning eller egendom.

2.2 Behörig personal

Korrekt och säker transport, lagring, installation, drift och underhåll krävs för problemfri och säker drift av frekvensomriktaren. Endast behörig personal får installera och använda denna utrustning.

Behörig personal definieras som utbildade medarbetare med behörighet att installera, driftsätta och underhålla utrustning, system och kretsar i enlighet med gällande lagar och bestämmelser. Personalen måste dessutom vara införstådd med de instruktioner och säkerhetsåtgärder som beskrivs i den här handboken.

2.3 Säkerhetsåtgärder

⚠ VARNING

HÖG SPÄNNING

Frekvensomriktare innehåller hög spänning när de är anslutna till växelströmsnät, DC-försörjning eller permanentmotorer. Om installation, idrifttagning och underhåll av frekvensomriktaren inte utförs av behörig personal kan det leda till dödsfall eller allvarliga personskador.

- Endast behörig personal får installera, driftsätta och utföra underhåll på frekvensomriktaren.

⚠ VARNING

OAVSIKTLIG START

När frekvensomriktaren är ansluten till växelströmsnät, DC-försörjning eller lastdelning kan motorn starta när som helst. Oavsiktlig start vid programmering, underhåll eller reparationsarbete kan leda till dödsfall, allvarliga personskador eller materiella skador. Motorn kan starta med hjälp av en extern brytare, ett seriellt fältbusskommando, en ingångsreferenssignal från LCP:n eller LOP, via fjärrstyrning med MCT 10 Set-up Software eller efter ett uppkärlat feltilstånd.

Så här förhindrar du oavsiktlig motorstart:

- Tryck på [Off/Reset] på LCP:n innan du programmerar parametrar.
- Koppla bort frekvensomriktaren från nätet.
- Frekvensomriktaren, motorn och all annan elektrisk utrustning måste vara driftklara när frekvensomriktaren ansluts till växelströmsnätet, DC-försörjningen eller lastdelningen.

⚠ VARNING

URLADDNINGSTID

Frekvensomriktaren har DC-busskondensatorer som kan behålla sin spänning även när frekvensomriktaren inte matas med spänning. Hög spänning kan finnas kvar även om varningslamporna är släckta. Om du inte väntar 40 minuter från det att strömmen bryts innan underhålls- eller reparationsarbete utförs, kan det leda till dödsfall eller allvarliga personskador.

- Stanna motorn.
- Koppla från växelströmsnät och externa DC-bussförsörjningar, inklusive reservbatterier, UPS och DC-bussanslutningar till andra frekvensomriktare.
- Koppla bort eller lås motorn.
- Vänta 40 minuter så att kondensatorerna är helt urladdade.
- Innan underhålls- eller reparationsarbete utförs ska ett lämpligt verktyg för att mäta spänning användas för att säkerställa att kondensatorerna är helt urladdade.

⚠ VARNING**VARNING FÖR LÄCKSTRÖM**

Läckström överstiger 3,5 mA. Om jordningen av frekvensomriktaren inte genomförs korrekt kan det leda till dödsfall eller allvarliga personskador.

- En behörig elinstallatör måste säkerställa att utrustningen är korrekt jordad.

⚠ VARNING**FARLIG UTRUSTNING**

Kontakt med roterande axlar och elektrisk utrustning kan leda till dödsfall eller allvarliga personskador.

- Säkerställ att endast utbildad och behörig personal utför installation, driftsättning och underhåll på frekvensomriktaren.
- Kontrollera att elektriskt arbete följer gällande nationella och lokala elsäkerhetsföreskrifter.
- Följ procedurerna i denna handbok.

⚠ FÖRSIKTIGT**HETA YTOR**

Frekvensomriktaren innehåller metallkomponenter som förblir heta även efter att frekvensomriktaren har stängts av. Om symbolen för höga temperaturer på frekvensomriktaren (gul triangel) inte iakttas kan det leda till allvarliga brännskador.

- Var uppmärksam på att invändiga komponenter, såsom samlingsckenor, kan vara mycket heta även efter att frekvensomriktaren har stängts av.
- Utvändiga områden som är markerade med symbolen för höga temperaturer (gul triangel) är heta medan frekvensomriktaren används och direkt efter att den har stängts av.

⚠ VARNING**RISK FÖR INTERNT FEL**

Under vissa omständigheter kan ett internt fel leda till att en komponent exploderar. Om kapslingen inte är stängd och ordentligt säkrad kan det leda till dödsfall eller allvarliga personskador.

- Använd inte frekvensomriktaren om luckan är öppen eller en panel är borttagen.
- Säkerställ att kapslingen är ordentligt stängd och säkrad under drift.

OBS!**SÄKERHETSTILLVAL – NÄTSKYDD**

Ett nätskyddstillval är tillgängligt för kapslingar med skyddsklassificeringen IP21/IP54 (typ 1/typ 12).

Nätskyddet är en Lexanskiva som monteras inuti kapslingen för att skydda mot oavsiktlig beröring av strömplintarna, i enlighet med BGV A2, VBG 4.

3 Produktöversikt

3

3.1 Avsett användningsområde

Frekvensomriktaren är en elektrisk motorregulator som omvandlar ingående växelström till en uteffekt med variabel växelströmsvågform. Motorvarvtal eller moment styrs genom att uteffektens frekvens och spänning regleras. Frekvensomriktaren är utformad för att:

- reglera motorvarvtalet som svar på systemåterkoppling eller fjärrkommandon från externa regulatorer
- övervaka system- och motorstatus
- ge överbelastningsskydd för motorn.

Frekvensomriktaren får användas i industri- och företagsmiljöer i enlighet med lokala lagar och normer. Beroende på konfigurationen kan frekvensomriktaren användas i fristående tillämpningar eller utgöra en del av en större system eller anläggningar.

OBS!

I en bostadsmiljö kan produkten orsaka radiostörningar och lämpliga åtgärder för att minska störningarna kan behöva vidtas.

Förutsebar felaktig användning

Använd inte frekvensomriktaren i tillämpningar som inte motsvarar angivna driftförhållanden och -miljöer. Kontrollera att alla villkor i *kapitel 9 Specifikationer* är uppfyllda.

3.2 Märkeffekter, vikt och mått

Tabell 3.1 innehåller mått för standardkonfigurationer. Mått för tillvalskonfigurationer finns i *kapitel 9 Specifikationer*.

Kapslingsstorlek	E1h	E2h	E3h	E4h
Nominell effekt vid 380–480 V [kW (hk)]	355–450 (500–600)	500–560 (650–750)	355–450 (500–600)	500–560 (650–750)
Nominell effekt vid 525–690 V [kW (hk)]	450–630 (450–650)	710–800 (750–950)	450–630 (450–650)	710–800 (750–950)
Kapsling med skyddsklassificering	IP21/typ 1 IP54/typ 12	IP21/typ 1 IP54/typ 12	IP20/ chassi	IP 20/ chassi
Enhetens mått				
Höjd [mm (tum)]	2043 (80,4)	2043 (80,4)	1578 (62,1)	1578 (62,1)
Bredd [mm (tum)]	602 (23,7)	698 (27,5)	506 (19,9)	604 (23,89)
Djup [mm (in)]	513 (20,2)	513 (20,2)	482 (19,0)	482 (19,0)
Vikt [kg (lb)]	295 (650)	318 (700)	272 (600)	295 (650)
Fraktmått				
Höjd [mm (tum)]	768 (30,2)	768 (30,2)	746 (29,4)	746 (29,4)
Bredd [mm (tum)]	2191 (86,3)	2191 (86,3)	1759 (69,3)	1759 (69,3)
Djup [mm (in)]	870 (34,3)	870 (34,3)	794 (31,3)	794 (31,3)
Vikt [kg (lb)]	–	–	–	–

Tabell 3.1 Märkeffekter och mått för kapslingar

3.3 Insidan av kapslingarna E1h och E2h

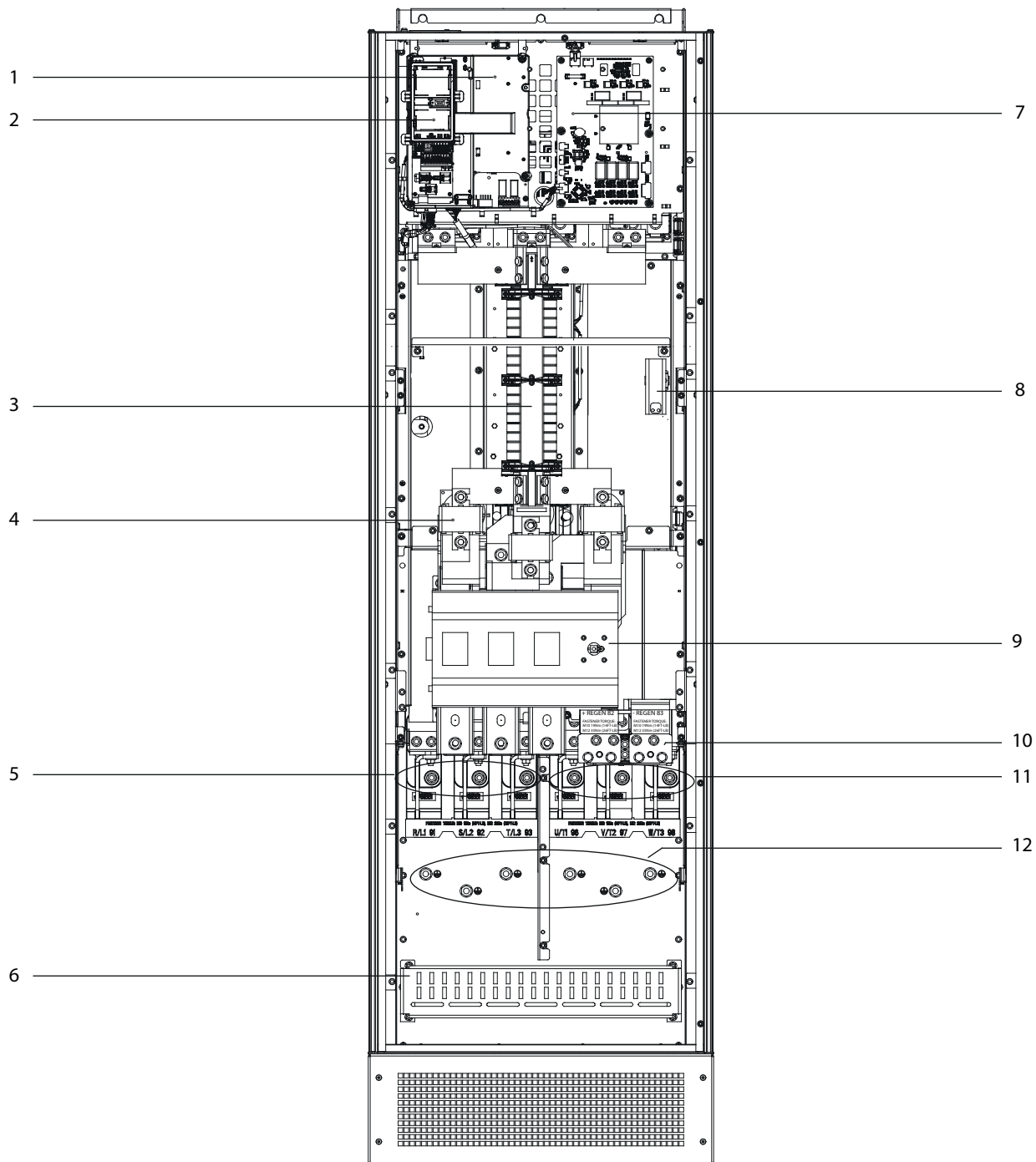

3

1	Styrhyllplan (se Bild 3.3)	7	Fläkteffektkort
2	Hållare för lokal manöverpanel (LCP)	8	Rumsvärmare (tillval)
3	RFI-filter (tillval)	9	Nätbrytare (tillval)
4	Nätsäkringar (krävs för UL-certifiering, men annars ett tillval)	10	Bromsplintar/regenerativa plintar (tillval)
5	Nätplintar	11	Motorplintar
6	RFI-skärmterminering	12	Jordplintar

Bild 3.1 Insidan av kapsling E1h (kapsling E2h är liknande)

3.4 Insidan av kapslingarna E3h och E4h

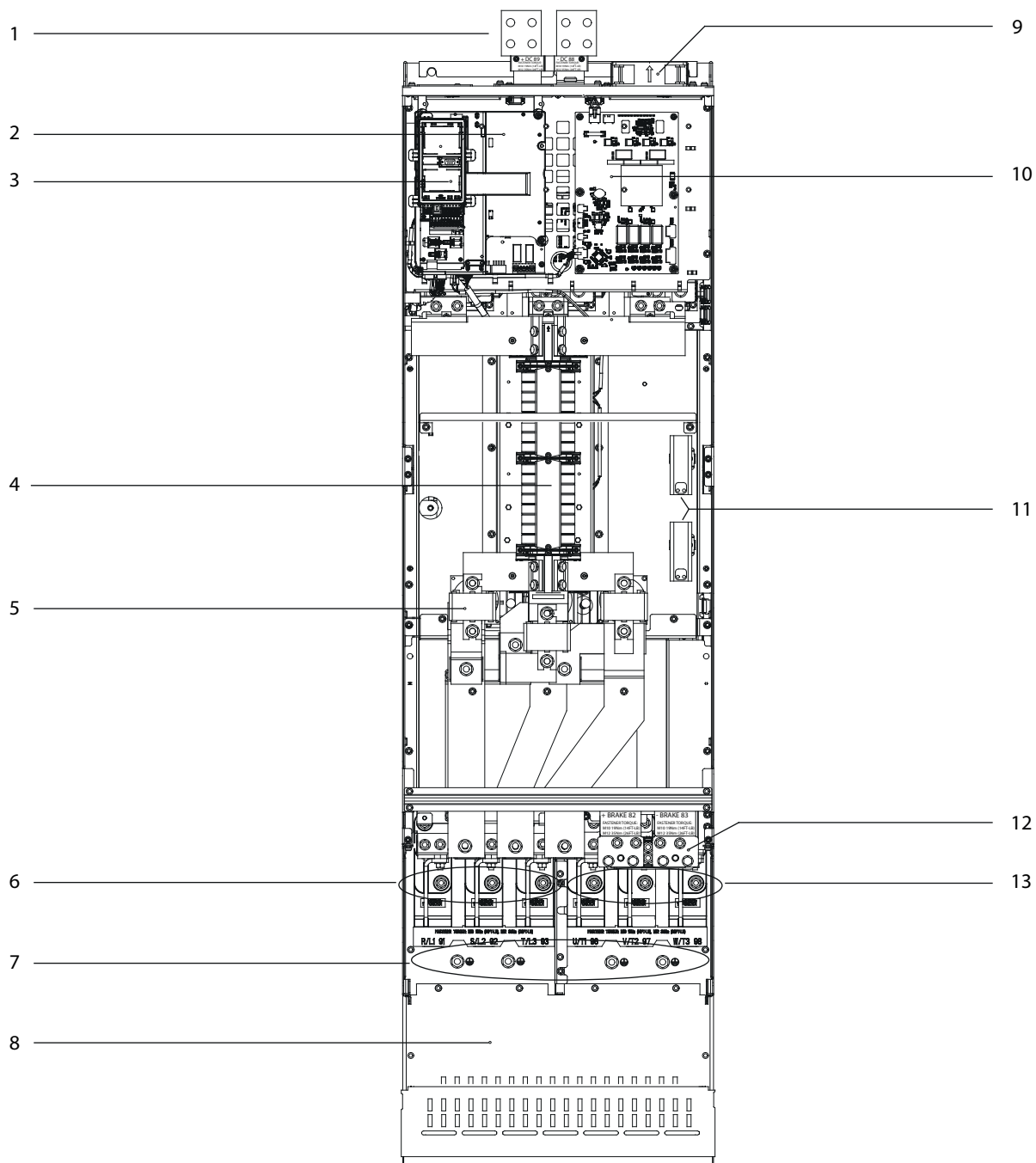

1	Lastdelningsplintar/regenerativa plintar (tillval)	8	RFI-skärmtermivering (tillval, men är standard när RFI-filter beställs)
2	Styrhyllplan (se Bild 3.3)	9	Fläktar (används för att kyla ned kapslingens främre del)
3	Hållare för lokal manöverpanel (LCP)	10	Fläkteffektkort
4	RFI-filter (tillval)	11	Rumsvärmare (tillval)
5	Nätsäkringar (tillval)	12	Bromsplintar (tillval)
6	Nätplintar	13	Motorplintar
7	Jordplintar	-	-

Bild 3.2 Insidan av kapsling E3h (kapsling E4h är liknande)

3.5 Styrhyllplan

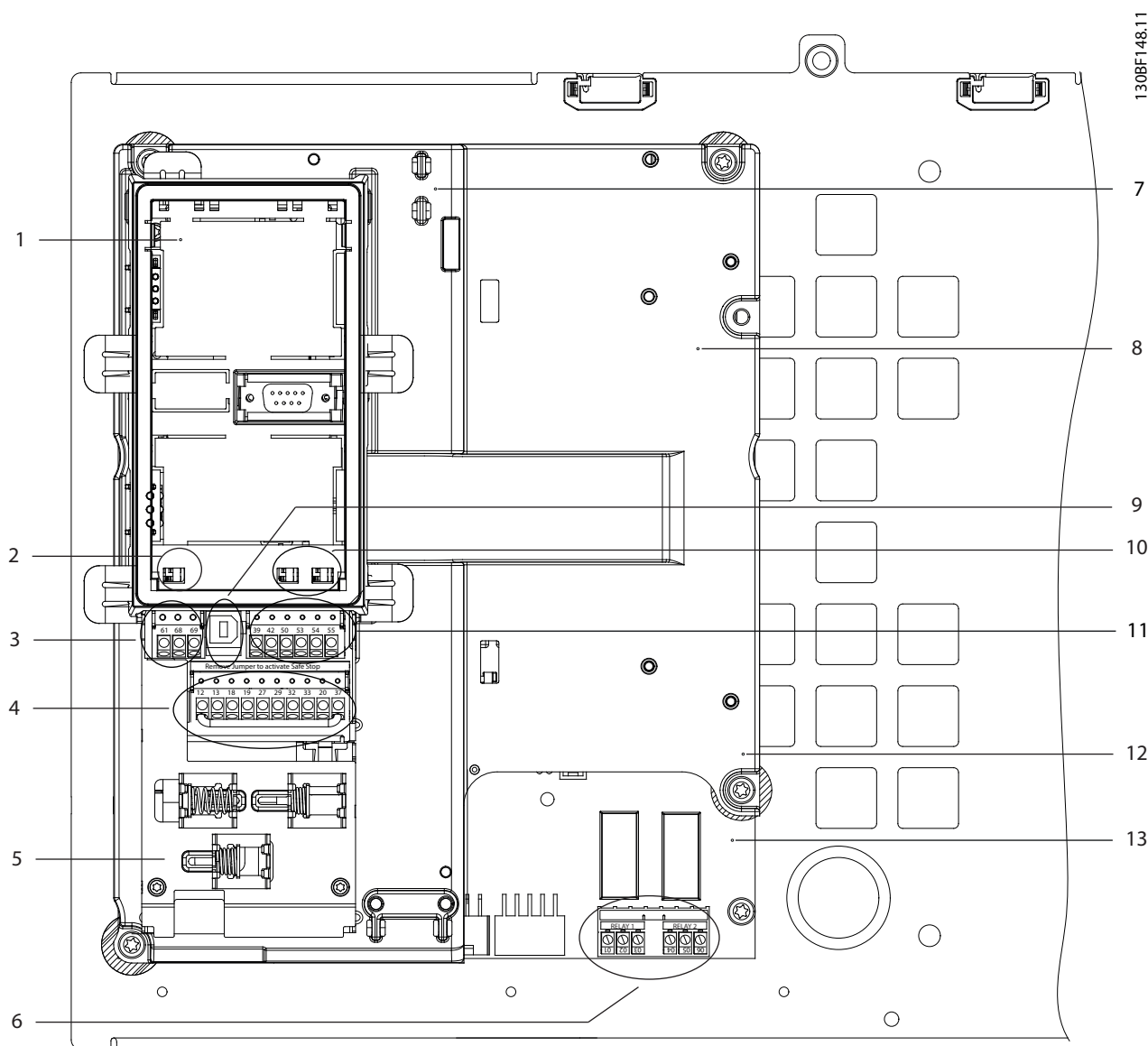

1	LCP-hållare (LCP visas inte)	8	Styrhyllplan
2	Brytare för bussanslutning (se kapitel 5.8.5 Konfigurera RS485-seriell kommunikation)	9	USB-port
3	Plintar för seriell kommunikation (se Tabell 5.1)	10	Analog ingångsbrytare A53/A54 (se kapitel 5.8.10 Välja ingångssignal för spänning/ström)
4	Digitala ingångs-/utgångsplintar (se Tabell 5.2)	11	Analoga ingångs-/utgångsplintar (se Tabell 5.3)
5	Kabel-/EMC-klämmor	12	Bromsmotståndsplitar, 104–106 (på effektkortet under styrhyllplanet)
6	Relä 1 och relä 2 (se Bild 5.19)	13	Effektkort (under styrhyllplanet)
7	Styrkort (under LCP och styrplintar)	–	–

Bild 3.3 Styrhyllplan

3.6 Lokal manöverpanel (LCP)



Bild 3.4 Grafisk lokal manöverpanel (LCP)

A. Displayområde

Varje displayvisning är kopplad till en parameter. Se *Tabell 3.2*. Informationen som visas på LCP kan anpassas för specifika tillämpningar. Mer information finns i *kapitel 6.3.1.2 Q1 Personlig meny*.

Hänvisning	Parameternummer	Fabriksinställning
A1.1	0-20	Referens [%]
A1.2	0-21	Motorström [A]
A1.3	0-22	Effekt [kW]
A2	0-23	Frekvens [Hz]
A3	0-24	kWh-räkneverk

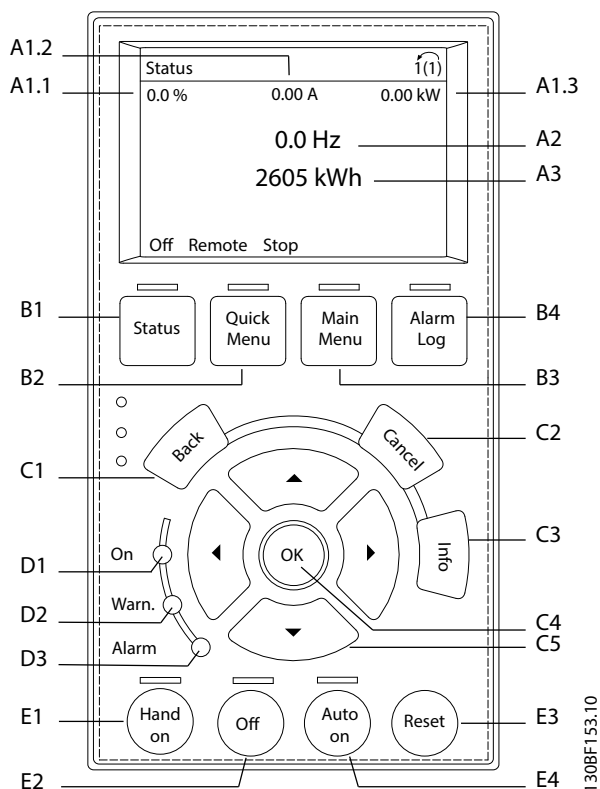
Tabell 3.2 LCP-displayområde

B. Menyknappar

Menyknapparna används för åtkomst till menyn för parameterinställningar, för att växla mellan visningslägen vid normal drift och för att visa felloggsdata.

Hänvisning	Knapp	Funktion
B1	Status	Visar driftinformation.
B2	Snabbmeny	Ger åtkomst till parametrar med instruktioner för första inställning. Ger även utförlig information om tillämpningssteg. Se <i>kapitel 6.3.1.1 Snabbmenyläge</i> .
B3	Huvudmeny	Ger åtkomst till alla parametrar. Mer information finns i <i>kapitel 6.3.1.8 Läget Huvudmeny</i> .
B4	Larmlogg	Visar en lista över aktuella varningar och de tio senaste larmen.

Tabell 3.3 LCP-menyknappar

C. Navigeringsknappar

Navigeringsknapparna används för att ställa in olika funktioner och för att flytta displaymarkören. Via navigeringsknapparna går det också att sköta varvtalsregleringen vid lokal (manuell) styrning. Justera displayens kontrast genom att trycka på [Status] och knapparna [▲]/[▼].

Hänvisning	Knapp	Funktion
C1	Back	Återgår till det föregående steget eller den föregående listan i menystrukturen.
C2	Cancel	Upphäver den senaste ändringen eller det senaste kommandot, såvida displayläget inte har ändrats.
C3	Info	Visar en definition av den funktion som visas.
C4	OK	Ger åtkomst till parametergrupper eller aktiverar ett tillval.
C5	▲ ▼ ◀ ▶	Växlar mellan olika objekt i menyn.

Tabell 3.4 LCP-navigeringsknappar

D. Indikeringslampor

Indikeringslamporna används för att identifiera frekvensomriktarens status och för att ge synliga indikationer på varningar eller feltillstånd.

Hänvisning	Indikeringslampor	Färg	Funktion
D1	På	Grön	Aktiveras när frekvensomriktaren får ström från nätspänningen eller från en extern 24 V-försörjning.
D2	Varn.	Gul	Aktiveras när varningstillståndet är aktivt. Information om felet visas på displayen.
D3	Larm	Röd	Aktiveras under ett feltillstånd. Information om felet visas på displayen.

Tabell 3.5 LCP-indikeringslampor

E. Manöverknappar och återställning

Manöverknapparna finns längst ned på den lokala manöverpanelen.

Hänvisning	Knapp	Funktion
E1	[Hand On]	Startar frekvensomriktaren med lokal styrning. En extern stoppsignal via styringången eller via seriell kommunikation åsidosätter den lokala styrningen [Hand On].
E2	Off	Stoppar motorn men kopplar inte bort strömmen från frekvensomriktaren.
E3	Auto On	Försätter systemet i fjärrdriftläge så att det kan svara på ett externt startkommando från styrplintarna eller via seriell kommunikation.
E4	Reset	Återställer frekvensomriktaren manuellt efter att ett fel har kvitterats.

Tabell 3.6 LCP-manöverknappar och återställning

4 Mekanisk installation

4.1 Levererade artiklar

Vilka artiklar som levereras kan variera beroende på produktens konfiguration.

- Kontrollera att de levererade artiklarna och informationen på märkskylten överensstämmer med orderbekräftelsen.
- Kontrollera om förpackningen och frekvensomriktaren ser ut att ha skador orsakade av olämplig hantering under transporten. Lämna eventuellt skadeståndskrav till transportören. Spara de skadade delarna för framtida klagörande.

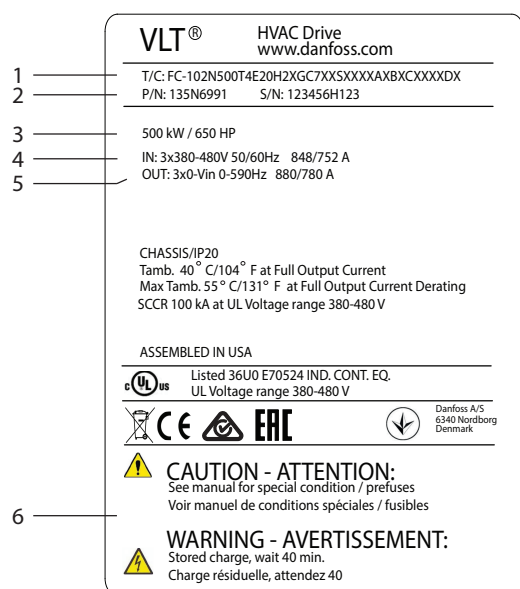

130BF711.10

1	Typkod
2	Kodnummer
3	Märkeffekt
4	Inspänning, frekvens och ström (vid låg/hög spänning)
5	Utspänning, frekvens och ström (vid låg/hög spänning)
6	Urladdningstid

Bild 4.1 Produktmärkskylt för E4h-kapsling (exempel)

OBS!

Om märkskylten tas bort från frekvensomriktaren kan det leda till att garantin inte gäller.

4.2 Verktyg som behövs

Mottagning/avlastning

- I-balk och krokar som är klassificerade för frekvensomriktarens vikt. Mer information finns i *kapitel 3.2 Märkeffekter, vikt och mått*.
- Kran eller annan lyftutrustning för att lyfta enheten på plats.

Installation

- Borr med 10 mm eller 12 mm borrbits.
- Måttband
- Phillips- och spårskruvmejslar av olika storlekar.
- Hylsnyckel med relevanta hylsor (7–17 mm).
- Förlängningar till hylsnyckel
- Torxmejslar (T25 och T50).
- Metallplåtstans för skyddsror och kabelförskruvningar.
- I-balk och krokar som klarar frekvensomriktarens vikt. Mer information finns i *kapitel 3.2 Märkeffekter, vikt och mått*.
- Kran eller annan lyftutrustning för att lyfta upp frekvensomriktaren på en piedestal och på plats.

4.3 Lagring

Förvara frekvensomriktaren på en torr plats. Låt utrustningen förvaras i sin obrutna förpackning fram till installationen. Mer information om rekommenderad omgivningstemperatur finns i *kapitel 9.4 Omgivande miljöförhållanden*.

Periodisk formering (kondensatorladdning) är inte nödvändigt under förvaring, såvida förvaringen inte överskrider 12 månader.

4.4 Driftmiljö

I miljöer med fukt, luftburna partiklar eller korrosiva gaser måste du kontrollera att utrustningens IP-klass/märkdata överensstämmer med installationsmiljön. Specifikationer för omgivande miljöförhållanden finns i *kapitel 9.4 Omgivande miljöförhållanden*.

OBS!

KONDENSATION

Fukten kondensera på de elektroniska komponenterna och orsaka kortslutningar. Undvik installation på platser där det förekommer frost. Installera en rumsvärmare (tillval) när frekvensomriktaren är kallare än den omgivande luften. Drift i standby-läge minskar risken för kondensation så länge som effektavgivningen håller kretssystemet fritt från frukt.

OBS!

EXTREMA OMGIVANDE MILJÖFÖRHÅLLANDEN

Värme eller kyla påverkar enhetens prestanda och livslängd.

- Använd inte i miljöer där omgivningstemperaturen överstiger 55 °C.
- Frekvensomriktare kan användas i temperaturer ned till -10 °C. Korrekt drift vid nominell belastning garanteras dock endast vid 0 °C eller högre.
- Extra luftkonditionering av apparatskåpet eller installationsplatsen krävs om gränsen för omgivningstemperatur överskrids.

4.4.1 Gaser

Aggressiva gaser, som svavelväte, klorin eller ammoniak, kan skada de elektriska och mekaniska komponenterna. Enheten använder kretskort med godkänd ytbeläggning för att minska de aggressiva gasernas inverkan. Klassificerings-specifikationer för godkända ytbeläggningar finns i *kapitel 9.4 Omgivande miljöförhållanden*.

4.4.2 Damm

läkta följande om frekvensomriktaren installeras i dammiga miljöer:

Periodiskt underhåll

När damm samlas på elektroniska komponenter fungerar det som ett isolerande lager. Lagret minskar komponenternas kylningsförmåga, och komponenterna blir varmare. Den förhöjda temperaturen förkortar de elektroniska komponenternas livslängd.

Håll kylplattan och fläktarna fria från damm. Mer information om service och underhåll finns i *kapitel 8 Underhåll, diagnostik och felsökning*.

Kylfläktar

Fläktarna skapar ett luftflöde för att kyla ned frekvensomriktaren. När fläktarna utsätts för dammiga miljöer kan dammet skada fläktlagren och orsaka förtida fläkthaveri. Damm kan även samlas på fläktbladen och orsaka obalans, vilket hindrar fläktarna från att kyla enheten ordentligt.

4.4.3 Potentiellt explosiva atmosfärer

⚠ VARNING

EXPLOSIV ATMOSFÄR

Installera inte frekvensomriktaren i en potentiellt explosiv atmosfär. Installera enhet i ett apparatskåp utanför området. Om denna rekommendation inte följs ökar risken för dödsfall eller allvarliga personskador.

System som används i potentiellt explosiva atmosfärer måste uppfylla särskilda krav. EU-direktivet 94/9/EG (ATEX 95) klassificerar driften av elektroniska enheter i potentiellt explosiva atmosfärer.

- Klass d innebär att om en gnista uppstår innesluts den i ett skyddat område.
- Klass e förhindrar att en gnista uppstår.

Motorer med skydd i klass d

Kräver inget godkännande. Särskilda ledningar och särskild inneslutning krävs.

Motorer med skydd i klass e

I kombination med en ATEX-godkänd PTC-övervakningsenhet som VLT® PTC Thermistor Card MCB 112 behöver installationen inte något separat godkännande från en auktoriserad organisation.

Motorer med skydd i klass d/e

Själva motorn har antändningsskyddsklass e, medan motorns kabeldragning och anslutningsområdet uppfyller d-klassificeringen. Dämpa den höga toppspänningen genom att använd ett sinusvågfilter vid frekvensomriktarens utgång.

Använd följande när en frekvensomriktare används i en potentiellt explosiv atmosfär:

- Motorer med antändningsskyddsklass d eller e.
- PTC-temperaturgivare för att övervaka motortemperaturen.
- Korta motorkablar.
- Utgångsfilter för sinusvåg när skärmade motorkablar inte används.

OBS!**ÖVERVAKNING AV MOTORNS TERMISTORGIVARE**

VLT® AutomationDrive-enheter med tillvalet VLT® PTC Thermistor Card MCB 112 är PTB-certifierade för potentiellt explosiva atmosfärer.

4.5 Installations- och kylningskrav**OBS!**

Felaktig montering kan orsaka överhettning och reducerade prestanda.

Installationskrav

- Placera enheten så nära motorn som möjligt. Maximal motorkabellängd anges i *kapitel 9.5 Kabelspecifikationer*.
- Montera enheten på plant underlag för att säkerställa att den står stabilt.
- Kapslingarna E3h och E4h kan monteras:
 - Vertikalt på apparatskåpets bakre plåt (klassisk installation).
 - Vertikalt, men upp och ned på apparatskåpets bakre plåt.¹⁾
 - Horisontellt med baksidan nedåt, monterad på apparatskåpets bakre plåt.¹⁾
 - Horisontellt med sidan nedåt, monterad på apparatskåpets bakre plåt.¹⁾
- Kontrollera att monteringsplatsen kan bära enhetens vikt.
- Kontrollera att det finns tillräckligt med utrymme runt enheten för korrekt kylning. Mer information finns i *kapitel 9.9 Kapslingens luftflöde*.
- Säkerställ att luckan kan öppnas.
- Säkerställ att kabeln kan föras in nedifrån.

1) Kontakta fabriken vid icke-klassisk installation.

Kylningskrav

- Se till att kylningsavståndet är tillräckligt stort både ovanför och under enheten. Avståndskrav: 225 mm.
- Skapa ett tillräckligt stort luftflöde. Se *Tabell 4.1*.
- Överväg nedstämpling för temperaturer mellan 45 °C och 50 °C och höjder på 1 000 m över havsytan. Mer detaljerad information finns i *Design Guide*.

Frekvensomriktaren använder ett kylningskoncept med bakkanaler som tar bort kylplattans kylflöde. Kylplattans kylflöde leder bort ungefär 90 % av värmen via frekvensomriktarens bakkanaler. Led bort bakkanalens luft från panelen eller rummet med hjälp av:

- **Kanalkylning**
Det finns satsar för kylning med bakkanaler som kan leda bort kylplattans kylflöde från panelen när IP20-/chassifrekvensomriktare är installerade i Rittal-kapslingar. Om satserna används minskas värmen i apparatskåpet och mindre dörrfläktar kan specificeras.
- **Bakre kylning**
Genom att installera kåpor över och under enheten kan bakkanalens kylflöde ledas ut ur rummet.

OBS!

För E3h- och E4h-kapslingar (IP20/chassi) behövs minst en dörrfläkt på kapslingen för att ta bort värmen som inte tas om hand av frekvensomriktarens bakkanal. Den ventilerar även bort andra förluster som genererats av delar inuti frekvensomriktaren. Beräkna det totala luftflödet som krävs för att välja korrekt fläktstorlek.

Säkerställ tillräckligt luftflöde över kylplattan.

Kapsling	Dörrfläkt/övre fläkt [m ³ /hr (cfm)]	Kylplattefläkt [m ³ /hr (cfm)]
E1h	510 (300)	994 (585)
E2h	552 (325)	1053–1206 (620–710)
E3h	595 (350)	994 (585)
E4h	629 (370)	1053–1206 (620–710)

Tabell 4.1 Luftflöde

4.6 Lyfta enheten

Lyft alltid frekvensomriktaren i de avsedda lyftöglorna. Använd en stång så att lyftöglorna inte böjs.

⚠ VARNING**RISK FÖR SKADOR ELLER DÖDSFALL**

Följ alla lokala säkerhetsföreskrifter vid lyft av tunga vikter. Om rekommendationerna och de lokala säkerhetsföreskrifterna inte efterföljs kan det leda till dödsfall eller allvarliga skador.

- Kontrollera att lyftutrustningen är i gott skick.
- Mer information om de olika kapslingstypernas vikt finns i *kapitel 3.2 Märkeffekter, vikt och mått*.
- Maximal diameter för stången: 20 mm
- Vinkeln från frekvensomriktarens ovansidan till lyftkabeln: Minst 60°.



Bild 4.2 Rekommenderad lyftmetod

4.7 Mekanisk installation av E1h/E2h

E1h- och E2h-kapslingsstorlekarna är endast avsedda för installation på golvet, och de levereras med en piedestal och kabelförskruvningsplåt. Piedestalen och kabelförskruvningsplåten måste användas för att installationen ska vara korrekt.

Piedestalen är 200 mm och har en öppning framtill för att möjliggöra det luftflöde som behövs för att kyla ned effektkomponenterna i frekvensomriktaren.

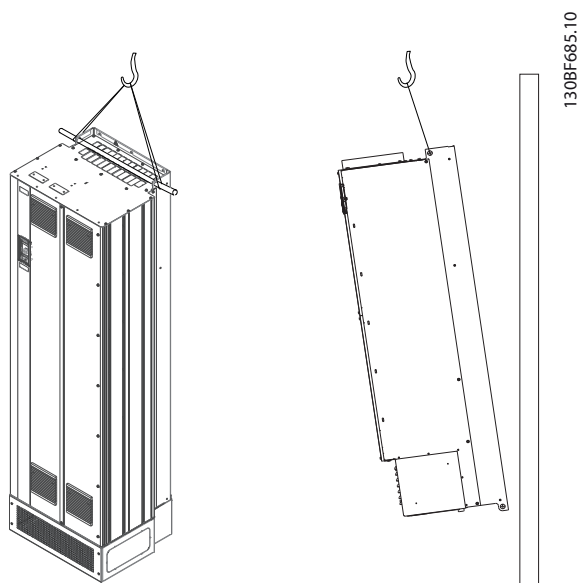
Kabelförskruvningsplåten behövs för att säkerställa att kylluften från dörrfläkten når frekvensomriktarens styrkomponenter. Den behövs även för att upprätthålla skyddsklassificeringen IP21/typ 1 eller IP54/typ 12.

4.7.1 Fästa piedestalen i golvet

Piedestalen måste fästas i golvet med sex skruvar innan kapslingen monteras.

1. Bestäm var enheten står bäst med avseende på driftförhållanden och kabelåtkomst.
2. Du kommer åt monteringshålen genom att ta bort piedestalens främre panel.
3. Ställ piedestalen på golvet och fäst den med sex skruvar genom monteringshålen. Se de inringade områdena i *Bild 4.3*.



Bild 4.3 Fästpunkter för att fästa piedestalen i golvet

4.7.2 Fästa E1h/E2h på piedestalen

1. Lyft upp frekvensomriktaren på piedestalen. Det finns två skruvar baktill på piedestalen som ska skjutas in i de två långa hålen baktill på kapslingen. Placera frekvensomriktaren genom att justera skruvarna uppåt eller nedåt. Dra åt två M10-muttrar och fästskruvarna lite löst. Se *Bild 4.4*.
2. Kontrollera att det finns ett utrymme på 225 mm upptill för luftutsläpp.
3. Kontrollera att luftingången framtill på enhetens undersida inte är blockerad.
4. Fäst kapslingen på piedestalens ovansida med de sex M10x30-skruvarna. Mer information finns i *Bild 4.5*. Dra åt varje skriva lite löst tills alla skruvar är fastskruvade.
5. Fäst alla skruvar ordentligt och momentdra till 19 Nm.
6. Momentdra de två M10-muttrarna baktill på kapslingen till 19 Nm.

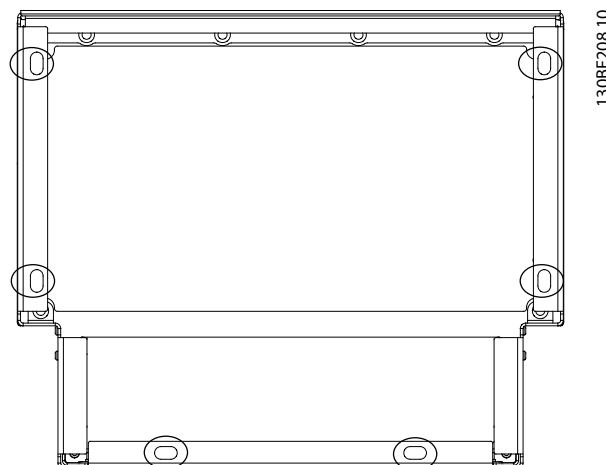
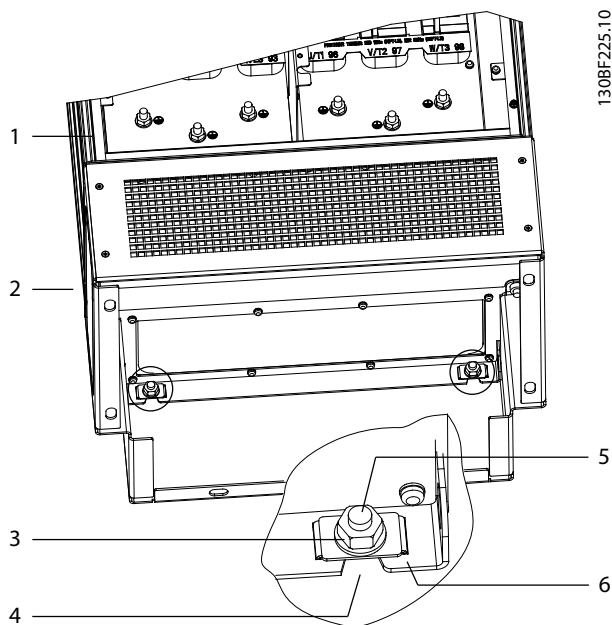

1	Kapsling	4	Långa hål i kapslingen
2	Piedestal	5	Skruv baktill på piedestalen
3	M10-mutter	6	Låsfaste

Bild 4.4 Fästpunkter baktill för att fästa kapslingen på piedestalen

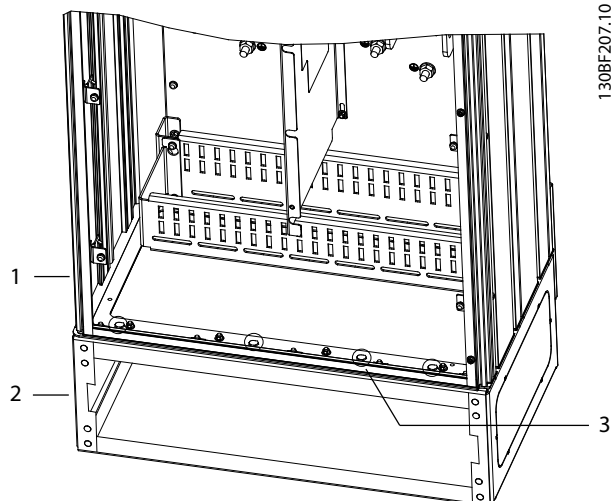

1	Kapsling	3	M10 x 30-skravar (de bakre hörnskruvarna visas ej)
2	Piedestal	-	-

Bild 4.5 Fästpunkter för att fästa kapslingen på piedestalen

4.7.3 Göra kabelöppningar

Kabelförskruvningsplåten är en metallplåt med stift utmed ytterkanten. I kabelförskruvningsplåten finns kabelgångar och -utgångar, och den måste monteras för att upprätthålla skyddsklassificeringen IP21/IP54 (typ1/typ 12). Plåten ska placeras mellan frekvensomriktarens kapsling och piedestalen. Beroende på stiftens placeringar kan plåten monteras inifrån kapslingen eller piedestalen. Kabelförskruvningsplåtens mått anges i *kapitel 9.8.1 Yttre mått för E1h*.

Se Bild 4.6 för följande steg.

1. Gör ingångshål för kablar i kabelförskruvningsplåten med hjälp av en plåtstans.
2. För in kabelförskruvningsplåten på ett av följande sätt:
 - 2a För in kabelförskruvningsplåten genom öppningen (4) på piedestalens framsida.
 - 2b Om du vill föra in kabelförskruvningsplåten genom kapslingen vinklar du plåten tills den kan föras in under fästena.
3. Passa in stiften på kabelförskruvningsplåten med hålen i piedestalen och fäst med tio M5-muttrar (2).
4. Momentdra varje mutter till 2,3 Nm.

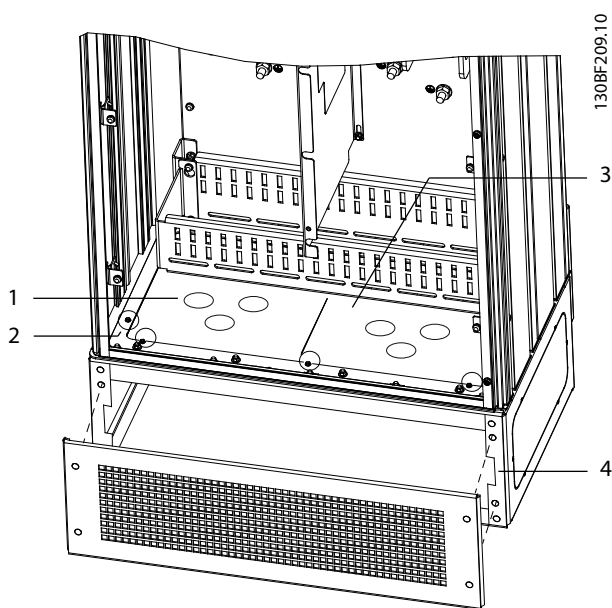

1	Ingångshål för kabel	4	Öppning i piedestalens sockel
2	M5-mutter	5	Plåt/galler framtill
3	Kabelförskruvningsplåt	-	-

Bild 4.6 Montera kabelförskruvningsplåten

4.8 Mekanisk installation av E3h/E4h

E3h- och E4h-kapslingsstorlekarna är endast avsedda att monteras på en vägg eller på en monteringsplatta inuti en kapsling. En kabelförskruvningsplåt av plast monteras på kapslingen. Den är utformad för att förhindra oavsiktlig åtkomst till plintarna i en enhet med IP20-chassi/skyddat chassi.

OBS!

Regenererings-/lastdelningstillval

På grund av oskyddade plintar uppe på kapslingen har enheter med regenererings-/lastdelningstillvalet skyddsklassificeringen IP00.

4.8.1 Fästa E3h/E4h på en monteringsplatta eller vägg

1. Borra fästhålen enligt kapslingsstorleken. Mer information finns i *kapitel 9.8 Kapslingsstorlekar*.
2. Fäst frekvensomriktarkapslingens övre del på monteringsplattan eller väggen.
3. Fäst frekvensomriktarkapslingens nedre del på monteringsplattan eller väggen.

4.8.2 Göra kabelöppningar

Kabelförskruvningsplåten täcker den nedre delen av frekvensomriktarens kapsling och den måste monteras för att upprätthålla skyddsklassificeringen IP20/chassi. Kabelförskruvningsplåten består av plastrutor som kan skäras ut för att kunna leda kablarna till plintarna. Se Bild 4.7.

1. Ta bort den nedre panelen och plintskyddet. Se Bild 4.8.
 - 1a Lossa den nedre panelen genom att ta bort fyra T25-skruvar.
 - 1b Ta bort de fem T20-skruvar som fäster frekvensomriktarens nedre del i plintskyddets övre del, och dra sedan plintskyddet rakt ut.
2. Avgör dimensionen och dragningen för motor-, nät- och jordkablar. Notera deras placering och mått.
3. Utgå från kablarnas mått och placeringar och gör öppningar i kabelförskruvningsplåten av plast genom att skära ut rutor efter behov.
4. Skjut på kabelförskruvningsplåten av plast (7) på plintskyddets nedre skenor.
5. Luta plintskyddets främre del nedåt tills fästpunkterna (8) lutar mot de skårade fästena (6) på frekvensomriktaren.
6. Se till att plintskyddets sidopaneler hamnar utanför spårskenan (5).
7. Tryck på plintskyddet tills ligger an mot det skårade fästet på frekvensomriktaren.
8. Luta plintskyddets främre del uppåt tills fästhållet nedtill på frekvensomriktaren passar in i den nyckelhålsformade öppningen (9) på plintskyddet. Fäst med två T25-skruvar och momentdra till 2,3 Nm.
9. Fäst den nedre panelen med tre T25-skruvar och momentdra till 2,3 Nm.

4

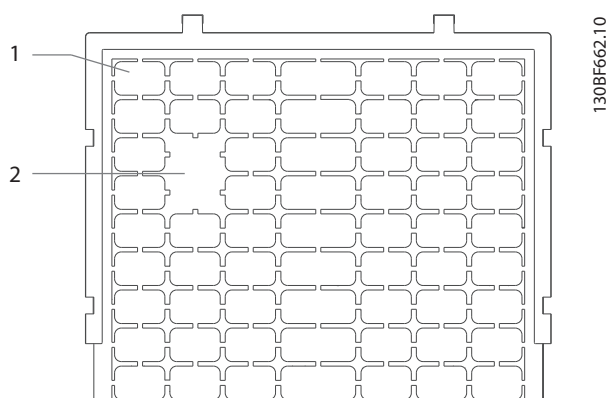

1	Plastruta
2	Rutor som tagits bort för kabelåtkomst

Bild 4.7 Kabelförskruvningsplåt av plast



1	Lastdelningsplintar/regenerativa plintar (tillval)	6	Skårat fäste på frekvensomriktare
2	Nedre panel	7	Kabelförskruvningsplåt av plast (monterad)
3	Plintskydd	8	Fästpunkt
4	Öppning med skyddshylsa för styrkablar	9	Nyckelhålsformad öppning
5	Spårskena	-	-

Bild 4.8 Montera kabelförskruvningsplåten och plintskyddet

4.8.3 Installera lastdelningsplintar/ regenerativa plintar

Lastdelningsplintarna/de generativa plintarna, som sitter ovanpå frekvensomriktaren, monteras inte i fabriken för att de inte ska skadas under transport. Se *Bild 4.9* för följande steg.

4

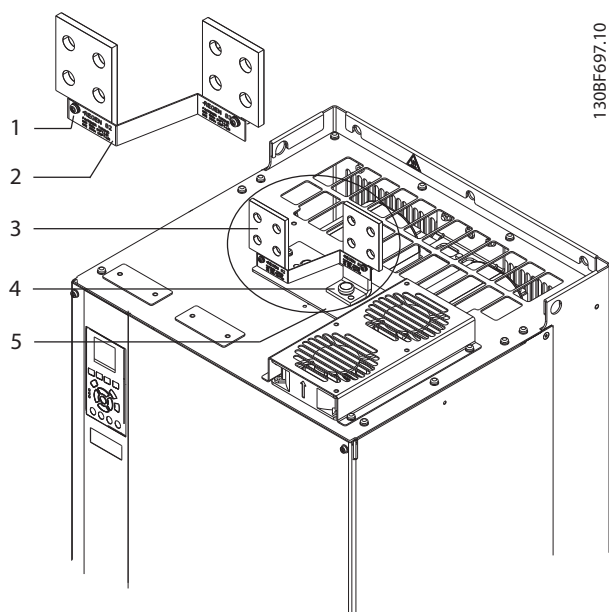

1	Etikettfäste, M4
2	Etikett
3	Lastdelningsplint/regenerativ plint
4	Plintfäste, M10
5	Plintplåt med två öppningar

Bild 4.9 Lastdelningsplintar/regenerativa plintar

1. Plocka fram plintplåten, de två plintarna, etiketten och fästena från tillbehörspåsen som levererades med frekvensomriktaren.
2. Ta bort skyddet från lastdelnings-/regenereringsöppningen på frekvensomriktarens ovansida. Lägg de två M5-skruvarna åt sidan så länge.
3. Ta bort plaststöden och montera plintplåten över lastdelnings-/regenereringsöppningen. Skruva fast med de två M5-skruvarna och momentdra till 2,3 Nm.
4. Sätt dit båda plintarna på plintplåten med hjälp av ett M10-skruv per plint. Momentdra till 19 Nm.
5. Sätt dit etiketten framför plintarna enligt *Bild 4.9*. Fäst de två M4-skruvarna och momentdra till 1,3 Nm.

5 Elektrisk installation

5.1 Säkerhetsinstruktioner

Se *kapitel 2 Säkerhet* för allmänna säkerhetsinstruktioner.

⚠ VARNING

INDUCERAD SPÄNNING

Inducerad spänning från olika frekvensomriktares utgående motorkablar som är dragna tillsammans kan ladda upp utrustningens kondensatorer, även om utrustningen är avstängd eller låst. Om du inte använder skärmade motorkablar eller drar motorkablarna separat, kan det leda till dödsfall eller allvarliga personskador.

- Dra motorkablarna separat eller
- Använd skärmade kablar.
- Lås alla frekvensomriktare samtidigt.

⚠ VARNING

RISK FÖR STÖT

Frekvensomriktaren kan ge upphov till likström i jordledaren, vilket kan leda till dödsfall eller allvarliga personskador.

- Om en jordfelsbrytare (RCD) används för skydd mot elstöt måste den vara av typ B på försörjningssidan.

Underlåtenhet att följa rekommendationen innebär att jordfelsbrytaren inte ger avsett skydd.

Överströmsskydd

- Ytterligare skyddsutrustning, såsom kortslutningsskydd eller termiskt motorskydd mellan frekvensomriktaren och motorn, krävs för tillämpningar med flera motorer.
- Ingångssäkringar krävs för att få kortslutnings- och överströmsskydd. Om säkringarna inte fabriksmonteras måste de tillhandahållas av installatören. Maximala säkringsklassificeringar anges i *kapitel 9.7 Säkringar*.

Ledningstyper och klassificeringar

- Alla kablar måste uppfylla nationella och lokala krav på ledareor och omgivningstemperaturer.
- Rekommenderad ledning för nätanslutning: Minst 75 °C-märkt kopparledning.

Rekommendationer för ledningsstorlekar och typer finns i *kapitel 9.5.1 Kabelspecifikationer*.

⚠ FÖRSIKTIGT

MATERIELLA SKADOR!

Överbelastningsskydd för motor ingår inte i fabriksinställningen. Om du vill lägga till den här funktionen ställer du in *parameter 1-90 Termiskt motorskydd* på [ETR-tripp] eller [ETR-varning]. För den nordamerikanska marknaden: ETR-funktionen ger överbelastningsskydd i klass 20 för motorn i enlighet med NEC. Om *parameter 1-90 Termiskt motorskydd* inte ställs på [ETR-tripp] eller [ETR-varning] finns inget överbelastningsskydd för motorn, vilket kan leda till materiella skador om motorn blir överhettad.

5.2 EMC-korrekt installation

Utför en EMC-korrekt installation genom att följa instruktionerna i:

- *kapitel 5.3 Kopplingsschema*.
- *kapitel 5.4 Ansluta motorn*.
- *kapitel 5.6 Ansluta till jord*.
- *kapitel 5.8 Styrkablar*.

OBS!

TVINNADE SKÄRMÄNDAR

Tvinnade skärmändar ökar skärmimpedansen vid högre frekvenser, vilket minskar skärmeffekten och ökar läckströmmen. Undvik tvinnade skärmändar och använd istället inbyggda skärmklämmor.

- Vid användning med reläer, styrkablar, ett signalgränssnitt, en fältbuss eller broms ska skärmen anslutas till kapslingen vid båda ändar. Om jorddragningen har hög impedans, låter mycket eller matar ström ska skärmanslutningen brytas i en ände för att undvika jordströmslingor.
- Skicka strömmen tillbaka till enheten med hjälp av en monteringsplatta av metall. Säkerställ god elektrisk kontakt från monteringsplattan via fästskruvarna till frekvensomriktarens chassi.
- Använd skärmade kablar som utgående motorkablar. Alternativt kan oskärmade motorkablar med skyddsror av metall användas.

OBS!

SKÄRMADE KABLAR

Om skärmade kablar eller skyddsror av metall inte används, uppfyller enheten och installationen inte de lagstadgade begränsningar vad gäller radiofrekvensstrålning (RF).

- Säkerställ att motor- och bromskablarna är så korta som möjligt för att minska störningsnivån från hela systemet.
- Undvik att lägga kablar med känsliga signalnivåer längs med motor- eller bromskablar.
- För kommunikations- och kommando-/styrledning ska särskilda standarder för kommunikationsprotokoll följas. Till exempel måste USB använda skärmade kablar, men RS485/Ethernet kan använda skärmade eller oskärmade UTP-kablar.
- Säkerställ att alla styrplintsanslutningar är PELV.

OBS!**EMC-STÖRNINGAR**

Använd skärmade kablar för motor- och styrkablar, och separata kablar för inström, motorkablar och styrkablar. Oisolerade ström-, motor-, och styrkablar kan leda till oönskad funktion eller försämrade prestanda. Ett avstånd på minst 200 mm måste finnas mellan kablar för inström, motorkablar och styrkablar.

OBS!**INSTALLATION VID HÖG HÖJD**

Det finns risk för överspänning. Isolering mellan komponenter och kritiska delar kan vara otillräckligt, och uppfyller eventuellt inte kraven för PELV. Minska risken för överspänning genom att använda externa skyddsenheter eller galvanisk isolation.

För installationer på över 2 000 m höjd ska du kontakta Danfoss angående överensstämmelse med PELV.

OBS!**ÖVERENSSTÄMMELSE MED PELV**

Undvik elstötar genom att använda elförsörjningen av PELV-typ (Protective Extra Low Voltage) och följa lokala och nationella PELV-föreskrifter.

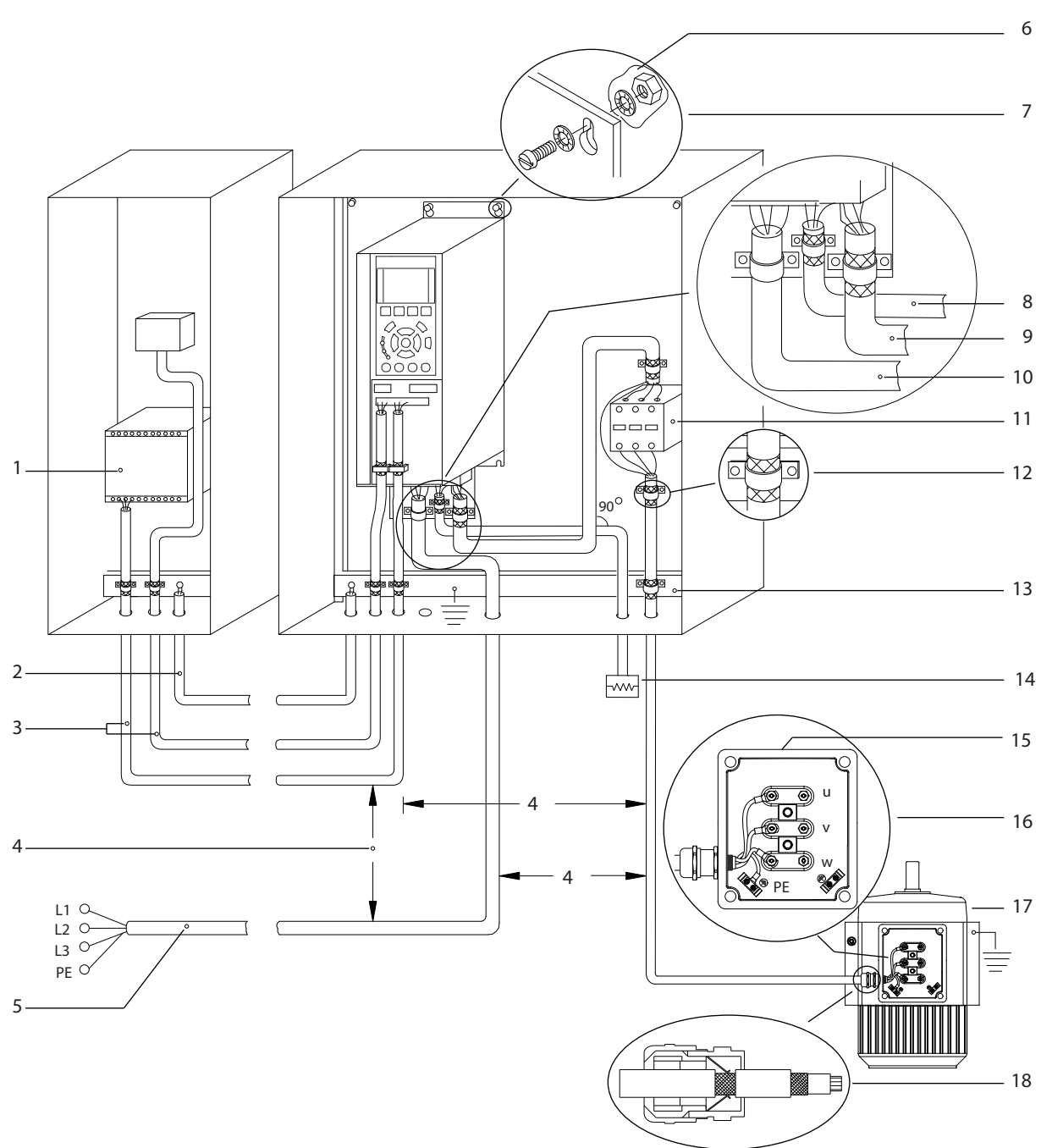

1	PLC	10	Nätkabel (oskärmad)
2	Minimum 16 mm ² utjämningskabel	11	Utgångskontakt osv.
3	Styrkablar	12	Skalad kabelisolering
4	Minst 200 mm mellan styrkablar, motorkablar och nätkablar.	13	Gemensam jordsamlingsskena. Följ lokala och nationella krav för apparatskåpets jordning.
5	Nätförsörjning	14	Bromsotstånd
6	Bar (omålad) yta	15	Metallåda
7	Stjärnbrickor	16	Anslutning till motor
8	Bromskabel (skärmad)	17	Motor
9	Motorkabel (skärmad)	18	EMC-kabelförskruvning

Bild 5.1 Exempel på EMC-korrekt installation

5.3 Kopplingschema

5

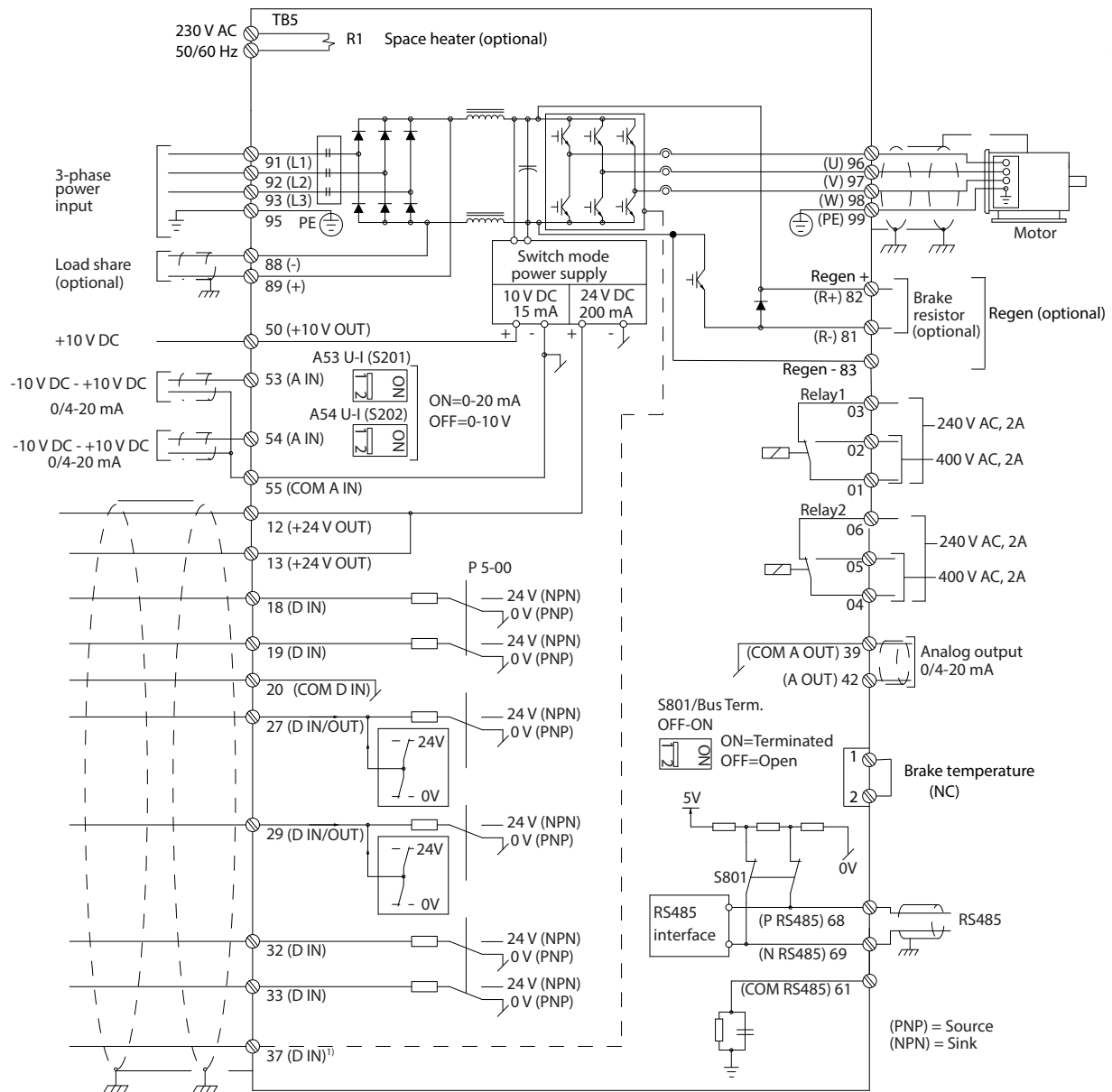

130BFI11:11

Bild 5.2 Grundläggande kopplingschema

A = analog, D = digital

1) Plint 37 (tillval) används för Safe Torque Off. Installationsinstruktioner för Safe Torque Off finns i handboken för Safe Torque Off.

5.4 Ansluta motorn

⚠ VARNING

INDUCERAD SPÄNNING

Inducerad spänning från utgående motorkablar som är dragna tillsammans kan ladda upp utrustningens kondensatorer, även om utrustningen är avstängd och låst. Om du inte använder skärmade kablar eller drar motorkablarna separat, kan det leda till dödsfall eller allvarliga personskador.

- Följ gällande lokala och nationella elsäkerhetsföreskrifter om kabeldimensioner. Uppgifter om maximal ledningsstorlek finns i *kapitel 9.1 Elektriska data*.
- Se till att motortillverkarens ledningskrav uppfylls.
- Kabelhål eller luckor för motorledningarna finns på piedestalen på IP21-/IP54-enheter (typ 1/typ 12).
- Koppla inte en start- eller polvändningsenhet (till exempel en Dahlandermotor eller asynkronmotor med eftersläpningsring) mellan frekvensomriktaren och motorn.

5

Procedur

1. Skala av en bit av den yttre kabelisoleringen.
2. Etablera mekanisk fixering och elektrisk kontakt mellan kabelskärmen och jord genom att placera den skalade ledningen under kabelklämman.
3. Anslut jordledningen till närmaste jordningsplint, i enlighet med jordningsinstruktionerna i *kapitel 5.6 Ansluta till jord*.
4. Anslut trefasmotorkablaget till plint 96 (U), 97 (V) och 98 (W), se *Bild 5.3*.
5. Dra åt plintarna enligt informationen i *kapitel 9.10.1 Åtdragningsmoment*.

5



Bild 5.3 Växelström, motorplintar (E1h visas). En detaljerad vy över plintarna finns i *kapitel 5.7 Plintmått*

5.5 Ansluta till växelströmsnätet

- Anpassa kablaget efter inströmmen till frekvensomriktaren. Uppgifter om maximal ledningsstorlek finns i *kapitel 9.1 Elektriska data*.
- Följ gällande lokala och nationella elsäkerhetsföreskrifter om kabeldimensioner.

Procedur

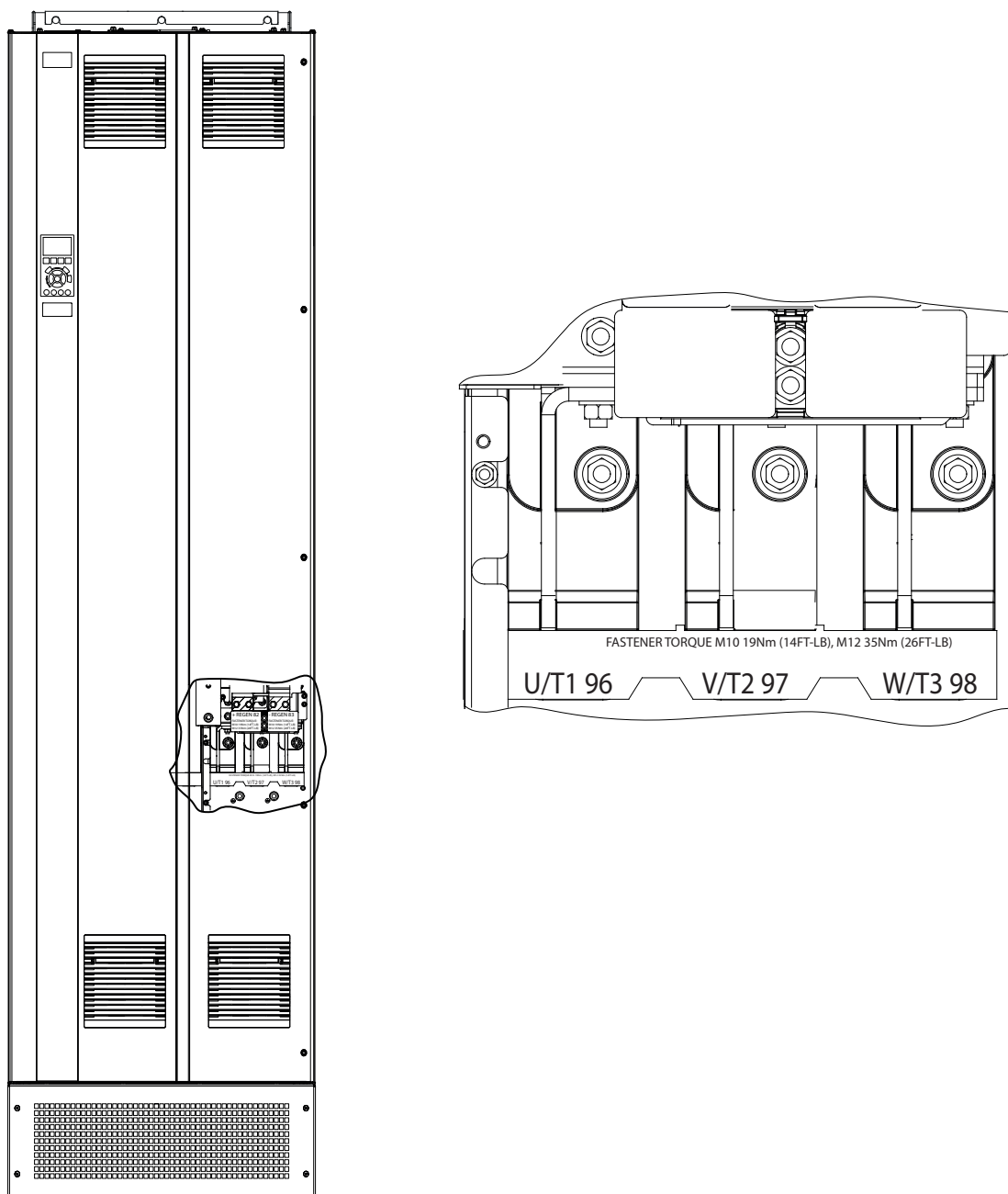
1. Skala av en bit av den yttre kabelisoleringen.
2. Etablera mekanisk fixering och elektrisk kontakt mellan kabelskärmen och jord genom att placera den skalade ledningen under kabelklämman.
3. Anslut jordledningen till närmaste jordningsplint, i enlighet med jordningsinstruktionerna i *kapitel 5.6 Ansluta till jord*.
4. Anslut växelströmsledningarna (trefas) till plint R, S och T (se *Bild 5.4*).
5. Om frekvensomriktaren försörjs från ett isolerat nät (IT-nät eller flytande delta) eller från ett TT/TN-S-nät med en jordad gren (jordat delta), ska du se till att *parameter 14-50 RFI-filter* är inställd på [0] Av för att undvika skador på DC-bussen och för att minska jordströmmar.
6. Dra åt plintarna enligt informationen i *kapitel 9.10.1 Åtdragningsmoment*.

5



Bild 5.4 Plintar för växelströmsnät (E1h visas). En detaljerad vy över plintarna finns i *kapitel 5.7 Plintmått*

5.6 Ansluta till jord

⚠ VARNING

VARNING FÖR LÄCKSTRÖM

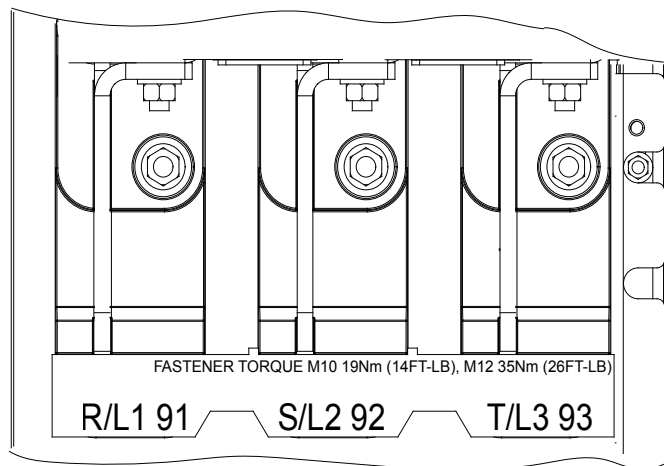
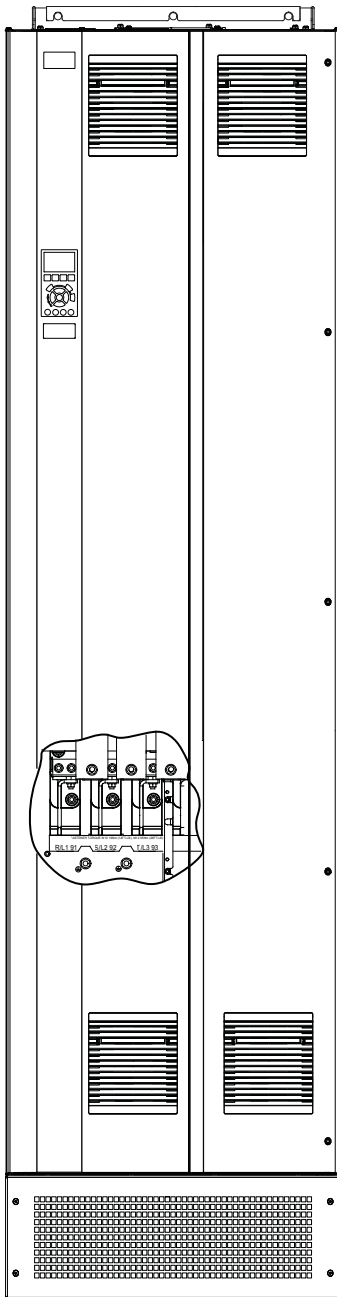
Läckström överstiger 3,5 mA. Om jordningen av frekvensomriktaren inte genomförs korrekt kan det leda till dödsfall eller allvarliga personskador.

- En behörig elinstallatör måste säkerställa att utrustningen är korrekt jordad.

För elektrisk säkerhet

- Jorda frekvensomriktaren i enlighet med gällande standarder och direktiv.
- En dedikerad jordningsledning krävs för inström, motoreffekt och styrkablar.
- Kedjejorda inte flera frekvensomriktare till varandra.
- Håll ledningsanslutningarna till jord så korta som möjligt.
- Se till att motortillverkarens ledningskrav uppfylls.
- Minsta ledararea: 10 mm² (6 AWG) (eller två nominella jordledningar som avslutas separat).
- Dra åt plintarna i enlighet med informationen i *kapitel 9.10.1 Åtdragningsmoment*.

För EMC-korrekt installation

- Skapa elektrisk kontakt mellan kabelskärmen och frekvensomriktarens kapsling med hjälp av kabelförskruvningar av metall eller genom att använda klämmorna på utrustningen.
- Använd mångtrådiga ledningar för att minska snabba transienter.
- Använd inte tvinnade skärmändar.

OBS!

POTENTIALUTJÄMNING

Det finns risk för snabba transienter när jordpotentialen mellan frekvensomriktaren och styrsystemet är olika. Installera utjämningskablar mellan systemkomponenterna. Rekommenderad ledararea: 16 mm² (5 AWG).

5



Bild 5.5 Jordplintar (E1h visas). En detaljerad vy över plintarna finns i *kapitel 5.7 Plintmått*

5.7 Plintmått

5.7.1 Plintmått för E1h

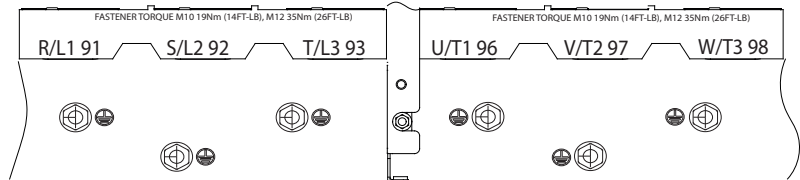
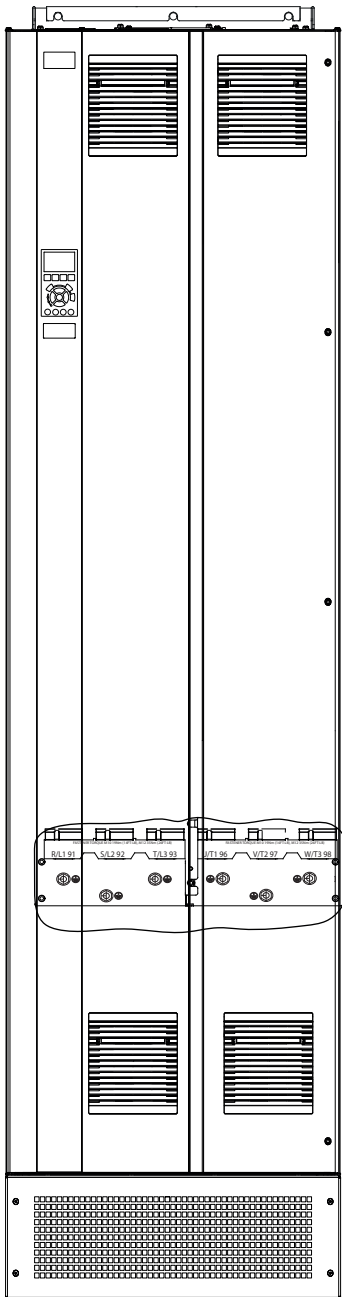
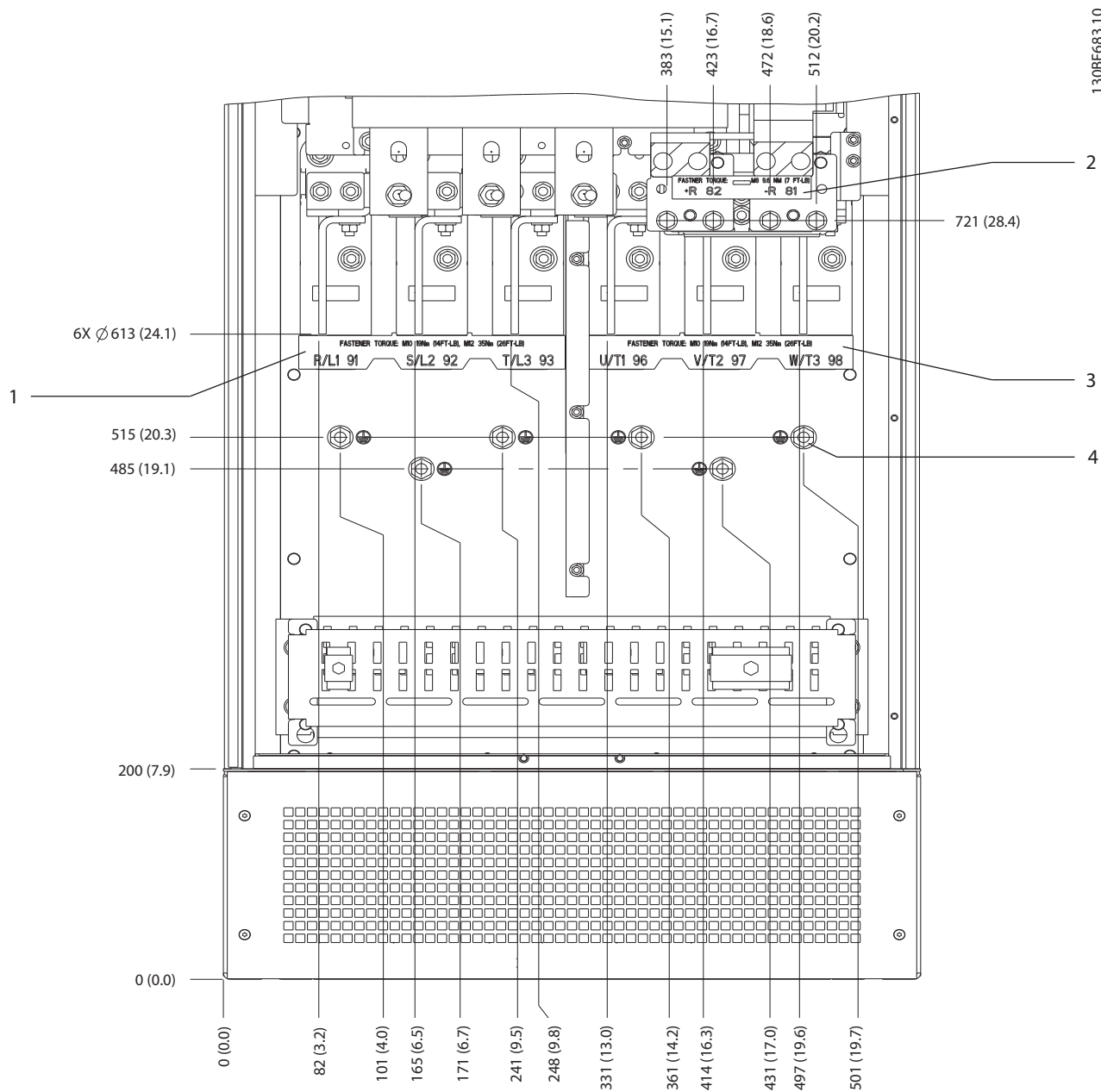

1	Nätplintar	3	Motorplintar
2	Bromsplintar eller regenerativa plintar	4	Jordplintar, M10-mutter

Bild 5.6 Plintmått för E1h (sett framifrån)

5



Bild 5.7 E1h-plintmått (sett från sidan)

5.7.2 Nät, motor och jord för E2h



1	Nätplintar	3	Motorplintar
2	Bromsplintar eller regenerativa plintar	4	Jordplintar, M10-mutter

Bild 5.8 E2h-plintmått (sett framifrån)

5



Bild 5.9 E2h-plintmått (sett från sidan)

5.7.3 Nät, motor och jord för E3h

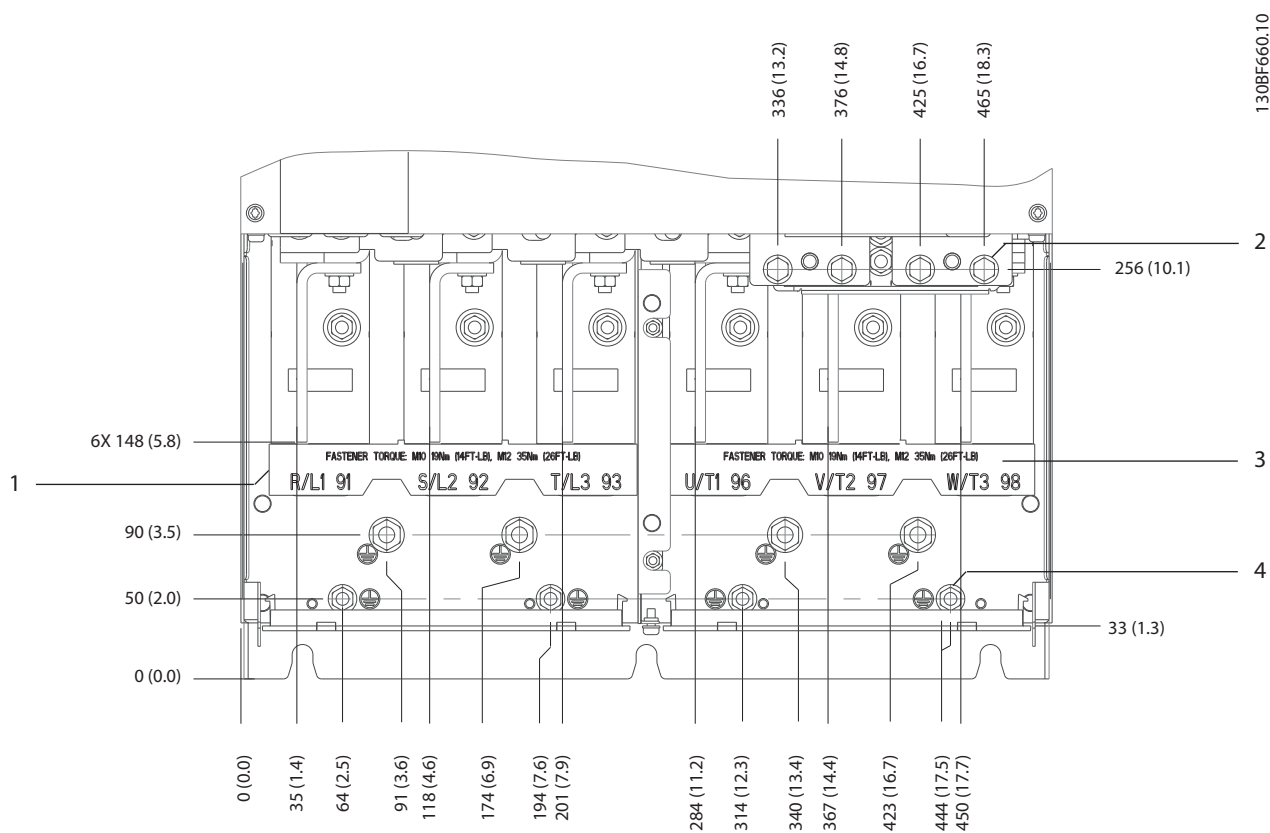

1	Nätplintar	3	Motorplintar
2	Bromsplintar eller regenerativa plintar	4	Jordplintar, M8- och M10-muttrar

Bild 5.10 Plintmått för E3h (sett framifrån)

5



Bild 5.11 Mått för nät-, motor- och jordplint på E3h (sett från sidan)



Bild 5.12 Mått för lastdelningsplintar/regenerativa plintar på E3h

5.7.4 Nät, motor och jord för E4h

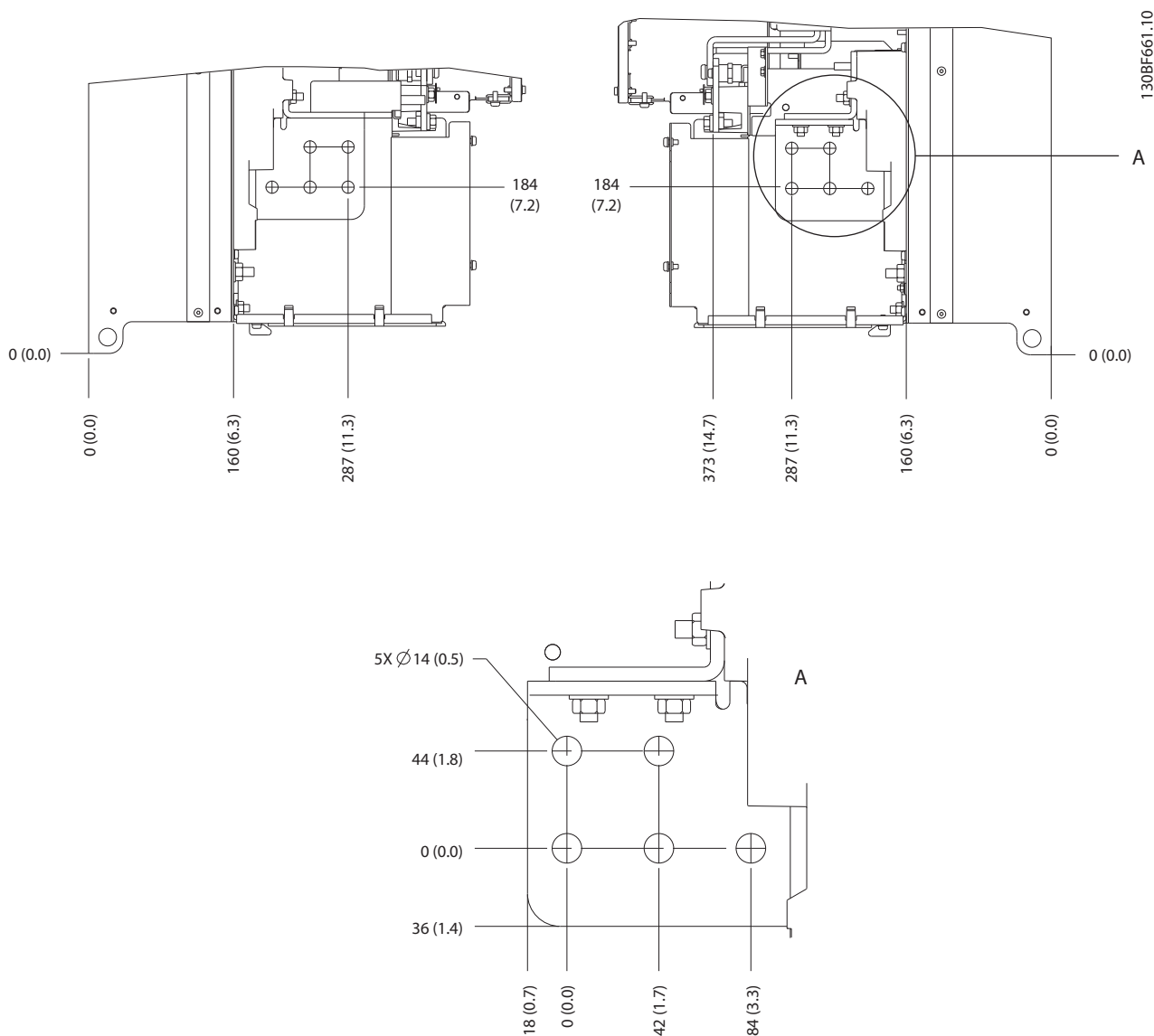
5

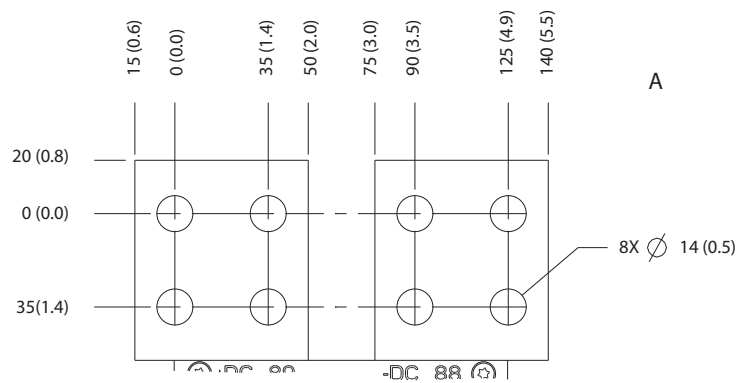
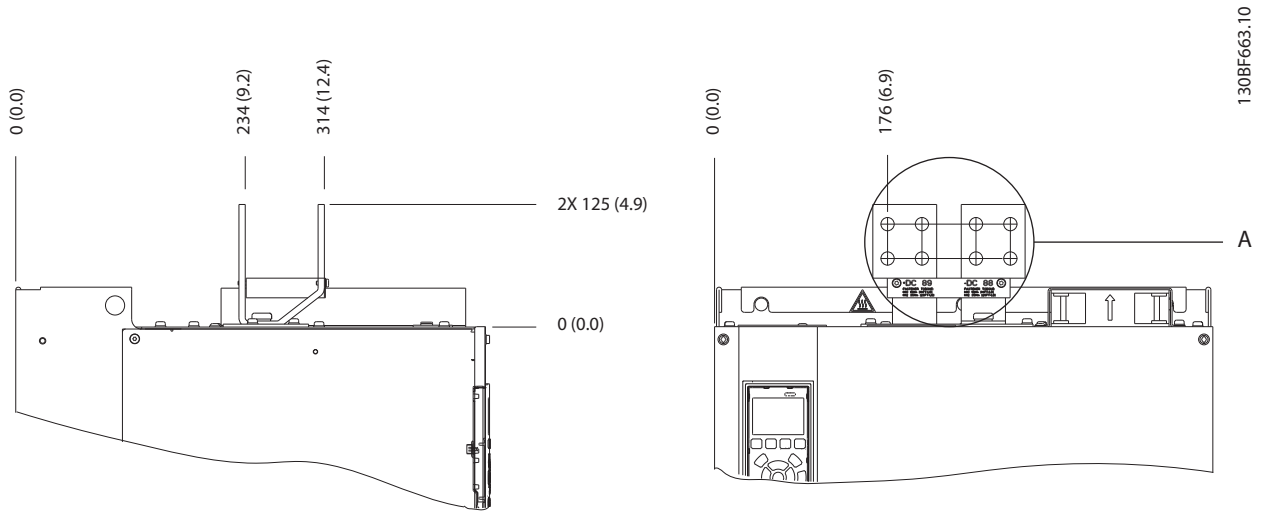
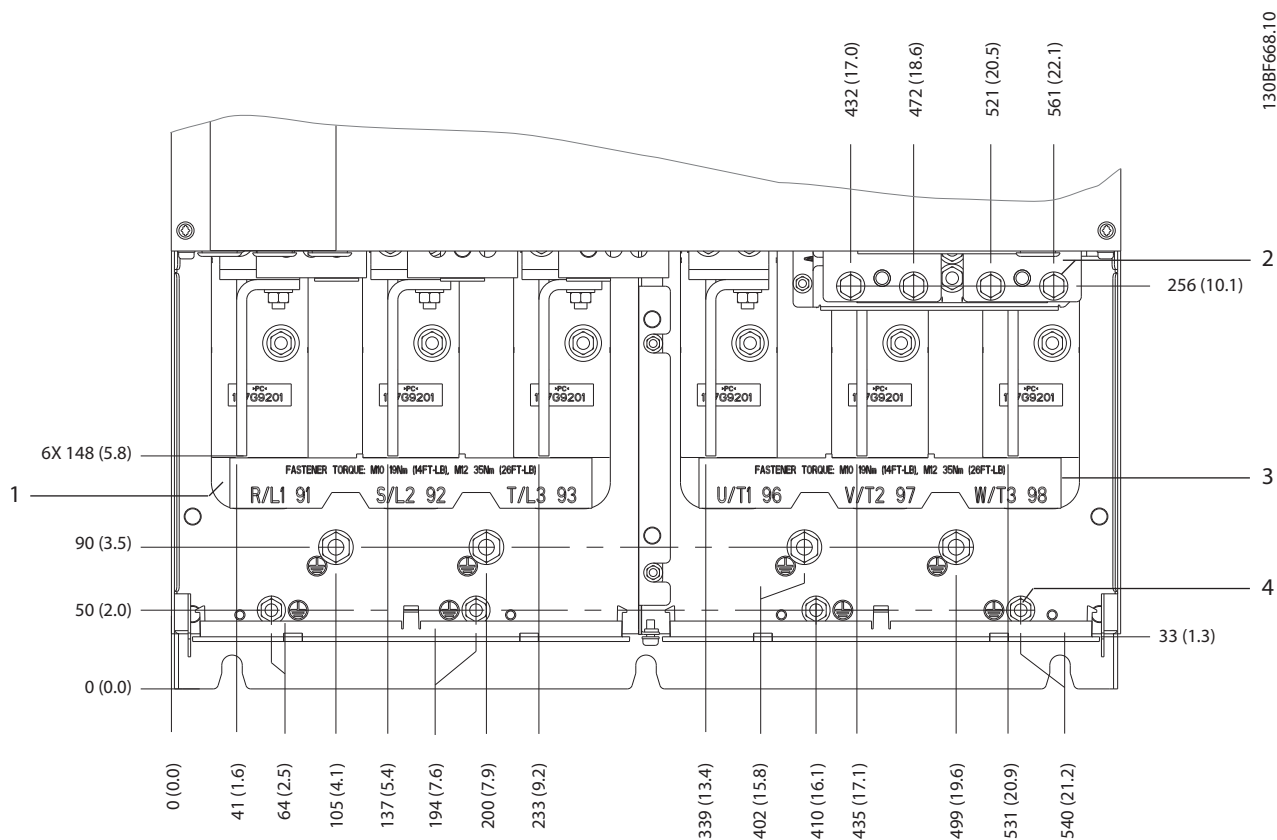

1	Nätplintar	3	Motorplintar
2	Bromsplintar eller regenerativa plintar	4	Jordplintar, M8- och M10-muttrar

Bild 5.13 Plintmått för E4h (sett framifrån)



Bild 5.14 Mått för nät-, motor- och jordplint på E4h (sett från sidan)

5

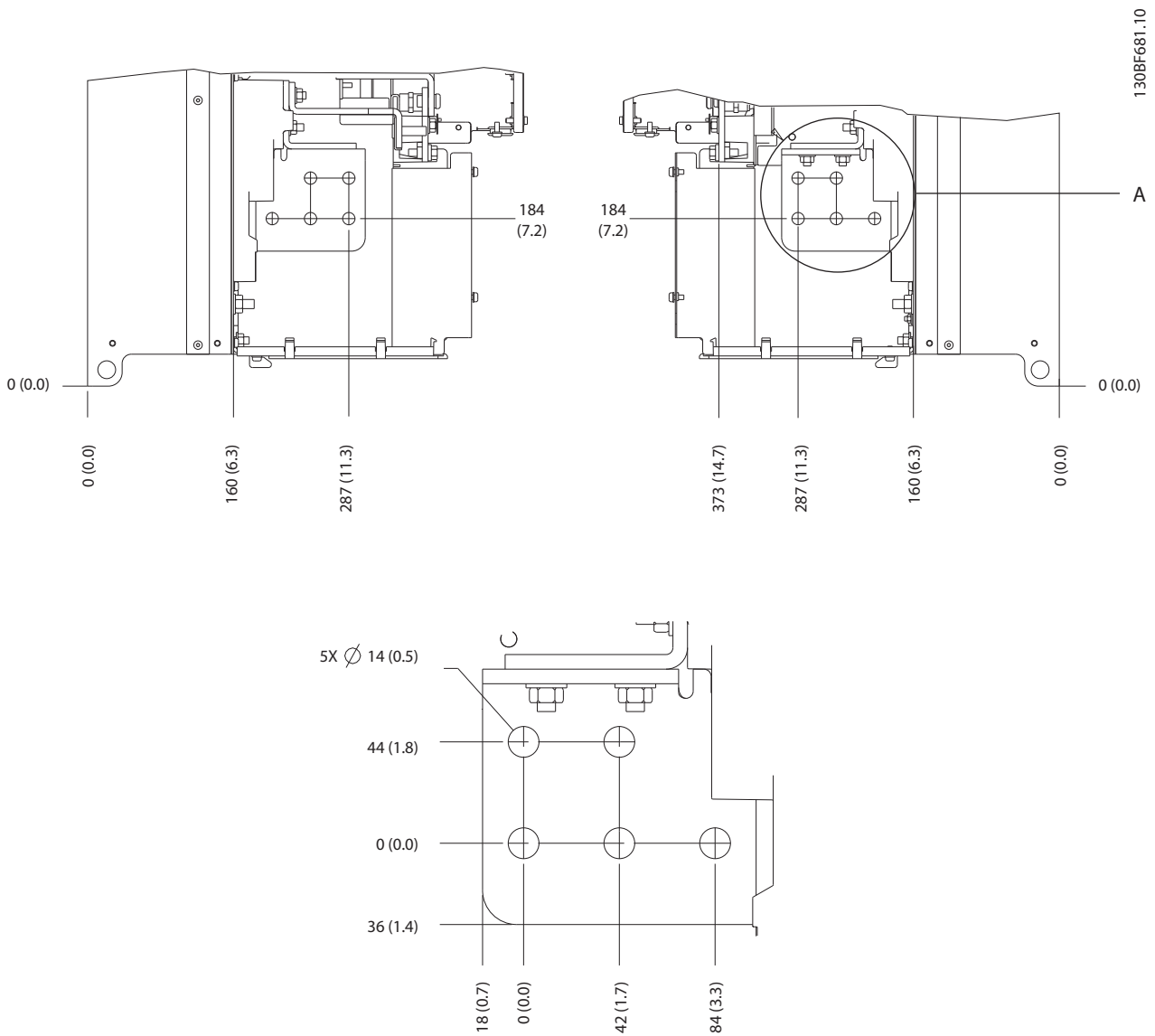

Bild 5.15 Mått för lastdelningsplintar/regenerativa plintar för E4h

5.8 Styrkablar

Alla plintar för styrkablar sitter inuti frekvensomriktaren under LCP:n. Du kommer åt dem genom att antingen öppna luckan (E1h och E2h) eller ta bort den främre panelen (E3h och E4h).

5.8.1 Styrkabeldragning

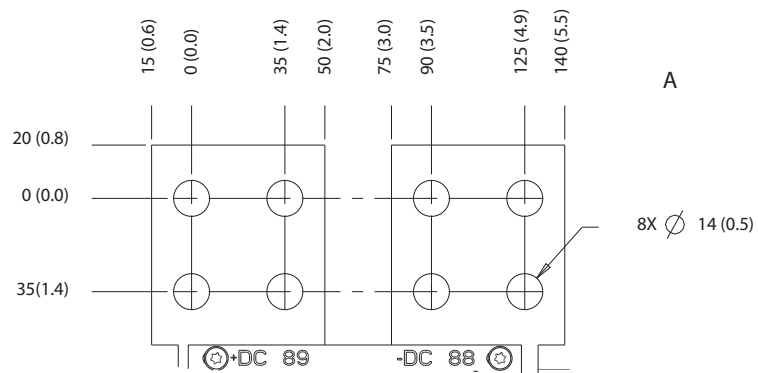
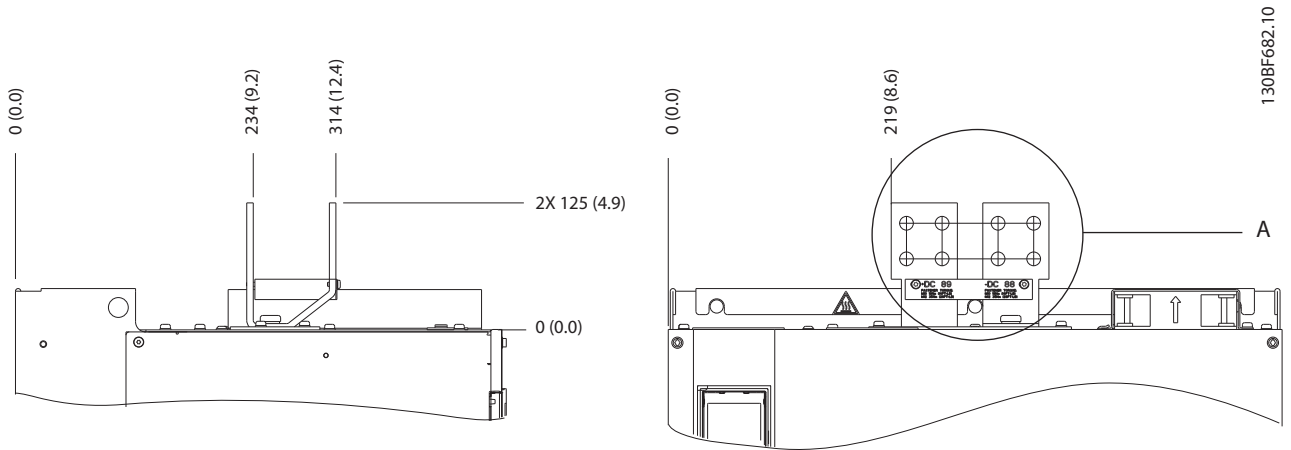
Bind och dra fram alla styrkablar så som visas i Bild 5.16. Kom ihåg att ansluta skärmarna på rätt sätt för att säkerställa optimal elektrisk immunitet.

- Isolera styrkablar från starkströmskablar i frekvensomriktaren.
- Om frekvensomriktaren är ansluten till en termistor måste termistorns styrkablar vara skärmade och förstärkta/dubbelisolerade. En 24 V DC-försörjning rekommenderas.

Fältbussanslutning

Anslutningarna görs till de relevanta tillvalen på styrkortet. Mer information finns i relevant fältbussinstruktion. Kabeln måste bindas och ledas fram tillsammans med andra styrkablar inuti enheten. Se Bild 5.16.



Bild 5.16 Kabeldragning för styrkort

5.8.2 Styrplintstyper

Frekvensomriktarens borttagningsbara kabelförskruvningar visas i Bild 5.17. Plintfunktionerna och fabriksinställningarna sammanfattas i Tabell 5.1–Tabell 5.3.

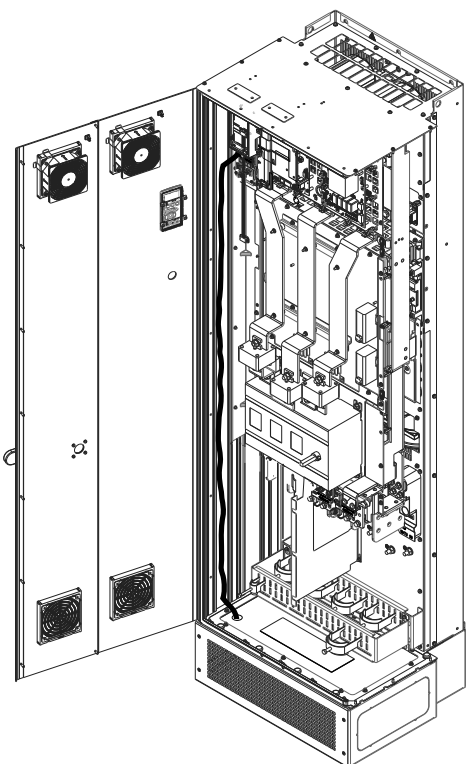

Bild 5.17 Placering av styrplint



1	Plintar för seriell kommunikation
2	Digitala in-/utgångsplintar
3	Analoga in-/utgångsplintar

Bild 5.18 Plintnummer placerade på anslutningarna

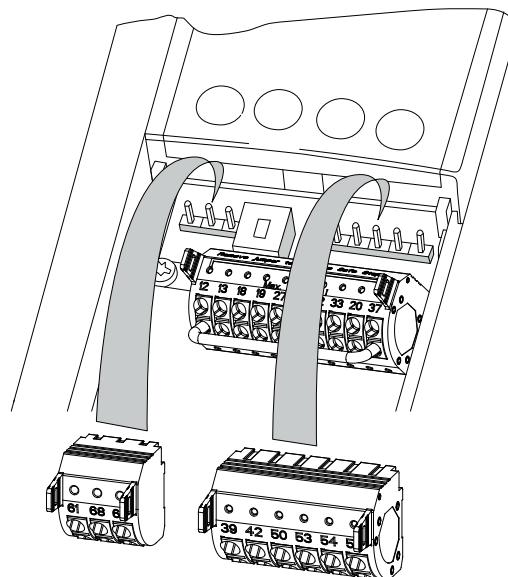
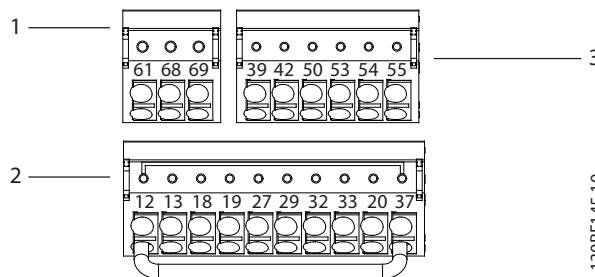
Plintar för seriell kommunikation			
Plint	Parameter	Fabriksinställning	Beskrivning
61	–	–	Integrerat RC-filter för kabelskärm. ENDAST för att ansluta skärmen vid EMC-problem.

Plintar för seriell kommunikation			
Plint	Parameter	Fabriksinställning	Beskrivning
68 (+)	Parametergrupp 8-3*, FC-portinställningar	–	RS485-gränssnitt. En brytare (BUS TER.) finns på styrkortet för bussavslutningsmotstånd. Se Bild 5.22.
69 (-)	Parametergrupp 8-3*, FC-portinställningar	–	bussavslutningsmotstånd. Se Bild 5.22.
Reläer			
01, 02, 03	Parameter 5-40 Funktionsrelä [0]	[0] Ingen funktion	Reläutgång typ C. För växelström eller likspänning samt resistiva eller induktiva belastningar.
04, 05, 06	Parameter 5-40 Funktionsrelä [1]	[0] Ingen funktion	

Tabell 5.1 Beskrivningar av plintar för seriell kommunikation

Digitala in-/utgångsplintar			
Plint	Parameter	Fabriksinställning	Beskrivning
12, 13	–	+24 V DC	24 V DC-försörjning för digitala ingångar och externa omvandlare. Maximal utström är 200 mA för alla 24 V-belastningar.
18	Parameter 5-10 Plint 18, digital ingång	[8] Start	Digitala ingångar.
19	Parameter 5-11 Plint 19, digital ingång	[10] Reversering	
32	Parameter 5-14 Plint 32, digital ingång	[0] Ingen funktion	
33	Parameter 5-15 Plint 33, digital ingång	[0] Ingen funktion	
27	Parameter 5-12 Plint 27, digital ingång	[2] Utrullning, invert.	
29	Parameter 5-13 Plint 29, digital ingång	[14] JOGG	För digital ingång eller utgång. Fabriksinställningen är ingång.
20	–	–	Gemensam för digitala ingångar och 0 V-potential för 24 V-försörjning.

Digitala in-/utgångsplintar			
Plint	Parameter	Fabriksinställning	Beskrivning
37	–	STO	Om tillvalsfunktionen STO används behövs en bygelledning mellan plint 12 (eller 13) och plint 37. Med den här konfigurationen kan frekvensomriktaren köras med fabriksinställda programmeringsvärden.

Tabell 5.2 Beskrivningar av digitala in-/utgångsplintar

Analoga in-/utgångsplintar			
Plint	Parameter	Fabriksinställning	Beskrivning
39	–	–	Gemensam för analog utgång.
42	Parameter 6-50 Plint 42, utgång	[0] Ingen funktion	Programmerbar analog utgång. 0–20 mA eller 4–20 mA vid max. 500 Ω.
50	–	+10 V DC	10 V DC, analog nätpänning för potentiometer eller termistor. Maximalt 15 mA.
53	Parametergrupp 6-1*, Analog ingång 1	Referens	Analog ingång. För spänning eller ström. Med brytarna A53 och A54 väljs mA eller V.
54	Parametergrupp 6-2*, Analog ingång 2	Återkoppling	
55	–	–	Gemensam för analog ingång.

Tabell 5.3 Beskrivningar av analoga in-/utgångsplintar

Reläplintar:



Bild 5.19 Plintar för relä 1 och relä 2

130BF156.10

- Relä 1 och relä 2. Utgångarnas placering beror på frekvensomriktarens konfiguration. Se *kapitel 3.5 Styrhyllplan*.
- Plintar på inbyggd tillvalsutrustning. Mer information finns i handboken för respektive utrustningstillval.

5.8.3 Kabeldragning till styrplintarna

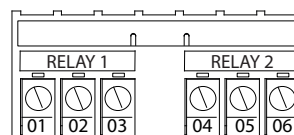
Det går att koppla bort styrplintsanslutningarna från frekvensomriktaren för att underlätta installationen så som visas i *Bild 5.20*.



Bild 5.20 Ansluta styrkablar

OBS!

Minimera störningar genom att hålla styrkablarna så korta som möjligt och hålla dem åtskilda från högspänningskablar.

1. Öppna kontakten genom att sätta en liten skruvmejsel i öppningen ovanför kontakten och trycka mejseln lätt uppåt.
2. Sätt i den skalade styrkabeln i kontakten.
3. Ta bort skruvmejseln så att styrkabeln fäster i kontakten.
4. Se till att kabeln sitter ordentligt i kontakten. Löst sittande styrkablar kan orsaka utrustningsfel och reducerade prestanda.

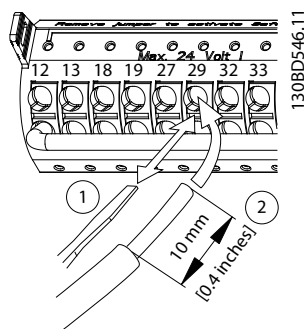
I *kapitel 9.5 Kabelspecifikationer* finns information om ledararea för styrplintar, och i *kapitel 7 Exempel på kabeldragning* finns information om vanliga styrkabelanslutningar.

5.8.4 Aktivera motordrift (plint 27)

En bygelledning krävs mellan plint 12 (eller 13) och plint 27 för att frekvensomriktaren ska kunna fungera med fabriksinställda programmeringsvärden.

- Den digitala ingångsplinten 27 är avsedd för att ta emot ett 24 V DC externt förreglingskommando.
- Om ingen förreglingsenhet används, ska en bygel kopplas mellan styrplint 12 (rekommenderas) eller 13 och plint 27. Bygeln ger en intern 24 V-signal på plint 27.
- Om statusraden längst ned på LCP:n visar *AUTO REMOTE COAST* innebär det att enheten är klar för drift, men att den saknar en ingångssignal på plint 27.
- När en fabriksinstallerad tillvalsenhet kopplas till plint 27 ska den ledningen inte tas bort

OBS!

Frekvensomriktaren fungerar inte utan en signal på plint 27, såvida inte plint 27 är omprogrammerad med *parameter 5-12 Plint 27, digital ingång*.

5.8.5 Konfigurera RS485-seriell kommunikation

RS485 är ett bussgränssnitt med två ledningar som är kompatibelt med en nätverkstopologi med multidropp och det har följande funktioner:

- Danfoss FC- eller Modbus RTU-kommunikationsprotokoll, som är inbyggda i frekvensomriktaren, kan användas.
- Funktioner kan fjärrprogrameras med hjälp av protokollprogramvaran och RS485-anslutningen, eller i *parametergrupp 8-**Kommunikation och tillval*.
- Vid byte till ett specifikt kommunikationsprotokoll ändras flera standardparameterinställningar så att de stämmer överens med protokollets specifikationer och så att fler protokollspecifika parametrar blir tillgängliga.
- Tillvalskort för frekvensomriktaren är tillgängliga för att ge fler kommunikationsprotokoll. I tillvalskortets dokumentation finns instruktioner för installation och drift.
- En brytare (BUS TER) finns på styrkortet för bussavslutningsmotstånd. Se *Bild 5.22*.

Gör följande vid inställning av grundläggande seriell kommunikation:

1. Anslut kablar för seriell kommunikation med RS485 till plintarna (+)68 och (-)69.
 - 1a Skärmad kabel rekommenderas för seriell kommunikation.
 - 1b Information om korrekt jordning finns i *kapitel 5.6 Ansluta till jord*.
2. Välj följande parameterinställningar:
 - 2a Protokolltyp i *parameter 8-30 Protokoll*.
 - 2b Frekvensomriktarens adress i *parameter 8-31 Adress*.
 - 2c Baudhastighet i *parameter 8-32 Baudhastighet*.



Bild 5.21 Kopplingschema för seriell kommunikation

5.8.6 Kabeldragning för Safe Torque Off (STO)

Funktionen Safe Torque Off (STO) är en del av ett säkerhetsstyrsystem. STO förhindrar att enheten genererar den spänning som krävs för att motorn ska rotera.

Om STO ska kunna köras krävs ytterligare kabeldragning för frekvensomriktaren. Mer information finns i *handboken för Safe Torque Off*.

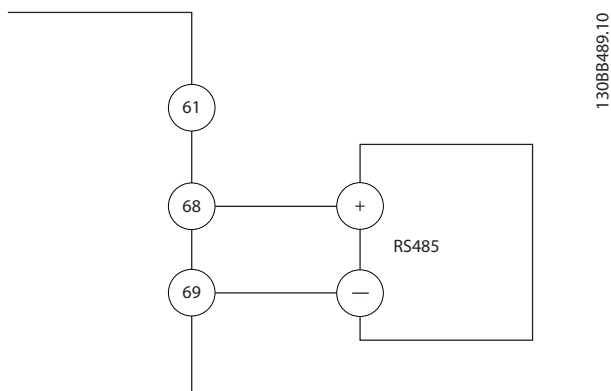
5.8.7 Kabeldragning för rumsvärmare

Rumsvärmaren är ett tillval som används för att förindra kondensbildning inuti kapslingen när enheten är avstängd. Den är gjord för att anslutas med fältkabel och styrs av ett HVAC-hanteringssystem.

Specifikationer

- Nominell spänning: 100–240
- Ledningsstorlek: 12–24 AWG

5.8.8 Kabeldragning för extrakontakter till brytaren

Brytaren är ett tillval som installeras i fabriken. Extrakontakterna, som är signaltillbehör som används med brytaren, installeras inte i fabriken för att ge större flexibilitet vid installationen. Kontakterna klickas fast utan behov av verktyg.

Kontakterna måste installeras på angivna platser på brytaren beroende på funktion. Mer information finns på databladet i tillbehörspåsen som levererades med frekvensomriktaren.

Specifikationer

- U_i /[V]: 690
- U_{imp} /[kV]: 4
- Föroreningsgrad: 3
- I_{th} /[A]: 16
- Kabeldimension: 1–2 x 0,75–2,5 mm²
- Maximal säkring: 16 A/gG
- NEMA: A600, R300, ledningsstorlek: 18–14 AWG, 1(2)

5.8.9 Kabeldragning för bromsmotståndets temperaturbrytare

Bromsmotståndets anslutningsplint sitter på effektkortet och möjliggör anslutning av en extern temperaturbrytare för bromsmotstånd. Brytaren kan konfigureras till att vanligtvis vara stängd eller vanligtvis vara öppen. Om ingången ändras trippar en signal frekvensomriktaren och *larm 27, Broms IGBT* visas på LCP-displayen. Samtidigt slutar frekvensomriktaren att bromsa och motorn utrullar.

1. Hitta bromsmotståndets anslutningsplint (plint 104–106) på effektkortet. Se *Bild 3.3*.
2. Ta bort M3-skruvarna som fäster bygel på effektkortet.
3. Ta bort bygel och dra kablarna för temperaturbrytaren för bromsmotstånd i en av följande konfigurationer:
 - 3a **Normalt stängd**. Anslut till plintarna 104 och 106.
 - 3b **Normalt öppen**. Anslut till plintarna 104 och 105.
4. Fäst brytarens ledningar med M3-skruvarna. Momentdra till 0,5–0,6 Nm.

5.8.10 Välja ingångssignal för spänning/ ström

De analoga ingångsplintarna 53 och 54 tillåter inställning av ingångssignalen till spänning (0–10 V) eller ström (0/4–20 mA).

Fabriksparameterinställningar:

- Plint 53: Varvtalsreferenssignal vid drift utan återkoppling (se *parameter 16-61 Plint 53, switchinställning*).
- Plint 54: Återkopplingssignal vid drift med återkoppling (se *parameter 16-63 Plint 54, switchinställning*).

OBS!

Koppla bort strömmen från frekvensomriktaren innan du ändrar brytarnas lägen.

1. Ta bort LCP:n (lokal manöverpanel).
Se *kapitel 6.3 LCP-meny*.
2. Ta bort eventuell tillvalsutrustning som täcker brytarna.
3. Ställ in brytarna A53 och A54 för att välja signal-typsväl (U = spänning, I = ström).



Bild 5.22 Placering av brytarna för plint 53 och 54

5.9 Checklista inför start

Innan installationen av enheten slutförs ska den inspekteras enligt beskrivningen i *Tabell 5.4*. Bocka av uppgifterna efterhand som de slutförs.

Inspektera	Beskrivning	<input checked="" type="checkbox"/>
Extrautrustning	<ul style="list-style-type: none"> • Inspektera extrautrustning, brytare, strömbrytare eller ingångssäkringar/maximalbrytare som kan finnas på frekvensomriktarens ingångssida eller på utgångssidan till motorn. Kontrollera att de är redo för drift med fullt varvtal. • Kontrollera att alla givare som används för återkoppling till frekvensomformaren fungerar och att de är korrekt installerade. • Ta bort eventuella effektfaktorkorrigeringslock på motorn. • Justera eventuella effektfaktorkorrigeringslock på nätsidan och kontrollera att de är dämpade. 	
Kabeldragning	<ul style="list-style-type: none"> • Kontrollera att motorkablarna, bromskablarna (om tillämpligt) och styrkablarna är separerade, skärmade, eller att de leds i tre separata skyddsror av metall för isolering av högfrekventa störningar. 	
Styrkablarna	<ul style="list-style-type: none"> • Kontrollera att det inte finns några skador eller brott på ledningarna, och att inga anslutningar är lösa. • Kontrollera att styrkablarna är isolerade från kablar för högström för störfasthet mot buller • Kontrollera vid behov signalernas spänningskälla. • Vi rekommenderar att skärmade kablar eller tvinnade parkablar används. Kontrollera att skärmen är korrekt avslutad. 	
Kylningsavstånd	<ul style="list-style-type: none"> • Mät kylningsavståndet så att det är tillräckligt stort, se <i>kapitel 4.5.1 Installations- och kylningskrav</i>. 	
Omgivande miljöförhållanden	<ul style="list-style-type: none"> • Kontrollera att kraven för omgivande miljöförhållanden är uppfyllda. Se <i>kapitel 9.4 Omgivande miljöförhållanden</i>. 	
Säkringar och maximalbrytare	<ul style="list-style-type: none"> • Kontrollera att korrekta säkringar och maximalbrytare används. • Kontrollera att alla säkringar sitter ordentligt och är i funktionsdugligt skick, samt att alla eventuella maximalbrytare är utlösta. 	
Jordning	<ul style="list-style-type: none"> • Kontrollera att jordanslutningarna är åtdragna och inte har oxiderat. • Att dra jordanslutningar till skyddsror eller montera bakpanelen på en metallyta utgör inte lämplig jordning. 	
Kablar för in- och utström	<ul style="list-style-type: none"> • Kontrollera att anslutningarna sitter ordentligt. • Kontrollera att motor- och nätkablar är dragna i separata skyddsror eller är separerade skärmade kablar. 	
Apparatskåpets inre	<ul style="list-style-type: none"> • Kontrollera att enhetens inre är fritt från smuts, metallspån, fukt och korrosion. • Kontrollera att inga installationsverktyg finns kvar i enheten. • För E3h- och E4h-kapslingar ska du kontrollera att enheten är monterad på en omålad metallyta. 	
Brytare	<ul style="list-style-type: none"> • Kontrollera att alla brytare och strömbrytare är inställda i rätt läge. 	
Vibrationer	<ul style="list-style-type: none"> • Kontrollera att enheten är ordentligt monterad eller att vibrationsdämpande stöd används. • Kontrollera att det inte förekommer onormalt mycket vibrationer. 	

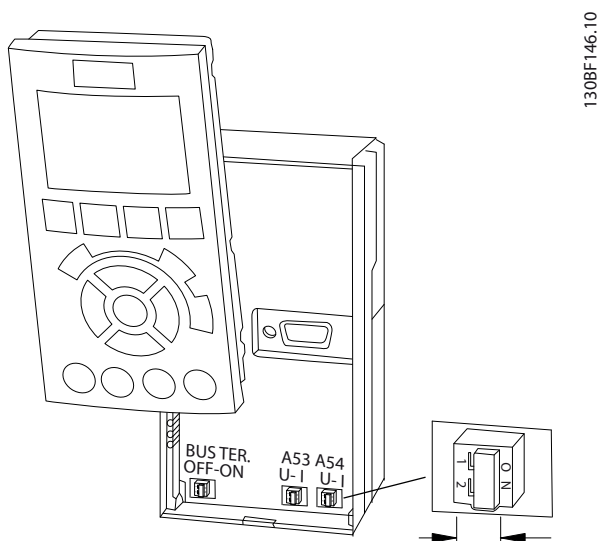
Tabell 5.4 Checklista inför start

⚠ FÖRSIKTIGT

RISK FÖR FARA I HÄNDELSE AV INTERNT FEL

Om frekvensomriktarens kåpor inte är fastsatta kan det orsaka personskador.

- Innan du kopplar på strömmen ska du säkerställa att alla skyddskåpor (luckor och paneler) sitter på plats och är säkrade. Mer information finns i *kapitel 9.10.1 Åtdragningsmoment*.

6 Idrifttagning

6.1 Säkerhetsinstruktioner

Allmänna säkerhetsinstruktioner finns i *kapitel 2 Säkerhet*.

⚠ VARNING

HÖG SPÄNNING

Frekvensomriktare innehåller hög spänning när de är anslutna till växelströmsnätet. Om installation, idrifttagning och underhåll av frekvensomriktaren inte utförs av behörig personal kan det leda till dödsfall eller allvarliga personskador.

- Endast behörig personal får installera, driftsätta och utföra underhåll på frekvensomriktaren.

Innan strömmen ansluts ska du göra följande:

1. Stäng kåpan ordentligt.
2. Kontrollera att alla kabelförskruvningar är hårt åtdragna.
3. Kontrollera att strömförsörjningen till enheten är frånkopplad och låst. Lita inte på att frekvensomriktarens strömbrytare isolerar inströmmen.
4. Kontrollera att ingångsplintarna L1 (91), L2 (92) och L3 (93), fas-till-fas och fas-till-jord är spänningslösa.
5. Kontrollera att utgångsplintarna 96 (U), 97 (V) och 98 (W), fas-till-fas och fas-till-jord är spänningslösa.
6. Kontrollera motorns anslutning genom att mäta ohm-värdena på U-V (96-97), V-W (97-98) och W-U (98-96).
7. Kontrollera att frekvensomriktaren och motorn är korrekt jordad.
8. Kontrollera att frekvensomriktaren inte har några lösa plintanslutningar.
9. Kontrollera att nätspänningen stämmer överens med frekvensomriktarens och motorns spänning.

6.2 Koppla på strömmen

⚠ VARNING

OAVSIKTLIG START

När frekvensomriktaren är ansluten till växelströmsnät, DC-försörjning eller lastdelning kan motorn starta när som helst. Oavsiktlig start vid programmering, underhåll eller reparationsarbete kan leda till dödsfall, allvarliga personskador eller materiella skador. Motorn kan starta med hjälp av en extern brytare, ett seriellt fältbus-skommando, en ingångsreferenssignal från LCP:n eller LOP, via fjärrstyrning med MCT 10 Set-up Software eller efter ett uppkälat feltillstånd.

Så här förhindrar du oavsiktlig motorstart:

- Tryck på [Off/Reset] på LCP:n innan du programmerar parametrar.
 - Koppla bort frekvensomriktaren från nätet.
 - Frekvensomriktaren, motorn och all annan elektrisk utrustning måste vara driftklara när frekvensomriktaren ansluts till växelströmsnätet, DC-försörjningen eller lastdelningen.
1. Kontrollera att inspänningen mellan faser är balanserad inom 3 %. Korrigera annars obalansen i ingångsspänningen innan du fortsätter. Upprepa proceduren efter spänningskorrigeringen.
 2. Kontrollera att eventuella kablar till tillvalsutrustningen stämmer överens med installationstillämpningen.
 3. Kontrollera att alla operatörsenheter är inställda på AV.
 4. Stäng apparatskåpets luckor och fäst alla kåpor.
 5. Slå på strömmen till enheten, men starta INTE frekvensomriktaren. Om frekvensomriktaren är försedd med en strömbrytare vrider du den till läget PÅ för att koppla på strömmen till enheten.

OBS!

Om det står AUTO REMOTE COASTING eller *larm 60 Extern stopp* i statusraden längst ned på LCP:n innebär det att enheten är klar för drift, men att det saknas en ingångssignal på plint 27. Mer information finns i *kapitel 5.8.4 Aktivera motordrift (plint 27)*.

6.3 LCP-meny

Fler detaljerade instruktioner om menyer och parametrar finns i *programmeringshandboken*.

6.3.1.1 Snabbmenyläge

LCP ger åtkomst till parametrar via snabbmenyerna. Tryck på [Quick Menu] för att visa en lista över snabbmenyalternativen.



Bild 6.1 Snabbmenyn

6.3.1.2 Q1 Personlig meny

Den personliga menyn används för att bestämma vad som visas på displayen. Mer information finns i *kapitel 3.6 Lokal manöverpanel (LCP)*. Den här menyn även visa upp till 50 förprogrammerade parametrar. De här 50 parametrarna anges manuellt via *parameter 0-25 Personlig meny*.

6.3.1.3 Q2 Snabbinstallation

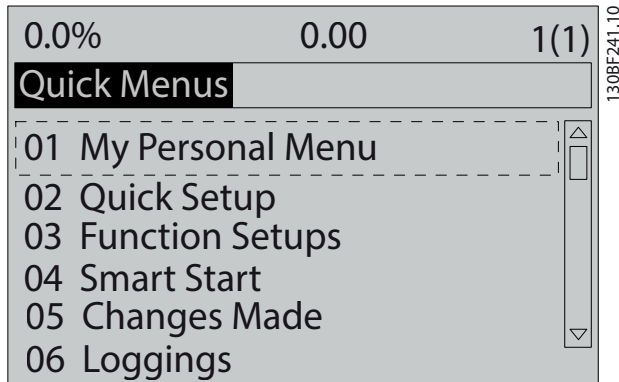
Parametrarna som finns i *Q2 Snabbinställning* innehåller grundläggande system- och motordata som alltid behövs vid konfiguration av frekvensomriktaren. Information om inställningsprocedurer finns i *kapitel 6.4.2 Ange systeminformation*.

6.3.1.4 Q3 Funktionsmenyer

Parametrarna som finns i *Q3 Funktionsmenyerna* innehåller data för fläkt-, kompressor- och pumpfunktioner. Menyerna innehåller även parametrar för LCP-displayen, digitalt förinställda hastigheter, skalning av analoga referenser, stängda slingzoner och multizontillämpningar.

6.3.1.5 Q4 Smart Start

Funktionen *Q4 Smart Start* ställer ett antal frågor till användaren utifrån användarens tidigare svar. Svaren konfigurerar automatiskt motorn och valt program för pump/fläkt/transportbana.

6.3.1.6 Q5 Gjorda ändringar

Välj *Q5 Gjorda ändringar* för att få information om:

- De tio senaste ändringarna.
- Ändringar som har gjorts efter fabriksinställningen.

6.3.1.7 Q6 Loggningar

Använd *Q6 Loggningar* vid felsökning. Välj *Loggningar* för att få information om avläsning av teckenrad i display. Informationen visas som grafer. Endast parametrar som valts i *parameter 0-20 Displayrad 1.1, liten* till *parameter 0-24 Displayrad 3, stor* kan visas. Det går att lagra upp till 120 prov i minnet som referens till senare.

Q6 Loggningar	
Parameter 0-20 Displayrad 1.1, liten	Referens [%]
Parameter 0-21 Displayrad 1.2, liten	Motorström [A]
Parameter 0-22 Displayrad 1.3, liten	Effekt [kW]
Parameter 0-23 Displayrad 2, stor	Frekvens [Hz]
Parameter 0-24 Displayrad 3, stor	kWh-räkneverk

Tabell 6.1 Loggade parameterexempel

6.3.1.8 Läget Huvudmeny

Du når läget *Huvudmeny* från LCP:n. Välj läget *Huvudmeny* genom att trycka på kappen [Main Menu]. Följande avläsning visas på LCP-displayen.



Bild 6.2 Huvudmeny

Rad 2 till 5 på displayen visar en lista över de parametergrupper som du kan välja med hjälp av knapparna [▲] och [▼].

Alla parametrar kan ändras i huvudmenyn. Tillvalskort som du lägger till i enheten aktiverar ytterligare parametrar som hör ihop med respektive tillval.

6.4 Programmera frekvensomriktaren

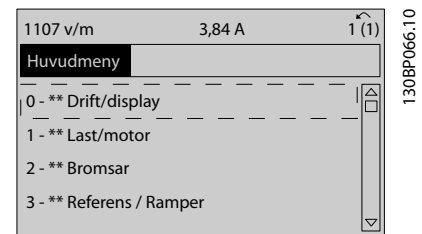
Mer information om knapparnas funktionerna på den lokala manöverpanelen (LCP) finns i *kapitel 3.6 Lokal manöverpanel (LCP)*. Mer information om parameterinställningar finns i *programmeringshandboken*.

Parameteröversikt

Parameterinställningar styr frekvensomriktarens drift, och du når dem via LCP:n. I fabriken tilldelas de här inställningarna ett standardvärde, men de kan konfigureras för den specifika tillämpningen. Varje parameter har ett namn och ett nummer som alltid är desamma, oavsett programmeringsläge.

I läget *Huvudmeny* visas parametrarna gruppvis. Den första siffran i parameternumret (från vänster) är parametrarnas gruppnummer. Parametergruppen delas sedan in i delgrupper vid behov. Till exempel:

0-** Drift/display	Parametergrupp
0-0* Grundinställningar	Parameterns delgrupp
Parameter 0-01 Språk	Parameter
Parameter 0-02 Enhet för motorvarvtal	Parameter
Parameter 0-03 Regionala inställningar	Parameter

Tabell 6.2 Exempel på parametergruppernas hierarki

Flytta runt parametrar

Navigera genom parametrarna med hjälp av följande LCP-knappar:

- Tryck på [▲] och [▼] för att bläddra upp eller ned.
- Tryck på [◀] [▶] för att gå ett steg åt vänster eller höger om ett decimaltecken när du redigerar ett parametervärde med decimaler.
- Tryck på [OK] för att godkänna ändringen.
- Tryck på [Cancel] för att avbryta ändringen och lämna redigeringsläget.
- Tryck två gånger på [Back] för att gå till statusvyn.
- Tryck på [Main Menu] en gång för att gå tillbaka till huvudmenyn.

6.4.1 Programmeringsexempel för en tillämpning utan återkoppling

Denna procedur, som används vid konfiguration av en typisk tillämpning utan återkoppling, programmerar frekvensomriktaren så att den tar emot en analog styrsignal på 0–10 V DC på plint 53. Frekvensomriktaren svarar med att ge en uteffekt till motorn på 20–50 Hz, som är proportionell till ingångssignalen (0–10 V DC = 20–50 Hz).

Tryck på [Quick Menu] och slutför följande steg:

1. Välj *Q3 Funktionsinställningar* och tryck på [OK].
2. Välj *Parameterdatauppsättning* och tryck på [OK].

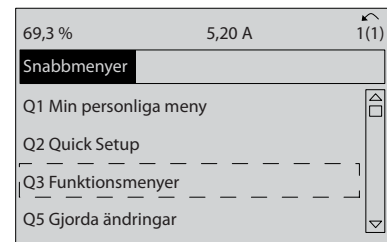

130BF112.10

Bild 6.3 Q3 Funktionsmenyer

3. Välj *Q3-2 Inställningar för utan återkoppling* och tryck på [OK].

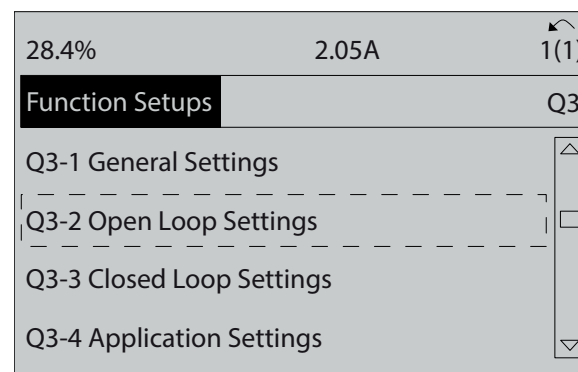

130BF725.10

Bild 6.4 Q3-2 Inställningar för utan återkoppling

4. Välj *Q3-21 Analog referens* och tryck på [OK].

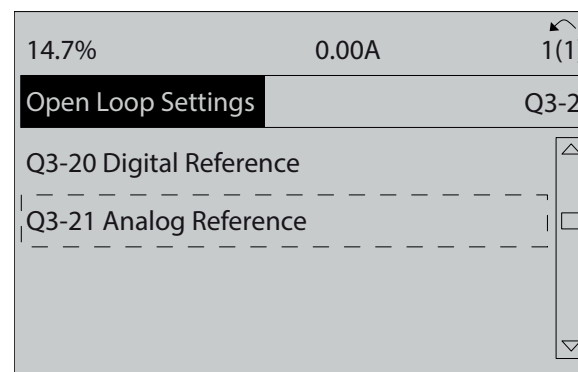

130BF726.10

Bild 6.5 Q3-21 Analog referens

5. Välj *parameter 3-02 Minimireferens*. Ange den lägsta tillåtna interna frekvensomriktarreferensen till 0 Hz och tryck på [OK].



Bild 6.6 Parameter 3-02 Minimireferens

8. Välj *parameter 6-11 Plint 53, hög spänning*. Ange den högsta tillåtna referensen för extern spänning på plint 53 till 10 V och tryck på [OK].

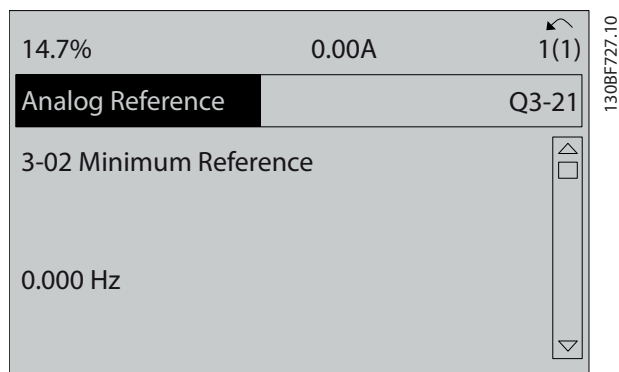

Bild 6.9 Parameter 6-11 Plint 53, hög spänning

6. Välj *parameter 3-03 Maximireferens*. Ange den högsta tillåtna interna frekvensomriktarreferensen till 60 Hz och tryck på [OK].

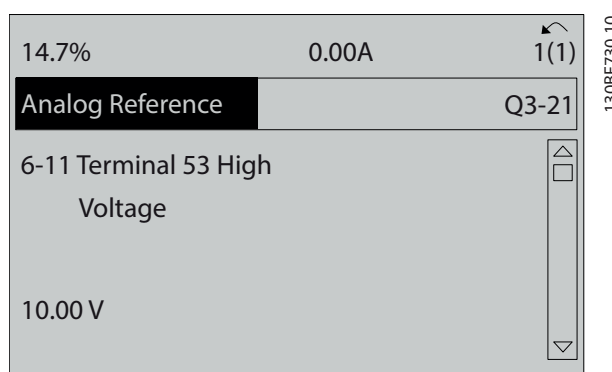

Bild 6.7 Parameter 3-03 Maximireferens

9. Välj *parameter 6-14 Plint 53, lågt ref./återkopplingsvärde*. Ange den lägsta tillåtna varvtalsreferensen på plint 53 till 20 Hz och tryck på [OK].

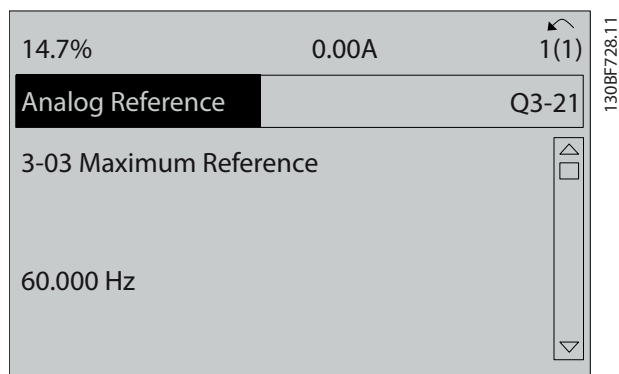

Bild 6.10 Parameter 6-14 Plint 53, lågt ref./återkopplingsvärde

7. Välj *parameter 6-10 Plint 53, låg spänning*. Ange den lägsta tillåtna referensen för extern spänning på plint 53 till 0 V och tryck på [OK].

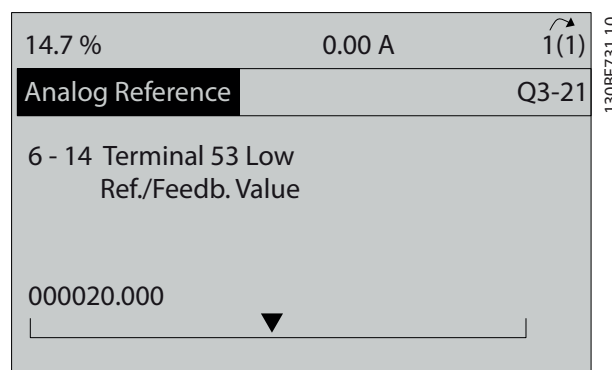

Bild 6.8 Parameter 6-10 Plint 53, låg spänning

10. Välj *parameter 6-15 Plint 53, högt ref./återkopplingsvärde*. Ange den högsta tillåtna varvtalsreferensen på plint 53 till 50 Hz och tryck på [OK].

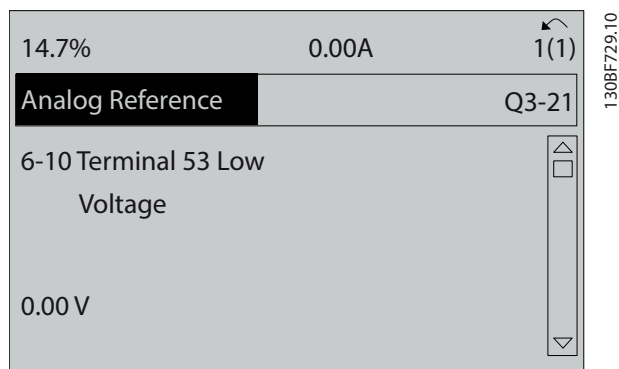

Bild 6.11 Parameter 6-15 Plint 53, högt ref./återkopplingsvärde

När en extern enhet som ger en styrsignal på 0–10 V ansluts till plint 53 på frekvensomriktaren är systemet redo för drift.

OBS!

I Bild 6.11 befinner sig rullningslistan till höger på displayen längst ned. Det innebär att proceduren är slutförd.

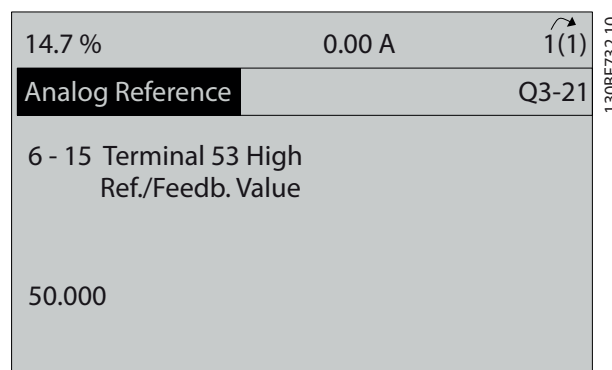
I Bild 6.12 visas de kabelanslutningar som används för att aktivera konfigurationen av den externa enheten.



Bild 6.12 Kabeldragningsexempel för extern enhet med styrsignal på 0–10 V

6.4.2 Ange systeminformation

OBS!

PROGRAMVARUHÄMTNING

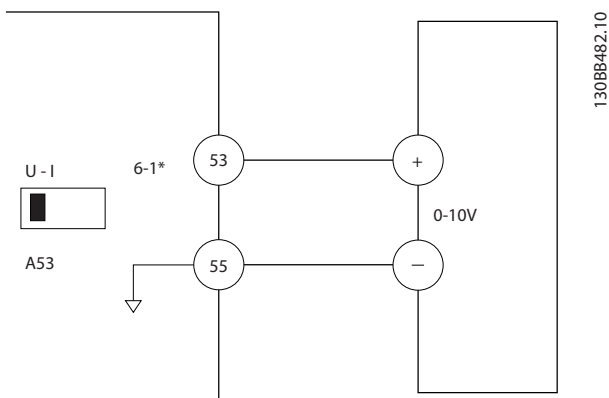
Vid idrifttagning med dator ska du installera MCT 10 Setup Software. Programvaran kan hämtas (basversion) eller beställas (avancerad version, kodnummer 130B1000). Mer information och hämtbara objekt finns på www.drives.danfoss.com/services/pc-tools..

Följande steg används för att ange grundläggande systeminformation i frekvensomriktaren. De rekommenderade parameterinställningarna är avsedda för driftsättning och kontroll. Tillämpningsinställningarna varierar.

OBS!

Även om de här stegen förutsätter att en asynkronmotor används kan en permanentmagnetmotor användas. Mer information om specifika motortyper finns i den produktspecifika programmeringshandboken.

1. Tryck på [Main Menu] på LCP:n.
2. Välj 0-** *Drift/display* och tryck på [OK].
3. Välj 0-0* *Grundinställningar* och tryck på [OK].
4. Välj parameter 0-03 *Regionala inställningar* och tryck på [OK].
5. Välj [0] *Internationellt* eller [1] *USA* och tryck på [OK]. (Detta ändrar fabriksinställningarna för vissa grundläggande parametrar.)
6. Tryck på [Quick Menus] på LCP:n och välj sedan 02 *Snabbinställning*.
7. Ändra följande parameterinställningar som anges i Tabell 6.3 vid behov. Information om motordata finns på motorns märkskylt.

Parameter	Fabriksinställning
Parameter 0-01 <i>Språk</i>	Engelska
Parameter 1-20 <i>Motoreffekt [kW]</i>	4,00 kW
Parameter 1-22 <i>Motorspänning</i>	400 V
Parameter 1-23 <i>Motorfrekvens</i>	50 Hz
Parameter 1-24 <i>Motorström</i>	9,00 A
Parameter 1-25 <i>Nominellt motorvarvtal</i>	1 420 varv/minut
Parameter 5-12 <i>Plint 27, digital ingång</i>	Inverterad utrullning
Parameter 3-02 <i>Minimireferens</i>	0,000 varv/minut
Parameter 3-03 <i>Maximireferens</i>	1500,000 varv/minut
Parameter 3-41 <i>Ramp 1, uppramptid</i>	3,00 s
Parameter 3-42 <i>Ramp 1, nedramptid</i>	3,00 s
Parameter 3-13 <i>Referensplats</i>	Länkat till Hand/ Auto
Parameter 1-29 <i>Automatisk motoranpassning (AMA)</i>	Off

Tabell 6.3 Inställningar för Snabbinställning

OBS!

INGÅNGSSIGNAL SAKNAS

Om det står AUTO REMOTE COASTING eller *larm 60 Externt stopp* på LCP:n innebär det att enheten är klar för drift, men att det saknas en ingångssignal.

Mer information finns i *kapitel 5.8.4 Aktivera motordrift (plint 27)*.

6.4.3 Konfigurera automatisk energioptimering

Automatisk energioptimering (AEO) är en procedur som minimerar spänningen till motorn, vilket minskar energiförbrukning, värme och buller.

1. Tryck på [Main Menu].
2. Välj 1-** *Last/motor* och tryck på [OK].
3. Välj 1-0* *Allmänna inställningar* och tryck på [OK].
4. Välj *parameter 1-03 Momentegenskaper* och tryck på [OK].
5. Välj antingen [2] *Autoenergioptim. CT* eller [3] *Autoenergioptim. VT* och tryck på [OK].

6.4.4 Konfigurera automatisk motoranpassning

Automatisk motoranpassning är en procedur som optimerar kompatibilitet mellan frekvensomriktaren och motorn.

Frekvensomriktaren skapar en matematisk modell av motorn för att reglera den utgående motorströmmen. Proceduren testar även den elektriska strömmens balans i ingångsfasen. Den jämför motoregenskaperna med de data som har angetts i *parametrarna 1-20 till 1-25*.

OBS!

Om varningar eller larm inträffar, se *kapitel 8.5 Lista över varningar och larm*. Vissa motorer kan inte utföra den fullständiga versionen av testet. Om så är fallet, eller om ett utgångsfilter är anslutet till motorn väljer du [2] *Aktivera reducerad AMA*.

Kör den här proceduren med kall motor för bästa resultat.

1. Tryck på [Main Menu].
2. Välj 1-** *Last/motor* och tryck på [OK].
3. Välj 1-2* *Motordata* och tryck på [OK].
4. Välj *parameter 1-29 Automatisk motoranpassning (AMA)* och tryck på [OK].
5. Välj [1] *Aktivera fullständig AMA* och tryck på [OK].
6. Tryck på [Hand On] och sedan på [OK]. Testet utförs automatiskt och när det är klart visas ett meddelande.

6.5 Testa före systemstart

VARNING

MOTORSTART

Om du inte säkerställer att motorn, systemet och eventuell ansluten utrustning är redo för start kan det leda till personskador eller materiella skador. Före start ska du:

- säkerställa att utrustningen är driftsäker under alla förhållanden
- kontrollera att motorn, systemet och all ansluten utrustning är redo för start.

6.5.1 Motorns rotation

OBS!

Om motorn körs i fel riktning kan utrustningen skadas. Kontrollera motorns rotation genom att köra motorn kortvarigt innan enheten startas. Motorn körs kortvarigt vid 5 Hz eller den minimifrekvens som anges i *parameter 4-12 Motorvarvtal, nedre gräns [Hz]*.

1. Tryck på [Hand on].
2. Flytta den vänstra markören till vänster om decimaltecknet med hjälp av den vänstra pilknappen och ange ett varvtal som roterar motorn långsamt.
3. Tryck på [OK].
4. Om motorns rotation är fel anger du *parameter 1-06 Medurs* till [1] *Inverterad*.

6.5.2 Pulsgivarens rotation

Om pulsgivaråterkoppling används, ska följande steg utföras:

1. Välj [0] *Utan återkoppling* i *parameter 1-00 Konfigurationsläge*.
2. Välj [1] *24 V-pulsgivare* i *parameter 7-00 Varvtal PID-återkopplingskälla*.
3. Tryck på [Hand on].
4. Tryck på [►] för positiv varvtalsreferens (*parameter 1-06 Medurs* vid [0] *Normal*).
5. Kontrollera att återkopplingen är positiv i *parameter 16-57 Feedback [RPM]*.

Mer information om tillvalet pulsgivare finns i tillvalets handbok.

OBS!**NEGATIV ÅTERKOPPLING**

Om återkopplingen är negativ är pulsgivarens anslutning felaktig. Använd antingen *parameter 5-71 Plint 32/33, pulsgivarriktning* eller *parameter 17-60 Positiv pulsgivarriktning* för att invertera riktningen, eller vänd pulsgivarens kablar. *Parameter 17-60 Positiv pulsgivarriktning* är endast tillgängligt med tillvalet VLT® Encoder InputMCB 102.

6.6 Systemstart

⚠ VARNING**MOTORSTART**

Om du inte säkerställer att motorn, systemet och eventuell ansluten utrustning är redo för start kan det leda till personskador eller materiella skador. Före start ska du:

- säkerställa att utrustningen är driftsäker under alla förhållanden
- kontrollera att motorn, systemet och all ansluten utrustning är redo för start.

För att slutföra proceduren i det här avsnittet måste du som användare dra ledningar och programmera olika tillämpningar. Vi rekommenderar följande förfarande när du är färdig med tillämpningskonfigurationen.

1. Tryck på [Auto On].
2. Kör ett externt körkommando.
Ett externt körkommando kan till exempel vara en brytare, knapp eller en PLC (Programmable Logic Controller).
3. Justera varvtalsreferensen genom hela varvtalsintervallet.
4. Säkerställ att systemet fungerar korrekt genom att kontrollera motorns nivåer för ljud och vibration.
5. Ta bort det externa körkommandot.

Om varningar eller larm inträffar, se *kapitel 8.5 Lista över varningar och larm*.

6.7 Parameterinställningar

OBS!**REGIONALA INSTÄLLNINGAR**

Vissa parametrar har olika fabriksinställningar för internationellt bruk eller bruk i USA. En lista över de olika standardvärdena finns i *kapitel 10.2 Fabriksparameterinställningar, internationellt/Nordamerika*.

Flera parameterfunktioner måste ställas in för att etablera korrekt programmering för tillämpningar. Information om parametrar finns i *programmeringshandboken*.

Parameterinställningar sparas internt i frekvensomriktaren, vilket ger följande fördelar:

- Parameterinställningar kan överföras till LCP-minnet och sparas som en säkerhetskopie.
- Flera enheter kan snabbt programmeras genom att ansluta LCP:n till enheten och hämta de lagrade parameterinställningarna.
- Inställningar som är sparade i LCP:n ändras inte vid återställning av fabriksinställningarna.
- Ändringar som görs i fabriksinställningarna, samt eventuell programmering som gjorts i parametrar, lagras och kan visas i snabbmenyn. Se *kapitel 3.6 Lokal manöverpanel (LCP)*.

6.7.1 Överföra och hämta parameterinställningar

Frekvensomriktaren drivs med hjälp av parametrar som är lagrade på styrkortet inuti frekvensomriktaren. Vid överföring och hämtning flyttar du parametrarna mellan styrkortet och LCP:n.

1. Tryck på [Off].
2. Gå till *parameter 0-50 LCP-kopiering* och tryck på [OK].
3. Välj något av följande:
 - 3a Välj [1] *Alla till LCP* om du vill överföra data till LCP:n.
 - 3b Välj [2] *Alla från LCP* om du vill överföra data från LCP:n till styrkortet.
4. Tryck på [OK]. En indikator visar överföringens eller hämtningens förlopp.
5. Tryck på [Hand On] eller [Auto On].

6.7.2 Återställa fabriksinställningarna

OBS!

DATAFÖRLUST

Programmering, motordata, lokalisering och övervakningsposter går förlorade om fabriksinställningarna återställs. Skapa en säkerhetskopia genom att överföra data till LCP:n innan initiering. Mer information finns i *kapitel 6.7.1 Överföra och hämta parameterinställningar*.

Återställ parametrarnas fabriksinställningar genom att initiera enheten. Initiering utförs manuellt eller via *parameter 14-22 Driftläge*.

6

Parameter 14-22 Driftläge återställer inte följande inställningar:

- Driftstid
- Tillval för seriell kommunikation
- Inställningar för personlig meny
- Fellogg, larmlogg och andra övervakningsfunktioner

Rekommenderad initiering

1. Tryck på [Main Menu] två gånger för att komma åt parametrarna.
2. Gå till *parameter 14-22 Driftläge* och tryck på [OK].
3. Bläddra till *Initiering* och tryck på [OK].
4. Bryt nätspanningen till enheten och vänta tills displayen slocknat.
5. Slå på strömmen till enheten. Fabriksinställda parameterinställningar återställs under startsekvensen. Startsekvensen tar något längre tid än normalt.
6. Tryck på [Reset] efter att *larm 80, Frekvensomriktare initierad med standardvärden* visas.

Återgång till fabriksprogrammering

Återgång till fabriksprogrammering återställer alla fabriksinställningar förutom följande:

- *Parameter 15-00 Drifttimmar*
- *Parameter 15-03 Nättillslag*
- *Parameter 15-04 Överhettningar*
- *Parameter 15-05 Överspänningar*

Så här utför du återgång till fabriksprogrammering:

1. Bryt nätspanningen till enheten och vänta tills displayen slocknat.
2. Tryck och håll ned [Status], [Main Menu] och [OK] samtidigt som du kopplar på strömmen till enheten (ungefär 5 sekunder eller tills du hör ett klick och fläkten startar). Startsekvensen tar något längre tid än normalt.

7 Exempel på kabeldragning

Exemplen i detta avsnitt är tänkta som en snabb referens för vanliga tillämpningar.

- Parameterinställningarna motsvarar de regionala standardvärdena, som du väljer i *parameter 0-03 Regionala inställningar*, om inte något annat anges.
- Parametrar som är kopplade till plintarna och deras inställningar visas bredvid ritningarna.
- Även de brytarinställningar som krävs för de analoga plintarna A53 och A54 visas.

OBS!

Om tillvalsfunktionen STO används, behövs en byggeledning mellan plint 12 (eller 13) och plint 37 för att frekvensomriktaren ska fungera med fabriksinställda programmeringsvärden.

7.1 Kabeldragning för varvtalsreglering utan återkoppling

		Parametrar	
		Funktion	Inställning
	Parameter 6-10 Plint 53, låg spänning	0,07 V*	
	Parameter 6-11 Plint 53, hög spänning	10 V*	
	Parameter 6-14 Plint 53, lågt ref./återkopplingsvärde	0 Hz	
	Parameter 6-15 Plint 53, högt ref./återkopplingsvärde	50 Hz	
	* = Standardvärde		
Anteckningar/kommentarer:		Antaganden är 0 V DC matning = 0 Hz varvtal och 10 V DC matning = 50 Hz varvtal.	

Tabell 7.1 Analog varvtalsreferens (spänning)

		Parametrar	
		Funktion	Inställning
	Parameter 6-12 Plint 53, svag ström	4 mA*	
	Parameter 6-13 Plint 53, stark ström	20 mA*	
	Parameter 6-14 Plint 53, lågt ref./återkopplingsvärde	0 Hz	
	Parameter 6-15 Plint 53, högt ref./återkopplingsvärde	50 Hz	
	* = Standardvärde		
Anteckningar/kommentarer:		Antaganden är 4 mA matning = 0 Hz varvtal och 20 mA matning = 50 Hz varvtal.	

Tabell 7.2 Analog varvtalsreferens (ström)

		Parametrar	
		Funktion	Inställning
	Parameter 6-12 Plint 53, svag ström	4 mA*	
	Parameter 6-13 Plint 53, stark ström	20 mA*	
	Parameter 6-14 Plint 53, lågt ref./återkopplingsvärde	0 Hz	
	Parameter 6-15 Plint 53, högt ref./återkopplingsvärde	50 Hz	
	* = Standardvärde		
Anteckningar/kommentarer:		Antaganden är 0 V DC matning = 0 Hz varvtal och 10 V DC matning = 1 500 Hz varvtal.	

Tabell 7.3 Varvtalsreferens (med hjälp av manuell potentiometer)

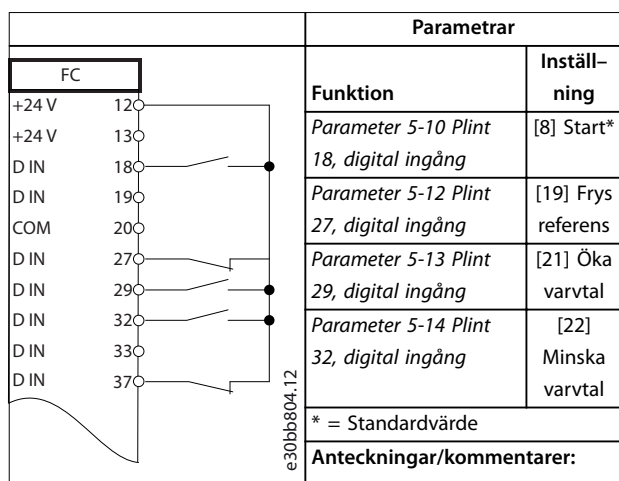

Tabell 7.4 Öka/minska varvtal



Bild 7.1 Öka/minska varvtal

7.2 Kabeldragning för start/stopp



Tabell 7.5 Start-/stoppkommando med Safe Torque Off

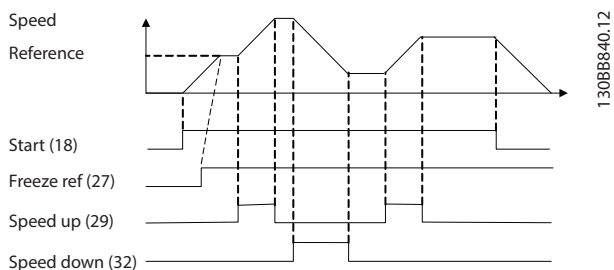
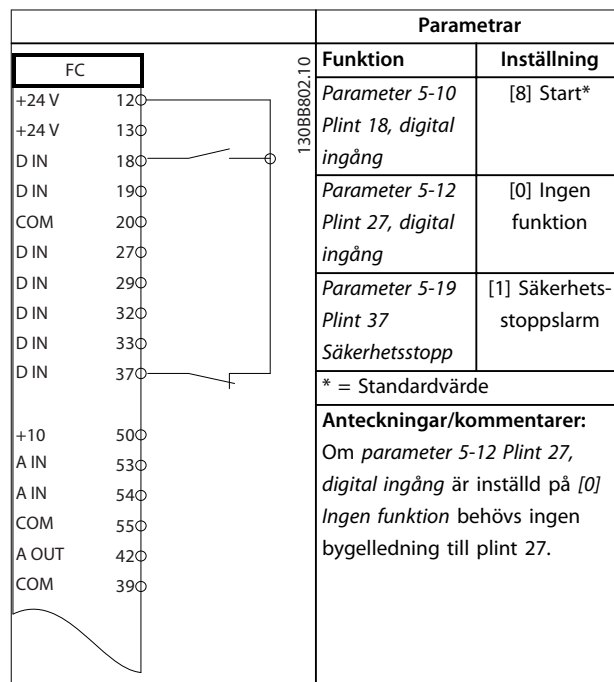

Bild 7.2 Start-/stoppkommando med Safe Torque Off



Tabell 7.6 Pulsstart/-stopp

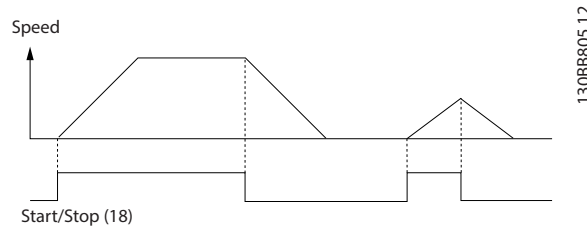
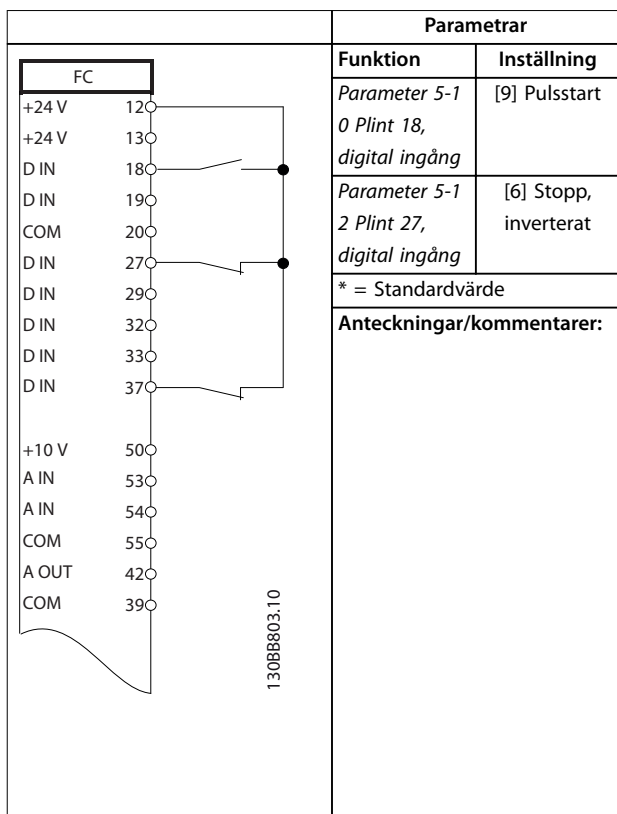
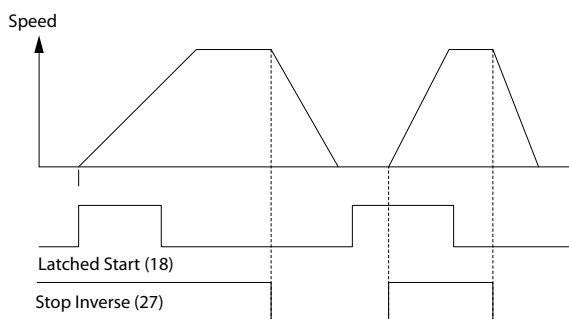

130BB806.10

Bild 7.3 Pulsstart/-stopp, inverterat

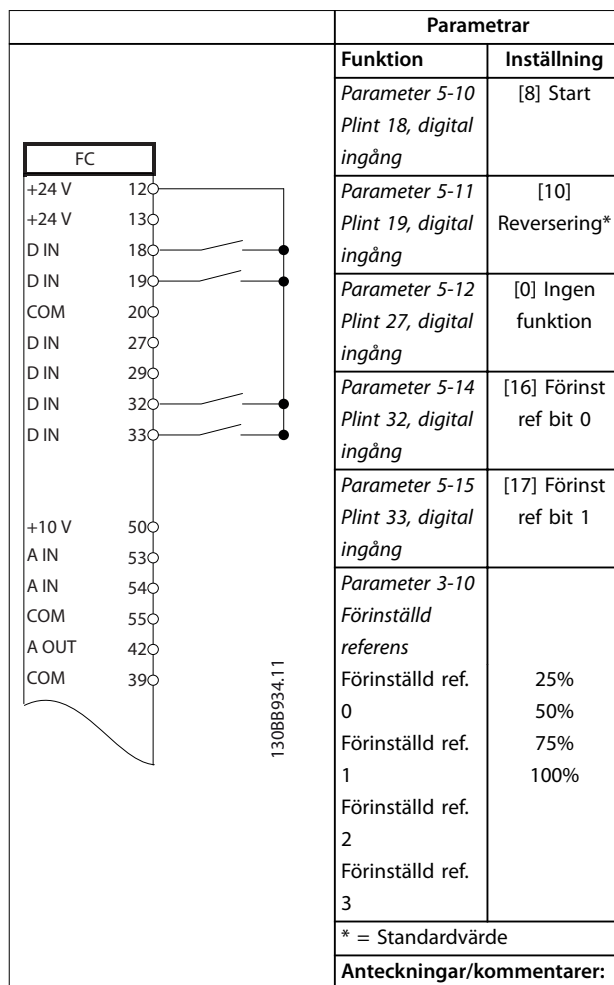

Tabell 7.7 Start/stopp med reversering och fyra förinställda varvtal

7

7.3 Kabeldragning för extern larmmåterställning

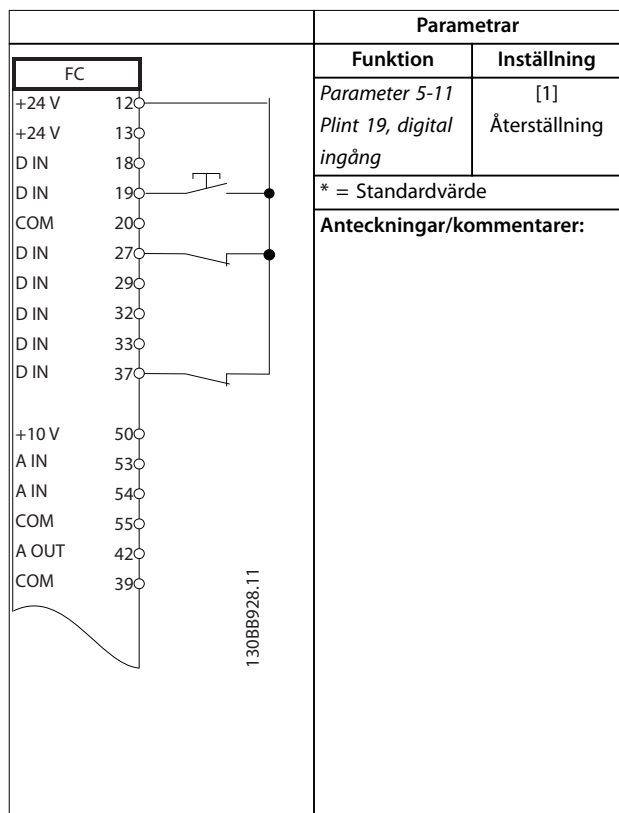

Tabell 7.8 Extern larmmåterställning

7.4 Kabeldragning för motortermistor

⚠ VARNING

TERMISTORISOLERING

Risk för personskador eller materiella skador.

- För att möta isoleringskraven för PELV ska endast termistorer med förstärkt eller dubbel isolering användas.

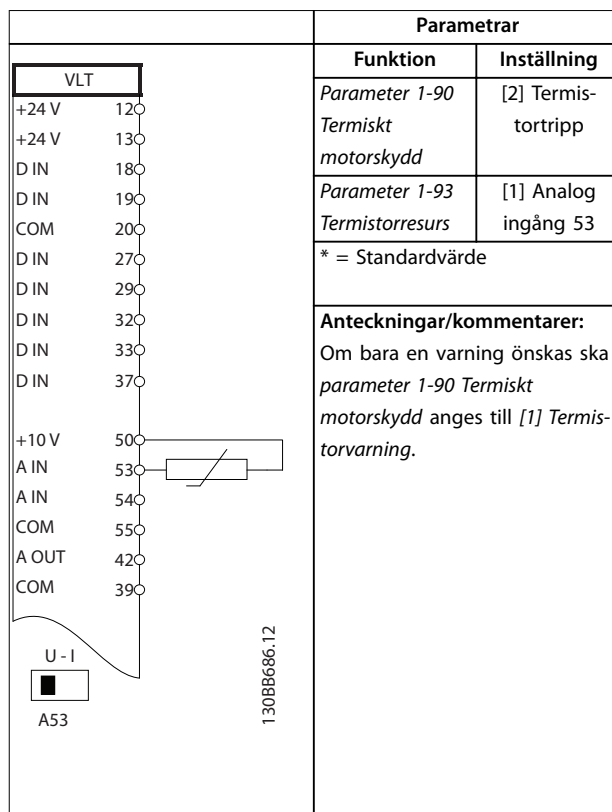

Tabell 7.9 Motortermistor

7.5 Kabeldragning för regenerering

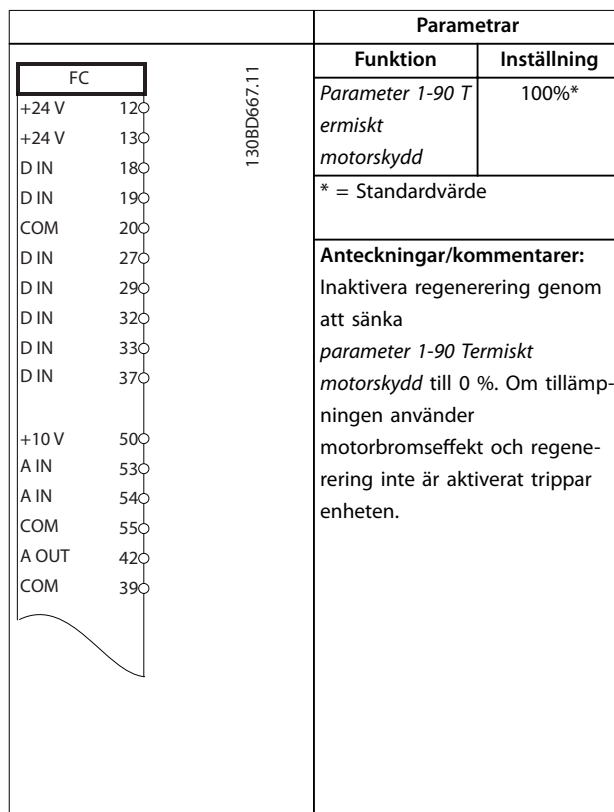

Tabell 7.10 Regenerering

8 Underhåll, diagnostik och felsökning

8.1 Underhåll och service

Det här avsnittet innehåller:

- Riktlinjer för underhåll och service.
- Statusmeddelanden.
- Varningar och larm.
- Grundläggande felsökning.

Vid normala driftförhållanden och belastningsprofiler är frekvensomriktaren underhållsfri under sin beräknade livslängd. För att förhindra haveri, fara och skador ska du kontrollera frekvensomriktaren med regelbundna intervall, som avgörs av driftförhållandena. Byt ut slitna eller skadade delar mot originalreservdelar eller standarddelar. Vid behov av service och support kan du gå till www.danfoss.com/contact/sales_and_services/.

⚠ VARNING

OAVSIKTLIG START

När frekvensomriktaren är ansluten till växelströmsnät, DC-försörjning eller lastdelning kan motorn starta när som helst. Oavsiktlig start vid programmering, underhåll eller reparationsarbete kan leda till dödsfall, allvarliga personskador eller materiella skador. Motorn kan starta med hjälp av en extern brytare, ett seriellt fältbuskommando, en ingångsreferenssignal från LCP:n eller LOP, via fjärrstyrning med MCT 10 Set-up Software eller efter ett uppkälat feltillstånd.

Så här förhindrar du oavsiktlig motorstart:

- Tryck på [Off/Reset] på LCP:n innan du programmerar parametrar.
- Koppla bort frekvensomriktaren från nätet.
- Frekvensomriktaren, motorn och all annan elektrisk utrustning måste vara driftklara när frekvensomriktaren ansluts till växelströmsnät, DC-försörjning eller lastdelning.

8.2 Åtkomstpanel för kylplatta

Frekvensomriktaren kan beställas med en åtkomstpanel (tillval) baktill på enheten. Åtkomstpanelen ger åtkomst till kylplattan och gör det möjligt att rengöra kylplattan från eventuellt damm.

8.2.1 Ta bort åtkomstpanel för kylplattan



Bild 8.1 Åtkomstpanel för kylplatta borttagen på frekvensomriktarens baksida

1. Koppla från strömmen från frekvensomriktaren och vänta i 40 minuter så att kondensatorerna hinner ladda ur helt. Se *kapitel 2 Säkerhet*.
2. Placera frekvensomriktaren så att du kommer åt dess baksida.
3. Använd ett sexkantigt bits på 3 mm för att ta bort de åtta M5-skruvarna som fäster åtkomstpanel på kapslingens baksida.
4. Kontrollera att kylplattans framkant inte är skadad eller smutsig.
5. Avlägsna material eller smuts med en dammsugare.
6. Sätt tillbaka panelen och fäst den på kapslingen igen med de 8 skruvarna. Dra åt skruvarna enligt *kapitel 9.10.1 Åtdragningsmoment*.

OBS!
SKADOR PÅ KYLPLATTA

Om du använder skruvar som är längre än originalskruvarna till kylplattan skadas kylplattans kylningsflänsar.

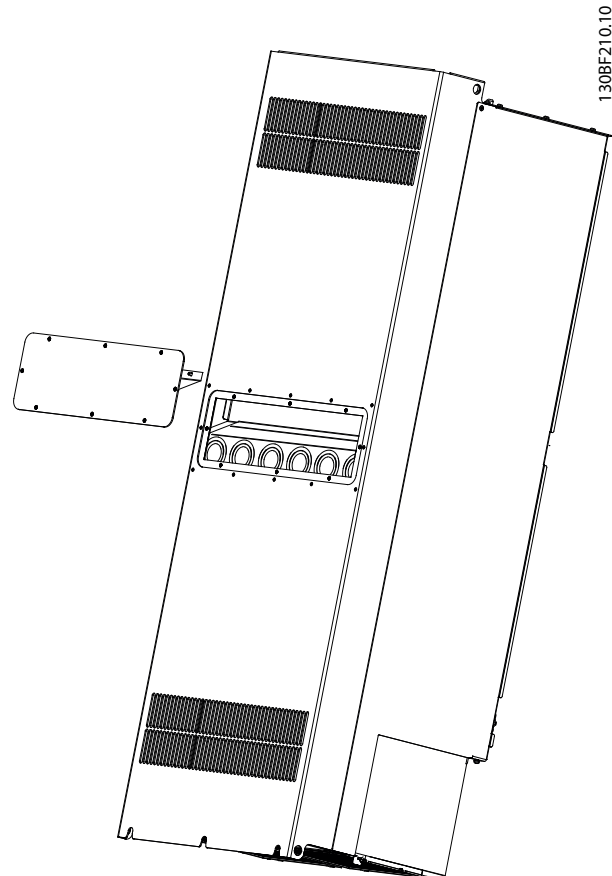
8.3 Statusmeddelanden

När frekvensomriktaren är i läget Status visas statusmeddelanden automatiskt längst ned på LCP-displayen. Mer information finns i *Bild 8.2*. Statusmeddelanden definieras i *Tabell 8.1–Tabell 8.3*.

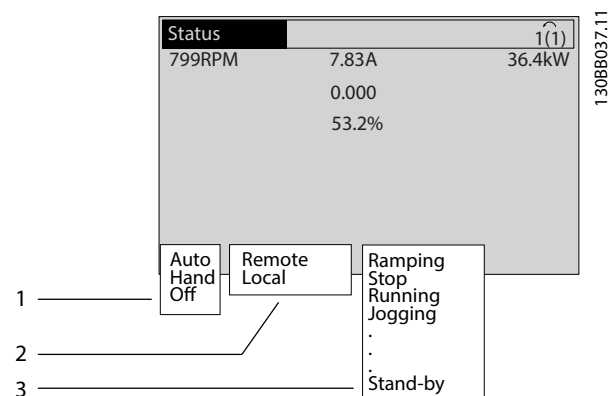

1	Varifrån start-/stoppkommandot kommer. Mer information finns i <i>Tabell 8.1</i> .
2	Varifrån varvtalsregleringen kommer. Mer information finns i <i>Tabell 8.2</i> .
3	Ger information om frekvensomriktarens status. Mer information finns i <i>Tabell 8.3</i> .

Bild 8.2 Statusvisning

OBS!

I läget auto/fjärr kräver frekvensomriktaren externa kommandon för att utföra funktioner.

I *Tabell 8.1* till *Tabell 8.3* beskrivs statusmeddelandenas innebörd.

Off	Frekvensomriktaren reagerar inte på någon styrsignal förrän [Auto On] eller [Hand On] trycks ned.
Auto	Start-/stoppkommandon skickas via styrplintarna och/eller via den seriella kommunikationen.

Hand	Navigeringsknapparna på LCP:n kan användas för att styra frekvensomriktaren. Stoppkommandon, återställning, reversering, DC-broms och andra signaler som används på styrplintarna åsidosätter den lokala styrningen.
------	--

Tabell 8.1 Driftläge

Extern	Varvtalsreferensen ges från <ul style="list-style-type: none"> externa signaler seriell kommunikation interna förinställda referenser
Lokal	Frekvensomriktaren använder värden från LCP:n.

Tabell 8.2 Referensplats

AC-broms	AC-broms har valts i <i>parameter 2-10 Bromsfunktion</i> . AC-bromsen övermagnetiserar motorn för att åstadkomma en styrd minskning.
AMA klar OK	Automatisk motoranpassning (AMA) utfördes.
AMA klar	AMA är klar för start. Tryck på [Hand On] för att starta.
AMA kör	AMA-processen är igång.
Bromsning	Bromschopporn är i drift. Bromsmotståndet absorberar den generativa energin.
Bromsn. max	Bromschopporn är i drift. Effektgränsen för bromsmotståndet som definierats i <i>parameter 2-12 Bromseffektgräns (kW)</i> har uppnåtts.
Utrullning	<ul style="list-style-type: none"> [2] <i>Inverterad utrullning</i> valdes som en funktion för en digital ingång (<i>parametergrupp 5–1* Digitala ingångar</i>). Motsvarande plint är inte ansluten. Utrullning aktiverad via seriell kommunikation.
Kontrollerad nedrampning	<p>[1] <i>Kontrollerad nedrampning</i> valdes i <i>parameter 14-10 Nätfel</i>.</p> <ul style="list-style-type: none"> Nätspänningen ligger under det värde som är inställt i <i>parameter 14-11 Nätspänning vid nätfel</i> vid nätfel. Frekvensomriktaren rampar ned motorn genom en kontrollerad nedrampning.
Hög ström	Frekvensomriktarens utström överstiger den gräns som ställts in i <i>parameter 4-51 Varning, stark ström</i> .
Låg ström	Frekvensomriktarens utström understiger den gräns som ställts in i <i>parameter 4-52 Varning, lågt varvtal</i> .
DC-håll	DC-håll är valt i <i>parameter 1-80 Funktion vid stopp</i> och ett stoppkommando är aktivt. Motorn hålls av en likström som är inställd i <i>parameter 2-00 DC-hållström</i> .

DC-stopp	<p>Motorn hålls med en likström <i>parameter 2-01 DC-bromsström</i> under en viss tid (<i>parameter 2-02 DC-bromstid</i>).</p> <ul style="list-style-type: none"> DC-bromsen aktiveras i <i>parameter 2-03 DC-broms, inkoppl.varvtal</i> och ett stoppkommando är aktivt. DC-broms (inverterad) är valt som en funktion för en digital ingång (<i>parametergrupp 5-1*Digitala ingångar</i>). Motsvarande plint är inte aktiv. DC-bromsen aktiveras via seriell kommunikation.
Hög återkoppling	<p>Summan av alla aktiva återkopplingar överstiger den återkopplingsgräns som är inställd i <i>parameter 4-57 Varning hög återkoppling</i>.</p>
Återkoppling låg	<p>Summan av alla aktiva återkopplingar understiger den återkopplingsgräns som är inställd i <i>parameter 4-56 Varning låg återkoppling</i>.</p>
Frys utgång	<p>Den externa referensen är aktiv och håller det aktuella varvtalet.</p> <ul style="list-style-type: none"> [20] <i>Frys utgång</i> har valts som en funktion för en digital ingång (<i>parametergrupp 5-1*Digitala ingångar</i>). Motsvarande plint är aktiv. Varvtalsreglering är bara möjlig via plintfunktionerna Öka varvtal och Minska varvtal. Hållramp aktiveras via seriell kommunikation.
Begäran om frys utgång	<p>Ett kommando om att frysa utgången gavs, men motorn förblir stoppad tills en drift tillåten-signal tas emot.</p>
Frys ref.	<p>[19] <i>Frys referens</i> har valts som en funktion för en digital ingång (<i>parametergrupp 5-1*Digitala ingångar</i>). Motsvarande plint är aktiv. Frekvensomriktaren sparar den faktiska referensen. Nu går det bara att ändra referensen via plintfunktionerna Öka varvtal och Minska varvtal.</p>
Joggbegäran	<p>Ett joggkommando har gavs, men motorn förblir stoppad tills en drift tillåten-signal tas emot via en digital ingång.</p>

Jogg	<p>Motorn körs som programmerat i <i>parameter 3-19 Joggtvarvtal [v/m]</i>.</p> <ul style="list-style-type: none"> [14] <i>Jogg</i> har valts som en funktion för en digital ingång (<i>parametergrupp 5-1* Digitala ingångar</i>). Motsvarande plint (till exempel plint 29) är aktiv. Joggfunktionen aktiveras via den seriella kommunikationen. Joggfunktionen valdes som en reaktion på en övervakningsfunktion (till exempel Ingen signal). Övervakningsfunktionen är aktiv.
Motorkontroll	<p>[2] <i>Motorkontroll</i> har valts i <i>parameter 1-80 Funktion vid stopp</i>. Ett stoppkommando är aktivt. En permanent testström läggs på motorn för att säkerställa att den är ansluten till frekvensomriktaren.</p>
OVC-styrning	<p>Överspänningsstyrning har aktiverats i <i>parameter 2-17 Överspänningsstyrning, [2] Aktiverad</i>. Den anslutna motorn försörjer frekvensomriktaren med generativ energi. Överspänningsstyrningen justerar V/Hz-förhållandet så att motorn körs i styrt läge och förhindrar att frekvensomriktaren trippar.</p>
Effektenhet av	<p>(Endast för frekvensomriktare med extern 24 V-försörjning.) Nätförsörjningen till frekvensomriktaren har kopplats bort, men styrkortet får ström via den externa 24 V-försörjningen.</p>
Skyddsläge	<p>Skyddsläget är aktivt. En kritisk status har upptäckts i enheten (en överström eller överspänning).</p> <ul style="list-style-type: none"> Switchfrekvensen reduceras till 1 500 kHz om <i>parameter 14-55 Utgångsfilter</i> är inställt på [2] <i>Svågfilt. monterat</i> för att undvika tripp. Annars reduceras switchfrekvensen till 1 000 Hz. Om det är möjligt upphör skyddsläget efter ungefär 10 sekunder. Skyddsläget kan begränsas i <i>parameter 14-26 Trippfördröjning vid växelriktarfel</i>.
Snabbstopp	<p>Motorn decelererar med <i>parameter 3-81 Snabbstopp, ramptid</i>.</p> <ul style="list-style-type: none"> [4] <i>Snabbstopp, inv.</i> har valts som en funktion för en digital ingång (<i>parametergrupp 5-1* Digitala ingångar</i>). Motsvarande plint är inte aktiv. Snabbstoppsfunktionen aktiverades via seriell kommunikation.
Rampning	<p>Motorn accelererar/decelererar med hjälp av aktiv upprampning/nedrampning. Referensen, ett gränsvärde eller ett stillestånd har ännu inte uppnåtts.</p>

Ref. hög	Summan av alla aktiva referenser ligger över den referensgräns som är inställd i <i>parameter 4-55 Varning hög referens</i> .
Ref. låg	Summan av alla aktiva referenser ligger över den referensgräns som är inställd i <i>parameter 4-54 Varning låg referens</i> .
Kör på ref.	Frekvensomriktaren körs inom referensområdet. Återkopplingsvärdet stämmer överens med börvärdet.
Driftbegäran	Ett startkommando har angetts, men motorn är stoppad tills en drift tillåten-signal tas emot via en digital ingång.
Kör	Frekvensomriktaren kör motorn.
Energisparläge	Energisparfunktionen är aktiverad. Det innebär att motorn nu har stoppats men att den startar om automatiskt vid behov.
Högt varvtal	Motorvarvtalet överstiger det värde som är inställt i <i>parameter 4-53 Varning, högt varvtal</i> .
Lågt varvtal	Motorvarvtalet överstiger det värde som är inställt i <i>parameter 4-52 Varning, lågt varvtal</i> .
Standby	I läget Auto on startar frekvensomriktaren motorn med en startsignal från en digital ingång eller seriell kommunikation.
Startfördröjning	En fördröjd starttid har ställts in i <i>parameter 1-71 Startfördr.</i> Ett startkommando är aktiverat och motorn startar när startfördröjningstiden har gått ut.
Start fr./rev.	[12] <i>Aktivera start med.</i> och [13] <i>Aktivera start mot</i> har valts som funktioner för två olika digitala ingångar (<i>parametergrupp 5-1* Digitala ingångar</i>). Motorn startar framåt eller reverserat beroende på vilken plint som aktiveras.
Stopp	Frekvensomriktaren har tagit emot ett stoppkommando från en något av följande: <ul style="list-style-type: none"> • LCP • Digital ingång • Seriell kommunikation
Tripp	Ett larm har lösts ut och motorn har stoppats. När larmorsaken har åtgärdats ska du återställa frekvensomriktaren på ett av följande sätt: <ul style="list-style-type: none"> • Tryck på [Reset]. • Med fjärrstyrning via styrplintar. • Via seriell kommunikation. Genom att trycka på [Reset], med fjärrstyrning via styrplintar eller via seriell kommunikation.

Tripplös	Ett larm har lösts ut och motorn har stoppats. När larmorsaken har åtgärdats ska du slå av och på strömmen till frekvensomriktaren. Återställ frekvensomriktaren manuellt på ett av följande sätt: <ul style="list-style-type: none"> • Tryck på [Reset]. • Med fjärrstyrning via styrplintar. • Via seriell kommunikation.
----------	--

Tabell 8.3 Driftstatus

OBS!

I läget auto/fjärr kräver frekvensomriktaren externa kommandon för att utföra funktioner.

8.4 Varnings- och larmtyper

Varnings-/ larmtyper	Beskrivning
Varning	En varning utfärdas när onormala driftvillkor föreligger. En varning försvinner när det onormala tillståndet upphör.
Larm	Ett larm indikerar ett fel som måste åtgärdas omedelbart. Felet utlöser alltid en tripp eller ett tripplös. Återställ frekvensomriktaren efter ett larm. Återställ frekvensomriktaren på ett av följande fyra sätt: <ul style="list-style-type: none"> • Tryck på [Reset]/[Off/Reset]. • Med ett återställningskommando via en digital ingång. • Med ett återställningskommando via seriell kommunikation. • Med automatisk återställning.

Tripp

När frekvensomriktaren trippar avbryts driften för att förhindra skador på frekvensomriktaren och annan utrustning. Vid en tripp utullar motorn till ett stopp. Frekvensomriktarlogiken fortsätter att fungera och övervakar frekvensomriktarens status. Efter att felet har åtgärdats kan frekvensomriktaren återställas.

Tripplös

Vid tripplös avbryter frekvensomriktaren driften för att förhindra skador på frekvensomriktaren och annan utrustning. Vid ett tripplös utullar motorn till ett stopp. Frekvensomriktarlogiken fortsätter att fungera och övervakar frekvensomriktarens status. Frekvensomriktaren startar endast ett tripplös vid allvarliga fel som kan skada frekvensomriktaren eller annan utrustning. När felet har åtgärdats ska du slå av och på ingångsströmmen innan frekvensomriktaren återställs.

Varnings- och larmvisning

- En varning och varningsnumret visas på LCP:n.
- Ett larm och larmnumret blinkar.



Bild 8.3 Larmexempel

Utöver texten och larmkoden som visas på LCP:n, finns tre statuslampor.

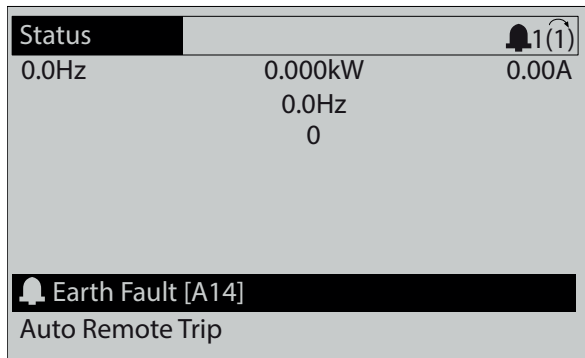
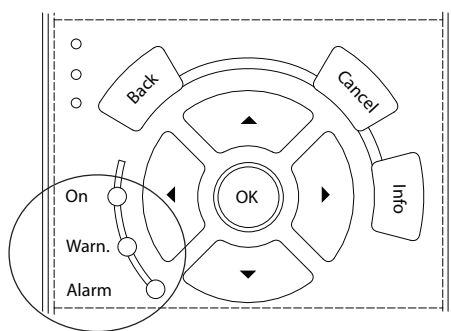

	Varningslampa	Larmlampa
Varning	Tänd	Släckt
Larm	Släckt	Tänd (blinker)
Tripplås	Tänd	Tänd (blinker)

Bild 8.4 Statuslampor

8.5 Lista över varningar och larm

Följande varnings- eller larminformation definierar respektive varnings- eller larmtillstånd, ger förslag på trolig orsak och på en lösning eller felsökningsprocedur.

WARNING 1, 10 V låg

Styrkortets spänning från plint 50 är längre än 10 V. Minska belastningen på plint 50 något, eftersom 10 V-försörjningen är överbelastad. Max. 15 mA eller min. 590 Ω.

Detta tillstånd kan orsakas av en kortslutning i en ansluten potentiometer eller av fel på kablarna till potentiometern.

Felsökning

- Ta bort kabeln från plint 50. Om varningen försvinner sitter felet i ledningarna. Byt ut styrkortet om varningen inte försvinner.

WARNING/LARM 2, Spänn. för. 0

Varningen eller larmet visas bara om det har programmerats i *parameter 6-01 Spänn.för. 0, tidsg.funktion*. Signalen på en av de analoga ingångarna ligger under 50 % av det minimivärde som programmerats för ingången. Detta tillstånd kan orsakas av en trasig ledning eller en felaktig enhet som sänder signalen.

Felsökning

- Kontrollera anslutningarna på alla analoga nätplintar.
 - Styrkortsplintarna 53 och 54 för signaler, plint 55 gemensam.
 - VLT® General Purpose I/O MCB 101 plint 11 och 12 för signaler, plint 10 gemensam.
 - VLT® Analog I/O Option MCB 109 plint 1, 3 och 5 för signaler, plint 2, 4 och 6 gemensam.
- Kontrollera att frekvensomriktarens programmering och switchinställningar stämmer överens med den analoga signaltypen.
- Utför ett signaltest på ingångsplintarna.

WARNING/LARM 3, Ingen motoransl.

Ingen motor har anslutits till frekvensomriktarens utgång.

WARNING/LARM 4, Nätfasbortfall

En fas saknas på försörjningssidan, eller också är nätspänningsobalansen för hög. Det här meddelandet visas också vid fel i ingångslikriktaren. Alternativen programmeras i *parameter 14-12 Funktion vid nätfel*.

Felsökning

- Kontrollera nätspänningen och nätströmmar till frekvensomriktaren.

WARNING 5, Hög DC-spän.

DC-bussspänningen överstiger varningsgränsen för högspänning. Gränsen beror på frekvensomriktarens spänningsmärkning. Enheten är fortfarande aktiv.

WARNING 6, Låg DC-spänning

DC-bussspänningen understiger varningsgränsen för låg spänning. Gränsen beror på frekvensomriktarens spänningsmärkning. Enheten är fortfarande aktiv.

WARNING/LARM 7, DC-översp.

Om DC-bussspänningen överskrider gränsvärdet trippar frekvensomriktaren efter en tid.

Felsökning

- Förläng ramptiden.
- Ändra ramptypen.
- Öka *parameter 14-26 Trippfördröjning vid växelriktarfel*.
- Kontrollera att nätspänningen stämmer överens med den aktiva frekvensomriktarens spänning.
- Testa ingångsspänningen.

VARNING/LARM 8, DC-undersp.

Om DC-bussspänningen sjunker under underspänningsgränsen söker frekvensomriktaren efter en 24 V DC-reservförsörjning. Om ingen 24 V DC-reservförsörjning är ansluten trippar frekvensomriktaren efter en viss fastställd tidsfördröjning. Tidsfördröjningen varierar med enhetens storlek.

Felsökning

- Kontrollera att nätspänningen stämmer överens med frekvensomriktarens spänning.
- Testa inspänningen.
- Testa mjukladdningskretsarna.

VARNING/LARM 9, Växelri. överb.

Frekvensomriktaren har körts med mer än 100 % överbelastning under för lång tid och kopplas snart ur. Räknaren för elektroniskt-termiskt växelriktarskydd varnar vid 98 % och trippar vid 100 % samtidigt som ett larm utlöses. Frekvensomriktaren kan inte återställas förrän räknaren är under 90 %.

Felsökning

- Jämför utströmmen som visas på LCP:n med frekvensomriktarens nominella ström.
- Jämför utströmmen som visas på LCP:n med den uppmätta motorströmmen.
- Visa den termiska belastningen på LCP:n och övervaka värdet. Vid drift över frekvensomriktarens kontinuerliga strömmärkdata ökar räknaren. Vid drift under frekvensomriktarens kontinuerliga strömmärkdata minskar räknaren.

VARNING/LARM 10, Motor-ETR, öv.

Enligt det elektronisk-termiska skyddet (ETR) är motorn överhettad.

Välj ett av följande alternativ:

- Frekvensomriktaren utfärdar en varning eller ett larm när räknaren är > 90 % om *parameter 1-90 Termiskt motorskydd* är inställt på varningsalternativ.
- Frekvensomriktare trippar när räknaren når 100 % om *parameter 1-90 Termiskt motorskydd* är inställt på trippalternativ.

Felet uppstår när motorn drivs med mer än 100 % överbelastning under alltför lång tid.

Felsökning

- Kontrollera om motorn är överhettad.
- Kontrollera om motorn är mekaniskt överbelastad.
- Kontrollera att den inställda motorströmmen i *parameter 1-24 Motorström* är korrekt.
- Kontrollera att motordata i *parametrarna 1-20 till 1-25* är korrekt inställda.
- Om en extern fläkt används kontrollerar du att den är vald i *parameter 1-91 Extern motorfläkt*.

- Om du kör AMA i *parameter 1-29 Automatisk motoranpassning (AMA)* kan du justera frekvensomriktaren efter motorn och därmed minska den termiska belastningen.

VARNING/LARM 11, Motort., över

Kontrollera om termistorn är fränkopplad. Välj huruvida frekvensomriktaren ska utfärda en varning eller ett larm i *parameter 1-90 Termiskt motorskydd*.

Felsökning

- Kontrollera om motorn är överhettad.
- Kontrollera om motorn är mekaniskt överbelastad.
- Kontrollera, vid användning av plint 53 eller 54, att termistorn har anslutits korrekt mellan antingen plint 53 eller 54 (analog spänningsingång) och plint 50 (+10 V-försörjning). Kontrollera även att plintbrytaren för 53 och 54 är inställd på spänning. Kontrollera att *parameter 1-93 Termistorresurs* väljer plint 53 eller 54.
- När plintarna 18, 19, 31, 32 eller 33 (digitala ingångar) används ska du kontrollera att termistorn är korrekt ansluten mellan den digitala ingångsplint som används (digital ingång, endast PNP) och plint 50. Välj den plint som används i *parameter 1-93 Termistorresurs*.

VARNING/LARM 12, Momentgräns

Momentet är högre än värdet i *parameter 4-16 Momentgräns, motordrift* eller *parameter 4-17 Momentgräns, generatordrift*. *Parameter 14-25 Trippfördr. vid mom.gräns* kan användas för att ändra detta från endast en varning till en varning som följs av ett larm.

Felsökning

- Om motormomentgränsen överskrids under upprampning ska upprampningen förlängas.
- Om generatormomentgränsen överskrids under nedrampning ska nedrampningen ökas.
- Om momentgränsen uppnås vid drift ska momentgränsen höjas. Kontrollera att systemet fungerar säkert även vid högre moment.
- Kontrollera att tillämpningen inte drar för mycket ström från motorn.

VARNING/LARM 13, Överström

Växelriktarens toppströmgräns (ungefär 200 % av den nominella strömmen) har överskridits. Varningen visas i cirka 1,5 sekunder, varefter frekvensomriktaren trippar och utfärdar ett larm. Felet kan orsakas av chockbelastning eller snabb acceleration när tröghetsbelastningen är hög. Om accelerationen vid upprampning är snabb, kan felet även uppstå efter en kinetisk back-up. Om utökad styrning av mekanisk broms är valt kan trippen återställas externt.

Felsökning

- Koppla bort strömmen och kontrollera om det går att vrida på motoraxeln.
- Kontrollera att motorstorleken passar frekvensomriktaren.
- Kontrollera att alla motordata är korrekt inställda i *parametrarna 1-20 till 1-25*.

LARM 14, Jordfel

Det finns ström från utfaserna till jord, antingen i kabeln mellan frekvensomriktaren och motorn eller i själva motorn. Strömomvandlarna upptäcker jordfelet genom att mäta frekvensomriktarens utström och frekvensomriktarens inström från motorn. Varningen om jordfelet utfärdas om avvikelser mellan de två strömvärdena är för stora. Frekvensomriktarens utström måste vara densamma som dess inström.

Felsökning

- Koppla bort strömmen från frekvensomriktaren och åtgärda jordfelet.
- Sök efter jordfel i motorn genom att mäta motståndet till jord på motorkablarna och motorn med en megohmmeter.
- Återställ alla eventuella enskilda förskjutningar i de tre strömomvandlarna i frekvensomriktaren. Utför en manuell initiering eller en fullständig AMA. Den här metoden är relevant främst efter att effektkortet har bytts.

LARM 15, Ofullst. mask.v.

Ett tillval som monterats fungerar inte tillsammans med det aktuella styrkortets maskinvara eller programvara.

Notera värdena för följande parametrar och kontakta Danfoss.

- *Parameter 15-40 FC-typ.*
- *Parameter 15-41 Effektdel.*
- *Parameter 15-42 Spänning.*
- *Parameter 15-43 Programversion.*
- *Parameter 15-45 Faktisk typkodsträng.*
- *Parameter 15-49 Program-ID, styrkort.*
- *Parameter 15-50 Program-ID, nätkort.*
- *Parameter 15-60 Tillval monterat.*
- *Parameter 15-61 Programversion för tillval (för varje tillvalsöppning).*

LARM 16, Kortslutning

Det har skett en kortslutning i motorn eller motorkablarna.

Felsökning

- Koppla bort strömmen till frekvensomriktaren och åtgärda kortslutningen.

⚠ VARNING**HÖG SPÄNNING**

Frekvensomriktare innehåller hög spänning när de är anslutna till växelströmsnät, DC-försörjning eller lastdelning. Om installation, idrifttagning och underhåll av frekvensomriktaren inte utförs av behörig personal kan det leda till dödsfall eller allvarliga personskador.

- Bryt strömmen innan du fortsätter.

VARNING/LARM 17, Styrord TILL

Kommunikation med frekvensomriktaren saknas. Varningen är endast aktiv när *parameter 8-04 Tidsgränsfunktion för styrord INTE* är inställd på [0] Av. Om *parameter 8-04 Tidsgränsfunktion för styrord* är inställd på [5] Stopp och tripp visas en varning och frekvensomriktaren rampar sedan ned tills den stannar. Därefter visas ett larm.

Felsökning

- Kontrollera anslutningarna på den seriella kommunikationskabeln.
- Öka *parameter 8-03 Tidsgräns för styrord*.
- Kontrollera att kommunikationsutrustningen fungerar.
- Kontrollera att EMC-installationen utfördes korrekt.

VARNING/LARM 20, Temp. input error

Temperaturgivaren är inte ansluten.

VARNING/LARM 21, Param.fel

Parametern ligger utanför intervallet. Parameternumret visas på displayen.

Felsökning

- Ange ett giltigt värde för den berörda parametern.

VARNING/LARM 22, Lyftmek. broms

0 = Vridmomentsreferensen uppnåddes inte innan tidsgränsen uppnåddes.

1 = Ingen bromsåterkoppling uppmättes innan tidsgränsen uppnåddes.

VARNING 23, Interna fläktar

Fläktvarningsfunktionen är en skyddsfunktion som kontrollerar om fläkten är igång/monterad. Fläktvarningen kan inaktiveras i *parameter 14-53 Fläktövervakning ([0] Inaktiverad)*.

En återkopplingsgivare är monterad i fläkten. Om fläkten beordras att köras och det inte finns någon återkoppling från givaren visas detta larm. Larmet visas även om det finns ett kommunikationsfel mellan fläktens effektkort och styrkortet.

I larmloggen (se *kapitel 3.6 Lokal manöverpanel (LCP)*) finns information om vilket rapportvärde som är kopplat till den här varningen.

Om rapportvärdet är 2 finns det ett maskinvarufel med en av fläktarna. Om rapportvärde är 12 finns det ett kommunikationsfel mellan fläktens effektkort och styrkortet.

Felsökning av fläkt

- Slå av/på strömmen till frekvensomriktaren och kontrollera att fläkten fungerar vid start.
- Kontrollera att fläkten fungerar ordentligt. Använd *parametergrupp 43-** Unit Readouts* för att visa varje fläkts varvtal.

Felsökning för fläktens effektkort

- Kontrollera kabeldragningen mellan fläktens effektkort och styrkortet.
- Fläktens effektkort kan behöva bytas.
- Styrkortet kan behöva bytas.

WARNING 24, Externa fläktar

Fläktvarningsfunktionen är en skyddsfunktion som kontrollerar om fläkten är igång/monterad. Fläktvarningen kan inaktiveras i *parameter 14-53 Fläktövervakning ([0] Inaktiverad)*.

En återkopplingsgivare är monterad i fläkten. Om fläkten beordras att köras och det inte finns någon återkoppling från givaren visas detta larm. Larmet visas även om det finns ett kommunikationsfel mellan effektkortet och styrkortet.

I larmloggen (se *kapitel 3.6 Lokal manöverpanel (LCP)*) finns information om vilket rapportvärde som är kopplat till den här varningen.

Om rapportvärdet är 1 finns det ett maskinvarufel med en av fläktarna. Om rapportvärde är 11 finns det ett kommunikationsfel mellan effektkortet och styrkortet.

Felsökning av fläkt

- Slå av/på strömmen till frekvensomriktaren och kontrollera att fläkten fungerar vid start.
- Kontrollera att fläkten fungerar ordentligt. Använd *parametergrupp 43-** Unit Readouts* för att visa varje fläkts varvtal.

Felsökning av effektkort

- Kontrollera kabeldragningen mellan effektkortet och styrkortet.
- Effektkortet kan behöva bytas.
- Styrkortet kan behöva bytas.

WARNING 25, Bromsmotstånd

Bromsmotståndet övervakas under drift. Om kortslutning uppstår inaktiveras bromsfunktionen och varningen visas. Det går fortfarande att köra frekvensomriktaren, men bromsfunktionen saknas.

Felsökning

- Koppla bort strömmen från frekvensomriktaren och byt ut bromsmotståndet (se *parameter 2-15 Bromskontroll*).

WARNING/LARM 26, Bromsöverbel.

Den effekt som överförs till bromsmotståndet beräknas som ett medelvärde över de senaste 120 sekundernas drift. Beräkningen baseras på DC-bussspänningen och bromsmotståndsvärdet som är inställt i *parameter 2-16 AC-broms max. ström*. Varningen aktiveras när bromseffekten är högre än 90 % av bromsmotståndseffekten. Om *[2] Tripp* är valt i *parameter 2-13 Bromseffektövervakning* trippar frekvensomriktarens när bromseffekten når 100 %.

WARNING/LARM 27, Broms IGBT

Bromstransistorn övervakas under drift och om den kortsluts inaktiveras bromsfunktionen och en varning utfärdas. Det går fortfarande att köra frekvensomriktaren, men eftersom bromstransistorn har kortslutits överförs en avsevärd effekt till bromsmotståndet, även om detta inte är aktivt.

Felsökning

- Koppla bort strömmen till frekvensomriktaren och ta bort bromsmotståndet.

WARNING/LARM 28, Bromskontroll

Bromsmotståndet är inte anslutet eller också fungerar det inte.

Felsökning

- Kontrollera *parameter 2-15 Bromskontroll*.

LARM 29, Kylplattetem.

Den maximala temperaturen för kylplattan har överskridits. Larmet baseras på den temperatur som mäts av kylplattans givare, som är monterad inuti IGBT-modulerna. Temperaturfelet återställs inte förrän temperaturen har sjunkit under den temperatur som är definierad för kylplattan. Trippen och återställningspunkterna är olika beroende på frekvensomriktarens effektstorlek.

Felsökning

- Kontrollera om följande tillstånd föreligger:
 - För hög omgivningstemperatur
 - För lång motorkabel
 - För litet utrymme för luftflöde över och under frekvensomriktaren
 - Blockerat luftflöde runt frekvensomriktaren
 - Skadad kylplattefläkt
 - Smutsig kylplatta
- Kontrollera fläktmotståndet.
- Kontrollera mjukladdningsåkringar.
- Kontrollera den termiska givaren för IGBT.

LARM 30, U-fasbortfall

Motorfas U mellan frekvensomriktaren och motorn saknas.

⚠ VARNING**HÖG SPÄNNING**

Frekvensomriktare innehåller hög spänning när de är anslutna till växelströmsnät, DC-försörjning eller lastdelning. Om installation, idrifttagning och underhåll av frekvensomriktaren inte utförs av behörig personal kan det leda till dödsfall eller allvarliga personskador.

- Bryt strömmen innan du fortsätter.

Felsökning

- Koppla bort strömmen från frekvensomriktaren och kontrollera motorfas U.

LARM 31, V-fasbortfall

Motorfas V mellan frekvensomriktaren och motorn saknas.

⚠ VARNING**HÖG SPÄNNING**

Frekvensomriktare innehåller hög spänning när de är anslutna till växelströmsnät, DC-försörjning eller lastdelning. Om installation, idrifttagning och underhåll av frekvensomriktaren inte utförs av behörig personal kan det leda till dödsfall eller allvarliga personskador.

- Bryt strömmen innan du fortsätter.

Felsökning

- Koppla bort strömmen från frekvensomriktaren och kontrollera motorfas V.

LARM 32, W-fasbortfall

Motorfas W mellan frekvensomriktaren och motorn saknas.

⚠ VARNING**HÖG SPÄNNING**

Frekvensomriktare innehåller hög spänning när de är anslutna till växelströmsnät, DC-försörjning eller lastdelning. Om installation, idrifttagning och underhåll av frekvensomriktaren inte utförs av behörig personal kan det leda till dödsfall eller allvarliga personskador.

- Bryt strömmen innan du fortsätter.

Felsökning

- Koppla bort strömmen från frekvensomriktaren och kontrollera motorfas W.

LARM 33, Uppstartfel

För många nättillslag har inträffat inom en kort tidsperiod.

Felsökning

- Låt enheten svalna till drifttemperatur.
- Kontrollera potentiellt DC-bussfel till jord.

VARNING/LARM 34, Fältbussfel

Fältbussen på tillvalskortet för kommunikation fungerar inte.

VARNING/LARM 35, Tillvalsfel

Ett tillvalslarm har tagits emot. Larmet är specifikt för tillvalet. Den troligaste orsaken är ett nätanslutnings- eller kommunikationsfel.

VARNING/LARM 36, Nätfel

Varningen/larmet aktiveras endast om nätspänningen till frekvensomriktarsystemet försvinner och parameter 14-10 Nätfel inte är inställd på [0] Ingen funktion.

- Kontrollera frekvensomriktarsystemets säkringar och enhetens nätförsörjning.
- Kontrollera att nätspänningen stämmer överens med produktspecifikationerna.
- Kontrollera att följande tillstånd inte föreligger: Larm 307, Högt THD(V), larm 321, Spänningsobalans, varning 417, Nätunderspänning eller varning 418, Nätöverspänning rapporteras om något av de angivna tillstånden föreligger:
 - 3-fasspänningens magnitud faller under 25 % av den nominella nätspänningen.
 - Någon enfassspänning överskrider 10 % av den nominella nätspänningen.
 - Procentandelen av fasens eller magnitudens obalans överskrider 8 %.
 - Spänningens THD överskrider 10 %.

LARM 37, Fasobalans

Det finns en strömobalans mellan effektenheterna.

LARM 38, Internt fel

När det uppstår ett internt fel visas ett kodnummer, som förklaras i Tabell 8.4.

Felsökning

- Slå på/av strömmen.
- Kontrollera att tillvalet är korrekt installerat.
- Kontrollera att inga ledningar sitter löst eller saknas.

Du kan behöva kontakta din Danfoss-återförsäljare eller företagets serviceavdelning. Notera kodnumret för vidare felsökningsanvisningar.

Nummer	Text
0	Den seriella porten kan inte initieras. Kontakta din Danfoss-återförsäljare eller Danfoss-serviceavdelningen.
256–259, 266, 268	EEPROM-data är skadade eller för gamla. Byt ut effektkortet.
512–519	Internt fel. Kontakta din Danfoss-återförsäljare eller Danfoss-serviceavdelningen.

Nummer	Text
783	Parametervärdet ligger utanför min-/maxgränserna.
1024–1284	Internt fel. Kontakta din Danfoss-återförsäljare eller serviceavdelningen på Danfoss.
1299	Tillvalsprogramvaran i öppning A är för gammal.
1300	Tillvalsprogramvaran i öppning B är för gammal.
1301	Tillvalsprogramvaran i öppning C0 är för gammal.
1302	Tillvalsprogramvaran i öppning C1 är för gammal.
1315	Tillvalsprogramvaran i öppning A stöds inte (är inte tillåten).
1316	Tillvalsprogramvaran i öppning B stöds inte (är inte tillåten).
1317	Tillvalsprogramvara i öppning C0 stöds ej (inte tillåten).
1318	Tillvalsprogramvaran i öppning C1 stöds inte (är inte tillåten).
1360–2819	Internt fel. Kontakta din Danfoss-återförsäljare eller Danfoss-serviceavdelningen.
2561	Byt ut styrkortet.
2820	LCP, stackspill.
2821	Seriell port, spill.
2822	USB-port, spill.
3072–5122	Parametervärdet ligger utanför gränserna.
5123	Tillval i öppning A: Maskinvaran är inkompatibel med styrkortets maskinvara.
5124	Tillval i öppning B: Maskinvaran är inkompatibel med styrkortets maskinvara.
5125	Tillval i öppning C0: Maskinvaran är inkompatibel med styrkortets maskinvara.
5126	Tillval i öppning C1: Maskinvaran är inkompatibel med styrkortets maskinvara.
5127	Ogiltig tillvalskombination (två tillval av samma typ är monterade, eller en pulsgivare i E0 och en resolver i E1 eller liknande).
5168	Säkerhetsstopp/Safe Torque Off upptäcktes på ett styrkort som inte har säkerhetsstopp/Safe Torque Off.
5376–65535	Internt fel. Kontakta din Danfoss-återförsäljare eller Danfoss-serviceavdelningen.

Tabell 8.4 Interna felkoder

LARM 39, Kylplattegiv.

Ingen återkoppling från kylplattans temperaturgivare.

Signalen från den termiska givaren för IGBT är inte tillgänglig på effektkortet. Problemet kan bero på effektkortet eller växelriktarkortet, alternativt på ribbonkabeln mellan effektkortet och växelriktarkortet.

WARNING 40, Överlast T27

Kontrollera belastningen på plint 27 eller åtgärda kortslutningen. Kontrollera *parameter 5-00 Digitalt I/O-läge* och *parameter 5-01 Plint 27, funktion*.

WARNING 41, Överlast T29

Kontrollera belastningen på plint 29 eller åtgärda kortslutningen. Kontrollera även *parameter 5-00 Digitalt I/O-läge* och *parameter 5-02 Plint 29, funktion*.

WARNING 42, Överlast X30/6-7

För plint X30/6 kontrollerar du belastningen på plint X30/6 eller åtgärdar kortslutningen. Kontrollera även *parameter 5-32 Plint X30/6, digital utgång* (VLT® General Purpose I/O MCB 101).

För plint X30/7 kontrollerar du belastningen på plint X30/7 eller åtgärdar kortslutningen. Kontrollera *parameter 5-33 Plint X30/7, digital utgång* (VLT® General Purpose I/O MCB 101).

LARM 43, Utök. försörj. (tillv)

VLT® Extended Relay Option MCB 113 har monterats utan extern 24 V DC-försörjning. Anslut antingen en extern 24 V DC-försörjning eller ange att ingen extern försörjning används i *parameter 14-80 Tillval försörjt via extern 24VDC [0] Nej*. En ändring i *parameter 14-80 Tillval försörjt via extern 24VDC* kräver en effektcykel.

LARM 45, Jordfel 2

Jordfel.

Felsökning

- Kontrollera att jordningen är korrekt och att det inte finns lösa anslutningar.
- Kontrollera att rätt ledningsdimension används.
- Kontrollera motorkablar avseende kortslutningar och läckströmmar.

LARM 46, Nätkortsför.

Effektkortets försörjning ligger utanför det specificerade intervallet.

Det finns tre strömförsörjningar som skapas av SMPS (Switch Mode Power Supply) på effektkortet:

- 24 V.
- 5 V.
- ± 18 V.

Om försörjningen sker med VLT® 24 V DC Supply MCB 107 övervakas endast 24 V- och 5 V-försörjningen. Om strömförsörjning sker med trefasnätspänning övervakas alla tre.

Felsökning

- Kontrollera om effektkortet är trasigt.
- Kontrollera om styrkortet är trasigt.
- Kontrollera om tillvalskortet är trasigt.
- Kontrollera strömförsörjningen om 24 V DC-försörjning används.

WARNING 47, 24 V-spän. Låg

Effektkortets försörjning ligger utanför det specificerade intervallet.

Det finns tre strömförsörjningar som skapas av SMPS (Switch Mode Power Supply) på effektkortet:

- 24 V.
- 5 V.
- ± 18 V.

Felsökning

- Kontrollera om effektkortet är trasigt.

WARNING 48, 1,8 V-spän. låg

Den 1,8 V DC-försörjning som används på styrkortet ligger utanför de tillåtna gränserna. Försörjningen mäts på styrkortet.

Felsökning

- Kontrollera om styrkortet är trasigt.
- Om det finns ett tillvalskort kontrollerar du om överspänning föreligger.

WARNING 49, Varvtalsgräns

Varningen visas när varvtalet ligger utanför det specificerade området i *parameter 4-11 Motorvarvtal, nedre gräns [rpm]* och *parameter 4-13 Motorvarvtal, övre gräns [rpm]*. När varvtalet understiger den angivna gränsen i *parameter 1-86 Tripp lågt varvtal [RPM]* (förutom vid start eller stopp) trippar frekvensomriktaren.

LARM 50, AMA, kalibr.

Kontakta din Danfoss-återförsäljare eller serviceavdelningen på Danfoss.

LARM 51, AMA U_{nom} , I_{nom}

Inställningarna för motorspänning, motorström och motoreffekt är felaktiga.

Felsökning

- Kontrollera inställningarna i *parametrarna 1-20 till 1-25*.

LARM 52, AMA låg I_{nom}

Motorströmmen är för låg.

Felsökning

- Kontrollera inställningarna *parameter 1-24 Motorström*.

LARM 53, AMA, st. motor

Motorn är för stor för att AMA ska kunna genomföras.

LARM 54, AMA, lit. motor

Den anslutna motorn är för liten för att AMA ska kunna genomföras.

LARM 55, AMA, par.omr.

AMA kan inte köras eftersom parametervärdena för motorn ligger utanför de tillåtna gränsvärdena.

LARM 56, AMA, avbryt

AMA har avbrutits av manuellt.

LARM 57, AMA, internt

Försök att starta AMA igen. Upprepade omstarter kan överhettas motorn.

LARM 58, AMA, internt

Kontakta Danfoss-återförsäljaren.

WARNING 59, Strömgräns

Strömmen är högre än värdet i *parameter 4-18 Strömbe-gränsning*. Kontrollera att motordata i *parametrarna 1-20 till 1-25* är korrekt inställda. Öka vid behov strömgränsen. Försäkra dig om att systemet kan köras säkert även om gränsen höjs.

WARNING 60, Externt stopp

En digital ingångssignal indikerar ett feltillstånd som ligger utanför frekvensomriktaren. En extern förregling har beordrat frekvensomriktaren att trippa. Åtgärda det externa felet. Återuppta normal drift genom att lägga 24 V DC på plinten som är programmerad för extern förregling och återställ frekvensomriktaren.

WARNING 61, Pulsgevibortf.

Ett fel har detekterats mellan det beräknade motorvarvtalet och varvtalsmätningen från återkopplingsenheten. Funktionen Varning/larm/inaktivera ställs in i *parameter 4-30 Funktion för motoråterk.bortfall*. Felinställningen finns i *parameter 4-31 Motoråterk.varvtal, fel*. Tillåten feltid finns i *parameter 4-32 Timeout för motoråterk.bortfall*. Funktionen kan vara användbar under idrifttagningsprocessen.

WARNING 62, Utfrekv.gräns

Utfrekvensen har nått värdet som ställts in i *parameter 4-19 Max. utfrekvens*. Sök efter möjliga orsaker. Öka möjligen utfrekvensgränsen. Säkerställ att systemet kan köras vid en högre utfrekvens. Varningen raderas när utgången faller under den maximala gränsen.

LARM 63, Mek. broms låg

Den faktiska motorströmmen har inte överstigit strömmen för att frikoppla bromsström inom startfördröjningstiden.

WARNING 64, Spänningsgräns

Kombinationen av belastning och varvtal kräver en motorspänning som är högre än den faktiska likspänningen.

WARNING/LARM 65, Styrkortstemp.

Frånslagningstemperaturen för styrkortet är 85 °C.

Felsökning

- Kontrollera att den omgivande drifttemperaturen ligger inom gränsvärdena.
- Kontrollera att inga filter är igensatta.
- Kontrollera att fläkten fungerar.
- Kontrollera styrkortet.

VARNING 66, Låg temp.

Frekvensomriktaren är för kall för att köras. Varningen bygger på uppgifter från temperaturgivaren i IGBT-modulen. Öka omgivningstemperaturen runt enheten. En underhållsström kan skickas till frekvensomriktaren när motorn är stoppad genom att ställa in *parameter 2-00 DC-hållström* på 5 % och *parameter 1-80 Funktion vid stopp*.

LARM 67, Tillvalsändring

Ett eller flera tillval har antingen lagts till eller tagits bort efter det senaste nätfrånslaget. Kontrollera att konfigurationsändringen är avsiktlig och återställ enheten.

LARM 68, Säkerhetsstopp

Safe Torque Off (STO) har aktiverats. Återuppta normal drift genom att applicera 24 V DC på plint 37 och sedan skicka en återställningssignal (via buss, digital I/O eller genom att trycka på [Reset]).

LARM 69, Nätkortstemp.

Temperaturgivaren på effektkortet är antingen för varm eller för kall.

Felsökning

- Kontrollera att den omgivande drifttemperaturen ligger inom gränsvärdena.
- Kontrollera att inga filter är igensatta.
- Kontrollera att fläkten fungerar.
- Kontrollera effektkortet.

LARM 70, Ogiltig FC-konf

Styrkortet och effektkortet är inte kompatibla. Om du vill kontrollera kompatibiliteten ska du kontakta din Danfoss-återförsäljare och ange typkoden som står på enhetens märkskylt, samt kortens artikelnummer.

VARNING/LARM 71, PTC 1 Skrtsstp

Safe Torque Off (STO) har aktiverats från VLT® PTC Thermistor Card MCB 112 eftersom motorn är för varm. Så fort motorn har kylts ned och den digitala ingången från MCB 112 har inaktiverats kan normal drift återupptas när MCB 112 lägger 24 V DC på plint 37 igen. När motorn är klar för normal drift skickas en återställningssignal (via buss, digital I/O eller genom att trycka på [Reset]) på LCP:n). Om automatisk omstart är aktiverad kan motorn starta när felet har åtgärdats.

LARM 72, Allvarligt fel

Safe Torque Off (STO) med tripplås. Övåntade signalnivåer på Safe Torque Off och digital ingång från VLT® PTC Thermistor Card MCB 112.

VARNING 73, Auto omstart

Safe torque off (STO). Om automatisk omstart är aktiverad kan motorn starta när felet har åtgärdats.

LARM 74, PTC-termistor

Larm relaterat till VLT® PTC Thermistor Card MCB 112. PTC fungerar inte.

LARM 75, Illegal Profile Sel.

Skriv inte in parametervärdet medan motorn körs. Stanna motorn innan du skriver MCO-profilen till *parameter 8-10 Profil för styrord*.

VARNING 76, Pow. Unit Set.

Antalet begärda effektenheter stämmer inte överens med det upptäckta antalet aktiva effektenheter. Om du byter ut en F-kapslingsmodul visas den här varningen om effektspecifika data i modulens effektkort inte överensstämmer med frekvensomriktaren i övrigt. Varningen utlöses även om effektkortsanslutningen försvinner.

Felsökning

- Bekräfta att reservdelen och dess effektkort har rätt artikelnummer.
- Kontrollera att 44-stiftskablarna mellan MDCIC och effektkorten är korrekt monterade.

VARNING 77, Red. effektläge

Denna varning indikerar att frekvensomriktaren körs i reducerat effektläge (det vill säga mindre än det tillåtna antalet växelriktaravsnitt). Varningen genereras på effektcykeln när frekvensomriktaren är inställd på att köras med färre växelriktare och förblir på.

LARM 78, Pulsgivarbortf.

Skillnaden mellan börvärde och verkligt värde överskrider värdet i *parameter 4-35 Pulsgivarbortfall*.

Felsökning

- Inaktivera funktionen eller välj larm/varning i *parameter 4-34 Spårningsfelsfunktion*.
- Kontrollera mekaniken runt lasten och motorn. Kontrollera återkopplingsanslutningarna från motorns pulsgivare till frekvensomriktaren.
- Välj motoråterkopplingsfunktion i *parameter 4-30 Funktion för motoråterk.bortfall*.
- Justera spårningsfelsintervallet i *parameter 4-35 Pulsgivarbortfall* och *parameter 4-37 Spårningsfelsrampling*.

LARM 79, Ogiltig PS-konf

Skalningskortet har fel nummer eller är inte installerat. Dessutom gick det inte att installera MK102-anslutningen på effektkortet.

LARM 80, Enhet initierad

Parameterinställningarna initieras till fabriksinställningen efter en manuell återställning. Ta bort larmet genom att återställa enheten.

LARM 81, CSIV korrupt

CSIV-filen innehåller syntaxfel.

LARM 82, CSIV, par.fel

CSIV kunde inte initiera en parameter.

LARM 83, Illegal Option Combi.

De monterade tillvalen är inte kompatibla.

LARM 84, Safety Opt. Replaced

Säkerhetstillvalet har tagits bort utan allmän återställning. Återanslut säkerhetstillvalet.

LARM 85, Allv. fel PB

PROFIBUS/PROFIsafe-fel

LARM 88, Option detection

En ändring i tillvalslayouten har upptäckts.

Parameter 14-89 Option Detection är inställd på [0] *Frusen konfiguration* och tillvalslayouten har ändrats.

- Om du vill tillämpa ändringen aktiverar du tillvalslayoutändringarna i *parameter 14-89 Option Detection*.
- Alternativt återställer du den korrekta tillvalskonfigurationen.

WARNING 89, Mechanical Brake Sliding

Lyftbromsövervakningen har upptäckt ett motorvarvtal på över 10 varv/minut.

LARM 90, Återk.övervakn.

Kontrollera anslutningen till pulsgivar-/resolvertillvalet och byt vid behov ut VLT® Encoder Input MCB 102 eller VLT® Resolver Input MCB 103.

LARM 91, AI54 felinställd

Ställ brytare S202 i position AV (spänningsingång) när en KTY-givare är ansluten till den analoga ingångsplinten 54.

LARM 99, Låst rotor

Rotorn är blockerad.

WARNING/LARM 104, Mixing Fans

Fläkten fungerar inte. Fläktövervakningen kontrollerar att fläkten går vid start eller när blandfläkten är påslagen. Blandfläktefelet kan konfigureras som en varning eller larmtripp i *parameter 14-53 Fläktövervakning*.

Felsökning

- Slå av/på strömmen till frekvensomriktaren för att avgöra om varningen/larmet returneras.

WARNING/LARM 122, Mot. rotat. unexp.

Frekvensomriktaren utför en funktion som kräver att motorn står still, till exempel DC-håll för PM-motorer.

WARNING 163, ATEX ETR cur.lim.warning

Frekvensomriktaren har körts över egenskapskurvan i mer än 50 sekunder. Varningen aktiveras vid 83 % och inaktiveras igen vid 65 % av den tillåtna termiska överbelastningen.

LARM 164, ATEX ETR cur.lim.alarm

Drift över egenskapskurvan i mer än 60 sekunder inom en period om 600 sekunder aktiverar larmet och trippar frekvensomriktaren.

WARNING 165, ATEX ETR freq.lim.warning

Frekvensomriktaren körs i mer än 50 sekunder under den tillåtna minimifrekvensen (*parameter 1-98 ATEX ETR interpol. points freq.*).

LARM 166, ATEX ETR freq.lim.alarm

Frekvensomriktaren har körts i mer än 60 sekunder (under en period om 600 sekunder) under den tillåtna minimifrekvensen (*parameter 1-98 ATEX ETR interpol. points freq.*).

LARM 244, Kylplattetemp.

Den maximala temperaturen för kylplattan har överskridits. Temperaturfelet kan inte återställas förrän temperaturen har sjunkit under den temperatur som är definierad för kylplattan. Tripp- och återställningspunkterna är olika beroende på effektstorlek. Larmet motsvarar *larm 29, Kylplattetemp.*

Felsökning

Kontrollera om följande tillstånd föreligger:

- För hög omgivningstemperatur.
- För lång motorkabel.
- För litet utrymme för luftflöde över och under frekvensomriktaren.
- Luftflödet runt enheten är blockerat.
- Skadad kylplattefläkt.
- Smutsig kylplatta.

WARNING 251, Ny typkod

Effektkortet eller andra komponenter har bytts ut och typkoden har ändrats.

LARM 421, FPC Temp

Ett fel orsakat av den inbyggda temperaturgivaren har upptäckts på fläktens effektkort.

Felsökning

- Kontrollera kabeldragningen.
- Kontrollera givaren.
- Byt ut fläktens effektkort.

LARM 423, FPC Updating

Larmet genereras när fläktens effektkort rapporterar att det har en ogiltig PUD. Styrkortet försöker uppdatera PUD. Ett efterföljande larm kan utfärdas beroende på uppdateringen. Se A424 och A425.

LARM 424, FPC Update Success

Larmet genereras när styrkortet har uppdaterat fläktens effektkorts-PUD. Frekvensomriktaren måste återställas för att avbryta larmet.

LARM 425, FPC Update Failure

Larmet genereras efter att styrkortet misslyckats med att uppdatera fläktens effektkorts-PUD.

Felsökning

- Kontrollera kabeldragningen för fläktens effektkort.
- Byt ut fläktens effektkort.
- Kontakta återförsäljaren.

LARM 426, FPC Config

Antalet effektkort som hittats på fläkten stämmer inte överens med antalet konfigurerade effektkort på fläkten. Se *parametergrupp 15-6* Tillvals-id* för att få information om antalet konfigurerade effektkort på fläkten.

Felsökning

- Kontrollera kabeldragningen för fläktens effektkort.
- Byt ut fläktens effektkort.

LARM 427, FPC Supply

Nätspänningsfel (5 V, 24 V eller 48 V) har detekterats på fläktens effektkort.

Felsökning

- Kontrollera kabeldragningen för fläktens effektkort.
- Byt ut fläktens effektkort.

8.6 Felsökning

Symptom	Möjlig orsak	Test	Lösning
Mörk display/ ingen funktion	Ingen ingångsspänning.	Se <i>Tabell 5.4</i> .	Kontrollera nätspänningen.
	Inga eller utlösta säkringar.	Möjliga orsaker beskrivs under <i>Utlösta nätsäkringar</i> i den här tabellen.	Följ rekommendationerna.
	LCP:n får ingen ström.	Kontrollera att kablarna till LCP:n är korrekt anslutna och att de inte är skadade.	Byt ut den felaktiga LCP:n eller anslutningskabeln.
	Kortslutning på styrspänningen (plint 12 eller 50) eller på styrplintarna.	Kontrollera 24 V-styrförsörjningen för plint 12/13 till 20–39, eller 10 V-försörjningen för plintarna 50–55.	Koppla plintarna korrekt.
	Inkompatibel LCP (LCP från VLT® 2800 eller 5000/6000/8000/ FCD eller FCM).	–	Använd endast LCP 101 (P/N 130B1124) eller LCP 102 (P/N. 130B1107).
	Felaktig kontrastinställning.	–	Tryck på [Status] + [▲]/[▼] för att justera kontrasten.
	Displayen (LCP) är defekt.	Testa att använda en annan LCP.	Byt ut den felaktiga LCP:n eller anslutningskabeln.
Displayen tänds och släcks	Internt spänningsförsörjningsfel eller felaktig SMPS.	–	Kontakta återförsäljaren.
	Överbelastad strömförsörjning (SMPS) kan inträffa på grund av felaktig styrkabeldragning eller ett fel inuti frekvensomriktaren.	För att utesluta styrkabelfel ska du koppla ur styrkablarna genom att ta bort uttagsp-lintarna.	Om displayen nu fungerar orsakas problemet av felaktiga styrkablar. Kontrollera att styrkablarna inte är kortslutna eller felinkopplade. Om displayen fortsätter att slockna följer du instruktionerna under <i>Mörk display/ingen funktion</i> .

Symptom	Möjlig orsak	Test	Lösning
Motorn startar inte	Servicebrytaren är öppen eller också saknas en motoranslutning.	Kontrollera att motorn är inkopplad och att inga avbrott finns (arbetsbrytare eller annat).	Anslut motorn och kontrollera servicebrytaren.
	Ingen nätspänning med 24 V DC-tillvalskortet.	Om displayen fungerar men det inte finns någon utsignal, ska du kontrollera nätspänningen till frekvensomriktaren.	Apply mains power.
	LCP-stopp.	Kontrollera om [Off] har tryckts ned.	Tryck på [Auto On] eller [Hand On] (beroende på driftläge).
	Startsignal saknas (standby).	Kontrollera <i>parameter 5-10 Plint 18, digital ingång</i> för korrekt inställning på plint 18. Använd fabriksinställningen.	Skicka en startsignal.
	Motorutrullningssignalen är aktiv (utrullning).	Kontrollera <i>parameter 5-12 Plint 27, digital ingång</i> för korrekt inställning på plint 27 (använd fabriksinställningen).	Anslut 24 V till plint 27 eller programmera plinten för [0] Ingen funktion.
	Fel referenssignalkälla.	Kontrollera referenssignalen: <ul style="list-style-type: none"> Lokal Fjärr- eller bussreferens? Är den förinställda referensen aktiv? Är plintanslutningen korrekt? Är plintarnas skalning korrekt? Finns det en referenssignal? 	Programmera rätt inställningar. Kontrollera <i>parameter 3-13 Referensplats</i> . Aktivera den förinställda referensen i <i>parametergrupp 3-1* Referenser</i> . Kontrollera att kablarna är rätt inkopplade. Kontrollera plintarnas skalning. Kontrollera referenssignalen.
Motorn kör i fel riktning	Motorrotationsgräns.	Kontrollera att <i>parameter 4-10 Motorvarvtal, riktning</i> är korrekt programmerad.	Programmera rätt inställningar.
	Aktiv reverseringssignal.	Kontrollera om ett reverseringskommando har programmerats för plinten i <i>parametergrupp 5-1* Digitala ingångar</i> .	Inaktivera reverseringssignal.
	Felaktig motorfasanslutning.	–	Se <i>kapitel 6.5.1 Varning – motorstart</i> .
Motorn når inte maximalt varvtal	Frekvensgränserna är felaktigt inställda.	Kontrollera utgångsgränserna i <i>parameter 4-13 Motorvarvtal, övre gräns [rpm]</i> , <i>parameter 4-14 Motorvarvtal, övre gräns [Hz]</i> och <i>parameter 4-19 Max. utfrekvens</i> .	Programmera in de korrekta gränserna.
	Referensgångssignalen är inte korrekt skalad.	Kontrollera referensgångssignalens skalning i <i>parametergrupp 6-0* Analogt I/O-läge</i> och <i>parametergrupp 3-1* Referenser</i> .	Programmera rätt inställningar.
Instabilt motorvarvtal	Parameterinställningarna kan vara felaktiga.	Kontrollera inställningen för alla motorparametrar, inklusive alla inställningar för motorkompensation. Kontrollera PID-inställningarna vid drift med återkoppling.	Kontrollera inställningarna i <i>parametergruppen 1-6* Belastn.ber. inst.</i> Kontrollera inställningarna i <i>parametergrupp 20-0* Återkoppling</i> vid drift med återkoppling.
Motorn går ansträngt	Möjlig övermagnetisering.	Kontrollera att motorinställningarna är korrekta i alla motorparametrar.	Kontrollera motorinställningarna i <i>parametergrupperna 1-2* Motordata, 1-3* Av motordata</i> och <i>1-5* Belastn.ober. inst.</i>
Motorn kan inte bromsas	Inställningarna i bromsparametrarna kan vara felaktiga. Nedramptiderna kan vara för korta.	Kontrollera bromsparametrarna. Kontrollera ramptidsinställningarna.	Kontrollera <i>parametergrupperna 2-0* DC-broms</i> och <i>3-0* Referensgränser</i> .

Symptom	Möjlig orsak	Test	Lösning
Utlösta säkringar	Kortslutning mellan faser.	Motor eller apparatskåp har en kortslutning mellan faser. Kontrollera om motorns eller apparatskåpets faser är kortslutna.	Åtgärda eventuella kortslutningar.
	Motorn är överbelastad.	Motorn är överbelastad för tillämpningen.	Starta motorn och kontrollera att motorströmmen är inom specifikationerna. Om motorströmmen överskrider märkströmmen som anges på märkskylten kan motorn bara köras med reducerad belastning. Kontrollera specifikationerna för tillämpningen.
	Lösa anslutningar.	Utför en startkontroll och sök efter lösa anslutningar.	Dra åt lösa anslutningar.
Nätobalansen är större än 3 %	Problem med nätförsörjningen (se beskrivningen för <i>larm 4 Nätfasbortfall</i>).	Skifta de inkommande strömledningarna ett snäpp: A till B, B till C, C till A.	Om obalansen följer med ledningen är det ett nätproblem. Kontrollera nätförsörjningen.
	Problem med frekvensomriktaren.	Skifta de inkommande strömledningarna till frekvensomriktaren ett snäpp: A till B, B till C, C till A.	Om obalansen är kvar på samma ingångsplint är det fel på frekvensomriktaren. Kontakta återförsäljaren.
Motorströmbalansen är större än 3 %	Problem med motorn eller motorkablageret.	Skifta de utgående motorkablarna ett snäpp: U till V, V till W, W till U.	Om obalansen följer ledningen är det fel i motorn eller motorkablageret. Kontrollera motorn och motorkablageret.
	Problem med frekvensomriktaren.	Skifta de utgående motorkablarna ett snäpp: U till V, V till W, W till U.	Om obalansen är kvar på samma utgångsplint är det fel på enheten. Kontakta återförsäljaren.
Accelerationsproblem med frekvensomriktaren	Felaktigt angivna motordata.	Om varningar eller larm inträffar finns mer information i <i>kapitel 8.5 Lista över varningar och larm</i> . Kontrollera att alla motordata är korrekt angivna.	Öka uppramptiden i <i>parameter 3-41 Ramp 1, uppramptid</i> . Höj strömgränsen i <i>parameter 4-18 Strömbegränsning</i> . Höj momentgränsen i <i>parameter 4-16 Momentgräns, motordrift</i> .
Decelerationsproblem med frekvensomriktaren	Felaktigt angivna motordata.	Om varningar eller larm inträffar finns mer information i <i>kapitel 8.5 Lista över varningar och larm</i> . Kontrollera att alla motordata är korrekt angivna.	Öka nedramptiden i <i>parameter 3-42 Ramp 1, nedramptid</i> . Aktivera överspänningsstyrningen i <i>parameter 2-17 Överspänningsstyrning</i> .

Tabell 8.5 Felsökning

9 Specifikationer

9.1 Elektriska data

9.1.1 Nätförsörjning 3 x 380–480 V AC

	N355	N400	N460
Normal överbelastning	NO	NO	NO
(Normal överbelastning = 110 % ström i 60 s)			
Typisk axeleffekt vid 400 V [kW]	355	400	450
Typisk axeleffekt vid 460 V [hk]	500	600	600
Typisk axeleffekt vid 480 V [kW]	400	500	530
Kapslingsstorlek	E1h/E3h	E1h/E3h	E1h/E3h
Utström (trefas)			
Kontinuerlig (vid 400 V) [A]	658	745	800
Intermittent (60 s överbelastning) (vid 400 V) [A]	724	820	880
Kontinuerlig (vid 460/480 V) [A]	590	678	730
Intermittent (60 s överbelastning) (vid 460/480 V) [A]	649	746	803
Kontinuerlig kVA (vid 400 V) [kVA]	456	516	554
Kontinuerlig kVA (vid 460 V) [kVA]	470	540	582
Kontinuerlig kVA (vid 480 V) [kVA]	511	587	632
Maximal inström			
Kontinuerlig (vid 400 V) [A]	634	718	771
Kontinuerlig (vid 460/480 V) [A]	569	653	704
Max. antal kablar och kabeldimension per fas (E1h)			
- Nät och motor utan broms [mm ² (AWG)] ¹⁾	5 x 240 (5 x 500 mcm)	5 x 240 (5 x 500 mcm)	5 x 240 (5 x 500 mcm)
- Nät och motor med broms [mm ² (AWG)] ¹⁾	4 x 240 (4 x 500 mcm)	4 x 240 (4 x 500 mcm)	4 x 240 (4 x 500 mcm)
- Broms eller regeneration [mm ² (AWG)] ¹⁾	2 x 185 (2 x 350 mcm)	2 x 185 (2 x 350 mcm)	2 x 185 (2 x 350 mcm)
Max. antal och kabeldimension per fas (E3h)			
- Nät och motor [mm ² (AWG)] ¹⁾	6 x 240 (6 x 500 mcm)	6 x 240 (6 x 500 mcm)	6 x 240 (6 x 500 mcm)
- Broms [mm ² (AWG)] ¹⁾	2 x 185 (2 x 350 mcm)	2 x 185 (2 x 350 mcm)	2 x 185 (2 x 350 mcm)
- Lastdelning eller regeneration [mm ² (AWG)] ¹⁾	4 x 185 (4 x 350 mcm)	4 x 185 (4 x 350 mcm)	4 x 185 (4 x 350 mcm)
Max. externa nätsäkringar [A] ²⁾	800	800	800
Beräknad effektförlust vid 400 V [W] ^{3) 4)}	6928	8036	8783
Beräknad effektförlust vid 460 V [W] ³⁾⁴⁾	5910	6933	7969
Verkningsgrad ⁴⁾	0,98	0,98	0,98
Utfrekvens	0–590 Hz	0–590 Hz	0–590 Hz
Överhettningstripp för kylplatta [°C]	110 (230)	110 (230)	110 (230)
Överhettningstripp för styrkort [°C]	80 (176)	80 (176)	80 (176)
Överhettningstripp för effektkort [°C]	85 (185)	85 (185)	85 (185)
Överhettningstripp för fläktens effektkort [°C]	85 (185)	85 (185)	85 (185)
Överhettningstripp för aktivt tillströmningskort [°C]	85 (185)	85 (185)	85 (185)

Tabell 9.1 Tekniska specifikationer, nätförsörjning 3 x 380–480 V AC

	N500	N560
Normal överbelastning (Normal överbelastning = 110 % ström i 60 s)	NO	NO
Typisk axeleffekt vid 400 V [kW]	500	560
Typisk axeleffekt vid 460 V [hk]	650	750
Typisk axeleffekt vid 480 V [kW]	560	630
Kapslingsstorlek	E2h/E4h	E2h/E4h
Utström (trefas)		
Kontinuerlig (vid 400 V) [A]	880	990
Intermittent (60 s överbelastning) (vid 400 V) [A]	968	1089
Kontinuerlig (vid 460/480 V) [A]	780	890
Intermittent (60 s överbelastning) (vid 460/480 V) [A]	858	979
Kontinuerlig kVA (vid 400 V) [kVA]	610	686
Kontinuerlig kVA (vid 460 V) [kVA]	621	709
Kontinuerlig kVA (vid 480 V) [kVA]	675	771
Maximal inström		
Kontinuerlig (vid 400 V) [A]	848	954
Kontinuerlig (vid 460/480 V) [A]	752	848
Max. antal kablar och kabeldimension per fas (E2h)		
- Nät och motor utan broms [mm ² (AWG)] ¹⁾	6 x 240 (6 x 500 mcm)	6 x 240 (6 x 500 mcm)
- Nät och motor med broms [mm ² (AWG)] ¹⁾	5 x 240 (5 x 500 mcm)	5 x 240 (5 x 500 mcm)
- Broms eller regeneration [mm ² (AWG)] ¹⁾	2 x 185 (2 x 350 mcm)	2 x 185 (2 x 350 mcm)
Max. antal kablar och kabeldimension per fas (E4h)		
- Nät och motor [mm ² (AWG)] ¹⁾	6 x 240 (6 x 500 mcm)	6 x 240 (6 x 500 mcm)
- Broms [mm ² (AWG)] ¹⁾	2 x 185 (2 x 350 mcm)	2 x 185 (2 x 350 mcm)
- Lastdelning eller regeneration [mm ² (AWG)] ¹⁾	4 x 185 (4 x 350 mcm)	4 x 185 (4 x 350 mcm)
Max. externa nätsäkringar [A] ²⁾	1200	1200
Beräknad effektförlust vid 400 V [W] ^{3) 4)}	9473	11102
Beräknad effektförlust vid 460 V [W] ³⁾⁴⁾	7809	9236
Verkningsgrad ⁴⁾	0,98	0,98
Utfrekvens	0–590 Hz	0–590 Hz
Överhettningstripp för kylplatta [°C]	110 (230)	100 (212)
Överhettningstripp för styrkort [°C]	80 (176)	80 (176)
Överhettningstripp för effektkort [°C]	85 (185)	85 (185)
Överhettningstripp för fläktens effektkort [°C]	85 (185)	85 (185)
Överhettningstripp för aktivt tillströmningskort [°C]	85 (185)	85 (185)

Tabell 9.2 Tekniska specifikationer, nätförsörjning 3 x 380–480 V AC

1) American Wire Gauge.

2) Mer information om säkringsklassificeringar finns i kapitel 9.7 Säkringar.

3) Den typiska effektförlusten vid normala förhållanden förväntas vara inom $\pm 15\%$ (toleransen är beroende av spänningsvariationer och kabelförhållanden). Värdena baseras på en normal motorverkningsgrad (på gränsen mellan IE/IE3). Motorer med lägre verkningsgrad bidrar till ökad effektförlust i frekvensomriktaren. Gäller dimensionering av frekvensomriktarens kylning. Om switchfrekvensen är högre än fabriksinställningen kan effektförlusterna stiga. Normal effektförbrukning för LCP och styrkort är inkluderad. Mer information om effektförlust enligt SS-EN 50598-2 finns på www.danfoss.com/vltenergyefficiency. Tillval och kundbelastningar kan öka förlusterna med upp till 30 W. Vanligen adderar ett fullt belastat styrkort eller tillval för öppning A eller B bara 4 W.

4) Mätt med 5 m skärmade motorkablar vid nominell belastning och nominell frekvens. Verkningsgrad uppmätt vid nominell ström. Information om energieffektivitetsklass finns i kapitel 9.4 Omgivande miljöförhållanden. Information om delbelastningsförluster finns på www.danfoss.com/vltenergyefficiency.

9.1.2 Nätförsörjning 3 x 525–690 V AC

	N450	N500	N560	N630
Normal belastning	NO	NO	NO	NO
(Normal överbelastning = 110 % ström i 60 s)				
Typisk axeleffekt vid 550 V [kW]	355	400	450	500
Typisk axeleffekt vid 575 V [hk]	450	500	600	650
Typisk axeleffekt vid 690 V [kW]	450	500	560	630
Kapslingsstorlek	E1h/E3h	E1h/E3h	E1h/E3h	E1h/E3h
Utström (trefas)				
Kontinuerlig (vid 550 V) [A]	470	523	596	630
Intermittent (60 s överbelastning) (vid 550 V) [A]	517	575	656	693
Kontinuerlig (vid 575/690 V) [A]	450	500	570	630
Intermittent (60 s överbelastning) (vid 575/690 V) [A]	495	550	627	693
Kontinuerlig kVA (vid 550 V) [kVA]	448	498	568	600
Kontinuerlig kVA (vid 575 V) [kVA]	448	498	568	627
Kontinuerlig kVA (vid 690 V) [kVA]	538	598	681	753
Maximal inström				
Kontinuerlig (vid 550 V) [A]	453	504	574	607
Kontinuerlig (vid 575 V) [A]	434	482	549	607
Kontinuerlig (vid 690 V) [A]	434	482	549	607
Max. antal kablar och kabeldimension per fas (E1h)				
- Nät och motor utan broms [mm ² (AWG)] ¹⁾	5 x 240 (5 x 500 mcm)	5 x 240 (5 x 500 mcm)	5 x 240 (5 x 500 mcm)	6 x 240 (6 x 500 mcm)
- Nät och motor med broms [mm ² (AWG)] ¹⁾	4 x 240 (4 x 500 mcm)	4 x 240 (4 x 500 mcm)	4 x 240 (4 x 500 mcm)	5 x 240 (5 x 500 mcm)
- Broms eller regeneration [mm ² (AWG)] ¹⁾	2 x 185 (2 x 350 mcm)	2 x 185 (2 x 350 mcm)	2 x 185 (2 x 350 mcm)	2 x 185 (2 x 350 mcm)
Max. antal och kabeldimension per fas (E3h)				
- Nät och motor [mm ² (AWG)] ¹⁾	6 x 240 (6 x 500 mcm)	6 x 240 (6 x 500 mcm)	6 x 240 (6 x 500 mcm)	6 x 240 (6 x 500 mcm)
- Broms [mm ² (AWG)] ¹⁾	2 x 185 (2 x 350 mcm)	2 x 185 (2 x 350 mcm)	2 x 185 (2 x 350 mcm)	2 x 185 (2 x 350 mcm)
- Lastdelning eller regeneration [mm ² (AWG)] ¹⁾	4 x 185 (4 x 350 mcm)	4 x 185 (4 x 350 mcm)	4 x 185 (4 x 350 mcm)	4 x 185 (4 x 350 mcm)
Max. externa nätsäkringar [A] ²⁾	800	800	800	800
Beräknad effektförlust vid 600 V [W] ³⁾⁴⁾	6062	6879	8076	9208
Beräknad effektförlust vid 690 V [W] ³⁾⁴⁾	5939	6715	7852	8921
Verkningsgrad ⁴⁾	0,98	0,98	0,98	0,98
Utfrekvens [Hz]	0–590	0–590	0–590	0–590
Överhettningstripp för kylplatta [°C]	110 (230)	110 (230)	110 (230)	110 (230)
Överhettningstripp för styrkort [°C]	80 (176)	80 (176)	80 (176)	80 (176)
Överhettningstripp för effektkort [°C]	85 (185)	85 (185)	85 (185)	85 (185)
Överhettningstripp för fläktens effektkort [°C]	85 (185)	85 (185)	85 (185)	85 (185)
Överhettningstripp för aktivt tillströmningkort [°C]	85 (185)	85 (185)	85 (185)	85 (185)

Tabell 9.3 Tekniska specifikationer, nätspänning 3 x 525–690 V AC

	N710	N800
Normal belastning	NO	NO
(Normal överbelastning = 110 % ström i 60 s)		
Typisk axeleffekt vid 550 V [kW]	560	670
Typisk axeleffekt vid 575 V [hk]	750	950
Typisk axeleffekt vid 690 V [kW]	710	800
Kapslingsstorlek	E2h/E4h	E2h/E4h
Utström (trefas)		
Kontinuerlig (vid 550 V) [A]	763	889
Intermittent (60 s överbelastning) (vid 550 V) [A]	839	978
Kontinuerlig (vid 575/690 V) [A]	730	850
Intermittent (60 s överbelastning) (vid 575/690 V) [A]	803	935
Kontinuerlig kVA (vid 550 V) [kVA]	727	847
Kontinuerlig kVA (vid 575 V) [kVA]	727	847
Kontinuerlig kVA (vid 690 V) [kVA]	872	1016
Maximal inström		
Kontinuerlig (vid 550 V) [A]	735	857
Kontinuerlig (vid 575 V) [A]	704	819
Kontinuerlig (vid 690 V) [A]	704	819
Max. antal kablar och kabeldimension per fas (E2h)		
- Nät och motor utan broms [mm ² (AWG)] ¹⁾	6 x 240 (6 x 500 mcm)	6 x 240 (6 x 500 mcm)
- Nät och motor med broms [mm ² (AWG)] ¹⁾	5 x 240 (5 x 500 mcm)	5 x 240 (5 x 500 mcm)
- Broms eller regeneration [mm ² (AWG)] ¹⁾	2 x 185 (2 x 350 mcm)	2 x 185 (2 x 350 mcm)
Max. antal kablar och kabeldimension per fas (E4h)		
- Nät och motor [mm ² (AWG)] ¹⁾	6 x 240 (6 x 500 mcm)	6 x 240 (6 x 500 mcm)
- Broms [mm ² (AWG)] ¹⁾	2 x 185 (2 x 350 mcm)	2 x 185 (2 x 350 mcm)
- Lastdelning eller regeneration [mm ² (AWG)] ¹⁾	4 x 185 (4 x 350 mcm)	4 x 185 (4 x 350 mcm)
Max. externa nätsäkringar [A] ²⁾	1200	1200
Beräknad effektförlust vid 600 V [W] ³⁾⁴⁾	10346	12723
Beräknad effektförlust vid 690 V [W] ³⁾⁴⁾	10066	12321
Verkningsgrad ⁴⁾	0,98	0,98
Utfrekvens [Hz]	0–590	0–590
Överhettningstripp för kylplatta [°C]	110 (230)	110 (230)
Överhettningstripp för styrkort [°C]	80 (176)	80 (176)
Överhettningstripp för effektkort [°C]	85 (185)	85 (185)
Överhettningstripp för fläktens effektkort [°C]	85 (185)	85 (185)
Överhettningstripp för aktivt tillströmningkort [°C]	85 (185)	85 (185)

Tabell 9.4 Tekniska specifikationer, nätspänning 3 x 525–690 V AC

1) American Wire Gauge.

2) Mer information om säkringsklassificeringar finns i kapitel 9.7 Säkringar.

3) Den typiska effektförlusten vid normala förhållanden förväntas vara inom $\pm 15\%$ (toleransen är beroende av spänningsvariationer och kabelförhållanden). Värdena baseras på en normal motorverkningsgrad (på gränsen mellan IE/IE3). Motorer med lägre verkningsgrad bidrar till ökad effektförlust i frekvensomriktaren. Gäller dimensionering av frekvensomriktarens kylning. Om switchfrekvensen är högre än fabriksinställningen kan effektförlusterna stiga. Normal effektförbrukning för LCP och styrkort är inkluderad. Mer information om effektförlust enligt SS-EN 50598-2 finns på www.danfoss.com/vltenergyefficiency. Tillval och kundbelastningar kan öka förlusterna med upp till 30 W. Vanligen adderar ett fullt belastat styrkort eller tillval för öppning A eller B bara 4 W.

4) Mätt med 5 m skärmade motorkablar vid nominell belastning och nominell frekvens. Verkningsgrad uppmätt vid nominell ström. Information om energieffektivitetsklass finns i kapitel 9.4 Omgivande miljöförhållanden. Information om delbelastningsförluster finns på www.danfoss.com/vltenergyefficiency.

9.2 Nätförsörjning

Nätförsörjning (L1, L2, L3)

Nätspänning	380–500 V ± 10 %, 525–690 V ± 10 %
-------------	------------------------------------

Låg nätspänning/nätavbrott:

Vid låg nätspänning eller ett nätavbrott fortsätter frekvensomriktaren tills DC-bussspänningen är lägre än den undre gränsspänningen, som normalt är 15 % under frekvensomriktarens lägsta nominella nätspänning. Start och fullt moment kan inte förväntas vid en nätspänning som är lägre än 10 % av frekvensomriktarens nominella nätspänning.

Nätfrekvens	50/60 Hz ± 5 %
Maximal obalans tillfälligt mellan nätfaser	3,0 % av nominell nätspänning ¹⁾
Aktiv effektfaktor (λ)	≥ 0,9 vid nominell belastning
Effektförskjutningsfaktorn ($\cos \Phi$) nära noll	(> 0,98)
Växling på nätspänningsingång L1, L2, L3 (nättillslag)	Max. 1 gång/2 minuter
Miljö enligt SS-EN 60664-1	Överspänningskategori III/utsläppsgrad 2

Frekvensomriktaren är lämplig att använda på en krets med kapacitet att leverera upp till 100 kA kortslutningsvärde (SCCR) vid 480/600 V.

1) Beräkningarna är baserade på UL/IEC61800-3.

9.3 Motoreffekt och motordata

Motoreffekt (U, V, W)

Utspänning	0–100 % av nätspänningen
Utfrekvens	0–590 Hz ¹⁾
Växling på utgång	Obegränsat
Ramptider	0,01–3 600 s

1) Spännings- och effektberoende.

Momentegenskaper

Startmoment (konstant moment)	Maximalt 150 % i 60 s ¹⁾²⁾
Överbelastningsmoment (konstant moment)	maximalt 150 % i 60 s ¹⁾²⁾

1) Procentangivelsen är baserad på frekvensomriktarens nominella ström.

2) En gång var tionde minut.

9.4 Omgivande miljöförhållanden

Miljö

E1h-/E2h-kapsling	IP21/typ 1, IP54/typ 12
E3h-/E4h-kapsling	IP20/chassi
Vibrationstest (standard/förstärkt)	0,7 g/1,0 g
Relativ luftfuktighet	5 %–95 % (IEC 721-3-3; Klass 3K3 (icke kondenserande) under drift)
Aggressiv miljö (IEC 60068-2-43) H ₂ S-test	klass Kd
Aggressiva gaser (IEC 60721-3-3)	klass 3C3
Testmetod enligt IEC 60068-2-43	H2S (10 dagar)
Omgivningstemperatur (vid SFAVM-växlingsläge)	
- med nedstämpling	maximalt 55 °C ¹⁾
- med full uteffekt för typiska EFF2-motorer (upp till 90 % av utströmmen)	maximalt 50 °C ¹⁾
- vid full kontinuerlig FC-utström	maximalt 45 °C ¹⁾
Lägsta omgivningstemperatur vid fullskalig drift	0 °C
Lägsta omgivningstemperatur vid reducerade prestanda	10 °C
Temperatur vid lagring/transport	–25 till +65/70 °C
Maximal höjd över havet utan nedstämpling	1 000 m
Maximal höjd över havet med nedstämpling	3 000 m

1) Mer information om nedstämpling finns i Design Guide för den specifika produkten.

EMC-standarder, emission	SS-EN 61800-3
EMC-standard, immunitet	SS-EN 61800-3
Energiklass ²⁾	IE2

2) Bestäms enligt SS-EN 50598-2 vid:

- Nominell belastning.
- 90 % av nominell frekvens.
- Switchfrekvensens fabriksinställning.
- Switchmönstrets fabriksinställning.

9.5 Kabelspecifikationer

Kabellängder och ledararea för styrkablar¹⁾

Maximal motorkabellängd, skärmad	150 m
Maximal motorkabellängd, oskärmad	300 m
Maximal ledararea till motor, nät, lastdelning och broms	Se kapitel 9.1 Elektriska data
Maximal ledararea för styrplintar, styv ledning	1,5 mm ² /16 AWG (2 x 0,75 mm ²)
Maximal ledararea för styrplintar, flexibel kabel	1 mm ² /18 AWG
Maximal ledararea till styrplintar, mantlad kabel	0,5 mm ² /20 AWG
Minsta ledararea för styrplintar	0,25 mm ² /23 AWG

1) Information för kraftkablar finns i tabellerna med elektriska data i kapitel 9.1 Elektriska data.

9

9.6 Styringång/-utgång och styrdata

Digitala ingångar

Programmerbara digitala ingångar	4 (6)
Plintnummer	18, 19, 27 ¹⁾ , 29 ¹⁾ , 32, 33
Logik	PNP eller NPN
Spänningsnivå	0–24 V DC
Spänningsnivå, logisk 0 PNP	< 5 V DC
Spänningsnivå, logisk 1 PNP	> 10 V DC
Spänningsnivå, logisk 0 NPN	> 19 V DC
Spänningsnivå, logisk 1 NPN	< 14 V DC
Maximal spänning på ingång	28 V DC
Ingångsresistans, R _i	Ungefär 4 kΩ

Alla digitala ingångar är galvaniskt isolerade från nätspänningen (PELV) och övriga högspänningsplintar.

1) Plintarna 27 och 29 kan även programmeras som utgångar.

Analoga ingångar

Antal analoga ingångar	2
Plintnummer	53, 54
Lägen	Spänning eller ström
Lägesväljare	Brytare A53 och A54
Spänningsläge	Brytare A53/A54 = (U)
Spänningsnivå	–10 V till +10 V (skalbar)
Ingångsresistans, R _i	Ungefär 10 kΩ
Maximal spänning	± 20 V
Strömläge	Brytare A53/A54 = (I)
Strömnivå	0/4 till 20 mA (skalbar)
Ingångsresistans, R _i	Cirka 200 Ω
Maximal ström	30 mA
Upplösning för analoga ingångar	10 bitar (plustecken)
Noggrannhet hos analoga ingångar	Maximalt fel 0,5 % av full skala
Bandbredd	100 Hz

De analoga ingångarna är galvaniskt isolerade från nätspänningen (PELV) och övriga högspänningsplintar.



Bild 9.1 PELV-isolering

Pulsångar

Programmerbara pulsångar	2
Plintnummer puls	29, 33
Maximal frekvens vid plint 29, 33	110 kHz (mottaktsdriven)
Maximal frekvens vid plint 29, 33	5 kHz (öppen kollektor)
Minsta frekvens vid plint 29, 33	4 Hz
Spänningsnivå	Se Digitala ingångar i kapitel 9.6 Styrång-/utgång och styrdata .
Maximal spänning på ingång	28 V DC
Ingångsresistans, R _i	Cirka 4 k Ω
Pulsångsnoggrannhet (0,1–1 kHz)	Maximalt fel: 0,1 % av full skala

Analog utgång

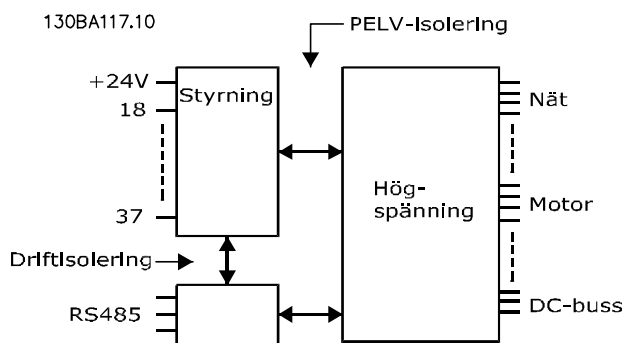
Antal programmerbara analoga utgångar	1
Plintnummer	42
Strömområde vid analog utgång	0/4–20 mA
Maximal motståndbelastning till gemensam vid analog utgång	500 Ω
Noggrannhet på analog utgång	Maximalt fel: 0,8 % av full skala
Upplösning på analog utgång	8 bit

Den analoga utgången är galvaniskt isolerad från nätspänningen (PELV) och andra högspänningsplintar.

Styrkort, RS485-seriell kommunikation

Plintnummer	68 (P, TX+, RX+), 69 (N, TX-, RX-)
Plintnummer 61	Gemensam för plint 68 och 69

RS485-kretsen för seriell kommunikation är funktionellt separerad från andra centrala kretsar och är galvaniskt isolerad från nätspänningen (PELV).

Digital utgång

Programmerbara digitala utgångar/pulsutgångar	2
Plintnummer	27, 29 ¹⁾
Spänningsnivå vid digital utgång/utfrekvens	0–24 V
Maximal utström (platta eller källa)	40 mA
Maximal belastning vid utfrekvens	1 k Ω
Maximal kapacitiv belastning vid utfrekvens	10 nF
Minsta motorfrekvens vid utfrekvens	0 Hz
Maximal motorfrekvens vid utfrekvens	32 kHz
Utfrekvensens noggrannhet	Maximalt fel: 0,1 % av full skala
Utfrekvensens upplösning	12 bitar

1) Plintarna 27 och 29 kan även programmeras som ingångar.

Den digitala utgången är galvaniskt isolerad från nätspänningen (PELV) och övriga högspänningsplintar.

Styrkort, 24 V DC-utgång

Plintnummer	12, 13
Maximal belastning	200 mA

24 V DC-försörjningen är galvaniskt isolerad från nätspänningen (PELV), men har samma potential som de analoga och digitala in- och utgångarna.

Reläutgångar

Programmerbara reläutgångar	2
Maximal ledararea för styrplintar	2,5 mm ² (12 AWG)
Minsta ledararea för reläplintar	0,2 mm ² (30 AWG)
Längd på skalad kabel	8 mm

Relä 01 plintnummer 1–3 (brytande), 1–2 (slutande)

Maximal plintbelastning (AC-1) ¹⁾ på 1–2 (NO) (resistiv belastning) ^{2) 3)}	400 V AC, 2 A
Maximal plintbelastning (AC-15) ¹⁾ på 1–2 (NO) (induktiv belastning vid cosφ 0,4)	240 V AC, 0,2 A
Maximal plintbelastning (DC-1) ¹⁾ på 1–2 (NO) (resistiv belastning)	80 V DC, 2 A
Maximal plintbelastning (DC-13) ¹⁾ på 1–2 (NO) (induktiv belastning)	24 V DC, 0,1 A
Maximal plintbelastning (AC-1) ¹⁾ på 1–3 (NC) (resistiv belastning)	240 V AC, 2 A
Maximal plintbelastning (AC-15) ¹⁾ på 1–3 (NC) (induktiv belastning vid cosφ 0,4)	240 V AC, 0,2 A
Maximal plintbelastning (DC-1) ¹⁾ på 1–3 (NC) (resistiv belastning)	50 V DC, 2 A
Maximal plintbelastning (DC-13) ¹⁾ på 1–3 (NC) (induktiv belastning)	24 V DC, 0,1 A
Minimal plintbelastning på 1–3 (NC), 1–2 (NO)	24 V DC 10 mA, 24 V AC 2 mA

Miljö enligt SS-EN 60664-1 Överspänningskategori III/utsläppsgrad 2

Relä 02 plintnummer 4–6 (brytande), 4–5 (slutande)

Maximal plintbelastning (AC-1) ¹⁾ på 4–5 (NO) (resistiv belastning) ^{2) 3)}	400 V AC, 2 A
Maximal plintbelastning (AC-15) ¹⁾ på 4–5 (NO) (induktiv belastning vid cosφ 0,4)	240 V AC, 0,2 A
Maximal plintbelastning (DC-1) ¹⁾ på 4–5 (NO) (resistiv belastning)	80 V DC, 2 A
Maximal plintbelastning (DC-13) ¹⁾ på 4–5 (NO) (induktiv belastning)	24 V DC, 0,1 A
Maximal plintbelastning (AC-1) ¹⁾ på 4–6 (NC) (resistiv belastning)	240 V AC, 2 A
Maximal plintbelastning (AC-15) ¹⁾ på 4–6 (NC) (induktiv belastning vid cosφ 0,4)	240 V AC, 0,2 A
Maximal plintbelastning (DC-1) ¹⁾ på 4–6 (NC) (resistiv belastning)	50 V DC, 2 A
Maximal plintbelastning (DC-13) ¹⁾ på 4–6 (NC) (induktiv belastning)	24 V DC, 0,1 A
Minimal plintbelastning på 4–6 (NC), 4–5 (NO)	24 V DC 10 mA, 24 V AC 2 mA

Miljö enligt SS-EN 60664-1 Överspänningskategori III/utsläppsgrad 2

1) IEC 60947, del 4 och 5.

Reläkontakterna är galvaniskt isolerade från resten av kretsen genom förstärkt isolering (PELV).

2) Överspänningskategori II.

3) UL-tillämpningar 300 V AC 2 A.

Styrkort, +10 V DC-utgång

Plintnummer	50
Utspänning	10,5 V ± 0,5 V
Maximal belastning	25 mA

10 V DC-försörjningen är galvaniskt isolerad från nätspänningen (PELV) och övriga högspänningsplintar.

Styregenskaper

Upplösning hos utfrekvensen vid 0–1 000 Hz	± 0,003 Hz
Systemets svarstid (plint 18, 19, 27, 29, 32, 33)	≤ 2 ms
Varvtalsreglering (utan återkoppling)	1:100 av synkront varvtal
Varvtalsnoggrannhet (utan återkoppling)	30–4 000 varv/minut: Maximalt fel ± 8 varv/minut

Alla styregenskaper är baserade på en 4-polig asynkronmotor.

Styrkortsprestanda

Scan intervall	5 ms
----------------	------

Styrkort, USB-seriell kommunikation

USB-standard	1.1 (fullt varvtal)
USB-kontakt	USB typ B-enhetskontakt

OBS!

Datoranslutningen sker via en USB-standardkabel.

USB-anslutningen är galvaniskt isolerad från nätspänningen (PELV) och andra plintar med hög spänning.

USB-anslutningen är inte galvaniskt isolerad från jord. Använd endast en isolerad bärbar dator som datoranslutning till USB-anslutningen på frekvensomriktaren, eller en isolerad USB-kabel/-konverterare.

9.7 Säkringar

Säkringar begränsar eventuella skador på frekvensomriktaren till skador inne i enheten. Använd identiska Bussmann-säkringar vid byte för att säkerställa att kraven SS-EN 50178 uppfylls. Mer information finns i *Tabell 9.5*.

OBS!

Användandet av säkringar på försörjningssidan är obligatorisk för installationer enligt IEC 60364 (CE) och NEC 2009 (UL).

Inspänning (V)	Bussmann-artikelnnummer
380–500	170M7309
525–690	170M7342

Tabell 9.5 Säkringsalternativ

Säkringarna som anges i *Tabell 9.5* är lämpliga att användas på en krets som har kapacitet att leverera 100 000 A_{rms} (symmetriska), beroende på frekvensomriktarens märkspänning. Med korrekt säkring är frekvensomformarens SCCR (Short Circuit Current Rating) 100 000 A_{rms}. Frekvensomriktare E1h och E2h har interna frekvensomriktarsäkringar som uppfyller 100 kA SCCR. Frekvensomriktare E3h och E4h måste utrustas med typ aR-säkringar för att uppfylla 100 kA SCCR.

OBS!**STRÖMBRYTARE**

Alla enheter som beställs och levereras med en fabriksinstallerad strömbrytare kräver strömförgreningssäkringar av klass L för att uppfylla frekvensomriktarens krav på 100 kA SCCR. Om en maximalbrytare används är SCCR-värdet 42 kA. Den specifika typ av säkring av klass L som ska användas bestäms av frekvensomriktarens inspänning och märkeffekt. Information om produktens inspänning och märkeffekt finns på märkskylten. Se *kapitel 4.1 Levererade artiklar*.

Inspänning (V)	Märkeffekt (kW)	Kortslutningsvärde (A)	Obligatoriskt skydd
380–480	355–450	42000	Maximalbrytare
		100000	Säkring av klass L, 800 A
380–480	500–560	42000	Maximalbrytare
		100000	Säkring av klass L, 1200 A
525–690	450–630	42000	Maximalbrytare
		10000	Säkring av klass L, 800 A
525–690	710–800	42000	Maximalbrytare
		100000	Säkring av klass L, 1200 A

9.8 Kapslingsstorlekar

9.8.1 Yttre mått för E1h

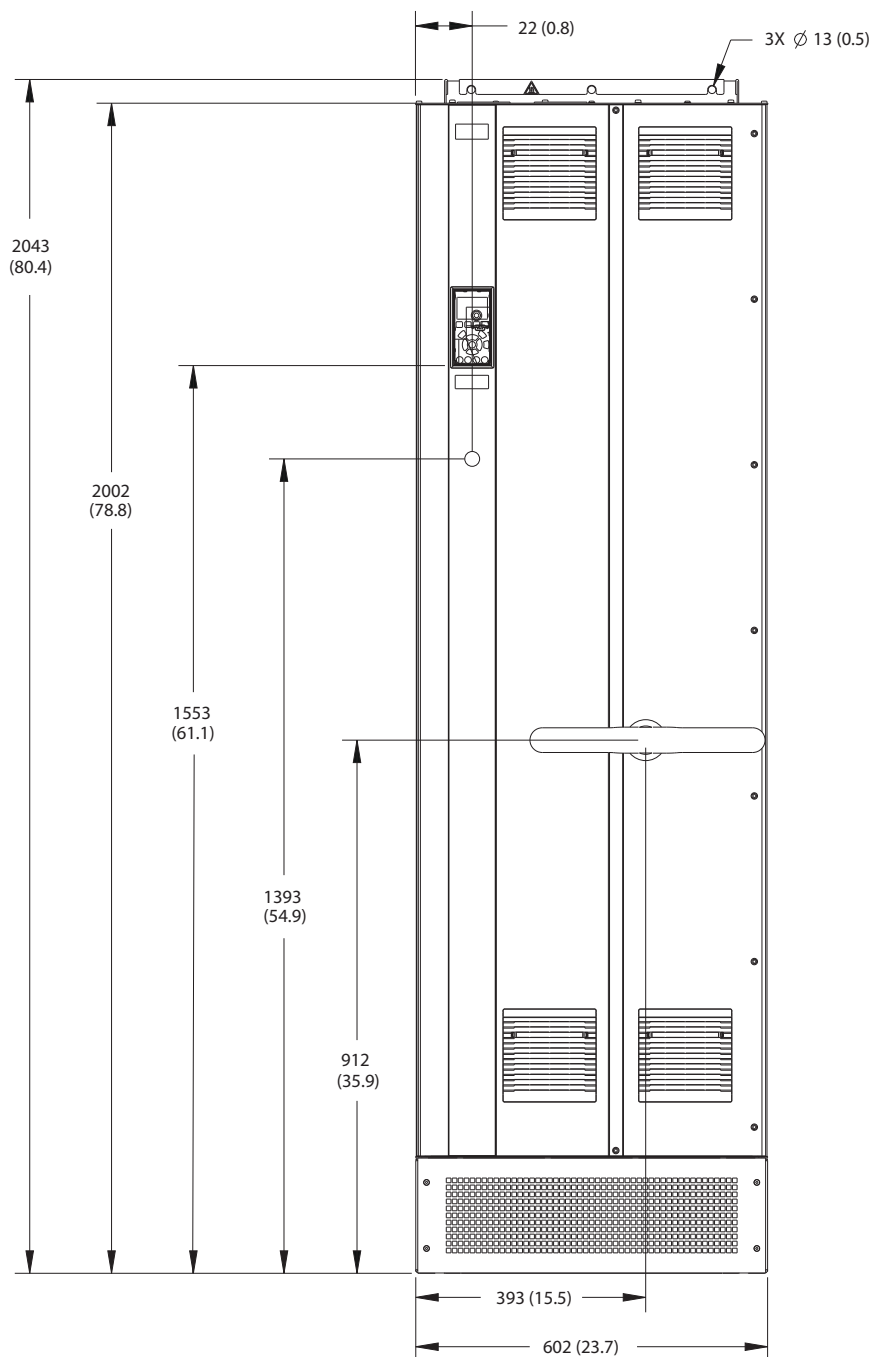

130BF648:10

9

Bild 9.2 E1h sedd framifrån

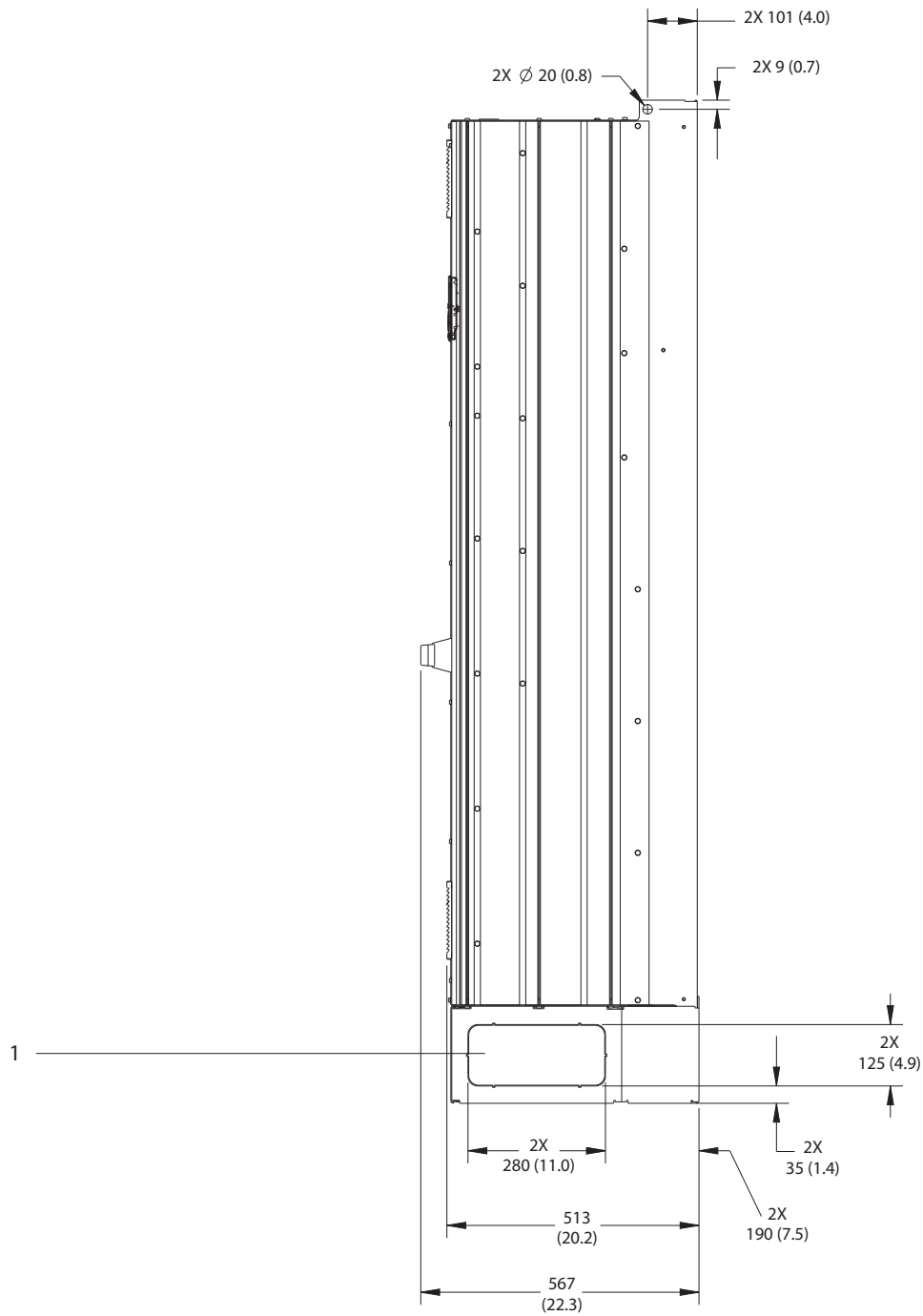

9

1	Borttagningsbar panel
---	-----------------------

Bild 9.3 E1h sedd från sidan

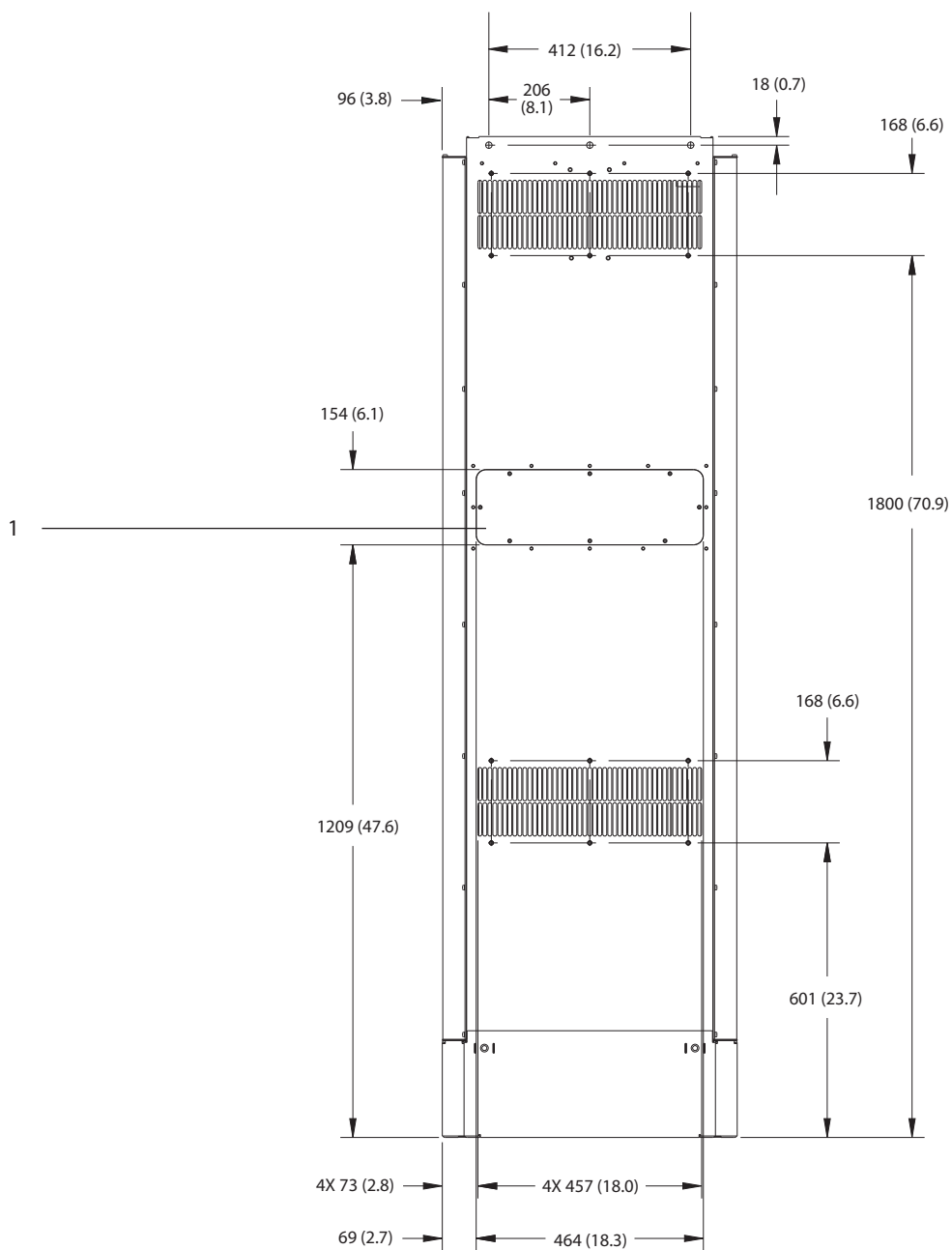

9

1	Kylplattans åtkomstpanel (tillval)
---	------------------------------------

Bild 9.4 E1h sedd bakifrån

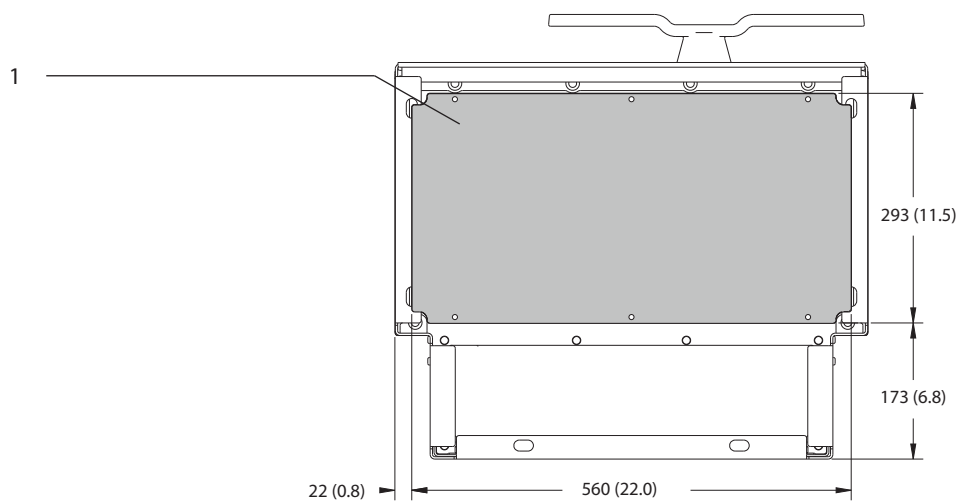
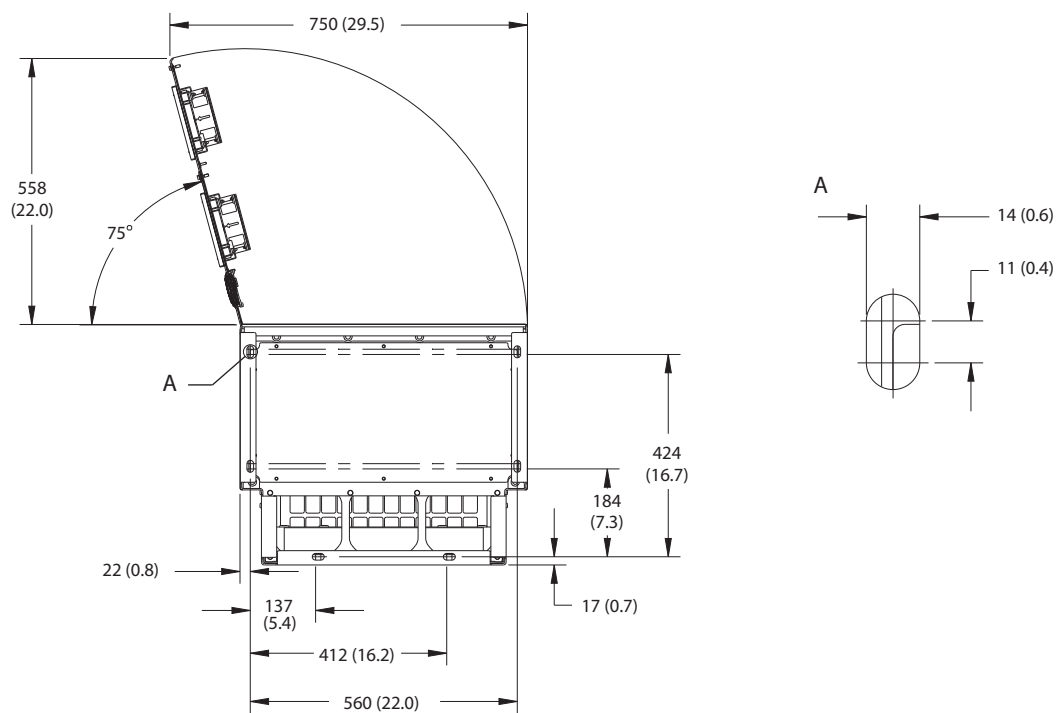

1	Kabelförskruvningsplåt
---	------------------------

Bild 9.5 Fritt utrymme runt lucka och mått för kabelförskruvning på E1h

9.8.2 Yttre mått för E2h

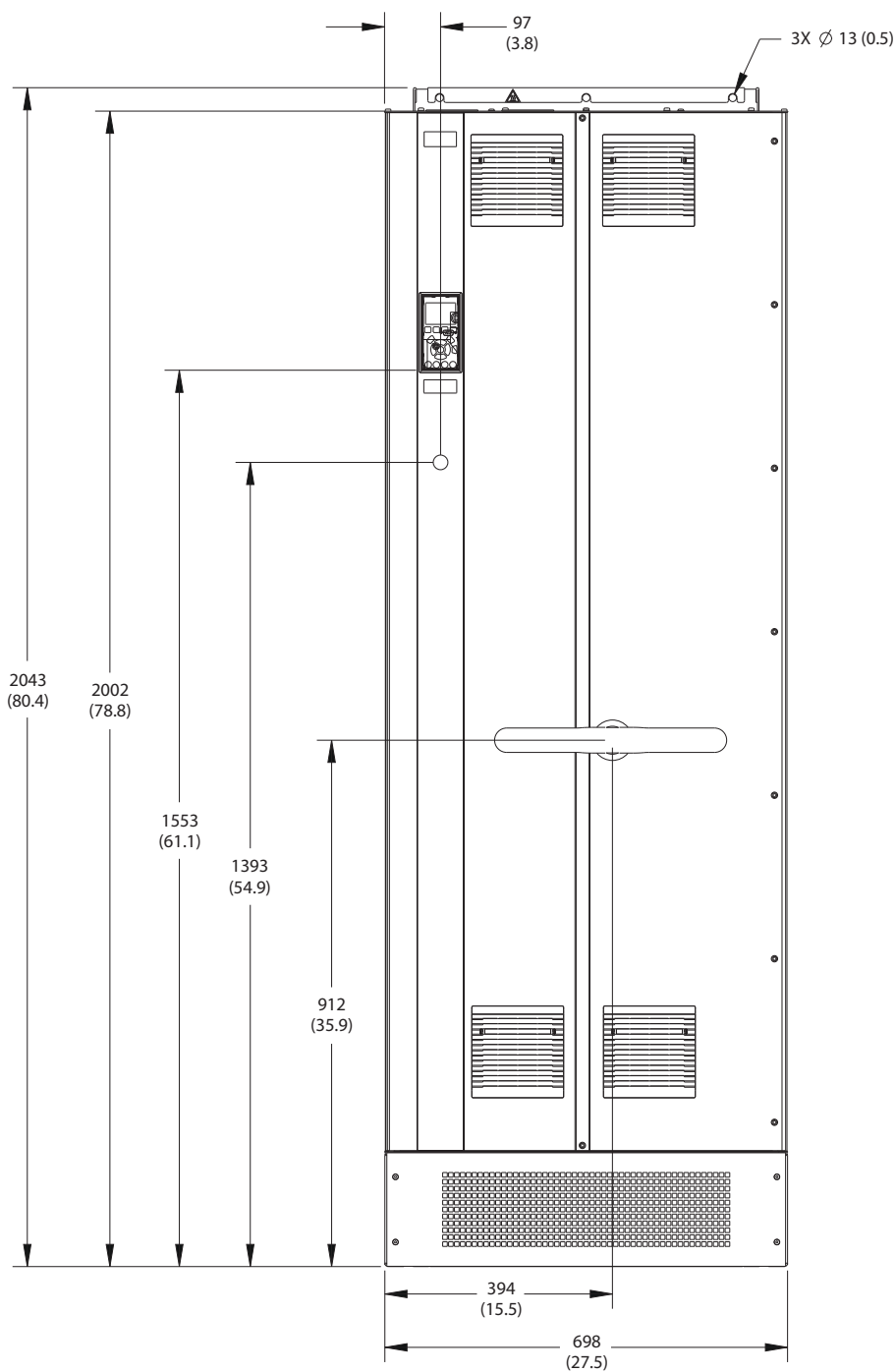

130BF654.10

9

Bild 9.6 E2h sedd framifrån

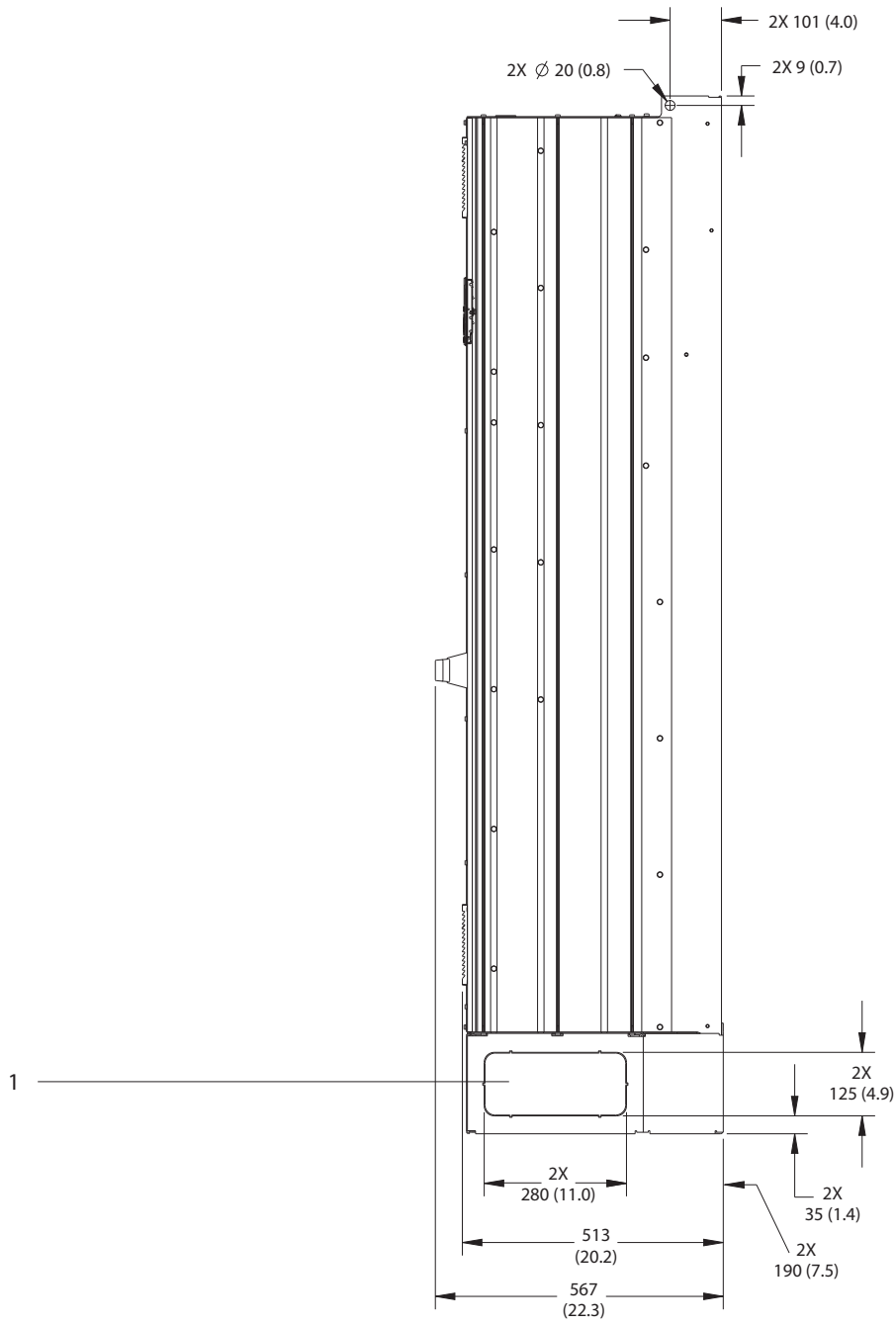

1	Borttagningsbar panel
---	-----------------------

Bild 9.7 E2h sedd från sidan

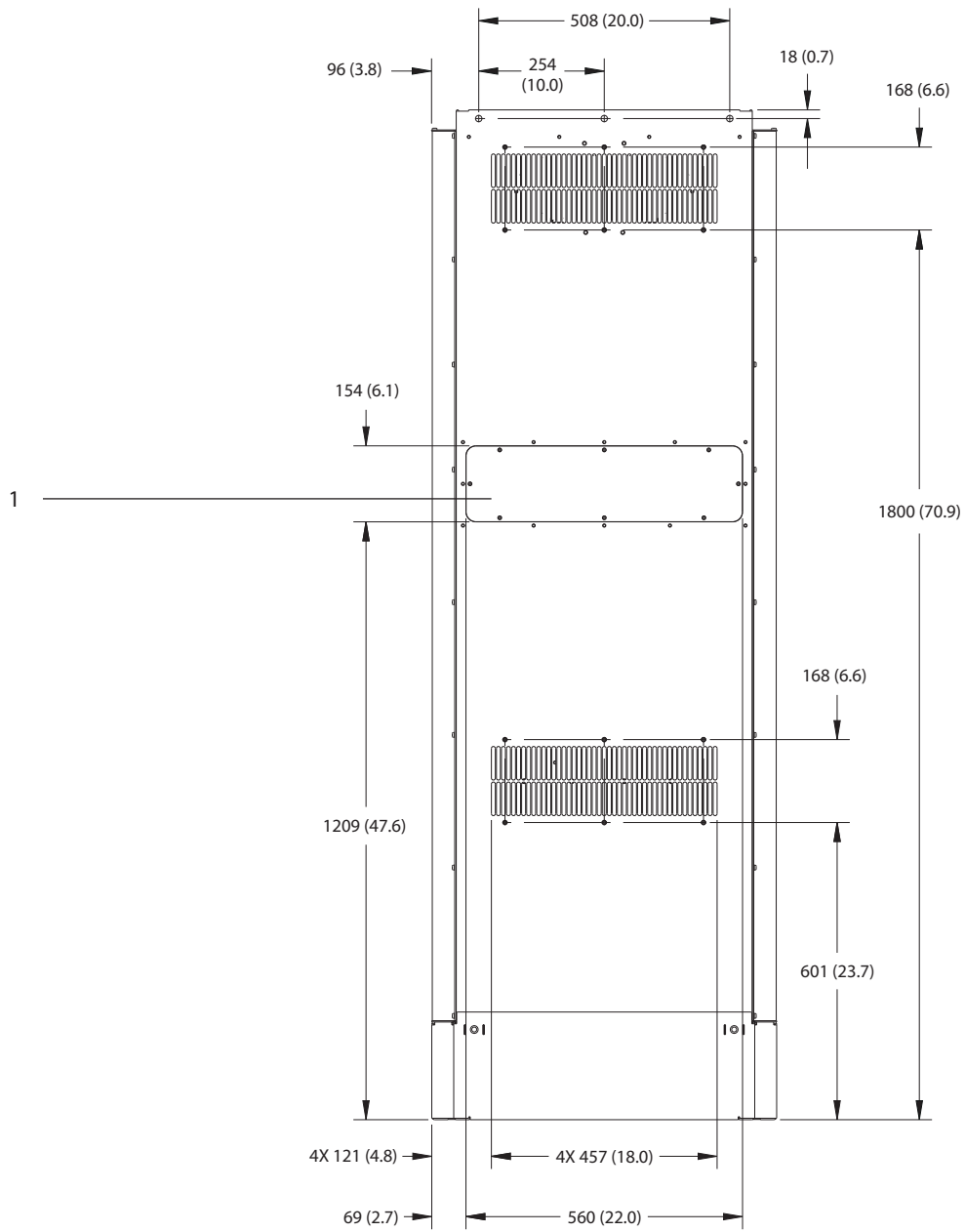

9

1	Kylplattans åtkomspanel (tillval)
---	-----------------------------------

Bild 9.8 E2h sedd bakifrån

130BF652.10

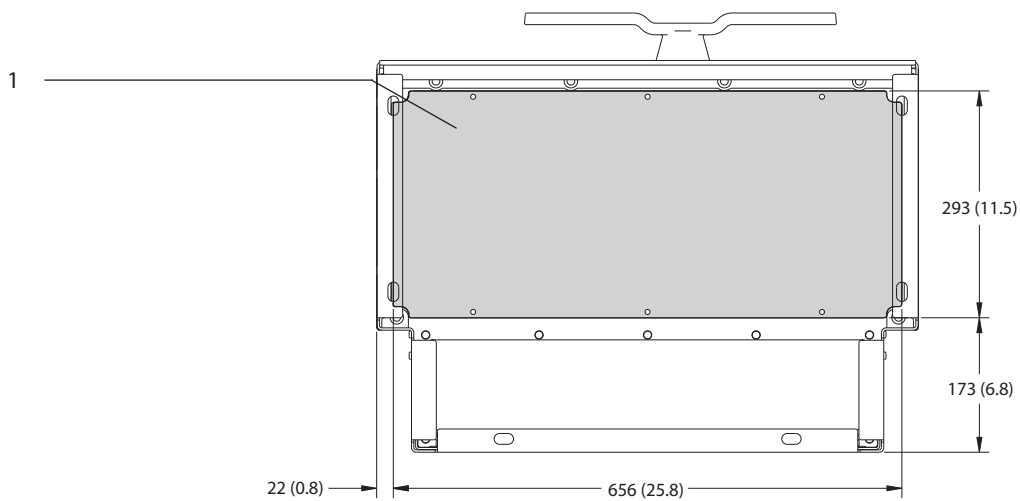
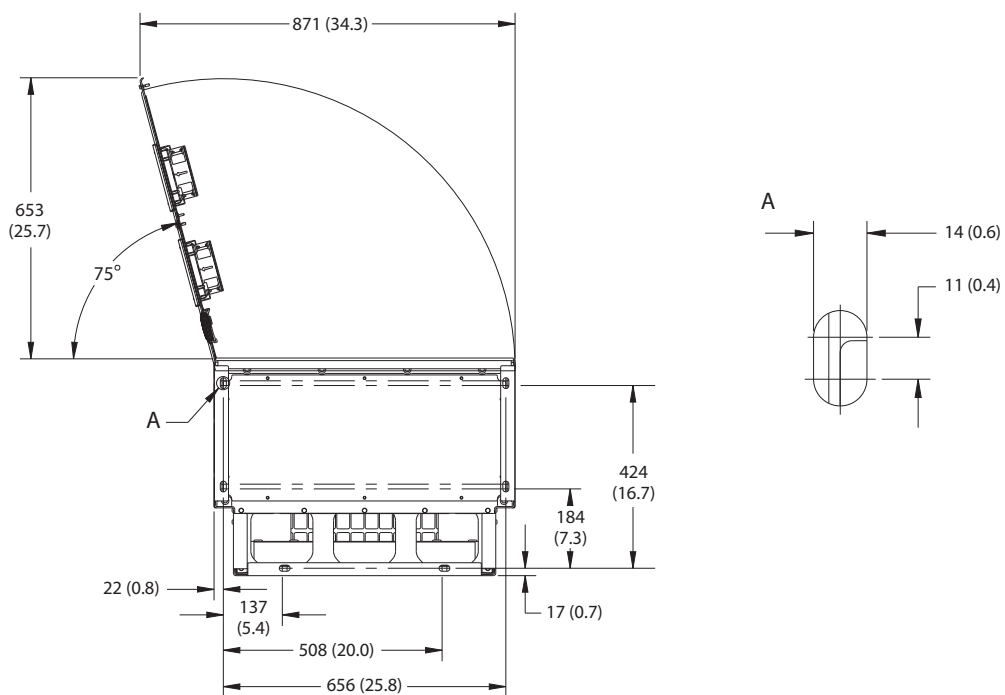

1	Kabelförskrivningsplåt
---	------------------------

Bild 9.9 Fritt utrymme runt lucka och mått för kabelförskrivning på E2h

9.8.3 Yttre mått för E3h

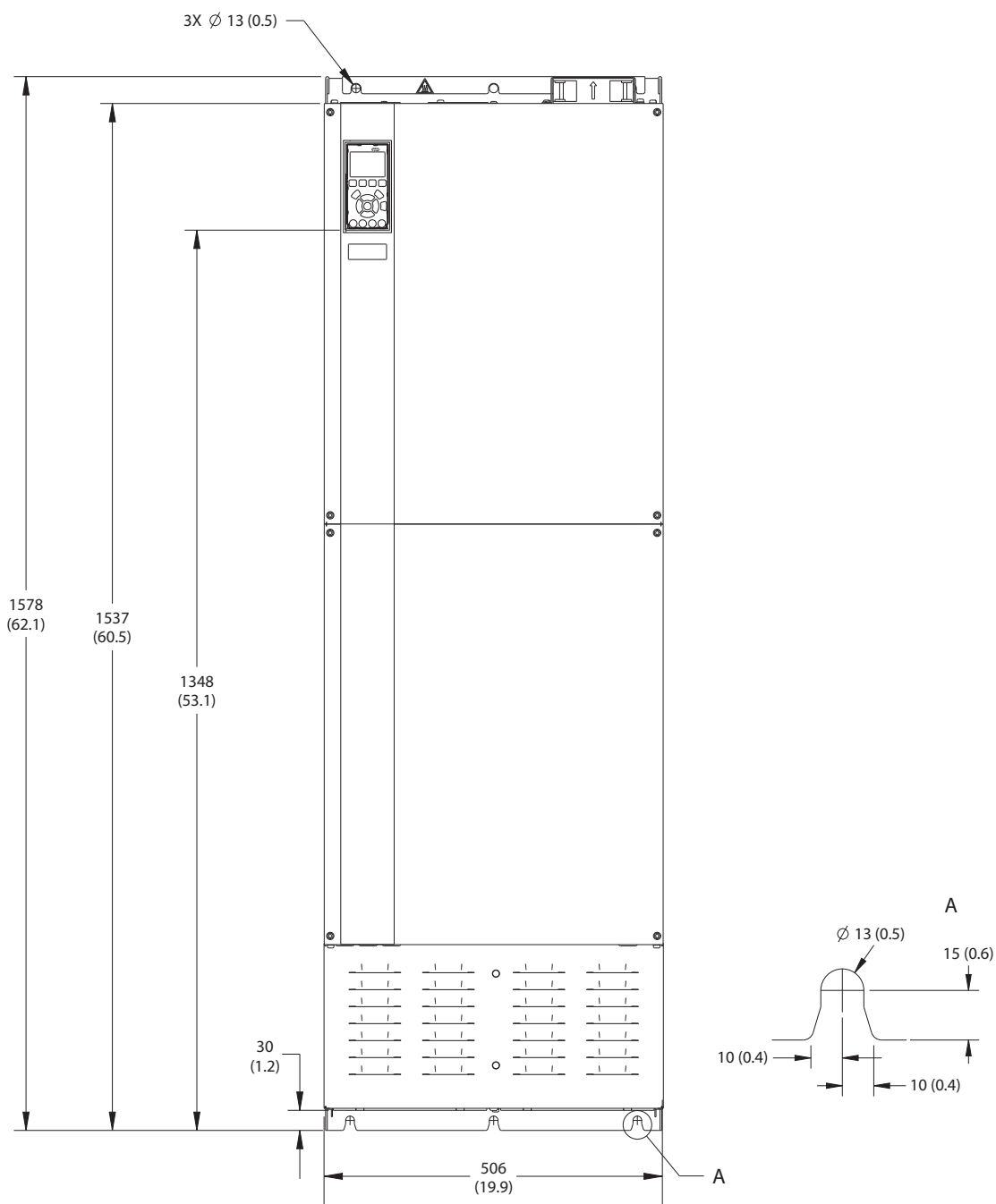

130BF656.10

9

Bild 9.10 E3h sedd framifrån



Bild 9.11 E3h sedd från sidan



1	Kylplattans åtkomstpanel (tillval)
---	------------------------------------

Bild 9.12 E3h sedd bakifrån

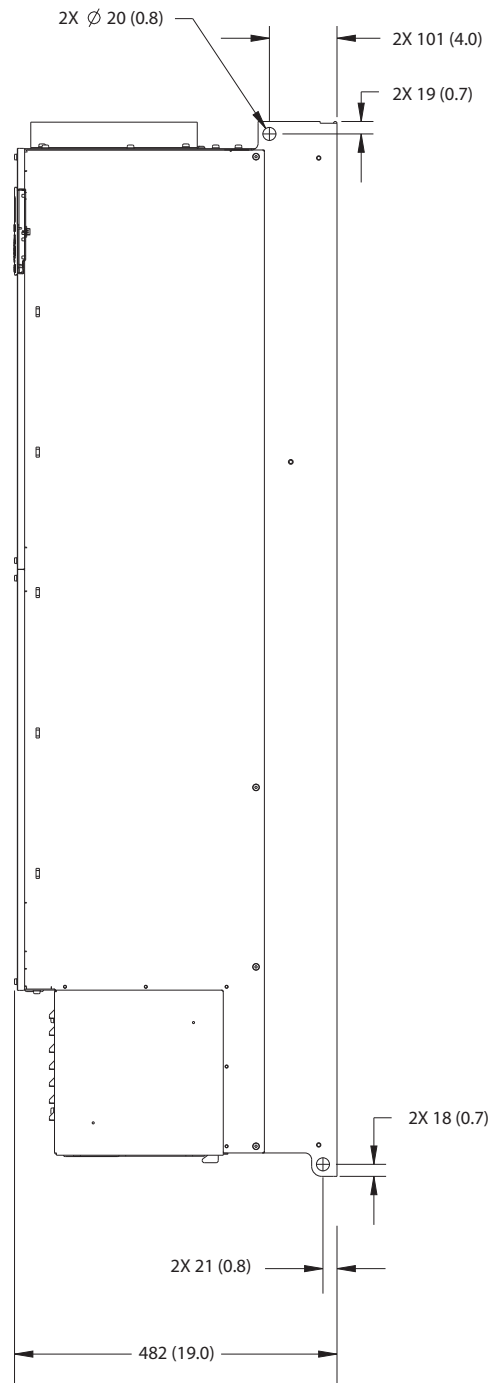
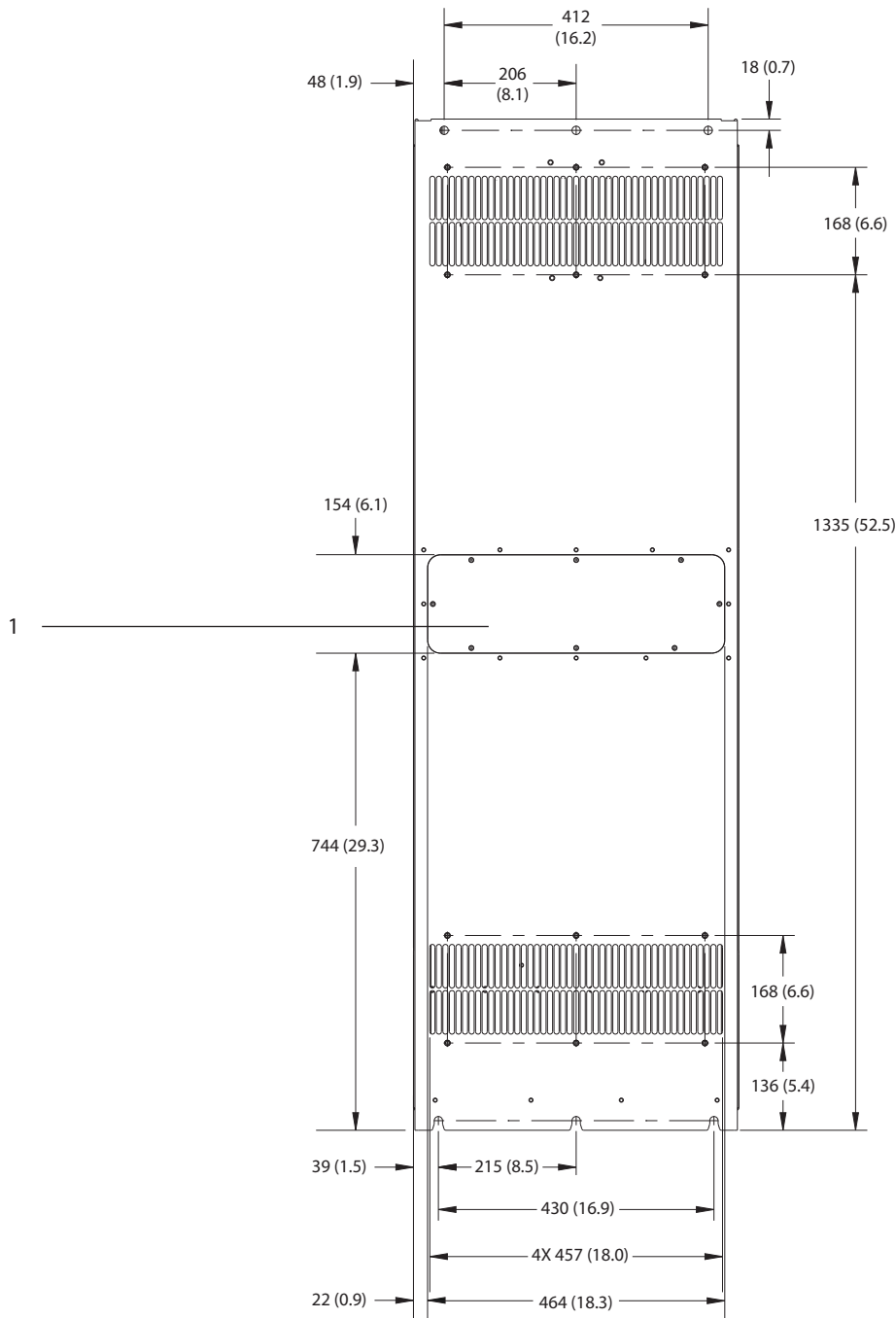
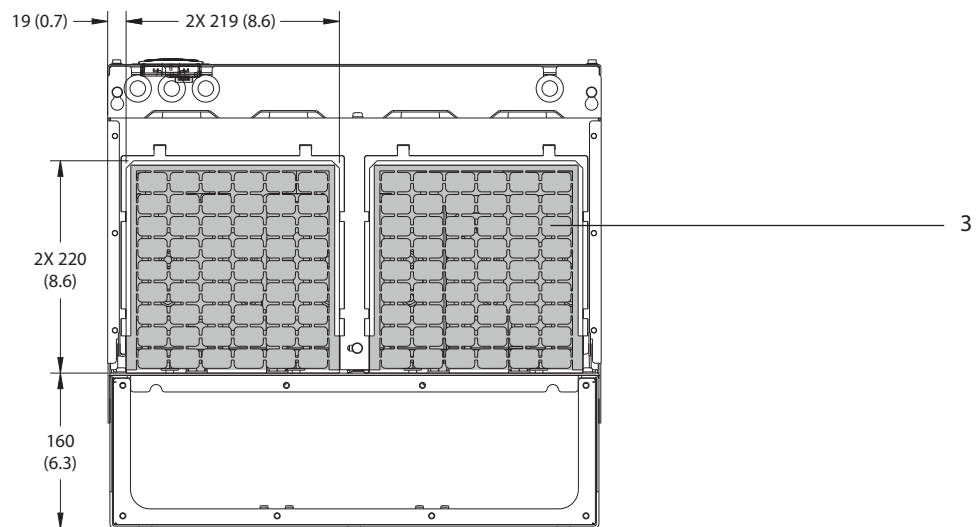
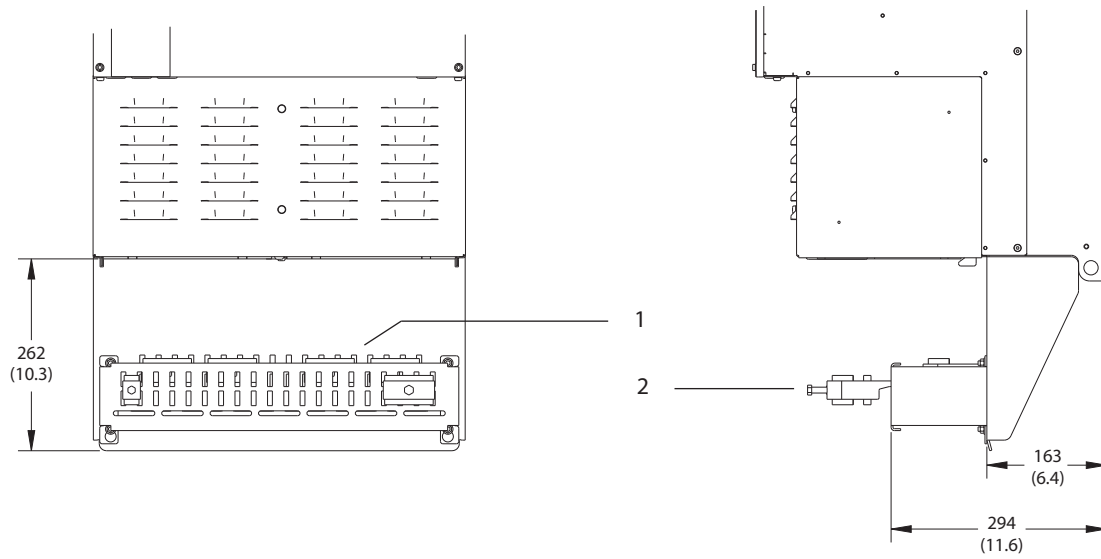

1	RFI-skärmterminering (standard med RFI-tillval)
2	Kabel-/EMC-klämma
3	Kabelförskruvningsplåt

Bild 9.13 RFI-skärmterminering och mått för kabelförskruvning för E3h

9.8.4 Yttre mått för E4h



Bild 9.14 E4h sedd framifrån

9

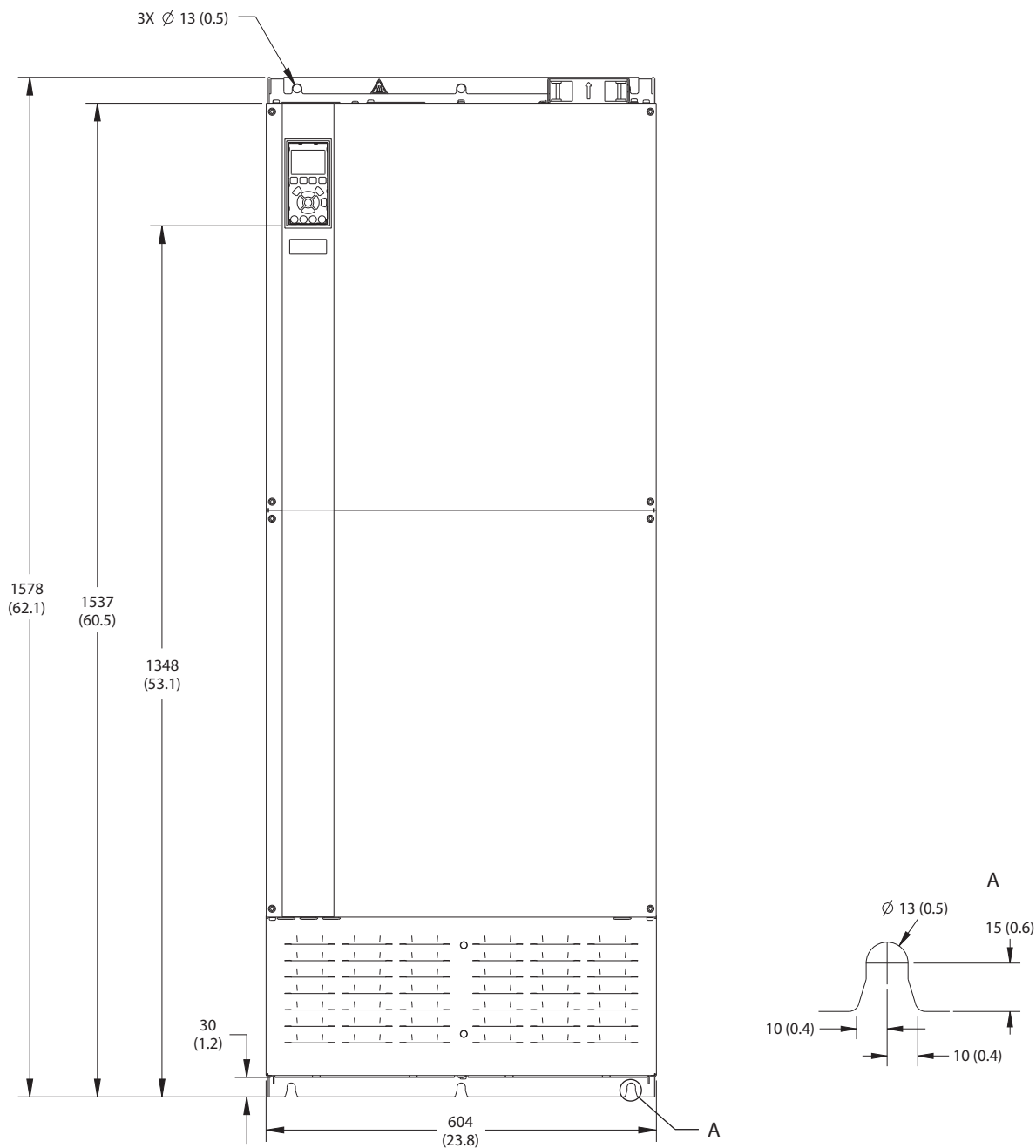
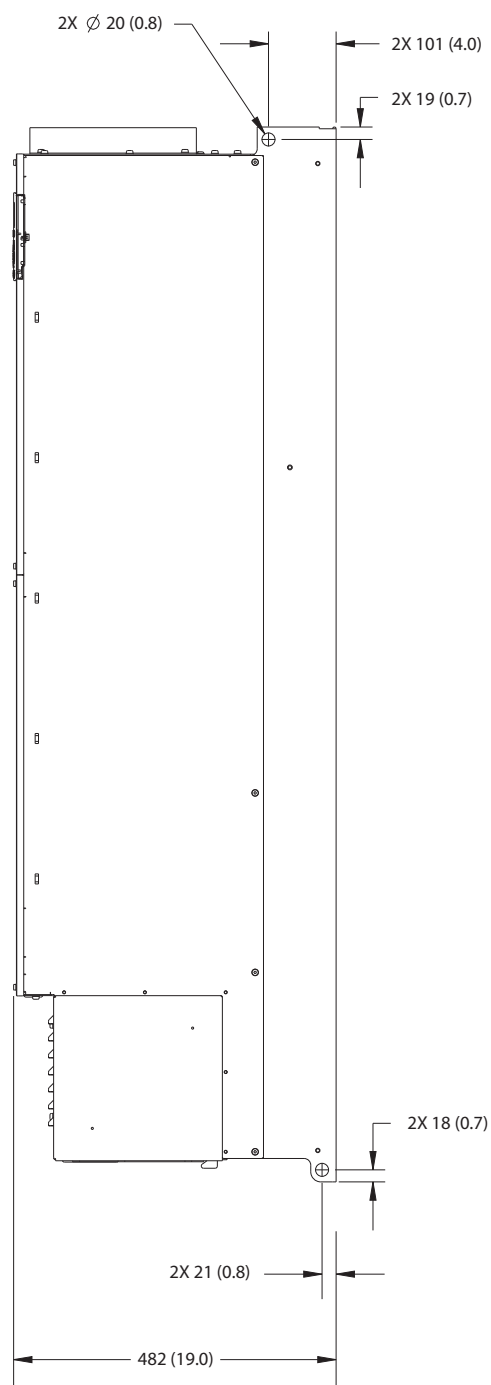

130BF666.10

Bild 9.15 E4h sedd från sidan



Bild 9.16 E4h sedd bakifrån



1	RFI-skärmterminering (standard med RFI-tillval)
2	Kabel-/EMC-klämma
3	Kabelförskruvningsplåt

Bild 9.17 RFI-skärmterminering och mått för kabelförskruvning för E4h

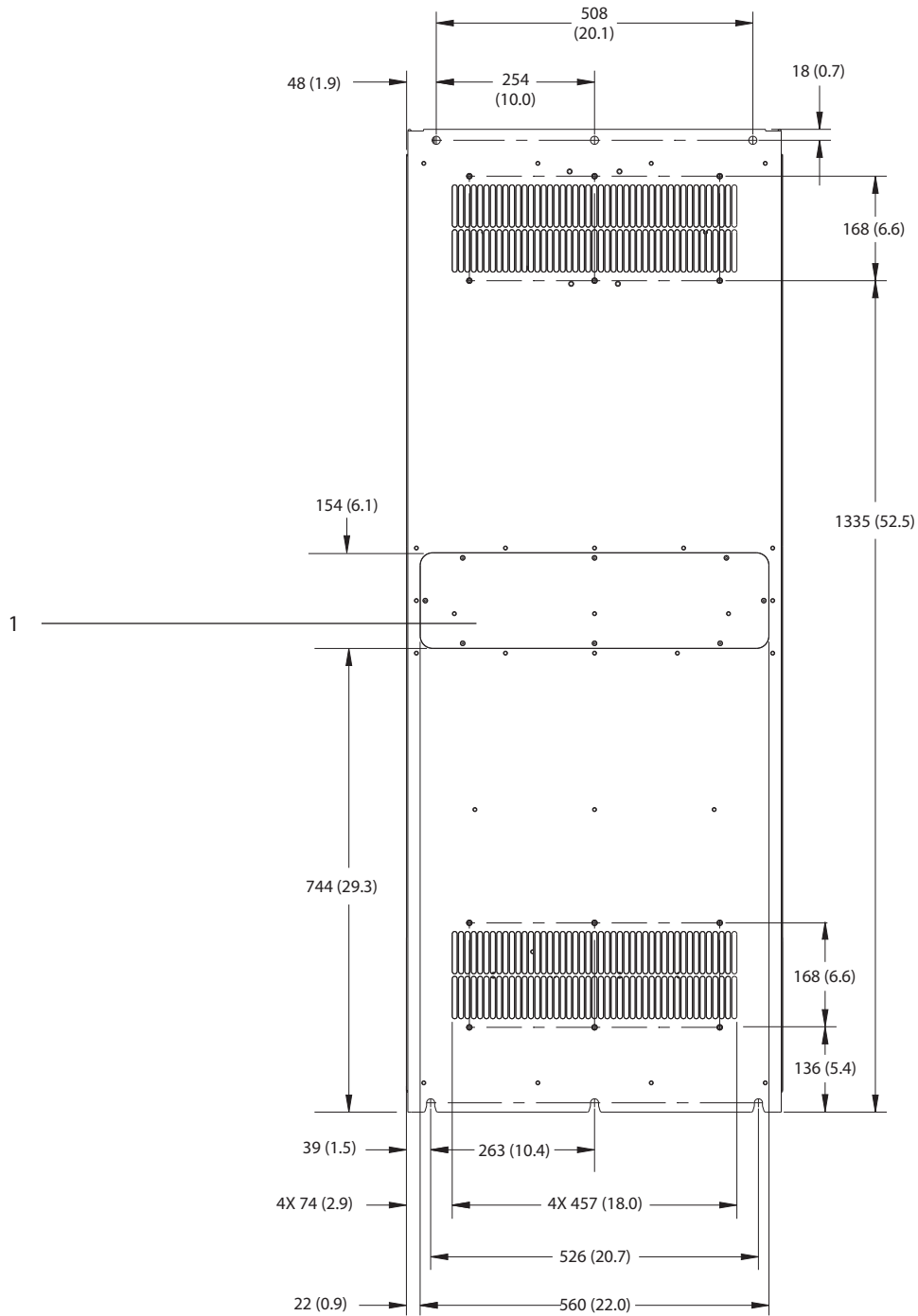
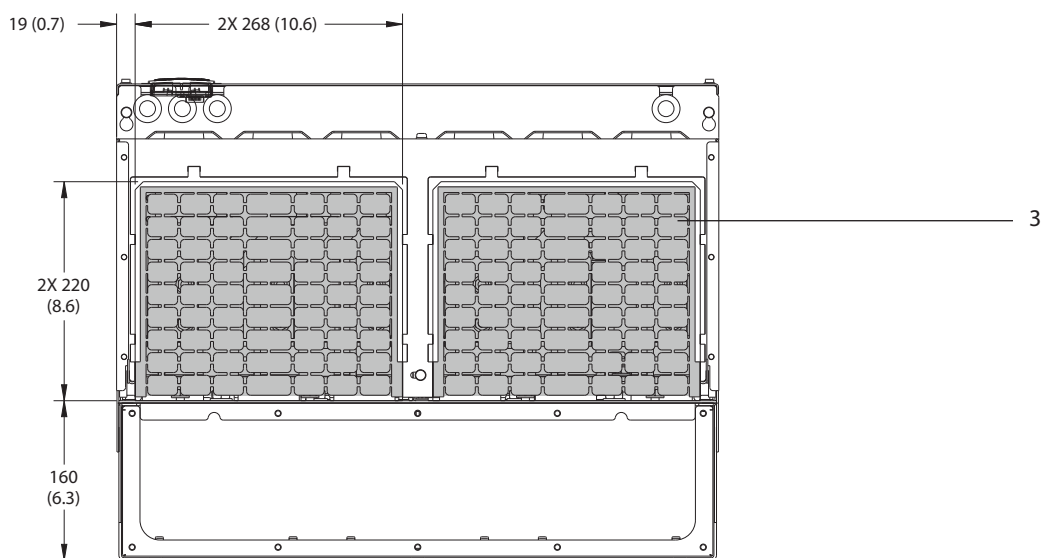
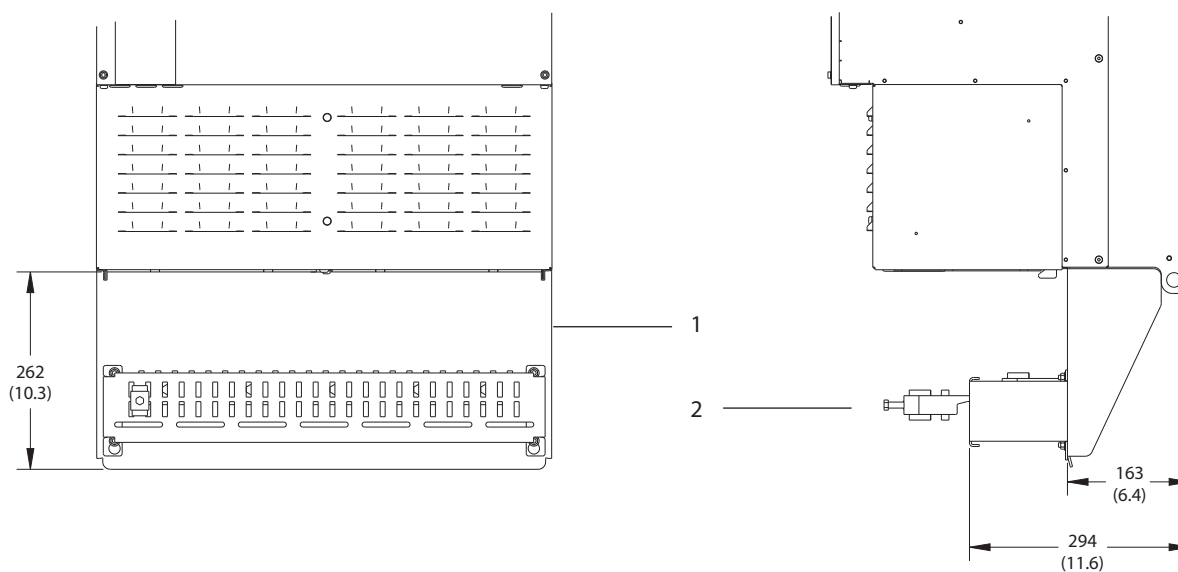
9.9 Kapslingens luftflöde

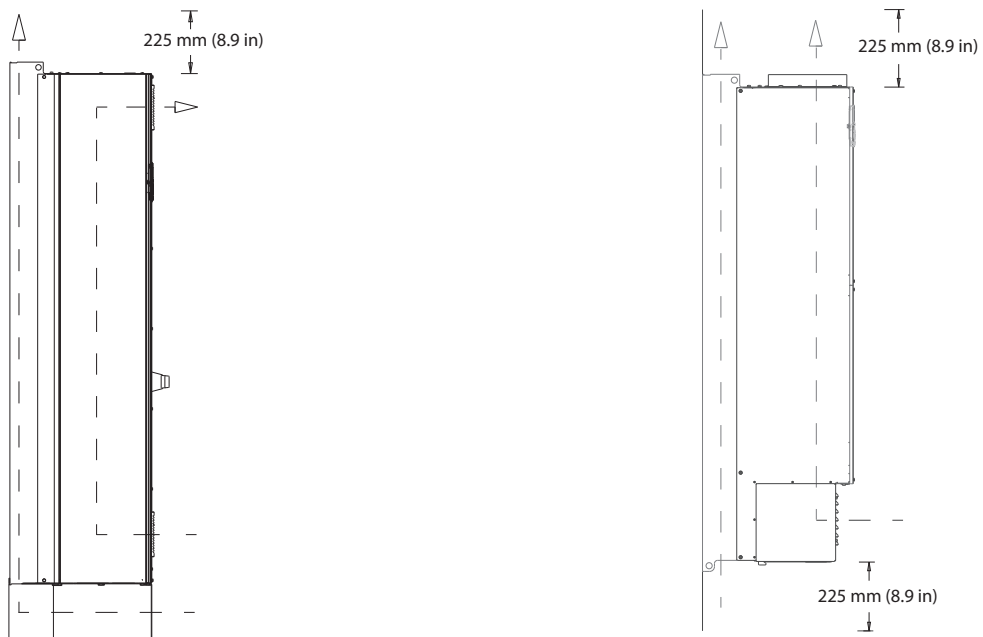

130BF699.10

Bild 9.18 Luftflöde för E1h/E2h (vänster) och E3h/E4h (höger)

9

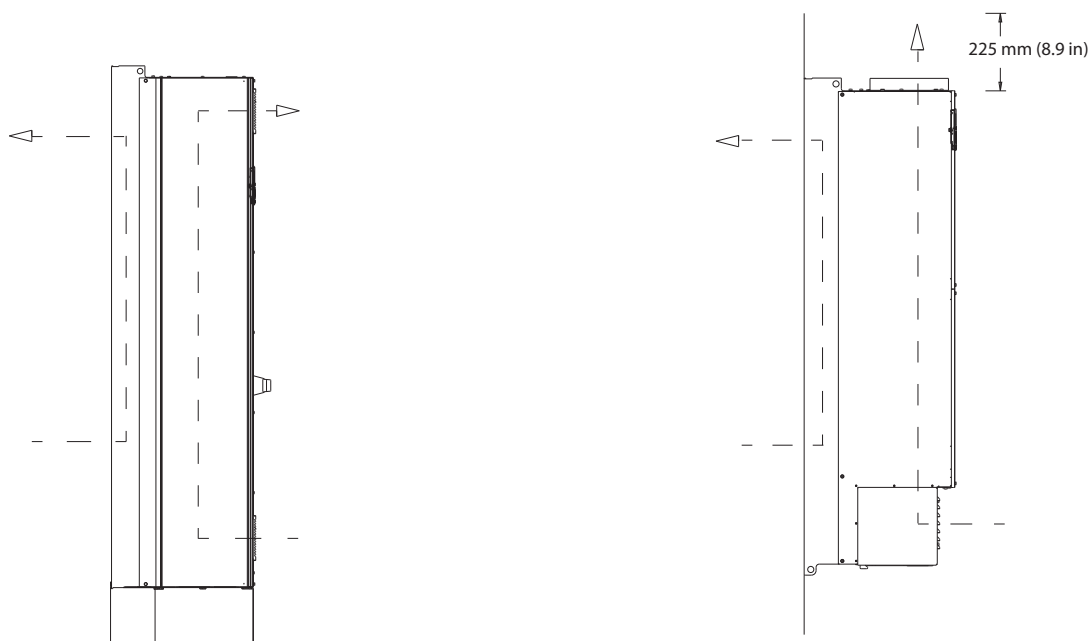

130BF700.10

Bild 9.19 Luftflöde med satser för bakre kylning på E1h/E2h (vänster) och E3h/E4h (höger)

9.10 Märkdata för åtdragningsmoment

Tillämpa korrekt moment när du drar åt skruvar på de platser som anges i *Tabell 9.6*. För lågt eller för högt moment vid elektrisk anslutning kan leda till dålig elektrisk anslutning. Använd en momentnyckel för att säkerställa rätt moment.

Placering	Skruvstorlek	Moment [Nm]
Nätplintar	M10/M12	19 (168)/37 (335)
Motorplintar	M10/M12	19 (168)/37 (335)
Jordplintar	M8/M10	9,6/19,1
Bromsplintar	M8	9,6
Lastdelningsplintar	M10/M12	19 (168)/37 (335)
Regenerativa plintar (E1h-/E2h-kapslingar)	M8	9,6
Regenerativa plintar (E3h-/E4h-kapslingar)	M10/M12	19 (168)/37 (335)
Reläplintar	–	0,5
Lucka/panelkåpa	M5	2,3
Kabelförskruvningsplåt	M5	2,3
Kylplattans åtkomstpanel	M5	3,9
Kåpa för seriell kommunikation	M5	2,3

Tabell 9.6 Åtdragningsmoment

10 Bilaga

10.1 Förkortningar och praxis

°C	Grader Celsius
°F	Grader Fahrenheit
Ω	Ohm
AC	Växelström
AEO	Automatisk energioptimering
ACP	Styprocessor för tillämpning
AMA	Automatisk motoranpassning
AWG	American Wire Gauge
CPU	Central processenhet
CSIV	Kundspecifika initieringsvärden
CT	Strömtransformator
DC	Likström
DVM	Digital voltmeter
EEPROM	Elektriskt raderbart programmerbart read-only minne
EMC	Elektromagnetisk kompatibilitet
EMI	Elektromagnetiska störningar
ESD	Elektrostatisk urladdning
ETR	Elektronisk-termiskt relä
$f_{M,N}$	Nominell motorfrekvens
HF	Högfrekventa
HVAC	Värme, ventilation och luftkonditionering
Hz	Hertz
I_{LIM}	Strömgräns
I_{INV}	Nominell växelriktarutström
$I_{M,N}$	Nominell motorström
$I_{VLT,MAX}$	Maximal utström
$I_{VLT,N}$	Nominell utström som matas av frekvensomriktaren.
IEC	Internationella elektrotekniska kommissionen
IGBT	Bipolärtransistor med isolerat styre
I/O	Ingång/utgång
IP	Kapslingsklassificering
kHz	Kilohertz
kW	Kilowatt
L_d	Motorns induktans för d-axel
L_q	Motorns induktans för q-axel
LC	Induktorkondensator
LCP	Lokal manöverpanel
LED	Indikeringslampa
LOP	Lokal driftpanel
mA	Milliamperere
MCB	Dvärgbrytare
MCO	Rörelsestyrningstillval
MCP	Motorstyrningsprocessor
MCT	Rörelsekontrollverktyg

MDCIC	Gränssnittskort för styrning av flera frekvensomriktare
mV	Millivolt
NEMA	National Electrical Manufacturers Association
NTC	Negativ temperaturkoefficient
$P_{M,N}$	Nominell motoreffekt
PCB	Ytbehandlat kretskort
PE	Skyddsjord
PELV	Protective Extra Low Voltage
PID	Proportionell, integrerad, deriverande
PLC	Programmerbar logic controller
P/N	Artikelnummer
PROM	Programmerbart read-only minne
PS	Effektdel
PTC	Positiv temperaturkoefficient
PWM	Pulsbreddsmodulering
R_s	Statormotstånd
RAM	Random-access memory
RCD	Jordfelsbrytare
Regen	Regenerativa plintar
RFI	Radiofrekvensstörningar
RMS	Kvadratisk medelvärde (cyklisk växlande ström)
RPM	Varv per minut
SCR	Kiselstyrd likriktare
SMPS	Strömförsörjning i switchläge
S/N	Serienummer
STO	Safe Torque Off
T_{LIM}	Momentgräns
$U_{M,N}$	Nominell motorspänning
V	Volt
VVC+	Voltage Vector Control
X_h	Motorns huvudreaktans

Tabell 10.1 Förkortningar, akronymer och symboler

Praxis

- Numrerade listor används för procedurer.
- Punktlister används för annan information och för beskrivning av bilder.
- Kursiv text används för:
 - Hänvisningar
 - Länkar
 - Fotnoter
 - Parameternamn
 - Parametergruppnamn
 - Parameteralternativ
- Alla mått anges i mm.

10.2 Fabriksparameterinställningar, internationellt/Nordamerika

Om du ställer in *parameter 0-03 Regionala inställningar* på [0] *Internationell* eller [1] *Nordamerika* ändras fabriksinställningarna för vissa parametrar. I *Tabell 10.2* finns det en lista över de parametrar som påverkas.

Ändringar som görs i fabriksinställningarna lagras och kan ses i snabbmenyn tillsammans med eventuell parameterprogrammering.

Parameter	Fabriksparametervärde, internationell	Fabriksparametervärde, Nordamerika
<i>Parameter 0-03 Regionala inställningar</i>	Internationell	Nordamerika
<i>Parameter 0-71 Datumformat</i>	DD-MM-ÅÅÅÅ	MM/DD/ÅÅÅÅ
<i>Parameter 0-72 Tidsformat</i>	24 h	12 h
<i>Parameter 1-20 Motoreffekt [kW]</i>	1)	1)
<i>Parameter 1-21 Motoreffekt [HK]</i>	2)	2)
<i>Parameter 1-22 Motorspänning</i>	230 V/400 V/575 V	208 V/460 V/575 V
<i>Parameter 1-23 Motorfrekvens</i>	50 Hz	60 Hz
<i>Parameter 3-03 Maximireferens</i>	50 Hz	60 Hz
<i>Parameter 3-04 Referensfunktion</i>	Summa	Extern/förinställd
<i>Parameter 4-13 Motorvarvtal, övre gräns [rpm]³⁾</i>	1 500 varv/minut	1 800 varv/minut
<i>Parameter 4-14 Motorvarvtal, övre gräns [Hz]⁴⁾</i>	50 Hz	60 Hz
<i>Parameter 4-19 Max. utfrekvens</i>	100 Hz	120 Hz
<i>Parameter 4-53 Varning, högt varvtal</i>	1 500 varv/minut	1 800 varv/minut
<i>Parameter 5-12 Plint 27, digital ingång</i>	Stopp, invert.	Externt stopp
<i>Parameter 5-40 Funktionsrelä</i>	Larm	Inget larm
<i>Parameter 6-15 Plint 53, högt ref./återkopplingsvärde</i>	50	60
<i>Parameter 6-50 Plint 42, utgång</i>	Varvtal 0-HighLim	Varvtal 4–20 mA
<i>Parameter 14-20 Återställningsläge</i>	Manuell återst.	Obegr. autoåterst.
<i>Parameter 22-85 Varvtal vid designgräns [RPM]³⁾</i>	1 500 varv/minut	1 800 varv/minut
<i>Parameter 22-86 Varvtal vid designgräns [Hz]</i>	50 Hz	60 Hz
<i>Parameter 24-04 Fire Mode, max. referens</i>	50 Hz	60 Hz

Tabell 10.2 Fabriksparameterinställningar, internationellt/Nordamerika

1) *Parameter 1-20 Motoreffekt [kW]* visas endast om *parameter 0-03 Regionala inställningar* är inställd på [0] *Internationell*.

2) *Parameter 1-21 Motoreffekt [HK]* visas endast om *parameter 0-03 Regionala inställningar* är inställd på [1] *Nordamerika*.

3) Den här parametern visas endast om *parameter 0-02 Enhet för motorvarvtal* är inställd på [0] *Varv/minut*.

4) Den här parametern visas endast om *parameter 0-02 Enhet för motorvarvtal* är ställd på [1] *Hz*.

10.3 Menystruktur för parametrar

0-0*	Operation / Display	1-00	Configuration Mode	1-82	Min Speed for Function at Stop [Hz]	4-1*	Motor Limits	5-5*	Pulse Input
0-0*	Basic Settings	1-03	Torque Characteristics	1-86	Trip Speed Low [RPM]	4-10	Motor Speed Direction	5-50	Term. 29 Low Frequency
0-01	Language	1-06	Clockwise Direction	1-87	Trip Speed Low [Hz]	4-11	Motor Speed Low Limit [RPM]	5-51	Term. 29 High Frequency
0-02	Motor Speed Unit	1-1*	Motor Selection	1-9*	Motor Temperature	4-12	Motor Speed Low Limit [Hz]	5-52	Term. 29 Low Ref./Feedb. Value
0-03	Regional Settings	1-10	Motor Construction	1-90	Motor Thermal Protection	4-13	Motor Speed High Limit [RPM]	5-53	Term. 29 High Ref./Feedb. Value
0-04	Operating State at Power-up	1-1*	VVC+ PM/SYN RM	1-91	Motor External Fan	4-14	Motor Speed High Limit [Hz]	5-54	Pulse Filter Time Constant #29
0-05	Local Mode Unit	1-14	Damping Gain	1-93	Thermistor Source	4-16	Torque Limit Motor Mode	5-55	Term. 33 Low Frequency
0-1*	Set-up Operations	1-15	Low Speed Filter Time Const.	1-94	ATEX ETR cur.lim. speed reduction	4-17	Torque Limit Generator Mode	5-56	Term. 33 High Frequency
0-10	Active Set-up	1-16	High Speed Filter Time Const.	1-98	ATEX ETR interpol. points freq.	4-18	Current Limit	5-57	Term. 33 Low Ref./Feedb. Value
0-11	Programming Set-up	1-17	Voltage filter time const.	1-99	ATEX ETR interpol. points current	4-19	Max Output Frequency	5-58	Term. 33 High Ref./Feedb. Value
0-12	This Set-up Linked to	1-2*	Motor Data	2-*	Brakes	4-5*	Adj. Warnings	5-59	Pulse Filter Time Constant #33
0-13	Readout: Linked Set-ups	1-20	Motor Power [kW]	2-0*	DC-Brake	4-50	Warning Current Low	5-6*	Pulse Output
0-14	Readout: Prog. Set-ups / Channel	1-21	Motor Power [HP]	2-00	DC Hold/Preheat Current	4-51	Warning Current High	5-60	Terminal 27 Pulse Output Variable
0-15	Readout: actual setup	1-22	Motor Voltage	2-01	DC Brake Current	4-52	Warning Speed Low	5-62	Pulse Output Max Freq #27
0-2*	LCP Display	1-23	Motor Frequency	2-02	DC Braking Time	4-53	Warning Speed High	5-63	Terminal 29 Pulse Output Variable
0-20	Display Line 1.1 Small	1-24	Motor Current	2-03	DC Brake Cut In Speed [RPM]	4-54	Warning Reference Low	5-65	Pulse Output Max Freq #29
0-21	Display Line 1.2 Small	1-25	Motor Nominal Speed	2-04	DC Brake Cut In Speed [Hz]	4-55	Warning Reference High	5-66	Terminal X30/6 Pulse Output Variable
0-22	Display Line 1.3 Small	1-26	Motor Cont. Rated Torque	2-06	Parking Current	4-56	Warning Feedback Low	5-68	Pulse Output Max Freq #X30/6
0-23	Display Line 2 Large	1-28	Motor Rotation Check	2-07	Parking Time	4-57	Warning Feedback High	5-8*	I/O Options
0-24	Display Line 3 Large	1-29	Automatic Motor Adaptation (AMA)	2-1*	Brake Energy Funct.	4-58	Missing Motor Phase Function	5-80	AHF Cap Reconnect Delay
0-25	My Personal Menu	1-3*	Adv. Motor Data	2-10	Brake Function	4-59	Motor Check At Start	5-9*	Bus Controlled
0-3*	LCP Custom Readout	1-30	Stator Resistance (Rs)	2-11	Brake Resistor (ohm)	4-6*	Speed Bypass	5-90	Digital & Relay Bus Control
0-30	Custom Readout	1-31	Rotor Resistance (Rr)	2-12	Brake Power Limit (kW)	4-60	Bypass Speed From [RPM]	5-93	Pulse Out #27 Bus Control
0-31	Custom Readout Min Value	1-35	Main Reactance (Xh)	2-13	Brake Power Monitoring	4-61	Bypass Speed From [Hz]	5-94	Pulse Out #27 Timeout Preset
0-32	Custom Readout Max Value	1-36	Iron Loss Resistance (Rfe)	2-15	Brake Check	4-62	Bypass Speed To [RPM]	5-95	Pulse Out #29 Bus Control
0-37	Display Text 1	1-37	d-axis Inductance (Ld)	2-16	AC brake Max. Current	4-63	Bypass Speed To [Hz]	5-96	Pulse Out #29 Timeout Preset
0-38	Display Text 2	1-38	q-axis Inductance (Lq)	2-17	Over-voltage Control	4-64	Semi-Auto Bypass Set-up	5-97	Pulse Out #X30/6 Bus Control
0-39	Display Text 3	1-39	Motor Poles	3-*	Reference / Ramps	5-*	Digital In/Out	5-98	Pulse Out #X30/6 Timeout Preset
0-4*	LCP keypad	1-40	Back EMF at 1000 RPM	3-0*	Reference / Ramps	5-*	Digital I/O Mode	6-*	Analog In/Out
0-40	[Hand on] Key on LCP	1-44	d-axis Inductance Sat. (LdSat)	3-02	Minimum Reference	5-00	Digital I/O Mode	6-0*	Analog I/O Mode
0-41	[Off] Key on LCP	1-45	q-axis Inductance Sat. (LqSat)	3-03	Maximum Reference	5-01	Terminal 27 Mode	6-00	Live Zero Timeout Time
0-42	[Auto on] Key on LCP	1-46	Position Detection Gain	3-04	Reference Function	5-02	Terminal 29 Mode	6-01	Live Zero Timeout Function
0-43	[Reset] Key on LCP	1-47	Torque Calibration	3-1*	References	5-1*	Digital Inputs	6-02	Fire Mode Live Zero Timeout Function
0-44	[Off/Reset] Key on LCP	1-48	Inductance Sat. Point	3-10	Preset Reference	5-10	Terminal 18 Digital Input	6-1*	Analog Input 53
0-45	[Drive Bypass] Key on LCP	1-5*	Load Indep. Setting	3-11	Jog Speed [Hz]	5-11	Terminal 19 Digital Input	6-10	Terminal 53 Low Voltage
0-5*	Copy/Save	1-50	Motor Magnetisation at Zero Speed	3-13	Reference Site	5-12	Terminal 27 Digital Input	6-11	Terminal 53 High Voltage
0-50	LCP Copy	1-51	Min Speed Normal Magnetising [RPM]	3-14	Preset Relative Reference	5-13	Terminal 29 Digital Input	6-12	Terminal 53 Low Current
0-51	Set-up Copy	1-52	Min Speed Normal Magnetising [Hz]	3-15	Reference 1 Source	5-14	Terminal 32 Digital Input	6-13	Terminal 53 High Current
0-6*	Password	1-58	Flying Start Test Pulses Current	3-16	Reference 2 Source	5-15	Terminal 33 Digital Input	6-14	Terminal 53 Low Ref./Feedb. Value
0-61	Main Menu Password	1-59	Flying Start Test Pulses Frequency	3-17	Reference 3 Source	5-16	Terminal X30/2 Digital Input	6-15	Terminal 53 High Ref./Feedb. Value
0-65	Personal Menu Password	1-6*	Load Depen. Setting	3-19	Jog Speed [RPM]	5-17	Terminal X30/3 Digital Input	6-16	Terminal 53 Filter Time Constant
0-66	Access to Personal Menu w/o Password	1-60	Low Speed Load Compensation	3-4*	Ramp 1	5-18	Terminal X30/4 Digital Input	6-17	Terminal 53 Live Zero
0-67	Bus Access Password	1-61	High Speed Load Compensation	3-41	Ramp 1 Ramp Up Time	5-19	Terminal 37 Safe Stop	6-2*	Analog Input 54
0-7*	Clock Settings	1-62	Slip Compensation	3-42	Ramp 1 Ramp Down Time	5-20	Terminal X46/1 Digital Input	6-20	Terminal 54 Low Voltage
0-70	Date and Time	1-63	Slip Compensation Time Constant	3-5*	Ramp 2	5-21	Terminal X46/3 Digital Input	6-21	Terminal 54 High Voltage
0-71	Date Format	1-64	Resonance Dampening	3-51	Ramp 2 Ramp Up Time	5-22	Terminal X46/5 Digital Input	6-22	Terminal 54 Low Current
0-72	Time Format	1-65	Resonance Dampening Time Constant	3-52	Ramp 2 Ramp Down Time	5-23	Terminal X46/7 Digital Input	6-23	Terminal 54 High Current
0-73	Time Zone Offset	1-66	Min. Current at Low Speed	3-8*	Other Ramps	5-24	Terminal X46/9 Digital Input	6-24	Terminal 54 Low Ref./Feedb. Value
0-74	DST/Summertime Start	1-7*	Start Adjustments	3-80	Jog Ramp Time	5-25	Terminal X46/11 Digital Input	6-25	Terminal 54 High Ref./Feedb. Value
0-76	DST/Summertime End	1-70	PM Start Mode	3-81	Quick Stop Ramp Time	5-26	Terminal X46/13 Digital Input	6-26	Terminal 54 Filter Time Constant
0-77	Clock Fault	1-71	Start Delay	3-82	Starting Ramp Up Time	5-3*	Digital Outputs	6-27	Terminal 54 Live Zero
0-81	Working Days	1-72	Flying Start	3-90	Step Size	5-30	Terminal 27 Digital Output	6-3*	Analog Input X30/11
0-82	Additional Non-Working Days	1-77	Compressor Start Max Speed [RPM]	3-91	Ramp Time	5-31	Terminal 29 Digital Output	6-30	Terminal X30/11 Low Voltage
0-83	Additional Non-Working Days	1-78	Compressor Start Max Speed [Hz]	3-92	Power Restore	5-32	Term X30/6 Digi Out (MCB 101)	6-31	Terminal X30/11 High Voltage
0-89	Date and Time Readout	1-79	Compressor Start Max Time to Trip	3-93	Maximum Limit	5-33	Term X30/7 Digi Out (MCB 101)	6-34	Term. X30/11 Low Ref./Feedb. Value
1-*	Load and Motor	1-8*	Stop Adjustments	3-94	Minimum Limit	5-4*	Relays	6-35	Term. X30/11 High Ref./Feedb. Value
1-0*	General Settings	1-80	Function at Stop	3-95	Ramp Delay	5-40	Function Relay	6-36	Term. X30/11 Filter Time Constant
		1-81	Min Speed for Function at Stop [RPM]	4-*	Limits / Warnings	5-41	On Delay, Relay	6-37	Term. X30/11 Live Zero
						5-42	Off Delay, Relay		

6-4*	Analog Input X30/12	8-43	PCD Read Configuration	9-91	Changed Parameters (2)	12-14	Link Duplex	13-11	Comparator Operator
6-40	Terminal X30/12 Low Voltage	8-5*	Digital/Bus	9-92	Changed Parameters (3)	12-18	Supervisor MAC	13-12	Comparator Value
6-41	Terminal X30/12 High Voltage	8-50	Coasting Select	9-93	Changed Parameters (4)	12-19	Supervisor IP Addr.	13-2*	Timers
6-44	Term. X30/12 Low Ref./Feedb. Value	8-52	DC Brake Select	9-94	Changed Parameters (5)	12-2*	Process Data	13-20	SL Controller Timer
6-45	Term. X30/12 High Ref./Feedb. Value	8-53	Start Select	10-0*	CAN Fields	12-20	Control Instance	13-4*	Logic Rules
6-46	Term. X30/12 Filter Time Constant	8-54	Reversing Select	10-0*	Common Settings	12-21	Process Data Config Write	13-40	Logic Rule Boolean 1
6-47	Term. X30/12 Live Zero	8-55	Set-up Select	10-00	CAN Protocol	12-22	Process Data Config Read	13-41	Logic Rule Operator 1
6-50	Terminal 42 Output	8-56	Preset Reference Select	10-01	Baud Rate Select	12-27	Primary Master	13-42	Logic Rule Boolean 2
6-51	Terminal 42 Output Min Scale	8-7*	BACnet	10-02	MAC ID	12-28	Store Data Values	13-43	Logic Rule Operator 2
6-52	Terminal 42 Output Max Scale	8-70	BACnet Device Instance	10-05	Readout Transmitt Error Counter	12-29	Store Always	13-44	Logic Rule Boolean 3
6-53	Terminal 42 Output Bus Control	8-72	MS/TP Max Masters	10-06	Readout Receive Error Counter	12-30	Warning Parameter	13-51	SL Controller Event
6-54	Terminal 42 Output Timeout Preset	8-73	MS/TP Max Info Frames	10-06	Readout Off Counter	12-31	Net Reference	13-52	SL Controller Action
6-55	Terminal 42 Output Filter	8-74	"I-Am" Service	10-1*	DeviceNet	12-32	Net Control	13-9*	User Defined Alerts
6-6*	Analog Output X30/8	8-75	Initialisation Password	10-10	Process Data Type Selection	12-33	CIP Revision	13-90	Alert Trigger
6-60	Terminal X30/8 Output	8-80	FC Port Diagnostics	10-11	Process Data Config Write	12-34	CIP Product Code	13-91	Alert Action
6-61	Terminal X30/8 Min. Scale	8-81	Bus Message Count	10-12	Process Data Config Read	12-35	EDS Parameter	13-92	Alert Text
6-62	Terminal X30/8 Max. Scale	8-82	Slave Messages Rcvd	10-13	Warning Parameter	12-37	COS Inhibit Timer	13-9*	User Defined Readouts
6-63	Terminal X30/8 Output Bus Control	8-83	Slave Error Count	10-14	Net Reference	12-38	COS Filter	13-97	Alert Alarm Word
6-64	Terminal X30/8 Output Timeout Preset	8-84	Slave Messages Sent	10-15	Net Control	12-4*	Modbus TCP	13-98	Alert Warning Word
6-7*	Analog Output X45/1	8-85	Slave Timeout Errors	10-2*	COS Filters	12-40	Status Parameter	13-99	Alert Status Word
6-70	Terminal X45/1 Output	8-89	Diagnosics Count	10-20	COS Filter 1	12-41	Slave Message Count	14-*	Special Functions
6-71	Terminal X45/1 Min. Scale	8-9*	Bus Jog / Feedback	10-21	COS Filter 2	12-42	Slave Exception Message Count	14-0*	Inverter Switching
6-72	Terminal X45/1 Max. Scale	8-90	Bus Jog 1 Speed	10-22	COS Filter 3	12-7*	BACnet	14-00	Switching Pattern
6-73	Terminal X45/1 Bus Control	8-91	Bus Jog 2 Speed	10-23	COS Filter 4	12-70	BACnet Status	14-01	Switching Frequency
6-74	Terminal X45/1 Output Timeout Preset	8-94	Bus Feedback 1	10-3*	Parameter Access	12-71	BACnet Datalink	14-03	Overmodulation
6-8*	Analog Output X45/3	8-95	Bus Feedback 2	10-30	Array Index	12-72	BACnet UDP Port	14-04	PWM Random
6-80	Terminal X45/3 Output	8-96	Bus Feedback 3	10-31	Store Data Values	12-75	BACnet IP Address	14-1*	Mains On/Off
6-81	Terminal X45/3 Min. Scale	9-00	PROFdrive	10-32	DeviceNet Revision	12-76	BBMD Port	14-10	Mains Failure
6-82	Terminal X45/3 Max. Scale	9-00	Setpoint	10-33	Store Always	12-77	BBMD Reg. Interval	14-11	Mains Voltage at Mains Fault
6-83	Terminal X45/3 Bus Control	9-07	Actual Value	10-34	DeviceNet Product Code	12-78	Device ID Conflict Detection	14-12	Function at Mains Imbalance
6-84	Terminal X45/3 Output Timeout Preset	9-15	PCD Write Configuration	10-39	DeviceNet P Parameters	12-79	Message Counter	14-16	Kin. Backup Gain
8-8**	Comm. and Options	9-16	PCD Read Configuration	11-5**	LonWorks	12-8*	Other Ethernet Services	14-2*	Reset Functions
8-0*	General Settings	9-18	Node Address	11-00	LonWorks ID	12-80	FTP Server	14-20	Reset Mode
8-01	Control Site	9-22	Telegram Selection	11-00	Neuron ID	12-81	HTTP Server	14-21	Automatic Restart Time
8-02	Control Source	9-23	Parameters for Signals	11-1*	Lon Functions	12-82	SMTP Service	14-22	Operation Mode
8-03	Control Timeout Time	9-27	Parameter Edit	11-10	Drive Profile	12-83	SNMP Agent	14-23	Typecode Setting
8-04	Control Timeout Function	9-28	Process Control	11-15	Lon Warning Word	12-84	Address Conflict Detection	14-25	Trip Delay at Torque Limit
8-05	End-of-Timeout Function	9-44	Fault Message Counter	11-17	XIF Revision	12-85	ACD Last Conflict	14-26	Trip Delay at Inverter Fault
8-06	Reset Control Timeout	9-45	Fault Code	11-18	LonWorks Revision	12-89	Transparent Socket Channel Port	14-28	Production Settings
8-07	Diagnosis Trigger	9-47	Fault Number	11-2*	Lon Param. Access	12-9*	Advanced Ethernet Services	14-29	Service Code
8-08	Readout Filtering	9-52	Fault Situation Counter	11-21	Store Data Values	12-90	Cable Diagnostic	14-3*	Current Limit Ctrl.
8-09	Communication Charset	9-53	Profibus Warning Word	12-0*	Ethernet	12-91	Auto Cross Over	14-30	Current Lim Ctrl, Proportional Gain
8-1*	Control Settings	9-63	Actual Baud Rate	12-00	IP Settings	12-92	IGMP Snooping	14-31	Current Lim Ctrl, Integration Time
8-10	Control Profile	9-64	Device Identification	12-01	IP Address	12-93	Cable Error Length	14-32	Current Lim Ctrl, Filter Time
8-13	Configurable Status Word STW	9-65	Profile Number	12-02	Subnet Mask	12-94	Broadcast Storm Protection	14-4*	Energy Optimising
8-3*	FC Port Settings	9-67	Control Word 1	12-03	Default Gateway	12-95	Inactivity timeout	14-40	VT Level
8-30	Protocol	9-68	Status Word 1	12-03	Lease Expires	12-96	Port Config	14-41	AEO Minimum Magnetisation
8-31	Address	9-70	Programming Set-up	12-04	DHCP Server	12-97	OoS Priority	14-42	Minimum AEO Frequency
8-32	Baud Rate	9-71	Profibus Save Data Values	12-05	Lease Expires	12-98	Interface Counters	14-43	Motor Cosphi
8-33	Parity / Stop Bits	9-72	ProfibusDriverReset	12-06	Name Servers	12-99	Media Counters	14-5*	Environment
8-34	Estimated cycle time	9-75	DO Identification	12-07	Domain Name	13-0*	Smart Logic	14-50	RFI Filter
8-35	Minimum Response Delay	9-80	Defined Parameters (1)	12-08	Host Name	13-00	SLC Settings	14-51	DC Link Compensation
8-36	Maximum Response Delay	9-81	Defined Parameters (2)	12-09	Physical Address	13-00	SL Controller Mode	14-52	Fan Control
8-37	Maximum Inter-Char Delay	9-82	Defined Parameters (3)	12-1*	Ethernet Link Parameters	13-01	Start Event	14-53	Fan Monitor
8-39	Protocol Firmware version	9-83	Defined Parameters (4)	12-10	Link Status	13-02	Stop Event	14-55	Output Filter
8-4*	FC MC protocol set	9-84	Defined Parameters (5)	12-11	Link Duration	13-03	Reset SLC	14-59	Actual Number of Inverter Units
8-40	Telegram Selection	9-85	Defined Parameters (6)	12-12	Auto Negotiation	13-1*	Comparators	14-6*	Auto Derate
8-42	PCD Write Configuration	9-90	Changed Parameters (1)	12-13	Link Speed	13-10	Comparator Operand	14-60	Function at Over Temperature

14-61	Function at Inverter Overload	15-64	Application Version	16-53	Digi Pot Reference	18-38	Temp. Input X48/7	20-94	PID Integral Time
14-62	Inv. Overload Derate Current	15-70	Option in Slot A	16-54	Feedback 1 [Unit]	18-39	Temp. Input X48/10	20-95	PID Differentiation Time
14-8*	Options	15-71	Slot A Option SW Version	16-55	Feedback 2 [Unit]	18-5*	Ref. & Feeds.	20-96	PID Diff. Gain Limit
14-80	Option Supplied by External 24VDC	15-72	Option in Slot B	16-56	Feedback 3 [Unit]	18-50	Sensorless Readout [Unit]	21-0*	Ext. CL Autotuning
14-88	Option Data Storage	15-73	Slot B Option SW Version	16-58	PID Output [%]	18-57	Air Pressure to Flow Air Flow	21-0*	Ext. CL Autotuning
14-89	Option Detection	15-74	Option in Slot C0/E0	16-59	Adjusted Setpoint	18-6*	Inputs & Outputs 2	21-00	Closed Loop Type
14-9*	Fault Settings	15-75	Slot C0/E0 Option SW Version	16-6*	Inputs & Outputs	18-60	Digital Input 2	21-01	PID Performance
14-90	Fault Level	15-76	Option in Slot C1/E1	16-60	Digital Input	18-7*	Rectifier Status	21-02	PID Output Change
15-*	Drive Information	15-77	Slot C1/E1 Option SW Version	16-61	Terminal 53 Switch Setting	18-70	Mains Voltage	21-03	Minimum Feedback Level
15-0*	Operating Data	15-8*	Operating Data II	16-62	Analog Input 53	18-71	Mains Frequency	21-04	Maximum Feedback Level
15-00	Operating Hours	15-80	Fan Running Hours	16-63	Terminal 54 Switch Setting	18-72	Mains Imbalance	21-09	PID Autotuning
15-01	Running Hours	15-81	Preset Fan Running Hours	16-64	Analog Input 54	18-75	Rectifier DC Volt.	21-1*	Ext. CL 1 Ref/Fb.
15-02	kWh Counter	15-9*	Parameter Info	16-65	Analog Output #2 [mA]	20-*	Drive Closed Loop Feedback	21-10	Ext. 1 Ref/Feedback Unit
15-03	Power Up's	15-92	Defined Parameters	16-66	Digital Output [bin]	20-0*	Feedback	21-11	Ext. 1 Minimum Reference
15-04	Over Temp's	15-93	Modified Parameters	16-67	Pulse Input #29 [Hz]	20-00	Feedback 1 Source	21-12	Ext. 1 Maximum Reference
15-05	Over Volt's	15-98	Drive Identification	16-68	Pulse Input #33 [Hz]	20-01	Feedback 1 Conversion	21-13	Ext. 1 Reference Source
15-06	Reset kWh Counter	15-99	Parameter Metadata	16-69	Pulse Output #27 [Hz]	20-02	Feedback 1 Source Unit	21-14	Ext. 1 Feedback Source
15-07	Reset Running Hours Counter	16-*	Data Readouts	16-70	Pulse Output #29 [Hz]	20-03	Feedback 2 Source	21-15	Ext. 1 Setpoint
15-08	Number of Starts	16-0*	General Status	16-71	Relay Output [bin]	20-04	Feedback 2 Conversion	21-17	Ext. 1 Reference [Unit]
15-1*	Data Log Settings	16-00	Control Word	16-72	Counter A	20-05	Feedback 2 Source Unit	21-18	Ext. 1 Feedback [Unit]
15-10	Logging Source	16-01	Reference [Unit]	16-73	Counter B	20-06	Feedback 3 Source	21-19	Ext. 1 Output [%]
15-11	Logging Interval	16-02	Reference [%]	16-76	Analog in X30/11	20-07	Feedback 3 Conversion	21-2*	Ext. CL 1 PID
15-12	Trigger Event	16-03	Status Word	16-76	Analog in X30/12	20-08	Feedback 3 Source Unit	21-20	Ext. 1 Normal/Inverse Control
15-13	Logging Mode	16-05	Main Actual Value [%]	16-77	Analog Out X30/8 [mA]	20-12	Reference/Feedback Unit	21-21	Ext. 1 Proportional Gain
15-14	Samples Before Trigger	16-09	Custom Readout	16-78	Analog Out X45/1 [mA]	20-13	Minimum Reference/Feedb.	21-22	Ext. 1 Integral Time
15-2*	Historic Log	16-1*	Motor Status	16-79	Analog Out X45/3 [mA]	20-14	Maximum Reference/Feedb.	21-23	Ext. 1 Differentiation Time
15-20	Historic Log: Event	16-10	Power [kW]	16-8*	Fieldbus & FC Port	20-2*	Feedback/Setpoint	21-24	Ext. 1 Dif. Gain Limit
15-21	Historic Log: Value	16-11	Power [hp]	16-80	Fieldbus CTW 1	20-20	Feedback Function	21-3*	Ext. CL 2 Ref/Fb.
15-22	Historic Log: Time	16-12	Motor Voltage	16-82	Fieldbus REF 1	20-21	Setpoint 1	21-30	Ext. 2 Ref/Feedback Unit
15-23	Historic log: Date and Time	16-13	Frequency	16-84	Comm. Option STW	20-22	Setpoint 2	21-31	Ext. 2 Minimum Reference
15-3*	Alarm Log	16-14	Motor current	16-85	FC Port CTW 1	20-23	Setpoint 3	21-32	Ext. 2 Maximum Reference
15-31	Alarm Log: Error Code	16-15	Frequency [%]	16-86	FC Port REF 1	20-3*	Feedb. Adv. Conv.	21-33	Ext. 2 Reference Source
15-31	Alarm Log: Value	16-16	Torque [Nm]	16-9*	Diagnosis Readouts	20-30	Refrigerant	21-34	Ext. 2 Feedback Source
15-32	Alarm Log: Time	16-17	Speed [RPM]	16-90	Alarm Word	20-31	User Defined Refrigerant A1	21-35	Ext. 2 Setpoint
15-33	Alarm Log: Date and Time	16-18	Motor Thermal	16-91	Alarm Word 2	20-32	User Defined Refrigerant A2	21-37	Ext. 2 Reference [Unit]
15-4*	Drive Identification	16-20	Motor Angle	16-92	Warning Word	20-33	User Defined Refrigerant A3	21-38	Ext. 2 Feedback [Unit]
15-40	FC Type	16-22	Torque [%]	16-93	Warning Word 2	20-34	Duct 1 Area [m2]	21-39	Ext. 2 Output [%]
15-41	Power Section	16-23	Motor Shaft Power [kW]	16-94	Ext. Status Word	20-35	Duct 1 Area [m2]	21-4*	Ext. CL 2 PID
15-42	Voltage	16-24	Calibrated Stator Resistance	16-95	Ext. Status Word 2	20-36	Duct 2 Area [m2]	21-40	Ext. 2 Normal/Inverse Control
15-43	Software Version	16-26	Power Filtered [kW]	16-96	Maintenance Word	20-37	Duct 2 Area [m2]	21-41	Ext. 2 Proportional Gain
15-44	Ordered Typecode String	16-27	Power Filtered [hp]	18-*	Info & Readouts	20-38	Air Density Factor [%]	21-42	Ext. 2 Integral Time
15-45	Actual Typecode String	16-3*	Drive Status	18-0*	Maintenance Log	20-6*	Sensorless	21-43	Ext. 2 Differentiation Time
15-46	Frequency Converter Ordering No	16-30	DC Link Voltage	18-00	Maintenance Log: Item	20-60	Sensorless Unit	21-44	Ext. 2 Dif. Gain Limit
15-47	Power Card Ordering No	16-31	System Temp.	18-01	Maintenance Log: Action	20-69	Sensorless Information	21-5*	Ext. CL 3 Ref/Fb.
15-48	LCP Id No	16-32	Brake Energy /s	18-02	Maintenance Log: Time	20-7*	PID Autotuning	21-50	Ext. 3 Ref/Feedback Unit
15-49	SW ID Control Card	16-33	Brake Energy Average	18-03	Maintenance Log: Date and Time	20-70	Closed Loop Type	21-51	Ext. 3 Minimum Reference
15-50	SW ID Power Card	16-34	Heatsink Temp.	18-1*	Fire Mode Log	20-71	PID Performance	21-52	Ext. 3 Maximum Reference
15-51	Frequency Converter: Serial Number	16-35	Inverter Thermal	18-10	FireMode Log:Event	20-72	PID Output Change	21-53	Ext. 3 Reference Source
15-53	Power Card Serial Number	16-36	Inv. Nom. Current	18-11	Fire Mode Log: Time	20-73	Minimum Feedback Level	21-54	Ext. 3 Feedback Source
15-54	Config File Name	16-37	Inv. Max. Current	18-12	Fire Mode Log: Date and Time	20-74	Maximum Feedback Level	21-55	Ext. 3 Setpoint
15-55	Vendor URL	16-38	SL Controller State	18-3*	Inputs & Outputs	20-79	PID Autotuning	21-57	Ext. 3 Reference [Unit]
15-56	Vendor Name	16-39	Control Card Temp.	18-30	Analog Input X42/1	20-8*	PID Basic Settings	21-58	Ext. 3 Feedback [Unit]
15-58	Smart Setup Filename	16-40	Logging Buffer Full	18-31	Analog Input X42/3	20-81	PID Normal/ Inverse Control	21-59	Ext. 3 Output [%]
15-59	Filename	16-41	Logging Buffer Full	18-32	Analog Input X42/5	20-82	PID Start Speed [RPM]	21-60	Ext. 3 Normal/Inverse Control
15-6*	Option Ident	16-43	Timed Actions Status	18-33	Analog Out X42/7 [V]	20-83	PID Start Speed [Hz]	21-61	Ext. 3 Proportional Gain
15-60	Option Mounted	16-49	Current Fault Source	18-34	Analog Out X42/9 [V]	20-84	On Reference Bandwidth	21-62	Ext. 3 Integral Time
15-61	Option SW Version	16-5*	Ref. & Feeds.	18-35	Analog Out X42/11 [V]	20-9*	PID Controller	21-63	Ext. 3 Differentiation Time
15-62	Option Ordering No	16-50	External Reference	18-36	Analog Input X48/2 [mA]	20-91	PID Anti Windup	21-63	Ext. 3 Differentiation Time
15-63	Option Serial No	16-52	Feedback(Unit)	18-37	Temp. Input X48/4	20-93	PID Proportional Gain	21-64	Ext. 3 Dif. Gain Limit

22-88	Pressure at Rated Speed	22-88	Missing Motor Coefficient 2	26-00	Terminal X42/1 Mode	35-01	Term. X48/4 Input Type
22-89	Flow at Design Point	22-89	Missing Motor Coefficient 3	26-01	Terminal X42/3 Mode	35-02	Term. X48/7 Temperature Unit
22-90	Flow at Rated Speed	24-94	Missing Motor Coefficient 4	26-02	Terminal X42/5 Mode	35-03	Term. X48/7 Input Type
23-0*	Time-based Functions	24-95	Locked Rotor Function	26-1*	Analog Input X42/1	35-04	Term. X48/10 Temperature Unit
23-0*	Time-based Functions	24-96	Locked Rotor Coefficient 1	26-10	Terminal X42/1 Low Voltage	35-05	Term. X48/10 Temperature Unit
23-00	ON Time	24-97	Locked Rotor Coefficient 2	26-11	Terminal X42/1 High Voltage	35-06	Temperature Sensor Alarm Function
23-01	ON Action	24-98	Locked Rotor Coefficient 3	26-14	Term. X42/1 High Ref./Feedb. Value	35-1*	Temp. Input X48/4
23-02	OFF Time	24-99	Locked Rotor Coefficient 4	26-15	Term. X42/1 High Ref./Feedb. Value	35-14	Term. X48/4 Filter Time Constant
23-03	OFF Action	25-0*	Cascade Controller	26-16	Term. X42/1 Filter Time Constant	35-15	Term. X48/4 Temp. Monitor
23-04	Occurrence	25-0*	System Settings	26-17	Term. X42/1 Live Zero	35-16	Term. X48/4 Low Temp. Limit
23-0*	Time-based Functions	25-00	Cascade Controller	26-2*	Analog Input X42/3	35-17	Term. X48/4 High Temp. Limit
23-08	Timed Actions Mode	25-02	Motor Start	26-20	Terminal X42/3 Low Voltage	35-2*	Temp. Input X48/7
23-09	Timed Actions Reactivation	25-04	Pump Cycling	26-21	Terminal X42/3 High Voltage	35-24	Term. X48/7 Filter Time Constant
23-1*	Maintenance	25-05	Fixed Lead Pump	26-24	Term. X42/3 Low Ref./Feedb. Value	35-25	Term. X48/7 Temp. Monitor
23-10	Maintenance Item	25-06	Number of Pumps	26-25	Term. X42/3 High Ref./Feedb. Value	35-26	Term. X48/7 Low Temp. Limit
23-11	Maintenance Action	25-2*	Bandwidth Settings	26-26	Term. X42/3 Filter Time Constant	35-27	Term. X48/7 High Temp. Limit
23-12	Maintenance Time Base	25-20	Staging Bandwidth	26-27	Term. X42/3 Live Zero	35-3*	Temp. Input X48/10
23-13	Maintenance Time Interval	25-21	Override Bandwidth	26-3*	Analog Input X42/5	35-34	Term. X48/10 Filter Time Constant
23-14	Maintenance Date and Time	25-22	Fixed Speed Bandwidth	26-30	Terminal X42/5 Low Voltage	35-35	Term. X48/10 Temp. Monitor
23-1*	Maintenance Reset	25-23	SBW Staging Delay	26-31	Terminal X42/5 High Voltage	35-36	Term. X48/10 Low Temp. Limit
23-15	Reset Maintenance Word	25-24	SBW Destaging Delay	26-34	Term. X42/5 Low Ref./Feedb. Value	35-37	Term. X48/10 High Temp. Limit
23-16	Maintenance Text	25-25	OBW Time	26-35	Term. X42/5 High Ref./Feedb. Value	35-4*	Analog Input X48/2
23-5*	Energy Log	25-26	Destage At No-Flow	26-36	Term. X42/5 Filter Time Constant	35-42	Term. X48/2 Low Current
23-50	Energy Log Resolution	25-27	Stage Function	26-37	Term. X42/5 Live Zero	35-43	Term. X48/2 High Current
23-51	Period Start	25-28	Stage Function Time	26-4*	Analog Out X42/7	35-44	Term. X48/2 Low Ref./Feedb. Value
23-53	Energy Log	25-29	Stage Function	26-40	Terminal X42/7 Output	35-45	Term. X48/2 High Ref./Feedb. Value
23-54	Reset Energy Log	25-30	Destage Function Time	26-41	Terminal X42/7 Min. Scale	35-46	Term. X48/2 Filter Time Constant
23-6*	Trending	23-6*	Staging Settings	26-42	Terminal X42/7 Max. Scale	35-47	Term. X48/2 Live Zero
23-60	Trend Variable	25-40	Ramp Down Delay	26-43	Terminal X42/7 Bus Control	43-0*	Unit Readouts
23-61	Continuous Bin Data	25-41	Ramp Up Delay	26-44	Terminal X42/7 Timeout Preset	43-0*	Component Status
23-62	Timed Bin Data	25-42	Staging Threshold	26-5*	Analog Out X42/9	43-00	Component Temp.
23-63	Timed Period Start	25-43	Destaging Threshold	26-50	Terminal X42/9 Output	43-01	Auxiliary Temp.
23-64	Timed Period Stop	25-44	Staging Speed [RPM]	26-51	Terminal X42/9 Min. Scale	43-1*	Power Card Status
23-65	Minimum Bin Value	25-45	Staging Speed [Hz]	26-52	Terminal X42/9 Max. Scale	43-10	HS Temp. ph.U
23-66	Reset Continuous Bin Data	25-46	Destaging Speed [RPM]	26-53	Terminal X42/9 Bus Control	43-11	HS Temp. ph.V
23-67	Reset Timed Bin Data	25-47	Destaging Speed [Hz]	26-54	Terminal X42/9 Timeout Preset	43-12	HS Temp. ph.W
23-8*	Payback Counter	25-5*	Alternation Settings	26-6*	Analog Out X42/11	43-13	PC Fan A Speed
23-80	Power Reference Factor	25-50	Lead Pump Alternation	26-60	Terminal X42/11 Output	43-14	PC Fan B Speed
23-81	Energy Cost	25-51	Alternation Event	26-61	Terminal X42/11 Min. Scale	43-15	PC Fan C Speed
23-82	Investment	25-52	Alternation Time Interval	26-62	Terminal X42/11 Max. Scale	43-2*	Fan Pow.Card Status
23-83	Energy Savings	25-53	Alternation Timer Value	26-63	Terminal X42/11 Bus Control	43-20	FPC Fan A Speed
23-84	Cost Savings	25-54	Alternation Predefined Time	26-64	Terminal X42/11 Timeout Preset	43-21	FPC Fan B Speed
24-0*	Fire Mode	25-55	Alternate if Load < 50%	30-2*	Special Features	43-22	FPC Fan C Speed
24-00	Fire Mode Function	25-56	Staging Mode at Alternation	30-2*	Adv. Start Adjust	43-23	FPC Fan D Speed
24-01	Fire Mode Configuration	25-58	Run Next Pump Delay	30-22	Locked Rotor Detection	43-24	FPC Fan E Speed
24-02	Fire Mode Unit	25-59	Run on Mains Delay	30-23	Locked Rotor Detection Time [s]	43-25	FPC Fan F Speed
24-03	Fire Mode Min Reference	25-8*	Status	30-5*	Unit Configuration		
24-04	Fire Mode Max Reference	25-80	Cascade Status	30-50	Heat Sink Fan Mode		
24-05	Fire Mode Preset Reference	25-81	Pump Status	31-1*	Bypass Option		
24-06	Fire Mode Reference Source	25-82	Lead Pump	31-00	Bypass Mode		
24-07	Fire Mode Feedback Source	25-83	Relay Status	31-01	Bypass Start Time Delay		
24-09	Fire Mode Alarm Handling	25-84	Pump ON Time	31-02	Bypass Trip Time Delay		
24-1*	Drive Bypass	25-85	Relay ON Time	31-03	Test Mode Activation		
24-10	Drive Bypass Function	25-86	Reset Relay Counters	31-10	Bypass Status Word		
24-11	Drive Bypass Delay Time	25-9*	Service	31-11	Bypass Status Word		
24-9*	Multi-Motor Funct.	25-90	Pump Interlock	31-19	Remote Bypass Activation		
24-90	Missing Motor Function	25-91	Manual Alternation	35-0*	Sensor Input Option		
24-91	Missing Motor Coefficient 1	26-0*	Analog I/O Option	35-0*	Temp. Input Mode		
		26-0*	Analog I/O Mode	35-00	Term. X48/4 Temperature Unit		

Index

	Djup.....	6
A	E	
A53-/A54-brytare.....	Effektkort.....	9
AMA.....	Placering.....	9
se även <i>Automatisk motoranpassning</i>	Varning.....	70
Analog ingång/utgång	Elektriska specifikationer 380–480 V.....	75, 76
Beskrivningar och fabriksinställningar.....	Elektriska specifikationer 525–690 V.....	77, 78
Plintplaceringar.....	Elektronisk-termiskt relä (ETR).....	21
Å	EMC.....	21, 22, 23
Återställning.....	Energieffektivitetsklass.....	79
Återvinning.....	Energisparläge.....	62
A	Etikett.....	12
Auto on.....	Explosiv atmosfär.....	13
Automatisk energioptimering.....	Extern larmåterställning.....	58
Automatisk motoranpassning	Extrakontakter.....	44
Konfigurera.....	F	
Varning.....	Fabriksinställningar.....	54
B	Fältbuss.....	41
Bakre kylning.....	Fasbortfall.....	63
Behörig personal.....	Fellogg.....	10
Borttagningsbar panel.....	Felsökning	
Bredd.....	LCP.....	72
Broms	Motor.....	73
Åtdragningsmoment för plint.....	Nät.....	74
Placering av plintar.....	Säkringar.....	74
Statusmeddelande.....	Varningar och larm.....	63
Bromsmotstånd	Filter.....	13
Kabeldragning.....	Fläktar	
Kopplingsschema.....	Luftflöde som behövs.....	14
Plintplaceringar.....	Placering.....	8
Varning.....	Underhåll.....	13
Brytare	Varning.....	65, 71
A53/A54.....	Fläkteffektkort	
Bussavslutning.....	Placering.....	7, 8
Frånkoppling.....	Varning.....	71
Strömbrytare.....	Förkortningar.....	102
Temperatur för bromsmotstånd.....	Förreglingsenhet.....	43
Brytare för bussavslutning.....	Första inställning.....	47
D	Förvaring.....	12
Definitioner	FPC.....	7
Statusmeddelanden.....	se även <i>Fläkteffektkort</i>	
Varningar och larm.....	Frånkoppling.....	83
Definitioner av statusmeddelanden.....	Frekvensomriktare	
Design Guide.....	Avståndskrav.....	14
Digital ingång/utgång	Definition.....	6
Beskrivningar och fabriksinställningar.....	Initiering.....	54
Plintplaceringar.....	Mått.....	6
	Status.....	60

Fritt utrymme runt lucka		Kabeldragningar	
E1h.....	87	Extern larmåterställning.....	58
E2h.....	91	Regenerering.....	58
E3h.....	95	Start/stopp.....	56
E4h.....	99	Termistor.....	58
Fukt.....	13	Utan återkoppling.....	55
G		Kabelförskruvningsplåt	
Gaser.....	13	Åtdragningsmoment.....	101
Godkännanden och certifieringar.....	3	Beskrivning.....	15
H		Mått för E1h.....	87
Hand on.....	11, 60	Mått för E2h.....	91
Handbok		Mått för E3h.....	95
Versionsnummer.....	3	Mått för E4h.....	99
Hög spänning.....	4, 47	Kablar	
Höjd.....	6	Göra öppningar för.....	16, 17
Huvudmeny.....	48	Installationsvarning.....	21
HVAC-fläktfunktioner.....	48	Kabeldragning.....	41, 46
I		Kabellängd och ledararea.....	80
Indikeringslampor.....	63	Max. antal kablar och dimension per fas.....	75, 76
Inspänning.....	47	Motor.....	25
Installation		Nät.....	27
Behörig personal.....	4	Skärmade.....	21
Checklista.....	46	Specifikationer.....	80
Elektrisk.....	21	Kanalkylning.....	14
EMC-korrekt.....	23, 29	Kompressorfunktioner.....	48
Initiering.....	54	Kondensation.....	13
Krav.....	14	Kondensatorförvaring.....	12
Lastdelningsplintar/regenerativa plintar.....	20	Kortslutning.....	65
Mekanisk.....	15	Kylning	
Snabbinställning.....	51	Checklista.....	46
Start.....	53	Dammvarning.....	13
Verktyg som behövs.....	12	Krav.....	14
Instruktion för kassering.....	3	Kylplatta	
Internt fel.....	68	Åtdragningsmoment för åtkomstpanel.....	101
Invändigt.....	7	Luftflöde som behövs.....	14
J		Mått för åtkomstpanel på E1h.....	86
Jord		Mått för åtkomstpanel på E2h.....	90
Ansluta.....	29	Mått för åtkomstpanel på E3h.....	94
Åtdragningsmoment för plint.....	101	Mått för åtkomstpanel på E4h.....	98
Checklista.....	46	Överhettningstripp.....	75
Flytande delta.....	27	Rengöring.....	13, 59
Isolerat nät.....	27	Varning.....	66, 68, 70, 71
Jordat delta.....	27	L	
Plintar.....	7, 8	Läckström.....	5, 29
Varning.....	68	Larm	
K		Lista över.....	10, 63
Kabeldragning till styrplintar.....	43	Logg.....	10
		Lastdelning	
		Åtdragningsmoment för plint.....	101
		Kopplingsschema.....	24
		Placering av plintar.....	8
		Plintar.....	8
		Varning.....	4

LCP		Navigationeringsknappar.....	11, 49
Display.....	10	Nedramptid.....	74
Felsökning.....	72	O	
Indikeringslampor.....	11	Oavsiktlig start.....	4
Placering.....	7, 8	Omgivande miljöförhållanden	
LCP.....	48	Översikt.....	13
Lucka/panelkåpa		Specifikationer.....	79
Åtdragningsmoment.....	101	Omvandlare.....	42
Luftflöde.....	13, 14, 100	Ordlista.....	102
Lyft.....	12, 14	Ö	
M		Överspänning.....	74
Märkeffekt.....	6, 12	Överströmsskydd.....	21
Märkskylt.....	12	P	
Mått.....	6	Parametrar.....	48, 53
Maximalbrytare.....	46, 83	Periodisk formering.....	12
MCT 10.....	51	Piedestal.....	15
MCT 10 Set-up Software.....	51	Plintar	
Meny		Analog ingång/utgång.....	42
Beskrivningar av.....	48	Digital ingång/utgång.....	42
Knappar.....	10	E1h-mått (sett framifrån och från sidan).....	31
Meny.....	10	E2h-mått (sett framifrån och från sidan).....	33
Miljö.....	13, 79	E3h-mått (sett framifrån och från sidan).....	35
Moment		E4h-mått (sett framifrån och från sidan).....	38
Egenskap.....	79	Plint 37.....	42, 43
Gräns.....	64, 74	Reläer.....	42
Skruvmoment.....	101	Seriel kommunikation.....	42
Monteringskonfigurationer.....	14	Styrplaceringar.....	9, 41
Motor		Potentialutjämnning.....	29
Ansluta.....	25	Potentiometer.....	42
Åtdragningsmoment för plint.....	101	Programmering.....	10, 49, 103
Data.....	74	Programmeringshandbok.....	3
Felsökning.....	73	Programversion.....	3
Kablar.....	21, 25	Pulsgivare.....	52
Klassskydd.....	13	Pumpar	
Kopplingsschema.....	24	Funktioner.....	48
Överhettning.....	64	R	
Plintar.....	7	Regenerativ	
Rotation.....	52	Placering av plintar.....	7
Termistor.....	58	Plintar.....	8
Utgångsspecifikationer.....	79	Regenerering	
Varning.....	64, 67	Åtdragningsmoment för plint.....	101
N		Kabeldragning.....	58
Nät		Regionala inställningar.....	53
Ansluta.....	27	Reläer	
Åtdragningsmoment för plint.....	101	Placering.....	9, 42
Kablar.....	27	Utgångsspecifikationer.....	82
Plintar.....	7, 8	Reset.....	11
Varning.....	67	RFI.....	7, 8, 27, 95, 99
Nätanslutning.....	21		
Nätförsörjning (L1, L2, L3).....	79		
Nätskydd.....	5		
Nätspänning.....	47, 81		

RS485.....	24, 42, 44	Styrkort	
Rumsvärmare.....	7	Omgivande tripp.....	75
se även <i>Värmare</i>		Placering.....	9
S		RS485.....	81
Safe Torque Off		Specifikationer.....	83
Handbok.....	3	Varning.....	69
Kabeldragning för.....	44	T	
Kopplingsschema.....	24	Temperatur.....	13
Plintplacering.....	42	Termiskt skydd.....	3
Varning.....	70	Termistor	
Säkerhetsinstruktioner.....	4, 21, 47	Kabeldragning.....	41
Säkringar		Kabeldragningar.....	58
Checklista inför start.....	46	Plintplacering.....	42
Felsökning.....	74	Varning.....	70
Överströmsskydd.....	21	Tillvalsutrustning.....	43, 47
Placering.....	7, 8	Tvinnade skärmändar.....	21
Specifikationer.....	83	U	
SCCR (Short Circuit Current Rating).....	83	UL-certifiering.....	3
Seriell kommunikation		Underhåll.....	13, 59
Åtdragningsmoment för kåpa.....	101	Uppfyller ADN.....	3
Beskrivningar och fabriksinställningar.....	42	Uppramptid.....	74
Placering.....	9	Urladdningstid.....	4
Service.....	59	USB	
Skärmning		Portens placering.....	9
Kablar.....	41	Specifikationer.....	83
Nät.....	5	Utan återkoppling	
RFI.....	7, 8	Kabeldragning för varvtalsreglering.....	55
RFI-terminering.....	95, 99	Programmeringsexempel.....	49
Tvinnade skärmändar.....	21	Varvtalsnoggrannhet.....	82
Snabb transient.....	29	V	
Snabbmeny.....	10, 48, 103	Värmare	
Spänning		Användning.....	13
Ingång.....	45	Kabeldragning för.....	44
Obalans.....	63	Kopplingsschema.....	24
Start/stopp.....	56	Placering.....	7, 8
STO.....	3	Varningar	
se även <i>Safe Torque Off</i>		Lista över.....	10, 63
Störning		Växelströmsnät.....	27
EMC.....	22	se även <i>Nät</i>	
Radio.....	6	Verktyg.....	12
Ström		Vikt.....	6
Gräns.....	74	Y	
Ingång.....	45	Yttre mått	
Läckage.....	29	E1h.....	84
Strömbrytare.....	7, 44, 47	E2h.....	88
Styrhyllplan.....	7, 8, 9	E3h.....	92
Styringång/-utgång		E4h.....	96
Beskrivningar och fabriksinställningar.....	41		
Specifikationer.....	80		
Styrkablar.....	41, 43, 46		



.....
Danfoss tar inte på sig något ansvar för eventuella fel i kataloger, broschyrer eller annat tryckt material. Danfoss förbehåller sig rätten till konstruktionsändringar av sina produkter utan föregående meddelande. Detsamma gäller produkter upptagna på inestående order under förutsättning att redan avtalade specifikationer inte ändras. Alla varumärken i det här materialet tillhör respektive företag. Danfoss och Danfoss logotyp är varumärken som tillhör Danfoss A/S. Med ensamrätt.
.....

Danfoss A/S
Ulsnaes 1
DK-6300 Graasten
vlt-drives.danfoss.com

