



操作說明書

VLT[®] AQUA Drive FC 202

0.25-90 kW



目錄

1 簡介	3
1.1 本手冊目的	3
1.2 其他資源	3
1.3 文件與軟體版本	3
1.4 產品概述	3
1.5 核可與認證	6
1.6 處置	6
2 安全性	7
2.1 安全符號	7
2.2 合格人員	7
2.3 安全預防措施	7
3 機械安裝	9
3.1 包裝拆封	9
3.2 安裝環境	9
3.3 安裝	9
4 電氣安裝	11
4.1 安全說明	11
4.2 符合 EMC 標準的安裝	11
4.3 Grounding	11
4.4 配線概要	12
4.5 接口	14
4.6 馬達連接	14
4.7 AC 主電源連接	15
4.8 控制線路	15
4.8.1 控制端子類型	15
4.8.2 控制端子配線	16
4.8.3 啟用馬達 (端子 27)	17
4.8.4 電壓/電流輸入選擇 (開關)	17
4.8.5 安全轉矩關閉 (STO)	17
4.8.6 RS-485 串列通訊	17
4.9 安裝檢查表	18
5 試運行	19
5.1 安全說明	19
5.2 供應電源	19
5.3 操作 LCP 操作控制器	19
5.4 基本參數設定	22

5.4.1	利用 SmartStart 試運行	22
5.4.2	透過 [Main Menu] 進行試運行	22
5.4.3	感應馬達設定	23
5.4.4	在 VVC ^{plus} 中設定永磁型馬達	23
5.4.5	自動能量最優化 (AEO)	24
5.4.6	馬達自動調諧 (AMA)	24
5.5	檢查馬達轉動	24
5.6	操作器控制測試	25
5.7	系統啟動	25
6	應用設定表單範例	26
7	維護、診斷與疑難排解	30
7.1	維護與維修	30
7.2	狀態訊息	30
7.3	警告和警報類型	32
7.4	警告與警報列表	32
7.5	疑難排解	38
8	規格	40
8.1	電氣資料	40
8.1.1	主電源 1x200-240 V AC	40
8.1.2	主電源 3x200-240 V AC	40
8.1.3	主電源 1x380-480 V AC	41
8.1.4	主電源 3x380-480 V AC	42
8.1.5	主電源 3x525-600 V AC	44
8.1.6	主電源 3x525-690 V AC	45
8.2	主電源	47
8.3	馬達輸出與馬達數據	47
8.4	環境條件	48
8.5	電纜線規格	48
8.6	控制輸入/輸出與控制數據	49
8.7	連接鎖緊扭力	52
8.8	保險絲與斷路器	52
8.9	額定功率、重量與尺寸	61
9	附錄	62
9.1	符號、縮寫與慣例	62
9.2	參數設定表單結構	62
	索引	67

1 簡介

1.1 本手冊目的

這些操作說明書提供了本變頻器的安全安裝與試運行資訊。

操作說明書主要提供給合格人員使用。請閱讀並遵照本操作說明書，安全與專業地使用變頻器，並同時特別留意安全說明與一般警告。勿將這些操作手冊與變頻器分開放置。

1.2 其他資源

其他資源可用於瞭解進階的變頻器功能與程式設定。

- *VLT® 參數設定指南* 提供更詳盡的參數使用方法與許多的應用範例。
- *VLT® 設計指南* 提供有關設計馬達控制系統的詳盡性能與功能資訊。
- 選配設備的操作說明書。

Danfoss 提供補充出版品與手冊。請參閱 www.danfoss.com/BusinessAreas/DrivesSolutions/Documentations/VLT+Technical+Documentation.htm 列表。

除非明確同意，否則禁止披露、複製、銷售本文件以及散播其內容。若違反此禁令，須負損害賠償責任。保留專利、實用專利與註冊設計的所有權利。VLT® 為註冊商標。

1.3 文件與軟體版本

本手冊將定期審閱與更新。歡迎提供任何改善建議。表 1.1 表示文件版本和相對應的軟體版本。

版本	備註	軟體版本
MG20MAxx	取代 MG20M9xx	2. xx

表 1.1 文件與軟體版本

1.4 產品概述

1.4.1 用途

變頻器是一種電子馬達控制器，其設計目的係

- 依照系統回授或外部遙控器的遠端指令調節馬達轉速。電力驅動系統由變頻器、馬達與以馬達驅動的設備所組成。
- 系統及馬達狀態監測系統。

根據配置，變頻器可獨立應用或作為大型電氣設備、系統或安裝的組件使用。

依據當地法律和標準，變頻器可於住家、產業及商業環境中使用。

安裝於歐盟的單相變頻器 (S2 與 S4)

適用以下限制：

輸入電流低於 16 A 且輸入功率超出 1 kW 的單元僅限作為商業、專業及工業運用的專業設備，並非出售給一般大眾。指定的應用領域為公共游泳池、公共水資源供應、農業、商業建築與工業。其他所有的單相單元僅適合用於接上中等或高等電壓之公共用電設施的私人低電壓系統。私人系統的業者必須確保 EMC 環境符合 IEC 61000-3-6 及/或合約協定。



在住家環境中，本產品可能會產生無線電干擾，在此情況下可能需要補充的干擾降低措施。

可預見的不當使用

勿在有特定操作條件與環境的非 UL 認證應用中使用本變頻器。務必遵守章 8 規格中的規定事項。

1.4.2 功能

VLT® AQUA Drive FC 202 是為了水與廢水應用而設計的。標準與選配功能的範圍包括：

- 串級控制器 • 乾運轉偵測 • 曲線末端偵測
- 馬達交替 • 除屑 • 2 步驟加減速
- 逆止閥保護 • 安全扭力關閉 • 低流量偵測
- 管線填充模式 • 睡眠模式 • 即時訊號
- 密碼保護 • 過載保護 • 智慧邏輯控制器

1.4.3 分解圖

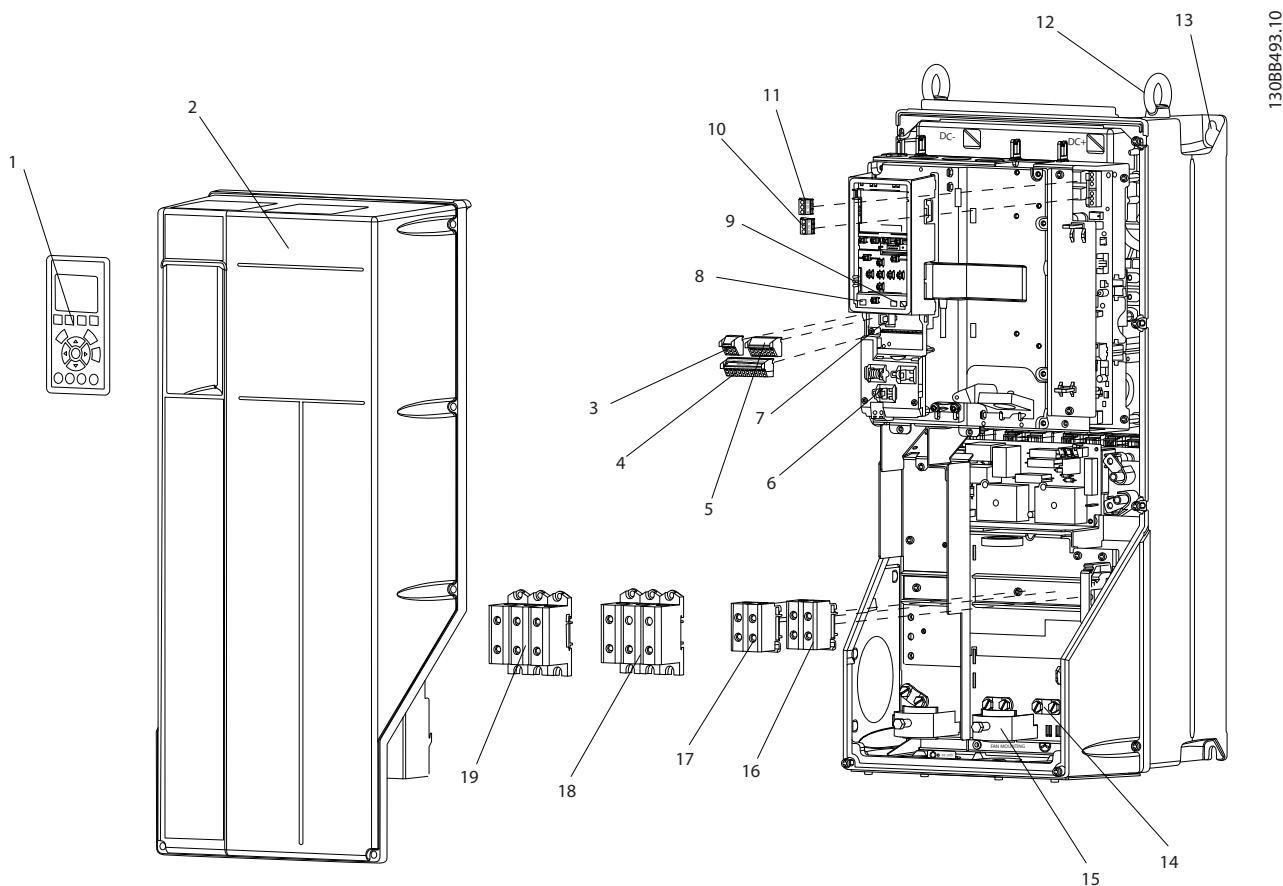

1308B493.10

1	LCP 操作控制器 (LCP)	11	繼電器 2 (04、05、06)
2	護蓋	12	升吊環
3	RS-485 串列通訊連接器	13	安裝插槽
4	數位 I/O 與 24 V 電源 供應	14	接地夾鉗 (保護性接地)
5	類比輸入/出連接器	15	電纜線遮罩連接器
6	電纜線遮罩連接器	16	煞車端子 (-81、+82)
7	USB 連接器	17	負載共償端子 (DC 總線) (-88、+89)
8	串列通訊端子開關	18	馬達輸出端子 96 (U)、97 (V)、98 (W)
9	類比開關 (A53)、(A54)	19	主電源 輸入端子 91 (L1)、92 (L2)、93 (L3)
10	繼電器 1 (01、02、03)		

圖 1.1 分解圖 (外殼類型 B 與 C , IP55 與 IP66)

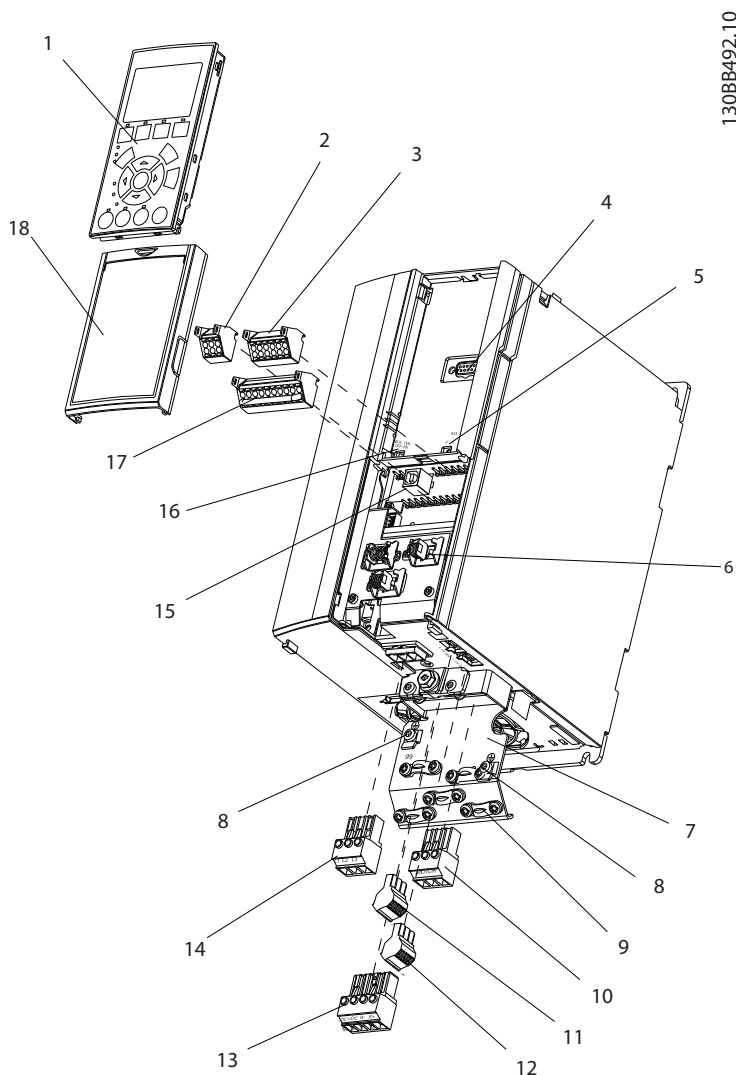

1	LCP 操作控制器 (LCP)	10	馬達輸出端子 96 (U)、97 (V)、98 (W)
2	RS-485 串列通訊連接器 (+68、-69)	11	繼電器 2 (01、02、03)
3	類比輸入/出連接器	12	繼電器 1 (04、05、06)
4	LCP 輸入插頭	13	煞車 (-81、+82) 與負載共償 (-88、+89) 端子
5	類比開關 (A53)、(A54)	14	主電源 輸入端子 91 (L1)、92 (L2)、93 (L3)
6	電纜線遮罩連接器	15	USB 連接器
7	去耦板	16	串列通訊端子開關
8	接地夾鉗 (保護性接地)	17	數位 I/O 與 24 V 電源 供應
9	有遮罩的電纜線接地夾鉗與線扣	18	護蓋

圖 1.2 分解圖 (外殼類型 A, IP20)

1.4.4 變頻器的區塊圖解

圖 1.3 是變頻器內部元件的區塊圖解。請參見表 1.2 以瞭解這些元件的功能。



圖 1.3 變頻器區塊圖解

面積	標題	功能
1	主電源輸入	<ul style="list-style-type: none"> 變頻器的三相 AC 主電源
2	整流器	<ul style="list-style-type: none"> 整流器電橋將 AC 輸入轉換成 DC 電流，藉此為逆變器供電
3	DC 總線	<ul style="list-style-type: none"> 變頻器的 DC 總線中間電路能處理 DC 電流
4	DC 電抗器	<ul style="list-style-type: none"> 過濾 DC 中間電路電壓 檢驗線路暫態保護 減少 RMS 電流 提升反射回線路的功率因數 減少交流電輸入上的諧波
5	電容貯電模組	<ul style="list-style-type: none"> 貯存 DC 電源 於短暫失去電源時提供不間斷保護
6	逆變器	<ul style="list-style-type: none"> 為傳遞至馬達的受控可變輸出而將 DC 轉換進受控的 PWM AC 波型
7	輸出至馬達	<ul style="list-style-type: none"> 調變輸出至馬達的三相電源
8	控制電路圖	<ul style="list-style-type: none"> 監控著輸入功率、內部處理、輸出和馬達電流以提供高效率的操作與控制 使用者介面和外部指令皆受監控與執行 可提供狀態輸出與控制

表 1.2 的圖例：圖 1.3

1.4.5 外殼類型與額定功率

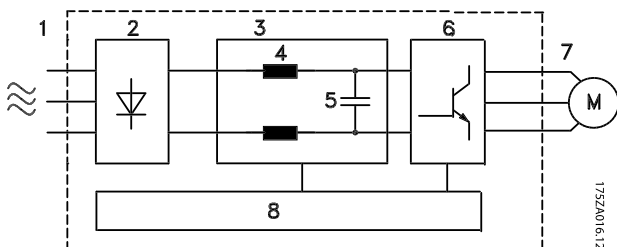
有關變頻器外殼類型與額定功率的資訊，請參考章 8.9 額定功率、重量與尺寸。

1.5 核可與認證



表 1.3 核可與認證

我們可提供更多的核可與認證。請聯絡當地的 Danfoss 供應商。外殼類型 T7 (525–690 V) 的變頻器未經 UL 認證。

本變頻器符合 UL508C 溫度記憶保留要求。詳細資訊請參考設計指南的馬達熱保護章節。

有關符合內河危險品國際運輸的歐洲協議 (ADN)，請參考「設計指南」中的符合 ADN 安裝。

1.6 處置



表 1.4 處置說明

2 安全性

2.1 安全符號

本文件使用了以下的符號：

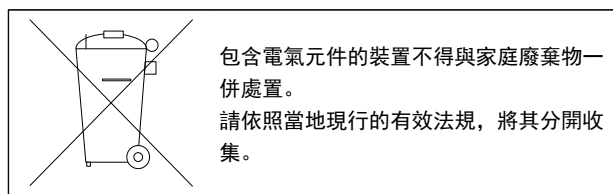

表示可能會導致人員傷亡的潛在危險狀況。



表示可能會導致輕度或中度傷害的潛在危險狀況。也可用於危險施工方式的警示。



表示重要訊息，包含可能會損及設備或財產的狀況。

2.2 合格人員

若要變頻器無故障且安全地運作，需要正確且可靠的運輸、存放、安裝、操作和維護。僅限合格人員安裝或操作本設備。

合格人員係指受訓過員工，依據相關法規而授權可安裝、試運行與維護設備、系統和電路。此外，該人員務必熟悉本文件中所描述的操作說明與安全措施。

2.3 安全預防措施



高電壓

當變頻器連接至 AC 主輸入電源時會含有高電壓。若並非由合格人員執行安裝、啟動與維修工作，則可能會導致人員的傷亡。

- 安裝、啟動與維修工作必須由合格人員執行。



意外啟動

當變頻器連接至 AC 主電源時，馬達可能隨時啟動，導致人員傷亡、設備或財產的損失。馬達可能會透過外部開關、串列總線命令、LCP 或 LOP 輸入設定值信號啟動，或在清除的故障狀況後啟動。

- 如果存在人身安全問題，必須將變頻器和主電源斷開連接，以避免馬達意外啟動。
- 參數設定之前，按下在 LCP 上的 [Off]。
- 當變頻器連接至 AC 主電源時，變頻器、馬達及任何驅動設備必須處於操作準備就緒的情況。



放電時間

變頻器含有 DC 路電容器，變頻器未通電時仍可繼續充電。若未在斷電後等候指定時間到達即進行維修或修復，可能會導致人員的傷亡。

1. 停止馬達。
2. 請斷開 AC 主電源、永磁型馬達，以及遠端 DC 回路電源（含備用電池、UPS，以及接至其他變頻器的 DC 回路連接）。
3. 請等到電容器完全放電之後才執行任何的維護或修復工作。等待時間詳列於表 2.1。

電壓 [V]	最小等待時間 [分]		
	4	7	15
200-240	0.25-3.7 kW		5.5-45 kW
380-480	0.37-7.5 kW		11-90 kW
525-600	0.75-7.5 kW		11-90 kW
525-690		1.1-7.5 kW	11-90 kW

即使警告 LED 已關閉，仍可能存在高電壓。

表 2.1 放電時間



漏電電流危險

漏電電流超過 3.5 mA。變頻器接地不正確可能會導致人員的傷亡。

- 確保由經認可的電氣安裝人員進行設備的正確接地。



設備危險

碰觸轉軸與電氣設備可能會造成死亡或人員重傷。

- 確保僅由受過訓練與合格的人員執行安裝、啟動與維修工作。
- 確保電氣工作符合全國與本地的電氣法規。
- 請遵循本手冊中的程序。

**風車旋轉**

永磁型馬達若意外旋轉，會有人員受傷及設備損壞的風險。

- 請確認已鎖定馬達，避免發生意外轉動的情形。



發生內部故障可能造成危險

若未正確關閉變頻器，會有人員傷亡的風險。

- 接上電源前，請先確認已蓋上所有安全護蓋並將其鎖緊。

3 機械安裝

3.1 包裝拆封

3.1.1 供應項目

供應項目視產品配置可能會有不同。

- 請確任銘牌上的供應項目和資訊與訂單確認內容相符。
- 以目視方式檢查包裝和變頻器是否於送貨期間因處理不當而受到損壞。若有，請向運輸業者提出索賠要求。保留損壞部分以供證明。

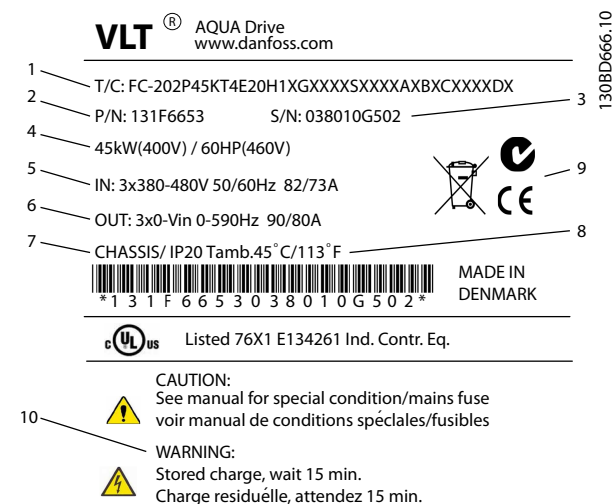

1	類型代碼
2	訂購代碼
3	序號
4	額定功率
5	輸入電壓、頻率與電流 (在高/低電壓部分)
6	輸出電壓、頻率和電流 (在高/低電壓部分)
7	外殼類型與 IP 級別
8	最大環境溫度
9	認證
10	放電時間 (警告)

圖 3.1 產品銘牌 (範例)

注意事項

勿移除變頻器上的銘牌 (會使保固失效)

3.1.2 存放

確認符合存放要求。詳細資訊請參閱 章 8.4 環境條件。

3.2 安裝環境

注意事項

在含空氣傳播的液體、粒子或腐蝕性氣體的環境中，請確認設備 IP/類型的級別符合安裝環境。如果環境條件不符合要求，有可能縮短變頻器的使用壽命。確認空氣濕度、溫度與海平面高度符合要求。

振動和衝擊

變頻器的設計可滿足以下安裝條件：在生產廠房的牆壁或地面上，以及在以螺栓固定到牆壁或地面上的面板上安裝。

詳細的環境條件規格，請參考 章 8.4 環境條件。

3.3 安裝

注意事項

安裝不適當可能會導致過熱與效能降低。

冷卻

- 確認已預留上方與底部的空氣冷卻空間。有關間隙的要求請參閱圖 3.2。



圖 3.2 上方與底部冷卻空間

外殼	A2-A5	B1-B4	C1、C3	G2、G4
a [mm]	100	200	200	225

表 3.1 最小氣流間隙要求

舉吊

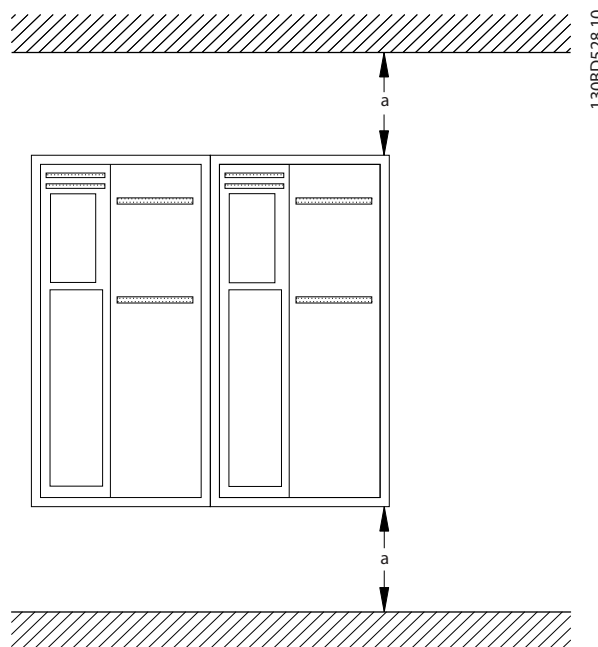
- 請檢查裝置重量以確認吊掛方式是否安全，參見章 8.9 額定功率、重量與尺寸。
- 請確保吊掛裝置適合此工作。
- 如有需求，可計劃適當級別的起重機、吊車或堆高機來移動裝置。
- 如需升吊，請使用裝置上的升吊環（如有提供）。

安裝

1. 請確保安裝位置的強度能支撐裝置重量。變頻器也可並列安裝。
2. 盡可能將設備設置在馬達旁邊。馬達電纜線要盡量短。
3. 若要提供冷卻氣流，請將裝置垂直安裝在實心平面或選配的背板上。
4. 若要掛牆安裝，請使用裝置上含插槽的安裝孔（如有提供）。

使用背板與欄杆安裝



圖 3.3 使用背板的正確安裝

注意事項

安裝在欄杆上時，需要使用背板。

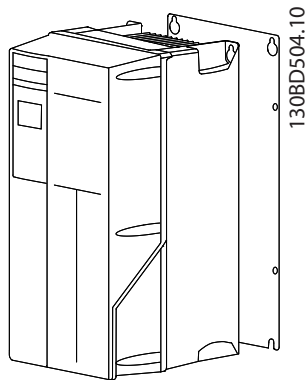

圖 3.4 頂部與底部安裝孔（參閱 章 8.9 額定功率、重量與尺寸）



圖 3.5 頂部與底部安裝孔 (B4、C3、C4)

4 電氣安裝

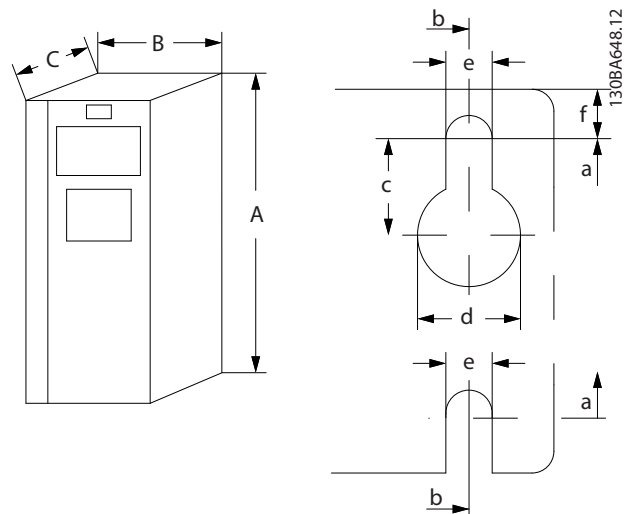
4.1 安全說明

一般安全說明請參閱章 2 安全性。

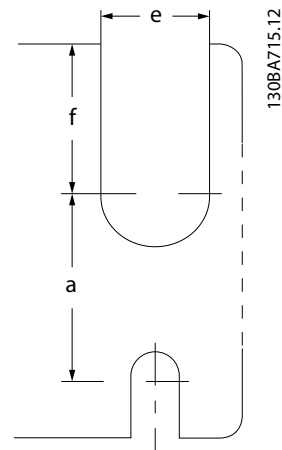

感應電壓！

配置在一起的輸出馬達電纜線所產生的感應電壓，甚至能在設備關閉及鎖定時為設備電容器充電。若未能將輸出馬達電纜線分開佈線或使用有遮罩的電纜線，可能會導致人員的傷亡。



DC 電流危險！

變頻器可能會在保護接地導體中產生 DC 電流。使用殘餘電流保護或監測裝置 (RCD/RCM) 提供保護時，只能使用 B 類 RCD 或 RCM。

過電流保護

- 在多台馬達的應用中，變頻器與馬達間需要額外的保護設備，例如短路保護或馬達熱保護。
- 必須使用輸入保險絲以提供短路及過電流保護。若原廠未提供保險絲，安裝者則必須提供。請參閱章 8.8 保險絲與斷路器中的最大保險絲額定值。

電線類別與級別

- 所有的線路必須符合與橫截面和環境溫度需求相關的地區性與全國性規定。
- 建議的電源連接線：最低 75 °C 的額定銅線。

有關建議的電線規格與類型請參閱章 8.1 電氣資料與章 8.5 電纜線規格。

4.2 符合 EMC 標準的安裝

為使安裝能符合 EMC 標準，請依照章 4.3 Grounding、章 4.4 配線概要、章 4.6 馬達連接，以及章 4.8 控制線路中的說明進行。

4.3 Grounding



漏電電流危險

漏電電流超過 3.5 mA。變頻器接地不正確可能會導致人員的傷亡。

- 確保由經認可的電氣安裝人員進行設備的正確接地。

在電氣安全方面

- 根據適用的標準與指令讓變頻器接地。
- 請使用輸入功率、馬達功率和控制線路的專用接地線。
- 請勿以「雞菊鍊結」方式將一台變頻器接地連接至另一台。
- 接地線連接要盡量短。
- 請遵照馬達製造商的配線要求。
- 電纜線最小橫截面積：10 mm²（或分別使用 2 條終接的額定接地線）。

在符合 EMC 安裝標準方面

- 使用金屬電纜線固定頭或使用設備所提供的夾鉗，在電纜線遮罩與變頻器外殼間建立電氣接觸（請參閱圖 4.5 及圖 4.6）。
- 使用高標準的電線以減少電氣干擾。
- 勿使用豬尾形。



潛在等化！

當變頻器和系統間的大地電位不同時，會有電氣干擾的風險。系統組件間請安裝等化電纜線。建議的最小纜線橫截面積：16 mm²。

4.4 配線概要

4



圖 4.1 基本配線概要

A = 類比, D = 數位

*端子 37 (選配) 用於安全轉矩關閉功能。若要取得安全轉矩關閉功能的安裝說明, 請參閱 Danfoss VLT® 變頻器安全轉矩關閉功能操作說明書。

**請勿連接電纜線遮罩。

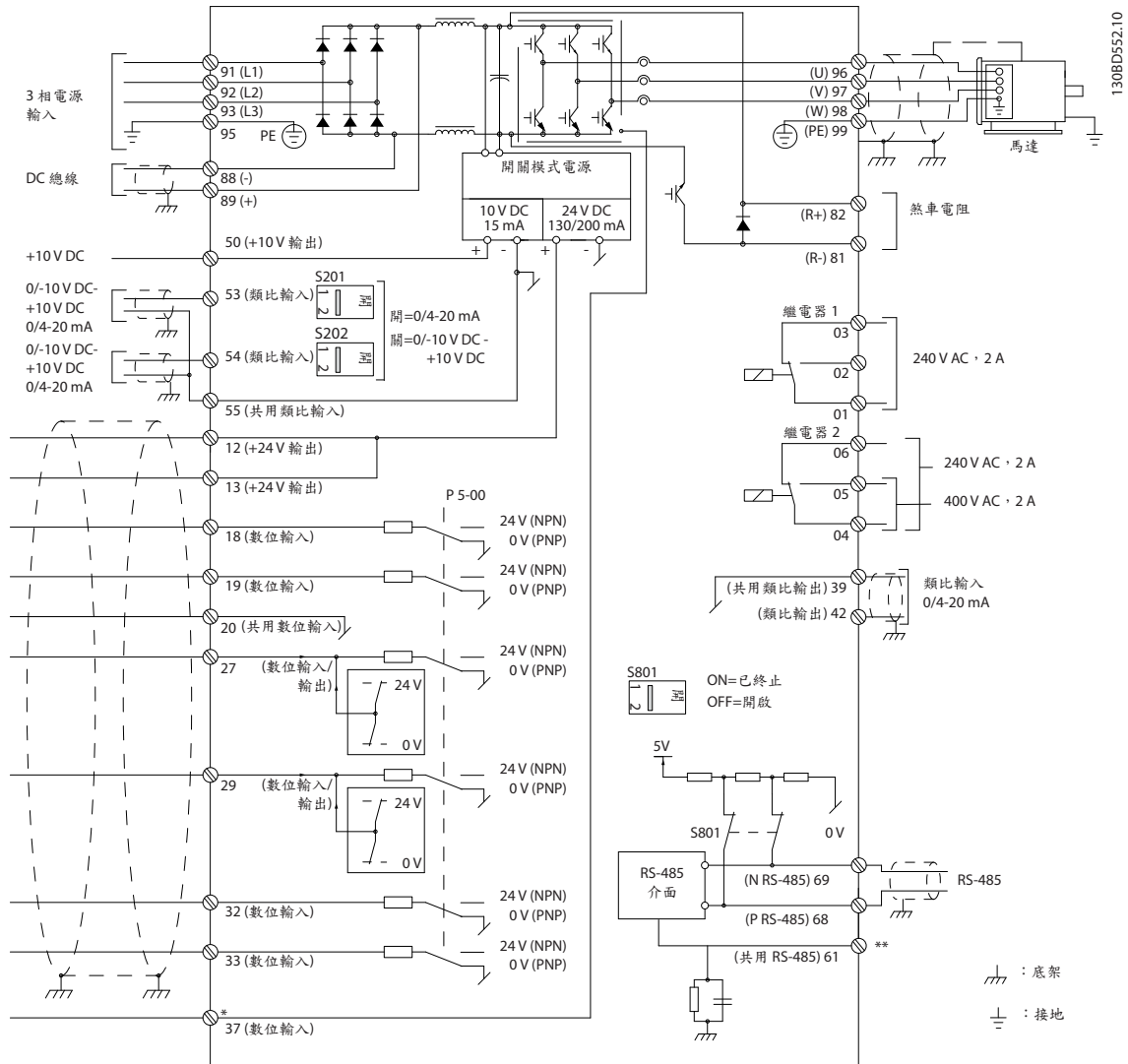
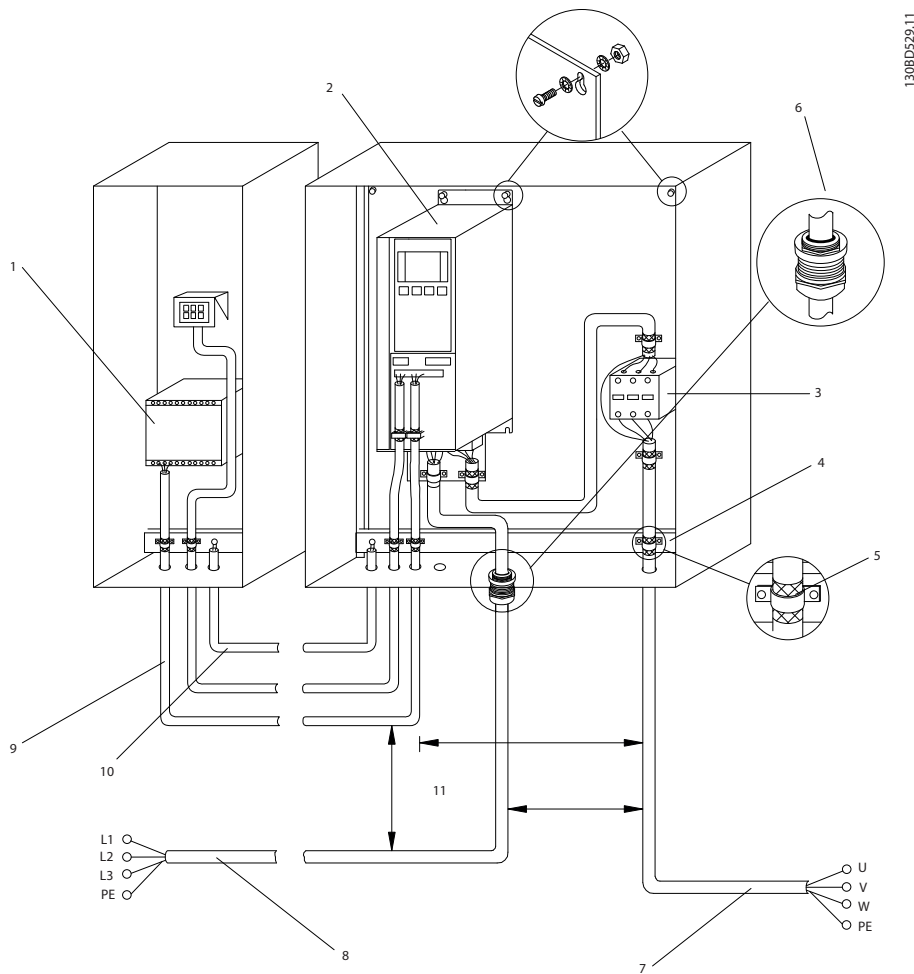

130B0529-11

圖 4.2 符合 -EMC 電氣 連接

1	PLC	6	電纜線固定頭
2	變頻 器	7	馬達, 三-相 與 保護性接地
3	輸出 接觸器	8	主電源, 三-相 與 強化性保護接地
4	接地 橫軌 (保護性接地)	9	控制 線路
5	電纜線絕緣層 (剝除)	10	等化最小 16 mm ² (0.025 in)

表 4.1 圖 4.2 的圖例

注意事項

EMC 干擾!

使用有遮罩的電纜線配置馬達與控制線路，並以另外的電纜線配置輸入電源、馬達線路與控制線路。如果不隔離電源、馬達與控制電纜線，可能會導致意外行為或造成設備效能低落。電源、馬達與控制線路之間至少要有 200 mm (7.9 in) 的間隙。

4.5 接口

- 使用螺絲起子 (參見圖 4.3) 或藉由鬆開附掛螺來將護蓋移除 (參見圖 4.4)。



圖 4.3 存取線路 (IP20 與 IP21 外殼)



圖 4.4 存取線路 (IP55 與 IP66 外殼)

扭緊護蓋前請先參閱 表 4.2。

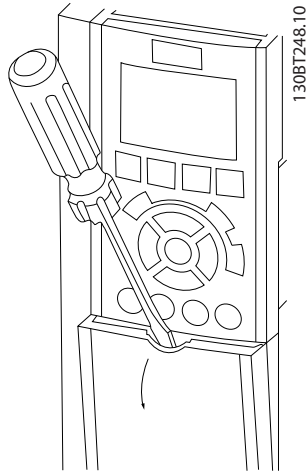
外殼	IP55	IP66
A4/A5	2	2
B1/B2	2.2	2.2
C1/C2	2.2	2.2
A2/A3/B3/B4/C3/C4 沒有需要緊固的螺釘。		

表 4.2 鎖緊護蓋的轉矩 [Nm]

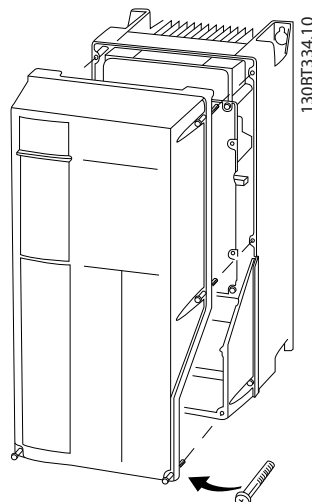
4.6 馬達連接



感應電壓

配置在一起的輸出馬達電纜線所產生的感應電壓，甚至在設備關閉及鎖定時為設備電容器充電。若未能將輸出馬達電纜線分開佈線或使用具遮罩電纜，可能會導致人員的傷亡。

- 將輸出馬達電纜線分開佈置，或
- 使用有遮罩的纜線
- 電纜線規格必須符合相關的地區性與全國性的電氣法規。有關最大電線規格的資訊，請參閱 章 8.1 電氣資料。
- 請遵照馬達製造商的配線要求。
- IP21 (NEMA1/12) 或以上的裝置皆提供馬達線路檔板或存取面板。
- 請勿在變頻器和馬達之間接上啟動或極數變更裝置 (例如: Dahlander 馬達或轉差環感應馬達)。

程序

1. 剝除外部電纜線絕緣體。
2. 將已剝除的電線置於電纜線夾鉗下方，以建立電纜線遮罩和接地之間的機械固定和電氣接觸。
3. 依據 章 4.3 Grounding 所提供的接地說明將接地線連接到最近的接地端子，請參閱 圖 4.5。
4. 連接三相馬達線路至端子 96 (U)、97 (V) 與 98 (W)，請參閱 圖 4.5。
5. 依照 章 8.7 連接鎖緊扭力中提供的資訊將端子鎖緊。



圖 4.5 馬達連接

圖 4.6 代表著基本變頻器的主電源輸入、馬達與地線接地。實際模式依裝置類型與選配設備而異。

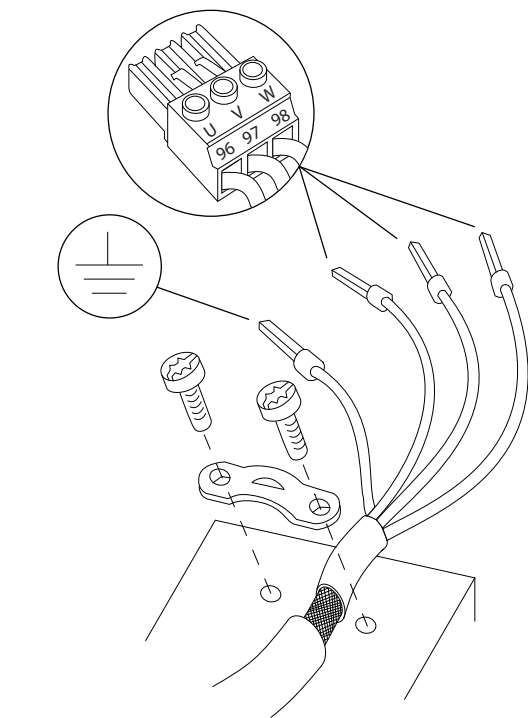

圖 4.6 馬達、主電源與接地線路的範例

1308D531.10

4.7 AC 主電源連接

- 請依據變頻器的輸入電流按尺寸製作配線。有關最大電線規格請參閱 章 8.1 電氣資料。
- 電纜線規格必須符合相關的地區性與全國性的電氣法規。

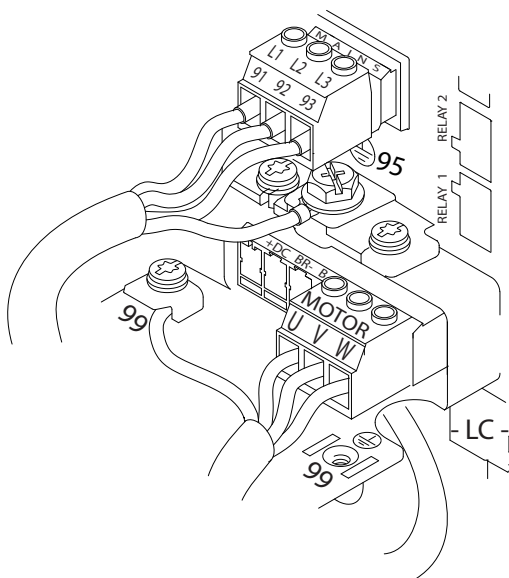
程序

1. 連接三相 AC 輸入電源配線至 L1、L2 與 L3 端子 (請參見 圖 4.6)。
2. 根據設備的模式，輸入電源將會連接至主電源輸入端子或輸入斷開連接。
3. 根據 章 4.3 Grounding 中的接地說明將電纜線接地。
4. 當由絕緣的主電源 (IT 主電源或浮動三角) 或帶有接地腳 (接地三角) 的 TT/TN-S 主電源供電時，確認已將 14-50 RFI 濾波器設定為 OFF (關閉) 以免損壞中間電路並同時降低接地電容電流，以符合 IEC 61800-3 標準。

4.8 控制線路

- 將控制線路隔離變頻器內部的高功率元件。
- 當變頻器連接至熱敏電阻時，請確保熱敏電阻控制線路已遮罩並進行強化絕緣/雙重絕緣。建議使用 24 V DC 輸入電壓。

4.8.1 控制端子類型

圖 4.7 與 圖 4.8 顯示可移除的變頻器連接器。提供端子功能與出廠設定的相關概述 表 4.3。



圖 4.7 控制端子位置

1308B920.10

1308B921.11

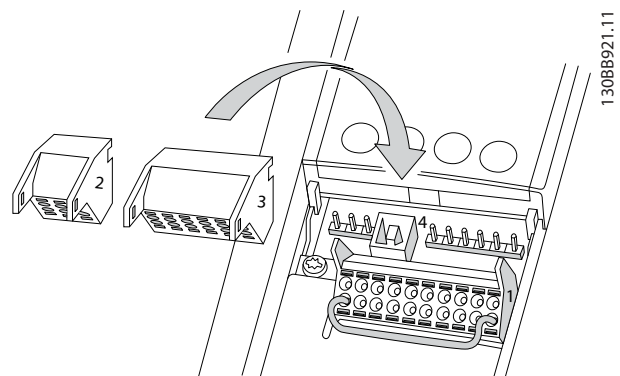

圖 4.8 端子編號

- **連接器 1** 提供 4 個可程式化數位輸入端子、2 個額外的數位端子（可以程式設定成輸入或輸出）、一個 24 V DC 的端子輸入電壓，與一個適用於客戶供電之 24 V DC 選配電源電壓的共用端子
- **連接器 2** 端子 (+)68 與 (-)69 適用於 RS-485 串列通訊連接
- **連接器 3** 提供 2 個類比輸入、1 個類比輸出、10 V DC 輸入電壓以及輸入與輸出共用
- 連接器 4 是在使用 MCT 10 設定軟體 時可運用的 USB 埠

端子	參數	出廠設定	說明
端子說明			
數位輸入/輸出			
12, 13	-	+24 V DC	為數位輸入與外部傳感器提供的 24 VDC 電源。所有 24 V 負載的最大輸出電流共為 200 mA。
18	5-10	[8] 啟動	數位輸入。
19	5-11	[0] 無作用	
32	5-14	[0] 無作用	
33	5-15	[0] 無作用	
27	5-12	[2] 自由旋轉停機，反邏輯	若為數位輸入或輸出。出廠設定為輸入。
29	5-13	[14] 寸動	
20	-		數位輸入基準點，對 24 V 電源具有 0 V 電位勢。
37	-	安全轉矩關閉 (STO)	安全輸入（選用）。用於 STO。
類比輸入/輸出			
39	-		類比輸出基準點
42	6-50	轉速 0 - 上限	可設定參數的類比輸出。最大值 500 Ω 時為 0-20 mA 或 4-20 mA。
50	-	+10 V DCT	電位計或熱敏電阻的 10 V DC 類比輸入電壓。最大 15 mA。

端子	參數	出廠設定	說明
53	6-1	設定值	類比輸入。可選擇電壓或電流。開關 A53 與 A54 選擇 mA 或 V。
54	6-2	回授	
55	-		類比輸入基準點
串列通訊			
61	-		適用於電纜線遮罩的整合式 RC 濾波器。「僅」在遭遇 EMC 問題時用於連接遮罩。
68 (+)	8-3		RS-485 介面。提供控制卡開關以終端電阻。
69 (-)	8-3		
繼電器			
01, 02, 03	5-40 [0]	[9] 警報	C 型繼電器輸出。適用於 AC 或 DC 電壓以及電阻性或電感性負載。
04, 05, 06	5-40 [1]	[5] 運轉	

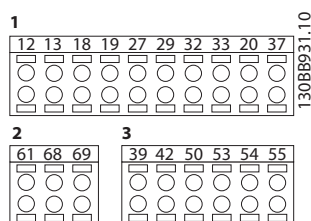
表 4.3 端子說明

其他端子：

- 2 個 C 型繼電器輸出。變頻器的位置視變頻器配置而定。
- 內建選備設備上的端子。請參見隨設備選項提供的手冊。

4.8.2 控制端子配線

控制端子連接器可自變頻器拔除連接以達到安裝簡易的目的，如 圖 4.7 所示。

注意事項

控制線路要盡量短並與高功率電纜線分開，將干擾降至最低。

1. 將小型的螺絲起子插入接觸器上方的插槽，再將螺絲起子稍為往上推，打開接觸器。



圖 4.9 連接控制線路

2. 將赤裸的控制電線插入接觸器內。
3. 移除螺絲起子以將控制電線扣緊於接觸器內。
4. 請確保已牢固地建立接觸器，而非鬆脫的。控制線路鬆脫可能是設備故障或低於最佳操作效能的原因。

有關控制端子線路的規格請參閱 章 8.5 電纜線規格，典型的控制線路連接則請參閱 章 6 應用設定表單範例。

4.8.3 啟用馬達 (端子 27)

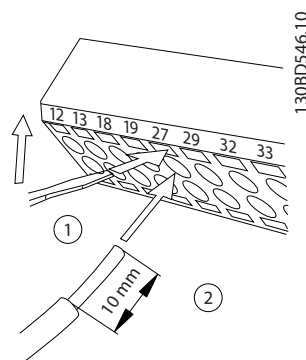
當使用原廠預設參數設定運轉值時，在端子 12 (或 13) 和 27 之間可能需要跳線電線才能讓變頻器運作。

- 數位輸入端子 27 設計用於接收 24 VDC 的外部互鎖指令。在許多應用中，使用者會將外部互鎖裝置配線至端子 27。
- 當未使用互鎖裝置時，將控制端子 12 (建議) 或 13 之間的跳線配線至端子 27。這會在端子 27 上提供了一個內部 24 V 的信號。
- 當位於 LCP 最下方的狀態行顯示「自動遠端自由旋轉」時，這指示著裝置已作好運作準備，但缺少端子 27 上的輸入信號。
- 當原廠安裝的選配設備配線至端子 27 時，請勿移除該線路。

注意事項

除非將端子 27 的參數重新設定，否則變頻器無法在端子 27 無信號的狀況下運作。

4.8.4 電壓/電流輸入選擇 (開關)

類比輸入端子 53 與 54 可選擇電壓 (0 至 10 V) 或電流 (0/4-20 mA)。

典型的參數設定值：

- 端子 53: 閉迴路中的轉速設定信號 (請參閱 16-61 類比端子 53 輸入形式)。
- 端子 54: 閉迴路中的回授信號 (請參閱 16-63 類比端子 54 輸入形式)。

注意事項

更改開關位置之前，請先斷開變頻器的電源。

1. 移除 LCP 操作控制器 (請參閱 圖 4.10)。
2. 移除所有蓋住開關的選備設備。
3. 設定開關 A53 與 A54 以選擇信號類型。U 選擇電壓，I 選擇電流。

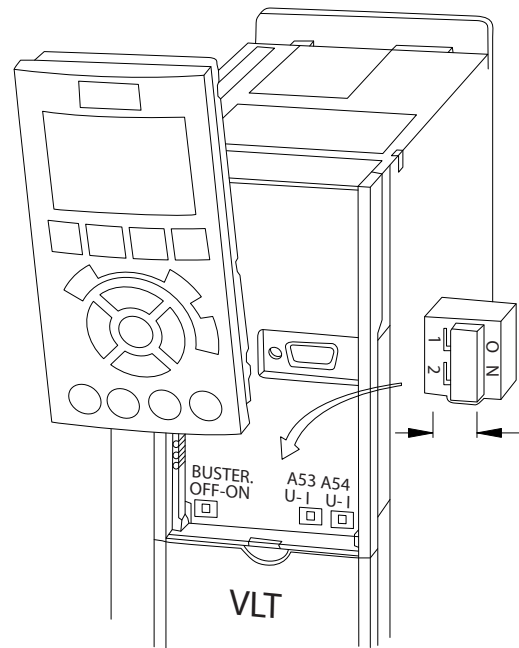

130BD530.10

圖 4.10 端子 53 和 54 開關的位置

4.8.5 安全轉矩關閉 (STO)

若要執行安全轉矩關閉功能，需要額外的變頻器線路，請參考 Danfoss VLT® 變頻器安全轉矩關閉操作說明書以取得更多資訊。

4.8.6 RS-485 串列通訊

連接 RS-485 串列通訊線路至端子 (+)68 與 (-)69。

- 使用有遮罩的串列通訊電纜線 (建議)
- 正確的接地方法請參閱 章 4.3 Grounding

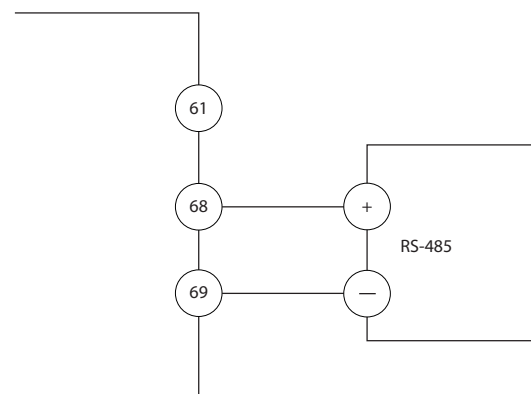

130BB489.10

圖 4.11 串列通訊配線圖

若要進行基本的串列通訊設定，請選擇下列設定

1. 協議類型於 8-30 協議。
2. 變頻器位址於 8-31 地址。

3. 傳輸速率於 8-32 傳輸速率。

- 變頻器內部具有兩個通訊協議。

Danfoss FC

Modbus RTU

- 功能可透過使用協議軟體與 RS-485 連接或於參數群組 8-**「通訊和選項」內由遠端進行參數設定
- 選擇特定的通訊協議變更各種預設的參數設定以符合協議的規格與建立有效的額外協議特定參數
- 安裝於變頻器內的選項卡可提供額外的通訊協議。請參閱選項卡的文件取得安裝與操作說明書

4.9 安裝檢查表

完成裝置安裝之前，請依照 表 4.4 檢查整個安裝細節。請檢查這些項目並在完成後打勾。

檢查	說明	<input checked="" type="checkbox"/>
輔助設備	<ul style="list-style-type: none"> 尋找可能位於變頻器輸入電源側或馬達的輸出側的輔助設備、開關、斷開連接或輸入保險絲/斷路器。確保其已準備好進行完整速度操作。 檢查用以回授至變頻器的任何感測器之功能與安裝。 移除馬達上所有的功率因數校正電容器。 調整主電源端所有的功率因數校正電容器，務必將其衰減。 	<input checked="" type="checkbox"/>
電纜線佈線	<ul style="list-style-type: none"> 請確認已將馬達線路與控制線路分開、加上遮罩或是置於三個獨立的金屬導線管中，以隔離高頻率雜訊。 	<input type="checkbox"/>
控制線路	<ul style="list-style-type: none"> 檢查是否有破裂或損壞的電線與連接鬆脫的情形。 檢查控制線路是否已和電源及馬達線路隔離以達到雜訊耐受性。 如有必要，請檢查信號的電壓來源。 建議使用有遮罩的電纜線或雙絞電纜線。確保遮罩已正確終端連結。 	<input type="checkbox"/>
冷卻空間	<ul style="list-style-type: none"> 評估上方和底部空間是否充足，以確保能有適當的冷卻氣流，請參閱 章 3.3 安裝。 	<input type="checkbox"/>
環境條件	<ul style="list-style-type: none"> 確認環境條件符合要求。 	<input type="checkbox"/>
保險絲與斷路器	<ul style="list-style-type: none"> 檢查保險絲或斷路器是否合適。 確認所有的保險絲已牢固地插入並可正常使用，且所有的斷路器均位於開放位置。 	<input type="checkbox"/>
Grounding	<ul style="list-style-type: none"> 檢查是否屬於牢固且不具有氧化情形的良好接地連接。 將導線管接地或將背面板安裝至金屬面的接地方式並不合適。 	<input type="checkbox"/>
輸入與輸出功率線路	<ul style="list-style-type: none"> 檢查連接是否鬆脫。 檢查馬達與主電源是否位於獨立的導線管或個別具遮罩的電纜線中。 	<input type="checkbox"/>
配電箱內部	<ul style="list-style-type: none"> 檢查裝置內部是否無灰塵、金屬碎片、濕氣與腐蝕。 確認裝置係安裝在未塗漆的金屬表面上。 	<input type="checkbox"/>
開關	<ul style="list-style-type: none"> 確保所有的開關與斷開連接設定皆在適當的位置。 	<input type="checkbox"/>
振動	<ul style="list-style-type: none"> 檢查裝置的安裝是否穩固，或是必須使用減震器。 檢查有無不尋常的振動量。 	<input type="checkbox"/>

表 4.4 安裝檢查表

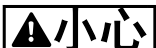

發生內部故障可能造成危險

若未正確關閉變頻器，會有人員傷亡的風險。

- 接上電源前，請先確認已蓋上所有安全護蓋並將其鎖緊。

5 試運行

5.1 安全說明

一般安全說明請參閱章 2 安全性。



警告

高電壓

當變頻器連接至 AC 主輸入電源時會含有高電壓。若並非由合格人員執行安裝、啟動與維修工作，則可能會導致人員的傷亡。

- 安裝、啟動與維修工作必須由合格人員執行。

在供應電源之前：

1. 蓋妥護蓋。
2. 確認已將電纜線夾鉗牢牢鎖緊。
3. 確認裝置的輸入電源處於 OFF（關閉）與鎖定狀態。請勿依賴變頻器斷開連接開關進行輸入電源的隔絕。
4. 確認已無任何電壓存在於輸入端子 L1（91）、L2（92）與 L3（93）之上、相對相與相對地之間。
5. 確認輸出端子 96（U）、97（V）與 98（W）上，以及相對相與相對地之間已無任何電壓。
6. 透過測量在 U-V（96-97）、V-W（97-98）與 W-U（98-96）上的歐姆值以確認馬達的持續性。
7. 檢查變頻器與馬達是否正確接地。
8. 檢查變頻器在端子上的連接是否鬆脫。
9. 確認輸入電壓符合變頻器與馬達的電壓。

5.2 供應電源



警告

意外啟動

當變頻器連接至 AC 主電源時，馬達可能隨時啟動，導致人員傷亡、設備或財產損失的風險。範例：外部開關操作而啟動；透過串列通訊命令；透過 LCP 或 LOP 的輸入設定值信號；或在清除的故障狀況之後啟動。

- 如果存在人身安全問題，必須將變頻器和主電源斷開連接，以避免馬達意外啟動。
- 參數設定之前，按下在 LCP 上的 [Off]。
- 當變頻器連接至 AC 主電源時，變頻器、馬達及任何驅動設備必須處於操作準備就緒的情況。

1. 確認輸入電壓保持平衡在 3% 之內。如果不是，則在繼續進行之前修正輸入電壓的不平衡。在電壓修正之後，請重複此程序。
2. 請確保選配設備配線（若有的話）符合安裝應用。

3. 請確保所有的操作裝置處於關閉（OFF）狀態。面板門應關閉，或屬於安裝的護蓋。
4. 為裝置供電。「請勿」在此時啟動變頻器。T 對於具有斷開連接開關的裝置而言，可將變頻器調整至開啟（ON）的位置進行通電。



當位於 LCP 最下方的狀態行顯示「自動遠端自由旋轉」或警報 60 外部互鎖時，這指示著裝置已作好運作準備，但缺少端子 27 上的輸入信號。有關詳細資訊請參閱章 4.8.3 啟用馬達（端子 27）。

5.3 操作 LCP 操作控制器

5.3.1 LCP 操作控制器

LCP 操作控制器（LCP）位於裝置前方，並結合了顯示器與鍵盤。

LCP 具有數種使用者功能：

- 當位於操作器控制時，具有啟動、停機與控制轉速等功能
- 顯示操作數據、狀態、警告與小心
- 參數設定變頻器功能
- 故障發生後若自動復歸功能未作用，請手動復歸變頻器

也可使用選配的數字型 LCP（NLCP）。NLCP 的操作方式與 LCP 相似。詳細的 NLCP 使用方法請參閱參數設定指南。



若要透過個人電腦來試運作，請安裝 MCT 10 設定軟體。軟體可下載取得（基本版本）或進行訂購（進階版本，訂購編號為 130B1000）。有關詳細資訊與下載，請參閱 www.danfoss.com/BusinessAreas/DrivesSolutions/Software+MCT10/MCT10+Downloads.htm。

5.3.2 LCP 配置

LCP 分為四個功能群組（請參閱圖 5.1）。

- A. 顯示區域
- B. 顯示表單按鈕
- C. 導航鍵及指示燈（LED）
- D. 操作鍵與復歸



圖 5.1 LCP 操作控制器 (LCP)

A. 顯示區域

當變頻器接入主電源電壓、DC 總線端子或外接 24 V 電源時，會啟用顯示區域。

顯示在 LCP 上的資訊能依照使用者的應用來自訂。從快速表單「Q3-13 顯示設定」中選取選項。

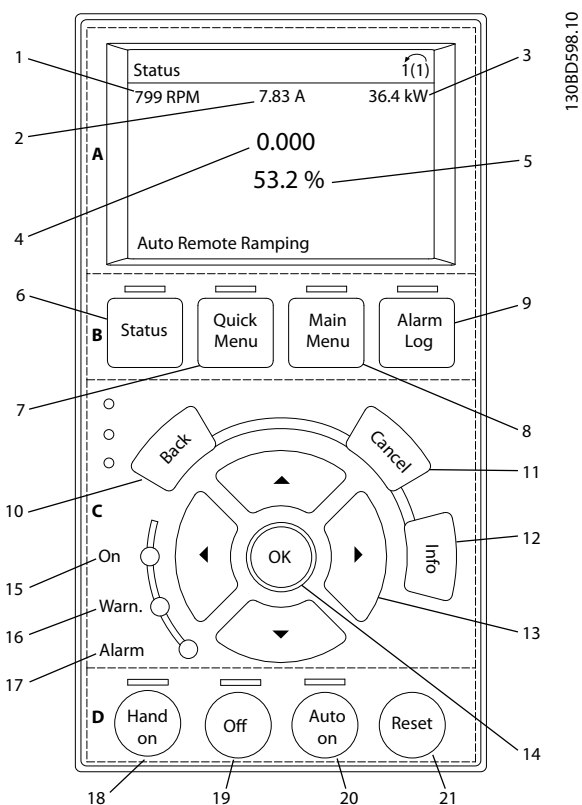
顯示器	參數號碼	出廠設定
1	0-20	轉速 [RPM]
2	0-21	馬達電流
3	0-22	功率 [kW]
4	0-23	頻率
5	0-24	設定值 [%]

表 5.1 圖 5.1 的圖例，顯示區域

B. 顯示表單按鍵

表單按鍵表單按鍵用於表單存取參數設定、在一般操作中切換狀態顯示模式與檢視故障記錄數據。

按鍵	功能
6 狀態	顯示操作資訊。
7 快速表單	供存取程式設定參數，以取得初始設定說明及許多詳細的應用說明。
8 主設定表單	允許存取所有的參數設定參數。
9 警報記錄	顯示電流警告清單、最近 10 個警報與維修記錄。

表 5.2 圖 5.1 的圖例，顯示表單按鍵

C. 導航鍵及指示燈 (LED)

導航鍵用於參數設定功能與移動顯示游標。導航鍵也提供在操作器操作中控制轉速的功能。另外有三種變頻器狀態指示燈也位於此區域。

按鍵	功能
10 返回	讓您回到前一個步驟或設定表單結構中的清單。T
11 取消	取消最後一個變更或指令，直到顯示模式再度變更。
12 資訊	按下以取得即將顯示的功能之說明。
13 導引鍵	請使用四個導航鍵在表單內的項目中移動。
14 OK	用於存取參數群組或啟用選擇。

表 5.3 圖 5.1 的圖例，導航鍵

指示燈	燈號	功能
15 0n	綠色	當變頻器接收到主電源電壓、DC 總線端子或外接 24 V 電源時，0n (開啟) 燈將會亮起。
16 警告	黃色	當達到警告條件時，黃色的 WARN (警告) 燈會亮起，並會於顯示區域中出現用來識別問題的文字。
17 警報	紅色	故障情況會造成紅色警報燈閃爍，並會顯示警報文字。

表 5.4 圖 5.1 的圖例，指示燈 (LED)

D. 操作鍵與復歸

操作按鍵位於 LCP 底部。

按鍵	功能
18 手動啟動	啟動於操作器控制中的變頻器。 • 來自控制輸入或串列通訊的外部停機信號將取代操作器手動信號
19 Off	將馬達停機，但不斷開變頻器的電源。
20 自動開啟	使系統處於遠端操作模式中。 • 回應來自控制端子或串列通訊的外部啟動指令
21 復歸	在手動清除故障後，請將變頻器復歸。

表 5.5 圖 5.1 的圖例，操作鍵與復歸

注意事項

可以按下 [Status] 與 [▲]/[▼] 按鍵調整顯示器的對比度。

5.3.3 參數設定

為應用建立正確的參數設定時常需要在數個相關的參數中設定功能。章 9.2 參數設定表單結構中有詳細的參數資訊。

參數設定數據儲存於變頻器內部。

- 若要備份，請將數據上載至 LCP 的記憶體
- 若要將數據下載至其他的變頻器，請將 LCP 連接至該設備，然後下載儲存的設定值。
- 若將變頻器恢復出廠設定，並不會變更儲存於 LCP 記憶體中的數據

5.3.4 將數據上載至 LCP / 從 LCP 下載數據

1. 請在上載或下載數據之前按下 [Off]，先將馬達停機。
2. 進入 [Main Menu] 0-50 LCP 拷貝，然後按下 [OK]。T
3. 選擇 [1][All to LCP] (上傳所有參數至 LCP) 或選擇 [2][All from LCP] (從 LCP 下載所有參數)。
4. 按下 [OK]。進度顯示條會顯示上載或下載進度。
5. 按下 [Hand On] 或 [Auto On] 以返回正常操作。

5.3.5 變更參數設定

檢視變更

快速表單 Q5 - 所做的變更列出所有對出廠設定有所變更的參數。

- 此表僅顯示目前編輯設定中變更的參數。
- 復歸到預設值的參數不會列出。
- 訊息「空白」顯示沒有變更之參數。

變更設定

可從 [Quick Menu] 或 [Main Menu] 存取和變更參數設定值。[Quick Menu] 僅能存取有限數量的參數。

1. 按下 LCP 上的 [Quick Menu] 或 [Main Menu]。
2. 按下 [▲] [▼] 以瀏覽整個參數群組，按下 [OK] 選擇一個參數群組。
3. 按下 [▲] [▼] 以瀏覽整個參數，按下 [OK] 選擇一個參數。
4. 按下 [▲] [▼] 以變更參數設定值。
5. 按下 [◀] [▶] to shift digit when a decimal parameter is in the editing state.
6. 按下 [OK] 以接受變更。
7. 按兩下 [Back] 以進入「Status」(狀態)，或按一下 [Menu] 以進入「Main Menu」(主設定表單)。

5.3.6 回復出廠設定



恢復成預設值可能會失去參數設定、馬達數據、本地化與監測記錄。若要進行備份，請在初始化之前將數據上載至 LCP。

變頻器的初始化會將變頻器的參數設定回復至預設值。可透過 14-22 操作模式 (建議) 或手動方式進行初始化。

- 使用 14-22 操作模式初始化不會變更變頻器數據，如運行時數、串列通訊選擇、個人設定表單設定、故障記錄與其他監測功能。
- 手動初始化會消除所有的馬達、程式設定、本土化與監測數據並回復成出廠設定值。

建議透過 14-22 操作模式

1. 連按兩下 [Main Menu] 存取參數。
2. 捲動至 14-22 操作模式 並按下 [OK]。
3. 捲動至「初始化」，然後按下 [OK]。
4. 斷開裝置的電源並等待顯示關閉。
5. 對裝置進行供電。

啟動期間會回復成預設的參數設定。這可能會較平時花費稍長的時間。

6. 顯示警報 80。
7. 按下 [Reset] 以返回操作模式。

手動初始化程序

1. 斷開裝置的電源並等待顯示關閉。
2. 在裝置通電時，同時按住 [Status]、[Main Menu] 與 [OK] 不放 (大約 5 秒或直到發出按鈕聲且風扇啟動為止)。

於啟動期間，會回復至出廠預設參數設定。這可能會較平時花費稍長的時間。

手動初始化不會復歸以下變頻器資訊：

- 15-00 運行時數
- 15-03 電源開關切入次數
- 15-04 溫度過高次數
- 15-05 電壓過高次數

5.4 基本參數設定

5.4.1 利用 SmartStart 試運行

SmartStart 精靈可快速設定基本的馬達與應用參數。

- 在初始化變頻器後第一次啟動時，SmartStart 會自行啟動。
- 請依照螢幕上的說明來完成變頻器的試運行。務必以選擇「快速表單 Q4 - SmartStart」的方式來重新啟動 SmartStart。
- 若不想使用 SmartStart 精靈進行試運行，請參考章 5.4.2 透過 [Main Menu] 進行試運行或「參數設定指南」。

注意事項

進行 SmartStart 設定時需要使用馬達數據。所需的數據通常標示在馬達的銘牌上。

SmartStart 以 3 相位設定變頻器，每個都需數道步驟，請參閱 表 5.6。

相位	備註
1	基本參數設定 設定如馬達數據等項目
2	應用部分 選取並設定適當的應用： <ul style="list-style-type: none"> 單一泵浦/馬達 馬達交替 基本串級控制器 主/從
3	給水與泵浦功能 前往給水與泵浦專屬參數

表 5.6 SmartStart, 3 相位設定

5.4.2 透過 [Main Menu] 進行試運行

建議的參數設定適用於啟動與檢查目的。應用設定可能有所不同。

請於電源啟動時、但在操作變頻器之前，輸入數據。

- 請在 LCP 上按兩下 [Main Menu]。

- 按下導引鍵捲動至參數群組 0-** 「操作/顯示」，並按下 [OK]。



圖 5.2 主設定表單

- 使用導引鍵捲動至參數群組「0-0*基本設定」，並按下 [OK]。

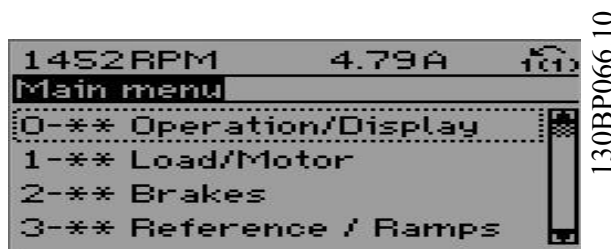

圖 5.3 操作/顯示

- 按下導引鍵以捲動至 0-03 區域設定，並按下 [OK]。

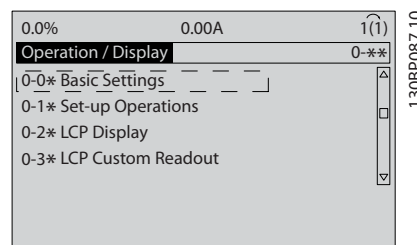

圖 5.4 基本設定

- 按下導引鍵選擇 [0] 國際或 [1] 北美洲為適當值，並按下 [OK]。（這會變更一些基本參數的預設值。）
- 請在 LCP 上按兩下 [Main Menu]。
- 按下導引鍵以捲動至 0-01 語言。
- 選擇語言並按下 [OK]。
- 若跳線電線位於控制端子 12 與 27 之間，則保持 5-12 端子 27 數位輸入 為預設值。否則，請在 5-12 端子 27 數位輸入 中選擇「無作用」。若是具備選配旁通的變頻器，控制端子 12 與 27 之間不需要跳線電線。
- 3-02 最小設定值。

11. 3-03 最大設定值。
12. 3-41 加速時間 1。
13. 3-42 減速時間 1。
14. 3-13 設定值給定方式。連結至手動/自動操作器。

5.4.3 感應馬達設定

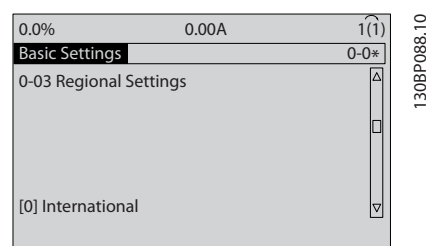
於參數 1-20 馬達功率 [kW] 或 1-21 馬達功率 [HP] 至 1-25 馬達額定轉速輸入馬達數據。在馬達銘牌上可以找到這些資訊。

1. 1-20 馬達功率 [kW] 或 1-21 馬達功率 [HP]
2. 1-22 馬達電壓
3. 1-23 馬達頻率
4. 1-24 馬達電流
5. 1-25 馬達額定轉速

5.4.4 在 VVC^{plus} 中設定永磁型馬達

注意事項

僅能配合風扇與泵浦使用永磁型馬達。

初步參數設定步驟

1. 若要啟用永磁型馬達 1-10 馬達結構，請選擇 (1) PM, 不明顯的 SPM
2. 將 0-02 馬達轉速單位設定至 [0] RPM

參數設定馬達資料

在 1-10 馬達結構 設定永磁型馬達後，在參數群組 1-2* 馬達資料、1-3* 馬達進階 資料和 1-4* 中與永磁型馬達相關的參數是啟用的。

馬達銘牌及馬達數據表上可以找到必要的數據。

按照下列順序設定參數

1. 1-24 馬達電流
2. 1-26 馬達恆定額定轉矩
3. 1-25 馬達額定轉速
4. 1-39 馬達極數
5. 1-30 定子電阻值 (RS)
輸入單相定子繞組電阻 (Rs)。如果僅有相-相數據時，將線路-線路值除以 2 以達到線路到公共 (星點) 值。
6. 1-37 d-軸電感 (Ld)
輸入每相的永磁型馬達的直軸電感。如果只有相-相數據，您必須將線路-線路數據除以 2 以得到線到公共點 (星點) 值。

7. 1-40 在 1000 RPM Back EMF

輸入永磁型馬達在 1000 RPM 機械運轉速度下的相到相反電動勢 (RMS 值)。反電動勢是在未連接變頻器且外部啟動轉軸時，由永磁型馬達所產生的電壓。反電動勢通常指定為馬達額定轉速或兩線路之間測得 1000 RPM。如果針對 1000 RPM 馬達轉速未提供該值，請按以下方式計算正確值：T 如果在 1800 RPM 下的反電動勢為 320 V (比如說)，則可以按下列方式計算在 1000 RPM 下的值：反電動勢 = (電壓 / RPM) * 1000 = (320 / 1800) * 1000 = 178。這是 1-40 在 1000 RPM Back EMF 必須設定的參數值。

測試馬達運作

1. 以低速啟動馬達 (100 至 200 RPM)。如果馬達未運轉，請檢查安裝、一般的參數設定與馬達數據。
2. 請檢查 1-70 PM Start Mode 的啟動功能是否符合應用要求。

轉子偵測

對於馬達是從靜止開始啟動的應用案例 (如泵浦或輸送帶)，建議使用此功能。在有些馬達中，送出脈衝時會發出聲響。這不會對馬達有所損壞。

駐停時間

對於馬達是以低速旋轉的應用案例 (風扇應用中的風車旋轉)，建議使用此功能。2-06 Parking Current 與 2-07 Parking Time 是可以調整的。對具有高慣性的應用案例，請調高這些參數的出廠設定。

以額定轉速啟動馬達。如果無法順利執行此應用案例，請檢查 VVC^{plus} 的永磁型馬達設定。針對不同應用案例的設定值，請見 表 5.7。

應用	設定
低慣性的應用案例 負載 / 馬達 < 5	1-17 Voltage filter time const. 將以 5 到 10 的因數增加 1-14 Damping Gain 將被調降 1-66 低速時的最小電流 將被調降 (<100%)
低慣性的應用案例 50 > 負載 / 馬達 > 5	保留計算值
高慣性應用案例 負載 / 馬達 > 50	1-14 Damping Gain, 1-15 Low Speed Filter Time Const. 與 1-16 High Speed Filter Time Const. 應被調高
低速有高負載案例 <30% (額定轉速)	1-17 Voltage filter time const. 應被調高 1-66 低速時的最小電流應被調高 (長時間超過 100% 可能使馬達過熱)

表 5.7 不同應用案例的建議值

如果馬達在特定轉速下震盪，請增加 1-14 *Damping Gain*。小幅度增加值。適合本參數的值可能比預設值高出 10% 或 100%，端視馬達而定。

啟動轉矩可於 1-66 *低速時的最小電流* 調整。100% 的設定會提供額定轉矩以作為啟動轉矩。

5.4.5 自動能量最優化 (AEO)



AEO 對永磁馬達來說沒有關係。

自動能量最佳化 (AEO) 建議用於

- 大規格馬達的自動補償
- 緩慢系統負載變更之自動補償
- 季節更替之自動補償
- 低馬達負載之自動補償
- 減少能源消耗
- 降低馬達發熱
- 減低馬達噪音

欲啟動 AEO，請將參數 1-03 *轉矩特性* 設定為 [2] *自動能量最優化 CT* 或 [3] *自動能量最優化 VT*。

5.4.6 馬達自動調諧 (AMA)



AMA 對永磁型馬達無關。

馬達自動協調 (AMA) 是一種讓變頻器與馬達之間的相容性達到最佳化的程序。

- 變頻器建置了一種馬達的數學模型用以調節輸出馬達電流。程序也對電源的輸入相位平衡進行了測試。並使用輸入於參數 1-20 至 1-25 內的數據和馬達特性作比較。
- 當執行 AMA 時，馬達轉軸並未轉動且不會造成損傷。
- 部份馬達可能無法執行完整版本的測試。在該情形下，請選擇 [2] 「*啟用部份 AMA*」。
- 若已將輸入濾波器連接至馬達，請選擇「*啟用降低的 AMA*」。
- 如果出現警告或警報，請參見章 7.4 *警告與警報列表*。
- 請在馬達冷機的狀態下執行該程序，以取得最佳的結果。

執行 AMA

1. 按下 [Main Menu] 存取參數。
2. 捲動至參數群組 1-** *負載與馬達*，並按下 [OK]。
3. 捲動至參數群組 1-2* *馬達數據*，並按下 [OK]。
4. 捲動至 1-29 *馬達自動調諧 (AMA)* 並按下 [OK]。
5. 選擇 [1] *啟用完整 AMA* 並按 [OK]。
6. 請依照畫面上的說明。
7. 本測試會自動執行並於完成時指示。

5.5 檢查馬達轉動



馬達啟動

若未能確認馬達、系統與任何連接的設備是否已作好啟動的準備，這可能會導致人員的受傷或設備的損毀。啟動之前，

- 確保設備在任何情況下都能安全操作。
- 確保馬達、系統與任何連接的設備已作好啟動的準備。



馬達錯誤方向運轉可能會造成幫浦/壓縮機受損。在變頻器運轉之前，請檢查馬達的轉向。

馬達將以 5 Hz 的頻率或是以設定於 4-12 *馬達轉速下限 [Hz]* 內的最低頻率短暫地運轉。

1. 按下 [Main Menu]。
 2. 捲動至 1-28 *馬達轉動檢查* 並按下 [OK]。
 3. 捲動至「[1] *啟動*」。
- 會出現下列文字：*注意！馬達的旋轉方向可能錯誤。*
4. 按下 [OK]。
 5. 請依照畫面上的說明。



若要變更旋轉方向，請斷開變頻器的電源並等待放電。將馬達或連接之變頻器端上的三條馬達電線，反轉其中任兩條的連接。

5.6 操作器控制測試

警告

馬達啟動

若未能確認馬達、系統與任何連接的設備是否已作好啟動的準備，這可能會導致人員的受傷或設備的損毀。啟動之前，

- 確保設備在任何情況下都能安全操作。
 - 確保馬達、系統與任何連接的設備已作好啟動的準備。
1. 按下 [Hand On] 提供變頻器操作器啟動指令。
 2. 透過按下 [▲] 至全速可加速變頻器。將游標移動至小數點的左方可提供更快的輸入變更。
 3. 請注意任何的加速問題。
 4. 按下 [Off]。請注意任何減速問題。

若發生加速或減速的問題，請參閱 章 7.5 疑難排解。有關在發生跳脫後將變頻器復歸的資訊，請參閱 章 7.4 警告與警報列表。

5.7 系統啟動

此節的程序需要完成使用者配線與應用的程式設定。在使用者完成應用設定之後，建議進行下列程序。

警告

馬達啟動

若未能確認馬達、系統與任何連接的設備是否已作好啟動的準備，這可能會導致人員的受傷或設備的損毀。啟動之前，

- 確保設備在任何情況下都能安全操作。
 - 確保馬達、系統與任何連接的設備已作好啟動的準備。
1. 按下 [Auto On]。
 2. 執行外部運轉指令。
 3. 調整整個轉速範圍內的轉速設定值。
 4. 取消外部運轉指令。
 5. 檢查馬達吵雜與振動的程度，確認系統是否正常運作。

如果警告或警報產生，請參閱 章 7.4 警告與警報列表。

6 應用設定表單範例

此節的範例主要用於通用應用方面的快速參考。

- 參數設定為區域預設值，除非有其他指示（於 0-03 區域設定 中選擇）
- 與該端子及其設定相關的參數顯示在製圖旁
- 其中需要類比端子 A53 或 A54 的開關設定，也具有圖解說明

注意事項

當使用選用的「安全轉矩關閉」功能時，在使用原廠預設參數設定運轉值時，在端子 12（或 13）和 37 之間可能需要跳線電線供變頻器運作。

6

6.1 應用範例

6.1.1 回授

FC		參數	
+24 V	12	6-22 端子 54 最低電流	4 mA*
+24 V	13	6-23 端子 54 最高電流	20 mA*
D IN	18	6-24 端子 54 最低設定值/回授值	0*
D IN	19	6-25 端子 54 最高設定值/回授值	50*
COM	20	* = 預設值	
D IN	27	備註/意見： D IN 37 為選備項目。	
D IN	29		
D IN	32		
D IN	33		
D IN	37		
+10 V	50		
A IN	53		
A IN	54		
COM	55		
A OUT	42		
COM	39		

表 6.1 類比電流回授傳感器

FC		參數	
+24 V	12	6-20 端子 54 最低電壓	0.07 V*
+24 V	13	6-21 端子 54 最高電壓	10 V*
D IN	18	6-24 端子 54 最低設定值/回授值	0*
D IN	19	6-25 端子 54 最高設定值/回授值	50*
COM	20	* = 預設值	
D IN	27	備註/意見： D IN 37 為選備項目。	
D IN	29		
D IN	32		
D IN	33		
D IN	37		
+10 V	50		
A IN	53		
A IN	54		
COM	55		
A OUT	42		
COM	39		

表 6.2 類比電壓回授傳感器 (3 線)

FC		參數	
+24 V	12	6-20 端子 54 最低電壓	0.07 V*
+24 V	13	6-21 端子 54 最高電壓	10 V*
D IN	18	6-24 端子 54 最低設定值/回授值	0*
D IN	19	6-25 端子 54 最高設定值/回授值	50*
COM	20	* = 預設值	
D IN	27	備註/意見： D IN 37 為選備項目。	
D IN	29		
D IN	32		
D IN	33		
D IN	37		
+10 V	50		
A IN	53		
A IN	54		
COM	55		
A OUT	42		
COM	39		

表 6.3 類比電壓回授傳感器 (4 線)

6.1.2 轉速

		參數	
FC		功能	設定
+24 V	12	6-10 端子 53 最低電壓	0.07 V*
+24 V	13		
D IN	18	6-11 端子 53 最高電壓	10 V*
D IN	19		
COM	20	6-14 端子 53 最低設定值/回授值	0 Hz
D IN	27		
D IN	29	6-15 端子 53 最高設定值/回授值	50 Hz
D IN	32		
D IN	33	* = 預設值	
D IN	37	備註/意見： D IN 37 為選備項目。	
+10 V	50		
A IN	53		
A IN	54		
COM	55		
A OUT	42		
COM	39	 A53	

表 6.4 類比轉速設定值 (電壓)

		參數	
FC		功能	設定
+24 V	12	6-12 端子 53 最低電流	4 mA*
+24 V	13		
D IN	18	6-13 端子 53 最高電流	20 mA*
D IN	19		
COM	20	6-14 端子 53 最低設定值/回授值	0 Hz
D IN	27		
D IN	29	6-15 端子 53 最高設定值/回授值	50 Hz
D IN	32		
D IN	33	* = 預設值	
D IN	37	備註/意見： D IN 37 為選備項目。	
+10 V	50		
A IN	53		
A IN	54		
COM	55		
A OUT	42		
COM	39	 A53	

表 6.5 類比轉速設定值 (電流)

		參數	
FC		功能	設定
+24 V	12	6-10 端子 53 最低電壓	0.07 V*
+24 V	13		
D IN	18	6-11 端子 53 最高電壓	10 V*
D IN	19		
COM	20	6-14 端子 53 最低設定值/回授值	0 Hz
D IN	27		
D IN	29	6-15 端子 53 最高設定值/回授值	1500 Hz
D IN	32		
D IN	33	* = 預設值	
D IN	37	備註/意見： D IN 37 為選備項目。	
+10 V	50		
A IN	53		
A IN	54		
COM	55		
A OUT	42		
COM	39	 A53	

表 6.6 轉速設定值 (使用手動電位計)

6.1.3 運轉/停機

		參數	
FC		功能	設定
+24 V	12	5-10 端子 18 數位輸入	[8] 啟動*
+24 V	13		
D IN	18	5-12 端子 27 數位輸入	[7] 外部互鎖
D IN	19		
COM	20	* = 預設值	
D IN	27	備註/意見： D IN 37 為選備項目。	
D IN	29		
D IN	32		
D IN	33		
D IN	37		
+10 V	50		
A IN	53	 A53	

表 6.7 運轉/停機命令 (含外部互鎖功能)

		參數	
FC		功能	設定
+24 V	12	5-10 端子 18 數位輸入	[8] 啟動*
+24 V	13		
D IN	18	5-12 端子 27 數位輸入	[7] 外部互鎖
D IN	19		
COM	20	* = 預設值	
D IN	27	備註/意見: 當 5-12 端子 27 數位輸入被設定為「[0] 無作用」時, 則無需連接至端子 27 的跳線電線。 D IN 37 為選備項目。	
D IN	29		
D IN	32		
D IN	33		
D IN	37		
+10 V	50		
A IN	53		
A IN	54		
COM	55		
A OUT	42		
COM	39		
R1	01		
	02		
	03		
R2	04		
	05		
	06		

表 6.8 運轉/停機命令 (不含外部互鎖功能)

6.1.4 外部警報復歸

		參數	
FC		功能	設定
+24 V	12	5-11 端子 19 數位輸入	[1] 復歸
+24 V	13		
D IN	18	* = 預設值	
D IN	19	備註/意見: D IN 37 為選備項目。	
COM	20		
D IN	27		
D IN	29		
D IN	32		
D IN	33		
D IN	37		
+10 V	50		
A IN	53		
A IN	54		
COM	55		
A OUT	42		
COM	39		

表 6.10 外部警報復歸

		參數	
FC		功能	設定
+24 V	12	5-10 端子 18 數位輸入	[8] 啟動*
+24 V	13		
D IN	18	5-11 端子 19 數位輸入	[52] 運轉許可
D IN	19		
COM	20	5-12 端子 27 數位輸入	[7] 外部互鎖
D IN	27		
D IN	29	5-40 繼電器功能	[167] 啟動指令致動
D IN	32		
D IN	33	* = 預設值	
D IN	37	備註/意見: D IN 37 為選備項目。	
+10 V	50		
A IN	53		
A IN	54		
COM	55		
A OUT	42		
COM	39		
R1	01		
	02		
	03		
R2	04		
	05		
	06		

表 6.9 運轉許可

6.1.5 RS-485

FC		參數	
		功能	設定
+24 V	12○	8-30 協議	FC*
+24 V	13○	8-31 地址	1*
D IN	18○	8-32 傳輸速率	9600*
D IN	19○	* = 預設值	
COM	20○	備註/意見:	
D IN	27○	在以上提及的參數中選擇協議、地址與傳輸速率。	
D IN	29○	D IN 37 為選備項目。	
D IN	32○		
D IN	33○		
D IN	37○		
+10 V	50○		
A IN	53○		
A IN	54○		
COM	55○		
A OUT	42○		
COM	39○		

表 6.11 RS-485 網路連接

6.1.6 馬達熱敏電阻

熱敏電阻絕緣

存在著設備損壞的風險。

- 熱敏電阻必須使用強化或雙重絕緣以符合 PELV 絕緣需求。

VLT		參數	
		功能	設定
+24 V	12○	1-90 馬達熱保護	[2] 熱敏電阻跳脫
+24 V	13○	1-93 熱敏電阻源	[1] 類比輸入端 53
D IN	18○	* = 預設值	
D IN	19○		
COM	20○		
D IN	27○		
D IN	29○		
D IN	32○		
D IN	33○		
D IN	37○		
+10 V	50○		
A IN	53○		
A IN	54○		
COM	55○		
A OUT	42○		
COM	39○		

表 6.12 馬達熱敏電阻

7 維護、診斷與疑難排解

本章包含維護與維修指南、狀態訊息、警告與警報以及基本的疑難排解。

7.1 維護與維修

在正常的操作情況與負載程度下，變頻器在使用壽命期間是無需維修的。為避免故障、危險和損害，請依照運作情況定期檢查變頻器。請以原廠備用零件或標準零件更換磨損或損壞的零件。如需服務與支援，請參考

www.danfoss.com/contact/sales_and_services/.



高電壓

當變頻器連接至 AC 主輸入電源時會含有高電壓。若非由合格人員執行安裝、啟動與維修工作，則可能會導致人員的傷亡。

- 安裝、啟動與維修工作必須由合格人員執行。

7.2 狀態訊息

當變頻器處於狀態模式下時，會自動產生狀態訊息，並出現在顯示器的底行（請參見 圖 7.1）。

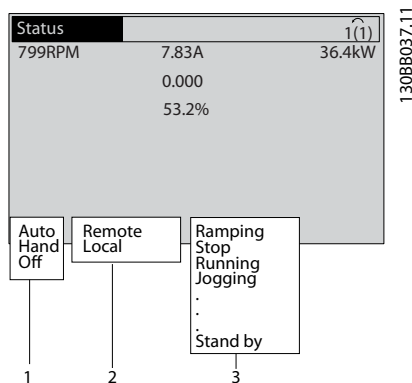

1	操作模式 (請參見 表 7.1)
2	設定值給定方式 (請參見 表 7.2)
3	操作狀態 (請參見 表 7.3)

圖 7.1 狀態顯示

表 7.1 至表 7.3 針對顯示的狀態訊息進行說明。

Off	在按下 [Auto On] 或 [Hand On] 之前，變頻器不會回應任何控制信號。
自動開啟	變頻器是從控制端子和/或串列通訊來控制的。
	變頻器是由 LCP 上的導航鍵進行控制的。套用至控制端子的停機指令、復歸、反轉、直流煞車與其他信號將會取代操作器控制信號。

表 7.1 操作模式

外部	轉速設定值是由外部信號、串列通訊或內部預置設定值提供。
本地	變頻器使用自 LCP 產生的 [Hand On] 控制或設定值數值。

表 7.2 設定值給定方式

交流煞車	交流煞車是在 2-10 煞車功能 選擇的。AC 煞車使馬達過度磁化以達成控制減慢效果。
AMA 成功完成	馬達自動調諧 (AMA) 已成功執行。
AMA 就緒	AMA 已作好啟動準備。按 [Hand On] 以啟動。
AMA 在運轉	AMA 程序正在進行。
煞車	煞車斷路器運作中。生成的能量會由煞車電阻吸收承收。
最大煞車。	煞車斷路器運作中。已達到在 2-12 煞車容量極限 (kW) 中所定義的煞車電阻功率極限。
自由旋轉停機	<ul style="list-style-type: none"> • 選擇「自由旋轉停機」為數位輸入的功能 (參數群組「5-1*數位輸入」)。相對應的端子未連接。 • 透過串列通訊啟用自由旋轉。
控制字組 減速	<p>於 14-10 主電源故障 中選擇了控制減速。</p> <ul style="list-style-type: none"> • 在主電源故障時，主電源電壓低於 14-11 主電源故障時電壓 內的設定值。 • 變頻器將透過受控減速動作將馬達減速。
電流過高	變頻器輸出電流超過 4-51 過電流警告中所設定的極限。
電流過低	變頻器輸出電流低於 4-52 低速警告 中所設定的極限。
直流挾持	在 1-80 停止功能 中選擇直流挾持，停機指令便會啟用。馬達由 2-00 直流挾持/預熱電流中所設定的 DC 電流所挾持。

直流停機	馬達由直流電流 (2-01 直流煞車電流) 所挾持, 持續一段特定的時間 (2-02 DC 煞車時間)。 <ul style="list-style-type: none"> 在 2-03 DC 煞車切入速度 [RPM] 中啟動直流煞車, 就會啟用停機指令。 選擇「直流煞車 (反邏輯)」為數位輸入的功能 (參數群組「5-1*數位輸入」)。相對應的端子便不會啟用。 直流煞車是透過串列通訊而啟動。
回授過高	所有有效的回授之總和超過 4-57 回授過高警告 內所設定的回授極限。
回授過低	所有有效的回授之總和低於 4-56 回授過低警告 內所設定的回授極限。
凍結輸出	遠端設定值已啟用, 用於挾持目前的轉速。 <ul style="list-style-type: none"> 選擇「凍結輸出」為數位輸入的功能 (參數群組「5-1*數位輸入」)。相對應的端子便會啟用。只能透過端子功能加速與減速來控制轉速。 挾持加減速是透過串列通訊啟用的。
凍結輸出請求	已送出凍結輸出指令, 但在接收到運轉許可信號之前, 馬達將保持停機狀態。
凍結設定值	選擇「凍結設定值」為數位輸入功能 (參數群組「5-1*數位輸入」)。相對應的端子便會啟用。變頻器會儲存實際的設定值。目前只能透過端子功能加速與減速才可變更設定值。
寸動請求	已送出寸動指令, 但在通過數位輸入接收到運轉許可信號之前, 馬達將保持停機狀態。
寸動	馬達正如 3-19 寸動轉速 [RPM] 中參數設定般運轉。 <ul style="list-style-type: none"> 選擇「寸動」為數位輸入功能 (參數群組「5-1*數位輸入」)。相對應的端子 (例如端子 29) 便會啟用。 「寸動」功能已通過串列通訊而啟動。 選擇「寸動」功能為監測功能的反應 (例如無信號)。監測功能已啟用。
馬達檢查	在 1-80 停止功能 中, 選擇了「馬達檢查」。停機指令啟動。為了確保馬達連接至變頻器, 會施用一個恒定性的測試電流至馬達。
OVC 控制	已在 2-17 過電壓控制, [2] 啟用中啟動過電壓控制。連接的馬達正使用生成的能源供電予變頻器。過電壓控制會調整 V/Hz 比例以使馬達運轉在受控模式下, 並避免變頻器跳脫。
功率單元/關	(只適用於已安裝外部 24 V 電源的變頻器)。 變頻器的主電源已拔除, 控制卡則由外部 24 V 電源供電。

保護模式	保護模式已啟用。裝置已偵測到緊急的狀態 (過電流或過電壓)。 <ul style="list-style-type: none"> 若要避免跳脫, 請將載波頻率減少至 4 kHz。 若可能, 保護模式會在大約 10 秒後終止。 保護模式可在 14-26 逆變器故障時跳脫延遲 中限制。
快速停機	馬達正透過 3-81 快速停機減速時間減速。 <ul style="list-style-type: none"> 選擇「快速停機 (反邏輯)」為數位輸入的功能 (參數群組「5-1*數位輸入」)。相對應的端子便不會啟用。 快速停機功能已透過串列通訊啟動。
加減速	馬達正透過啟用的「加速/減速」功能而加速/減速。尚未達到設定值、極限值或靜止。
設定值過高	所有有效的設定值之總和超過 4-55 設定值過高警告 內所設定的設定值極限。
設定值過低	所有有效的設定值之總和低於 4-54 設定值過低警告 內所設定的設定值極限。
設定值/運轉	變頻器正運轉於設定值範圍內。回授值符合設定值。
運轉請求	已送出啟動指令, 但在通過數位輸入接收到運轉許可信號之前, 馬達將保持停止狀態。
運轉	馬達是由變頻器所驅動。
睡眠模式	已啟用省電功能。馬達已經停機, 但將於請求時自動再度重啟。
轉速過高	馬達轉速超過 4-53 高速警告 內的設定值。
轉速過低	馬達轉速低於 4-52 低速警告 內的設定值。
待機	在「自動開啟」模式中, 變頻器會透過來自數位輸入或串列通訊的啟動信號來啟動馬達。
啟動延遲	在 1-71 啟動延遲 中, 已設置了延遲的啟動時間。啟動指令已啟動, 且馬達將於啟動延遲期間屆滿時啟動。
啟動正轉/反轉	選擇「啟動前轉」與「啟動反轉」為兩種不同數位輸入的功能 (參數群組「5-1*數位輸入」)。馬達會根據所啟動的相關端子而以正向或反向方式啟動。
停機	變頻器已接收到來自 LCP、數位輸入或串列通訊的停機指令。
跳脫	出現警報時, 馬達便會停機。一旦警報的起因已清除, 即可手動地透過按下 [Reset] 或是遠距地透過控制端子或串列通訊而復歸。
跳脫鎖定	出現警報時, 馬達便會停機。一旦警報的起因已清除, 則變頻器電源必須關閉並重新開啟。然後變頻器即可手動地透過按下 [Reset] 或是遠距地透過控制端子或串列通訊而復歸。

表 7.3 操作狀態

注意事項

在自動/外部模式中, 變頻器需要外部指令以執行功能。

7.3 警告和警報類型

警告值

當一個警報狀態即將發生時、或是當不正常的操作狀態出現且可能會使變頻器發出警報時，便會發出警告。警告會於不正常狀況消失時自行解除。

警報

跳脫

當變頻器跳脫時會發出警報，表示變頻器中止運作以防止變頻器或系統損壞。馬達會自由旋轉至停機。變頻器邏輯繼續運作並監控變頻器的狀態。在故障情況糾正後，便可復歸變頻器。接著就可以隨時重新運轉。

在跳脫/跳脫鎖定後將變頻器復歸

跳脫可以四種方法之中任一種進行復歸：

- 按下在 LCP 上的 [Reset]
- 數位復歸輸入指令
- 串列通訊復歸輸入指令
- 自動復歸

跳脫鎖定

已重新開啟輸入電源。馬達會自由旋轉至停機。變頻器邏輯繼續運作並監控變頻器的狀態。斷開變頻器的輸入電源並修正故障原因，然後再恢復電源。

警告和警報顯示

- LCP 會同時顯示警告與警報號碼。
- 警報閃起並顯示警報號碼。



圖 7.2 警報顯示範例

除了在 LCP 上的文字與警報號碼之外，還有三個狀態指示燈。

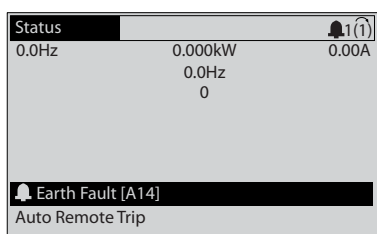

圖 7.3 狀態指示燈

	警告 LED	警報 LED
警告	On	Off
警報	Off	On (閃爍)
跳脫鎖定	On	On (閃爍)

表 7.4 狀態指示燈解釋

7.4 警告與警報列表

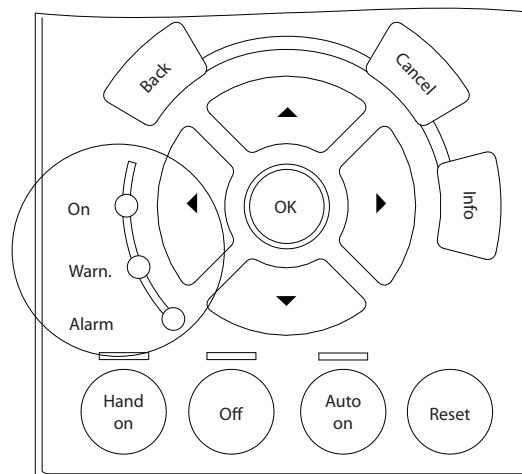
下列警告/警報資訊定義了警告/警報狀況、提供狀況的可能原因，並詳述補救措施或疑難排解程序。

警告 1, 10 V 電源過低

控制卡的電源電壓低於端子 50 的 10 V。從終端 50 斷開一些負載，因為 10 V 電源已經過載。最大電流為 15 mA，最小電阻為 590 Ω。

連接的電位器若發生短路或電位器配線不當都可能造成這種結果。

疑難排解

從端子 50 移除佈線。如果警告清除，表示用戶的配線方式有問題。如果警告沒有清除，請更換控制卡。

警告/警報 2, 信號浮零故障

唯有當使用者在 6-01 類比電流輸入中斷功能中為其進行設定以後，此警告或警報才會出現。類比輸入之一的信號數比為該輸入所設定的最小值的 50% 還少。配線發生斷裂或因故障裝置發出信號都有可能造成這種狀況。

疑難排解

- 檢查所有類比輸入端子的連線狀況。信號的控制卡端子 53 與 54、共用端子 55。信號的 MCB 101 端子 11 與 12、共用端子 10。信號的 MCB 109 端子 1、3、5 與共用端子 2、4、6)。
- 檢查變頻器設定與開關設定是否符合類比信號類型
- 執行輸入端子信號測試

警告/警報 3, 無馬達

沒有馬達連接到變頻器的輸出端。

警告/警報 4, 電源缺相

電源端少了一相，或主電源電壓不平衡過高。如果變頻器上的輸入整流器發生故障，也會出現這個訊息。選項是在 14-12 主電源電壓不平衡時的功能中進行程式設定的。

疑難排解

檢查變頻器的電源電壓和電源電流。

警告 5, 高電壓警告

中間電流電壓 (DC) 高於高電壓警告限制。此限制會依變頻器的電壓級別而定。此裝置仍在活動中。

警告 6, 低電壓警告

中間電流電壓 (DC) 低於低電壓警告限制。此限制會依變頻器的電壓級別而定。此裝置仍在活動中。

警告/警報 7, 過電壓

如果中間電路電壓超過極限，變頻器在一段時間之後就會跳脫。

疑難排解

- 連接一個煞車電阻器
- 延長加減速時間
- 變更加減速類型
- 啟動 2-10 煞車功能的功能
- 增加 14-26 逆變器故障時跳脫延遲

警告/警報 8, 欠電壓

如果中間電路電壓 (DC 回路) 降到低電壓的極限以下，變頻器會檢查是否連接了 24 V DC 備份電源。如果未連接 24 V DC 備份電源，變頻器將在指定的延遲時間後跳脫。延遲時間會隨著裝置大小而異。

疑難排解

- 檢查輸入電壓是否與變頻器電壓相符。
- 執行輸入電壓測試。
- 執行慢速充電電路測試。

警告/警報 9, 逆變器過載

變頻器即將因過載而斷開 (電流過高的時間過久)。逆變器的電子熱保護的計數器會在 98% 時發出警告，在 100% 時跳脫，同時發出警報。在計數器低於 90% 時，變頻器才能復歸。

發生本故障是因為變頻器超載超過 100% 的時間太久。

疑難排解

- 請比較 LCP 上顯示的輸出電流與變頻器的額定電流
- 請比較 LCP 上顯示的輸出電流與測量的馬達電流
- 在 LCP 上顯示變頻器熱負載並監測該值。當以高於變頻器的連續電流額定值執行時，計數器值應該增加。當以低於變頻器的連續電流額定值執行時，計數器值應該減少

警告/警報 10, 馬達過載溫度

根據電子熱保護功能 (ETR)，馬達已經過熱。請選擇當計數器在 1-90 馬達熱保護中達到 100% 時，變頻器是要發出警告還是警報。發生本故障是因為馬達超載超過 100% 的時間太久。

疑難排解

- 請檢查馬達是否過熱
- 檢查馬達是否出現機械超載
- 檢查 1-24 馬達電流中設定的馬達電流是否正確
- 確認參數 1-20 到 1-25 的馬達資料已正確設定
- 若使用外部風扇，檢查是否已在 1-91 馬達散熱風扇中選擇外部風扇
- 在 1-29 馬達自動調諧 (AMA) 中執行 AMA 能將馬達的變頻器微調至更為準確並減少熱負載

警告/警報 11, 馬達熱敏電阻超溫

熱敏電阻可能已經斷開。請在 1-90 馬達熱保護中選擇變頻器是要發出警告還是警報。

疑難排解

- 請檢查馬達是否過熱
- 檢查馬達是否出現機械超載
- 請檢查端子 53 (或 54) (類比電壓輸入) 與端子 50 (+10 V 電源) 之間的熱敏電阻是否正確連接，且 53 或 54 的端子開關是否已設定電壓。檢查 1-93 熱敏電阻源是否選擇了端子 53 或 54
- 使用數位輸入 18 或 19 時，檢查端子 18 (或 19) (僅限數位輸入 PNP) 與端子 50 之間的熱敏電阻是否正確連接
- 如果使用 KTY 感測器，檢查端子 54 和 55 之間的連接是否正確
- 如果使用溫控開關或熱敏電阻，請檢查「1-93 熱敏電阻來源」的設定與感測器配線是否相符
- 如果使用 KTY 感測器，請檢查「1-95 KTY 感測器類型」、「1-96 KTY 熱敏電阻來源」及「1-97 KTY 上限等級」的設定與感測器配線是否相符

警告/警報 12, 轉矩限制

轉矩高於 4-16 馬達模式的轉矩極限的值或 4-17 再生發電模式的轉矩極限的值。14-25 轉矩極限時跳脫延遲可將只發出警告的條件變成發出警告後再發出警報這種條件。

疑難排解

- 若在加速時超過馬達轉矩極限，請延長加速時間
- 若在減速時超過再生發電轉矩極限，請延長減速時間
- 若在運作時出現轉矩極限，則可能會增加轉矩極限。確定系統能在較高轉矩下安全運作
- 請檢查在馬達上汲取過多電流的應用

警告/警報 13, 過電流

超過逆變器的最高電流限制 (約為額定電流的 200%)。警告將持續約 1.5 秒，然後變頻器就會跳脫，同時發出警報。衝擊負載或很快地將高慣性負載加速可能會造成這種故障的情況。如果選取了機械煞車控制，可從外部復歸跳脫。

疑難排解

- 斷開電源並檢查馬達轉軸是否可以轉動
- 檢查馬達規格是否與變頻器相符
- 檢查參數 1-20 到 1-25 的馬達資料是否正確

警報 14, 接地 (地線) 故障

若有電流從輸出相位流至接地，不是在變頻器和馬達之間的電纜線內，就是在馬達本身之內。

疑難排解：

- 斷開變頻器電源並修復接地故障
- 以高阻計測量馬達引線與馬達到地線的電阻值，藉此檢查是否出現地線故障
- 執行電流感測器測試

警報 15, 硬體不符

一個安裝的選項無法以當前的控制卡硬體或軟體操作。

請記錄以下參數的值並與您的 Danfoss 供應商聯絡：

- 15-40 FC 類型
- 15-41 電力元件
- 15-42 電壓
- 15-43 軟體版本
- 15-45 實際類型代碼字串
- 15-49 控制卡軟體識別碼
- 15-50 功率卡軟體識別碼
- 15-60 選項安裝的
- 15-61 選項軟體版本 (適用於每個選項插槽)

警報 16, 短路

馬達或馬達配線內發生短路。

斷開變頻器電源並修復短路。

警告/警報 17, 控字組時間止

到變頻器的通訊終止。

在 8-04 控制字組超時功能「未」設為 OFF 時才有這個警告。

如果 8-04 控制字組超時功能 設為 停機和跳脫，則會出現警告，然後變頻器減速直到跳脫為止，之後發出警報。

疑難排解：

- 檢查串列通訊電纜線上的連線情況
- 增加 8-03 控制字組超時時間
- 檢查通訊設備的操作狀況
- 請根據 EMC 要求確認是否正確安裝

警告/警報 22, 起重應用機械煞車

報表值會顯示其種類。

0 = 在時間截止之前，未達轉矩設定值。

1 = 在時間截止之前，沒有任何煞車回授。

警告 23, 內部風扇故障

風扇警告功能是一項額外的保護功能，可以檢查風扇是否運轉或安裝。可於 14-53 風扇監控 中停用風扇警告功能 ([0] 無效)。

疑難排解

- 檢查風扇電阻值
- 檢查慢速充電保險絲

警告 24, 外部風扇故障

風扇警告功能是一項額外的保護功能，可以檢查風扇是否運轉或安裝。可於 14-53 風扇監控 中停用風扇警告功能 ([0] 無效)。

疑難排解

- 檢查風扇電阻值
- 檢查慢速充電保險絲

警告 25, 煞車電阻短路

在操作時會監控煞車電阻器。如果發生短路，會停用煞車功能，警告也會出現。變頻器仍能運作，但是沒有煞車功能。斷開變頻器電源並更換煞車電阻器 (請參閱 2-15 煞車功能檢查)。

警告/警報 26, 煞車全阻功率

傳輸到煞車電阻器的功率，是以過去 120 秒之運轉時間的平均值來計算。此計算以中間電路電壓與 2-16 交流煞車最大電流 中設定的煞車電阻值為基準。當耗散的煞車容量超過煞車電阻值容量 90% 時，就會出現警告。如果在 2-13 煞車容量監測 中選取了 [2] 跳脫，則當耗散的煞車功率達到 100% 時，變頻器將跳脫。



警告
如果煞車電晶體發生短路，會產生大量電力傳送到煞車電阻器的危險性。

警告/警報 27, 煞車斷路器故障

在作業時會監控煞車電晶體，如果發生短路，就會停用煞車功能並發出警告。變頻器仍能運行，但由於煞車電晶體發生短路，即使煞車電阻器沒有作用也會有大量電力傳送到煞車電阻器。

斷開變頻器電源並移開煞車電阻器。

萬一煞車電阻器過熱，此警報/警告也可能發生。端子 104 和 106 可作為煞車電阻 Klixon 輸入，請參閱設計指南中的煞車電阻溫度開關。

警告/警報 28, 煞車檢查失敗

煞車電阻迄未連接也沒有作用。

檢查 2-15 煞車功能檢查。

警報 29, 散熱片溫度

已經超過散熱片的最大溫度。直到散熱片的溫度低於已定義的散熱片溫度，才會復歸溫度故障。跳脫與復歸點會因變頻器的電源規格而異。

疑難排解

請檢查以下條件

- 環境溫度過高
- 馬達電纜線過長
- 變頻器上下的氣流間隙錯誤
- 變頻器周圍的氣流受阻
- 散熱片風扇是否損壞
- 散熱片是否髒汙

此警報係根據安裝於 IGBT 模組內部之散熱片感測器所測得的溫度。

疑難排解

- 檢查風扇電阻值
- 檢查慢速充電保險絲
- IGBT 熱感測器

警報 30, 馬達 U 相缺相

變頻器與馬達之間的馬達 U 相缺相。

斷開變頻器電源並檢查馬達 U 相。

警報 31, 馬達 V 相缺相

變頻器和馬達之間的馬達 V 相缺相。

斷開變頻器電源並檢查馬達 V 相。

警報 32, 馬達 W 相缺相

變頻器和馬達之間的馬達 W 相缺相。

斷開變頻器電源並檢查馬達 W 相。

警報 33, 浪湧故障

在短時間之內發生太多次的上電。讓裝置冷卻到操作溫度。

警告/警報 34, Fieldbus 通訊故障

通訊選項卡上的 Fieldbus 無法作用。

警告/警報 36, 主電源故障

本警告/警報僅在失去進入變頻器的輸入電壓且 14-10 主電源故障「沒有」設定為「[0] 無作用」時有效。檢查變頻器的保險絲與裝置的主電源。

警報 38, 內部故障

發生內部故障時，會顯示 表 7.5 中定義的代碼。

疑難排解

- 電源關閉與開啟循環
- 檢查選項是否已正確安裝
- 檢查配線是否鬆脫或遺失

若有需要，請聯絡您的 Danfoss 供應商或服務部門。請注意代碼以獲得進一步的疑難排解方向。

號碼	文字
0	串列埠無法初始化。請聯絡 Danfoss 供應商或 Danfoss 維修部門。
256-258	電源 EEPROM 數據有缺陷或太舊。
512	控制卡 EEPROM 數據有缺陷或太舊。
513	讀取 EEPROM 數據時通訊時間截止。
514	讀取 EEPROM 數據時通訊時間截止。

號碼	文字
515	應用導向的控制無法識別 EEPROM 數據。
516	無法寫入 EEPROM，原因是正在執行寫入指令。
517	寫入指令時間截止。
518	EEPROM 故障。
519	在 EEPROM 中有遺失或無效的條碼數據。
783	參數值超出上/下限。
1024-1279	無法送出必須送出的 CAN 電報。
1281	數位信號處理器閃爍時間截止。
1282	電源微軟體版本不符。
1283	電源 EEPROM 數據版本不符。
1284	無法讀取數位信號處理器軟體版本。
1299	插槽 A 選項軟體版本太舊。
1300	插槽 B 選項軟體版本太舊。
1301	插槽 C0 選項軟體版本太舊。
1302	插槽 C1 選項軟體版本太舊。
1315	插槽 A 中的選項軟體不被支援 (不允許)。
1316	插槽 B 中的選項軟體不被支援 (不允許)。
1317	插槽 C0 中的選項軟體不被支援 (不允許)。
1318	插槽 C1 中的選項軟體不被支援 (不允許)。
1379	在計算平台版本時，選項 A 並未回應。
1380	在計算平台版本時，選項 B 並未回應。
1381	在計算平台版本時，選項 C0 並未回應。
1382	在計算平台版本時，選項 C1 並未回應。
1536	在應用導向的控制中登錄了一項例外。程式除錯資訊寫入 LCP。
1792	DSP 監控器啟用。電力零件數據和馬達導向控制數據的程式除錯資訊沒有正確傳輸。
2049	電源數據重新啟動。
2064-2072	H081x: 插槽 x 中的選項已經重新啟動。
2080-2088	H082x: 插槽 x 中的選項已發出上電等待。
2096-2104	H983x: 插槽 x 中的選項已發出合規的上電等待。
2304	無法讀取電源 EEPROM 中的任何資料。
2305	電源裝置的軟體版本資訊缺少。
2314	電源裝置的電力裝置資料缺少。
2315	電源裝置的軟體版本資訊缺少。
2316	電源裝置的 lo_statepage 缺少。
2324	在上電時功率卡的配置被判定為錯誤。
2325	在施加主電源時，功率卡停止通訊。
2326	在電力卡登錄延遲後電力卡的配置被判定為錯誤。
2327	有太多的電力卡位置已經登錄為「目前存在」。
2330	電力卡之間的功率大小資訊不相符。
2561	DSP 與 ATACD 之間無任何通訊。
2562	從 ATACD 至 DSP 無任何通訊 (狀態執行中)。
2816	堆疊溢位控制卡模組。
2817	排定器慢速工作。
2818	快速工作。
2819	參數執行緒。
2820	LCP 堆疊溢位。
2821	串列埠溢位。
2822	USB 埠溢位。
2836	cflistMempool 太小。
3072-5122	參數值超出限制範圍。

號碼	文字
5123	插槽 A 中的選項：與控制卡硬體不相容的硬體。
5124	插槽 B 中的選項：與控制卡硬體不相容的硬體。
5125	插槽 C0 中的選項：與控制卡硬體不相容的硬體。
5126	插槽 C1 中的選項：與控制卡硬體不相容的硬體。
5376-6231	記憶體不足。

表 7.5 內部故障的代碼

警報 39, 散熱片感測器

散熱片溫度感測器無回授。

功率卡上沒有來自 IGBT 熱感測器的信號。問題可能出在功率卡、閘極驅動器卡或功率卡與閘極驅動器卡之間的帶狀電纜上。

警告 40, 數位輸出端子 27 過載

檢查端子 27 的負載或移除短路的連線。檢查 5-00 數位輸入/輸出模式與 5-01 端子 27 的模式。

警告 41, 數位輸出端子 29 過載

檢查端子 29 的負載或移除短路的連線。檢查 5-00 數位輸入/輸出模式與 5-02 端子 29 的模式。

警告 42, 過載 X30/6 或過載 X30/7

針對 X30/6, 檢查端子 X30/6 的負載或移除短路的連線。檢查 5-32 端子 X30/6 數位輸出 (MCB 101)。

針對 X30/7, 檢查端子 X30/7 的負載或移除短路的連線。檢查 5-33 端子 X30/7 數位輸出 (MCB 101)。

警報 46, 電力卡電源

電力卡的電源超出範圍。

功率卡上的開關模式電源 (SMPS) 會產生三種電源：24 V、5 V、± 18 V。以 MCB 107 選項的 24 V DC 供電時，只有 24 V 與 5 V 電源會受到監控。以三相主電源電壓啟動時，所有三個電源都會受到監控。

警告 47, 24 V 電源過低

24 V DC 是在控制卡上測量的。外接的 24 V DC 備份電源可能過載，否則，請聯絡 Danfoss 供應商。

警告 48, 1.8 V 電源過低

控制卡上所使用的 1.8 V 直流電源超過極限。電源是在控制卡上測量的。檢查控制卡有無缺陷。若存在選項卡，請檢查有無過電壓的狀況。

警告 49, 速度限制

速度不在 4-11 馬達轉速下限 [RPM] 和 4-13 馬達轉速上限 [RPM] 內規定的範圍之內時，變頻器會顯示警告。速度低於 1-86 跳脫轉速下限 [RPM] 內規定的極限值時 (除了在啟動或停機時)，變頻器會跳脫。

警報 50, AMA 校準失敗

請聯絡 Danfoss 供應商或 Danfoss 維修部門。

警報 51, AMA 檢查 U_{nom} 與 I_{nom}

馬達電壓、馬達電流和馬達功率的設定有錯。檢查參數 1-20 至 1-25 中的設定。

警報 52, AMA I_{nom} 過低

馬達電流過低。請檢查設定。

警報 53, AMA 馬達過大

馬達過大，AMA 無法作用。

警報 54, AMA 馬達過小

馬達過小，AMA 無法執行。

警報 55, AMA 參數超出

馬達參數值不在可接受的範圍內。AMA 將不會執行。

警報 56, 用戶中斷 AMA

使用者已中斷 AMA。

警報 57, AMA 內部故障

嘗試再度重新啟動 AMA 幾次，直到可執行 AMA 為止。請注意，重複執行可能會讓馬達加溫到電阻值 R_s 和 R_r 會增加的程度。不過在大多數情況下都不必在意。

AMA 內部故障

請聯絡 Danfoss 供應商。

警告 59, 電流限制

電流高於 4-18 電流限制中的值。請確認參數 1-20 到 1-25 中的馬達數據是否正確設定。可能會增加電流極限。確定系統能在較高極限下安全運作。

警告 60, 外部互鎖

外部互鎖已經啟動。要繼續正常操作，則在已設定外部互鎖的端子加上 24 V DC 的電壓，然後將變頻器復歸 (透過串列通訊、數位 I/O 或按下 [Reset])。

警告 62, 輸出頻率最大極限

輸出頻率大於 4-19 最大輸出頻率設定值。

警報 64, 電壓限制

負載和轉速的組合要求的馬達電壓比實際的直流電壓還要高。

警告/警報 65, 控制卡過熱

控制卡已達到其 75 °C 的跳脫溫度。

警告 66, 散熱片溫度過低

變頻器過冷，無法運作。此警報係根據 IGBT 模組中的溫度感測器而發出。

請增加裝置的環境溫度。而且，每當馬達因設定 2-00 直流挾持/預熱電流於 5% 和 1-80 停止功能而停機時，可為變頻器提供少量電流。

疑難排解

散熱片的溫度量測值為 0 °C，這可能表示溫度感測器有缺陷，導致風扇速度會增加到最大值。IGBT 與閘極驅動器卡之間的感測器電線若中斷則會出現警告。請同時檢查 IGBT 熱感測器。

警報 67, 選項模組內容變更

在上次關閉電源之後，一個或以上的選項已經被加上或移除。檢查是否刻意變更模式，並將裝置復歸。

警報 68, 安全停機生效

安全停機已經啟動生效。要繼續正常操作，則在端子 37 上加上 24 V DC 的電壓，然後發出復歸信號 (透過總線、數位 I/O 或按下 [Reset])。

警報 69, 功率卡溫度

功率卡上的溫度感測器不是過熱就是過冷。

疑難排解

- 檢查門風扇的運作狀況
- 檢查門風扇的過濾器是否阻塞
- 檢查纜線固定頭板是否正確安裝於 IP21/IP54 (NEMA 1/12) 變頻器上

警報 70, FC 設定不合規

控制卡與功率卡不相容。請向供應商洽詢銘牌上的裝置類型代碼及卡片的零件編號以確認相容性。

警報 71, PTC 1 安全停機

安全停機已經從 MCB 112 PTC 熱敏電阻卡啟動 (馬達過熱)。當 MCB 112 再次施加 24 V DC 至 T-37 時 (當馬達溫度達到可接受的程度), 以及當 MCB 112 的數位輸入功能被停用時, 將恢復正常操作。當此發生時, 必須送出復歸信號 (透過總線、數位 I/O 或按 [Reset] 鍵)。

注意事項

若啟用自動重新啟動, 則馬達可能會在故障排除後隨即啟動。

警報 72, 危險故障

安全停機並跳脫: 安全停機與 MCB 112 PTC 熱敏電阻卡的數位輸入有不預期的信號等級。

警告 73, 安全停機自動重新啟動

安全停機。若啟用自動重新啟動, 則馬達可能會在故障排除後隨即啟動。

警告 76, 功率單位設定

需要的功率單位數目與偵測到的使用中功率單位數目不符。

疑難排解:

若模組電力卡內的功率數據與變頻器剩下的不符, 在更換 F 框架模組時就會出現此狀況。請確認備份零件及其電力卡的零件編號是正確的。

警告 77, 降低電源模式

本警告顯示變頻器正在降低功率的模式下操作 (即低於逆變器章節所允許的數值)。當設定以較少的逆變器執行變頻器時, 就會在關閉電源再開啟電源時出現此項警告, 並持續保持顯示。

警報 79, 不合規的電力元件組態

標度卡零件編號不正確或未安裝。功率卡上的 MK102 連接器也無法安裝。

警報 80, 變頻器出廠值

在手動復歸之後, 參數設定值被初始化成為出廠設定值。將裝置復歸以解除警報。

警報 81, CSIV 損壞

CSIV (客戶特定初始化值) 檔案有語法上的錯誤。

警報 82, CSIV 參數錯誤

CSIV (客戶特定初始化值) 初始參數失敗。

警報 85, 危險故障 PB

Profibus/Profisafe 錯誤。

警報 92, 無流量

系統中偵測到無流量條件。已設定 22-23 無流量功能警報。為系統進行疑難排解, 並在故障清除後將變頻器復歸。

警報 93, 乾運轉泵浦

若系統中出現無流量狀況且變頻器以高速運作, 可能指示乾運轉泵浦。已設定 22-26 乾運轉泵浦功能警報。為系統進行疑難排解, 並在故障清除後將變頻器復歸。

警報 94, 曲線末端

回授低於設定點。這代表系統中可能有洩漏的情形。已設定 22-50 曲線末端功能警報。為系統進行疑難排解, 並在故障清除後將變頻器復歸。

警報 95, 斷裂皮帶

轉矩低於無負載轉矩設定值, 表示皮帶斷裂。已設定 22-60 斷裂皮帶功能警報。為系統進行疑難排解, 並在故障清除後將變頻器復歸。

警報 100, 除屑限制故障

執行期間除屑功能失敗。檢查泵浦葉輪是否堵塞。

警告/警報 104, 混合風扇故障

風扇監控會在變頻器上電時檢查確認風扇正在運轉, 或在混合風扇開啟時進行檢查。若風扇沒有運作, 便會通報故障。混合風扇故障可由 14-53 風扇監控 設定為警告或警報跳脫。

疑難排解

將變頻器電源關閉並開啟以確定是否送回警告/警報。

警告 250, 新的備份零件

已更換變頻器中的一個組件。將變頻器復歸以進行正常操作。

警告 251, 新類型代碼

已更換功率卡或其他元件, 且變更類型代碼。請復歸以消除警告並恢復正常運作。

7.5 疑難排解

徵兆	可能原因	測試	解決方案
顯示器暗下/ 無功能	缺少輸入電源	請參閱 表 4.4。	檢查輸入電源。
	保險絲缺少或斷開或是斷路器跳脫	請參閱此表格的保險絲斷開與斷路器跳脫的內容瞭解可能的原因。	遵循提供的建議。
	LCP 未獲得電源	請檢查 LCP 電纜線是否正確連接或受損。	請更換故障的 LCP 或連接電纜線。
	控制電壓短路 (端子 12 或 50) 或控制端子短路	請檢查端子 12/13 至 20-39 的 24 V 控制電壓電源或端子 50 至 55 的 10 V 電源。	為端子正確配線。
	不相容的 LCP (LCP 來自 VLT® 2800 或 5000/6000/8000/ FCG 或 FCM)		僅使用 LCP 101 (P/N 130B1124) 或 LCP 102 (P/N 130B1107)。
	錯誤的對比亮度設定		按下 [Status] + [▲]/[▼] 以調整對比。
	顯示器 (LCP) 有缺陷	使用不同的 LCP 進行測試。	請更換故障的 LCP 或連接電纜線。
斷斷續續地顯示	內部電壓電源故障或 SMPS 有缺陷		請聯絡供應商。
	因不適當的控制線路或變頻器內部故障而引起電壓電源超載 (SMPS)	透過移除端子座斷開所有控制線路，以排除是控制線路出了問題。	若顯示器保持亮起，則問題出自於控制線路。檢查線路是否出現短路或錯誤連接的情況。若顯示器持續斷開，請執行顯示器暗下的程序。
馬達未運轉	維修開關開啟或馬達失去連接	檢查馬達是否連接且連接未受中斷 (受維修開關或其他裝置)。	連接馬達並檢查維修開關。
	24 V DC 選項卡未獲得主電源	若顯示器正在運作但無輸出，檢查是否已為變頻器供應主電源。	供應主電源以讓裝置運作。
	LCP 停機	檢查是否已按下 [Off]。	按下 [Auto On] 或 [Hand On] (視操作模式而定) 以讓馬達運轉。
	遺失啟動信號 (待機)	檢查 5-10 端子 18 數位輸入 啟動以瞭解端子 18 是否正確設定 (使用出廠設定)。	施加有效的啟動信號以啟動馬達。
	馬達自由旋轉信號有效 (自由旋轉)	檢查 5-12 自由旋轉停機以瞭解端子 27 是否正確設定 (使用出廠設定)。	在端子 27 上供應 24 V 電源或將此端子設定為無作用。
	錯誤設定值信號來源	檢查設定值信號：現場、遠端或總線設定值？預置設定值是否有效？端子的連接是否正確？端子的比例率是否正確？是否提供設定值信號？	設定正確的設定。檢查 3-13 設定值給定方式。透過參數群組 3-1* 設定值，設定有效的預置設定值。檢查配線是否正確。檢查端子的比例率。檢查設定值信號。
馬達的旋轉方向錯誤	馬達轉動限制	檢查 4-10 馬達轉向是否正確設定。	設定正確的設定。
	有效反轉信號	在參數群組 5-1* 數位輸入中檢查是否已為端子設定反轉指令。	停用反轉信號。
	錯誤的馬達相位連接		請參閱 章 5.5 檢查馬達轉動。
馬達未達到最大轉速	頻率極限設定錯誤	在 4-13 馬達轉速上限 [RPM]、4-14 馬達轉速上限 [Hz] 及 4-19 最大輸出頻率中檢查輸出極限。	設定正確的極限。
	未正確訂定設定值輸入信號的比例率	檢查「6-0* 類比輸入/輸出模式」與參數群組「3-1* 設定值」中的設定值輸入信號比例率。參數群組「3-0* 設定值極限」中的設定值極限。	設定正確的設定。
馬達轉速不穩定	可能的錯誤參數設定	檢查所有馬達參數的設定，包括所有馬達補償設定。對於閉迴路操作，檢查 PID 設定。	檢查參數群組 1-6* 負載相關的設定。對於閉迴路操作，檢查參數群組 20-0* 回授中的設定。
馬達運轉不順暢	可能過度磁化	在所有馬達參數中檢查是否有錯誤的馬達設定。	在參數群組「1-2* 馬達資料」、「1-3* 進階馬達資料」與「1-5* 與負載無關的設定」中檢查馬達設定。

徵兆	可能原因	測試	解決方案
馬達不會煞車	煞車參數中可能有錯誤的設定。可能減速時間過短	檢查煞車參數。檢查加減速時間設定。	檢查參數群組「2-0* DC 煞車」與「3-0* 設定值限幅」。
電源保險絲斷開或斷路器跳脫	相對相短路	馬達或電控箱具有相對相的短路情形。請檢查馬達和面板是否具有短路情形。	排除任何檢測出的短路狀況。
	馬達過載	在該應用方面，馬達已過載。	執行啟動測試並確認馬達電流是否在規格範圍內。若馬達電流超過銘牌全負載電流，馬達僅可在負載降低的情況下運轉。請檢閱該應用所適用的規格。
	鬆脫的連接	執行預先啟動檢查是否連接鬆脫。	鎖緊鬆脫的連接。
主電源電流不平衡，大於 3%	主電源出現問題（請參見警報 4 電源缺相的說明）	輪換輸入電源線導致變頻器 1 的位置：A to B, B to C, C to A.	如果不平衡的接腳跟隨著電線，則是電源問題。請檢查主電源。
	變頻器出現問題	輪換輸入電源線導致變頻器 1 的位置：A to B, B to C, C to A.	如果不平衡的接腳停留在相同的輸入端子上，則是裝置問題。請聯絡供應商。
馬達電流不平衡，大於 3%	馬達或馬達線路問題	輪換輸出馬達導致 1 個位置：U 到 V、V 到 W、W 到 U。	如果不平衡的接腳跟隨著引線，則問題在馬達內或馬達線路中。檢查馬達和馬達線路。
	變頻器出現問題	輪換輸出馬達導致 1 個位置：U 到 V、V 到 W、W 到 U。	如果不平衡的接腳停留在相同的輸出端子上，則是裝置問題。請聯絡供應商。
變頻器的加速問題	馬達數據輸入錯誤	如果警告或警報發生，請參閱 章 7.4 警告與警報列表。 檢查馬達數據是否輸入正確。	增加 3-41 加速時間 1 內的加速時間。增加 4-18 電流限制內的電流極限。增加 4-16 馬達模式的轉矩極限內的轉矩極限。
變頻器減速問題	馬達數據輸入不正確	如果警告或警報發生，請參閱 章 7.4 警告與警報列表。 檢查馬達數據是否輸入正確。	增加 3-42 減速時間 1 內的減速時間。 啟用 2-17 過電壓控制中的過電壓控制。
噪音或震動	共振	利用參數群組「4-6* 回避轉速」中的參數來回避臨界頻率。	檢查噪音和/或震動是否降至可接受的限幅。
		在 14-03 過調變 中關閉過度調制。	
		在參數群組「14-0* 逆變器載波」中變更載波模式與頻率。	
		在 1-64 共振衰減 中增加共振衰減。	

表 7.6 疑難排解

8 規格

8.1 電氣資料

8.1.1 主電源 1x200-240 V AC

類型名稱	P1K1	P1K5	P2K2	P3K0	P3K7	P5K5	P7K5	P15K	P22K
典型軸輸出 [kW]	1.1	1.5	2.9	4.0	4.9	7.5	10	20	30
典型軸輸出 [HP] (240 V 時)	1.5	2.0	2.9	4.0	4.9	7.5	10	20	30
IP20/底架	A3	-	-	-	-	-	-	-	-
IP21/類型 1	-	B1	B1	B1	B1	B1	B2	C1	C2
IP55/ 類型 12	A5	B1	B1	B1	B1	B1	B2	C1	C2
IP66/NEMA 4X	A5	B1	B1	B1	B1	B1	B2	C1	C2
輸出電流									
持續 (3x200-240 V) [A]	6.6	7.5	10.6	12.5	16.7	24.2	30.8	59.4	88
間歇 (3x200-240 V) [A]	7.3	8.3	11.7	13.8	18.4	26.6	33.4	65.3	96.8
持續 kVA 值 (208 V AC) [kVA]	-	-	-	-	-	5.00	6.40	12.27	18.30
最大輸入電流									
持續 (1x200-240 V) [A]	12.5	15	20.5	24	32	46	59	111	172
間歇 (1x200-240 V) [A]	13.8	16.5	22.6	26.4	35.2	50.6	64.9	122.1	189.2
最大前置保險絲 ¹⁾ [A]	20	30	40	40	60	80	100	150	200
其他規格									
預估的功率損失於額定最大負載 [W] ⁴⁾	44	30	44	60	74	110	150	300	440
最大電纜線規格 (主電源、馬達、煞車) [mm ²]/(AWG) ²⁾	[0.2-4]/(4-10)					[10]/ (7)	[35]/ (2)	[50]/ (1/0)	[95]/ (4/0)
效率 ³⁾	0.968	0.98	0.98	0.98	0.98	0.98	0.98	0.98	0.98

表 8.1 主電源 1 x 200-240 V AC - 正常過載 110% 持續 1 分鐘, P1K1-P22K

8.1.2 主電源 3x200-240 V AC

類型名稱	PK25	PK37	PK55	PK75	P1K1	P1K5	P2K2	P3K0	P3K7
典型軸輸出 [kW]	0.25	0.37	0.55	0.75	1.1	1.5	2.2	3.0	3.7
典型軸輸出 [HP] (208 V 時)	0.25	0.37	0.55	0.75	1.5	2.0	2.9	4.0	4.9
IP20/底架 ⁶⁾	A2	A2	A2	A2	A2	A2	A2	A3	A3
IP21/類型 1	A2	A2	A2	A2	A2	A2	A2	A3	A3
IP55/ 類型 12	A5	A5	A5	A5	A5	A5	A5	A5	A5
IP66/NEMA 4X	A5	A5	A5	A5	A5	A5	A5	A5	A5
輸出電流									
持續 (3x200-240 V) [A]	1.8	2.4	3.5	4.6	6.6	7.5	10.6	12.5	16.7
間歇 (3x200-240 V) [A]	1.98	2.64	3.85	5.06	7.26	8.3	11.7	13.8	18.4
持續 kVA 值 (208 V AC) [kVA]	0.65	0.86	1.26	1.66	2.38	2.70	3.82	4.50	6.00
最大輸入電流									
持續 (3x200-240 V) [A]	1.6	2.2	3.2	4.1	5.9	6.8	9.5	11.3	15.0
間歇 (3x200-240 V) [A]	1.7	2.42	3.52	4.51	6.5	7.5	10.5	12.4	16.5
最大前置保險絲 ¹⁾ [A]	10	10	10	10	20	20	20	32	32
其他規格									
預估的功率損失於額定最大負載 [W] ⁴⁾	21	29	42	54	63	82	116	155	185
最大電纜線規格 (主電源、馬達、煞車) [mm ²]/(AWG) ²⁾	[0.2-4]/(4-10)								
效率 ³⁾	0.94	0.94	0.95	0.95	0.96	0.96	0.96	0.96	0.96

表 8.2 主電源 3x200-240 V AC - 正常過載 110% 持續 1 分鐘, PK25-P3K7

類型名稱	P5K5	P7K5	P11K	P15K	P18K	P22K	P30K	P37K	P45K
典型軸輸出 [kW]	5.5	7.5	11	15	18.5	22	30	37	45
典型軸輸出 [HP] (208 V 時)	7.5	10	15	20	25	30	40	50	60
IP20/底架 7)	B3	B3	B3	B4	B4	C3	C3	C4	C4
IP21/類型 1	B1	B1	B1	B2	C1	C1	C1	C2	C2
IP55/ 類型 12	B1	B1	B1	B2	C1	C1	C1	C2	C2
IP66/NEMA 4X	B1	B1	B1	B2	C1	C1	C1	C2	C2
輸出電流									
持續 (3x200-240 V) [A]	24.2	30.8	46.2	59.4	74.8	88.0	115	143	170
間歇 (3x200-240 V) [A]	26.6	33.9	50.8	65.3	82.3	96.8	127	157	187
持續 kVA 值 (208 V AC) [kVA]	8.7	11.1	16.6	21.4	26.9	31.7	41.4	51.5	61.2
最大輸入電流									
持續 (3x200-240 V) [A]	22.0	28.0	42.0	54.0	68.0	80.0	104.0	130.0	154.0
間歇 (3x200-240 V) [A]	24.2	30.8	46.2	59.4	74.8	88.0	114.0	143.0	169.0
最大前置保險絲 ¹⁾ [A]	63	63	63	80	125	125	160	200	250
其他規格									
預估的功率損失於額定最大負載 [W] ⁴⁾	269	310	447	602	737	845	1140	1353	1636
最大電纜線規格 (主電源、馬達、煞車) [mm ² /(AWG)] ²⁾	[10]/(7)			[35]/ (2)	[50]/(1/0)			[95]/ (4/0)	[120]/ (250 MCM)
效率 ³⁾	0.96	0.96	0.96	0.96	0.96	0.97	0.97	0.97	0.97

表 8.3 主電源 3x200-240 V AC - 正常過載 110% 持續 1 分鐘, P5K5-P45K

8.1.3 主電源 1x380-480 V AC

類型名稱	P7K5	P11K	P18K	P37K
典型軸輸出 [kW]	7.5	11	18.5	37
典型軸輸出 [HP] (240 V 時)	10	15	25	50
IP21/類型 1	B1	B2	C1	C2
IP55/ 類型 12	B1	B2	C1	C2
IP66/NEMA 4X	B1	B2	C1	C2
輸出電流				
持續 (3x380-440 V) [A]	16	24	37.5	73
間歇 (3x380-440 V) [A]	17.6	26.4	41.2	80.3
持續 (3x441-480 V) [A]	14.5	21	34	65
間歇 (3x441-480 V) [A]	15.4	23.1	37.4	71.5
持續 kVA 值 (400 V AC) [kVA]	11.0	16.6	26	50.6
持續 kVA 值 (460 V AC) [kVA]	11.6	16.7	27.1	51.8
最大輸入電流				
持續 (1x380-440 V) [A]	33	48	78	151
間歇 (1x380-440 V) [A]	36	53	85.5	166
持續 (1x441-480 V) [A]	30	41	72	135
間歇 (1x441-480 V) [A]	33	46	79.2	148
最大前置保險絲 ¹⁾ [A]	63	80	160	250
其他規格				
預估的功率損失於額定最大負載 [W] ⁴⁾	300	440	740	1480
最大電纜線規格 (主電源、馬達、煞車) [mm ² /(AWG)] ²⁾	[10]/(7)	[35]/(2)	[50]/(1/0)	[120]/(4/0)
效率 ³⁾	0.96	0.96	0.96	0.96

表 8.4 主電源 1x380-480 V AC - 正常過載 110% 持續 1 分鐘, P7K5-P37K

8.1.4 主電源 3x380-480 V AC

類型名稱	PK37	PK55	PK75	P1K1	P1K5	P2K2	P3K0	P4K0	P5K5	P7K5
典型軸輸出 [kW]	0.37	0.55	0.75	1.1	1.5	2.2	3.0	4.0	5.5	7.5
典型軸輸出 [HP] (460 V 時)	0.5	0.75	1.0	1.5	2.0	2.9	4.0	5.3	7.5	10
IP20/底架 6)	A2	A2	A2	A2	A2	A2	A2	A2	A3	A3
IP21/類型 1	-	-	-	-	-	-	-	-	-	-
IP55/ 類型 12	A5	A5	A5	A5	A5	A5	A5	A5	A5	A5
IP66/NEMA 4X	A5	A5	A5	A5	A5	A5	A5	A5	A5	A5
輸出電流										
持續 (3x380-440 V) [A]	1.3	1.8	2.4	3.0	4.1	5.6	7.2	10	13	16
間歇 (3x380-440 V) [A]	1.43	1.98	2.64	3.3	4.5	6.2	7.9	11	14.3	17.6
持續 (3x441-480 V) [A]	1.2	1.6	2.1	2.7	3.4	4.8	6.3	8.2	11	14.5
間歇 (3x441-480 V) [A]	1.32	1.76	2.31	3.0	3.7	5.3	6.9	9.0	12.1	15.4
持續 kVA 值 (400 V AC) [kVA]	0.9	1.3	1.7	2.1	2.8	3.9	5.0	6.9	9.0	11.0
持續 kVA 值 (460 V AC) [kVA]	0.9	1.3	1.7	2.4	2.7	3.8	5.0	6.5	8.8	11.6
最大輸入電流										
持續 (3x380-440 V) [A]	1.2	1.6	2.2	2.7	3.7	5.0	6.5	9.0	11.7	14.4
間歇 (3x380-440 V) [A]	1.32	1.76	2.42	3.0	4.1	5.5	7.2	9.9	12.9	15.8
持續 (3x441-480 V) [A]	1.0	1.4	1.9	2.7	3.1	4.3	5.7	7.4	9.9	13.0
間歇 (3x441-480 V) [A]	1.1	1.54	2.09	3.0	3.4	4.7	6.3	8.1	10.9	14.3
最大前置保險絲 ¹⁾ [A]	10	10	10	10	10	20	20	20	30	30
其他規格										
預估的功率損失 於額定最大負載 [W] ⁴⁾	35	42	46	58	62	88	116	124	187	225
最大電纜線規格 (主電源、馬達、 煞車) [mm ²]/(AWG) ²⁾	[4]/(10)									
效率 ³⁾	0.93	0.95	0.96	0.96	0.97	0.97	0.97	0.97	0.97	0.97

表 8.5 主電源 3x380-480 V AC - 正常過載 110% 持續 1 分鐘, PK37-P7K5

類型名稱	P11K	P15K	P18K	P22K	P30K	P37K	P45K	P55K	P75K	P90K
典型軸輸出 [kW]	11	15	18.5	22	30	37	45	55	75	90
典型軸輸出 [HP] (460 V 時)	15	20	25	30	40	50	60	75	100	125
IP20/底架 7)	B3	B3	B3	B4	B4	B4	C3	C3	C4	C4
IP21/類型 1	B1	B1	B1	B2	B2	C1	C1	C1	C2	C2
IP55/ 類型 12	B1	B1	B1	B2	B2	C1	C1	C1	C2	C2
IP66/NEMA 4X	B1	B1	B1	B2	B2	C1	C1	C1	C2	C2
輸出電流										
持續 (3x380-440 V) [A]	24	32	37.5	44	61	73	90	106	147	177
間歇 (3x380-440 V) [A]	26.4	35.2	41.3	48.4	67.1	80.3	99	117	162	195
持續 (3x441-480 V) [A]	21	27	34	40	52	65	80	105	130	160
間歇 (3x441-480 V) [A]	23.1	29.7	37.4	44	61.6	71.5	88	116	143	176
持續 kVA 值 (400 V AC) [kVA]	16.6	22.2	26	30.5	42.3	50.6	62.4	73.4	102	123
持續 kVA 值 (460 V AC) [kVA]	16.7	21.5	27.1	31.9	41.4	51.8	63.7	83.7	104	128
最大輸入電流										
持續 (3x380-440 V) [A]	22	29	34	40	55	66	82	96	133	161
間歇 (3x380-440 V) [A]	24.2	31.9	37.4	44	60.5	72.6	90.2	106	146	177
持續 (3x441-480 V) [A]	19	25	31	36	47	59	73	95	118	145
間歇 (3x441-480 V) [A]	20.9	27.5	34.1	39.6	51.7	64.9	80.3	105	130	160
最大前置保險絲 ¹⁾ [A]	63	63	63	63	80	100	125	160	250	250
其他規格										
預估的功率損失於額定最大負載 [W] ⁴⁾	278	392	465	525	698	739	843	1083	1384	1474
最大電纜線規格 (主電源、馬達、煞車) [mm ²]/(AWG) ²⁾	[10]/(7)			[35]/(2)		[50]/(1/0)			[120]/(4/0)	[120]/(4/0)
效率 ³⁾	0.98	0.98	0.98	0.98	0.98	0.98	0.98	0.98	0.98	0.99

表 8.6 主電源 3x380-480 V AC - 正常過載 110% 持續 1 分鐘, P11K-P90K

8.1.5 主電源 3x525-600 V AC

類型名稱	PK75	P1K1	P1K5	P2K2	P3K0	P4K0	P5K5	P7K5	P11K
典型軸輸出 [kW]	0.75	1.1	1.5	2.2	3.0	4.0	5.5	7.5	11
IP20/底架	A2	A2	A2	A2	A2	A2	A3	A3	B3
IP21/類型 1	A2	A2	A2	A2	A2	A2	A3	A3	B1
IP55/ 類型 12	A5	A5	A5	A5	A5	A5	A5	A5	B1
IP66/NEMA 4X	A5	A5	A5	A5	A5	A5	A5	A5	B1
輸出電流									
持續 (3x525-550 V) [A]	1.8	2.6	2.9	4.1	5.2	6.4	9.5	11.5	19
間歇 (3x525-550 V) [A]	-	2.9	3.2	4.5	5.7	7.0	10.5	12.7	21
持續 (3x525-600 V) [A]	1.7	2.4	2.7	3.9	4.9	6.1	9.0	11.0	18
間歇 (3x525-600 V) [A]	-	2.6	3.0	4.3	5.4	6.7	9.9	12.1	20
持續 kVA 值 (525 V AC) [kVA]	1.7	2.5	2.8	3.9	5.0	6.1	9.0	11.0	18.1
持續 kVA 值 (575 V AC) [kVA]	1.7	2.4	2.7	3.9	4.9	6.1	9.0	11.0	17.9
最大輸入電流									
持續 (3x525-600 V) [A]	1.7	2.4	2.7	4.1	5.2	5.8	8.6	10.4	17.2
間歇 (3x525-600 V) [A]	-	2.7	3.0	4.5	5.7	6.4	9.5	11.5	19
最大前置保險絲 ¹⁾ [A]	10	10	10	20	20	20	32	32	40
其他規格									
預估的功率損失 於額定最大負載 [W] ⁴⁾	35	50	65	92	122	145	195	261	225
最大電纜線規格 (主電源、馬 達、煞車) [mm ²]/(AWG) ²⁾	[0.2-4]/(24-10)								[16]/(6)
效率 ³⁾	0.97	0.97	0.97	0.97	0.97	0.97	0.97	0.97	0.98

表 8.7 主電源 3x525-600 V AC - 正常過載 110% 持續 1 分鐘, PK75-P11K

類型名稱	P15K	P18K	P22K	P30K	P37K	P45K	P55K	P75K	P90K
典型軸輸出 [kW]	15	18.5	22	30	37	45	55	75	90
IP20/底架	B3	B3	B4	B4	B4	C3	C3	C4	C4
IP21/類型 1	B1	B1	B2	B2	B2	C1	C1	C2	C2
IP55/ 類型 12	B1	B1	B2	B2	B2	C1	C1	C2	C2
IP66/NEMA 4X	B1	B1	B2	B2	B2	C1	C1	C2	C2
輸出電流									
持續 (3x525-550 V) [A]	23	28	36	43	54	65	87	105	137
間歇 (3x525-550 V) [A]	25	31	40	47	59	72	96	116	151
持續 (3x525-600 V) [A]	22	27	34	41	52	62	83	100	131
間歇 (3x525-600 V) [A]	24	30	37	45	57	68	91	110	144
持續 kVA 值 (525 V AC) [kVA]	21.9	26.7	34.3	41	51.4	61.9	82.9	100	130.5
持續 kVA 值 (575 V AC) [kVA]	21.9	26.9	33.9	40.8	51.8	61.7	82.7	99.6	130.5
最大輸入電流									
持續 (3x525-600 V) [A]	20.9	25.4	32.7	39	49	59	78.9	95.3	124.3
間歇 (3x525-600 V) [A]	23	28	36	43	54	65	87	105	137
最大前置保險絲 ¹⁾ [A]	40	50	60	80	100	150	160	225	250
其他規格									
預估的功率損失於額定最大負載 [W] ⁴⁾	285	329	460	560	740	860	890	1020	1130
最大電纜線規格 (主電源、馬 達、煞車) [mm ²]/(AWG) ²⁾	-		[35]/(2)			[50]/(1)		[95 ⁵⁾]/(3/0)	
效率 ³⁾	0.98	0.98	0.98	0.98	0.98	0.98	0.98	0.98	0.98

表 8.8 主電源 3x525-600 V AC - 正常過載 110% 持續 1 分鐘, P15K-P90K

8.1.6 主電源 3x525-690 V AC

類型名稱	P1K1	P1K5	P2K2	P3K0	P4K0	P5K5	P7K5
典型轉軸輸出 (kW)	1.1	1.5	2.2	3.0	4.0	5.5	7.5
IP20/底架	A3	A3	A3	A3	A3	A3	A3
輸出電流							
持續 (3x525-550 V) [A]	2.1	2.7	3.9	4.9	6.1	9.0	11.0
間歇 (3x525-550 V) [A]	3.4	4.3	6.2	7.8	9.8	14.4	17.6
持續 (3x551-690 V) [A]	1.6	2.2	3.2	4.5	5.5	7.5	10.0
間歇 (3x551-690 V) [A]	2.6	3.5	5.1	7.2	8.8	12.0	16.0
持續 kVA 值 525 V AC	1.9	2.5	3.5	4.5	5.5	8.2	10.0
持續 kVA 值 690 V AC	1.9	2.6	3.8	5.4	6.6	9.0	12.0
最大輸入電流							
持續 (3x525-550 V) [A]	1.9	2.4	3.5	4.4	5.5	8.1	9.9
間歇 (3x525-550 V) [A]	3.0	3.9	5.6	7.0	8.8	12.9	15.8
持續 (3x551-690 V) [A]	1.4	2.0	2.9	4.0	4.9	6.7	9.0
間歇 (3x551-690 V) [A]	2.3	3.2	4.6	6.5	7.9	10.8	14.4
其他規格							
最大電纜線橫截面 ⁵⁾ (主電源、馬達、煞車與負載共償) [mm ²] ([AWG])	4, 4, 4 (12, 12, 12) (最小 0.2 (24))						
最大電纜線橫截面 ⁵⁾ (斷開連接) [mm ²] ([AWG])	6, 4, 4 (10, 12, 12)						
預估的功率損失於額定最大負載 (W) ⁴⁾	44	60	88	120	160	220	300
效率 ³⁾	0.96	0.96	0.96	0.96	0.96	0.96	0.96

表 8.9 A3 外殼、主電源 3x525-690 V AC IP20/保護底架、P1K1-P7K5

類型名稱	P11K	P15K	P18K	P22K
550 V 時的典型軸輸出 [kW]	11	15	18.5	22
典型軸輸出 ((690 V 時)) [kW]	15	18.5	22	30
IP20/底架	B4	B4	B4	B4
IP21/類型 1、IP55/類型 12	B2	B2	B2	B2
輸出電流				
持續 (3x525-550 V) [A]	19.0	23.0	28.0	36.0
間歇 (60 秒超載) (3x525-550 V) [A]	20.9	25.3	30.8	39.6
持續 (3x551-690 V) [A]	18.0	22.0	27.0	34.0
間歇 (60 秒超載) (3x551-690 V) [A]	19.8	24.2	29.7	37.4
持續 kVA 值 (在 550 V) [kVA]	18.1	21.9	26.7	34.3
持續 kVA 值 (690 V AC) [kVA]	21.5	26.3	32.3	40.6
最大輸入電流				
持續 (在 550 V) [A]	19.5	24.0	29.0	36.0
間歇 (60 秒超載, 在 550 V) [A]	21.5	26.4	31.9	39.6
持續 (在 690 V) [A]	19.5	24.0	29.0	36.0
間歇 (60 秒超載, 在 690 V) [A]	21.5	26.4	31.9	39.6
其他規格				
最大電纜線橫截面 ⁵⁾ (主電源/馬達、負載共償與煞車) [mm ²] ([AWG])	35, 25, 25 (2, 4, 4)			
最大電纜線橫截面 ⁵⁴⁾ (主電源斷開連接) [mm ²] ([AWG])	16, 10, 10 (6, 8, 8)			
預估的功率損失於額定最大負載 (W) ⁴⁾	220	300	370	440
效率 ³⁾	0.98	0.98	0.98	0.98

表 8.10 B2/B4 外殼、主電源 3x525-690 V AC IP20/IP21/IP55 - 底架/NEMA 1/NEMA 12、P11K-P22K

類型名稱	P30K	P37K	P45K	P55K	P75K
典型軸輸出 (550V 時) [kW]	30	37	45	55	75
典型軸輸出 ((690 V 時)) [kW]	37	45	55	75	90
IP20/底架	B4	C3	C3	D3h	D3h
IP21/類型 1、IP55/類型 12	C2	C2	C2	C2	C2
輸出電流					
持續 (3x525-550 V) [A]	43.0	54.0	65.0	87.0	105
間歇 (60 秒超載) (3x525-550 V) [A]	47.3	59.4	71.5	95.7	115.5
持續 (3x551-690 V) [A]	41.0	52.0	62.0	83.0	100
間歇 (60 秒超載) (3x551-690 V) [A]	45.1	57.2	68.2	91.3	110
持續 kVA 值 (550 V AC 時) [kVA]	41.0	51.4	61.9	82.9	100
持續 kVA 值 (690 V AC) [kVA]	49.0	62.1	74.1	99.2	119.5
最大輸入電流					
持續 (在 550 V) [A]	49.0	59.0	71.0	87.0	99.0
間歇 (60 秒超載, 在 550 V) [A]	53.9	64.9	78.1	95.7	108.9
持續 (在 690 V) [A]	48.0	58.0	70.0	86.0	-
間歇 (60 秒超載, 在 690 V) [A]	52.8	63.8	77.0	94.6	-
其他規格					
最大電纜線橫截面 (主電源與馬達) [mm ²] ([AWG])	150 (300 MCM)				
最大電纜線橫截面 (負載共償與煞車) [mm ²] ([AWG])	95 (3/0)				
最大電纜線橫截面 ⁵⁾ (主電源斷開連接) [mm ²] ([AWG])	95, 70, 70 (3/0, 2/0, 2/0)			185, 150, 120 (350 MCM, 300 MCM, 4/0)	-
預估的功率損失 於額定最大負載 [W] ⁴⁾	740	900	1100	1500	1800
效率 ³⁾	0.98	0.98	0.98	0.98	0.98

表 8.11 B4、C2、C3 外殼、主電源 3x525-690 V AC IP20/IP21/IP55 - 底架/NEMA1/NEMA 12、P30K-P75K

¹⁾ 有關保險絲類型的資訊，請參閱章 8.8 保險絲與斷路器。

²⁾ 美國線規。

³⁾ 用 5 米有遮罩的馬達纜線在額定負載和額定頻率下測量。

⁴⁾ 典型的功率損失發生在正常負載條件下並且預期在±15% 以內 (容差值因電壓和電纜線狀況的不同而異)。

這些值基於典型的馬達效率而定。效率較低的馬達將會增加變頻器的功率損失，反之亦然。

如果載波頻率高於額定值，功率損失可能顯著增加。

其中已包括 LCP 功率消耗與典型控制卡功率消耗。其他選配裝置與客戶負載可能會增加 30 W 的功率損失。(全負載的控制卡或是插槽 A 或插槽 B 選項通常僅會分別增加額外的 4 W 功率損失)。

雖然採用最新的技術設備進行測量，但應當允許一定範圍內的測量誤差 (± 5%)。

⁵⁾ 馬達與主電源電纜線：300 MCM/150 mm²。

⁶⁾ A2+A3 可能可以使用轉換套件轉換成 IP21。另請參閱機械安裝與「設計指南」中的 IP 21/類型 1 外殼組件。

⁷⁾ B3+4 和 C3+4 可能可以使用轉換套件轉換成 IP21。另請參閱「設計指南」中的機械安裝與 IP 21/類型 1 外殼組件。

8.2 主電源

主電源 (L1、L2、L3)

輸入電壓	200-240 V ±10%
輸入電壓	380-480 V ±10%
輸入電壓	525-600 V ±10%
輸入電壓	525-690 V ±10%

主電源電壓過低/主電源斷電:

在主電源電壓過低或主電源斷電的期間，變頻器將繼續工作，直到中間電路電壓低於最低停機水準（一般是比變頻器最低馬達額定電壓低 15%）才停止。若主電源電壓比變頻器的最低馬達額定電壓低 10% 時，則無法上電並在全轉矩的狀態。

輸入頻率	50/60 Hz +4/-6%
------	-----------------

變頻器的電源測試是依照 IEC61000-4-28, 50 Hz +4/-6% 來執行的。

主電源相位間的暫時最大不平衡電壓	馬達額定電壓的 3.0%
真實功率因數 (λ)	在額定負載時 ≥ 0.9 額定值
移功率因數 (cosφ) 接近純阻值負載	(> 0.98)
輸入電源側 L1、L2、L3 的切換次數 (上電次數) ≤ 7.5 kW	每分鐘最多兩次。
輸入電源側 L1、L2、L3 的切換次數 (上電次數) 11-90 kW	每分鐘最多一次。
根據 EN60664-1 的環境	過電壓類別 IIII/污染等級 2

本裝置適合用在可以短路電流 100.000 RMS 安培的電路上，最大電壓為 240/480/600/690 V。

8.3 馬達輸出與馬達數據

馬達輸出 (U、V、W)

輸出電壓	輸入電壓的 0-100%
輸出頻率	0-590 Hz*
輸出側切換	無限制
加減速時間	1-3600 s

* 取決於功率大小。

轉矩特性

啟動轉矩 (定轉矩)	最大 110%，達 1 分鐘。*
啟動轉矩	最大 135%，達 0.5 秒*
過轉矩 (定轉矩)	最大 110%，達 1 分鐘。*

*相對於變頻器額定轉矩的百分比。

8.4 環境條件

環境

外殼類型 A	IP 20/底架、IP 21/類型 1、IP55/類型 12、IP66/類型 4X
外殼類型 B1/B2	IP21/類型 1、IP55/類型 12、IP66/類型 4X
外殼類型 B3/B4	IP20/底架
外殼類型 C1/C2	IP21/類型 1、IP55/類型 12、IP66/類型 4X
外殼類型 C3/C4	IP20/底架
可用的外殼組件 ≤ 外殼類型 A	IP21/TYPE 1/IP4X 頂部和底部的詳細信息
外殼 A/B/C 振動測試	1.0 g
最高相對溼度	5% - 95% (IEC 721-3-3; 操作時為類別 3K3 (非冷凝))
腐蝕性環境 (IEC 721-3-3), 無塗層	類別 3C2
腐蝕性環境 (IEC 721-3-3), 有塗層	類別 3C3
測試方式係依照 IEC 60068-2-43 H2S 的規定 (10 天)。	
環境溫度	最高 50 °C

根據高環境溫度降低額定值部分, 請參閱設計指南中關於特殊條件的章節。

全幅操作時的最低環境溫度	0 °C
降低效能時的最低環境溫度	- 10 °C
存放/運輸時的溫度	-25 到 +65/70 °C
海平面以上的最大高度 (不降低額定值)	1000 m
海平面以上的最大高度 (降低額定值)	3000 m

為高海拔條件的降低額定值操作, 請參閱設計指南中有關特殊條件的章節。

EMC 標準, 干擾	EN 61800-3
EMC 標準, 耐受性	EN 61800-3

請參閱「設計指南」中關於特殊條件的章節。

8.5 電纜線規格

控制電纜線的電纜線長度和橫截面¹⁾

馬達電纜線最大長度, 有遮罩/有保護層	150 m
馬達電纜線最大長度, 無遮罩/無保護層	300 m
馬達、主電源、負載共償與煞車的電纜線最大橫截面 *	
控制端子電纜 (硬線) 的最大橫截面	1.5 mm ² /16 AWG (2 x 0.75 mm ²)
控制端子電纜 (軟線) 的最大橫截面	1 mm ² /18 AWG
控制端子電纜 (有密封蕊線) 的最大橫截面	0.5 mm ² /20 AWG
控制端子電纜的最小橫截面	0.25 mm ²

¹⁾ 有關電源電纜線資訊, 請參閱 章 8.1 電氣資料 中的電氣資料表。

* 請參閱 章 8.1 電氣資料 中的電氣資料表以取得更多資訊!

8.6 控制輸入/輸出與控制數據

控制卡, RS-485 串列通訊

端子號碼	68 (P、TX+、RX+)、69 (N、TX-、RX-)
端子編號	61 端子 68 和 69 共用

RS-485 串列通訊電路的功能從其他中心電路獨立, 並已經和輸入電壓 (PELV) 電氣絕緣。

類比輸入

類比輸入的數量	2
端子號碼	53, 54
模式	電壓或電流
模式選取	開關 S201 和開關 S202
電壓模式	開關 S201/開關 S202 = 關閉 (U)
電壓等級	0 到 +10 V (可調節)
輸入電阻值, R_i	約為 10 k Ω
最大電壓	± 20 V
電流模式	開關 S201/開關 S202 = 開 (I)
電流等級	0/4 到 20 mA (可調整)
輸入電阻值, R_i	約為 200 Ω
最大電流	30 mA
類比輸入的解析度	10 位元 (+ 符號)
類比輸入的精確度	最大誤差為全幅的 0.5%
頻寬	200 Hz

類比輸入已經和輸入電壓 (PELV) 及其他高電壓端子電氣絕緣。



圖 8.1 類比輸入的 PELV 絕緣

類比輸出

可參數設定的類比輸出的數目	1
端子號碼	42
在類比輸出端的電流範圍	0/4-20 mA
在類比輸出端至共用端的最大電阻負載	500 Ω
類比輸出的精確度	最大誤差: 全幅的 0.8%
類比輸出的解析度	8 位元

類比輸出已經和輸入電壓 (PELV) 和其他高電壓端子電氣絕緣。

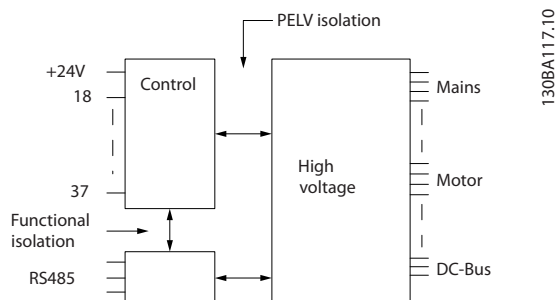
數位輸入

可程式化的數位輸入	4 (6)
端子號碼	18, 19, 27 ¹⁾ , 29 ¹⁾ , 32, 33,
邏輯	PNP 或 NPN
電壓等級	0–24 V DC
電壓等級, 邏輯 '0' PNP	<5 V DC
電壓等級, 邏輯 '1' PNP	>10 V DC
電壓等級, 邏輯 '0' NPN	>19 V DC
電壓等級, 邏輯 '1' NPN	<14 V DC
輸入的最大電壓	28 V DC
輸入電阻值, R _i	約為 4 kΩ

所有數位輸入已經和輸入電壓 (PELV) 及其他高電壓端子電氣絕緣。

1) 端子 27 和 29 也可以程式設定為輸出端。

數位輸出

可程式設定的數位/脈衝輸出	2
端子號碼	27, 29 ¹⁾
數位/頻率輸出的電壓等級	0–24 V
最大輸出電流 (散熱片或熱源)	40 mA
在頻率輸出的最大負載	1 kΩ
在頻率輸出的最大電容性負載	10 nF
在頻率輸出的最小輸出頻率	0 Hz
在頻率輸出的最大輸出頻率	32 kHz
頻率輸出的精確度	最大誤差: 全幅的 0.1%
頻率輸出上的解析度	12 位元

1) 端子 27 和 29 也可以程式設定為輸入端。

數位輸出已經和輸入電壓 (PELV) 和其他高電壓端子電氣絕緣。

脈衝輸入

可程式的脈衝輸入	2
端子編號脈衝	29, 33
端子 29、33 的最大頻率	110 kHz (推挽式驅動)
端子 29、33 的最大頻率	5 kHz (開路集電極)
端子 29、33 的最小頻率	4 Hz
電壓等級	請參閱 章 8.6.1
輸入的最大電壓	28 V DC
輸入電阻值, R _i	約為 4 kΩ
脈衝輸入精確度 (0.1–1 kHz)	最大誤差: 全幅的 0.1%
控制卡, 24 V DC 輸出	
端子號碼	12, 13
最大負載	200 mA

24 V 直流電源已經和輸入電壓 (PELV) 電氣絕緣, 但與類比和數位輸入及輸出有相同電位。

繼電器輸出

可參數設定的繼電器輸出	2
繼電器 01 端子號碼	1-3 (break)、1-2 (make)
於 1-3 (NC)、1-2 (NO) 的最大端子負載 (AC-1) ¹⁾ (電阻性負載)	240 V AC, 2 A
最大端子負載 (AC-15) ¹⁾ (@ cosφ 等於 0.4 時的電感性負載)	240 V AC, 0.2 A
於 1-2 (NO)、1-3 (NC) 的最大端子負載 (DC-1) ¹⁾ (電阻性負載)	60 V DC, 1 A
最大端子負載 (DC-13) ¹⁾ (電感性負載)	24 V DC, 0.1 A
繼電器 02 端子編號	4-6 (break)、4-5 (make)
於 4-5 (NO) 的最大端子負載 (AC-1) ¹⁾ (電阻性負載) ²⁾³⁾	400 V AC, 2 A
於 4-5 (NO) 的最大端子負載 (AC-15) ¹⁾ (@ cosφ 等於 0.4 時的電感性負載)	240 V AC, 0.2 A
於 4-5 (NO) 的最大端子負載 (DC-1) ¹⁾ (電阻性負載)	80 V DC, 2 A
於 4-5 (NO) 的最大端子負載 (DC-13) ¹⁾ (電感性負載)	24 V DC, 0.1 A
於 4-6 (NC) 的最大端子負載 (AC-1) ¹⁾ (電阻性負載)	240 V AC, 2 A
於 4-6 (NC) 的最大端子負載 (AC-15) ¹⁾ (cosφ 等於 0.4 時的電感性負載)	240 V AC, 0.2 A
於 4-6 (NC) 的最大端子負載 (DC-1) ¹⁾ (電阻性負載)	50 V DC, 2 A
於 4-6 (NC) 的最大端子負載 (DC-13) ¹⁾ (電感性負載)	24 V DC, 0.1 A
1-3 (NC)、1-2 (NO)、4-6 (NC)、4-5 (NO) 等的最小端子負載	24 V DC 10 mA, 24 V AC 20 mA
根據 EN 60664-1 的環境	過電壓類別 III/污染等級 2

1) IEC 60947 第 4 與第 5 部份

繼電器接點藉由強化絕緣已經和電路的其餘部份電氣絕緣 (PELV)。

2) 過電壓類別 II

3) UL 驗證應用 300 V AC 2 A

控制卡, 10 V DC 輸出

端子號碼	50
輸出電壓	10.5 V ±0.5 V
最大負載	25 mA

10 V 直流電源已經和輸入電壓 (PELV) 及其他高電壓端子電氣絕緣。

控制特性

在輸出頻率為 0-590 Hz 的解析度	±0.003 Hz
系統響應時間 (端子 18、19、27、29、32、33)	≤ 2 ms
轉速控制範圍 (開迴路)	同步轉速的 1:100
轉速精確度 (開迴路)	30-4000 rpm: ±8 RPM 的最大誤差

所有控制特性是以 4 極異步馬達為準的

控制卡效能

掃描時間間隔	5 ms
控制卡, USB 串列通訊	
USB 標準	1.1 (全速)
USB 插口	B 類 USB 「裝置」插頭

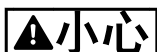

透過標準主機/裝置 USB 電纜線連接到個人電腦。

USB 連接已經和輸入電壓 (PELV) 及其他高電壓端子電氣絕緣。

USB 連接並沒有與接地保護電氣絕緣。請確保僅使用隔離的筆記型電腦/個人電腦與變頻器的 USB 接頭, 或隔離的 USB 電纜/轉接器等進行連接。

8.7 連接鎖緊扭力

外殼	轉矩 [Nm]					
	主電源	馬達	DC 連接	煞車	接地	繼電器
A2	1.8	1.8	1.8	1.8	3	0.6
A3	1.8	1.8	1.8	1.8	3	0.6
A4	1.8	1.8	1.8	1.8	3	0.6
A5	1.8	1.8	1.8	1.8	3	0.6
B1	1.8	1.8	1.5	1.5	3	0.6
B2	4.5	4.5	3.7	3.7	3	0.6
B3	1.8	1.8	1.8	1.8	3	0.6
B4	4.5	4.5	4.5	4.5	3	0.6
C1	10	10	10	10	3	0.6
C2	14/24 ¹⁾	14/24 ¹⁾	14	14	3	0.6
C3	10	10	10	10	3	0.6
C4	14/24 ¹⁾	14/24 ¹⁾	14	14	3	0.6

表 8.12 端子鎖緊

¹⁾ 針對不同的電纜線尺寸 x/y ，其中 $x \leq 95 \text{ mm}^2$ 與 $y \geq 95 \text{ mm}^2$ 。

8.8 保險絲與斷路器

在電源端上使用建議的保險絲和/或斷路器進行保護，以免變頻器內發生組件報銷問題（首次故障）。



在電源端使用保險絲是符合 IEC 60364 (CE) 與 NEC 2009 (UL) 安裝標準的必要措施。

建議事項

- gG 型的保險絲。
- Moeller 型的斷路器。若使用其他型的斷路器，請確保輸入變頻器的能源與 Moeller 型所產生的能源相同或更低。

若選擇建議的保險絲/斷路器，可能的變頻器損壞情況將主要限於裝置內部的損壞。如需進一步的資訊，請參閱應用注意事項中的保險絲與斷路器，MN90T。

以下的保險絲適合用在可提供 100.000 Arm（對稱）的電路上，這要視變頻器的電壓額定值而定。使用正確的保險絲時，變頻器的短路電流額定值（SCCR）為 100.000 Arm。

8.8.1 CE 符合性

200–240 V

外殼	功率 [kW]	建議的 保險絲規格	建議 最大保險絲	建議的斷路器 Moeller	最大跳脫等級 [A]
A2	0.25–2.2	gG-10 (0.25–1.5) gG-16 (2.2)	gG-25	PKZM0-25	25
A3	3.0–3.7	gG-16 (3) gG-20 (3.7)	gG-32	PKZM0-25	25
A4	0.25–2.2	gG-10 (0.25–1.5) gG-16 (2.2)	gG-32	PKZM0-25	25
A5	0.25–3.7	gG-10 (0.25–1.5) gG-16 (2.2–3) gG-20 (3.7)	gG-32	PKZM0-25	25
B1	5.5–11	gG-25 (5.5) gG-32 (7.5)	gG-80	PKZM4-63	63
B2	15	gG-50	gG-100	NZMB1-A100	100
B3	5.5–11	gG-25	gG-63	PKZM4-50	50
B4	15–18	gG-32 (7.5) gG-50 (11) gG-63 (15)	gG-125	NZMB1-A100	100
C1	18.5–30	gG-63 (15) gG-80 (18.5) gG-100 (22)	gG-160 (15–18.5) aR-160 (22)	NZMB2-A200	160
C2	37–45	aR-160 (30) aR-200 (37)	aR-200 (30) aR-250 (37)	NZMB2-A250	250
C3	22–30	gG-80 (18.5) aR-125 (22)	gG-150 (18.5) aR-160 (22)	NZMB2-A200	150
C4	37–45	aR-160 (30) aR-200 (37)	aR-200 (30) aR-250 (37)	NZMB2-A250	250

表 8.13 200–240 V, 外殼類型 A、B 與 C

380-480 V

外殼	功率 [kW]	建議的 保險絲規格	建議 最大保險絲	建議的斷路器 Moeller	最大跳脫等級 [A]
A2	1.1-4.0	gG-10 (0.37-3) gG-16 (4)	gG-25	PKZM0-25	25
A3	5.5-7.5	gG-16	gG-32	PKZM0-25	25
A4	1.1-4.0	gG-10 (0.37-3) gG-16 (4)	gG-32	PKZM0-25	25
A5	1.1-7.5	gG-10 (0.37-3) gG-16 (4-7.5)	gG-32	PKZM0-25	25
B1	11-18.5	gG-40	gG-80	PKZM4-63	63
B2	22-30	gG-50 (18.5) gG-63 (22)	gG-100	NZMB1-A100	100
B3	11-18	gG-40	gG-63	PKZM4-50	50
B4	22-37	gG-50 (18.5) gG-63 (22) gG-80 (30)	gG-125	NZMB1-A100	100
C1	37-55	gG-80 (30) gG-100 (37) gG-160 (45)	gG-160	NZMB2-A200	160
C2	75-90	aR-200 (55) aR-250 (75)	aR-250	NZMB2-A250	250
C3	45-55	gG-100 (37) gG-160 (45)	gG-150 (37) gG-160 (45)	NZMB2-A200	150
C4	75-90	aR-200 (55) aR-250 (75)	aR-250	NZMB2-A250	250

表 8.14 380-480 V, 外殼類型 A、B 和 C

525-600 V

外殼	功率 [kW]	建議的保險絲規格	建議最大保險絲	建議的斷路器 Moeller	最大跳脫等級 [A]
A2	1.1-4.0	gG-10	gG-25	PKZM0-25	25
A3	5.5-7.5	gG-10 (5.5) gG-16 (7.5)	gG-32	PKZM0-25	25
A5	1.1-7.5	gG-10 (0.75-5.5) gG-16 (7.5)	gG-32	PKZM0-25	25
B1	11-18	gG-25 (11) gG-32 (15) gG-40 (18.5)	gG-80	PKZM4-63	63
B2	22-30	gG-50 (22) gG-63 (30)	gG-100	NZMB1-A100	100
B3	11-18.5	gG-25 (11) gG-32 (15)	gG-63	PKZM4-50	50
B4	22-37	gG-40 (18.5) gG-50 (22) gG-63 (30)	gG-125	NZMB1-A100	100
C1	37-55	gG-63 (37) gG-100 (45) aR-160 (55)	gG-160 (37-45) aR-250 (55)	NZMB2-A200	160
C2	75-90	aR-200 (75)	aR-250	NZMB2-A250	250
C3	45-55	gG-63 (37) gG-100 (45)	gG-150	NZMB2-A200	150
C4	75-90	aR-160 (55) aR-200 (75)	aR-250	NZMB2-A250	250

表 8.15 525-600 V, 外殼類型 A、B 與 C

525-690 V

外殼	功率 [kW]	建議的保險絲規格	建議最大保險絲	建議的斷路器 Danfoss	最大跳脫等級 [A]
A3	1.1	gG-6	gG-25	CT125M 10-16	16
	1.5	gG-6	gG-25	CT125M 10-16	16
	2.2	gG-6	gG-25	CT125M 10-16	16
	3	gG-10	gG-25	CT125M 10-16	16
	4	gG-10	gG-25	CT125M 10-16	16
	5.5	gG-16	gG-25	CT125M 10-16	16
	7.5	gG-16	gG-25	CT125M 10-16	16
B2	11	gG-25	gG-63		
	15	gG-25	gG-63		
	18	gG-32			
	22	gG-32			
C2	30	gG-40			
	37	gG-63	gG-80		
	45	gG-63	gG-100		
	55	gG-80	gG-125		
	75	gG-100	gG-160		
C3	37	gG-100	gG-125		
	45	gG-125	gG-160		

表 8.16 525-690 V, 外殼類型 A、B、C

8.8.2 UL 認證

1x200–240 V

建議之最大規格的保險絲													
功率 [kW]	前置保險絲最大規格 [A]	Bussmann JFHR2	Bussmann RK1	Bussmann J	Bussmann T	Bussmann CC	Bussmann CC	Bussmann CC	SIBA RK1	Littel 保險絲 RK1	Ferraz-Shawmut CC	Ferraz-Shawmut RK1	Ferraz-Shawmut J
1.1	15	FWX-15	KTN-R15	JKS-15	JJN-15	FNQ-R-15	KTK-R-15	LP-CC-15	5017906-016	KLN-R15	ATM-R15	A2K-15R	HSJ15
1.5	20	FWX-20	KTN-R20	JKS-20	JJN-20	FNQ-R-20	KTK-R-20	LP-CC-20	5017906-020	KLN-R20	ATM-R20	A2K-20R	HSJ20
2.2	30*	FWX-30	KTN-R30	JKS-30	JJN-30	FNQ-R-30	KTK-R-30	LP-CC-30	5012406-032	KLN-R30	ATM-R30	A2K-30R	HSJ30
3.0	35	FWX-35	KTN-R35	JKS-35	JJN-35				---	KLN-R35	---	A2K-35R	HSJ35
3.7	50	FWX-50	KTN-R50	JKS-50	JJN-50				5014006-050	KLN-R50	---	A2K-50R	HSJ50
5.5	60**	FWX-60	KTN-R60	JKS-60	JJN-60				5014006-063	KLN-R60	---	A2K-60R	HSJ60
7.5	80	FWX-80	KTN-R80	JKS-80	JJN-80				5014006-080	KLN-R80	---	A2K-80R	HSJ80
15	150	FWX-150	KTN-R150	JKS-150	JJN-150				2028220-150	KLN-R150		A2K-150R	HSJ150
22	200	FWX-200	KTN-R200	JKS-200	JJN-200				2028220-200	KLN-R200		A2K-200R	HSJ200

表 8.17 1x200–240 V, 外殼類型 A、B 和 C

* Siba 最多允許 32 A。

** Siba 允許最高至 63 A。

1x380–500 V

建議之最大規格的保險絲													
功率 [kW]	前置保險絲最大規格 [A]	Bussmann JFHR2	Bussmann RK1	Bussmann J	Bussmann T	Bussmann CC	Bussmann CC	Bussmann CC	SIBA RK1	Littel 保險絲 RK1	Ferraz-Shawmut CC	Ferraz-Shawmut RK1	Ferraz-Shawmut J
7.5	60	FWH-60	KTS-R60	JKS-60	JJS-60				5014006-063	KLS-R60	-	A6K-60R	HSJ60
11	80	FWH-80	KTS-R80	JKS-80	JJS-80				2028220-100	KLS-R80	-	A6K-80R	HSJ80
22	150	FWH-150	KTS-R150	JKS-150	JJS-150				2028220-160	KLS-R150	-	A6K-150R	HSJ150
37	200	FWH-200	KTS-R200	JKS-200	JJS-200				2028220-200	KLS-200		A6K-200R	HSJ200

表 8.18 1x380–500 V, 外殼類型 B 和 C

Bussmann 的 KTS 保險絲應用在 240 V 變頻器中可以代替 KTN。

Bussmann 的 FWH 保險絲應用在 240 V 變頻器中可以代替 FWX。

Bussmann 的 JJS 保險絲應用在 240 V 變頻器中可以代替 JJN。

Littel 保險絲的 KLSR 保險絲應用在 240 V 變頻器中可以代替 KLN-R 保險絲。

Ferraz-Shawmut 的 A6KR 保險絲應用在 240 V 變頻器中可以代替 A2KR。

3x200–240 V

功率 [kW]	建議之最大規格的保險絲					
	Bussmann RK1 類型 ¹⁾	Bussmann J 類型	Bussmann T 類型	Bussmann CC 類型	Bussmann	Bussmann CC 類型
0.25–0.37	KTN-R-05	JKS-05	JJN-05	FNQ-R-5	KTK-R-5	LP-CC-5
0.55–1.1	KTN-R-10	JKS-10	JJN-10	FNQ-R-10	KTK-R-10	LP-CC-10
1.5	KTN-R-15	JKS-15	JJN-15	FNQ-R-15	KTK-R-15	LP-CC-15
2.2	KTN-R-20	JKS-20	JJN-20	FNQ-R-20	KTK-R-20	LP-CC-20
3.0	KTN-R-25	JKS-25	JJN-25	FNQ-R-25	KTK-R-25	LP-CC-25
3.7	KTN-R-30	JKS-30	JJN-30	FNQ-R-30	KTK-R-30	LP-CC-30
5.5–7.5	KTN-R-50	KS-50	JJN-50	–	–	–
11	KTN-R-60	JKS-60	JJN-60	–	–	–
15	KTN-R-80	JKS-80	JJN-80	–	–	–
18.5–22	KTN-R-125	JKS-125	JJN-125	–	–	–
30	KTN-R-150	JKS-150	JJN-150	–	–	–
37	KTN-R-200	JKS-200	JJN-200	–	–	–
45	KTN-R-250	JKS-250	JJN-250	–	–	–

表 8.19 3x200–240 V, 外殼類型 A、B 和 C

功率 [kW]	建議之最大規格的保險絲							
	SIBA RK1 類型	Littell 保險絲 RK1 類型	Ferraz- Shawmut CC 類型	Ferraz- Shawmut RK1 類型 ³⁾	Bussmann JFHR2 類型 ²⁾	Littell 保險絲 JFHR2	Ferraz- Shawmut JFHR2 ⁴⁾	Ferraz- Shawmut J
0.25–0.37	5017906-005	KLN-R-05	ATM-R-05	A2K-05-R	FWX-5	–	–	HSJ-6
0.55–1.1	5017906-010	KLN-R-10	ATM-R-10	A2K-10-R	FWX-10	–	–	HSJ-10
1.5	5017906-016	KLN-R-15	ATM-R-15	A2K-15-R	FWX-15	–	–	HSJ-15
2.2	5017906-020	KLN-R-20	ATM-R-20	A2K-20-R	FWX-20	–	–	HSJ-20
3.0	5017906-025	KLN-R-25	ATM-R-25	A2K-25-R	FWX-25	–	–	HSJ-25
3.7	5012406-032	KLN-R-30	ATM-R-30	A2K-30-R	FWX-30	–	–	HSJ-30
5.5–7.5	5014006-050	KLN-R-50	–	A2K-50-R	FWX-50	–	–	HSJ-50
11	5014006-063	KLN-R-60	–	A2K-60-R	FWX-60	–	–	HSJ-60
15	5014006-080	KLN-R-80	–	A2K-80-R	FWX-80	–	–	HSJ-80
18.5–22	2028220-125	KLN-R-125	–	A2K-125-R	FWX-125	–	–	HSJ-125
30	2028220-150	KLN-R-150	–	A2K-150-R	FWX-150	L25S-150	A25X-150	HSJ-150
37	2028220-200	KLN-R-200	–	A2K-200-R	FWX-200	L25S-200	A25X-200	HSJ-200
45	2028220-250	KLN-R-250	–	A2K-250-R	FWX-250	L25S-250	A25X-250	HSJ-250

表 8.20 3x200–240 V, 外殼類型 A、B 和 C

1) Bussmann 的 KTS 保險絲應用在 240 V 變頻器中可以代替 KTN。

2) Bussmann 的 FWH 保險絲應用在 240 V 變頻器中可以代替 FWX。

3) Ferraz-Shawmut 的 A6KR 保險絲應用在 240 V 變頻器中可以代替 A2KR。

4) Ferraz-Shawmut 的 A50X 保險絲應用在 240 V 變頻器中可以代替 A25X。

3x380–480 V

功率 [kW]	建議之最大規格的保險絲					
	Bussmann RK1 類型	Bussmann J 類型	Bussmann T 類型	Bussmann CC 類型	Bussmann CC 類型	Bussmann CC 類型
–	KTS-R-6	JKS-6	JJS-6	FNQ-R-6	KTK-R-6	LP-CC-6
1.1–2.2	KTS-R-10	JKS-10	JJS-10	FNQ-R-10	KTK-R-10	LP-CC-10
3	KTS-R-15	JKS-15	JJS-15	FNQ-R-15	KTK-R-15	LP-CC-15
4	KTS-R-20	JKS-20	JJS-20	FNQ-R-20	KTK-R-20	LP-CC-20
5.5	KTS-R-25	JKS-25	JJS-25	FNQ-R-25	KTK-R-25	LP-CC-25
7.5	KTS-R-30	JKS-30	JJS-30	FNQ-R-30	KTK-R-30	LP-CC-30
11	KTS-R-40	JKS-40	JJS-40	–	–	–
15	KTS-R-50	JKS-50	JJS-50	–	–	–
22	KTS-R-60	JKS-60	JJS-60	–	–	–
30	KTS-R-80	JKS-80	JJS-80	–	–	–
37	KTS-R-100	JKS-100	JJS-100	–	–	–
45	KTS-R-125	JKS-125	JJS-125	–	–	–
55	KTS-R-150	JKS-150	JJS-150	–	–	–
75	KTS-R-200	JKS-200	JJS-200	–	–	–
90	KTS-R-250	JKS-250	JJS-250	–	–	–

表 8.21 3x380–480 V, 外殼類型 A、B 和 C

功率 [kW]	建議之最大規格的保險絲							
	SIBA RK1 類型	Littell 保險絲 RK1 類型	Ferraz- Shawmut CC 類型	Ferraz- Shawmut RK1 類型	Bussmann JFHR2	Ferraz- Shawmut J	Ferraz- Shawmut JFHR2 ¹⁾	Littell 保 險絲 JFHR2
–	5017906-006	KLS-R-6	ATM-R-6	A6K-6-R	FWH-6	HSJ-6	–	–
1.1–2.2	5017906-010	KLS-R-10	ATM-R-10	A6K-10-R	FWH-10	HSJ-10	–	–
3	5017906-016	KLS-R-15	ATM-R-15	A6K-15-R	FWH-15	HSJ-15	–	–
4	5017906-020	KLS-R-20	ATM-R-20	A6K-20-R	FWH-20	HSJ-20	–	–
5.5	5017906-025	KLS-R-25	ATM-R-25	A6K-25-R	FWH-25	HSJ-25	–	–
7.5	5012406-032	KLS-R-30	ATM-R-30	A6K-30-R	FWH-30	HSJ-30	–	–
11	5014006-040	KLS-R-40	–	A6K-40-R	FWH-40	HSJ-40	–	–
15	5014006-050	KLS-R-50	–	A6K-50-R	FWH-50	HSJ-50	–	–
22	5014006-063	KLS-R-60	–	A6K-60-R	FWH-60	HSJ-60	–	–
30	2028220-100	KLS-R-80	–	A6K-80-R	FWH-80	HSJ-80	–	–
37	2028220-125	KLS-R-100	–	A6K-100-R	FWH-100	HSJ-100	–	–
45	2028220-125	KLS-R-125	–	A6K-125-R	FWH-125	HSJ-125	–	–
55	2028220-160	KLS-R-150	–	A6K-150-R	FWH-150	HSJ-150	–	–
75	2028220-200	KLS-R-200	–	A6K-200-R	FWH-200	HSJ-200	A50-P-225	L50-S-225
90	2028220-250	KLS-R-250	–	A6K-250-R	FWH-250	HSJ-250	A50-P-250	L50-S-250

表 8.22 3x380–480 V, 外殼類型 A、B 和 C

1) Ferraz-Shawmut A50QS 保險絲可以代替 A50P 保險絲。

3x525-600 V

功率 [kW]	建議之最大規格的保險絲									
	Bussmann RK1 類型	Bussmann J 類型	Bussmann T 類型	Bussmann CC 類型	Bussmann CC 類型	Bussmann CC 類型	SIBA RK1 類型	Littel 保險絲 RK1 類型	Ferraz- Shawmut RK1 類型	Ferraz- Shawmut J
0.75-1.1	KTS-R-5	JKS-5	JJS-6	FNQ-R-5	KTK-R-5	LP-CC-5	5017906-005	KLS-R-005	A6K-5-R	HSJ-6
1.5-2.2	KTS-R-10	JKS-10	JJS-10	FNQ-R-10	KTK-R-10	LP-CC-10	5017906-010	KLS-R-010	A6K-10-R	HSJ-10
3	KTS-R15	JKS-15	JJS-15	FNQ-R-15	KTK-R-15	LP-CC-15	5017906-016	KLS-R-015	A6K-15-R	HSJ-15
4	KTS-R20	JKS-20	JJS-20	FNQ-R-20	KTK-R-20	LP-CC-20	5017906-020	KLS-R-020	A6K-20-R	HSJ-20
5.5	KTS-R-25	JKS-25	JJS-25	FNQ-R-25	KTK-R-25	LP-CC-25	5017906-025	KLS-R-025	A6K-25-R	HSJ-25
7.5	KTS-R-30	JKS-30	JJS-30	FNQ-R-30	KTK-R-30	LP-CC-30	5017906-030	KLS-R-030	A6K-30-R	HSJ-30
11-15	KTS-R-35	JKS-35	JJS-35	-	-	-	5014006-040	KLS-R-035	A6K-35-R	HSJ-35
18	KTS-R-45	JKS-45	JJS-45	-	-	-	5014006-050	KLS-R-045	A6K-45-R	HSJ-45
22	KTS-R-50	JKS-50	JJS-50	-	-	-	5014006-050	KLS-R-050	A6K-50-R	HSJ-50
30	KTS-R-60	JKS-60	JJS-60	-	-	-	5014006-063	KLS-R-060	A6K-60-R	HSJ-60
37	KTS-R-80	JKS-80	JJS-80	-	-	-	5014006-080	KLS-R-075	A6K-80-R	HSJ-80
45	KTS-R-100	JKS-100	JJS-100	-	-	-	5014006-100	KLS-R-100	A6K-100-R	HSJ-100
55	KTS-R-125	JKS-125	JJS-125	-	-	-	2028220-125	KLS-R-125	A6K-125-R	HSJ-125
75	KTS-R-150	JKS-150	JJS-150	-	-	-	2028220-150	KLS-R-150	A6K-150-R	HSJ-150
90	KTS-R-175	JKS-175	JJS-175	-	-	-	2028220-200	KLS-R-175	A6K-175-R	HSJ-175

表 8.23 3x525-600 V, 外殼類型 A、B 和 C

1) 顯示之 Bussmann 170M 保險絲使用 -/80 視覺指示器；而具相同規格與安培數之 -TN/80 類型 T、-/110 或 TN/110 類型 T 指示器保險絲，則可作為替代品。

3x525-690 V

功率 [kW]	最大前置 保險絲 [A]	建議之最大規格的保險絲						
		Bussmann E52273 RK1/JDDZ	Bussmann E4273 J/JDDZ	Bussmann E4273 T/JDDZ	SIBA E180276 RK1/JDDZ	Littelfuse E81895 RK1/JDDZ	Ferraz- Shawmut E163267/E2137 RK1/JDDZ	Ferraz- Shawmut E2137 J/HSJ
11-15	30	KTS-R-30	JKS-30	JKJS-30	5017906-030	KLS-R-030	A6K-30-R	HST-30
22	45	KTS-R-45	JKS-45	JJS-45	5014006-050	KLS-R-045	A6K-45-R	HST-45
30	60	KTS-R-60	JKS-60	JJS-60	5014006-063	KLS-R-060	A6K-60-R	HST-60
37	80	KTS-R-80	JKS-80	JJS-80	5014006-080	KLS-R-075	A6K-80-R	HST-80
45	90	KTS-R-90	JKS-90	JJS-90	5014006-100	KLS-R-090	A6K-90-R	HST-90
55	100	KTS-R-100	JKS-100	JJS-100	5014006-100	KLS-R-100	A6K-100-R	HST-100
75	125	KTS-R-125	JKS-125	JJS-125	2028220-125	KLS-150	A6K-125-R	HST-125
90	150	KTS-R-150	JKS-150	JJS-150	2028220-150	KLS-175	A6K-150-R	HST-150

表 8.24 3x525-690 V, 外殼類型 B 和 C

8.9 額定功率、重量與尺寸

外觀類型 [kW]	A2	A3	A4	A5	B1	B2	B3	B4	C1	C2	C3	C4
1x200-240 V	S2	1.1	1.1-2.2	1.1	1.5-3.7	7.5	-	-	15	22	-	-
3x200-240 V	T2	3.7	0.25-2.2	0.25-3.7	5.5-11	15	5.5-11	15-18.5	18.5-30	37-45	22-30	37-45
1x380-480 V	S4	-	1.1-4.0	-	7.5	11	-	-	18	37	-	-
3x380-480 V	T4	5.5-7.5	0.37-4.0	0.37-7.5	11-18.5	22-30	11-18.5	22-37	37-55	75-90	45-55	75-90
3x525-600 V	T6	0.75-7.5	-	0.75-7.5	11-18.5	22-30	11-18.5	22-37	37-55	75-90	45-55	75-90
3x525-690 V	T7	-	-	-	-	11-30	-	-	-	37-90	-	-
IP	20 底架	20 底架	55/66 Type 12/4X	55/66 Type 12/4X	21/55/66 Type 1/12/4X	21/55/66 Type 1/12/4X	20 底架	20 底架	21/55/66 Type 1/12/4X	21/55/66 Type 1/12/4X	20 底架	20 底架
NEMA	20 底架	20 底架	12/4X	12/4X	1/12/4X	1/12/4X	20 底架	20 底架	1/12/4X	1/12/4X	20 底架	20 底架
高度 [mm]												
背板高度	A*	268	375	390	420	480	399	520	680	770	550	660
含去耦板的高度, 適用 Fieldbus 電纜線	A	374	-	-	-	-	419	595	-	-	630	800
安裝孔之間的距離	a	257	350	401	402	454	380	495	648	739	521	631
寬度 [mm]												
背板寬度	B	90	130	200	242	242	165	231	308	370	308	370
含一個選項 C 的背板寬度	B	130	170	-	242	242	205	231	308	370	308	370
含兩個選項 C 的背板寬度	B	90	130	-	242	242	165	231	308	370	308	370
安裝孔之間的距離	b	70	70	171	215	210	140	200	272	334	270	330
深度** [mm]												
不含選項 A/B	C	205	205	175	200	260	248	242	310	335	333	333
含選項 A/B	C	220	220	175	200	260	262	242	310	335	333	333
螺絲孔 (mm) (mm)												
	c	8.0	8.0	8.25	8.2	12	8	-	12	12	-	-
	d	Ø11	Ø11	Ø12	Ø12	Ø19	12	-	Ø19	Ø19	-	-
	e	Ø5.5	Ø5.5	Ø6.5	Ø6.5	Ø9	6.8	8.5	Ø9.0	Ø9.0	8.5	8.5
	f	9	9	6	9	9	7.9	15	9.8	9.8	17	17
最大重量 [kg]												
		4.9	5.3	9.7	14	23	12	23.5	45	65	35	50

* 請參閱圖 3.4 和圖 3.5 瞭解頂部與底部安裝孔。

** 外殼的深度將視不同的安裝選項而有所不同。

表 8.25 額定功率、重量與尺寸

9 附錄

9.1 符號、縮寫與慣例

AC	交流電
AEO	自動能量最優化
AWG	美國線規
AMA	馬達自動調諧
°C	攝氏度數
DC	直流電
EMC	電磁相容性
ETR	積熱電驛
FC	變頻器
LCP	LCP 操作控制器
MCT	動作控制工具
IP	侵入防護
$I_{M,N}$	額定馬達電流
$f_{M,N}$	額定馬達頻率
$P_{M,N}$	額定馬達功率
$U_{M,N}$	額定馬達電壓
永磁馬達	永磁型馬達
PELV	保護性超低電壓
PCB	印刷電路板
PWM	脈衝寬度調協
I_{LIM}	電流限制
I_{INV}	額定逆變器輸出電流
RPM	每分鐘轉速
Regen	發電端子
n_s	馬達轉速
T_{LIM}	轉矩極限
$I_{VLT,MAX}$	最大輸出電流
$I_{VLT,N}$	變頻器提供的額定輸出電流

表 9.1 符號與縮寫

慣例

編號清單表示程序。

項目清單表其示圖例的其他資訊與說明。

斜體字表示

- 參照索引
- 連結
- 參數名稱

9.2 參數設定表單結構

6-53	端子 42 輸出總線控制	9-33	總是存儲	13-01	啟動事件	14-90	故障設定
6-54	端子 42 輸出時間截止預置	10-34	DeviceNet 產品代碼	13-02	停機事件	14-90	故障層級
6-55	類比較輸出濾波器	10-39	DeviceNet F 參數	13-03	復歸 SLIC	15-0*	變頻器資訊
6-6*	類比較輸出 X30/8	12-0*	IP 設定	13-1*	比較器	15-00	運行時數
6-61	端子 X30/8 輸出	12-00	IP 地址指派	13-10	比較器運算元	15-01	運轉時數
6-62	端子 X30/8 最小標度	12-01	IP 位址	13-11	比較器運算符	15-02	kWh 計時
6-63	端子 X30/8 最大標度	12-02	次網路選擇	13-12	比較器數值	15-03	電源關閉切入次數
6-64	端子 X30/8 輸出總線控制	12-03	出廠設定開道	13-2*	定時器	15-04	溫度過高次數
6-64	端子 X30/8 輸出時間截止預置	12-04	DHCP 伺服器	13-20	SL 控制器計時器	15-05	電壓過高次數
8-0*	通訊選擇	12-05	租用到期	13-4*	邏輯規則	15-06	kWh 計數器復歸
8-01	一般設定	12-06	網域名稱伺服器	13-40	邏輯規則布爾算子 1	15-07	運轉時數計數器復歸
8-02	控制地點	12-07	網域名稱	13-41	邏輯規則運算符 1	15-08	啟動次數
8-03	控制源	12-08	主機名稱	13-42	邏輯規則布爾算子 2	15-1*	數據記錄設定
8-04	控制超時時間	12-09	實體位址	13-43	邏輯規則運算符 2	15-10	登入源
8-05	超時結束功能	12-1*	乙太網路連接參數	13-44	邏輯規則布爾算子 3	15-11	登錄間隔
8-06	復歸結束功能	12-10	連接狀態	13-51	SL 控制器事件	15-12	觸發事件
8-07	診斷觸發器	12-11	連接期間	13-52	SL 控制器動作	15-13	登錄模式
8-08	讀數濾波	12-12	自動協商	14-0*	逆變器載波	15-14	觸發前範例
8-1*	控制設定	12-13	連接轉速	14-00	載波模式	15-2*	使用記錄
8-10	控制描述檔	12-14	連接雙工	14-01	載波頻率	15-20	使用記錄: 事件
8-13	可設定的狀態字組 STW	12-2*	載程數據	14-03	過調製	15-21	使用記錄: 數值
8-14	可設定的控制字組 CTW	12-20	控制實例	14-04	PWM 隨機	15-22	使用記錄: 時間
8-3*	FC 埠設定	12-21	製程數據配置寫入	14-1*	主電源/副機	15-23	使用記錄: 日期與時間
8-30	協議	12-22	製程數據配置讀取	14-10	主電源故障	15-3*	警報記錄
8-31	地址	12-27	Primary Master	14-11	主電源故障降時電壓	15-30	警報記錄: 故障代碼
8-32	傳輸速率	12-28	存儲資料值	14-12	主電源電壓不平衡時的功能	15-31	警報記錄: 值
8-33	位置/停機位元	12-29	總是存儲	14-2*	復歸功能	15-32	警報記錄: 時間
8-35	最小回應延遲	12-30	警告參數	14-20	復歸模式	15-33	警報記錄: 日期與時間
8-36	最大回應延遲	12-31	網路設定值	14-21	自動重新啟動時間	15-34	Alarm Log: Setpoint
8-37	FC MC 協組組	12-32	網路控制	14-22	操作模式	15-35	Alarm Log: Feedback
8-40	電報選擇	12-33	CIP 修訂	14-23	類型代碼設定	15-36	Alarm Log: Current Demand
8-43	POD 寫入組態	12-35	EDS 參數	14-26	逆變器故障跳脫延遲	15-37	Alarm Log: Process Ctrl Unit
8-44	POD 讀取組態	12-37	COS 禁止定時器	14-28	生產設定	15-4*	變頻器標籤
8-50	自由旋轉停機選擇	12-38	COS 濾波器	14-29	服務代碼	15-40	FC 類型
8-52	直流煞車選擇	12-4*	Modbus TOP	14-3*	電流限制控制器	15-41	電力元件
8-53	啟動選擇	12-40	Status Parameter	14-30	電流限制控制器 比例增益	15-42	電壓
8-54	反轉選擇	12-41	Slave Message Count	14-31	電流限制控制器 積分時間	15-43	軟體版本
8-55	設定表單選擇	12-42	Slave Exception Message Count	14-32	電流限制控制器 濾波器時間	15-44	訂購類型代碼字串
8-56	預置設定值選擇	12-8*	其他乙太網路服務	14-33	電流限制控制器 濾波器時間	15-45	實際類型代碼字串
8-7*	BAOnet	12-80	FTP 伺服器	14-4*	能量最佳化	15-46	變頻器訂貨號
8-70	BAOnet 裝置實例	12-81	HTTP 伺服器	14-40	VT 等級	15-47	功率卡訂貨號
8-72	MS/TP 最大主控制器	12-82	SMTP 服務	14-41	AEO 最小磁化	15-48	LCP 識別碼
8-73	MS/TP 最大資訊員框	12-89	透通性插座通道連接埠	14-42	最小 AEO 頻率	15-49	控制卡軟體識別碼
8-74	"啟動 I am"	12-9*	進階乙太網路服務	14-43	馬達功率函數	15-50	功率卡軟體識別碼
8-75	初始化密碼	12-90	電機診斷	14-5*	環境	15-51	變頻器序列號
8-8*	FC 埠診斷	12-91	MDI-X	14-50	RF 濾波器	15-53	功率卡序列號
8-80	總線訊息計數	12-92	IGMP 偵聽	14-51	DC 回路補償	15-59	CSIV 檔案名稱
8-81	總線故障計數	12-93	電機錯誤長度	14-52	風扇控制	15-6*	選項識別
8-82	已接收從訊息	12-94	廣播風扇保護	14-53	風扇監控	15-60	選項安裝的
8-83	從故障計數	12-95	廣播風扇過熱	14-55	輸出濾波器	15-61	選項軟體版本
8-9*	總線寸動	12-96	Port Mirroring	14-59	逆變器裝置的實際數量	15-62	選項訂購號碼
8-90	總線寸動 1 速度	12-98	介面計數器	14-6*	自動降低額定值	15-63	選項序列號
8-91	總線寸動 2 速度	12-99	媒體計數器	14-60	過熱時功能	15-70	插槽 A 中的選項
8-94	總線回授 1	13-0*	製程計數器	14-61	逆變器過載時的功能	15-71	插槽 A 選項軟體版本
8-95	總線回授 2	13-00	SLC 設定	14-62	逆變器過載額定值降低電流	15-72	插槽 B 中的選項
8-96	總線回授 3	13-00	SL 控制器模式	14-6*	選項設置	15-73	插槽 B 選項軟體版本
				14-80	選項由外部 24 VDC 供電	15-74	插槽 C 中的選項
						15-75	插槽 C 選項軟體版本

15-76	插槽 C1 中的選項	20-71	PID 效能	21-52	外部 3 最大設定值	22-80	流量補償
15-77	插槽 C1 選項軟體版本	20-72	PID 輸出變更	21-53	外部 3 設定值來源	22-81	平方線性曲線近似法
15-9*	參數資料	20-73	最小回授等級	21-54	外部 3 回授來源	22-82	工作點計算
15-92	已定義參數	20-74	最大回授等級	21-55	外部 3 設定值 [單位]	22-83	無流量時的轉速 [RPM]
15-93	已修改參數	20-79	PID 自動調整	21-57	外部 3 設定值 [單位]	22-84	無流量時的轉速 [Hz]
15-98	變頻器標識	20-8*	PID 基本設定	21-58	外部 3 回授 [單位]	22-85	在設計點的轉速 [RPM]
15-99	參數元數據	20-81	PID 正常/逆向控制	21-59	外部 3 輸出 [單位]	22-86	在設計點的轉速 [Hz]
16-0*	一般狀態	20-82	PID 啟動速度 [Hz]	21-6*	外部 CL 3 PID	22-87	無流量速度時的壓力
16-00	控制字組	20-83	PID 啟動速度 [Hz]	21-60	外部 3 正常/逆向控制	22-88	在額定轉速的壓力
16-01	設定值 [單位]	20-84	Fieldbus 速度設定值 A 信號	21-61	外部 3 比例增益	22-89	在設計點的流量
16-02	設定值 % [二進位]	20-9*	PID 控制器	21-62	外部 3 積分時間	22-90	在額定轉速的流量
16-03	狀態字組 [二進位]	20-91	PID 抗積分飽和	21-63	外部 3 積分時間	23-0*	以時間為主的功能
16-05	主要實際值 [%]	20-93	PID 比例增益	21-64	外部 3 微分增益極限	23-0*	計時的動作
16-09	自定讀數	20-94	PID 微分時間	22-0*	其他	23-00	開放時間
16-10	功率 [kW]	20-96	PID 微分增益極限	22-0*	外部互鎖延遲	23-01	開啟動作
16-11	功率 [hp]	21-1*	外部閉迴路自動調整	22-2*	無流量偵測	23-02	關閉動作
16-12	馬達電壓	21-00	閉迴路類型	22-21	低功率偵測	23-03	關閉時間
16-13	頻率	21-01	PID 效能	22-22	低轉速偵測	23-04	事件發生
16-14	馬達電流	21-02	PID 輸出變更	22-23	無流量功能	23-1*	維修
16-15	頻率 [%]	21-03	最大回授等級	22-24	無流量延遲	23-10	維修項目
16-16	轉矩 [Nm]	21-04	最大回授等級	22-26	乾運轉泵浦延遲	23-11	維修動作
16-17	轉速 [RPM]	21-09	PID 自動調整	22-27	乾運轉泵浦延遲	23-12	維修時間基準
16-18	馬達熱負載	21-1*	外部 CL 1 設定值/回授值	22-28	無流量低轉速 [RPM]	23-13	維修時間間隔
16-20	馬達角度	21-10	外部 1 設定值/回授單位	22-29	無流量低轉速 [Hz]	23-14	維修日期與時間
16-22	轉矩 [%]	21-11	外部 1 最小設定值	22-3*	無流量功率微調	23-15	維修復修字組
16-3*	变频器狀態	21-12	外部 1 最大設定值	22-30	無流量功率	23-16	維修文字
16-30	直流電路電壓	21-13	外部 1 設定值來源	22-31	無流量校正因數	23-5*	能量記錄
16-32	煞車功率 / 秒	21-14	外部 1 回授來源	22-32	低轉速 [RPM]	23-50	能量記錄解析度
16-33	煞車功率 / 2 分鐘	21-15	外部 1 設定值	22-33	低轉速 [Hz]	23-51	過期啟動
16-34	散熱片溫度	21-17	外部 1 設定值 [單位]	22-34	低轉速功率 [kW]	23-53	能量記錄
16-35	逆變器熱負載	21-18	外部 1 回授 [單位]	22-35	低轉速功率 [HP]	23-54	復歸能量記錄
16-37	逆變器最大電流	21-19	外部 1 輸出 [%]	22-36	高轉速 [RPM]	23-6*	趨勢
16-38	SL 控制器狀態	21-2*	外部 CL 1 PID	22-37	高轉速 [Hz]	23-60	趨勢變數
16-39	控制卡過熱	21-20	外部 1 正常/逆向控制	22-38	高轉速功率 [kW]	23-61	連續二進位數據
16-40	登錄衝區已滿	21-21	外部 1 比例增益	22-39	高轉速功率 [HP]	23-62	計時的二進位數據
16-49	Current Fault Source	21-22	外部 1 積分時間	22-4*	睡眠模式	23-63	計時的過期啟動
16-5*	設定和回授值	21-23	外部 1 微分時間	22-40	最小運轉時間	23-64	計時的過期停機
16-50	外部設定值	21-24	外部 1 微分增益極限	22-41	最小睡眠時間	23-65	最小二進位值
16-52	回授 [Unit]	21-3*	外部 CL 2 設定值/回授值	22-42	喚醒轉速 [RPM]	23-66	復歸連續二進位數據
16-54	數位電位器設定值	21-30	外部 2 設定值/回授單位	22-43	喚醒轉速 [Hz]	23-67	復歸計時的二進位數據
16-55	回授 1 [單位]	21-31	外部 2 最小設定值	22-44	喚醒設定值/回授差異	23-8*	復歸計數器
16-56	回授 2 [單位]	21-32	外部 2 最大設定值	22-45	設定值提升	23-80	功率設定值因數
16-58	PID 輸出 [%]	21-33	外部 2 設定值來源	22-46	最大提升時間	23-81	能量成本
16-59	Adjusted Setpoint	21-34	外部 2 回授來源	22-5*	曲線末端	23-82	投資
16-6*	輸入和輸出	21-35	外部 2 設定值	22-50	曲線末端功能	23-83	成本節省
16-60	數位輸入	21-37	外部 2 設定值 [單位]	22-51	曲線末端延遲	23-84	成本節省
16-61	類比輸入 53 輸入形式	21-38	外部 2 回授 [單位]	22-6*	斷裂皮帶偵測	24-1*	變頻器回授
16-62	類比輸入端 53	21-39	外部 2 輸出 [%]	22-60	斷裂皮帶功能	24-11	變頻器迴避延遲時間
16-63	類比輸入端 54 輸入形式	21-4*	外部 CL 2 PID	22-61	斷裂皮帶延遲	25-0*	系統設定
16-64	類比輸入端 54	21-40	外部 2 正常/逆向控制	22-7*	短路循環保護	25-00	串聯控制器
16-65	類比輸出 42 [mA]	21-41	外部 2 比例增益	22-75	短路循環保護	25-02	馬達啟動
16-66	數位輸出 #29 [Hz]	21-42	外部 2 積分時間	22-76	啟動之間的間隔	25-04	泵浦循環
16-67	數位輸出 #29 [Hz]	21-43	外部 2 微分時間	22-77	最小運轉時間	25-05	固定的導引泵浦
16-68	脈衝輸入 #33 [Hz]	21-44	外部 2 微分增益極限	22-79	最小運轉時間	25-06	泵浦數目
16-69	端子 27 脈衝輸出 [Hz]	21-5*	外部 CL 3 設定值/回授值	22-8*	Flow Compensation		
		21-50	外部 3 設定值/回授單位				
		21-51	外部 3 最小設定值				

25-2*	頻寬設定	26-26	端子 X42/3 濾波器時間常數	27-42	Ramp Up Delay	29-27	Low Speed Power [HP]
25-20	分段頻寬	26-27	端子 X42/3 類比訊號斷訊	27-43	Staging Threshold	29-28	High Speed [RPM]
25-21	控制頻寬	26-30*	類比輸入 X42/5 低電壓	27-44	Destaging Threshold	29-29	High Speed [Hz]
25-22	固定的轉速頻寬	26-31	端子 X42/5 高電壓	27-45	Staging Speed [RPM]	29-30	High Speed Power [kW]
25-23	SBW 分段延遲	26-34	低設定值/回授值	27-46	Staging Speed [Hz]	29-31	High Speed Power [HP]
25-24	SBW 取消分段延遲	26-35	高設定值/回授值	27-47	Destaging Speed [RPM]	29-32	Derag On Ref. Bandwidth
25-25	OBW 時間	26-36	濾波器時間常數	27-48	Destaging Speed [Hz]	29-33	Power Derag Limit
25-26	無流量時取消分段	26-37	類比輸出 X42/5 類比訊號斷訊	27-5*	Alternate Settings	29-34	Consecutive Derag Interval
25-27	分段功能	26-4*	類比輸出 X42/7	27-50	Automatic Alternation	30-**	特殊功能
25-28	分段功能時間	26-40	端子 X42/7 輸出	27-51	Alternation Event	30-8*	相電阻 (I)
25-29	取消分段功能	26-41	端子 X42/7 最小標度	27-52	Alternation Time Interval	30-81	駁車電阻 (Ω)
25-30	取消分段功能時間	26-42	端子 X42/7 最大標度	27-53	Alternation Timer Value	31-**	旁通延遲
25-40	減速設定	26-43	端子 X42/7 總線控制	27-54	Alternation At Time of Day	31-00	旁通模式
25-41	加速延遲	26-44	端子 X42/7 時間截止預置	27-55	Alternation Predefined Time	31-02	旁通跳脫時間延遲
25-42	分段極限值	26-5*	類比輸出 X42/9	27-56	Alternate Capacity is <	31-03	測試模式啟動
25-43	取消分段極限值	26-50	端子 X42/9 輸出	27-58	Run Next Pump Delay	31-10	旁通狀態字組
25-44	分段轉速 [RPM]	26-51	端子 X42/9 最小標度	27-6*	數位輸入	31-11	旁通運轉時數
25-45	分段轉速 [Hz]	26-52	端子 X42/9 最大標度	27-60	端子 X66/1 數位輸入	31-19	Remote Bypass Activation
25-46	取消分段轉速 [RPM]	26-53	端子 X42/9 總線控制	27-61	端子 X66/3 數位輸入	35-**	感測器輸入延遲
25-47	取消分段轉速 [Hz]	26-54	端子 X42/9 時間截止預置	27-62	端子 X66/5 數位輸入	35-0*	溫度輸入模式
25-5*	交替設定	26-6*	類比輸出 X42/11	27-63	端子 X66/7 數位輸入	35-00	端子 X48/4 溫度單位
25-50	導引泵浦交替	26-60	端子 X42/11 輸出	27-64	端子 X66/9 數位輸入	35-01	端子 X48/4 溫度單位
25-51	交替事件	26-61	端子 X42/11 最小標度	27-65	端子 X66/11 數位輸入	35-02	端子 X48/7 溫度單位
25-52	交替時間間隔	26-62	端子 X42/11 最大標度	27-70	Relay	35-03	端子 X48/7 溫度單位
25-53	交替計時器值	26-63	端子 X42/11 總線控制	27-7*	Connections	35-04	端子 X48/10 溫度單位
25-54	交替預定時間	26-64	端子 X42/11 時間截止預置	27-9*	Readouts	35-05	端子 X48/10 輸入類型
25-55	若負載 < 50% 則交替	27-0*	Cascade GIL Option	27-91	Cascade Reference	35-06	溫度感測器警報功能
25-56	交替時的分段模式	27-01	Pump Status	27-92	% Of Total Capacity	35-1*	溫度輸入 X48/4
25-58	執行下次泵浦延遲	27-02	Manual Pump Control	27-93	Cascade Option Status	35-14	端子 X48/4 濾波器時間常數
25-59	在主電源延遲下運轉	27-03	Current Runtime Hours	27-94	串級系統狀態	35-15	端子 X48/4 溫度監控
25-6*	狀態	27-04	Pump Total Lifetime Hours	27-95	Advanced Cascade Relay Output	35-16	端子 X48/4 溫度下限
25-80	串級狀態	27-1*	Configuration	27-96	Extended Cascade Relay Output	35-17	端子 X48/4 溫度上限
25-81	泵浦狀態	27-10	Cascade Controller	29-**	Water Application Functions	35-24	端子 X48/7 濾波器時間常數
25-82	導引泵浦	27-11	Number Of Drives	29-0*	Pipe Fill	35-25	端子 X48/7 溫度監控
25-83	繼電器狀態	27-12	Number Of Pumps	29-01	Pipe Fill Enable	35-26	端子 X48/7 溫度下限
25-84	泵浦開放時間	27-14	Pump Capacity	29-02	Pipe Fill Speed [RPM]	35-27	端子 X48/7 溫度上限
25-85	繼電器開放時間	27-16	Runtime Balancing	29-03	Pipe Fill Time	35-3*	溫度輸入 X48/10
25-86	復歸繼電器計數器	27-17	Motor Starters	29-04	Pipe Fill Rate	35-34	端子 X48/10 濾波器時間常數
25-90	泵浦互鎖	27-18	Spin Time for Unused Pumps	29-05	Filled Setpoint	35-35	端子 X48/10 溫度監控
25-91	手動交替	27-19	Reset Current Runtime Hours	29-06	No-Flow Disable Timer	35-36	端子 X48/10 溫度下限
26-0*	類比輸入/輸出延遲	27-2*	Bandwidth Settings	29-0*	Deragging Function	35-37	端子 X48/10 溫度上限
26-00	端子 X42/1 模式	27-20	Normal Operating Range	29-1*	Deragging Function	35-42	類比輸入 X48/2 最低電流
26-01	端子 X42/3 模式	27-21	Override Limit	29-10	Derag Cycles	35-43	端子 X48/2 最高電流
26-02	端子 X42/5 模式	27-22	Fixed Speed Only Operating Range	29-11	Derag at Start/Stop	35-44	端子 X48/2 低設定值/回授值
26-10	端子 X42/1 低電壓	27-23	Staging Delay	29-12	Deragging Run Time	35-45	端子 X48/2 高設定值/回授值
26-11	端子 X42/1 高電壓	27-24	Destaging Delay	29-13	Derag Speed [RPM]	35-46	端子 X48/2 濾波器時間常數
26-14	端子 X42/1 低設定值/回授值	27-25	Override Hold Time	29-15	Derag Speed [Hz]	35-47	端子 X48/2 類比訊號斷訊
26-15	端子 X42/1 高設定值/回授值	27-27	Min Speed Destage Delay	29-2*	Derag Power Tuning		
26-16	端子 X42/1 濾波器時間常數	27-30	自動微調分段轉速	29-20	Derag Power [kW]		
26-17	端子 X42/1 類比訊號斷訊	27-31	Stage On Speed [RPM]	29-21	Derag Power [HP]		
26-20	端子 X42/3 低電壓	27-32	Stage On Speed [Hz]	29-22	Derag Power Factor		
26-21	端子 X42/3 高電壓	27-33	Stage Off Speed [RPM]	29-23	Derag Power Delay		
26-24	端子 X42/3 低設定值/回授值	27-34	Stage Off Speed [Hz]	29-24	Low Speed [RPM]		
26-25	端子 X42/3 高設定值/回授值	27-40	自動微調分段設定	29-25	Low Speed [Hz]		
		27-41	Ramp Down Delay	29-26	Low Speed Power [kW]		

索引

A		供	
AC		供應項目	9
主電源	6, 15	保	
波形	6	保險絲	11, 18, 35, 38, 52
輸入	6, 15	其	
AEO	24	其他資源	3
AMA	24, 30, 33, 36	冷	
D		冷卻	9
DC 電流	6, 30	冷卻空間	18
E		分	
EMC		分解圖	5
EMC	11	功	
干擾	13	功率因數	6, 18
F		加	
FC	18	加速時間	39
I		參	
IEC 61800-3	15	參數設定	17, 19, 20
M		參數設定表單結構	63
MCT 10	16, 19	參考資料	26
Modbus RTU	18	合	
P		合格人員	7
PELV	29	啟	
R		啟動	21
RFI 濾波器	15	回	
RMS 電流	6	回授	17, 18, 26, 31, 36, 37
RS-485		外	
串列通訊	17	外部互鎖	17, 27
網路連接	29	外部指令	6, 31
V		外部控制器	3
VVCplus	23	外部警報復歸	28
串		多	
串列通訊	16, 20, 30, 31, 51	多台變頻器	11
主		存	
主設定表單	20	存放	9
主電源電壓	20, 30		

安		控制卡效能	51
安全轉矩關閉	17	控制特性	51
安裝	10, 16, 18	控制端子	20, 22, 30, 31
安裝環境	9	控制線路	11, 17, 18
導		操	
導引鍵	22	操作器控制	19, 20, 30
導線管	18	操作控制器 (LCP)	19
導航鍵	19, 20, 30	操作鍵	19
干		放	
干擾隔離	18	放電時間	7
復		故	
復歸	19, 20, 21, 31, 32, 33, 37	故障記錄	20
快		數	
快速表單	20	數位輸入	16, 17, 31, 33, 50
意		數位輸出	50
意外啟動	7, 19	斷	
慣		斷路器	18, 52
慣例	62	斷開連接開關	19
手		暫	
手動初始化	21	暫態保護	6
手動啟動	20	有	
振		有遮罩的電纜線	13
振動	9	有遮罩電纜線	18
接		核	
接地	14, 15, 18, 19	核可	6
接地三角	15	永	
接地線	11	永磁型馬達	23
接地連接	18	浮	
控		浮動三角	15
控制 線路	13	減	
控制信號	30	減速時間	39
控制卡	32	漏	
控制卡, 10 V DC 輸出	51	漏電電流	7, 11
控制卡, 24 V DC 輸出	50		
控制卡, RS-485 串列通訊	49		
控制卡, USB 串列通訊	51		

潛 潛在等化.....	11	系 系統回授.....	3
煞 煞車.....	30, 34	絕 絕緣的主電源.....	15
熱 熱保護.....	6	維 維修.....	30
熱敏電阻.....	15, 29, 33	維護.....	30
熱敏電阻控制線路.....	15	縮 縮寫.....	62
狀 狀態模式.....	30	繼 繼電器.....	16
環 環境.....	48	繼電器輸出.....	51
環境條件.....	48	缺 缺相.....	33
用 用途.....	3	背 背板.....	10
疑 疑難排解.....	38	脈 脈衝輸入.....	50
直 直流電路.....	33	自 自動復歸.....	19
睡 睡眠模式.....	31	自動開啟.....	20, 25, 30, 31
短 短路.....	34	舉 舉吊.....	10
程 程式.....	20	處 處置說明.....	6
程式設定.....	32	衝 衝擊.....	9
端 端	子	表 表單按鍵.....	19, 20
53.....	17	表單結構.....	20
54.....	17	規 規格.....	18
端子鎖緊.....	52		
符 符號.....	62		

設		轉速設定值.....	17, 25, 27, 30
設定.....	20, 25	通	
設定值.....	20, 30, 31	通訊選項.....	35
設定點.....	31	進	
認		進行初始化.....	21
認證.....	6	運	
諧		運轉/停機命令.....	27
諧波.....	6	運轉指令.....	25
警		運轉許可.....	28, 31
警告值.....	32	過	
警報.....	32	過電壓.....	31, 39
警報記錄.....	20	過電流保護.....	11
跳		遠	
跳線.....	17	遠端指令.....	3
跳脫.....	32	遠端設定值.....	31
跳脫鎖定.....	32	選	
載		選購設備.....	15
載波頻率.....	31	選配設備.....	17, 19
輔		配	
輔助設備.....	18	配線 概要.....	12
輸		銘	
輸入 電源.....	13	銘牌.....	9
輸入信號.....	17	閉	
輸入功率.....	11	閉迴路.....	17
輸入功率線路.....	18	開	
輸入斷開連接.....	15	開迴路.....	17
輸入端子.....	15, 17, 19, 32	開關.....	17
輸入電壓.....	15, 16, 19, 35	問	
輸入電流.....	15	間隙要求.....	9
輸入電源.....	6, 15, 18, 19, 32	電	
輸入電源.....	38	電壓不平衡.....	33
輸出功率線路.....	18	電壓等級.....	50
輸出效能 (U、V、W).....	47	電氣干擾.....	11
輸出端子.....	19	電流極限.....	39
輸出電流.....	30, 33	電流額定值.....	33
轉			
轉矩極限.....	39		
轉矩特性.....	47		

電源連接.....	11
電線規格.....	11, 14
電纜線佈線.....	18
預	
預設值.....	21
類	
類比信號.....	32
類比輸入.....	16, 32, 49
類比輸出.....	16, 49
類比轉速設定值.....	27
風	
風車旋轉.....	8
馬	
馬達 線路.....	13
馬達功率.....	11, 20, 36
馬達數據.....	23, 24, 36, 39
馬達狀態.....	3
馬達線路.....	18
馬達資料.....	33
馬達輸出.....	47
馬達轉動.....	24
馬達轉速.....	22
馬達電流.....	6, 20, 24, 36
馬達電纜線.....	11, 14, 0
高	
高電壓.....	7, 19, 30



www.danfoss.com/drives

.....
Danfoss 對於在目錄、說明小冊與其他的印刷品當中可能產生的錯誤概不負任何責任。Danfoss 保留在未經事先通知之下更改其產品的權利。如果該類的修改不會導致事先同意之規格必須隨之修改的話，則前述的權利亦適用。本資料中的所有商標均是個別公司的財產。Danfoss 與 Danfoss 標誌係 DanfossA/S 的商標。版權所有，翻錄必究。
.....

