



Käyttöopas

VLT[®] AQUA Drive FC 202

355–800 kW, koteloitukoko E



Sisällysluettelo

1 Johdanto	3
1.1 Käyttöoppaan tarkoitus	3
1.2 Lisäresurssit	3
1.3 Ohje- ja ohjelmistoversio	3
1.4 Hyväksynät ja sertifioinnit	3
1.5 Hävittäminen	3
2 Turvallisuus	4
2.1 Turvallisuussymbolit	4
2.2 Pätevä henkilöstö	4
2.3 Turvallisuusvarotoimet	4
3 Tuotekatsaus	6
3.1 Käyttötarkoitus	6
3.2 Tehoalueet, painot ja mitat	6
3.3 E1h- ja E2h-koteloiden sisänäkymä	7
3.4 E3h- ja E4h-koteloiden sisänäkymä	8
3.5 Ohjaushylly	9
3.6 Paikallisohjauspaneeli (LCP)	10
4 Mekaaninen asennus	12
4.1 Toimitetut tuotteet	12
4.2 Tarvittavat työkalut	12
4.3 Varastointi	12
4.4 Käyttöympäristö	13
4.5 Asennus- ja jäähdytysvaatimukset	14
4.6 Yksikön nostaminen	14
4.7 Mekaaninen asennus, E1h/E2h	15
4.8 Mekaaninen asennus, E3h/E4h	17
5 Sähköasennus	20
5.1 Turvallisuusohjeet	20
5.2 EMC-direktiivin mukainen asennus	20
5.3 Kytkenäkaavio	23
5.4 Moottorin kytkeminen	24
5.5 Verkon vaihtovirran kytkeminen	26
5.6 Kytkeminen maadoitukseen	28
5.7 Liittimien mitat	30
5.8 Ohjauskaapelit	40
5.9 Ennen käynnistystä tehtävät tarkistukset	45

6 Käyttöönotto	46
6.1 Turvallisuusohjeet	46
6.2 Virran kytkeminen	46
6.3 LCP:n valikko	47
6.4 Taajuusmuuttajan ohjelmointi	48
6.5 Testaaminen ennen järjestelmän käynnistystä	51
6.6 Järjestelmän käynnistys	52
6.7 Parametrin asetukset	52
7 Johdotuskokoonpanon esimerkkejä	54
7.1 Avoimen piirin nopeudenohjauksen johdotus	54
7.2 Käynnistysten/pysäytyksen johdotus	55
7.3 Ulkoisen hälytyksen kuittauksen johdotus	57
7.4 Moottorin termistorin johdotus	57
7.5 Regeneroinnin johdotus	57
8 Huolto, diagnostiikka ja vianmääritys	58
8.1 Ylläpito ja huolto	58
8.2 Jäähdytysrivan käyttöpaneeli	58
8.3 Tilasanomat	59
8.4 Varoitus- ja hälytystyypit	61
8.5 Luettelo varoituksista ja hälytyksistä	62
8.6 Vianmääritys	71
9 Tekniset tiedot	74
9.1 Sähkö tiedot	74
9.2 Verkkojännite	79
9.3 Moottorilähtö ja moottorin tiedot	79
9.4 Ympäristön olosuhteet	79
9.5 Kaapelien tekniset tiedot	80
9.6 Ohjaustulo/-lähtö ja ohjaustiedot	80
9.7 Sulakkeet	83
9.8 Koteloinnin mitat	84
9.9 Koteloinnin ilmavirta	100
9.10 Kiinnittimien kiristysmomentit	101
10 Liite	102
10.1 Lyhenteet ja merkintätavat	102
10.2 Kansainväliset/pohjoisamerikkalaiset parametrien oletusasetukset	103
10.3 Parametrivalikon rakenne	103
Hakemisto	109

1 Johdanto

1.1 Käyttöoppaan tarkoitus

Tässä käyttöohjeessa on tietoja E-kotelointikoon (E1h, E2h, E3h ja E4h) VLT®-taajuusmuuttajien turvallisesta asentamisesta ja käyttöönotosta.

Käyttöopas on tarkoitettu pätevän henkilöstön käyttöön. Taajuusmuuttajan turvallisen ja ammattimaisen käytön varmistamiseksi tämä käyttöopas on luettava ja sen ohjeita on noudatettava. Kiinnitä erityisesti huomiota turvallisuusohjeisiin ja yleisiin varoituksiin. Säilytä tämä käyttöopas taajuusmuuttajan lähellä.

VLT® on rekisteröity tavaramerkki.

1.2 Lisäresurssit

Saatavana on lisäresursseja, joiden avulla on helpompi ymmärtää E1h–E4h-taajuusmuuttajan edistyneitä toimintoja ja ohjelmointia.

- VLT® AQUA Drive -taajuusmuuttajaFC 202 *Ohjelmointioppaassa* on lisätietoja parametrien käyttämisestä ja paljon aqua-sovellusesimerkkejä.
- VLT® AQUA Drive -taajuusmuuttajaFC 202 110–1400 kW *Suunnitteluoppaassa* on yksityiskohtaisia tietoja aqua-sovellusten moottorien ohjausjärjestelmien suunnittelun mahdollisuuksista ja toiminnoista.
- *Safe Torque Off -käyttöohje*.

Täydentäviä julkaisuja ja käyttöohjeita antaa Danfoss. Lue lisää osoitteesta drives.danfoss.com/knowledge-center/technical-documentation/

1.3 Ohje- ja ohjelmistoversio

Tätä käyttöohjetta tarkistetaan ja päivitetään säännöllisesti. Kaikki parannusehdotukset ovat tervetulleita. *Taulukko 1.1* näyttää asiakirjan version ja vastaavan ohjelmistoversion.

Ohjeen versio	Huomautuksia	Ohjelmistoversio
MG22A1xx	Ensimmäinen julkaisu	2.70

Taulukko 1.1 Ohje- ja ohjelmistoversio

1.4 Hyväksynät ja sertifiointit



Taulukko 1.2 Hyväksynät ja sertifiointit

Saatavilla on useita hyväksyntöjä ja sertifiointeja. Ota yhteyttä Danfoss-toimistoon tai kumppaniin. T7-jännitteen (525–690 V) taajuusmuuttajat on UL-sertifioitu ainoastaan 525–600 V jännitealueelle.

Taajuusmuuttaja täyttää termistä muistin pysyvyyttä koskevat UL 61800-5-1 -vaatimukset. Katso lisätietoja tuotekohtaisen *suunnitteluoppaan* kohdasta *Moottorin lämpösuojaus*.

HUOMAUTUS!

LÄHTÖTAAJUUTTA KOSKEVAT RAJOITUKSET
Ohjelmistoversiosta 1.99 alkaen taajuusmuuttajan lähtötaajuus on rajoitettu 590 Hz:iin vientirajoitussäädösten vuoksi.

1.4.1 ADN-vaatimustenmukaisuus

Lisätietoa vaarallisten aineiden vesiliikennekuljetuksia koskevan eurooppalaisen sopimuksen mukaisesti (ADN) on *Suunnitteluoppaan* kohdassa *ADN-sopimuksen mukainen asennus*.

1.5 Hävittäminen

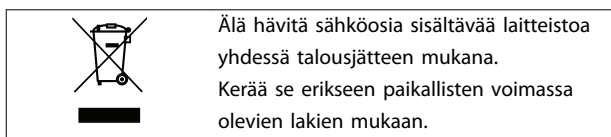

2 Turvallisuus

2.1 Turvallisuussymbolit

Tässä oppaassa käytetään seuraavia symboleja:

VAROITUS

Ilmoittaa mahdollisesti vaarallisesta tilanteesta, joka saattaa johtaa kuolemaan tai vakavaan loukkaantumiseen.

HUOMIO

Ilmoittaa mahdollisesti vaarallisesta tilanteesta, joka voisi johtaa lievään tai kohtalaiseen loukkaantumiseen. Sitä voidaan käyttää myös varoituksena käytännöistä, jotka eivät ole turvallisia.

HUOMAUTUS!

Ilmoittaa tärkeitä tietoja, mukaan lukien tilanteet, jotka voivat aiheuttaa vahinkoja laitteille tai omaisuudelle.

2.2 Pätevä henkilöstö

Oikea ja luotettava kuljetus, varastointi, asennus, käyttö ja ylläpito ovat ongelmattoman ja turvallisen käytön edellytyksiä. Ainoastaan pätevä henkilöstö saa asentaa tämän laitteiston ja käyttää sitä.

Päteväksi henkilöstöksi katsotaan koulutettu henkilöstö, joka on valtuutettu asentamaan, ottamaan käyttöön ja ylläpitämään laitteistoja, järjestelmiä ja piirejä niitä koskevien lakien ja määräysten mukaisesti. Lisäksi henkilöstön on tunnettava tässä asiakirjassa kuvatut ohjeet ja turvallisuustoimet.

2.3 Turvallisuusvarotoimet

VAROITUS

SUURJÄNNITE

Taajuusmuuttajissa esiintyy suuria jännitteitä, kun ne ovat kytkettyinä verkon vaihtovirran tulotehoon, tasavirran syöttöön, kuorman jakoon tai kestopagneettimoottoreihin. Jos taajuusmuuttajan asennus-, käynnistys- ja huoltotöitä ei teetetä pätevällä henkilöllä, seurauksena voi olla kuolema tai vakava loukkaantuminen.

- Ainoastaan pätevä henkilöstö saa tehdä taajuusmuuttajan asennus-, käynnistys- ja huoltotöitä.

VAROITUS

TAHATON KÄYNNISTYS

Kun taajuusmuuttaja on kytketty verkon vaihtovirtasyöttöön, tasavirtalähteeseen tai kuormanjakoon, moottori voi käynnistyä milloin tahansa. Tahaton käynnistys ohjelmoinnin, huollon tai korjaustöiden aikana saattaa aiheuttaa kuoleman, vakavan loukkaantumisen tai aineellisia vahinkoja. Moottori voi käynnistyä ulkoisella kytkimellä, kenttäväyläkomennolla, tulon ohjearvoviestillä LCP:stä tai LOP:stä, kauko-ohjauksella käyttämällä MCT 10 -asetusohjelmisto -ohjelmistoa tai vikatilauksen kuittauksen jälkeen.

Moottorin tahattoman käynnistykseen estäminen:

- Paina LCP:n [Off/Reset]-näppäintä ennen parametrien ohjelmointia.
- Katkaise taajuusmuuttajan syöttöjännite.
- Johdota ja kokoa taajuusmuuttaja, moottori ja kaikki käytettävät laitteet täysin ennen taajuusmuuttajan kytkemistä verkon vaihtovirtaan, tasavirtalähteeseen tai kuormanjakoon.

VAROITUS

PURKAUSAIKA

Taajuusmuuttajassa on tasajännitevälipiirin kondensattoreita, joihin voi jäädä varaus, vaikka taajuusmuuttajaan ei tule virtaa. Suurjännitteitä voi esiintyä silloinkin, kun LED-varoitusvalot eivät pala. Jos virran katkaisun jälkeen ei odoteta 40 minuuttia ennen huoltoa tai korjausta, seurauksena voi olla kuolema tai vakava loukkaantuminen.

- Sammuta moottori.
- Irrota verkon vaihtovirtasyöttö ja tasajännitevälipiirin etäsyötöt, mukaan lukien akkuvarmistukset, UPS ja tasajännitevälipiirilii-tännät muihin taajuusmuuttajiin.
- Irrota tai lukitse moottori.
- Odota 40 minuuttia, jotta kondensattorit ehtivät purkautua kokonaan.
- Varmista ennen huolto- ja korjaustöiden tekemistä sopivalla jännitteenmittauslaiteella, että kondensattorit ovat täysin purkautuneet.

VAROITUS**VUOTOVIRTAVAARA**

Vuotovirta on yli 3.5 mA. Ellei taajuusmuuttajaa maadoiteta oikein, seurauksena voi olla kuolema tai vakava loukkaantuminen.

- Varmista, että valtuutettu sähköasentaja on maadoittanut laitteiston oikein.

VAROITUS**LAITTEESTA JOHTUVA VAARA**

Pyörivien akselien ja sähkölaitteiden koskettaminen saattaa aiheuttaa kuoleman tai vakavan loukkaantumisen.

- Varmista, että ainoastaan koulutetut ja pätevät henkilöt tekevät asennus-, käynnistys- ja huoltotöitä.
- Varmista, että sähkötyöt ovat kansallisten ja paikallisten sähkömääräysten mukaisia.
- Noudata tämän käyttöoppaan ohjeita.

HUOMIO**KUUMIA PINTOJA**

Taajuusmuuttajassa on metallikomponentteja, jotka ovat kuumia vielä taajuusmuuttajan virran katkaisemisen jälkeen. Jos taajuusmuuttajan korkean lämpötilan symbolia (keltainen kolmio) ei huomioida, seurauksena voi olla vakavia palovammoja.

- Huomaa, että sisäiset komponentit, kuten kokoojakiskot, voivat olla erittäin kuumia vielä taajuusmuuttajan virran katkaisemisen jälkeen.
- Korkean lämpötilan symbolilla (keltainen kolmio) merkityt ulkopinnat ovat kuumia, kun taajuusmuuttaja on käytössä, sekä välittömästi virran katkaisemisen jälkeen.

VAROITUS**SISÄISEN VIAN AIHEUTTAMA VAARA**

Tietyissä olosuhteissa sisäinen vika voi aiheuttaa komponentin räjähtämisen. Jos kotelointia ei pidetä suljettuna ja oikein kiinnitettynä, seurauksena voi olla kuolema tai vakava loukkaantuminen.

- Älä käytä taajuusmuuttajaa, kun sen ovi on auki tai paneelit irrotettu.
- Varmista, että kotelointi on käytön aikana suljettu ja kiinnitetty oikein.

HUOMAUTUS!**VERKKOVIRTASUOJAUKSEN TURVAOPTIO**

Koteloinneille, joiden suojausluokka on IP21/IP54 (Type 1/Type 12) on saatavana verkkosuojausoptio. Verkkovirtasuojana on Lexan-suojaa, joka on asennettu koteloinnin sisään suojaamaan virtaliittimien tahattomalta koskettamiselta BGV A2, VBG 4 -standardien mukaisesti.

3 Tuotekatsaus

3

3.1 Käyttötarkoitus

Taajuusmuuttaja on elektroninen moottorin ohjain, joka muuntaa verkon vaihtovirran vaihtelevaksi vaihtovirran aallonmuoto-lähdöksi. Lähdön taajuutta ja jännitettä säädellään moottorin nopeuden tai momentin säätämiseksi. Taajuusmuuttaja on suunniteltu seuraaviin käyttötarkoituksiin:

- säätämään moottorin pyörintänopeutta vasteena järjestelmän takaisinkytkentään tai ulkoisista ohjaimista tuleviin etäkomentoihin
- valvomaan järjestelmän ja moottorin tilaa
- tuottamaan moottorin ylikuormitussuojan.

Taajuusmuuttajaa saa käyttää teollisuus- ja kaupallisissa ympäristöissä paikallisten lakien ja standardien mukaisesti. Kokoonpanosta riippuen taajuusmuuttajaa voidaan käyttää yksittäisissä sovelluksissa tai se voi muodostaa osan suuremmasta järjestelmästä tai asennuksesta.

HUOMAUTUS!

Asuinympäristössä tämä tuote saattaa aiheuttaa radiohäiriöitä, jolloin niiden vaimentaminen saattaa edellyttää lisätoimenpiteitä.

Ennakoitavissa oleva väärä käyttö

Älä käytä taajuusmuuttajaa sovelluksissa, jotka eivät ole määritettyjen käyttöolosuhteiden ja -ympäristöjen mukaisia. Varmista, että kohdassa *kappale 9 Tekniset tiedot* määritetyt olosuhteet täyttyvät.

3.2 Tehoalueet, painot ja mitat

Taulukko 3.1 sisältää vakiokokoonpanojen mitat. Katso valinnaisten kokoonpanojen mitat kohdista *kappale 9.8 Koteloinnin mitat*.

Kotelointikoko	E1h	E2h	E3h	E4h
Nimellisteho 380–480 V jännitteellä [kW (hv)]	355–450 (500–600)	500–560 (650–750)	355–450 (500–600)	500–560 (650–750)
Nimellisteho 525–690 V jännitteellä [kW (hv)]	450–630 (450–650)	710–800 (750–950)	450–630 (450–650)	710–800 (750–950)
Koteloinnin suojausluokitus	IP21/Type 1 IP54/Type 12	IP21/Type 1 IP54/Type 12	IP20/ Alusta	IP 20/ Alusta
Yksikön mitat				
Korkeus [mm (tuumaa)]	2043 (80.4)	2043 (80.4)	1578 (62.1)	1578 (62.1)
Leveys [mm (tuumaa)]	602 (23.7)	698 (27.5)	506 (19.9)	604 (23.89)
Syvyys [mm (tuumaa)]	513 (20.2)	513 (20.2)	482 (19.0)	482 (19.0)
Paino [kg (lb)]	295 (650)	318 (700)	272 (600)	295 (650)
Kuljetusmitat				
Korkeus [mm (tuumaa)]	768 (30.2)	768 (30.2)	746 (29.4)	746 (29.4)
Leveys [mm (tuumaa)]	2191 (86.3)	2191 (86.3)	1759 (69.3)	1759 (69.3)
Syvyys [mm (tuumaa)]	870 (34.3)	870 (34.3)	794 (31.3)	794 (31.3)
Paino [kg (lb)]	–	–	–	–

Taulukko 3.1 Kotelointien tehoalueet ja mitat

3.3 E1h- ja E2h-koteloiden sisänäkymä

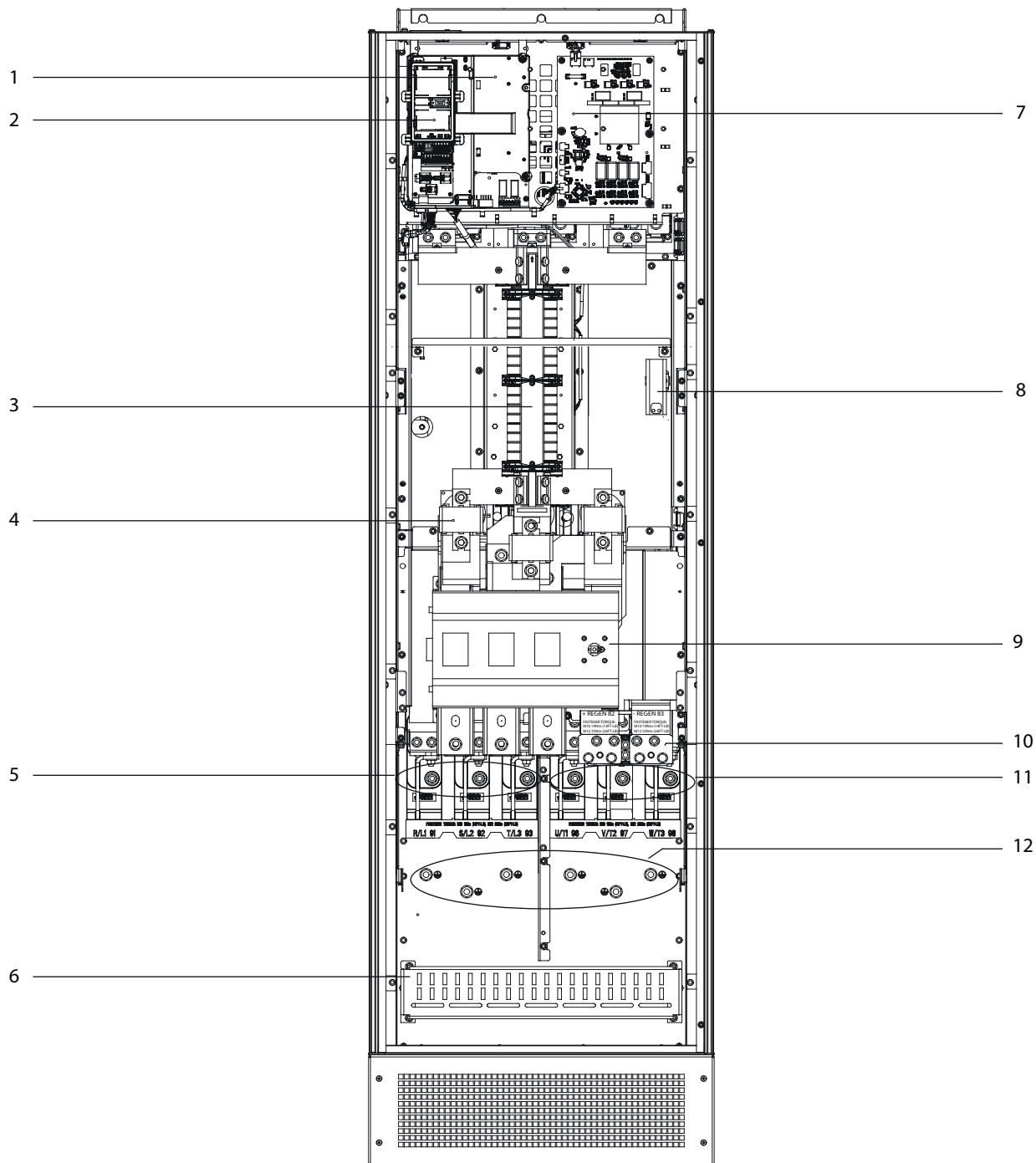

1	Ohjaushylly (katso Kuva 3.3)	7	Puhaltimen tehokortti
2	Paikallisohjauspaneelin (LCP) teline	8	Tilalämmitin (valinnainen)
3	RFI-suodatin (valinnainen)	9	Verkkovirtakatkaisin (valinnainen)
4	Pääsulakkeet (UL-vaatimusten mukaisuuden edellytys, muuten valinnainen)	10	Jarru-/regenerointiliittimet (valinnainen)
5	Verkkoliittimet	11	Moottorin liittimet
6	RFI-suojauksen päätte	12	Maadoitusliittimet

Kuva 3.1 E1h-koteloinnin sisänäkymä (E2h-kotelointi on samanlainen)

3.4 E3h- ja E4h-koteloiden sisänäkymä

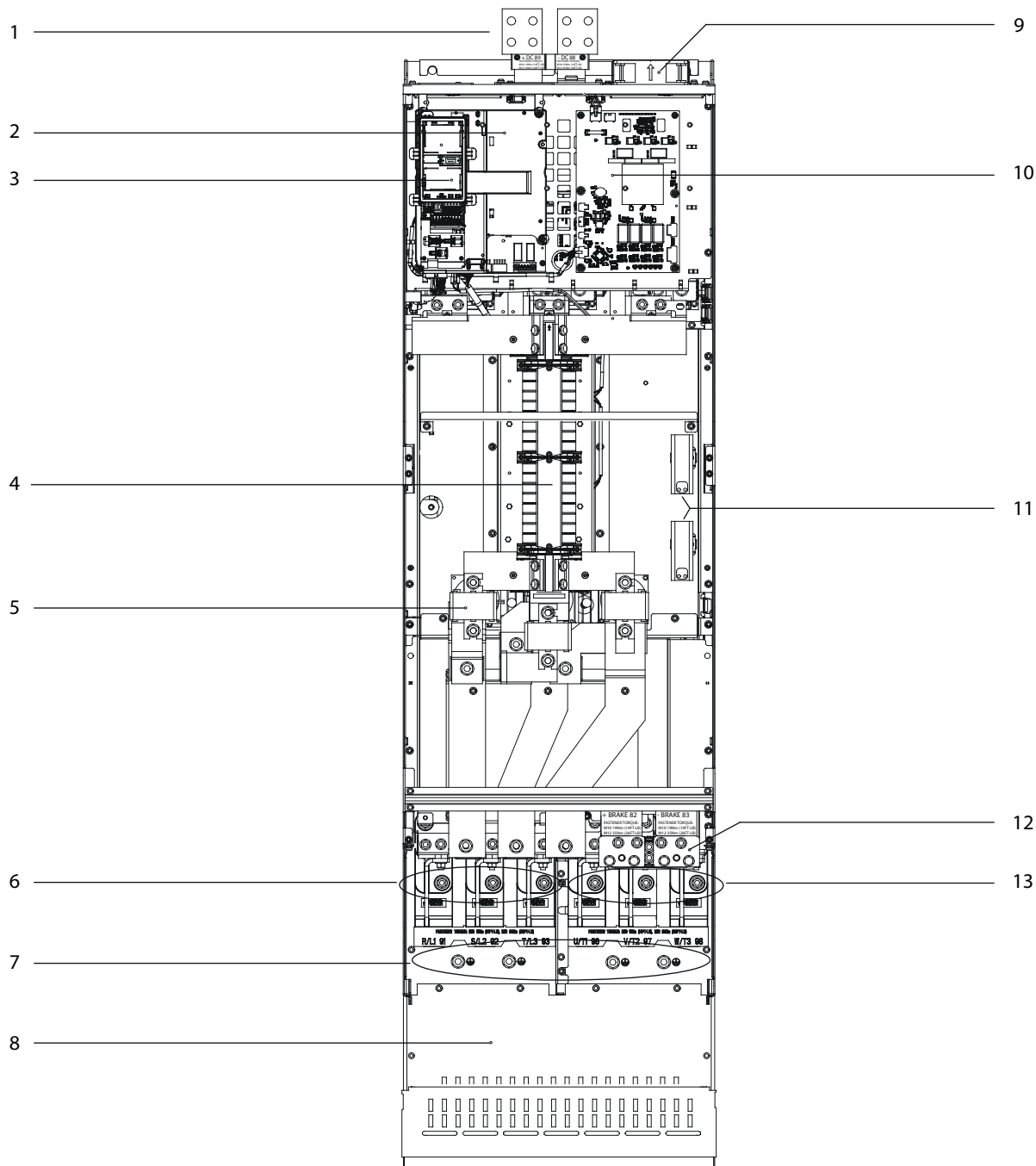

1308F211.11

1	Kuorman jako-/regenerointiliittimet (valinnainen)	8	RFI-suojauksen päätte (valinnainen, mutta vakiovaruste, jos RFI-suodatin on tilattu)
2	Ohjaushylly (katso Kuva 3.3)	9	Puhaltimet (käytetään koteloinnin etuosan jäähdyttämiseen)
3	Paikallisohjauspaneelin (LCP) teline	10	Puhaltimen tehokortti
4	RFI-suodatin (valinnainen)	11	Tilalämmitin (valinnainen)
5	Pääsulakkeet (valinnainen)	12	Jarruliittimet (valinnainen)
6	Verkkoliittimet	13	Moottorin liittimet
7	Maadoitusliittimet	-	-

Kuva 3.2 E3h-koteloinnin sisänäkymä (E4h-kotelointi on samanlainen)

3.5 Ohjaushylly

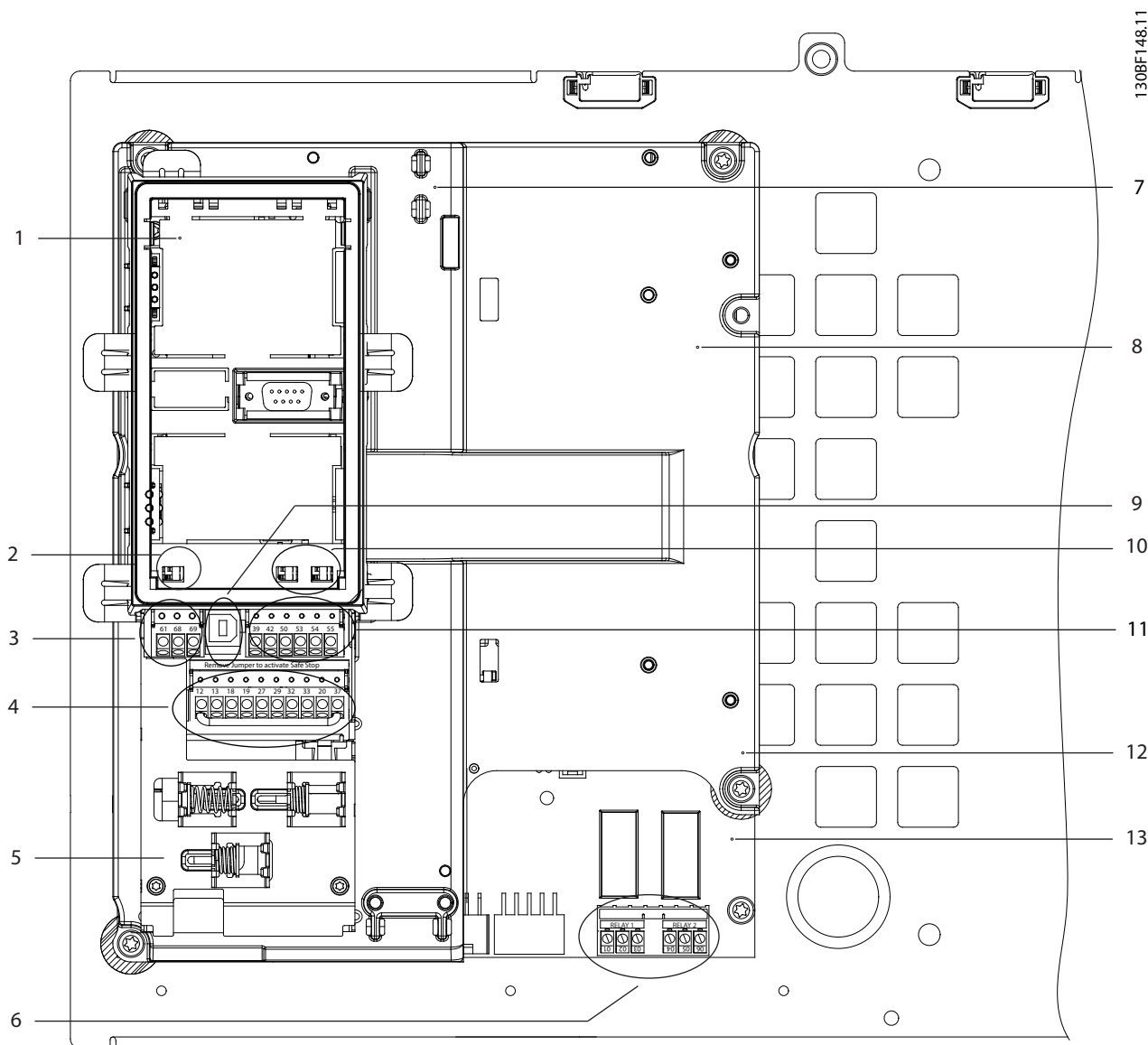

1	LCP:n teline (LCP ei kuvattu)	8	Ohjaushylly
2	Väyläliittimen katkaisin (katso kappale 5.8.5 RS485-sarjaliikenteen määrittäminen)	9	USB-portti
3	Sarjaliikenteen liittimet (katso Taulukko 5.1)	10	Analogiatuloliittimet A53/A54 (katso kappale 5.8.10 Jännite-/virtatulosignaalin valitseminen)
4	Digitaalitulo- ja lähtöliittimet (katso Taulukko 5.2)	11	Analogiatulo-/lähtöliittimen (katso Taulukko 5.3)
5	Kaapeli/EMC-puristimet	12	Jarruvastuksen liittimet, 104–106 (tehokortissa ohjaushyllyn alapuolella)
6	Rele 1 ja rele 2 (katso Kuva 5.19)	13	Tehokortti (ohjaushyllyn alapuolella)
7	Ohjauskortti (LCP:n ja ohjausliittimien alapuolella)	–	–

Kuva 3.3 Ohjaushyllyn näkymä

3.6 Paikallishjoisuuspaneeli (LCP)

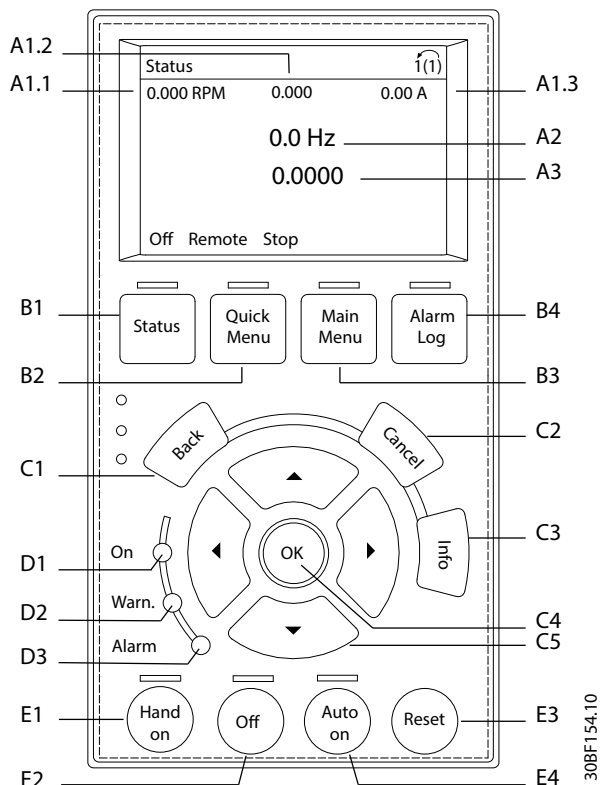

Kuva 3.4 Graafinen paikallishjoisuuspaneeli (LCP)

A. Näyttöalue

Jokaiseen näytön lukemaan on liitetty parametri. Katso Taulukko 3.2. LCP:ssä näkyviä tietoja voi muokata sovelluskohtaisesti. Katso kohta *kappale 6.3.1.2 Q1 Oma valikko*.

Selitys	Parametrin numero	Oletusasetus
A1.1	0-20	Ohjearvo [yks]
A1.2	0-21	Analogiatulo 53 [V]
A1.3	0-22	Moottorin virta [A]
A2	0-23	Taajuus [Hz]
A3	0-24	Tak.kytk. [yks]

Taulukko 3.2 LCP:n näyttöalue

B. Valikkonäppäimet

Valikkonäppäimiä käytetään valikon parametrien määrittämiseen, tilanäyttötilojen selaamiseen normaalin käytön aikana sekä vikalokitietojen tarkasteluun.

Selitys	Painike	Toiminta
B1	Status	Näyttää toimintatiedot.
B2	Quick Menu	Voit käyttää alkuasetusten parametrien ohjeita. Sisältää myös yksityiskohtaiset sovellusvaiheet. Katso <i>kappale 6.3.1.1 Pika-asetusvalikkotila</i> .

Selitys	Painike	Toiminta
B3	Main Menu	Voit käyttää kaikkia parametreja. Katso <i>kappale 6.3.1.9 Päävalikkotila</i> .
B4	Alarm Log	Näyttää aktiivisten hälytysten luettelon ja 10 uusinta hälytystä.

Taulukko 3.3 LCP:n valikkonäppäimet

C. Navigointipainikkeet

Navigointipainikkeilla ohjelmoidaan toimintoja ja liikutetaan näyttökohdistinta. Lisäksi navigointinäppäimillä voi säädellä nopeutta paikallisessa käytössä (käsikäytössä). Näytön kirkkautta voi säätää [Status]- [▲]/[▼]-painikkeilla.

Selitys	Painike	Toiminta
C1	Back	Palauttaa edelliseen vaiheeseen tai luetteloon valikkorakenteessa.
C2	Cancel	Peruu viimeksi tekemäsi muutoksen tai antamasi komennon, kunhan näyttötilaa ei ole vaihdettu.
C3	Info	Näyttää näytössä näkyvän toiminnon määritelmän.
C4	OK	Käyttää parametriryhmiä tai ottaa valinnan käyttöön.
C5	▲ ▼ ◀ ▶	Liikkua valikkokohtien välillä.

Taulukko 3.4 LCP:n navigointipainikkeet

D. Merkkivalot

Merkkivaloja käytetään taajuusmuuttajan tilan ilmaise-
miseen ja varoitus- tai vikatilojen ilmoittamiseen
visuaalisesti.

Selitys	Merkkiv alo	Merkkiva lo	Toiminta
D1	On	Vihreä	Syttyy, kun taajuusmuuttaja saa tehoa verkkojännitteestä tai 24 V:n ulkoisesta virtälähteestä.
D2	Warn.	Keltainen	Syttyy, kun aktiivisia varoitustiloja on. Näyttöalueelle tulee ongelman ilmaiseva teksti.
D3	Alarm	Punainen	Syttyy vikatilanteen ollessa aktiivinen. Näyttöalueelle tulee ongelman ilmaiseva teksti.

Taulukko 3.5 LCP:n merkkivalot

E. Toimintopainikkeet ja nollaus

Toimintopainikkeet ovat paikallisohjauspaneelin alaosassa.

Selitys	Painike	Toiminta
E1	[Hand on]	Käynnistää taajuusmuuttajan paikallisohjauksella. Ohjaustulosta tai sarjaliikenteestä peräisin oleva ulkoinen pysäytyssignaali ohittaa paikallisen [Hand On] -ohjauksen.
E2	Off	Sammuttaa moottorin, mutta ei katkaise tehonsyöttöä taajuusmuuttajalle.
E3	Auto on	Asettaa järjestelmän etäkäyttötilaan, jossa se voi vastata ulkoiseen ohjausliittimistä tai sarjaliikenteestä saapuvaan käynnistyskomentoon.
E4	Reset	Nollaa taajuusmuuttajan manuaalisesti vian korjaamisen jälkeen.

Taulukko 3.6 LCP:n toimintopainikkeet ja nollaus

4 Mekaaninen asennus

4.1 Toimitetut tuotteet

Toimitetut tuotteet voivat vaihdella tuotteen kokoonpanon mukaan.

- Varmista, että toimitetut tuotteet ja tyyppikilven tiedot vastaavat tilausvahvistusta.
- Tarkista pakkaus ja taajuusmuuttaja visuaalisesti kuljetuksen aikaisen asiattoman käsittelyn aiheuttamien vahinkojen varalta. Tee mahdolliset korvausvaatimukset kuljetusyhtiölle. Säilytä vaurioituneet osat selvitystä varten.

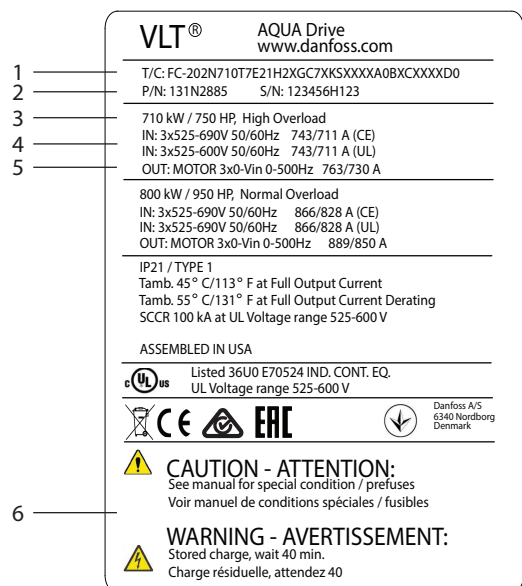

1	Tyyppikoodi
2	Koodinumero
3	Tehoalue
4	Syöttöjännite, virta ja taajuus (pienellä/suurella jännitteellä)
5	Lähtöjännite, virta ja taajuus (pienellä/suurella jännitteellä)
6	Purkausaika

Kuva 4.1 Tuotteen tyyppikilpi E2h-kotelointia varten (esimerkki)

HUOMAUTUS!

Tyyppikilven irrottaminen taajuusmuuttajasta voi aiheuttaa takuun raukeamisen.

4.2 Tarvittavat työkalut

Vastaanotto/pakkauksesta purkaminen

- I-palkki ja koukut, joiden nimelliskantavuus on riittävä taajuusmuuttajan painolle. Katso *kappale 3.2 Tehoalueet, painot ja mitat*.
- Nosturi tai muu nostolaite laitteen asettamiseen paikalleen.

Asennus

- Pora, jossa on 10 tai 12 mm terät.
- Rullamitta.
- Erikokoisia Phillips- tai tasakärkisiä ruuvitalttoja.
- Kiintoavain ja tarvittavat metrijärjestelmän hylsy (7–17 mm)
- Kiintoavaimen jatkot.
- Torx-terät (T25 ja T50)
- Reikämeisti pellin läpi vedettäviä kaapeliputkia ja kaapeliläpivientejä varten.
- I-palkki ja koukut taajuusmuuttajan nostamista varten. Katso *kappale 3.2 Tehoalueet, painot ja mitat*.
- Nosturi tai muu nostolaite taajuusmuuttajan asettamiseen jalustalle ja paikalleen

4.3 Varastointi

Säilytä taajuusmuuttaja kuivassa paikassa. Säilytä laitteisto suljetussa pakkauksessaan asennukseen asti. Katso suositeltu ympäristön lämpötila kohdista *kappale 9.4 Ympäristön olosuhteet*.

Ajoittaista latausta (kondensaattorin varaamista) ei tarvitse tehdä, jos säilytys kestää enintään 12 kuukautta.

4.4 Käyttöympäristö

Ympäristöissä, joissa on nesteitä, hiukkasia tai korroosiota aiheuttavia kaasuja, on varmistettava, että laitteen IP-/tyyppiluokitus vastaavat asennusympäristöä. Katso ympäristön olosuhteita koskevat määritykset kohdasta *kappale 9.4 Ympäristön olosuhteet*.

HUOMAUTUS!

KONDENSAATIO

Kosteus voi kondensoitua myös sähkökomponentteihin ja aiheuttaa oikosulkuja. Vältä asennusta alueille, joilla esiintyy pakkasta. Asenna lisävarusteena saatava tilalämmitin, jos taajuusmuuttaja on ympäristön ilmaa kylmempi. Valmiustilassa käyttäminen pienentää kondensaation riskiä niin kauan kuin tehonhäviö estää kosteuden muodostumisen piireihin.

HUOMAUTUS!

ÄÄRIMMÄISET YMPÄRISTÖN OLOSUHTEET

Kuumat tai kylmät olosuhteet heikentävät laitteen suorituskykyä ja lyhentävät sen käyttöikää.

- Älä käytä ympäristöissä, joissa lämpötila on yli 55 °C (131 °F).
- Taajuusmuuttaja voi toimia alhaisimmillaan -10 °C:n (14 °F) lämpötilassa. Asianmukainen toiminta nimelliskuormituksella taataan kuitenkin ainoastaan 0 °C:n (32 °F) lämpötilaan asti.
- Kaappiin tai asennuspaikkaan vaaditaan lisäilmanvaihtoa, jos lämpötila on ympäristön lämpötilan rajoja korkeampi.

4.4.1 Kaasut

Syövyttävät kaasut, kuten rikkivety, kloori tai ammoniakki voivat vahingoittaa sähköisiä ja mekaanisia komponentteja. Laitteessa käytetään lakkapinnoitettuja piirilevyjä syövyttävien kaasujen vaikutuksen vähentämiseksi. Katso pinnoiteluokkien määritykset ja nimellisarvot kohdasta *kappale 9.4 Ympäristön olosuhteet*.

4.4.2 Pöly

Ota seuraavat seikat huomioon, kun taajuusmuuttaja asennetaan pölyisiin ympäristöihin:

Säännöllinen huolto

Pöly toimii eristekerroksena, kun se kerääntyy elektronisille komponenteille. Tämä kerros heikentää komponenttien jäähdytyskapasiteettia ja komponentit kuumenevat. Kuumempi ympäristö lyhentää elektronisten komponenttien käyttöikää.

Estä pölyn kerääntyminen jäähdytysriville ja puhaltimille. Katso tarkempia huolto- ja ylläpitotietoja kohdasta *kappale 8 Huolto, diagnostiikka ja vianmääritys*.

Jäähdytyspuhaltimet

Puhaltimet tuottavat taajuusmuuttajaa jäähdyttävää ilmavirtaa. Kun puhaltimet altistuvat pölyisille ympäristöille, pöly voi vahingoittaa puhaltimen laakereita ja aiheuttaa puhaltimen ennenaikaisen vioittumisen. Pöly voi myös kerääntyä puhaltimen siiville, jolloin aiheutuu epätasapainoa, joka estää puhallinta jäähdyttämästä laitetta oikein.

4.4.3 Mahdollisesti räjähdysvaaralliset tilat

VAROITUS

RÄJÄHDYSVAARALLINEN TILA

Älä asenna taajuusmuuttajaa mahdollisesti räjähdysvaaralliseen tilaan. Asenna taajuusmuuttaja kaappiin tämän alueen ulkopuolelle. Tämän ohjeen noudattamatta jättäminen suurentaa kuoleman tai vakavan loukkautumisen riskiä.

Mahdollisesti räjähdysvaarallisissa tiloissa käytettävien järjestelmien on täytettävä tietyt ehdot. EU-direktiivi 94/9/EY (ATEX 95) luokittelee elektronisten laitteiden käytön mahdollisesti räjähdysvaarallisissa tiloissa.

- Luokka d määrittää, että kipinän syntyessä se jää suojatulle alueelle.
- Luokka e kieltää kipinöiden syntymisen.

Moottorit, joissa on luokan d suojaus

Ei vaadi hyväksyntää. Erikoisjohdotus ja -kotelointi vaaditaan.

Moottorit, joissa on luokan e suojaus

Yhdessä ATEX-hyväksytyt PTC-valvontalaitteen, kuten VLT® PTC-termistorikortti MCB 112:n kanssa asennus ei vaadi hyväksytyt tarkastuslaitoksen tekemää yksittäishyväksyntää.

Moottorit, joissa on luokan d/e suojaus

Varsinaisella moottorilla on luokan e syttymissuojausluokitus, kun taas moottorikaapelit ja liitäntäympäristö ovat luokan d mukaisia. Käytä taajuusmuuttajan lähdössä siniaaltosuodatinta korkean huippujännitteen alentamiseen.

Käytä seuraavia, kun taajuusmuuttajaa käytetään mahdollisesti räjähdysvaarallisissa tilassa:

- Moottorit, joissa on luokan d tai e suojaus.
- PTC-lämpötila-anturi moottorin lämpötilan valvomiseksi.
- Lyhyet moottorikaapelit.
- Siniaaltolähtösuodattimet, kun ei käytetä suojattuja moottorikaapeleita.

HUOMAUTUS!**MOOTTORIN TERMISTORIN ANTURIN VALVONTA**

VLT® AutomationDrive -laitteissa, joissa on VLT® PTC-termistorikortti MCB 112 -optio, on räjähdysvaarallisten tilojen PTB-sertifiointi.

4.5 Asennus- ja jäähdytysvaatimukset**HUOMAUTUS!**

Virheellinen asennus voi aiheuttaa ylikuumentumista ja heikentää suorituskykyä.

Asennusvaatimukset

- Sijoita laite mahdollisimman lähelle moottoria. Katso moottorikaapelin enimmäispituus kohdasta *kappale 9.5 Kaapelien tekniset tiedot*.
- Varmista laitteen vakaus asentamalla se kiinteälle pinnalle.
- E3h- ja E4h-koteloinnit voi asentaa:
 - Pystysuoraan paneelin taustalevyllä (tyypillinen asennus).
 - Pystysuoraan ylösalaisin paneelin taustalevyllä.¹⁾
 - Vaakasuoraan selkäpuoli alas paneelin taustalevyn päälle.¹⁾
 - Vaakasuoraan kyljelleen, kiinnitetty paneelin lattiaan.¹⁾
- Varmista, että asennuspaikka on tarpeeksi luja kestääkseen laitteen painon.
- Varmista, että laitteen ympärillä on riittävästi tilaa jäähdytystä varten. Katso kohta *kappale 9.9 Koteloinnin ilmavirta*.
- Varmista riittävä tila oven avaamista varten.
- Varmista kaapelin läpivienti pohjasta.

1) Jos asennuksesi on epätyypillinen, ota yhteyttä tehtäseen.

Jäähdytysvaatimukset

- Varmista, että laitteen ylä- ja alapuolella on ilmaväli tuuletusta varten. Pienin ilmaväli: 225 mm (9").
- Järjestä riittävä ilmavirtaus. Katso *Taulukko 4.1*.
- Redusointi lämpötilojen vuoksi on huomioitava, kun lämpötila on 45°C (113 °F) ja 50 °C (122 °F) ja korkeus 1000 m (3300 jalkaa) merenpinnan yläpuolella. Lisätietoja on *Suunnitteluoppaassa*.

Taajuusmuuttajassa käytetään taustakanavan jäähdytysjärjestelmää, joka poistaa jäähdytysriivan jäähdytysilmaa. Jäähdytysriivan jäähdytysilma kuljettaa noin 90 % lämmöstä pois taajuusmuuttajan takakanavan kautta. Takakanavan ilma voidaan johtaa paneelista tai huoneesta seuraavasti:

- **Putkijäähdytys**
Takakanavan jäähdytysarvoja on saatavana jäähdytysriivan jäähdytysilman johtamiseksi pois paneelista, kun IP20-/alusta-taajuusmuuttajat asennetaan Rittal-kotelointiin. Näiden sarjojen käyttö vähentää lämpöä paneelissa, jolloin voidaan käyttää pienempiä ovipuhaltimia.
- **Takaseinän jäähdytys**
Ylä- ja alasuojuksen asentaminen laitteeseen mahdollistaa takakanavan jäähdytysilman poistamisen huoneesta.

HUOMAUTUS!

E3h- ja E4h-koteloinneille (IP20/alusta) vaaditaan kotelointiin vähintään 1 ovipuhallin poistamaan lämpö, joka ei jää taajuusmuuttajan takakanavaan. Se poistaa myös kaiken muun hukkalämmön muista taajuusmuuttajan sisäpuolen komponenteista. Laske oikean puhallinkoon valitsemiseksi vaadittava kokonaisilmavirtaus.

Tarvittava ilmavirtaus jäähdytys-elementin kautta on varmistettava.

Runko	Ovipuhallin/yläpuhallin [m ³ /h (cfm)]	Jäähdytysriivan puhallin [m ³ /h (cfm)]
E1h	510 (300)	994 (585)
E2h	552 (325)	1053–1206 (620–710)
E3h	595 (350)	994 (585)
E4h	629 (370)	1053–1206 (620–710)

Taulukko 4.1 Ilmavirtaus

4.6 Yksikön nostaminen

Käytä taajuusmuuttajan nostamiseen aina siihen tarkoitettuja nostokorvakkeita. Käytä tankoa taajuusmuuttajan nostoaukkojen vääntymisen välttämiseen.

VAROITUS**KUOLEMAN TAI LOUKKAANTUMISEN VAARA**

Noudata paikallisia painavien taakkojen nostamista koskevia määräyksiä. Jos suosituksia ja paikallisia turvallisuusmääräyksiä ei noudateta, seurauksena voi olla kuolema tai vakava loukkaantuminen.

- Varmista, että nostolaitteet ovat hyvässä käyttökunnossa.
- Katso eri kotelointityyppien painot kohdasta *kappale 3.2 Tehoalueet, painot ja mitat*.
- Tangon maksimihalkaisija: 20 mm (0,8 in).
- Kulma taajuusmuuttajan yläosasta nostokaapeliin: vähintään 60°.

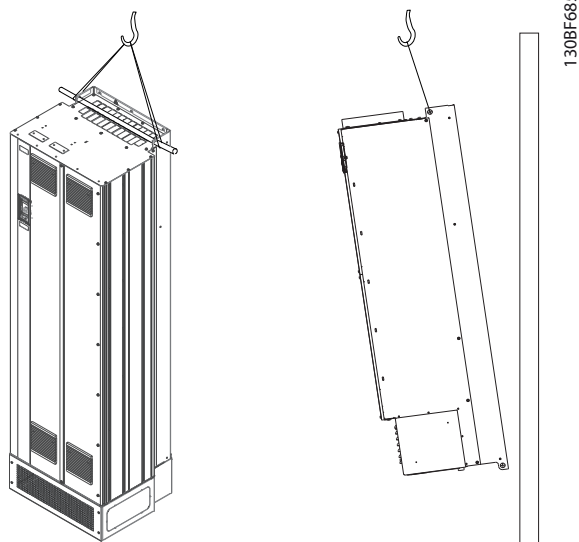

Kuva 4.2 Suositeltava nostotapa

4.7 Mekaaninen asennus, E1h/E2h

E1h- ja E2h-koteloitinkoko on tarkoitettu ainoastaan lattiasennukseen ja se toimitetaan jalustan ja läpivientilevyn kanssa. Jalusta ja läpivientilevy on asennettava sopivaan asennukseen.

Jalustan korkeus on 200 mm (7,9 tuumaa) ja sen etuosassa on aukko taajuusmuuttajan tehokomponenttien jäähdytykseen tarvittavaa ilmavirtaa varten.

Taajuusmuuttajan läpivientilevy on tarpeen riittävän jäähdytysilman tuomiseksi taajuusmuuttajan ohjaukseen ovipuhaltimen kautta ja IP21/Type 1- tai IP54/Type 12 -suojaustasojen säilyttämiseksi.

4.7.1 Jalustan kiinnittäminen lattiaan

Jalusta on kiinnitettävä lattiaan 6 pultilla ennen koteloinnin asentamista.

1. Määritä laitteen oikea paikka. Ota huomioon käyttöolosuhteet ja pääsy kaapeleille.
2. Irrota jalustan etupaneeli päästäksesi käsiksi asennusreikiin.
3. Aseta jalusta lattialle ja kiinnitä se 6 pultilla asennusreikien läpi. Katso ympyröidyt alueet kohdassa *Kuva 4.3*.

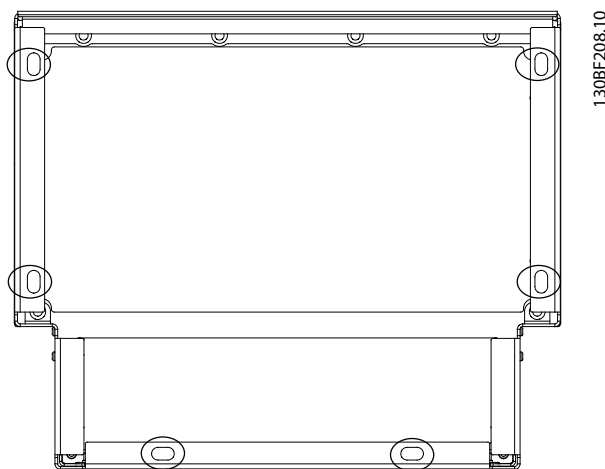

Kuva 4.3 Jalustan kiinnityspisteet lattiaan

4.7.2 E1h-/E2h-laitteen kiinnittäminen jalustaan

1. Nosta taajuusmuuttaja ja aseta se jalustalle. Jalustan takaosassa on 2 pulttia, jotka liukuvat 2 koteloinnin takana olevaan pitkänomaiseen reikään. Sijoita taajuusmuuttaja säätämällä pultteja ylös tai alas. Kiinnitä löysästi 2 M10 mutterilla ja lukituskiinnikkeillä. Katso *Kuva 4.4*.
2. Varmista, että yläpuolella on 225 mm (9 tuumaa) tilaa ilman poistoa varten.
3. Varmista, että ilmanotto laitteen etuosassa alhaalla on esteetön.
4. Kiinnitä kotelointi jalustan yläosaan 6 M10 x 30 -kiinnittimellä. Katso kohta *Kuva 4.5*. Kierrä kukin pultti löyhästi paikalleen, kunnes kaikki pultit on asennettu.
5. Kiinnitä pultit kunnolla ja kiristä ne 19 Nm (169 in-lb) tiukkuuteen.
6. Kiristä 2 koteloinnin takana olevaa M10-mutteria 19 Nm (169 in-lb) tiukkuuteen.

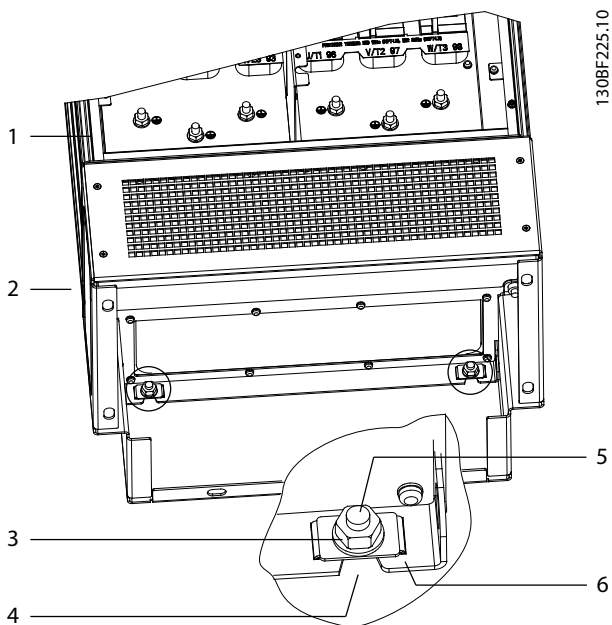

130BF225.10

1	Kotelointi	4	Koteloinnin urareikä
2	Jalusta	5	Pultti jalustan takaosassa
3	M10-mutteri	6	Lukituskannatin

Kuva 4.4 Jalustan takaosan kiinnityspisteet kotelointiin

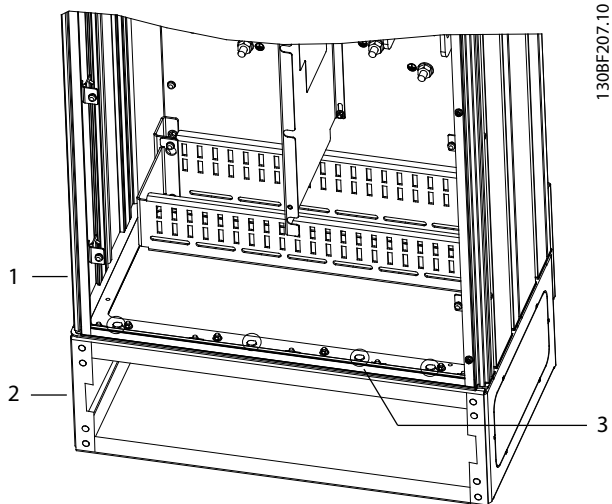

130BF207.10

1	Kotelointi	3	M10 x 30 -kiinnittimet (takakulman pultteja ei näytetä)
2	Jalusta	-	-

Kuva 4.5 Jalustan kiinnityspisteet kotelointiin

4.7.3 Kaapelien aukkojen tekeminen

Läpivientilevy on metallilevy, jonka ulkoreunassa on pinnapultteja. Läpivientilevyssä on kaapelien läpivienti- ja päättämiskohdat ja se on asennettava IP21/IP54 (Type 1/ Type 12) -suojausluokituksen säilyttämiseksi. Levy asetetaan taajuusmuuttajan koteloinnin ja jalustan väliin. Levyn voi asentaa pinnapulttien suunnasta riippuen koteloinnin tai jalustan sisäpuolelta. Katso läpivientilevyn mitat kohdasta *kappale 9.8.1 E1h ulkomitat*.

Katso myöhemmät vaiheet kohdasta *Kuva 4.6*.

1. Tee reikämeistillä kaapelien reiät läpivientilevyyn.
2. Asenna läpivientilevy jollakin seuraavista menetelmistä:
 - 2a Työnnä läpivientilevy jalustan läpi liu'uttamalla läpivientilevy jalustan etuosassa olevan uran (4) läpi.
 - 2b Työnnä läpivientilevy koteloinnin läpi kääntämällä läpivientilevyä vinoon, kunnes sen voi liu'uttaa uritettujen kannattimien alle.
3. Kohdista läpivientilevyn pinnapultit jalustan reikiin ja kiinnitä 10 M5-mutterilla (2).
4. Kiristä mutterit 2.3 Nm (20 in-lb) tiukkuuteen.

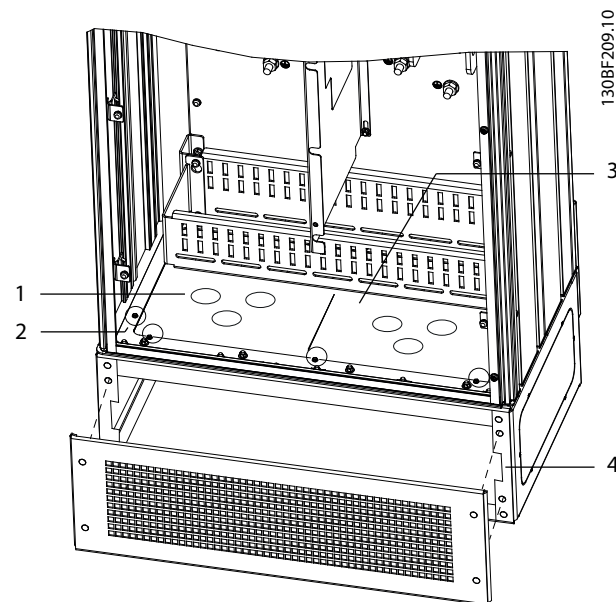

130BF209.10

1	Kaapelien tuloaukko	4	Ura jalustan pohjassa
2	M5-mutteri	5	Etukansi/-säleikkö
3	Läpivientilevy	-	-

Kuva 4.6 Läpivientilevyn asentaminen

4.8 Mekaaninen asennus, E3h/E4h

E3h- ja E4h-kotelointikoot on tarkoitettu asennettaviksi seinälle tai asennuspaneelille koteloinnin sisään. Kotelointiin asennetaan muovinen läpivientilevy. Se on suunniteltu estämään tahaton pääsy liittimille IP20/suojatussa alustalaitteessa.

HUOMAUTUS!

Regenerointi-/kuormituksenjako-optio
Koteloinnin päällä olevien paljaiden liittimien vuoksi regenerointi-/kuormituksenjako-optiolla varustettujen laitteiden suojaluokka on IP00.

4.8.1 E3h-/E4h-koteloinnin kiinnittäminen asennuslevyyn tai seinään.

1. Poraa kotelointikoon mukaiset asennusreiät. Katso *kappale 9.8 Koteloinnin mitat*.
2. Kiinnitä taajuusmuuttajan koteloinnin yläosa asennuslevyyn tai seinään.
3. Kiinnitä taajuusmuuttajan koteloinnin alaosa asennuslevyyn tai seinään.

4.8.2 Kaapelien aukkojen tekeminen

Läpivientilevy peittää taajuusmuuttajan koteloinnin alaosan ja se on asennettava IP20/Alusta-suojaluokituksen säilyttämiseksi. Läpivientilevy muodostuu muovinelioista, jotka voi leikata mahdollistamaan kaapelien veto liittimille. Katso *Kuva 4.7*.

1. Irrota pohjapaneeli ja liitinsuoja. Katso *Kuva 4.8*.
 - 1a Irrota pohjapaneeli irrottamalla 4 T25-ruuvia.
 - 1b Irrota 5 T20-ruuvia, jotka kiinnittävät taajuusmuuttajan pohjan liitinsuojan yläosaan ja vedä sitten liitinsuoja suoraan pois.
2. Määritä moottori-, verkkovirta- ja maadoituskaapelien koko ja sijainti. Merkitse niiden sijainti ja koot muistiin.

3. Tee kaapelien mittojen ja sijaintien perusteella aukot muoviseen läpivientilevyyn leikkaamalla tarvittavat neliöt.
4. Vedä muovinen läpivientilevy (7) liitinsuojan pohjakiskoille.
5. Kallista liitinsuojan etuosaa alaspäin, kunnes kiinnittimien kärjet (8) ovat uritettujen taajuusmuuttajan kannattimien (6) päällä.
6. Varmista, että liitinsuojan sivupaneeli ovat kiskon ohjaimen (5) ulkopuolella.
7. Työnnä liitinsuojaa, kunnes se on uritettua taajuusmuuttajan kannatinta vasten.
8. Kallista liitinsuojan etuosaa ylöspäin, kunnes taajuusmuuttajan pohjassa oleva kiinnittimen reikä on samassa linjassa liittimen avaimenreiän aukon (9) kanssa. Kiinnitä 2 T25-ruuvilla ja kiristä 2.3 Nm (20 in-lb) tiukkuuteen.
9. Kiinnitä pohjapaneeli 3 T25-ruuvilla ja kiristä 2.3 Nm (20 in-lb) tiukkuuteen.

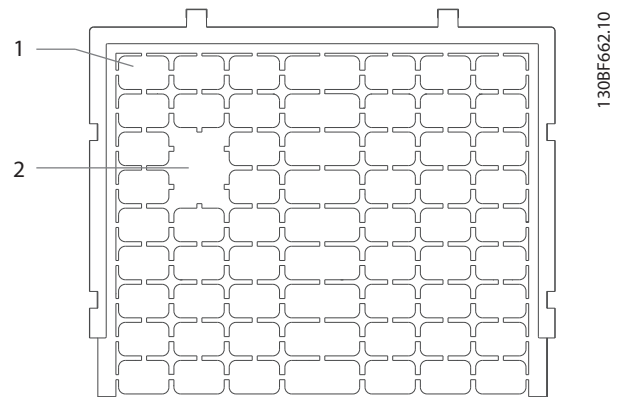

1	Muovinen nelikulmio
2	Neliöt poistettu kaapelien käyttämistä varten

Kuva 4.7 Muovinen läpivientilevy

4

130BF688.10

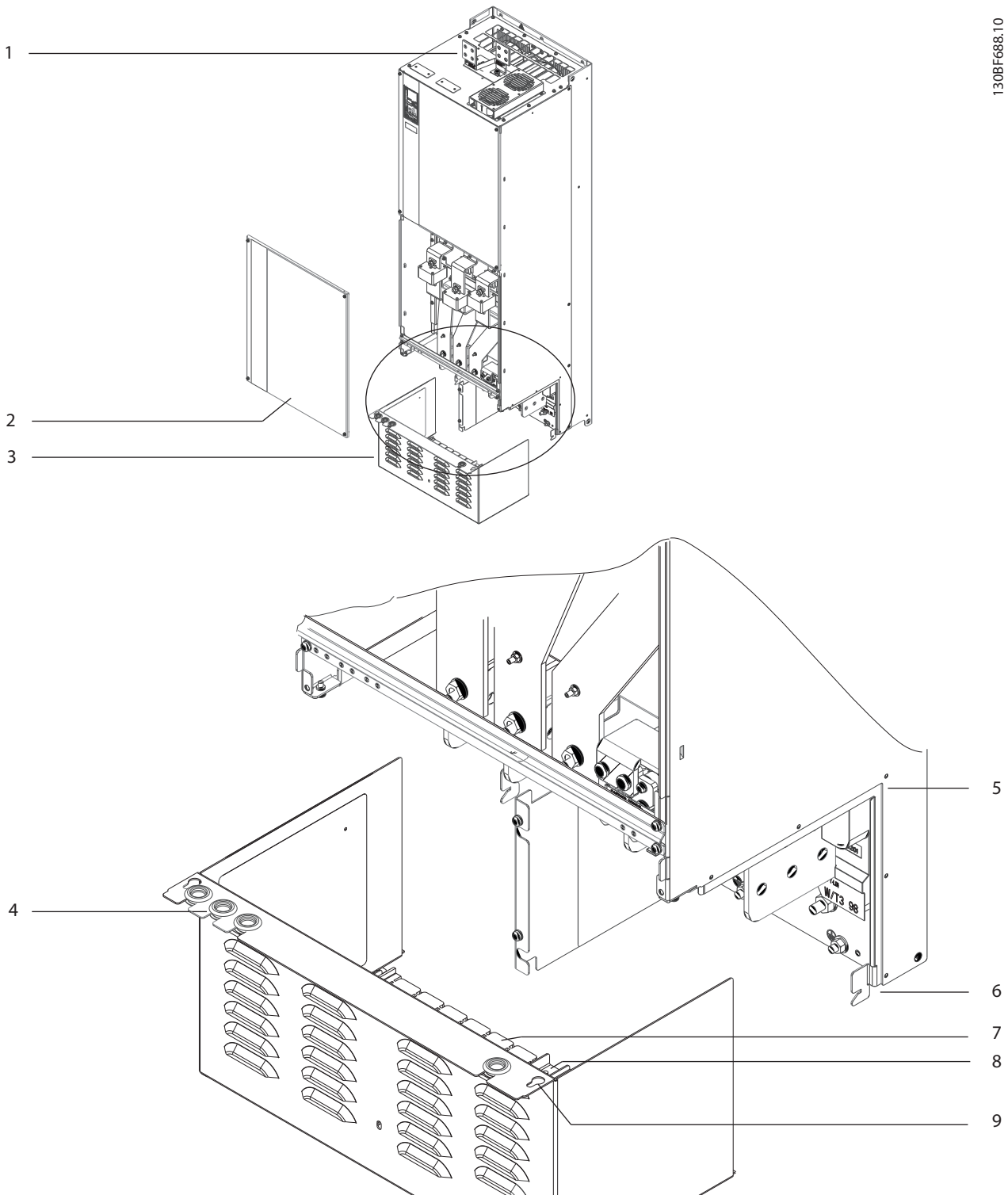

1	Kuorman jako-/regenerointiliittimet (valinnainen)	6	Uritettu taajuusmuuttajan kannatin
2	Pohjapaneeli	7	Muovinen läpivientilevy (asennettu)
3	Liitinsuoja	8	Kiinnittimen kärki
4	Läpivienttiivisteen reikä ohjauskaapeleita varten	9	Avaimenreiän aukko
5	Kisko-ohjain	-	-

Kuva 4.8 Läpivientilevyn ja liitinsuojan kokoaminen

4.8.3 Kuormituksenjako-/regenerointiliittimien asentaminen

Kuormituksenjaon-/regeneroinnin liittimiä, jotka sijaitsevat taajuusmuuttajan yläosassa, ei asenneta tehtaalla niiden kuljetuksessa vahingoittumisen välttämiseksi. Katso myöhemmät vaiheet kohdasta *Kuva 4.9*.

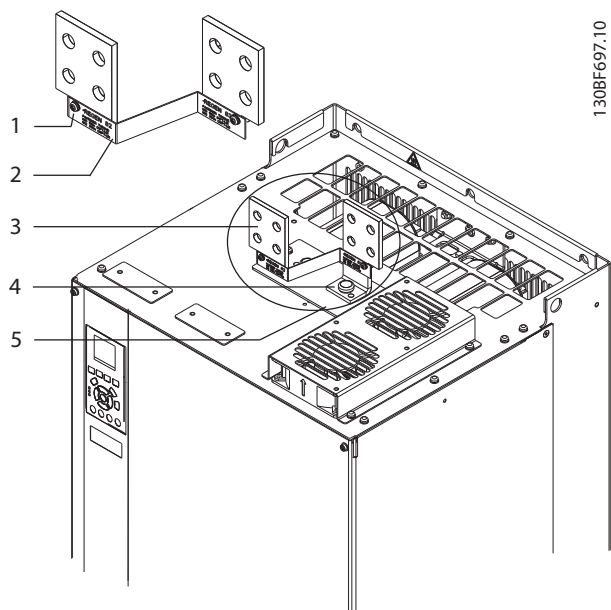

1	Tarran kiinnitin, M4
2	Tarra
3	Kuormituksenjako-/regenerointiliitin
4	Liittimen kiinnitin, M10
5	Liitinlevy, jossa on 2 aukkoa

Kuva 4.9 Kuormituksenjako-/regenerointiliittimet

- Poista liitinlevy, 2 liitintä, tarra ja kiinnittimet taajuusmuuttajan mukana toimitetusta varustelaukusta.
- Irrota liitin kuormituksenjaon/regeneroinnin aukosta taajuusmuuttajan yläosassa. Siirrä kaksi M5-kiinnitintä sivuun myöhemmää uudelleenkäyttöä varten.
- Irrota muovinen taustamateriaali ja asenna liitinlevy kuormituksenjaon/regeneroinnin aukon päälle. Kiinnitä 2 M5-kiinnittimellä ja kiristä 2.3 Nm (20 in-lb) tiukkuuteen.
- Asenna kumpikin liitin liitinlevyyn yhdellä M10 kiinnittimellä liitintä kohti. Kiristä 19 Nm (169 in-lb) tiukkuuteen.
- Asenna tarra kiinnitinten eteen kohdassa *Kuva 4.9* kuvatulla tavalla. Kiinnitä 2 M4-ruuvilla ja kiristä 1.2 Nm (10 in-lb) tiukkuuteen.

5 Sähköasennus

5.1 Turvallisuusohjeet

Katso *kappale 2 Turvallisuus*, yleiset turvaohjeet.

VAROITUS

INDUSOITUNUT JÄNNITE

Yhdessä kuljetetuista eri taajuusmuuttajien moottorin lähtökaapeleista indusoitunut jännite voi ladata laitteiston kondensaattoreita silloinkin, kun laitteistosta on katkaistu virta ja se on lukittu. Jos moottorin lähtökaapeleita ei ole kuljetettu erillään tai ei käytetä suojattua kaapelia, seurauksena voi olla kuolema tai vakava loukkaantuminen.

- Vedä moottorikaapelit erikseen tai
- Käytä suojattuja kaapeleita.
- Lukitse kaikki taajuusmuuttajat samanaikaisesti.

VAROITUS

SÄHKÖISKUVAARA

Taajuusmuuttaja voi aiheuttaa maadoitusjohtimeen tasavirran, minkä seurauksena voi olla kuolema tai vakava loukkaantuminen.

- Kun sähköiskusuojaukseen käytetään vikavirtarelettä (RCD), vain B-tyyppin RCD:tä saa käyttää syöttöpuolella.

Suosituksen noudattamatta jättäminen tarkoittaa, että RCD ei suojaa tarkoitetulla tavalla.

Ylivirtasuojaus

- Sovelluksissa, joissa on useita moottoreita, vaaditaan taajuusmuuttajan ja moottorin väliin muita suojalaitteita, kuten oikosulkusuojaus tai moottorin lämpösuojaus.
- Oikosulku- ja ylivirtasuojaukselta varten on syötössä oltava sulakkeet. Jos sulakkeita ei ole asennettu tehtaalla, asentajan on hankittava ne. Katso sulakkeiden suurimmat nimellistehot kohdasta *kappale 9.7 Sulakkeet*.

Johdintyyppi ja nimellisteho

- Kaikkien kaapelointien on oltava poikkipinta-alaa ja ympäristön lämpötilaa koskevien paikallisten ja kansallisten vaatimusten mukaisia.
- Tehokytkennän johdinsuositus: Kuparilanka, nimelliskestävyys vähintään 75 °C (167 °F).

Katso suositellut johdinkoot ja tyypit kohdasta *kappale 9.5.1 Kaapelien tekniset tiedot*.

HUOMIO

AINEELLISIA VAHINKOJA!

Moottorin ylikuormitussuojaus ei sisälly oletusasetuksiin. Lisää tämä toiminto asettamalla kohdan *parametri 1-90 Moottorin lämpösuojaus* arvoksi [ETR-laukaisu] tai [ETR-varoitus]. Koskee Pohjois-Amerikan markkinoita: ETR-toiminto antaa NEC:n mukaisen luokan 20 moottorin ylikuormitussuojan. Jos parametrin *parametri 1-90 Moottorin lämpösuojaus* arvoksi ei aseteta [ETR-laukaisu] tai [ETR-varoitus], moottorin ylikuormitussuojasta ei ole ja moottorin ylikuumentuessa voi aiheutua aineellisia vahinkoja.

5.2 EMC-direktiivin mukainen asennus

Varmista asennuksen EMC-direktiivin mukaisuus noudattamalla ohjeita kohdassa:

- *kappale 5.3 Kytkenäkaavio*.
- *kappale 5.4 Moottorin kytkeminen*.
- *kappale 5.6 Kytkeminen maadoitukseen*.
- *kappale 5.8 Ohjauskaapelit*.

HUOMAUTUS!

KIERRETYT SUOJAUKSEN PÄÄT (SIANSAPAROT)

Kierrettyt suojausten päät kasvattavat suojausten impedanssia suuremmilla taajuuksilla, mikä heikentää suojausten tehoa ja kasvattaa vuotovirtaa. Vältä kierrettyjä suojausten päitä käyttämällä integroitua suojausten puristimia.

- Kytke suojaus kotelointiin kummastakin päästään releiden, ohjauskaapeleiden, signaaliliittymän, kenttäväylän tai jarrun kanssa käyttämistä varten. Jos maadoitusreitillä on korkea impedanssi, siinä on kohinaa tai siinä on virtaa, estä maavirtasilmu- koiden muodostuminen katkaisemalla suojausten liittämistä toisesta päästä.
- Johda virrat takaisin laitteeseen metallisen asennuslevyn avulla. Varmista hyvin sähköä johtava kosketus asennuslevystä kiinnitysruuvien kautta runkoon.
- Käytä moottorilähtökaapeleille suojattuja kaapeleita. Voit vaihtoehtoisesti käyttää suojaamattomia moottorikaapeleita metalliputkessa.

HUOMAUTUS!

SUOJATUT KAAPELIT

Jos ei käytetä suojattuja kaapeleita tai metallisia kaapeli-putkia, laite ja sen asennus eivät ole radiotaajuuksisia (RF) päästöjä koskevien säädösten mukaisia.

- Varmista, että moottori- ja jarrukaapelit ovat mahdollisimman lyhyitä, jotta koko järjestelmän häiriötaso saataisiin mahdollisimman alhaiseksi.
- Vältä pienen viestitason ohjauskaapeleiden vetämistä lähelle moottori- ja jarrukaapeleita.
- Noudata tiedonsiirto- ja komento-/ohjauslinjojen osalta kyseisten tietoliikenneprotokollien standardeja. Esimerkiksi USB:tä varten on käytettävä suojattuja kaapeleita, mutta RS485/Ethernet voi käyttää suojattuja tai suojaamattomia UTP-kaapeleita.
- Varmista, että kaikki ohjausliittimien liitännät ovat PELV-vaatimusten mukaisia.

HUOMAUTUS!

EMC-HÄIRIÖT

Käytä moottori- ja ohjauskaapeleille suojattuja kaapeleita ja erota syöttökaapelit, moottorikaapelit ja ohjauskaapelit toisistaan. Jos tehoa, moottoria ja ohjauskytkentöjä ei eroteta toisistaan, seurauksena voi olla laitteiden tahaton tai heikentynyt toiminta. Virta-, moottori- ja ohjauskaapelien välissä on oltava vähintään 200 mm (7,9 tuumaa).

HUOMAUTUS!

ASENNUS KORKEALLE PAIKALLE

Ylijännitteen riski on olemassa. Komponenttien ja kriittisten osien välinen erotus saattaa olla riittämätön eikä se ehkä ole PELV-vaatimusten mukainen. Pienennä ylijänniteriskiä käyttämällä ulkoisia suojakaapeleita tai galvaanista erotusta.

Jos asennuspaikka on yli 2 000 metrin (6 500 jalkaa) korkeudessa, pyydä Danfoss-yhtiöltä lisätietoja PELV-vaatimuksen noudattamisesta.

HUOMAUTUS!

PELV-VAATIMUSTEN MUKAISUUS

Estä sähköiskut käyttämällä Protective Extra Low Voltage, erityisen pieni suojajännite (PELV) -sähkösyöttöä ja noudattamalla paikallisia ja kansallisia PELV-määräyksiä.

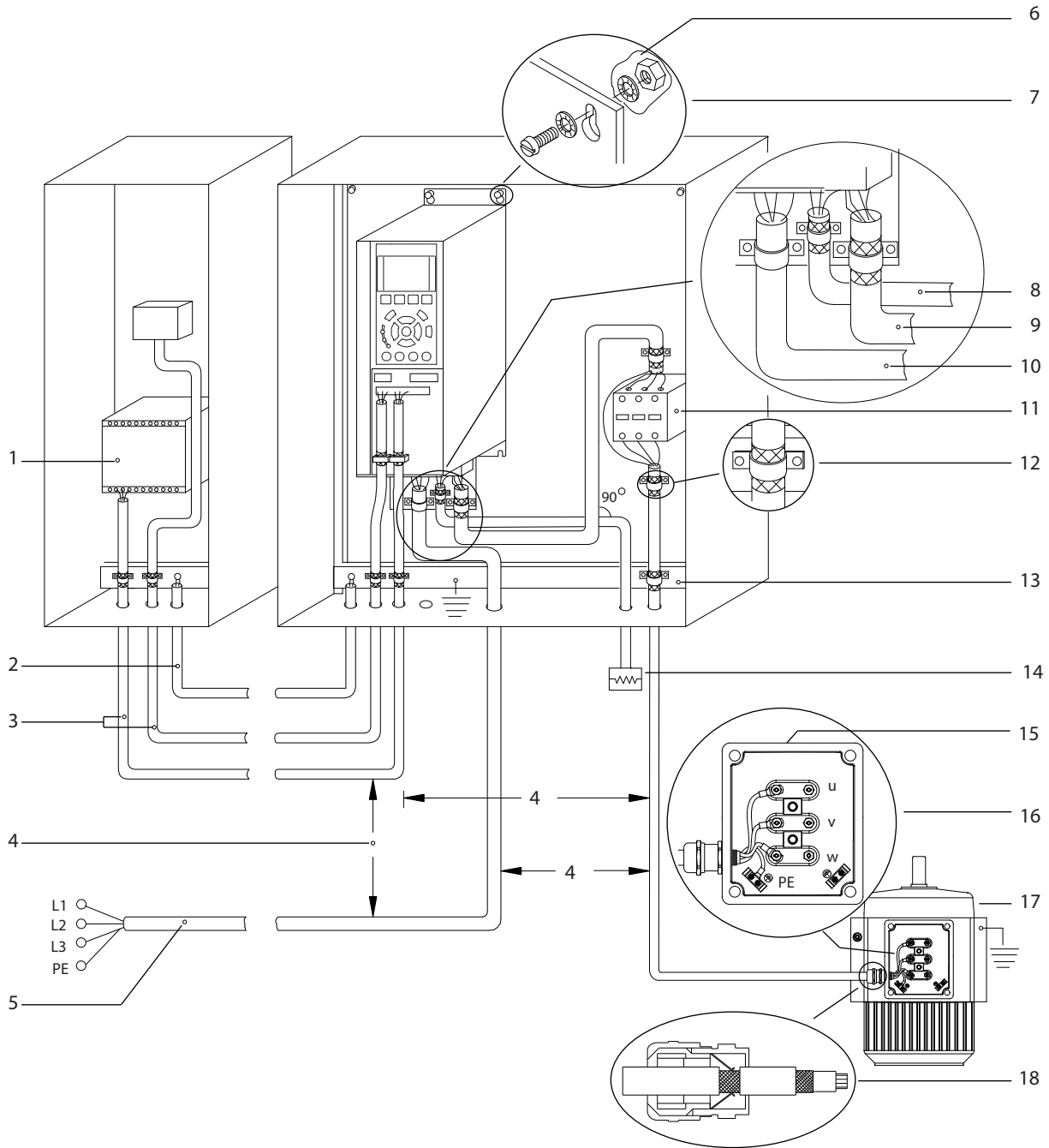

1	PLC	10	Syöttökaapeli (suojaamaton)
2	Vähintään 16 mm ² tasauskaapeli	11	Lähtökontaktori ja niin edelleen
3	Ohjauksikaapelit	12	Kuorittu kaapeli eristys
4	Vähintään 200 mm ohjauksikaapelien, moottorikaapelien ja syöttökaapelien välillä	13	Yhteinen maadoituksen kokoojakisko Noudata kaapin maadoituksessa paikallisia ja kansallisia määräyksiä.
5	Verkköjännite	14	Jarruvastus
6	Paljas (maalaamaton) pinta	15	Metallinen rasia
7	Tähtialuslevyt	16	KytKentä moottoriin
8	Jarrukaapeli (suojattu)	17	Moottori
9	Moottorikaapeli (suojattu)	18	EMC-kaapeliläpivienti

Kuva 5.1 EMC-direktiivin mukaisen asennuksen esimerkki

5.3 Kytentäkaavio

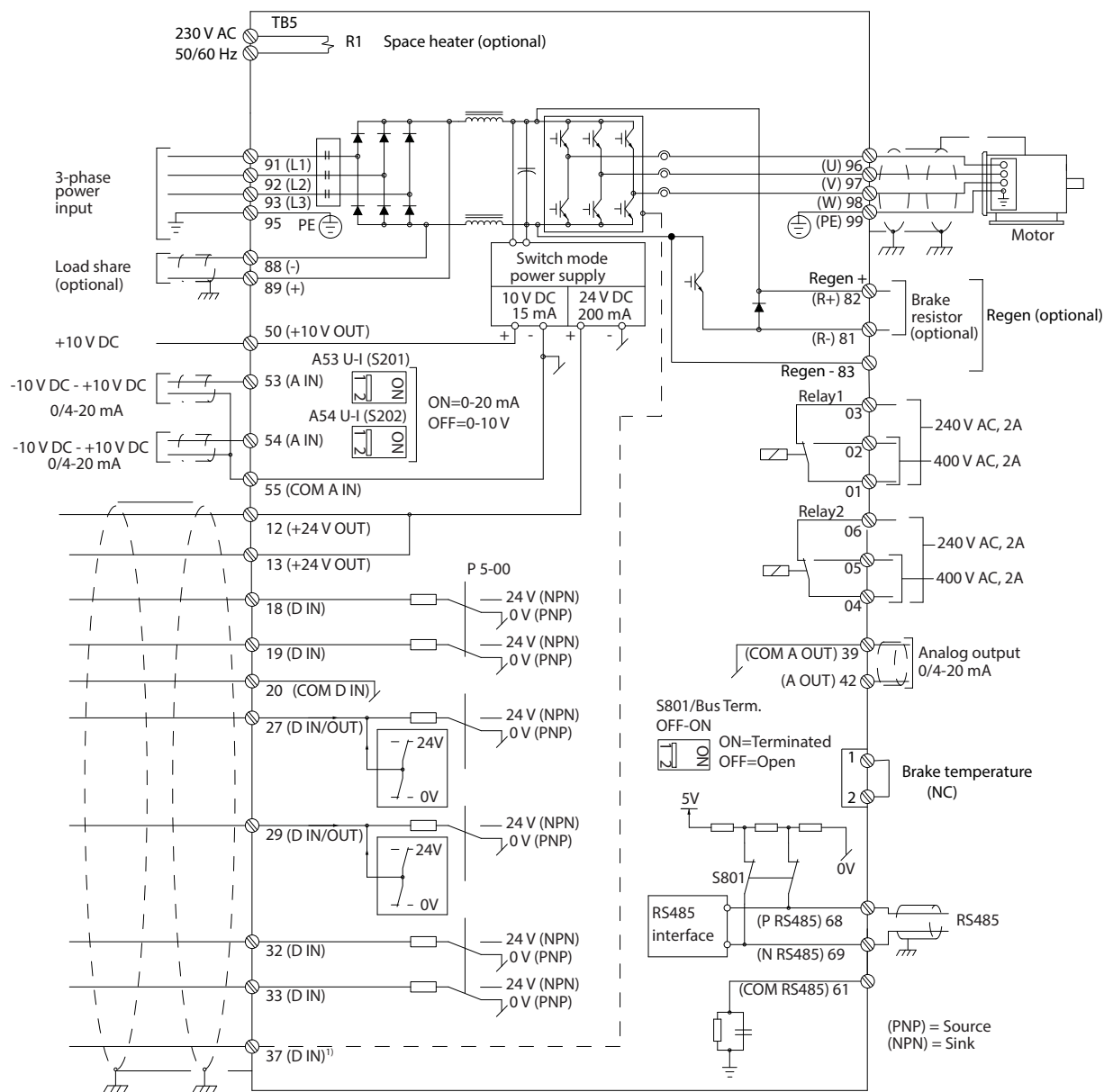

130BFI11:1

5

Kuva 5.2 Peruskytkennän kaavio

A = analoginen, D = digitaalinen

1) Liitintä 37 (valinnainen) käytetään Safe Torque Off -toimintoon. Katso Safe Torque Off -toiminnon asennusohjeet Safe Torque Off -käyttöoppaasta.

5.4 Moottorin kytkeminen

VAROITUS

INDUSOITUNUT JÄNNITE

Lähellä kulkevista moottorikaapeleista indusoitunut jännite voi ladata laitteiston kondensaattoreita silloinkin, kun laitteistosta on katkaistu virta ja se on lukittu. Jos moottorin lähtökaapeleita ei ole kuljetettu erillään tai ei käytetä suojattua kaapelia, seurauksena voi olla kuolema tai vakava loukkaantuminen.

- Noudata kaapelikokoja koskevia paikallisia ja kansallisia sähkömääräyksiä. Katso johdinten suurimmat koot kohdasta *kappale 9.1 Sähkötiedot*.
- Noudata moottorin valmistajan kytkentävaatimuksia.
- Moottorikytkentöjen talttaukset tai huoltopaneelit ovat IP21/IP54- (Type 1/Type 12) -laitteiden jalustassa.
- Älä kytke käynnistys- tai navanvaihtolaitetta (esimerkiksi Dahlander-moottoria tai asynkronista liukurengas-moottoria) taajuusmuuttajan ja moottorin väliin.

Toimet

1. Kuori osa ulkokaapelin eristeestä.
2. Muodosta mekaaninen kiinnitys ja sähköinen kontakti kaapelin suojuksen ja maadoituksen välille asettamalla kuorittu kaapeli kaapelinpitimen alle.
3. Kytke maadoituskaapeli lähimpään maadoitusliittimeen kohdassa *kappale 5.6 Kytkeminen maadoitukseen* olevien maadoitusohjeiden mukaisesti.
4. Kytke moottorin 3-vaihejohtimet liittimiin 96 (U), 97 (V) ja 98 (W), katso *Kuva 5.3*.
5. Kiristä liittimet kohdan *kappale 9.10.1 Kiinnittimien kiristysmomentit* ohjeiden mukaisesti.

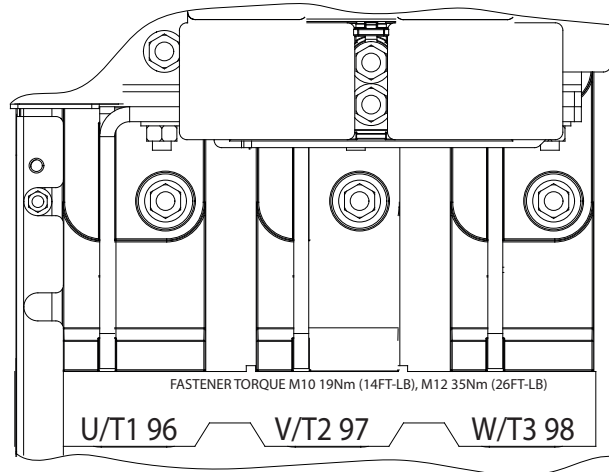
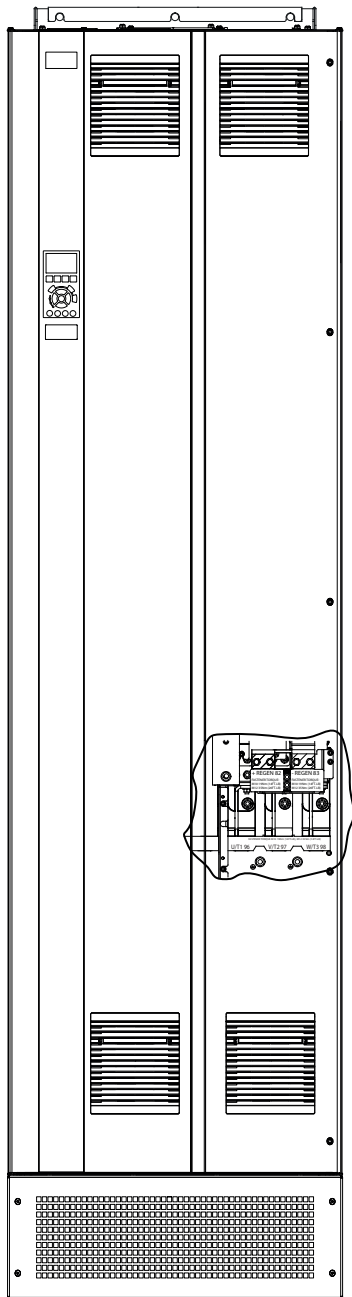

5

Kuva 5.3 Vaihtovirtamoottorin liittimet (kuvasa E1h) Katso liittimien yksityiskohtainen kuva kohdasta *kappale 5.7 Liittimien mitat*.

5.5 Verkon vaihtovirran kytkeminen

- Valitse johdinten koko taajuusmuuttajan tulovirran mukaan. Katso johdinten suurimmat koot kohdasta *kappale 9.1 Sähkötiedot*.
- Noudata kaapelikokoja koskevia paikallisia ja kansallisia sähkömääräyksiä.

Toimet

1. Kuori osa ulkokaapelin eristeestä.
2. Muodosta mekaaninen kiinnitys ja sähköinen kontakti kaapelin suojuksen ja maadoituksen välille asettamalla kuorittu kaapeli kaapelinpitimen alle.
3. Kytke maadoituskaapeli lähimpään maadoitusliittimeen kohdassa *kappale 5.6 Kytkeminen maadoitukseen* olevien maadoitusohjeiden mukaisesti.
4. Kytke 3-vaiheiset tulovaihtovirtajohdot liittimiin R, S ja Tulo (katso *Kuva 5.4*).
5. Syötettäessä eristetystä verkosta (IT-järjestelmä tai kelluva delta) tai TT/TN-S-syötöstä maadoitetulla lenkillä (maadoitettu delta) varmista, että parametrin *parametri 14-50 RFI-suod.* arvoksi on asetettu [0] Ei käytössä tasajännitevälipiirin vahingoittumisen välttämiseksi ja maakapasitanssin vähentämiseksi.
6. Kiristä liittimet kohdan *kappale 9.10.1 Kiinnittimien kiristysmomentit* ohjeiden mukaisesti.

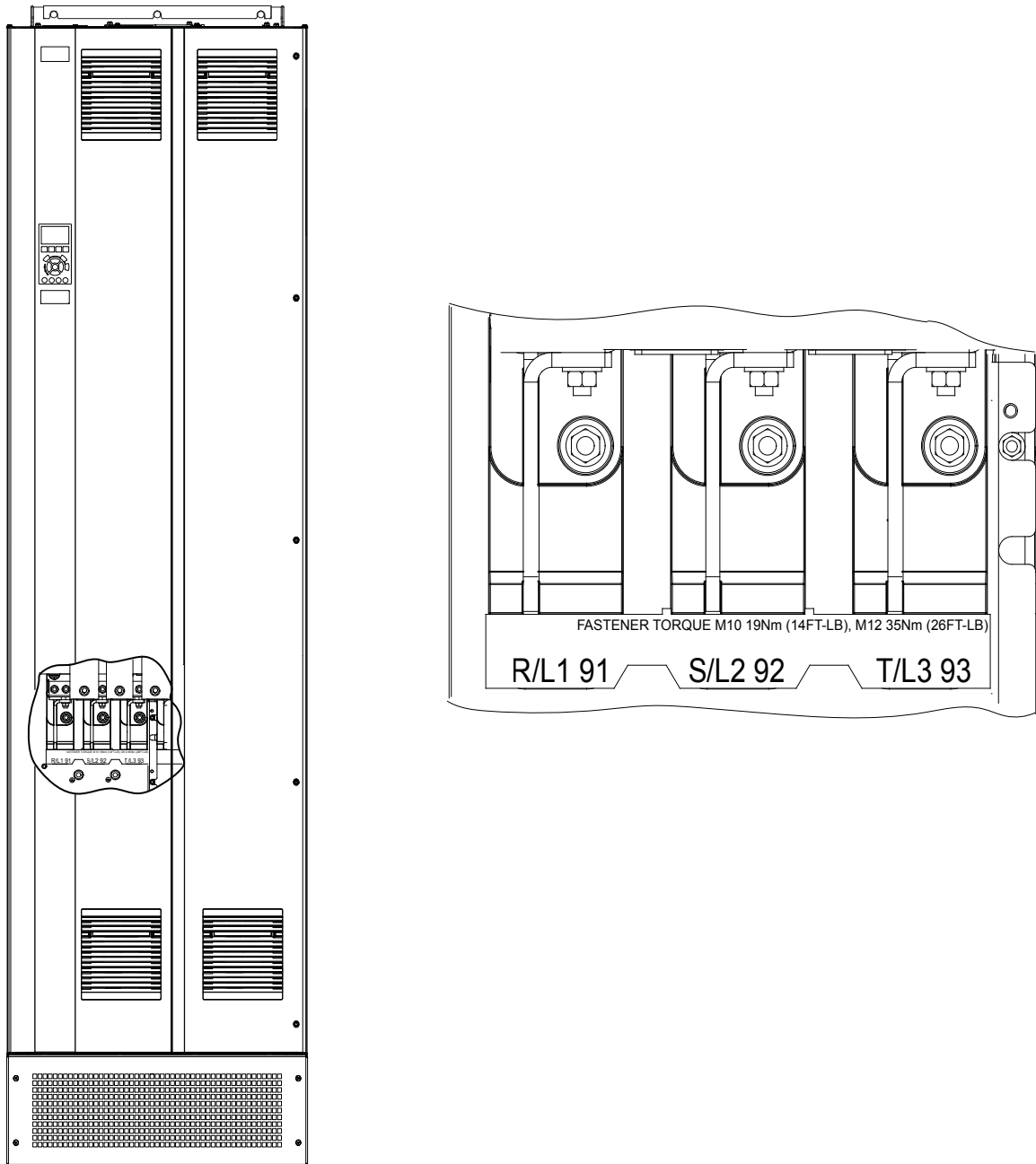

Kuva 5.4 Verkon vaihtovirran liittimet (kuvassa E1h) Katso liittimien yksityiskohtainen kuva kohdasta *kappale 5.7 Liittimien mitat*.

5.6 Kytkeminen maadoitukseen

VAROITUS

VUOTOVIRTAVAARA

Vuotovirta on yli 3.5 mA. Ellei taajuusmuuttajaa maadoiteta oikein, seurauksena voi olla kuolema tai vakava loukkaantuminen.

- Varmista, että valtuutettu sähköasentaja on maadoittanut laitteiston oikein.

Sähköturvallisuuden vuoksi

- Maadoita taajuusmuuttaja voimassa olevien standardien ja ohjeiden mukaisesti.
- Käytä syöttöteholle, moottoriteholle ja ohjauskaapeleille omaa maadoitusjohdinta.
- Älä maadoita taajuusmuuttajaa liittämällä sitä toiseen ketjutustyyliin
- Käytä mahdollisimman lyhyitä maajohtimia.
- Noudata moottorin valmistajan kytkentävaatimuksia.
- Kaapelin vähimmäispoikkileikkaus: 10 mm² (6 AWG) (tai 2 erikseen päätettyä nimelliskokoista maadoitusjohdinta).
- Kiristä liittimet kohdan *kappale 9.10.1 Kiinnittimien kiristysmomentit* ohjeiden mukaisesti.

EMC-direktiivin mukainen asennus

- Muodosta sähköinen kontakti kaapelisuojan ja taajuusmuuttajan koteloinnin väliin käyttämällä metallisia kaapeliläpivientejä tai laitteessa olevia puristimia.
- Vähennä pursketransienttia käyttämällä monikuituista johdinta.
- Älä käytä kierrettyjä suojausten päitä

HUOMAUTUS!

POTENTIAALIN TASAUS

Jos taajuusmuuttajan ja järjestelmän maadoituspotentiaalit eroavat toisistaan, järjestelmässä on pursketransientin riski. Asenna tasaavat kaapelit järjestelmän komponenttien välille. Suositeltu kaapelin poikkileikkaus: 16 mm² (5 AWG).

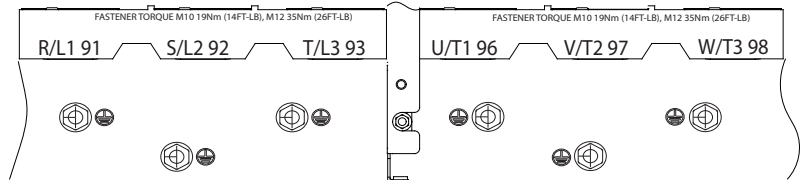
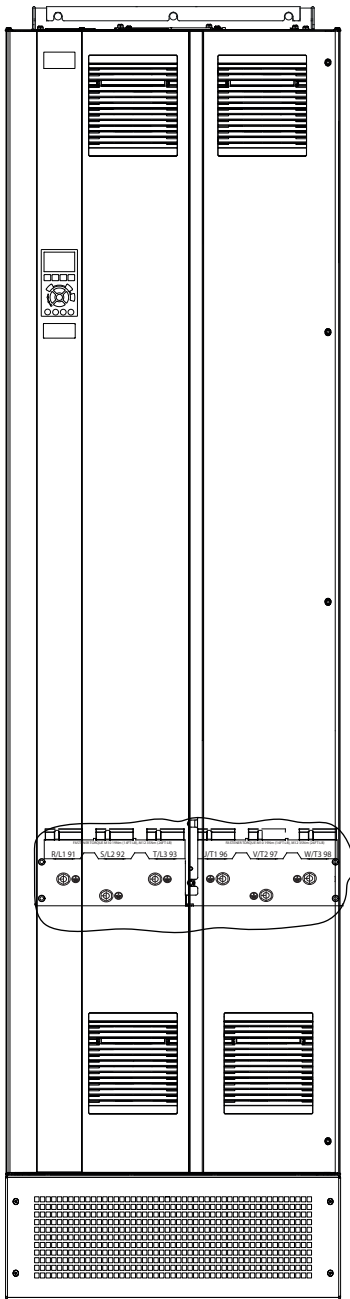

Kuva 5.5 Maadoitusliittimet (kuvassa E1h) Katso liittimien yksityiskohtainen kuva kohdasta *kappale 5.7 Liittimien mitat*.

5.7 Liittimien mitat

5.7.1 Liittimien mitat, E1h

5

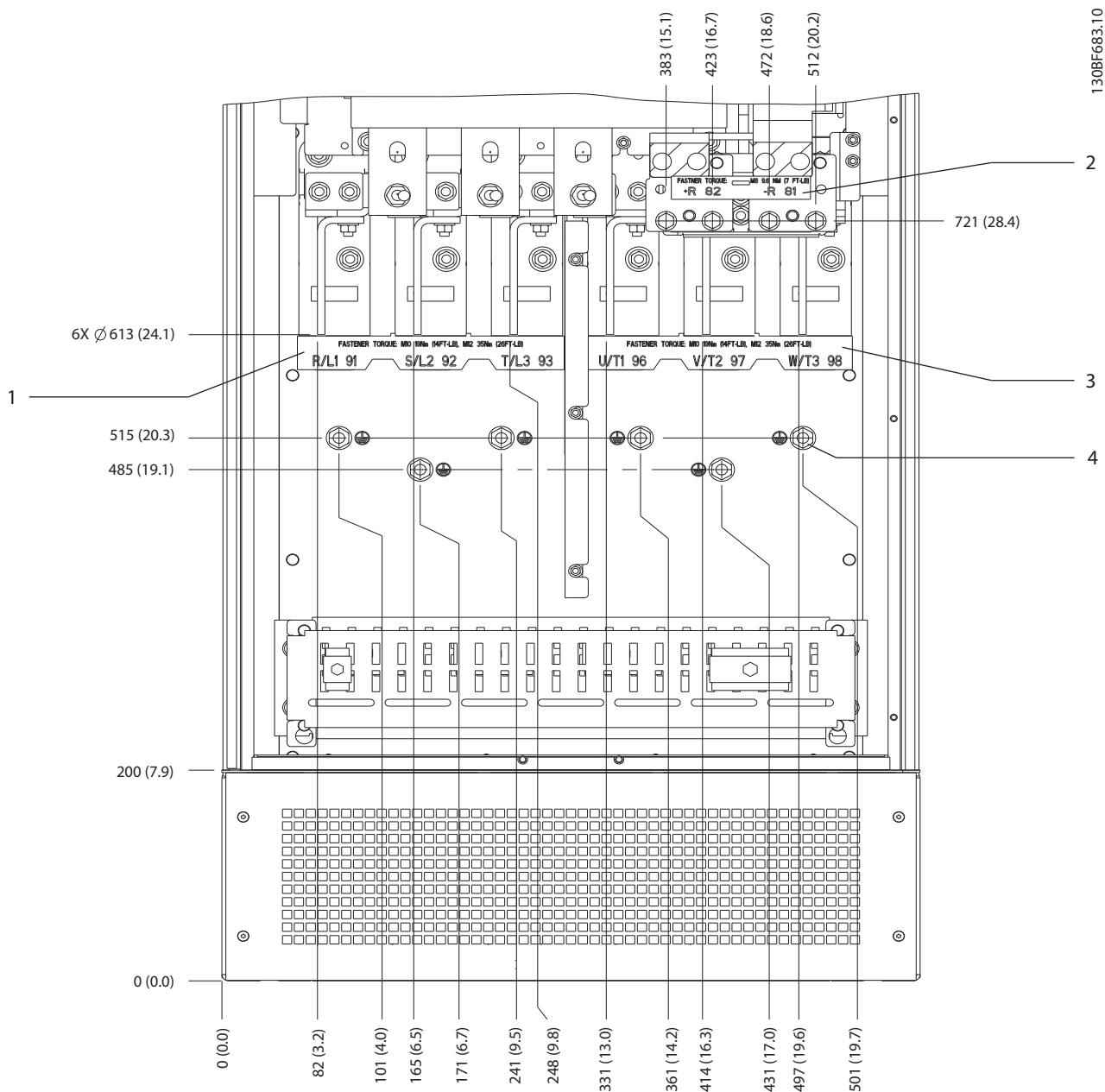

1	Verkkoliittimet	3	Moottorin liittimet
2	Jarru- tai regenerointiliittimet	4	Maadoitusliittimet, M10-mutteri

Kuva 5.6 Liittimien mitat, E1h (näkömä edestä)

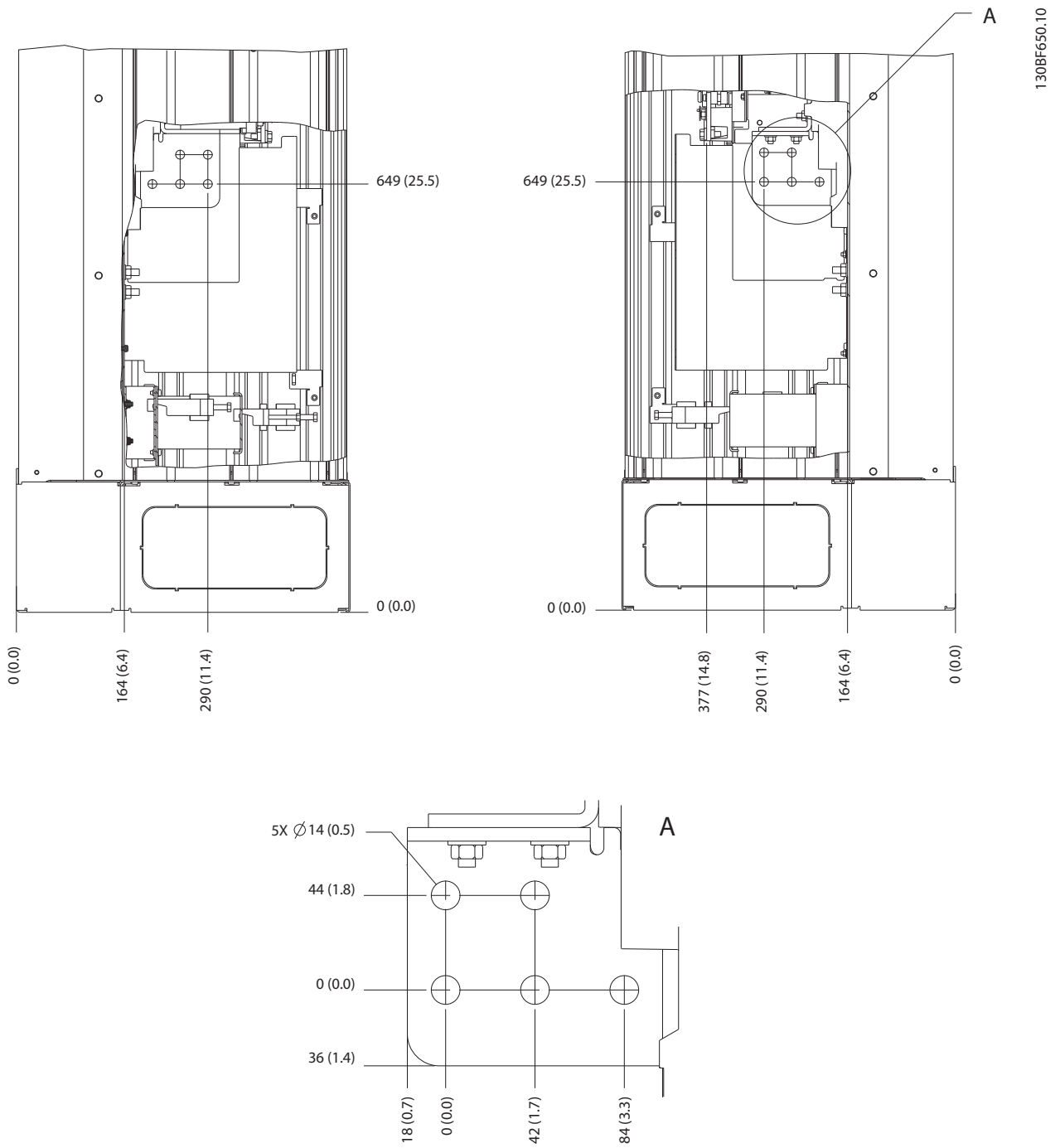

5

Kuva 5.7 Liittimien mitat, E1h (näkömät sivulta)

5.7.2 Syöttö, moottori ja maadoitus, E2h

5

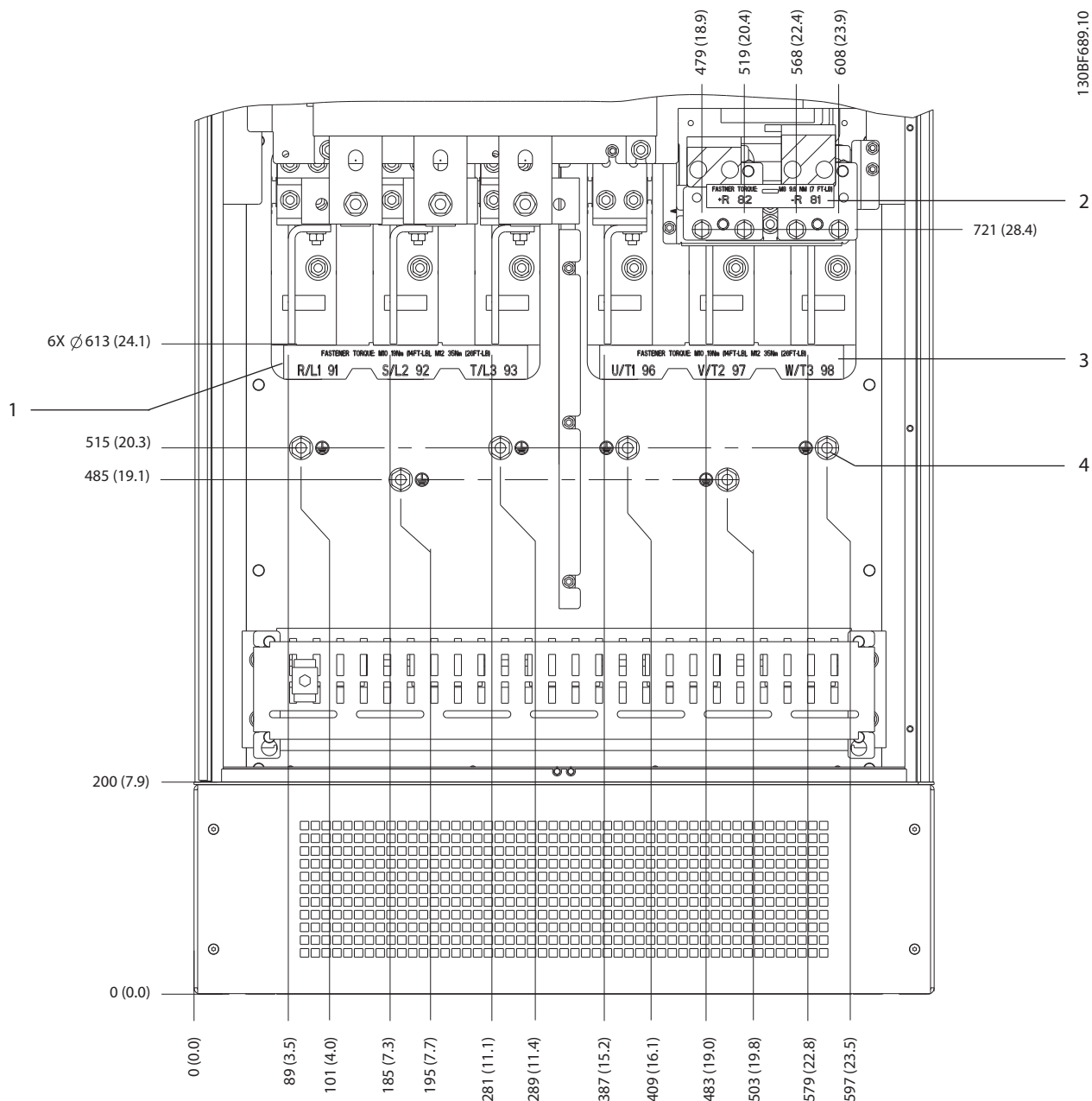

1	Verkkoliittimet	3	Moottorin liittimet
2	Jarru- tai regenerointiliittimet	4	Maadoitusliittimet, M10-mutteri

Kuva 5.8 Liittimien mitat, E2h (näkömä edestä)

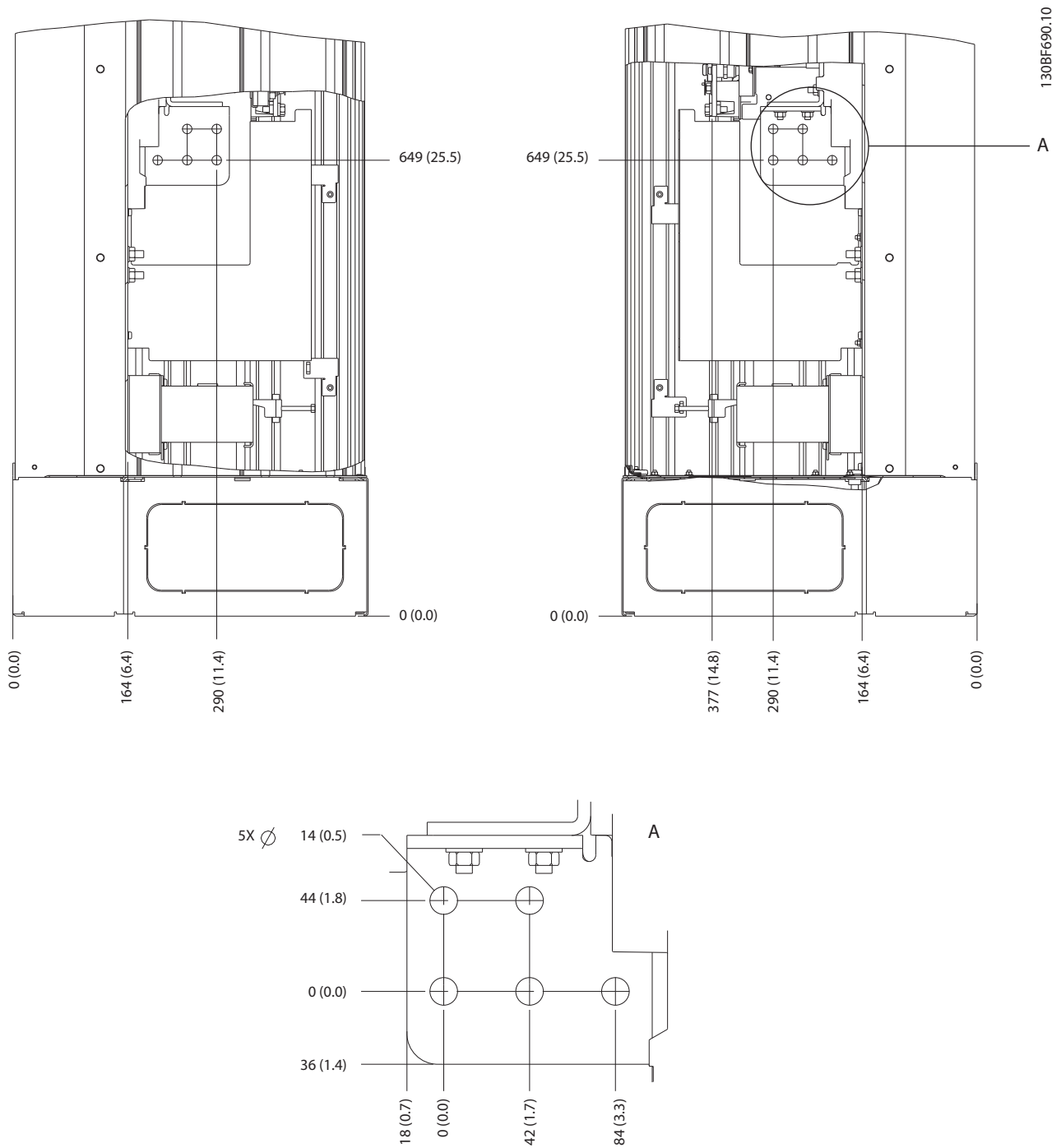

5

Kuva 5.9 Liittimien mitat, E2h (näkyvät sivulta)

5.7.3 Syöttö, moottori ja maadoitus, E3H

5

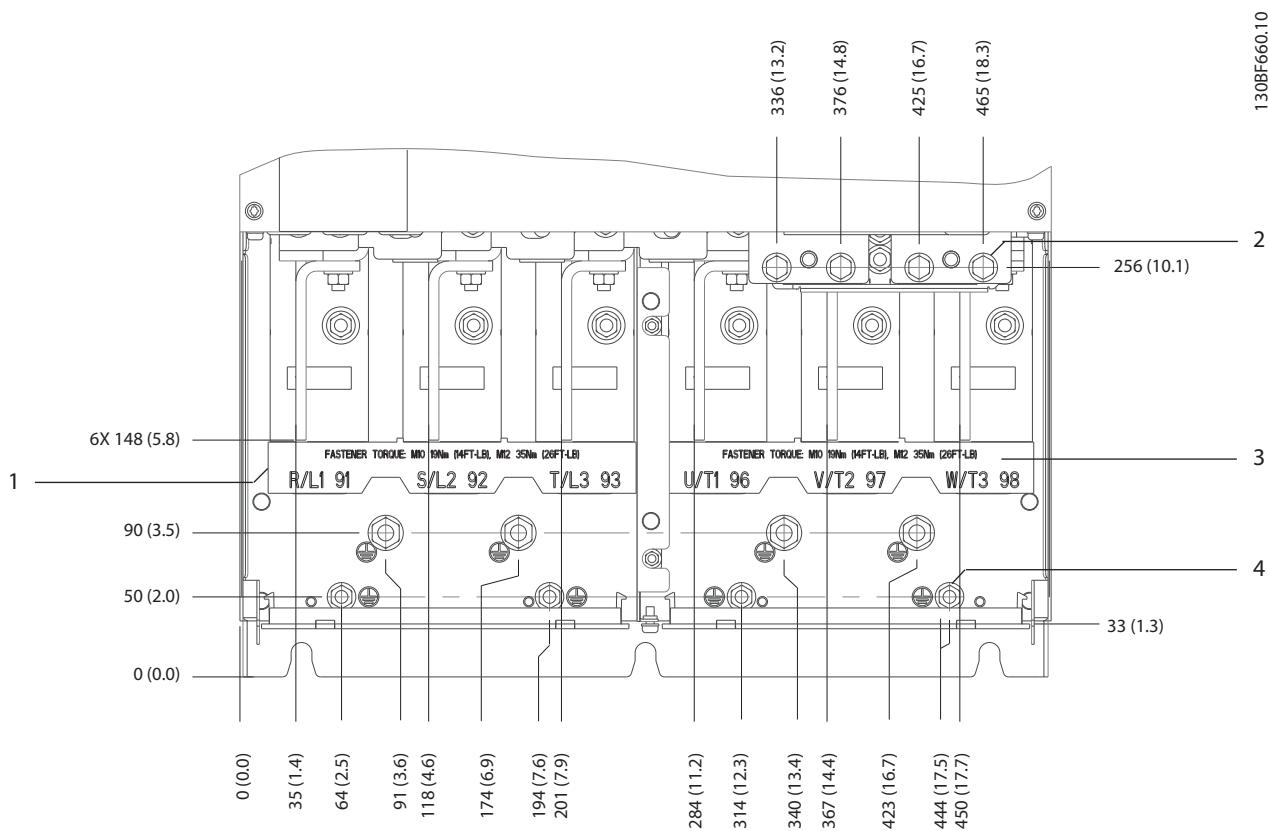

1	Verkkoliittimet	3	Moottorin liittimet
2	Jarru- tai regenerointiliittimet	4	Maadoitusliittimet, M8- ja M10-mutterit

Kuva 5.10 Liittimien mitat, E3h (näkyvä edestä)

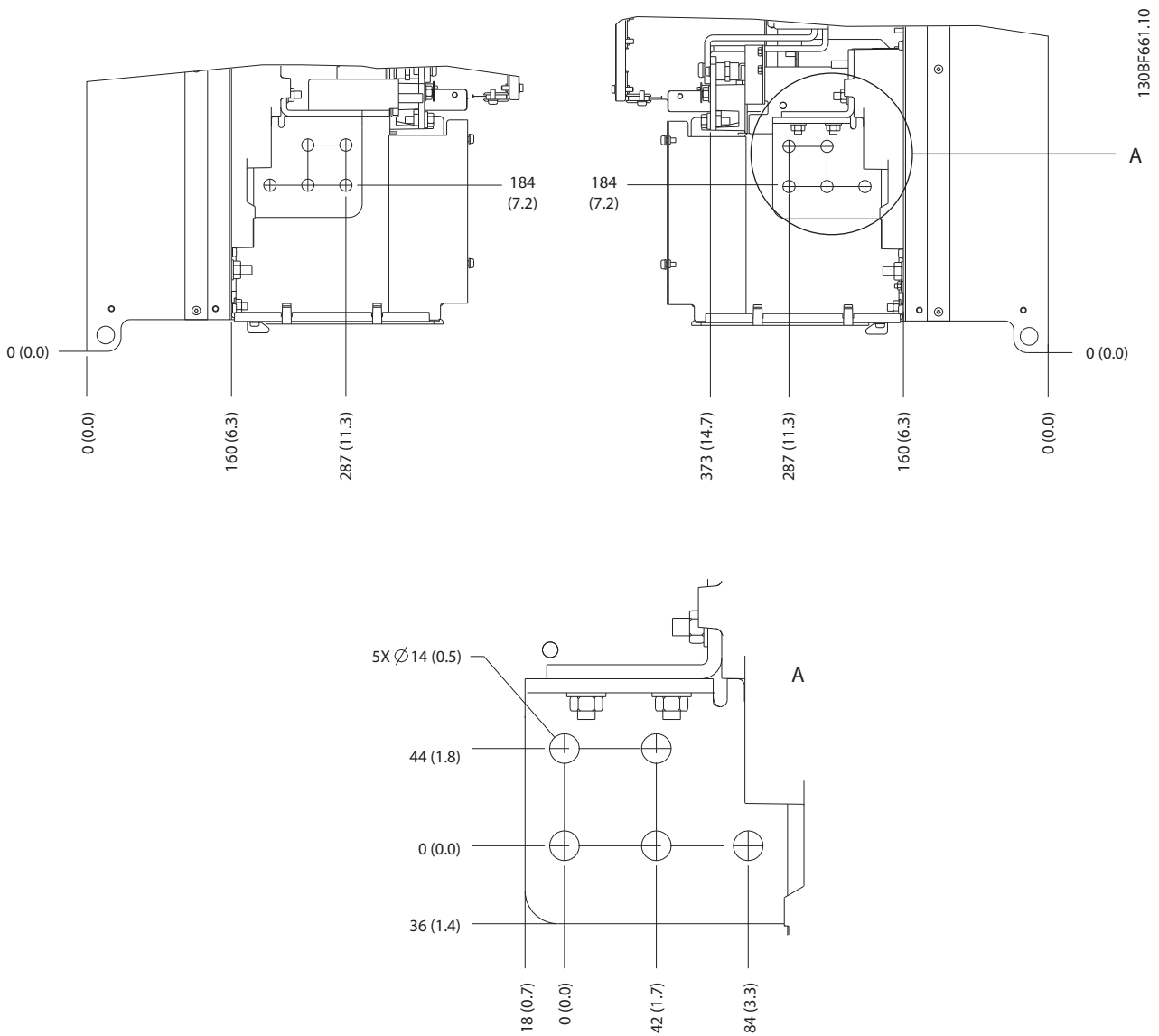

5

Kuva 5.11 E3h verkkovirta-, moottori- ja maadoitusliitinten mitat (näkyvät sivulta)

5

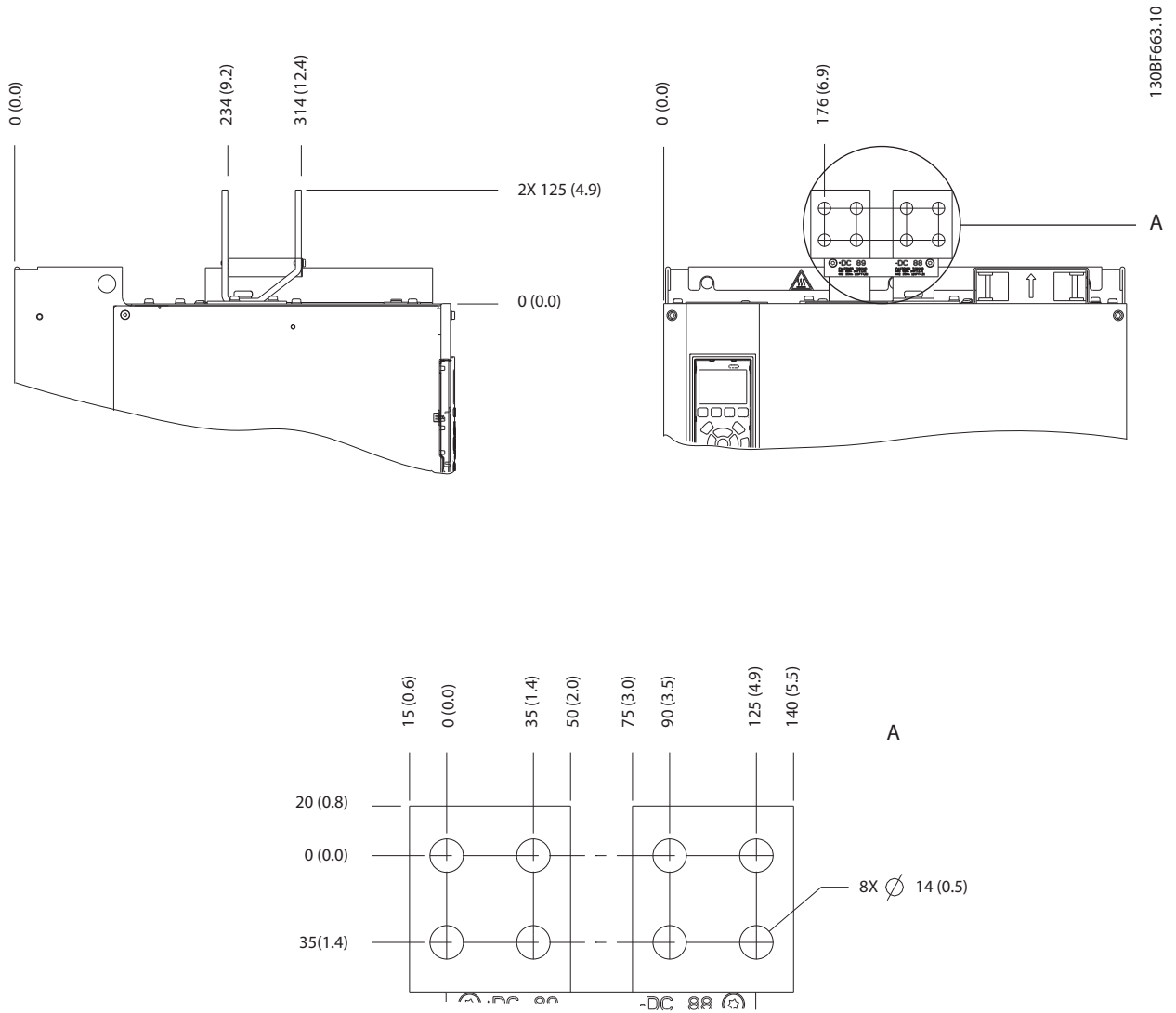

Kuva 5.12 E3h kuormituksenjaon/regeneroinnin liittimen mitat

5.7.4 Syöttö, moottori ja maadoitus, E4h

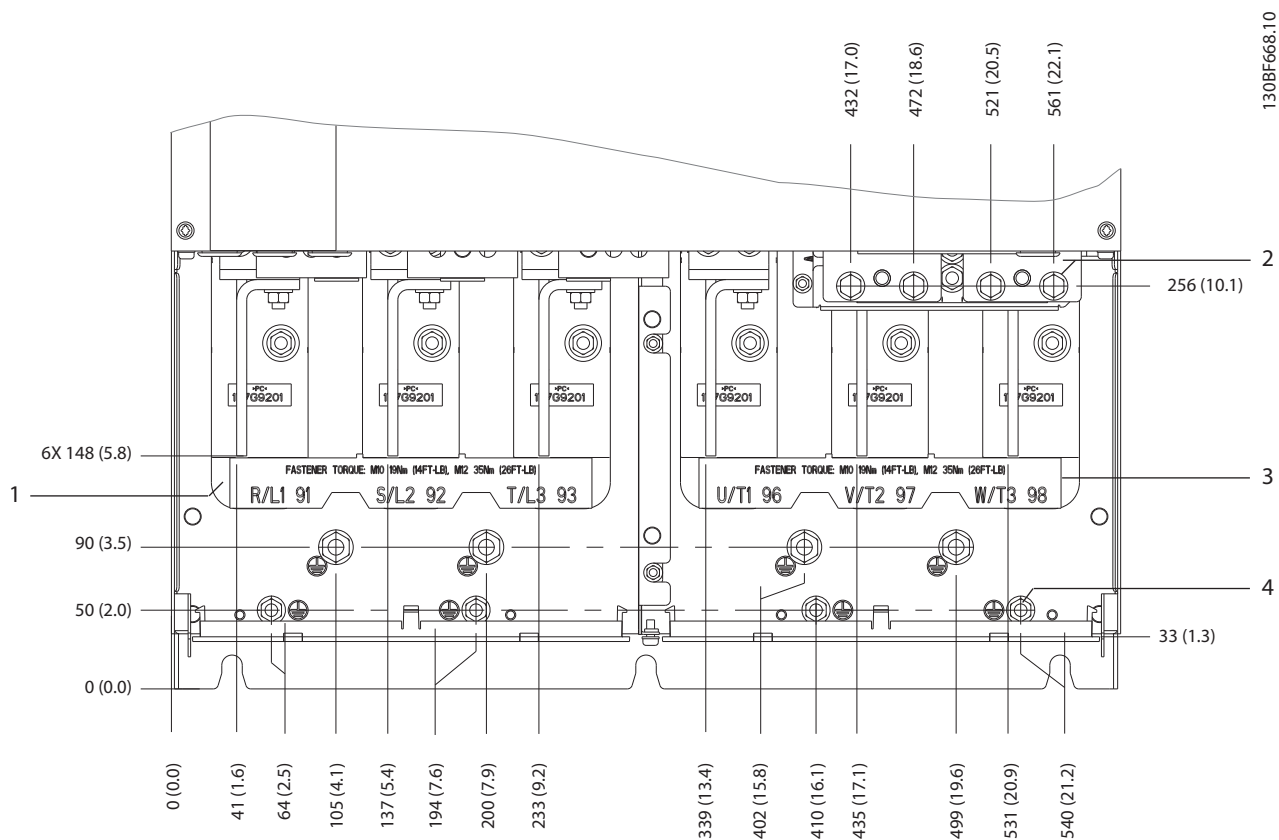

5

1	Verkkoliittimet	3	Moottorin liittimet
2	Jarru- tai regenerointiliittimet	4	Maadoitusliittimet, M8- ja M10-mutterit

Kuva 5.13 Liittimien mitat, E4h (näkömä edestä)

5

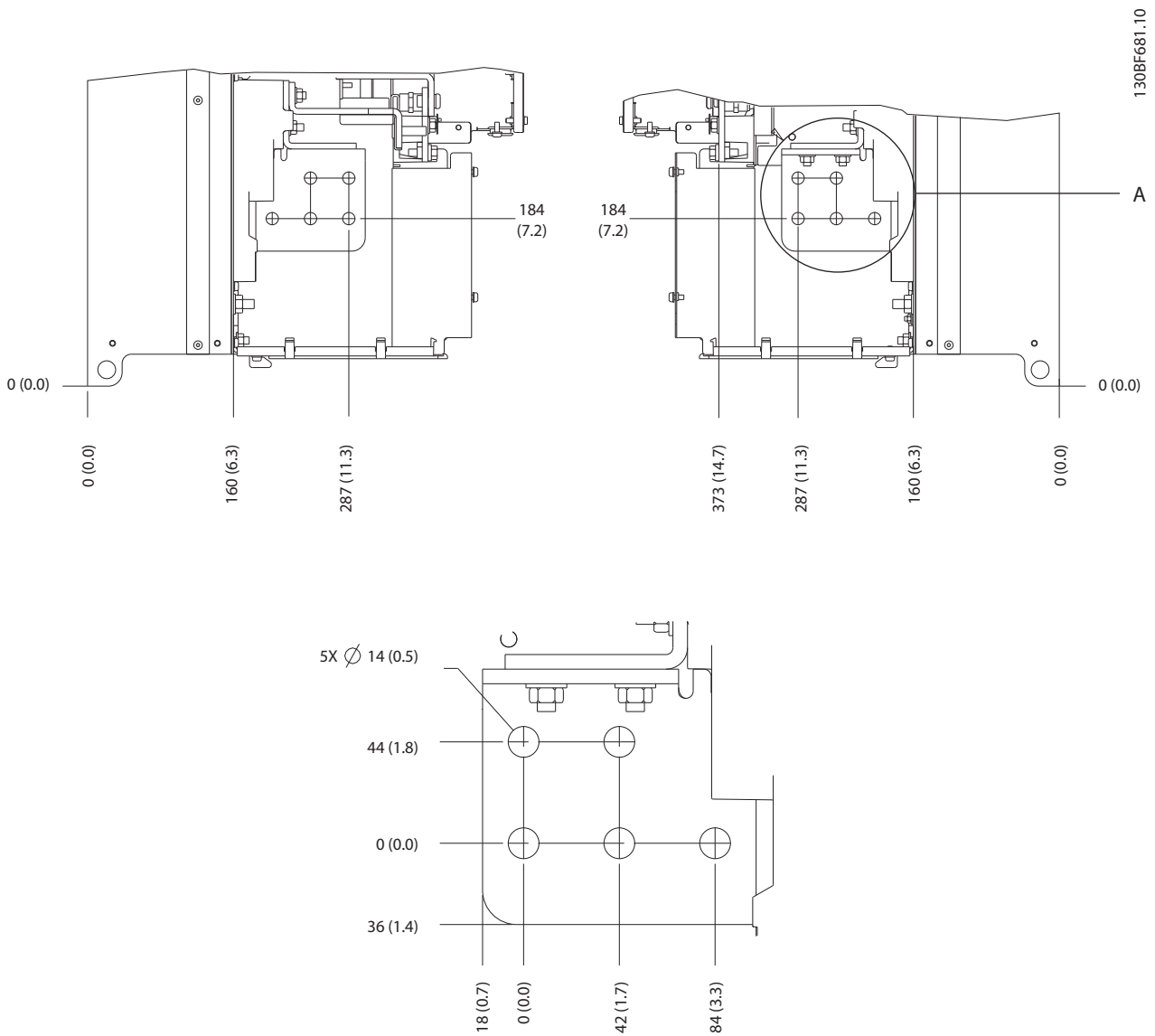

Kuva 5.14 E4h verkkovirta-, moottori- ja maadoitusliitinten mitat (näkyvät sivulta)

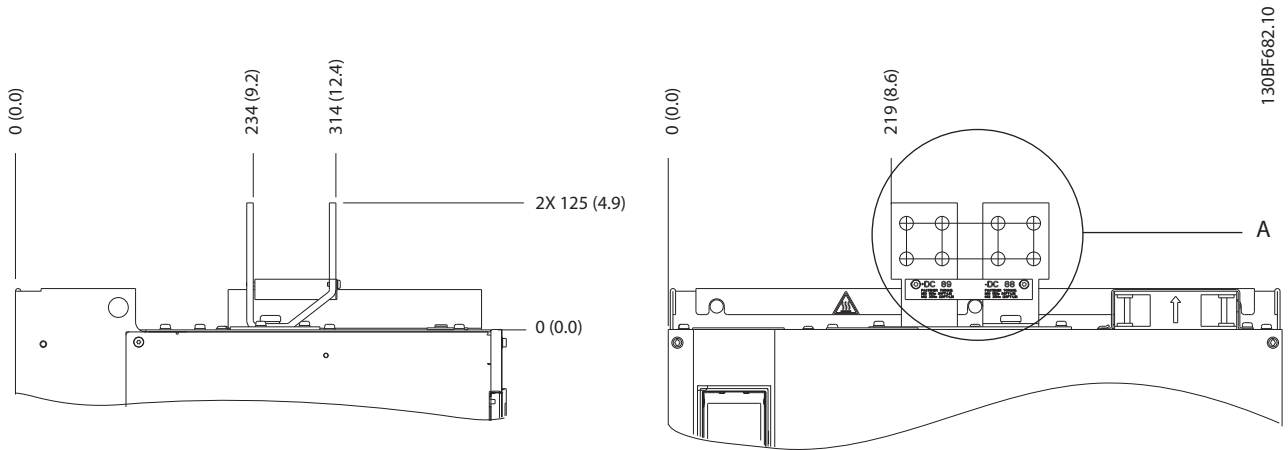

5

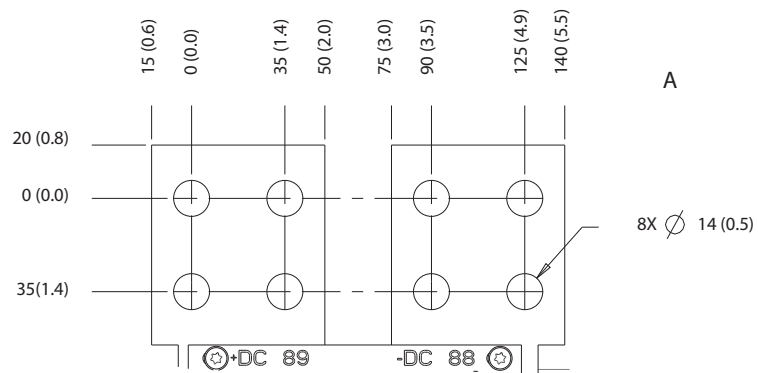

Kuva 5.15 E4h kuormituksenjaon/regeneroinnin liittimen mitat

5.8 Ohjauskaapelit

Kaikki ohjauskaapeleihin johtavat liittimet ovat taajuusmuuttajan sisällä LCP:n alapuolella. Voit käyttää joko avaamalla oven (E1h ja E2h) tai irrottamalla etupaneelin (E3h ja E4h).

5.8.1 Ohjauskaapelin kuljetus

Sido ja vedä kaikki ohjausjohtimet kohdassa *Kuva 5.16* esitetyllä tavalla. Muista kytkeä suojukset asianmukaisesti optimaalisen sähkönsiedon varmistamiseksi.

- Eristä ohjauskaapelit taajuusmuuttajan suurteho-komponenteista.
- Jos taajuusmuuttaja on kytketty termistoriin, termistorin ohjauskaapelit on vahvistettava/kaksoiseristettävä. 24 V DC verkkojännite on suositeltava.

Kenttäväyläliitäntä

Kytännät tehdään asianmukaisiin optioihin ohjauskortissa. Katso lisätietoja aiheeseen liittyvästä kenttäväylän ohjeesta. Kaapeli on sidottava ja vedettävä muiden ohjausjohdinten kanssa laitteen sisäpuolella. Katso *Kuva 5.16*.

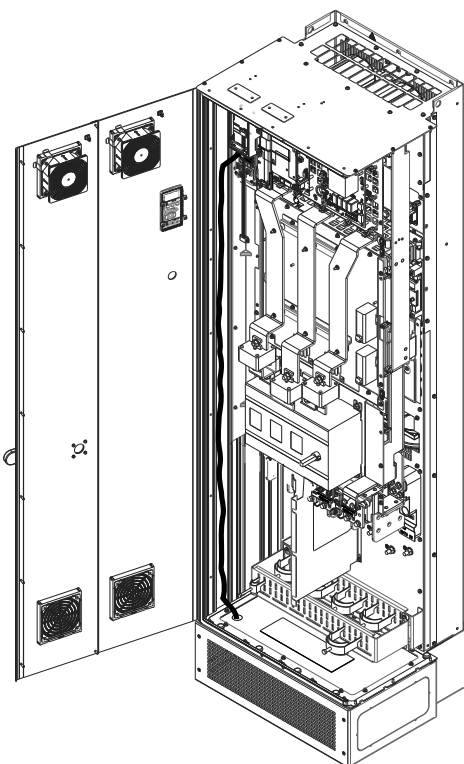

Kuva 5.16 Ohjauskortin reitti

5.8.2 Ohjausliitintyytit

Kuva 5.17 näyttää irrotettavat taajuusmuuttajaliittimet. Liitintoiminnoista ja oletusasetuksista esitetään yhteenveto kohdassa *Taulukko 5.1 – Taulukko 5.3*.

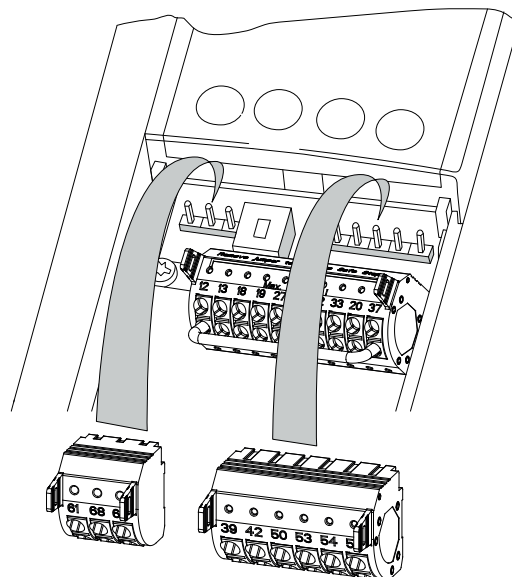

130BF144.10

Kuva 5.17 Ohjausliitinten paikat

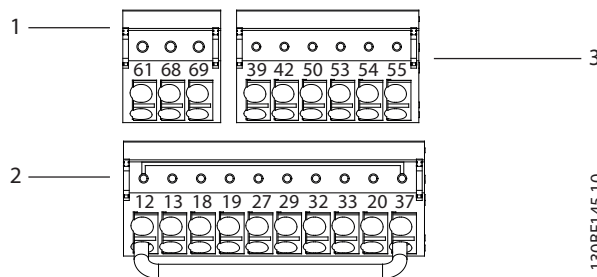

130BF715.10

130BF145.10

1	Sarjaliikenteen liittimet
2	Digitaalitulo- ja lähtöliittimet
3	Analogiatulo-/lähtöliittimet

Kuva 5.18 Läpivienneissä olevien liittinten numerot

Sarjaliikenteen liittimet			
Liitin	Parametrin	Oletus- asetus	Kuvaus
61	–	–	Integroitu RC-suodatin kaapelisuoja-alle. VAIN suojauksen kytkemiseen EMC-ongelmien yhteydessä.

Sarjaliikenteen liittimet			
Liitin	Parametrin	Oletus- asetus	Kuvaus
68 (+)	Parametriryhmä 8-3* FC-portin asetukset	-	RS485-liitäntä. Ohjaus- kortissa on kytkin (BUS TER.) väylän
69 (-)	Parametriryhmä 8-3* FC-portin asetukset	-	pääteresistanssia varten. Katso Kuva 5.22.
Releet			
01, 02, 03	Parametri 5-40 Toimintorele [0]	[0] Ei toimintoa	Form C -relelähtö. Vaihto- tai tasajännit- teelle ja resistiivisille tai induktiivisille kuormille.
04, 05, 06	Parametri 5-40 Toimintorele [1]	[0] Ei toimintoa	

Taulukko 5.1 Sarjaliikenteen liittinten kuvaukset

Digitaalitulo- ja lähtöliittimet			
Liitin	Parametrin	Oletus- asetus	Kuvaus
12, 13	-	+24 V DC	24 V:n syöttöjännite digitaalituloille ja ulkoisille antureille. Suurin lähtövirta on 200 mA kaikissa 24 V:n kuormissa.
18	Parametri 5-10 L iitin 18, digitaalitulo	[8] Käynnistys	Digitaalitulot.
19	Parametri 5-11 L iitin 19, digitaalitulo	[10] Suunnan- vaihto	
32	Parametri 5-14 L iitin 32, digitaalitulo	[0] Ei toimintoa	
33	Parametri 5-15 L iitin 33, digitaalitulo	[0] Ei toimintoa	
27	Parametri 5-12 L iitin 27, digitaalitulo	[2] Rullaus, käänt.	
29	Parametri 5-13 L iitin 29, digitaalitulo	[14] RYÖMINTÄ	Digitaalituloille tai - lähdölle. Oletusasetuksena on tulo.
20	-	-	Yhteinen digitaalituloille ja 0 V:n potentiaalille 24 V:n syöttöön.

Digitaalitulo- ja lähtöliittimet			
Liitin	Parametrin	Oletus- asetus	Kuvaus
37	-	STO	Kun valinnainen STO- toiminto ei ole käytössä, liittimen 12 (tai 13) ja liittimen 37 väliällä voidaan tarvita hyppyjohdin. Tällöin taajuusmuuttaja voi toimia käytettäessä tehtaan oletusohjel- mointiarvoja.

Taulukko 5.2 Digitaalitulo- ja lähtöliittinten kuvaukset

Analogiatulo-/lähtöliittimet			
Liitin	Parametrin	Oletus- asetus	Kuvaus
39	-	-	Yhteinen analogia- lähdölle
42	Parametri 6-50 L iitin 42, lähtö	[0] Ei toimintoa	Ohjelmoitava analogialähtö. 0–20 mA tai 4–20 mA, kun maksimivastus on 500 Ω.
50	-	+10 V DC	10 V:n analoginen DC-syöttöjännite potentiometrille tai termistorille. Maksimi 15 mA.
53	Parametriryhmä 6-1* Analogiatulo 1	Ohjearvo	Analogiatulo. Jännit- teelle tai virralle. Katkaisimet A53 ja
54	Parametriryhmä 6-2* Analogiatulo 2	Takaisin- kytkentä	A54, valitse mA tai V.
55	-	-	Yhteinen analogiatu- loille.

Taulukko 5.3 Analogiatulo-/lähtöliittinten kuvaukset

Releliittimet:

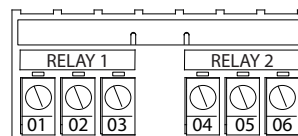

130BF156.10

Kuva 5.19 Releen 1 ja releen 2 liittimet

- Rele 1 ja rele 2. Lähtöjen sijainti riippuu taajuusmuuttajan konfiguraatiosta. Katso .kappale 3.5 Ohjaushylly.
- Sisäisissä laiteoptioissa olevat liittimet. Katso laiteoption mukana tullutta käyttöohjetta.

5.8.3 Kytkenät ohjausliittimiin

Ohjausliitinten liitännät voidaan irrottaa taajuusmuuttajasta asennuksen helpottamiseksi kuten kohdassa *Kuva 5.20*.

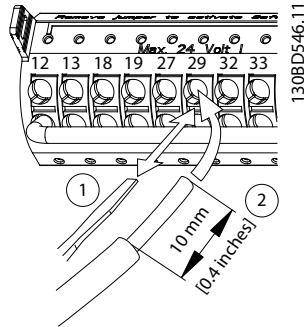

Kuva 5.20 Ohjauskaapeleiden kytkentä

HUOMAUTUS!

Minimoi häiriöt pitämällä ohjausjohtimet mahdollisimman lyhyinä ja erillään tehokaapeleista.

1. Avaa kontakti viemällä pieni ruuviavain kontaktin yläpuolella olevaan uraan kuten kuvassa ja työnnä ruuviavainta hieman ylöspäin.
2. Vie paljaaksi kuorittu ohjausjohdin kontaktiin.
3. Poista ruuviavain kiinnittäaksesi ohjausjohtimen kontaktiin.
4. Varmista, että kontakti on tukeva eikä irrallaan. Löysistä ohjauskaapeleista voi aiheutua laitevikoja tai suorituskyvyn heikentymistä.

Katso ohjausliittimien kaapelien koot kohdasta *kappale 9.1 Sähkötiedot* ja tyypilliset ohjauskaapelien liitännät kohdasta *kappale 7 Johdotuskokoonpanon esimerkkejä*.

5.8.4 Moottorin toiminta, käyttöönotto (liitin 27)

Liittimen 12 (tai 13) ja liittimen 27 välillä tarvitaan hyppyjohdin, jotta taajuusmuuttaja toimisi käytettäessä tehtaan oletusohjelmointiarvoja.

- Digitaalinen tuloliitin 27 on suunniteltu 24 V:n tasavirran ulkoisen lukituskomennon vastaanottamiseen.
- Jos lukituslaitetta ei käytetä, johda hyppyjohdin ohjausliittimen 12 (suositus) tai 13 ja 27 välille. Näin saadaan sisäinen 24 V:n signaali liittimeen 27.
- Jos tilarivillä LCP:n alareunassa lukee *AUTO REMOTE COAST*, laite on käyttövalmis, mutta siitä puuttuu tulosignaali liittimestä 27.

- Jos liittimeen 27 on kytketty tehtaalla asennettu lisälaite, älä poista tätä kytkentää.

HUOMAUTUS!

Taajuusmuuttaja ei voi toimia, jos liittimessä 27 ei ole signaalia, ellei liittintä 27 ole ohjelmoitu uudelleen parametrilla *parametri 5-12 Liitin 27, digitaalitulo*.

5.8.5 RS485-sarjaliikenteen määrittäminen

RS485 on 2-johtiminen väyläliitäntä, joka on yhteensopiva multi drop -verkon topologian kanssa ja siinä on seuraavat ominaisuudet:

- Taajuusmuuttajan sisäistä Danfoss-FC- tai Modbus RTU -tietoliikenneprotokollaa voi käyttää.
- Toiminnot voi ohjelmoida etäkäytöllä protokolla-ohjelmiston ja RS485-yhteyden avulla tai *parametiryhmässä 8-** Tiedons. ja aset.*
- Tietyn tiedonsiirtoprotokollan valinta muuttaa erilaisia oletusparametriasetuksia kyseisen protokollan spesifikaatioita vastaaviksi ja tuo käyttöön lisää protokollakohtaisia parametreja
- Taajuusmuuttajaan on saatavana optiokortteja muita kenttäväyläprotokollia varten. Katso asennus- ja käyttöohjeet optiokortin dokumentaatiosta.
- Ohjauskortissa on kytkin (BUS TER.) väylän pääteresistanssia varten. Katso *Kuva 5.22*.

Sarjaliikenteen peruskokoonpanossa tulee tehdä seuraavat vaiheet:

1. Kytke RS485-sarjaliikennejohtimet liittimiin (+)68 ja (-)69
 - 1a Käytä suojattua sarjaliikennekaapelia (suositus).
 - 1b Katso asianmukaisen maadoituksen ohjeet kohdasta *kappale 5.6 Kytkeminen maadoitukseen*.
2. Valitse seuraavat parametrin asetukset:
 - 2a protokollatyyppi kohdassa *parametri 8-30 Protokolla*
 - 2b Taajuusmuuttajan osoite kohdassa *parametri 8-31 Osoite*.
 - 2c siirtonopeus kohdassa *parametri 8-32 Baudinopeus*

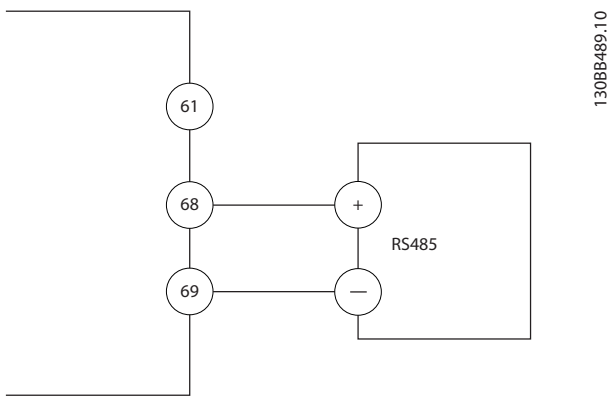

Kuva 5.21 Sarjaliikenteen kytkentäkaavio

5.8.6 Safe Torque Off (STO) -johdotus

Safe Torque Off (STO) -toiminto on osa turvallisuusjärjestelmää. STO estää moottorin pyörittämiseen tarvittavan jännitteen muodostumisen.

STO-toiminnon käyttäminen vaatii taajuusmuuttajan lisäjohdotusta. Katso lisätietoja *Safe Torque Off -käyttöohjeesta*.

5.8.7 Tilalämmittimen johdotus

Tilalämmitin on optio, jota käytetään estämään kondensiveden muodostumista kotelointiin laitteen ollessa sammutettuna. Se on suunniteltu kenttäjohdotettavaksi ja sitä ohjaa HVAC-hallintajärjestelmä.

Tekniset tiedot

- Nimellisjännite: 100–240
- Johdinkoko: 12–24 AWG

5.8.8 Apukoskettimien johdottaminen virranerottimeen

Virranerotin on tehtaalla asennettava optio. Apukoskettimia, jotka ovat virranerottimen kanssa käytettäviä signaalilisävarusteita, ei asenneta tehtaalla joustavamman asennuksen mahdollistamiseksi. Koskettimet asennetaan painamalla ilman työkaluja.

Koskettimet on asennettava virranerottimen tiettyihin paikkoihin niiden toiminnasta riippuen. Katso taajuusmuuttajan mukana toimitetussa varustelaukussa olevasta datalehddestä.

Tekniset tiedot

- U_i [V]: 690
- U_{imp} [kV]: 4
- Likaantumisaste: 3
- I_{th} [A]: 16
- Kaapelin koko: 1–2 x 0.75–2.5 mm²
- Suurin sulake: 16 A/gG
- NEMA: A600, R300, johdinkoko: 18–14 AWG, 1(2)

5.8.9 Jarruvastuksen lämpötilakytkimen johdottaminen

Jarruvastuksen liitinlohko sijaitsee tehokortilla ja sen avulla voi liittää ulkoisen jarruvastuksen lämpötilakytkimen. Kytkimen voi määrittää normaalisti kiinni- tai normaalisti auki -kytkimeksi. Jos tulo muuttuu, signaali laukaisee taajuusmuuttajan ja LCP:n näyttöön tulee *hälytys 27, jarruhakkurivika*. Samalla taajuusmuuttaja lopettaa jarruttamisen ja moottori rullaa.

1. Sijoita jarruvastuksen liitinlohko (liittimet 104–106) tehokortille. Katso *Kuva 3.3*.
2. Irrota hyppyjohtimen tehokorttiin kiinnittävät M3-ruuvit.
3. Irrota hyppyjohdin ja johdota jarruvastuksen lämpötilakytkin johonkin seuraavista kokoonpanoista:
 - 3a **Normaalisti kiinni.** Kytke liittimiin 104 ja 106.
 - 3b **Normaalisti auki.** Kytke liittimiin 104 ja 105.
4. Kiinnitä kytkimen johtimet M3 ruuveilla. Kiristä 0.5–0.6 Nm (5 in lb) tiukkuuteen.

5.8.10 Jännite-/virtatulosignaalin valitseminen

Analogiatuloliittimet 53 ja 54 mahdollistavat tulosignaalin määrittämisen jännitteeksi (0–10 V) tai virraksi (0/4–20 mA).

Parametrin oletusasetus:

- Liitin 53: nopeuden ohjearviesti avoimessa piirissä (katso *parametri 16-61 Liitin 53 kytkentäasetus*).
- Liitin 54: takaisinkytkentäsignaali suljetussa piirissä (katso *parametri 16-63 Liitin 54 kytkentäasetus*).

HUOMAUTUS!

Katkaise taajuusmuuttajan syöttö ennen kytkinten asentojen muuttamista.

1. Irrota LCP (paikallishojauspaneeli).
Katso *.kappale 6.3 LCP:n valikko*.
2. Irrota muut mahdolliset katkaisimet peittävät
lisälaitteet.
3. Valitse signaalityyppi asettamalla kytkimet A53 ja
A54 (U = jännite, I = virta).

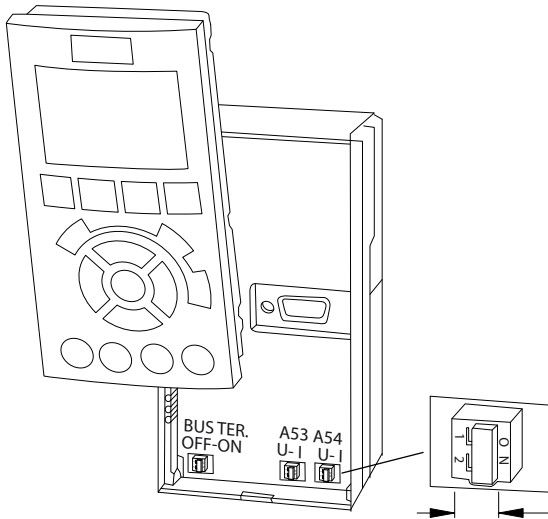

5

Kuva 5.22 Liitinten 53 ja 54 katkaisimien paikka

5.9 Ennen käynnistystä tehtävät tarkistukset

Tarkista koko asennus kohdassa *Taulukko 5.4* kuvatulla tavalla ennen laitteen asennuksen viimeistelemistä. Tarkista valmiit kohdat ja merkitse ne muistiin.

Tarkista seuraavat ohjeet:	Kuvaus	<input checked="" type="checkbox"/>
Apulaitteet	<ul style="list-style-type: none"> Etsi apulaitteita, katkaisimia, erottimia tai tulosulakkeita/johdonsuojakatkaisimia, jotka ovat taajuusmuuttajan tulotehopuolella tai moottorin lähtöpuolella. Varmista, että ne ovat valmiit käytettäväksi täydellä nopeudella. Tarkista takaisinkytkentään taajuusmuuttajalle käytettävien anturien toiminta ja asennus. Irrota tehokertoimen korjauskondensaattorit moottorista. Säädä tehokertoimen korjauskondensaattorit syöttöpuolella ja varmista, että ne ovat vaimennettuja. 	
Kaapelin vetäminen	<ul style="list-style-type: none"> Varmista, että moottorikaapelit, jarrukaapelit (jos asennettu) ja ohjauskaapelit ovat erikseen tai kolmessa erillisessä metallisessa kaapeliputkessa suurtaajuuskohinan eristämiseksi. 	
Ohjauskaapelit	<ul style="list-style-type: none"> Tarkista järjestelmä rikkinäisten tai vaurioituneiden johdinten ja löysien liitäntöjen varalta. Tarkista, että ohjauskaapelit on eristetty suurtehojohdotuksesta kohinan estämiseksi Tarkista tarvittaessa signaalien jännitelähde. Suosittelemme suojatun kaapelin tai kierretyn parin käyttöä. Varmista, että suojuksen päät on liitetty oikein. 	
Jäähdytyksen ilmaväli	<ul style="list-style-type: none"> Mittaa, että ilmaväli ylhäällä on sopiva asianmukaisen ilmavirran varmistamiseksi jäähdytystä varten, katso <i>kappale 4.5.1 Asennus- ja jäähdytysvaatimukset</i>. 	
Ympäristön olosuhteet	<ul style="list-style-type: none"> Tarkista, että ympäristön olosuhteita koskevat vaatimukset täyttyvät. Katso <i>.kappale 9.4 Ympäristön olosuhteet</i>. 	
Sulakkeet ja johdonsuojakatkaisimet	<ul style="list-style-type: none"> Tarkista, että sulakkeet tai johdonsuojakatkaisimet ovat asianmukaiset. Tarkista, että kaikki sulakkeet ovat tukevasti paikoillaan ja että ne ovat toimintakunnossa. Tarkista myös, että kaikki johdonsuojakatkaisimet (jos asennettu) ovat auki. 	
Maadoitus	<ul style="list-style-type: none"> Varmista, että maadoitusliitännät ovat hyvät, tiiviit eikä niissä ole hapettumia. Maadoitus kaapeliputkeen tai takapaneelin kiinnittäminen metallipintaan ei ole riittävä maadoitus. 	
Tulo- ja lähtöteho-kytkennät	<ul style="list-style-type: none"> Tarkista löysien liitäntöjen varalta. Tarkista, että moottorikaapelit ja virtakaapelit ovat erillisissä johtimissa tai niillä on erilliset suojatut kaapelit. 	
Paneelin sisäosat	<ul style="list-style-type: none"> Tarkista, ettei laitteen sisäosissa ole likaa, metallilastuja, kosteutta eikä korroosiota. Varmista, että kaikki asennustyökalut on poistettu laitteen sisäosasta. Tarkista E3h- ja E4h-kotelointien osalta, että laite on asennettu maalaamattomalle metallipinnalle. 	
Kytkimet	<ul style="list-style-type: none"> Varmista, että kaikki katkaisinten asetukset on määritetty oikein. 	
Tärinä	<ul style="list-style-type: none"> Tarkista, että laite on asennettu tukevasti ja että tarvittaessa käytetään iskua vaimentavia alustoja. Tarkista, esiintyykö tärinää tavallista enemmän. 	

Taulukko 5.4 Ennen käynnistystä tehtävät tarkistukset



MAHDOLLINEN VAARA SISÄISEN VIAN YHTEYDESSÄ

Henkilövahinkojen riski, jos taajuusmuuttajaa ei ole riittävästi varmistettu suojoilla.

- Varmista ennen virran kytkemistä, että kaikki turvakannet (ovet ja paneelit) on suljettu ja kiinnitetty oikein. Katso kohta *kappale 9.10.1 Kiinnittimien kiristysmomentit*.

6 Käyttöönotto

6.1 Turvallisuusohjeet

Katso yleiset turvaohjeet kohdasta *kappale 2 Turvallisuus*.

VAROITUS

SUURJÄNNITE

Taajuusmuuttajissa esiintyy suuria jännitteitä, kun ne ovat kytkettyinä verkon vaihtovirran tulotehoon. Jos taajuusmuuttajan asennus-, käynnistys- ja huoltotöitä ei teetetä pätevällä henkilöllä, seurauksena voi olla kuolema tai vakava loukkaantuminen.

- Ainoastaan pätevä henkilöstö saa tehdä taajuusmuuttajan asennus-, käynnistys- ja huoltotöitä.

Ennen syötön kytkemistä:

1. Sulje kansi asianmukaisesti.
2. Tarkista, että kaikki kaapeliläpiviennit on kiristetty oikein.
3. Varmista, että laitteen syöttö on katkaistu ja lukittu. Älä luota taajuusmuuttajan erotuskytkimiin syöttötehon erotuksessa.
4. Varmista, ettei tuloliittimissä L1 (91), L2 (92) ja L3 (93), vaiheesta vaiheeseen tai vaiheesta maahan ole jännitettä.
5. Varmista, ettei lähtöliittimissä 96 (U), 97 (V) ja 98 (W), vaiheesta vaiheeseen tai vaiheesta maahan ole jännitettä.
6. Varmista moottorin jatkuvuus mittaamalla ohmiarvot U–V (96–97), V–W (97–98) ja W–U (98–96).
7. Tarkista taajuusmuuttajan ja moottorin asianmukainen maadoitus.
8. Tarkista, ettei taajuusmuuttajan liittimissä ole löysiä kytkentöjä.
9. Varmista, että verkkojännite vastaa taajuusmuuttajan ja moottorin jännitettä.

6.2 Virran kytkeminen

VAROITUS

TAHATON KÄYNNISTYS

Kun taajuusmuuttaja on kytketty verkon vaihtovirtasyöttöön, tasavirtalähteeseen tai kuormanjakoon, moottori voi käynnistyä milloin tahansa. Tahaton käynnistys ohjelmoinnin, huollon tai korjaustöiden aikana saattaa aiheuttaa kuoleman, vakavan loukkaantumisen tai aineellisia vahinkoja. Moottori voi käynnistyä ulkoisella kytkimellä, kenttäväyläkomennolla, tulon ohjearvoviestillä LCP:stä tai LOP:stä, kauko-ohjauksella käyttämällä MCT 10 -asetusohjelmisto -ohjelmistoa tai vikatilauksen jälkeen.

Moottorin tahattoman käynnistyneen estäminen:

- Paina LCP:n [Off/Reset]-näppäintä ennen parametrien ohjelmointia.
 - Katkaise taajuusmuuttajan syöttöjännite.
 - Johdota ja kokoa taajuusmuuttaja, moottori ja kaikki käytettävät laitteet täysin ennen taajuusmuuttajan kytkemistä verkon vaihtovirtaan, tasavirtalähteeseen tai kuormanjakoon.
1. Varmista, että vaiheiden välinen tulojännite on tasapainossa 3 %:n sisällä. Ellei, korjaa syöttöjännitteen epätasapaino, ennen kuin jatkat. Toista toimenpide jännitteen korjauksen jälkeen.
 2. Varmista, että mahdollisen optiona saatavan laitteen kytkentä vastaa asennussovellusta.
 3. Varmista, että kaikki käyttölaitteet on kytketty pois päältä.
 4. Sulje kaikki paneeliovet ja kiinnitä kaikki suojat huolellisesti.
 5. Kytke laitteeseen virta. ÄLÄ käynnistä taajuusmuuttajaa tässä vaiheessa. Jos laitteessa on erotuskytkin, käännä se ON-asentoon virran tuomiseksi taajuusmuuttajaan.

HUOMAUTUS!

Jos tilarivillä LCP:n alareunassa lukee AUTO REMOTE COASTING tai *Hälytys 60 Ulkoinen lukitus*, laite on käyttövalmis, mutta siitä puuttuu tulosignaali liittimestä 27. Katso lisätietoja kohdasta *kappale 5.8.4 Moottorin toiminta, käyttöönotto (liitin 27)*.

6.3 LCP:n valikko

Katso tarkemmat valikkoja tai parametreja koskevat ohjeet *ohjelmointioppaasta*.

6.3.1.1 Pika-asetusvalikkotila

LCP:llä voi käyttää parametreja pika-asetusvalikon kautta. Saat pika-asetusvalikon vaihtoehdot näyttöön painamalla [Quick Menu].

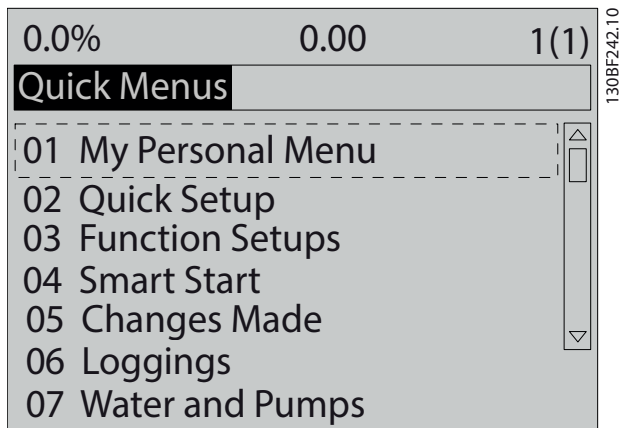

Kuva 6.1 Pika-asetusvalikkonäkymä.

6.3.1.2 Q1 Oma valikko

Oman valikon avulla voit määrittää, mitä näyttöalueella näytetään. Katso *kappale 3.6 Paikallisohjjauspaneeli (LCP)*. Tässä valikossa voi myös näyttää enintään 50 esiohjelmoitua parametria. Nämä 50 parametria syötetään manuaalisesti vaihtoehdon *parametri 0-25 Oma valikko* avulla.

6.3.1.3 Q2 Pika-asetukset

Kohdan *Q2 Pika-asetukset* parametreissa on järjestelmän ja moottorin perustietoja, joita tarvitaan taajuusmuuttajan määrittämisessä. Katso asetustoimet kohdasta *kappale 6.4.2 Järjestelmätietojen syöttäminen*.

6.3.1.4 Q3 Function Setups

Kohdan *Q3 Function Setups* parametreissa on tietoja puhallin-, kompressori- ja pumpputoiminnoille. Tässä valikossa on myös LCP:n näytön, digitaalisten esiasetettujen nopeuksien, analogisten ohjearvojen skaalauksen, suljetun piirin yksivöhykkeisten ja monivöhykkeisten sovellusten parametreja.

6.3.1.5 Q4 Smart Start

Q4 Smart Start -toiminto ohjaa käyttäjää edelliseen vastaukseen perustuvien kysymysten avulla ja siten määrittää moottorin ja valitun pumppu-/puhallin-/kuljetinsovelluksen automaattisesti.

6.3.1.6 Q5 Tehdyt muutokset

Valitse *Q5 tehdyt muutokset* halutessasi tietoa seuraavista seikoista:

- 10 uusinta muutosta.
- Oletusasetuksiin tehdyt muutokset.

6.3.1.7 Q6 Loggings

Käytä kohtaa *Q6 Loggings* vianmääritykseen. Saat tietoja näyttörivin lukemasta valitsemalla *Loggings*. Tiedot näytetään kaavioina. Vain kohdissa *parametri 0-20 Näytön rivi 1.1 pieni* – *parametri 0-24 Näytön rivi 3 suuri* valittuja parametreja voi tarkastella. Muistiin voidaan tallentaa myöhempää käyttöä varten enintään 120 näytettä.

Q6 Loggings	
<i>Parametri 0-20 Näytön rivi 1.1 pieni</i>	Ohjearvo [yks]
<i>Parametri 0-21 Näytön rivi 1.2 pieni</i>	Analogiatulo 53 [V]
<i>Parametri 0-22 Näytön rivi 1.3 pieni</i>	Moottorin virta [A]
<i>Parametri 0-23 Näytön rivi 2 suuri</i>	Taajuus [Hz]
<i>Parametri 0-24 Näytön rivi 3 suuri</i>	Tak.kytk. [yks]

Taulukko 6.1 Esimerkkejä lokiin tallentamisesta

6.3.1.8 Q7 Water and Pumps

Kohdan *Q7 Water and Pumps* parametreissa on perustietoja, joita tarvitaan vesipumppusovelluksissa.

6.3.1.9 Päävalikkotila

Päävalikkotilaa voi käyttää LCP:n avulla. Valitse *Päävalikkotila* painamalla [Main Menu] -näppäintä. Tästä saatava lukema tulee LCP:n näyttöön.

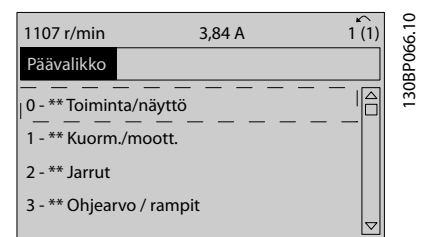

Kuva 6.2 Päävalikkonäkymä

Näytön riveillä 2–5 näkyy luettelo parametrierhymistä, jotka voi valita selaamalla painikkeilla [▲] ja [▼].

Kaikkia parametreja voi muuttaa päävalikossa. Laitteeseen lisätyt optiokortit tuovat käyttöön lisäparametreja, jotka liittyvät optiolaitteeseen.

6.4 Taajuusmuuttajan ohjelmointi

Katso lisätietoja paikallishjauspaneelin (LCP) näppäinten toiminnosta kohdasta *kappale 3.6 Paikallishjauspaneeli (LCP)*. Katso *Ohjelmointioppaasta* lisätietoja parametrien asetuksista.

Parametrikatsaus

Parametrien asetukset ohjaavat taajuusmuuttajan toimintaa ja niitä käytetään LCP:n avulla. Näille asetuksille määritetään tehtaalla oletusarvo, mutta ne voi määrittää ainutlaatuisiin käyttökohteisiinsa. Jokaisella parametrilla on nimi ja numero, jotka säilyvät ennallaan ohjelmointitilasta riippumatta.

Parametrit on jaettu ryhmiin *päävalikkotilassa*. Parametri-numeron ensimmäinen numero (vasemmalta) ilmaisee parametrierhymän numeron. Tämän jälkeen parametrierhymä on tarvittaessa jaettu aliryhmiksi. Esimerkki:

0-** Toiminta/näyttö	Parametrierhymä
0-0* Perusasetukset	Parametrierhymän aliryhmä
Parametri 0-01 Kieli	Parametrierhymän
Parametri 0-02 Moottorin nopeusyks.	Parametrierhymän
Parametri 0-03 Paikalliset asetukset	Parametrierhymän

Taulukko 6.2 Parametrierhymän hierarkian esimerkki

Liikkuminen parametreissa

Liiku parametreissa LCP:n seuraavien näppäinten avulla:

- Vieritä ylös tai alas painamalla [▲] [▼].
- Siirrä desimaalipistettä vasemmalle tai oikealle puolelle desimaaliparametrin muokkaamisen aikana painamalla [◀] [▶].
- Hyväksy uusi asetukset [OK]-näppäimellä.
- Ohita muutos ja poistu muokkaustilasta painamalla [Cancel].
- Näytä tilanäkymä painamalla kaksi kertaa [Back].
- Palaa päävalikkoon painamalla kerran [Main Menu].

6.4.1 Ohjelmointiesimerkki avoimen piirin sovellusta varten

Tällä menetelmällä, jota käytetään tyypillisen avoimen piirin sovelluksen määrittämiseen, ohjelmoidaan taajuusmuuttaja ottamaan vastaan analoginen 0–10 V ohjaussignaali liittimeen 53. Taajuusmuuttaja vastaa tuomalla 20–50 Hz:n lähtösignaalin moottorille suhteessa tulosignaaliin (0–10 V DC = 20–50 Hz)

Paina [Quick Menu] ja viimeistele seuraavat vaiheet:

1. Valitse Q3 Toimintoasetukset ja paina [OK].
2. Valitse Parametrierhymän datajoukko ja paina [OK].

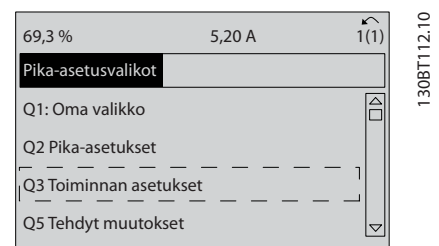

Kuva 6.3 Q3 Toimintoasetukset

3. Valitse Q3-2 Avoimen piirin asetukset ja paina [OK].

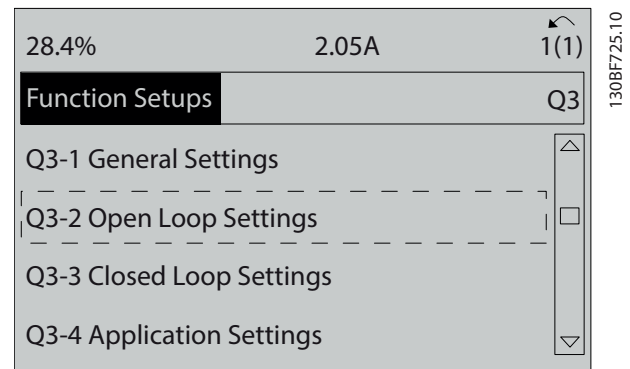

Kuva 6.4 Q3-2 Avoimen piirin asetukset

4. Valitse Q3-21 Analog. ohjearvo ja paina [OK].

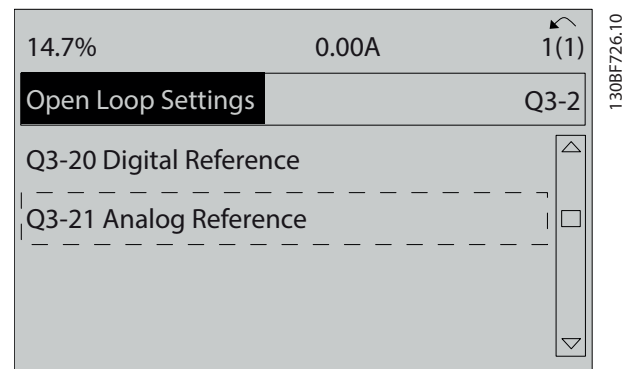

Kuva 6.5 Q3-21 Analog Reference

5. Valitse *parametri 3-02 Minimiohjearvo*. Aseta taajuusmuuttajan sisäiseksi minimiohjearvoksi 0 Hz ja paina [OK].

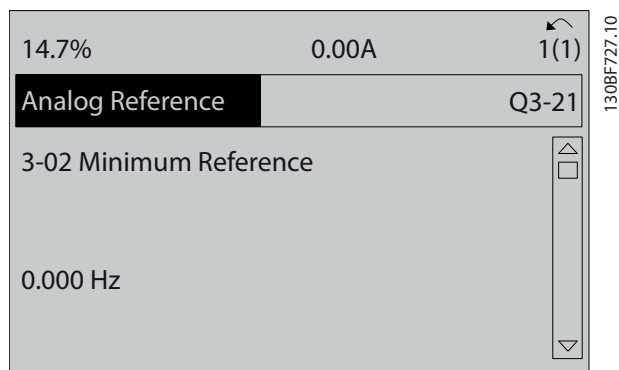

Kuva 6.6 *Parametri 3-02 Minimiohjearvo*

8. Valitse *parametri 6-11 Liitin 53 ylijännite*. Aseta ulkoisen jännitteen maksimiohjearvo liittimelle 53 10 V:n jännitteellä ja paina [OK].

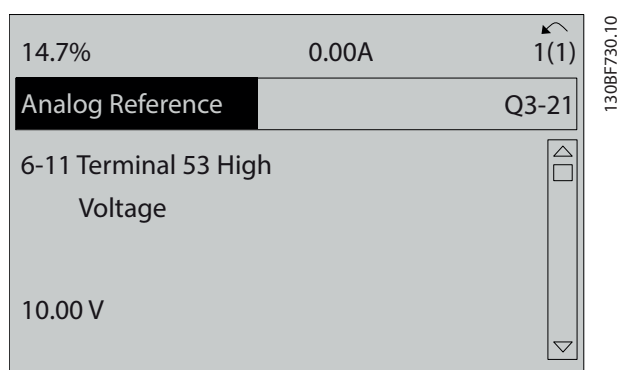

Kuva 6.9 *Parametri 6-11 Liitin 53 ylijännite*

6. Valitse *parametri 3-03 Maksimiohjearvo*. Aseta taajuusmuuttajan sisäiseksi maksimiohjearvoksi 60 Hz ja paina [OK].

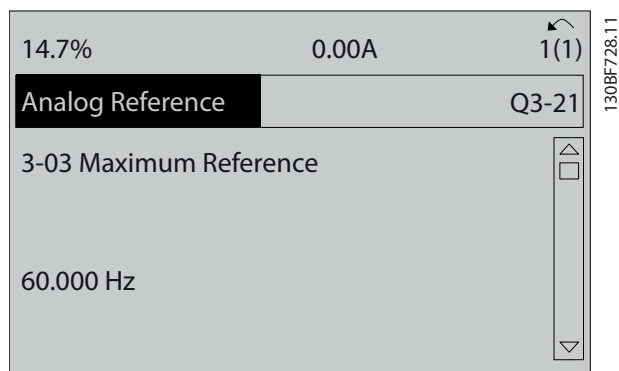

Kuva 6.7 *Parametri 3-03 Maksimiohjearvo*

9. Valitse *parametri 6-14 Liitin 53 pieni ohjearvo/takaisink. Arvo*. Aseta liittimessä 53 nopeuden minimiohjearvoksi 20 Hz ja paina [OK].

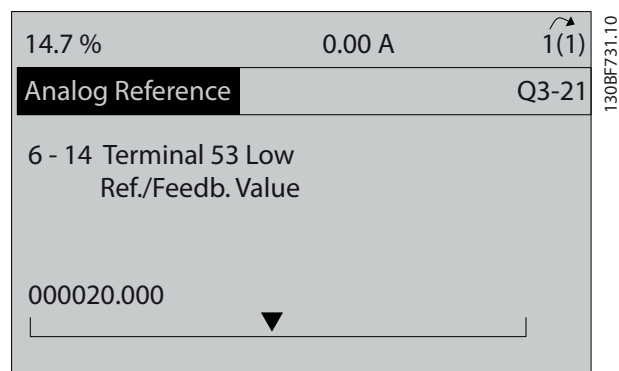

Kuva 6.10 *Parametri 6-14 Liitin 53 pieni ohjearvo/takaisink. Arvo*

7. Valitse *parametri 6-10 Liitin 53 alijännite*. Aseta ulkoisen jännitteen minimiohjearvo liittimelle 53 0 V:n jännitteellä ja paina [OK].

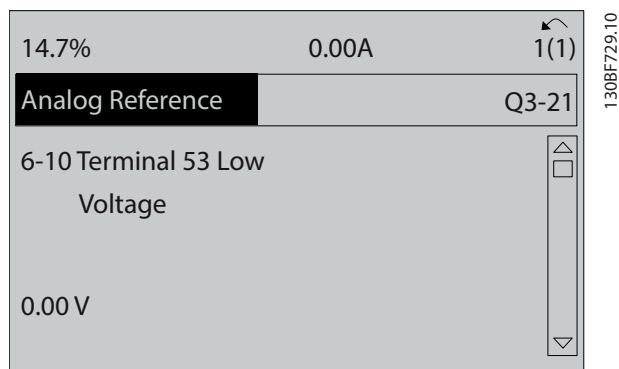

Kuva 6.8 *Parametri 6-10 Liitin 53 alijännite*

10. Valitse *parametri 6-15 Liitin 53 suuri ohjearvo/tak.k. Arvo*. Aseta liittimessä 53 nopeuden maksimiohjearvoksi 50 Hz ja paina [OK].

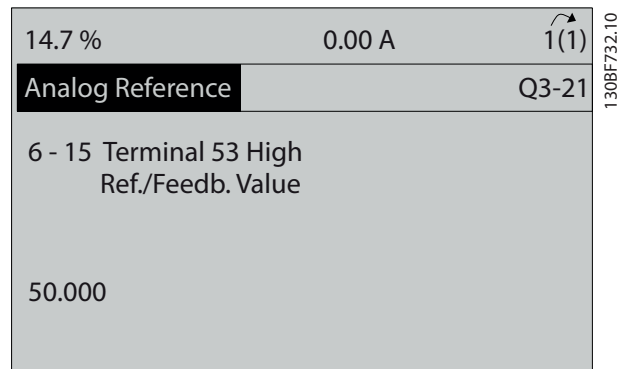

Kuva 6.11 *Parametri 6-15 Liitin 53 suuri ohjearvo/tak.k. Arvo*

Kun 0–10 V:n ohjaussignaalin tuottava ulkoinen laite on kytketty taajuusmuuttajan liittimeen 53, järjestelmä on nyt käyttövalmis.

HUOMAUTUS!

Kohdassa Kuva 6.11 näytön oikeassa reunassa oleva vierityspalkki on alhaalla. Tämä sijainti tarkoittaa, että toimenpide on valmis.

Kuva 6.12 näyttää kaapelikytkennät, joiden avulla tämä ulkoisen laitteen asennus on toteutettu.

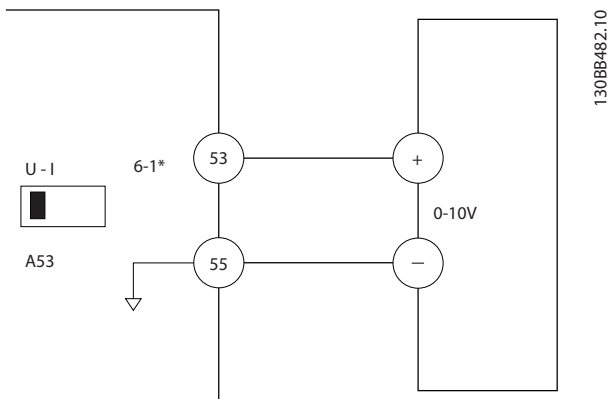

Kuva 6.12 Kytkenäesimerkki ulkoiselle laitteelle, joka tuottaa 0–10 V:n ohjaussignaalin

130BB482.10

6

4. Valitse *parametri 0-03 Paikalliset asetukset* ja paina [OK]-näppäintä.
5. Valitse tarpeen mukaan [0] *Kansainvälinen* tai [1] *US* ja paina [OK]. (Tämä toimenpide muuttaa useiden perusparametrien oletusasetuksia).
6. Paina LCP:ssä [Quick Menu] ja valitse sitten 02 *Pika-asetukset*.
7. Muuta kohdassa *Taulukko 6.3* lueteltuja parametrien asetuksia tarvittaessa. Moottorin tiedot ovat moottorin tyyppikilvessä.

Parametrin	Oletusasetus
<i>Parametri 0-01 Kieli</i>	englanti
<i>Parametri 1-20 Moottorin teho [kW]</i>	4.00 kW
<i>Parametri 1-22 Moottorin jännite</i>	400 V
<i>Parametri 1-23 Moottorin taajuus</i>	50 Hz
<i>Parametri 1-24 Moottorin virta</i>	9.00 A
<i>Parametri 1-25 Moottorin nimellisnopeus</i>	1420 RPM
<i>Parametri 5-12 Liitin 27, digitaalitulo</i>	Rullaus, käänt.
<i>Parametri 3-02 Minimiohjearvo</i>	0.000 RPM
<i>Parametri 3-03 Maksimiohjearvo</i>	1500.000 RPM
<i>Parametri 3-41 Ramppi 1:n nousuaika</i>	3.00 s
<i>Parametri 3-42 Ramppi 1 rampin seisonta-aika</i>	3.00 s
<i>Parametri 3-13 Ohjearvon paikka</i>	Yhteys käsi-/autom.käyttöön
<i>Parametri 1-29 Automaattinen moottorin sovitus (AMA)</i>	Off

Taulukko 6.3 Pika-asetusten vaihtoehdot

6.4.2 Järjestelmätietojen syöttäminen

HUOMAUTUS!

OHJELMISTOLATAUS

Voit tehdä käyttöönnoton tietokoneen avulla asentamalla MCT 10 -asetusohjelmisto -ohjelmiston. Ohjelmiston voi ladata (perusversio) tai tilata (edistynyt versio, tilausnumero 130B1000). Saat lisätietoja ja latauksia osoitteesta www.drives.danfoss.com/services/pc-tools.

Järjestelmän perustiedot syötetään taajuusmuuttajaan seuraavien vaiheiden avulla. Suositeltavat parametrien asetukset on tarkoitettu käynnistystä ja tarkistusta varten. Sovelluksen asetukset vaihtelevat.

HUOMAUTUS!

Vaikka näissä vaiheissa oletetaan, että käytössä on asynkroninen moottori, kestopagneettimoottoria voi käyttää. Katso lisätietoja eri moottorityypeistä tuotekohdaisesta *ohjelmointioppaasta*.

1. Paina LCP:n [Main Menu] -näppäintä.
2. Valitse 0-** *Toiminto / näyttö* ja paina [OK].
3. Valitse 0-0* *Perusasetukset* ja paina [OK].

HUOMAUTUS!

PUUTTUVA TULOSIGNAALI

Kun LCP:ssä lukee AUTO REMOTE COASTING tai *Hälytys 60 Ulkoinen lukitus*, laite on käyttövalmis, mutta siitä puuttuu tulosignaali. Lisätietoja, katso *kappale 5.8.4 Moottorin toiminta, käyttöönotto (liitin 27)*.

6.4.3 Automaattisen energian optimoinnin määrittäminen

Automaattinen energian optimointi (AEO) on menetelmä, joka minimoi moottorin jännitteensyötön, jolloin energiankulutus, lämpö ja melu vähenevät.

1. Paina [Main Menu] -näppäintä.
2. Valitse 1-** *Kuorma ja moottori* ja paina [OK].
3. Valitse 1-0* *Yleiset asetukset* ja paina [OK].
4. Valitse *parametri 1-03 Momentin ominaiskäyrä* ja paina [OK]-näppäintä.
5. Valitse joko [2] *Autom.energia optim CT* tai [3] *Autom.energia optim VT* ja paina [OK].

6.4.4 Automaattisen moottorin sovituksen määrittäminen

Automaattinen moottorin sovitus on toimenpide, joka optimoi taajuusmuuttajan ja moottorin ominaisuudet.

Taajuusmuuttaja rakentaa matemaattisen mallin moottorista moottorin lähtövirran säätämiseksi. Menetelmällä testataan myös sähkön tulovaiheen tasapaino. Se vertaa moottorin ominaisuuksia *parametreissa 1-20-1-25* syötettyihin tietoihin.

HUOMAUTUS!

Jos järjestelmä antaa varoituksia tai hälytyksiä, katso *kappale 8.5 Luettelo varoituksista ja hälytyksistä*. Jotkin moottorit eivät pysty suorittamaan testin täydellistä versiota. Jos moottoriin on kytketty lähtösuodatin, valitse [2] *Rajoit. AMA käyttöön*.

Suorita tämä kylmällä moottorilla parhaiden tulosten saamiseksi.

1. Paina [Main Menu] -näppäintä.
2. Valitse *1-** Kuorma ja moottori* ja paina [OK].
3. Valitse *1-2** Moottoridata* ja paina [OK].
4. Valitse *parametri 1-29 Automaattinen moottorin sovitus (AMA)* ja paina [OK]-näppäintä.
5. Valitse [1] *Täyd. AMA käytt.* ja paina [OK]-näppäintä.
6. Paina [Hand On] ja paina [OK]. Testi suoritetaan automaattisesti, ja järjestelmä ilmoittaa sen valmistumisesta.

6.5 Testaaminen ennen järjestelmän käynnistystä

VAROITUS

MOOTTORIN KÄYNNISTYS

Jos et varmista, että moottori, järjestelmä ja mahdollisesti liitetyt laitteet ovat valmiita käynnistykseen, seurauksena voi olla loukkaantuminen tai laitevaurio. Ennen käynnistystä,

- Varmista, että laitteen käyttäminen on turvallista kaikissa olosuhteissa.
- Varmista, että moottori, järjestelmä ja mahdollisesti liitetyt laitteet ovat valmiita käynnistykseen.

6.5.1 Moottorin pyörintä

HUOMAUTUS!

Jos moottori pyörii väärään suuntaan, laitteisto saattaa vahingoittua. Tarkista ennen laitteen käyttöä moottorin pyörimissuunta käyttämällä moottoria hetki. Moottori käy vähän aikaa 5 Hz:n taajuudella tai kohdassa *parametri 4-12 Moott. nopeuden alaraja [Hz]* määritetyllä taajuudella.

1. Paina [Hand On] -painiketta.
2. Siirrä vasen kohdistin desimaalipisteen vasemmalle puolelle vasen nuoli -näppäimellä ja syötä moottoria hitaasti pyörittävä pyörimisnopeus.
3. Paina [OK]-painiketta.
4. Aseta parametrin *parametri 1-06 Suunta myötäpäivään* arvoksi [1] *Käänteinen*, jos moottori pyörii väärään suuntaan.

6.5.2 Pulssianturin pyöriminen

Jos pulssianturin takaisinkytkentä on käytössä, suorita seuraavat vaiheet:

1. Valitse [0] *Avoin piiri* kohdassa *parametri 1-00 Konfiguraatiotila*.
2. Valitse kohdassa *parametri 7-00 Nopeus PID tak.kytk.lähde [1] 24 V encoder*.
3. Paina [Hand On] -painiketta.
4. Paina [▶] näppäintä saadaksesi positiivisen nopeuden ohjearvon *asetuksellaparametri 1-06 Suunta myötäpäivään [0] Normaali*.
5. Tarkista kohdassa *parametri 16-57 Feedback [RPM]*, että takaisinkytkentä on positiivinen.

Katso lisätietoja pulssianturioptiosta kyseisen option käyttöohjeesta.

HUOMAUTUS!

NEGATIIVINEN TAKAISINKYTKENTÄ

Jos takaisinkytkentä on negatiivinen, pulssianturin kytkentä on virheellinen. Käännä suunta valitsemalla joko *parametri 5-71 Liitin 32/33, pulssianturin suunta* tai *parametri 17-60 Takaisinkytkennän suunta* tai vaihda pulssianturin johdot toisin päin. *Parametri 17-60 Takaisinkytkennän suunta* on käytettävissä ainoastaan VLT® Pulssianturin tulo MCB 102 -option kanssa.

6.6 Järjestelmän käynnistys

VAROITUS

MOOTTORIN KÄYNNISTYS

Jos et varmista, että moottori, järjestelmä ja mahdollisesti liitetyt laitteet ovat valmiita käynnistykseen, seurauksena voi olla loukkaantuminen tai laitevaurio.

Ennen käynnistystä,

- Varmista, että laitteen käyttäminen on turvallista kaikissa olosuhteissa.
- Varmista, että moottori, järjestelmä ja mahdollisesti liitetyt laitteet ovat valmiita käynnistykseen.

Tässä kappaleessa vaaditut toimet edellyttävät käyttäjän kytkentöjä ja sovellusten ohjelmointia. Seuraavaa menettelyä suositellaan, kun sovellusasennus on suoritettu.

1. Paina [Auto On].
2. Suorita ulkoinen käyntikomento. Ulkoisten käyntikomentojen esimerkkejä ovat kytkin, painike tai ohjelmoitava logiikkaohjain (PLC).
3. Säädä nopeuden ohjearvo koko nopeusalueella.
4. Varmista moottorin oikea toiminta tarkistamalla moottorin ääni- ja värinätaaso.
5. Poista ulkoinen käyntikomento.

Jos järjestelmä antaa varoituksia tai hälytyksiä, katso *kappale 8.5 Luettelo varoituksista ja hälytyksistä*.

6.7 Parametrin asetukset

HUOMAUTUS!

PAIKALLISET ASETUKSET

Joidenkin parametrin oletusasetukset ovat erilaisia Kansainvälinen- ja US-valinnoille. Katso erilaisten oletusarvojen luettelo kohdasta *kappale 10.2 Kansainväliset/pohjoisamerikkalaiset parametrin oletusasetukset*.

Sovellusten oikea ohjelmointi edellyttää useiden parametrimuutosten asettamista. Lisätietoja parametreista on *ohjelmointioppaassa*.

Parametriasetukset tallennetaan taajuusmuuttajaan sisäisesti, mikä tarjoaa seuraavat edut:

- Parametriasetukset voi ladata LCP:n muistiin ja tallentaa varmuuskopiona.
- Monia laitteita voi ohjelmoida nopeasti kytkeväällä LCP laitteeseen ja lataamalla tallennetut parametriasetukset.
- LCP:hen tallennetut asetukset eivät muutu, kun tehdään oletusasetukset palautetaan.

- Oletusasetuksiin tehdyt muutokset sekä parametreihin syötetty ohjelmointi tallentuvat ja ovat tarkasteltavissa pika-asetusvalikossa. Katso *kappale 6.3 LCP:n valikko*.

6.7.1 Parametrin asetusten lataaminen laitteesta ja laitteeseen

Taajuusmuuttaja toimii käyttämällä taajuusmuuttajan sisällä olevalle ohjaukskortille tallennettuja parametreja. Lataa laitteesta ja laitteeseen siirtää parametreja ohjaukskortin ja LCP:n välillä.

1. Paina [Off]-painiketta.
2. Siirry kohtaan *parametri 0-50 LCP-kopiointi* ja paina [OK].
3. Valitse jokin seuraavista:
 - 3a Lataa tiedot ohjaukskortista LCP:hen valitsemalla [1] *Kaikki LCP:hen*.
 - 3b Lataa tiedot LCP:stä ohjaukskortille valitsemalla [2] *Kaikki LCP:stä*.
4. Paina [OK]-painiketta. Näyttöön tulee palkki, joka kertoo lataamisen edistymisestä.
5. Palaa [Hand On] tai [Auto On].

6.7.2 Tehtaan oletusasetusten palauttaminen

HUOMAUTUS!

TIETOJEN HÄVIÄMINEN

Ohjelmoinnin, moottorin tietojen, lokalisoinnin ja valvontatiedot häviävät, kun oletusasetukset palautetaan. Voit luoda varmuuskopion lataamalla tiedot LCP:hen ennen alustamista. Katso *kappale 6.7.1 Parametrin asetusten lataaminen laitteesta ja laitteeseen*.

Palauta parametrin oletusasetukset alustamalla laite. Alustus tehdään toiminnolla *parametri 14-22 Toimintatila* tai manuaalisesti.

Parametri 14-22 Toimintatila ei nollaa seuraavan kaltaisia asetuksia:

- Käyntitunnit
- Sarjaliikenneoptiot
- Oman valikon asetukset
- Vikaloki, hälytysloki ja muut valvontatoiminnot

Suosittelava alustus

1. Painamalla [Main Menu] -näppäintä kaksi kertaa pääset parametreihin.
2. Siirry kohtaan *parametri 14-22 Toimintatila* ja paina [OK].

3. Valitse *Alustus* ja paina [OK]-näppäintä.
4. Katkaise laitteesta virta ja odota, kunnes näyttö sammuu.
5. Kytke laitteeseen virta. Parametrien oletusasetukset palautuvat käynnistyksen aikana. Käynnistys voi kestää hiukan normaalia pidempään.
6. Paina [Reset], kun *Hälytys 80, Taajuusmuut. alust.* tulee näkyviin.

Manuaalinen alustus

Manuaalinen alustus palauttaa laitteeseen kaikki tehdasasetukset seuraavia lukuun ottamatta:

- *Parametri 15-00 Käyttötunnit*
- *Parametri 15-03 Käynnistyksiä*
- *Parametri 15-04 Yliämpötilat*
- *Parametri 15-05 Ylijännitteet*

Tee manuaalinen alustus seuraavasti:

1. Katkaise laitteesta virta ja odota, kunnes näyttö sammuu.
2. Pidä [Status]-, [Main Menu]- ja [OK]-näppäimiä painettuna samaan aikaan, kun kytket laitteeseen syötön (noin 5 s tai kunnes kuuluu selvä napsahdus ja puhallin käynnistyy). Käynnistys voi kestää hiukan normaalia pidempään.

7 Johdotuskokoonpanon esimerkkejä

Tämän jakson esimerkit on tarkoitettu pikaohjeiksi yleisiin sovelluksiin.

- Parametrien asetukset ovat alueen oletusarvot, ellei toisin ole mainittu (valittu parametrissa *parametri 0-03 Paikalliset asetukset*).
- Liittimiin liittyvät parametrit ja niiden asetukset näkyvät piirrosten vieressä.
- Vaaditut kytkentäasetukset analogisille liittimille A53 tai A54 näkyvät myös.

HUOMAUTUS!

Kun valinnainen STO-toiminto ei ole käytössä, liittimen 12 (tai 13) ja liittimen 37 välillä voidaan tarvita hyppyjohdin, jotta taajuusmuuttaja toimisi käytettäessä tehtaan oletusohjelmointiarvoja.

7

7.1 Avoimen piirin nopeuden ohjauksen johdotus

		Parametrit	
		Toiminta	Asetus
	Parametri 6-10 Liitin 53 alijännite	0.07 V*	
	Parametri 6-11 Liitin 53 ylijännite	10 V*	
	Parametri 6-14 Liitin 53 pieni ohjearvo/ takaisink. Arvo	0 Hz	
	Parametri 6-15 Liitin 53 suuri ohjearvo/ tak.k. Arvo	50 Hz	
	* = Oletusarvo		
Huomautukset/kommentit:		Oletukset ovat 0 V DC tulo = 0 Hz nopeus ja 10 V DC tulo = 50 Hz nopeus.	

Taulukko 7.1 Analoginen nopeuden ohjearvo (jännite)

		Parametrit	
		Toiminta	Asetus
	Parametri 6-12 Liitin 53 alivirta	4 mA*	
	Parametri 6-13 Liitin 53 ylivirta	20 mA*	
	Parametri 6-14 Liitin 53 pieni ohjearvo/ takaisink. Arvo	0 Hz	
	Parametri 6-15 Liitin 53 suuri ohjearvo/ tak.k. Arvo	50 Hz	
	* = Oletusarvo		
Huomautukset/kommentit:		Oletukset ovat 4 mA tulo = 0 Hz nopeus ja 20 mA tulo = 50 Hz nopeus.	

Taulukko 7.2 Analoginen nopeuden ohjearvo (virta)

		Parametrit	
		Toiminta	Asetus
	Parametri 6-12 Liitin 53 alivirta	4 mA*	
	Parametri 6-13 Liitin 53 ylivirta	20 mA*	
	Parametri 6-14 Liitin 53 pieni ohjearvo/ takaisink. Arvo	0 Hz	
	Parametri 6-15 Liitin 53 suuri ohjearvo/ tak.k. Arvo	50 Hz	
	* = Oletusarvo		
Huomautukset/kommentit:		Oletukset ovat 0 V DC tulo = 0 kierrosta minuutissa (rpm) nopeus ja 10 V DC tulo = 1 500 kierrosta minuutissa (rpm) nopeus.	

Taulukko 7.3 Nopeuden ohjearvo (manuaalisen potentiometrin avulla)

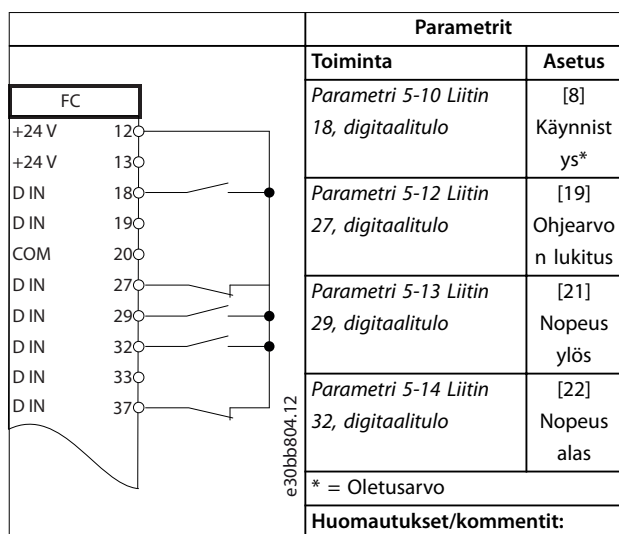

Taulukko 7.4 Nopeus ylös / nopeus alas

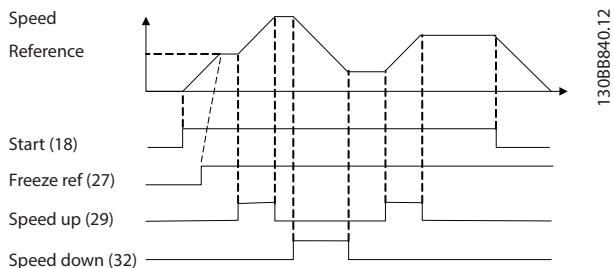

Kuva 7.1 Nopeus ylös / nopeus alas

7.2 Käynnistyksen/pysäytyksen johdotus

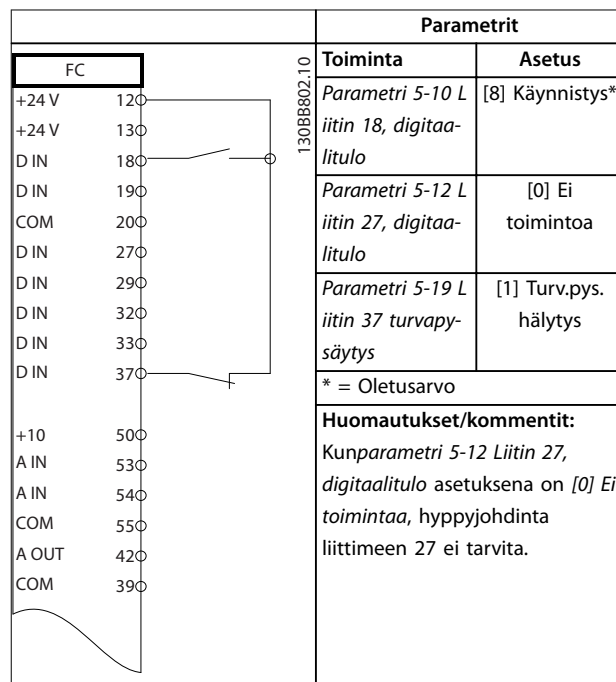

Taulukko 7.5 Käynnistys-/pysäytyskomento ja Safe Torque Off -optio

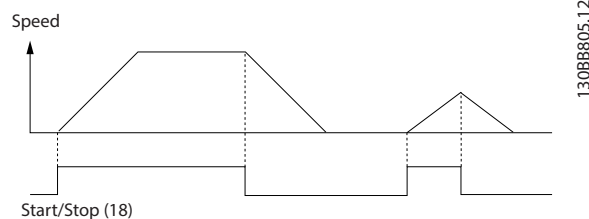

Kuva 7.2 Käynnistys-/pysäytyskomento ja Safe Torque Off

7

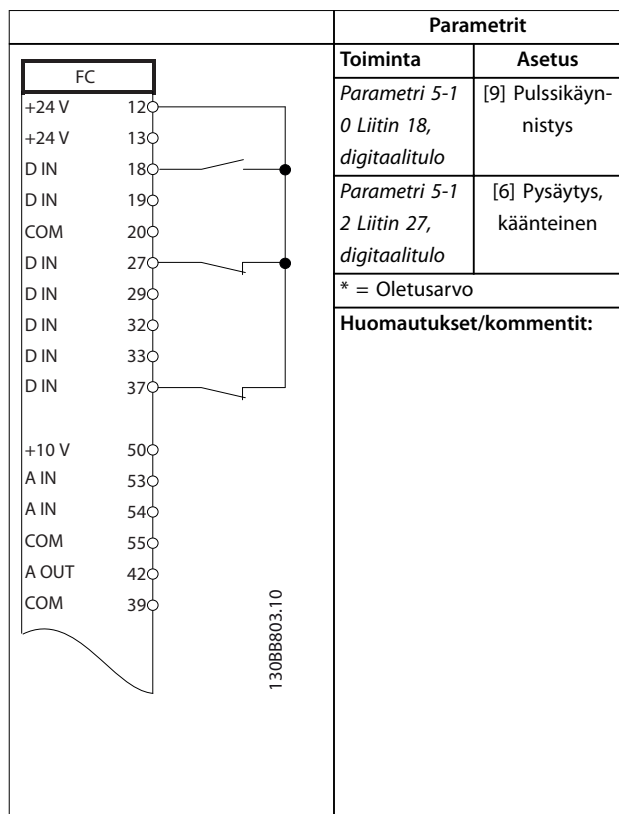

Taulukko 7.6 Pulssikäynnistys/-pysäytys

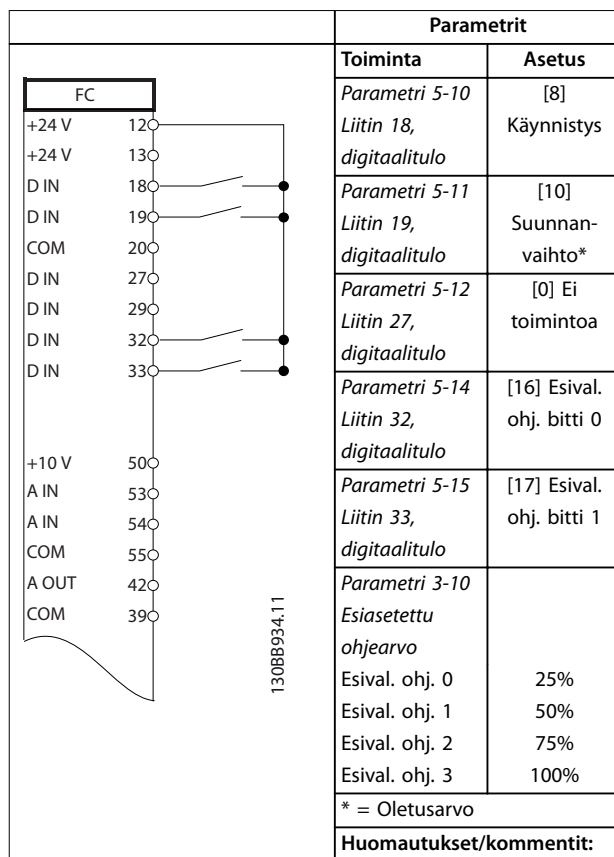

Taulukko 7.7 Käynnistys/pysäytys suunnanvaihdolla ja 4 esiasetetulla nopeudella

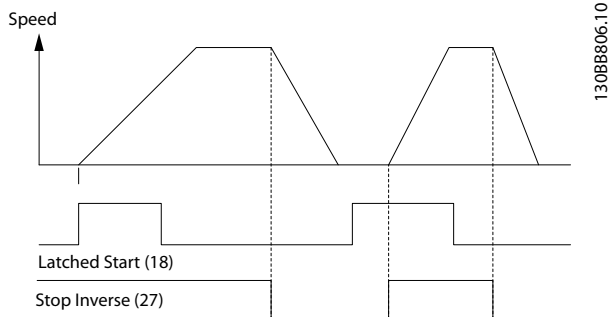

Kuva 7.3 Pulssikäynnistys/pysäytys käänteinen

7.3 Ulkoisen hälytyksen kuittauksen johdotus

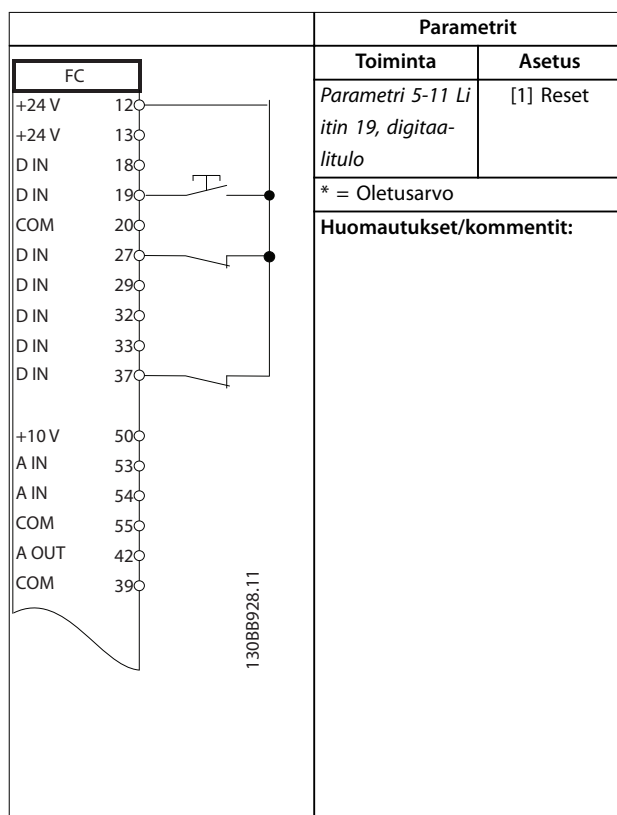

Taulukko 7.8 Ulkoisen hälytyksen kuittaus

7.4 Moottorin termistorin johdotus

VAROITUS

TERMISTORIN ERISTYS

Loukkaantumisen tai laitteen vaurioitumisen vaara.

- Käytä PELV-erotusvaatimuksien täyttämiseksi ainoastaan termistoreita, joissa on vahvistettu tai kaksinkertainen erotus.

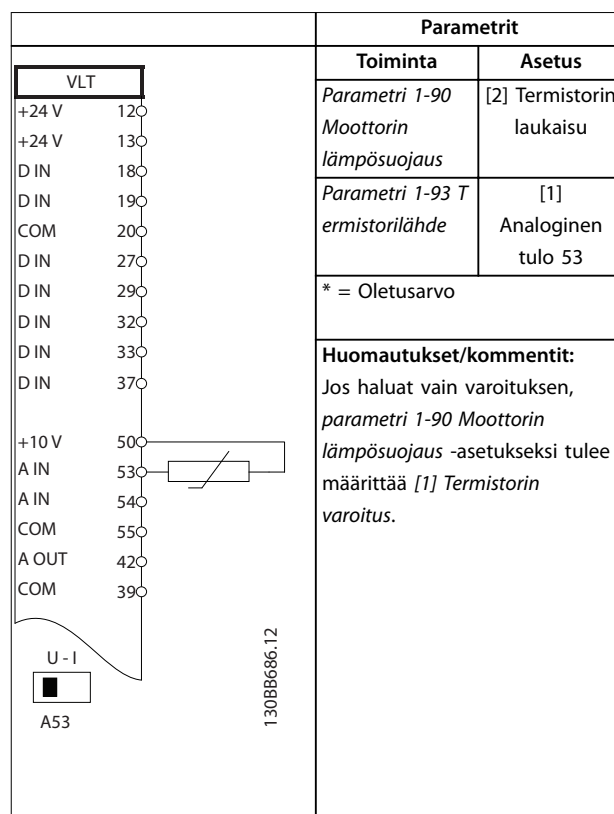

Taulukko 7.9 Moottorin termistori

7.5 Regeneroinnin johdotus

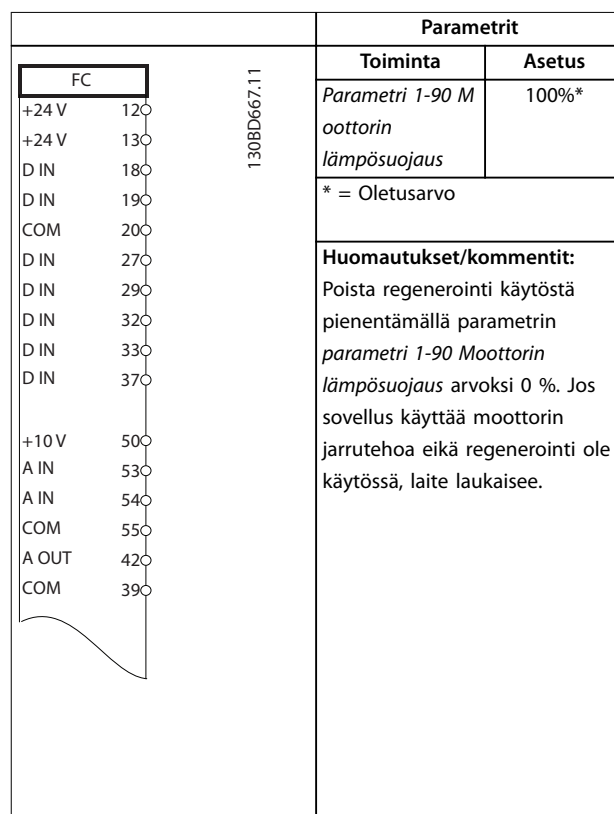

Taulukko 7.10 Regenerointi

8 Huolto, diagnostiikka ja vianmääritys

8.1 Ylläpito ja huolto

Tässä kappaleessa käsitellään seuraavia aiheita:

- Ylläpito- ja huolto-ohjeet.
- Tilailmoitukset.
- Varoitukset ja hälytykset.
- Perusvianmääritys.

Normaaleissa käyttöolosuhteissa ja kuormaprofileissa taajuusmuuttaja on huoltovapaa koko sen käyttöajan ajan. Rikkoutumisen, vaaran ja vahinkojen välttämiseksi taajuusmuuttaja on tarkistettava säännöllisesti käyttöolosuhteiden mukaan. Korvaa kuluneet tai vahingoittuneet ovat alkupe-
räisillä osilla tai vakio-osilla. Saat huolto- ja tukitietoja osoitteesta www.danfoss.com/contact/sales_and_services/.

VAROITUS

TAHATON KÄYNNISTYS

Kun taajuusmuuttaja on kytketty verkon vaihtovirtasyöttöön, tasavirtalähteeseen tai kuormanjakoon, moottori voi käynnistyä milloin tahansa. Tahaton käynnistys ohjelmoinnin, huollon tai korjaustöiden aikana saattaa aiheuttaa kuoleman, vakavan loukkaantumisen tai aineellisia vahinkoja. Moottori voi käynnistyä ulkoisella kytkimellä, kenttäväyläkomennolla, tulon ohjearvoviestillä LCP:stä tai LOP:stä, kauko-ohjauksella käyttämällä MCT 10 -asetusohjelmisto -ohjelmistoa tai vikatilaa kuittauksen jälkeen.

Moottorin tahattoman käynnistymisen estäminen:

- Paina LCP:n [Off/Reset]-näppäintä ennen parametrien ohjelmointia.
- Katkaise taajuusmuuttajan syöttöjännite.
- Johdota ja kokoja taajuusmuuttaja, moottori ja kaikki käytettävät laitteet täysin ennen taajuusmuuttajan kytkemistä verkon vaihtovirtasyöttöön, tasavirtalähteeseen tai kuormanjakoon.

8.2 Jäähdytysrivin käyttöpaneeli

Taajuusmuuttajan voi tilata laitteen takana olevalla valinnaisella käyttöpaneelilla varustettuna. Tämä käyttöpaneeli mahdollistaa jäähdytysrivin käsittelemisen ja jäähdytysriville mahdollisesti kertyneen pölyn poistamisen.

8.2.1 Jäähdytysrivin käyttöpaneelin irrottaminen

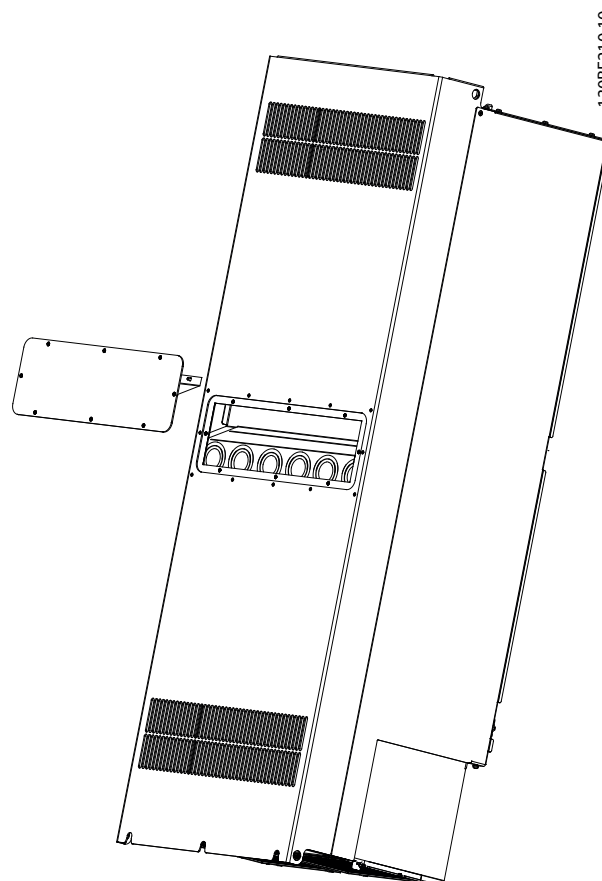

Kuva 8.1 Jäähdytysrivin käyttöpaneeli irrotettu taajuusmuuttajan takaosasta

1. Katkaise taajuusmuuttajan virta ja odota 40 minuuttia, jotta kondensaattorit ehtivät purkautua kokonaan. Katso *kappale 2 Turvallisuus*.
2. Aseta taajuusmuuttaja siten, että sen takaosaan on hyvä pääsy.
3. Irrota 3 mm kuusiokoloavaimella 8 M5-kiinnintä, jotka kiinnittävät käyttöpaneelin koteloinnin takaosaan.
4. Tarkista jäähdytysrivin etureuna vaurioiden tai roskien varalta.
5. Poista materiaali tai roskat pölynimurilla.
6. Asenna paneeli takaisin ja kiinnitä se koteloinnin takaosaan 8 kiinnittimellä. Kiristä kiinnittimet kohdan *kappale 9.10.1 Kiinnittimien kiristysmomentit* mukaisesti.

HUOMAUTUS!

JÄÄHDYTYSRIVAN VAHINGOITTUMINEN

Alunperin jäähdytysrivin kanssa toimitettuja kiinnittimiä pidempien kiinnittimienkäyttäminen vahingoittaa jäähdytysriippaa.

8.3 Tilasanomat

Kun taajuusmuuttaja on Tila-toiminnossa, tilaviestit näytetään automaattisesti LCP:n näytön alarivillä. Katso kohta *Kuva 8.2*. Katso tilaviestien määrytykset kohdasta *Taulukko 8.1 – Taulukko 8.3*.

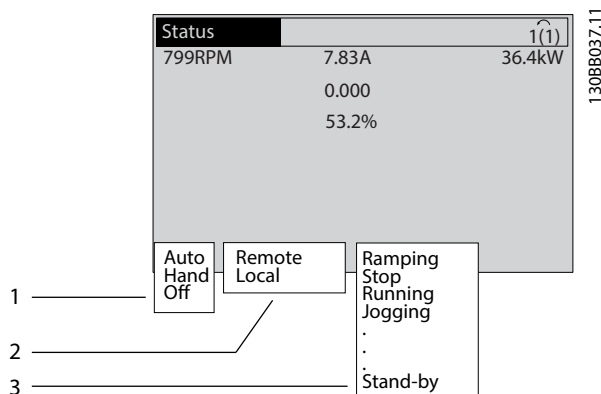

1	Mistä pysäytys-/käynnistyskomento on annettu. Katso kohta <i>Taulukko 8.1</i> .
2	Mistä nopeudenohjaus on peräisin. Katso kohta <i>Taulukko 8.2</i> .
3	Tuottaa taajuusmuuttajan tilan. Katso kohta <i>Taulukko 8.3</i> .

Kuva 8.2 Tilanäyttö

HUOMAUTUS!

Automaatti-/etäkäyttötilassa taajuusmuuttaja tarvitsee ulkoisia komentoja toimintojen suorittamiseen.

Taulukoissa *Taulukko 8.1 – Taulukko 8.3* määritetään tilasanomanäytön viestien merkitys.

Off	Taajuusmuuttaja ei reagoi mihinkään ohjaus-signaaliin ennen [Auto On]- tai [Hand On] -näppäimen painamista.
Auto	Käynnistys-/pysäytyskomennot lähetetään ohjausliittimien ja/tai sarjaliikenteen kautta.
Hand	LCP:n navigointipainikkeita voi käyttää taajuusmuuttajan ohjaamiseen. Pysäytyskomennot, resetointi, suunnanvaihto, tasavirtajarru ja muut ohjausliittimiin kohdistuvat signaalit ohittavat paikallisohjauksen.

Taulukko 8.1 Käyttötila

Remote	Nopeuden ohjearvo saadaan <ul style="list-style-type: none"> • ulkoisista signaaleista. • sarjaliikenteen kautta. • sisäisistä esivalituista ohjearvoista.
Paikallinen	Taajuusmuuttaja käyttää LCP:n ohjearvoja.

Taulukko 8.2 Ohjearvon paikka

Vaihtovirtajarru	Vaihtovirtajarru on valittu kohdassa <i>parametri 2-10 Jarrun toiminto</i> . Vaihtovirtajarru ylimagnetoimittorin hallitun hidastuksen aikaansaamiseksi.
AMA-lop. OK	Automaattinen moottorin sovitus (AMA) onnistui.
AMA valmis	AMA on valmis käynnistykseen. Käynnistä painamalla [Hand On].
AMA käynn.	AMA-prosessi on käynnissä.
Jarrutus	Jarruhakkuri on käytössä. Jarruvastus absorboi generatiivista energiaa.
Jarr. enint.	Jarruhakkuri on käytössä. Kohdassa <i>parametri 2-12 Jarrutehon raja (kW)</i> määritetty jarruvastuksen tehoraja on saavutettu.
Rullaus	<ul style="list-style-type: none"> • [2] Käänteinen rullaus valittiin digitaalitulon toiminnoksi (<i>parametriyhmä 5-1* Digit. tulot</i>). Vastaavaa liittintä ei ole kytketty. • Rullaus aktivoitu sarjaliikenteen avulla.
Ohjattu hidastus	<p>[1] Ohjauksen rampin lasku valittiin kohdassa <i>parametri 14-10 Verkkovika</i>.</p> <ul style="list-style-type: none"> • Verkköjännite on pienempi kuin kohdassa <i>parametri 14-11 Verkköjännite verkkovian sattuessa</i> määritetty arvo verkkovian sattuessa. • Taajuusmuuttaja hidastaa moottoria ohjatun hidastuksen avulla.
Virta korkea	Taajuusmuuttajan lähtövirta ylittää kohdassa <i>parametri 4-51 Varoitus suuresta virrasta</i> määritetyn rajan.
Virta alhainen	Taajuusmuuttajan lähtövirta alittaa kohdassa <i>parametri 4-52 Varoitus alhaisesta nopeudesta</i> määritetyn rajan.
Tasavirtapito	Tasavirtapito on valittu kohdassa <i>parametri 1-80 Toiminto pysäytet.</i> , ja pysäytyskomento on aktiivinen. Moottoria pitää kohdassa <i>parametri 2-00 DC-pito-/esilämm.virta</i> määritetty tasavirta.

DC-pysäytys	Tasavirta pitää moottoria (<i>parametri 2-01 DC-jarrun virta</i>) määritetyn ajan (<i>parametri 2-02 DC-jarrutusaika</i>). <ul style="list-style-type: none"> Tasavirtajarru on aktivoitu kohdassa <i>parametri 2-03 DC-jarrun kytketymisnop.</i> [1/ min], ja pysäytyskomento on aktiivinen. Tasavirtajarru (käänteinen) on valittu digitaalitulon toiminnoksi (<i>parametiryhmä 5-1* Digit. tulot</i>). Vastaava liitin ei ole aktiivinen. Tasavirtajarru on aktivoitu sarjaliikenteen avulla.
Kork. tak.kytk	Kaikkien aktiivisten takaisinkytkentöjen summa ylittää kohdassa <i>parametri 4-57 Varoitus korkea tak.kytk.</i> asetetun takaisinkytkentärajan.
Mat. tak.kytk.	Kaikkien aktiivisten takaisinkytkentöjen summa jää alle kohdassa <i>parametri 4-56 Varoitus pieni tak.kytk.</i> määritetyn takaisinkytkentärajan.
Lähdön lukitus	Nykyistä nopeutta ylläpitävä etäohjearvo on aktiivinen. <ul style="list-style-type: none"> [20] <i>Lähdön lukitus</i> on valittu digitaalitulon toiminnoksi (<i>parametiryhmä 5-1* Digit. tulot</i>). Vastaava liitin on aktiivinen. Nopeudensääto onnistuu ainoastaan liittimen toimintoilla nopeus ylös ja nopeus alas. Rampin pito aktivoidaan sarjaliikenteen avulla.
Lähdön lukitus-pyyntö	Lähdön lukituskomento on annettu, mutta moottori ei käynnisty, ennen kuin käytön salliva signaali vastaanotetaan.
Ohjea. lukit.	[19] <i>Ohjearvon lukitus</i> on valittu digitaalitulon toiminnoksi (<i>parametiryhmä 5-1* Digit. tulot</i>). Vastaava liitin on aktiivinen. Taajuusmuuttaja tallentaa nykyisen ohjearvon. Ohjearvoa voi nyt muuttaa ainoastaan liittimen toimintoilla nopeus ylös ja nopeus alas.
Ryömintäpyyntö	Ryömintäkomento on annettu, mutta moottori on pysäytettynä, kunnes käytön salliva signaali vastaanotetaan digitaalitulon kautta.
Ryömintä	Moottori käy kohdassa <i>parametri 3-19 Ryömintänopeus [RPM]</i> ohjelmoidulla tavalla. <ul style="list-style-type: none"> [14] <i>Ryömintä</i> valittiin digitaalitulon toiminnoksi (<i>parametiryhmä 5-1* Digit. tulot</i>). Vastaava liitin (esimerkiksi liitin 29) on aktiivinen. Ryömintätoiminto aktivoidaan sarjaliikenteen avulla. Ryömintätoiminto valittiin valvontatoiminnon reaktioksi (esim. Ei signaalia). Valvontatoiminto on aktiivinen.

Motor check	Kohdassa <i>parametri 1-80 Toiminto pysäytet.</i> on valittu [2] <i>Moott. tark.</i> Pysäytyskomento on aktiivinen. Varmista moottorin kytkentä taajuusmuuttajaan ohjaamalla moottoriin jatkuva testivirta.
Ylijännite-valvonta	Ylijännitevalvonta aktivoitiin kohdassa <i>parametri 2-17 Ylijännitevalvonta</i> , [2] käytössä. Kytkeyty moottori syöttää taajuusmuuttajalle regeneratiivista energiaa. Ylijänniteohjaus säättää V/Hz-suhdetta moottorin käyttämiseksi valvotussa tilassa ja taajuusmuuttajan laukaisun estämiseksi.
Tehoyksikkö pois päältä	(Ainoastaan taajuusmuuttajat, joissa on ulkoinen 24 V:n virtalähde.) Verkköjännitteen syöttö taajuusmuuttajaan on katkaistu, mutta ohjauskortti saa käyttöjännitteen ulkoisesta 24 V:n lähteestä.
Suojaus md	Suojaustila on aktiivinen. Laite on havainnut kriittisen tilan (ylivirta tai ylijännite). <ul style="list-style-type: none"> Laukaisun välttämiseksi kytkentätaajuus pienennetään 1 500 kHz:iin, jos parametrin <i>parametri 14-55 Lähtösuodatin</i> asetus on [2] <i>Siniaaltos. kytketty</i>. Muussa tapauksessa kytkentätaajuus pienennetään 1 000 Hz:iin. Jos mahdollista, suojaustila päättyy noin 10 sekunnin kuluttua. Suojaustilaa voi rajoittaa kohdassa <i>parametri 14-26 Lauk.viive vaihtos. vian esiintyessä</i>.
Pikapysäytys	Moottoria hidastetaan parametrin <i>parametri 3-81 Pikapysäytyksen ramppi aika</i> avulla. <ul style="list-style-type: none"> [4] <i>Pikapysäytys, käänt.</i> on valittu digitaalitulon toiminnoksi (<i>parametiryhmä 5-1* Digit. tulot</i>). Vastaava liitin ei ole aktiivinen. Pikapysäytystoiminto aktivoitiin sarjaliikenteen välityksellä.
Ramppaus	Moottorin kiihdytys/hidastus tapahtuu aktiivisella rampin nousulla/laskulla. Ohjearvoa, raja-arvoa tai seisokkia ei ole vielä saavutettu.
Iso ohjearvo	Kaikkien aktiivisten ohjearvojen summa ylittää kohdassa <i>parametri 4-55 Varoitus suuri ohjearvo</i> asetetun ohjearvorajan.
Pien ohjearvo	Kaikkien aktiivisten ohjearvojen summa jää alle kohdassa <i>parametri 4-54 Varoitus pieni ohjearvo</i> asetetun ohjearvorajan.
Käy ohjearv.	Taajuusmuuttaja käy ohjearvoalueella. Takaisinkytkentäarvo vastaa asetuspisteen arvoa.
Käyntipyntö	Käynnistyskäsky on annettu, mutta moottori ei käynnisty, ennen kuin käytön salliva signaali vastaanotetaan digitaalitulon kautta.
Käy	Taajuusmuuttaja käyttää moottoria.

Nukahdustila	Energiansäästötoiminto on käytössä. Tämän toiminnon käytössä oleminen tarkoittaa, että moottori on pysähtynyt, mutta se käynnistyy tarvittaessa automaattisesti.
Suuri nopeus	Moottorin nopeus ylittää kohdassa <i>parametri 4-53 Varoitus suuresta nopeudesta</i> asetetun arvon.
Alh. nopeus	Moottorin nopeus on kohdassa <i>parametri 4-52 Varoitus alhaisesta nopeudesta</i> asetettua arvoa pienempi.
Valmiustila	Auto On -tilassa taajuusmuuttaja käynnistää moottorin digitaalitulosta tai sarjaliikenteestä peräisin olevalla käynnistysignaalla.
Käynnistysviive	Kohdassa <i>parametri 1-71 Käynnistysviive</i> määritettiin viiveen alkamisaika. Käynnistyskomento aktivoituu ja moottori käynnistyy käynnistysviiveajan kuluttua.
Käyn. et./taak	[12] Käynn. eteen käyttöön ja [13] Käynn. käänt. käyttöön valittiin kahden eri digitaalitulon toiminnoiksi (<i>parametriyhmä 5-1* Digit. tulot</i>). Moottori käynnistyy eteen- tai taaksepäin riippuen siitä, mikä vastaavista liittimistä on aktiivinen.
Pysäytys	Taajuusmuuttaja on saanut pysäytyskomennon joltakin seuraavista: <ul style="list-style-type: none"> • LCP • Digitaalitulo • Sarjaliikenteen
Laukaisu	Hälytys on annettu ja moottori on pysäytetty. Kun hälytyksen syy on korjattu, resetoitaa taajuusmuuttaja jollakin seuraavista: <ul style="list-style-type: none"> • Painamalla [Reset]. • Etänä ohjausliittimien avulla. • Sarjaliikenteen kautta. Painamalla [Reset] tai etänä ohjausliittinten tai sarjaliikenteen kautta.
Laukaisun lukitus	Hälytys on annettu ja moottori on pysäytetty. Kun hälytyksen syy on korjattu, taajuusmuuttajaan on johdettava tehoa. Resetoitaa taajuusmuuttaja manuaalisesti jollakin seuraavista: <ul style="list-style-type: none"> • Painamalla [Reset]. • Etänä ohjausliittimien avulla. • Sarjaliikenteen kautta.

Taulukko 8.3 Käyttötila

HUOMAUTUS!

Automaatti-/etäkäyttötilassa taajuusmuuttaja tarvitsee ulkoisia komentoja toimintojen suorittamiseen.

8.4 Varoitus- ja hälytystyyppit

Varoitus-/hälytystyyppit	Kuvaus
Varoitus	Varoitus ilmaisee epänormaalin käyttötilan, joka aiheuttaa hälytyksen. Varoitus pysähtyy, kun epänormaali tila poistetaan.
Hälytys	Hälytys ilmaisee vian, joka vaatii välitöntä huomiota. Vika laukaisee aina laukaisun tai laukaisun lukituksen. Kuittaa taajuusmuuttaja hälytyksen jälkeen. Resetoi taajuusmuuttaja manuaalisesti jollakin 4 tavasta: <ul style="list-style-type: none"> • Painamalla [Reset]/[Off/Reset]. • Digitaalisen resetoinnin tulokomennolla. • Sarjaliikenteen resetoinnin tulokomennolla. • Automaattinen resetointi.

Laukaisu

Laukaisun yhteydessä taajuusmuuttaja pysäyttää toimintansa estääkseen taajuusmuuttajan ja muiden laitteiden vaurioitumisen. Laukaisun jälkeen moottori rullaa pysähdyksiin. Taajuusmuuttajan logiikka toimii edelleen ja tarkkailee taajuusmuuttajan tilaa. Kun vikatilanne on korjattu, taajuusmuuttajan voi resetoita.

Laukaisun lukitus

Laukaisun yhteydessä taajuusmuuttaja pysäyttää toimintansa estääkseen taajuusmuuttajan ja muiden laitteiden vaurioitumisen. Laukaisun lukituksen jälkeen moottori rullaa pysähdyksiin. Taajuusmuuttajan logiikka toimii edelleen ja tarkkailee taajuusmuuttajan tilaa. Taajuusmuuttaja aloittaa laukaisun lukituksen kun havaitaan vakava vika, joka voi vaurioittaa taajuusmuuttajaa tai muita laitteita. Kun viat on korjattu, katkaise syöttövirta ja kytke uudelleen ennen taajuusmuuttajan resetoitua.

Varoitus- ja hälytysnäytöt

- Varoitus näytetään LCP:llä yhdessä varoituksen numeron kanssa.
- Hälytys vilkkuu yhdessä hälytyksen numeron kanssa.

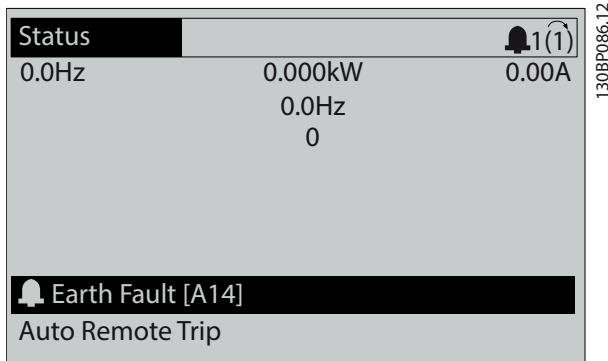

Kuva 8.3 Esimerkki hälytyksestä

LCP:llä näkyvän tekstin ja hälytyskoodin lisäksi on 3 tilan merkkivaloa.

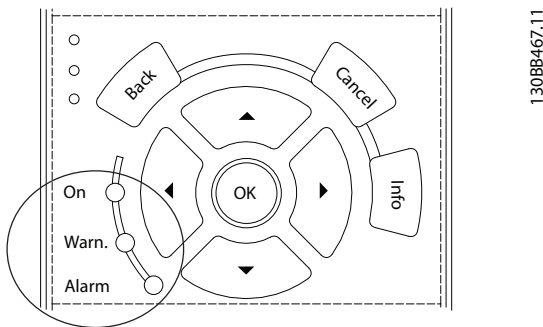

	Varoitusvalo	Hälytyksen merkkivalo
Varoitus	On	Off
Hälytys	Off	Päällä (vilkkuu)
Laukaisun lukitus	On	Päällä (vilkkuu)

Kuva 8.4 Tilan merkkivalot

8.5 Luettelo varoituksista ja hälytyksistä

Seuraavat varoitus-/hälytystiedot määrittävät varoituksen/hälytyksen tilan, kertovat tilan todennäköisen syyn ja yksityiskohtaisen korjaus- tai vianmääritysmenetelmän.

VAROITUS 1, 10 V alhainen

Ohjauk kortin jännite on alle 10 V liittimestä 50. Poista jonkin verran kuormitusta liittimestä 50, kun 10 V:n syöttö on ylikuormittunut. Enintään 15 mA tai vähintään 590 Ω.

Tämä tila voi johtua oikosulusta kytketyssä potentio-metrissä tai potentiometrin virheellisestä kytkennästä.

Vianmääritys

- Irrota johtimet liittimestä 50. Jos varoitus häviää, ongelma on kytkennässä. Jos varoitus ei häviä, vaihda ohjauk kortti.

VAROITUS/HÄLYTYS 2, Elävä nolla -vika

Tämä varoitus tai hälytys tulee näkyviin vain, jos se on ohjelmoitu parametrissa *parametri 6-01 "Elävä nolla" aikakatk.toiminto*. Signaali yhdessä analogiatuloista on alle 50 % kyseiselle tulolle ohjelmoidusta minimiarvosta. Tämä tila voi johtua katkenneista johtimista tai viallisesta laitteesta, joka lähettää signaalia.

Vianmääritys

- Tarkista kaikkien analogisten virtaliitinten kytkennät.
 - Ohjauk kortin liittimet 53 ja 54 signaaleille, liitin 55 yleinen.
 - VLT® yleiskäyttöön tarkoitettu I/O MCB 101-liittimet 11 ja 12 for signaaleille, liitin 10 yleinen.
 - VLT® analoginen I/O-optio MCB 109 liittimet 1, 3, ja 5 signaaleille, liittimet 2, 4, ja 6 yleinen.
- Tarkista, että taajuusmuuttajan ohjelmointi ja kytkentäasetukset vastaavat analogista signaalityyppiä
- Testaa tuloliittimen signaali.

VAROITUS/HÄLYTYS 3, Ei moottoria

Moottoria ei ole yhdistetty taajuusmuuttajan lähtöön.

VAROITUS/HÄLYTYS 4, Syöttövaihehäviö

Syöttöpuolelta puuttuu vaihe, tai verkkojännitteen epätasapaino on liian suuri. Tämä viesti tulee näyttöön myös, jos tulotasasuuntaajassa on vikaa. Optiot ohjelmoidaan parametrissa *parametri 14-12 Toiminto kun verkko epätasap..*

Vianmääritys

- Tarkista taajuusmuuttajan syöttöjännite ja syöttövirrat.

VAROITUS 5, Tasajännitevälipiirin jännite korkea

DC-välipiirin jännite (DC) on suurempi kuin suuren jännitteen varoitusraja. Raja riippuu taajuusmuuttajan nimellisjännitteestä. Laite on edelleen aktiivinen.

VAROITUS 6, Tasajännitevälipiirin jännite matala

DC-välipiirin jännite (DC) on suurempi kuin pienen jännitteen varoitusraja. Raja riippuu taajuusmuuttajan nimellisjännitteestä. Laite on edelleen aktiivinen.

VAROITUS/HÄLYTYS 7, Tasavirran ylijännite

Jos DC-välipiirin jännite ylittää rajan, taajuusmuuttaja laukeaa tietyn ajan jälkeen.

Vianmääritys

- Pidennä ramppiaikaa.
- Vaihda ramppityyppi.
- Suurena arvoa *parametri 14-26 Lauk.viive vaihtos.vian esiintyessä*.
- Tarkista, että verkkojännite vastaa etupään taajuusmuuttajan jännitettä.

- Testaa tulojännite.

VAROITUS/HÄLYTYS 8, Tasavirran alijännite

Jos tasajännitevälipiirin jännite laskee alhaisesta jännitteestä kertovan jännitteen rajan alapuolelle, taajuusmuuttaja tarkistaa, onko 24 V:n tasavirtavärlähde kytketty. Jos 24 V:n tasavirtavärlähdettä ei ole, taajuusmuuttaja laukeaa määrätyn ajan jälkeen. Aikaviive riippuu laitteen koosta.

Vianmääritys

- Tarkista, että verkkojännite vastaa aktiivisen etupään taajuusmuuttajan jännitettä.
- Testaa tulojännite.
- Testaa pehmeän latauksen piiri.

VAROITUS/HÄLYTYS 9, Vaihtosuuntaajan ylikuorma

Taajuusmuuttaja on käynyt yli 100 %:n ylikuormituksella liian pitkään ja sen toiminta katkaistaan. Vaihtosuuntaajan lämpötilasuojauksen laskuri antaa varoituksen, kun se on saavuttanut arvon 98 %, ja se laukaisee ja antaa hälytyksen arvon ollessa 100 %. Taajuusmuuttajaa ei voi kuitata, ennen kuin laskuri on alle 90 %:n.

Vianmääritys

- Vertaa LCP:n näppäimistössä näkyvää lähtövirtaa taajuusmuuttajan nimellisvirtaan.
- Vertaa LCP:ssä näkyvää lähtövirtaa mitattuun moottorin virtaan.
- Näytä taajuusmuuttajan lämpökuormitus LCP:ssä ja tarkkaile arvoa. Kun laite käy taajuusmuuttajan jatkuvaa nimellisvirtaa suuremmalla virralla, laskurin lukema kasvaa. Kun laite käy taajuusmuuttajan jatkuvaa nimellisvirtaa pienemmällä virralla, laskurin lukema pienenee.

VAROITUS/HÄLYTYS 10, Moottorin ylikuormituslämpötila

Moottorin elektroninen lämpösuojaus (ETR) ilmoittaa, että moottori on ylikuumentunut.

Valitse jokin näistä vaihtoehdoista;

- Taajuusmuuttaja antaa varoituksen, kun laskuri on >90 %, jos *parametri 1-90 Moottorin lämpösuojaus* on asetettu varoitusoptioiksi.
- Taajuusmuuttaja laukaisee, kun laskuri saavuttaa 100 %, jos *parametri 1-90 Moottorin lämpösuojaus* on asetettu laukaisuoptioiksi.

Vika aiheutuu siitä, että moottorin ylikuormitus on ollut yli 100 % liian pitkään.

Vianmääritys

- Tarkista moottori ylikuumentumisen varalta.
- Tarkista, onko moottori mekaanisesti ylikuormittunut.
- Tarkista, että kohdassa *parametri 1-24 Moottorin virta* määritetty moottorin virta on oikea.
- Varmista, että moottorin tiedot *parametreissa 1-20 ja 1-25* on määritetty oikein.

- Jos käytössä on ulkoinen puhallin, tarkista kohdasta *parametri 1-91 Moott. ulk. puhallin*, että se on valittuna.

- AMA:n suorittaminen kohdassa *parametri 1-29 Automaattinen moottorin sovitus (AMA)* virittää taajuusmuuttajan paremmin moottoriin sopivaksi ja pienentää lämpökuormitusta.

VAROITUS/HÄLYTYS 11, Moottorin termistorin yllämpötila

Tarkista, onko termistori irrotettu. Valitse, antaako taajuusmuuttaja varoituksen vai hälytyksen kohdassa *parametri 1-90 Moottorin lämpösuojaus*.

Vianmääritys

- Tarkista moottori ylikuumentumisen varalta.
- Tarkista, onko moottori mekaanisesti ylikuormittunut.
- Jos käytät liittintä 53 tai 54, tarkista, että termistori on kytketty oikein joko liittimen 53 tai 54 (analoginen jännitetulo) ja liittimen 50 (+10 V:n syöttö) väliin. Tarkista myös, että liittimen 53 tai 54 katkaisimeen on asetettu jännite. Tarkista, että *parametri 1-93 Termistorilähde* valitsee liittimen 53 tai 54.
- Jos käytössä on digitaalitulo 18,19, 31, 32 tai 33 (digitaalitulot) tarkista, että termistori on kytketty oikein käytetyn digitaalitulon liittimen (vain digitaalitulo PNP) ja liittimen 50 väliin. Valitse kohdassa *parametri 1-93 Termistorilähde* käytettävä liitin.

VAROITUS/HÄLYTYS 12, Momenttiraja

Momentti on ylittänyt kohdassa *parametri 4-16 Moottorin momenttiraja* määritetyn arvon, tai kohdan *parametri 4-17 Generatiivinen momenttiraja* arvon. *Parametri 14-25 Laukaisun viive momenttirajalla* voi vaihtua pelkän varoituksen vaativasta tilanteesta varoitukseksi, jota seuraa hälytys.

Vianmääritys

- Jos moottorin momenttiraja ylittyy kiihdytyksen aikana, pidennä rampin nousuaikaa.
- Jos generaattorin momenttiraja ylittyy hidastuksen aikana, pidennä rampin laskuaikaa.
- Jos momenttiraja ilmenee käytön aikana, suurena momenttirajaa. Varmista, että järjestelmän käyttö suuremmalla momentilla on turvallista.
- Tarkista sovellus moottorin liian suuren ottovirran vuoksi.

VAROITUS/HÄLYTYS 13, Ylivirta

Vaihtosuuntaajan hetkellisen maksimivirran raja-arvo (noin 200 % nimellisvirrasta) on ylittynyt. Varoituksen kesto on noin 1,5 sekuntia, jonka jälkeen taajuusmuuttaja laukeaa ja antaa hälytyksen. Tämä vika voi johtua shokkikuormi-

tuksesta ja suuresta kiihtyvyydestä suurinertiakuormilla. Jos kiihdytys on rampin aikana nopeaa, vika saattaa esiintyä myös kineettisten varmistusten jälkeen.

Jos laajennettu mekaaninen jarrun ohjaus on valittuna, laukaisu voidaan kuitata ulkoisesti.

Vianmääritys

- Katkaise virta ja tarkista, voiko moottorin akselia kiertää.
- Tarkista, että moottorin koko vastaa taajuusmuuttajaa.
- Varmista, että *parametreissa 1-20 - 1-25* on määritetty oikea moottoridata.

HÄLYTYS 14, Maavika

Lähtevistä vaiheista kulkeutuu virtaa maahan joko taajuusmuuttajan ja moottorin välisessä kaapelissa tai moottorin sisällä. Maavika havaitaan virtamuunnin avulla mittamalla taajuusmuuttajan ulos tulevaa ja moottorille johdettavaa virtaa. Maavika ilmaistaan, jos 2 virran välinen poikkeama on liian suuri. Taajuusmuuttajasta lähtevän virran on oltava sama kuin taajuusmuuttajaan tulevan virran.

Vianmääritys

- Kytke taajuusmuuttaja irti ja korjaa maavika.
- Tarkista, onko moottorissa maavikoja, mittamalla moottorin johdinten ja moottorin resistanssi maahan megaohmimittarilla.
- Nollaa mikä tahansa mahdollinen offset taajuusmuuttajan 3 virtamuunninissa. Suorita manuaalinen alustus tai suorita täydellinen AMA. Tällä menetelmällä on eniten merkitystä tehokortin vaihtamisen jälkeen.

HÄLYTYS 15, Laitteet eivät ole yhteensopivat

Asennettu optio ei toimi nykyisen ohjauskortin laitteiston tai ohjelmiston kanssa.

Merkitse muistiin seuraavien parametrien arvot ja ota yhteyttä Danfoss-myyjään.

- *Parametri 15-40 FC-tyyppi.*
- *Parametri 15-41 Teho-osa.*
- *Parametri 15-42 Jännite.*
- *Parametri 15-43 Ohjelmistoversio.*
- *Parametri 15-45 Tod. tyyppikoodin merkkijono.*
- *Parametri 15-49 Ohjauskortin ohj.tunnus.*
- *Parametri 15-50 Tehokortin ohj.tunnus.*
- *Parametri 15-60 Optio asennettu.*
- *Parametri 15-61 Option ohj.versio* (kussakin optiopaikassa).

HÄLYTYS 16, Oikosulku

Moottorissa tai moottorin kytkennässä on oikosulku.

Vianmääritys

- Katkaise taajuusmuuttajasta virta ja korjaa oikosulku.

VAROITUS

SUURJÄNNITE

Taajuusmuuttajissa esiintyy suuria jännitteitä, kun ne ovat kytkettyinä verkon vaihtovirran tulotehoon, tasavirran syöttöön tai kuorman jakoon. Jos taajuusmuuttajan asennus-, käynnistys- ja huoltotoimia ei teetä pätevällä henkilöllä, seurauksena voi olla kuolema tai vakava loukkaantuminen.

- **Katkaise virta ennen kuin jatkat.**

VAROITUS/HÄLYTYS 17, Ohjauksanan aikakatkaistu

Taajuusmuuttajaan ei ole tietoliikenneyhteyttä.

Varoitus on aktiivinen vain, kun parametri *parametri 8-04 Ohjauksen aikakatkaistutoiminto* Ei ole [0] Ei käytössä.

Jos asetuksena *parametri 8-04 Ohjauksen aikakatkaistutoiminto* on [5] Pysäyt./lauk., järjestelmä antaa varoituksen, ja taajuusmuuttaja laskee ramppia pysähtymiseen asti ja antaa samalla hälytyksen.

Vianmääritys

- Tarkista sarjaliikennekaapelin liitännät.
- Suurena arvoa *parametri 8-03 Ohjauksen aikakatka.aika.*
- Tarkista tiedonsiirtolaitteiden toiminta.
- Varmista, että EMC-asennus on tehty oikein.

VAROITUS/HÄLYTYS 20, Lämpötilatulon virhe

Lämpötila-anturia ei ole kytketty.

VAROITUS/HÄLYTYS 21, Parametrivirhe

Parametri ei ole alueella. Parametrinumero ilmoitetaan näytöllä.

Vianmääritys

- Aseta kyseinen parametri voimassa olevaan arvoon.

VAROITUS 22, Nost. mek. j.

0 = Momentin ohjearvoa ei saavutettu ennen aikakatkaistua.

1 = Jarrun takaisinkytkentää ei tapahtunut ennen aikakatkaistua.

VAROITUS 23, Sisäisen puhaltimen vika

Puhallinvaroistointo on suojaustoiminto, joka tarkistaa, onko puhallin käynnissä/asennettu. Puhallinvaroitus voidaan poistaa käytöstä kohdassa *parametri 14-53 Puhallinnäyttö([0] Pois käytöstä).*

Puhaltimeen on asennettu takaisinkytkentäanturi. Tämä hälytys tulee näyttöön, jos puhallin on ohjattu käymään eikä anturilta ole takaisinkytkentää. Tämä hälytys tulee näyttöön myös, jos puhaltimen tehokortin ja ohjauskortin välillä on tiedonsiirto-ongelma.

Tarkista hälytyslokista (katso *kappale 3.6 Paikallisohtaus-paneeli (LCP)*) tähän varoitukseen liittyvä raportin arvo.

Jos raportin arvo on 2, jossakin puhaltimista on laiteongelma. Jos raportin arvo on 12, puhaltimen tehokortin ja ohjauskortin välillä on tiedonsiirto-ongelma.

Puhaltimen vianmäärittäminen

- Kytke taajuusmuuttajaan virta ja tarkista, että puhallin toimii hetken ajan käynnistettäessä.
- Tarkista, että puhallin toimii asianmukaisesti. Näytä kunkin puhaltimen nopeus *parametri-ryhmän 43-** Unit Readouts* avulla.

Puhaltimen tehokortin vianmäärittäminen

- Tarkista puhaltimen tehokortin ja ohjauskortin välinen johdotus.
- Puhaltimen tehokortti on ehkä vaihdettava.
- Ohjauskortti on ehkä vaihdettava.

VAROITUS 24, Ulkoisen puhaltimen vika

Puhallinvaroitustoiminto on suojaustoiminto, joka tarkistaa, onko puhallin käynnissä/asennettu. Puhallinvaroitusta voidaan poistaa käytöstä kohdassa *parametri 14-53 Puhallinnäyttö([0] Pois käytöstä)*.

Puhaltimeen on asennettu takaisinkytkentäanturi. Tämä hälytys tulee näyttöön, jos puhallin on ohjattu käymään eikä anturilta ole takaisinkytkentää. Tämä hälytys tulee näyttöön myös, jos tehokortin ja ohjauskortin välillä on tiedonsiirto-ongelma.

Tarkista hälytyslokista (katso *kappale 3.6 Paikallisohjauksen paneeli (LCP)*) tähän varoitukseen liittyvä raportin arvo.

Jos raportin arvo on 1, jossakin puhaltimista on laiteongelma. Jos raportin arvo on 11, tehokortin ja ohjauskortin välillä on tiedonsiirto-ongelma.

Puhaltimen vianmäärittäminen

- Kytke taajuusmuuttajaan virta ja tarkista, että puhallin toimii hetken ajan käynnistettäessä.
- Tarkista, että puhallin toimii asianmukaisesti. Näytä kunkin puhaltimen nopeus *parametri-ryhmän 43-** Unit Readouts* avulla.

Tehokortin vianmäärittäminen

- Tarkista tehokortin ja ohjauskortin välinen johdotus.
- Tehokortti on ehkä vaihdettava.
- Ohjauskortti on ehkä vaihdettava.

VAROITUS 25, Jarruvastus, oikosulku

Jarruvastusta tarkkaillaan käytön aikana. Oikosulun sattuessa jarrutoiminto on poissa käytöstä ja ilmestyy varoitus. Taajuusmuuttaja toimii edelleen, mutta ilman jarrutoimintoa.

Vianmäärittäminen

- Katkaise teho taajuusmuuttajasta ja vaihda jarruvastus (katso *parametri 2-15 Jarrun tarkistus*).

VAROITUS/HÄLYTYS 26, Jarruvastuksen tehoroja

Jarruvastukseen siirrettävä teho lasketaan viimeisten 120 sekunnin käyttöajan keskiarvona. Laskelma perustuu välipiirin jännitteeseen ja jarruvastusarvoon, joka on määritetty kohdassa *parametri 2-16 AC-jarrun maks. virta*. Varoitus aktivoituu, kun jarrutusteho on yli 90 % jarruresistanssin tehosta. Jos [2] *Laukaisu* on valittuna kohdassa *parametri 2-13 Jarrutustehon valvonta*, taajuusmuuttaja katkaisee toiminnan, kun jaettu jarrutusteho saavuttaa 100 %.

VAROITUS/HÄLYTYS 27, Jarruhakkurin vika

Jarrutransistoria tarkkaillaan käytön aikana, ja jos siinä tapahtuu oikosulku, jarrutoiminto katkaistaan ja annetaan varoitus. Taajuusmuuttaja toimii edelleen, mutta koska jarrutransistori on oikosulussa, jarruvastukselle siirtyy huomattava teho, vaikka se ei olisikaan käytössä.

Vianmäärittäminen

- Sammuta taajuusmuuttaja ja poista jarruvastus.

VAROITUS/HÄLYTYS 28, Jarrun tarkistus epäonnistui

Jarruvastus ei ole kytketty tai toiminnassa.

Vianmäärittäminen

- Tarkista *parametri 2-15 Jarrun tarkistus*.

HÄLYTYS 29, Jäähdytysriivan lämpötila

Jäähdytysriivan suurin lämpötila on ylittynyt. Tämä hälytys perustuu IGBT-moduulien sisälle asennetun jäähdytysriivan anturin mittaamaan lämpötilaan. Lämpötilavikaa ei resetoita, ennen kuin lämpötila laskee alle määritetyn jäähdytysriivan lämpötilan. Laukaisu- ja nollauspiste vaihtelevat taajuusmuuttajan tehon mukaan.

Vianmäärittäminen

- Tarkista seuraavat ehdot:
 - Ympäristön lämpötila on liian korkea
 - Moottorikaapeli on liian pitkä.
 - Virheellinen ilmaväli taajuusmuuttajan ylä- ja alapuolella
 - Ilmavirtaus taajuusmuuttajan ympärillä estynyt
 - Rikkoutunut jäähdytysriivan puhallin
 - Likainen jäähdytysriipa
- Tarkista puhaltimen resistanssi.
- Tarkista pehmeän latauksen sulakkeet.
- Tarkista IGBT-lämpö.

HÄLYTYS 30, Moottorin vaihe U puuttuu

Taajuusmuuttajan ja moottorin välinen moottorin vaihe U puuttuu.

VAROITUS**SUURJÄNNITE**

Taajuusmuuttajissa esiintyy suuria jännitteitä, kun ne ovat kytkettyinä verkon vaihtovirran tulotehoon, tasavirran syöttöön tai kuorman jakoon. Jos taajuusmuuttajan asennus-, käynnistys- ja huoltotoita ei teeteta pätevällä henkilöllä, seurauksena voi olla kuolema tai vakava loukkaantuminen.

- Katkaise virta ennen kuin jatkat.

Vianmääritys

- Sammuta taajuusmuuttaja ja tarkista moottorin vaihe U.

HÄLYTYS 31, Moottorin vaihe V puuttuu

Taajuusmuuttajan ja moottorin välinen moottorin vaihe Välinen puuttuu.

VAROITUS**SUURJÄNNITE**

Taajuusmuuttajissa esiintyy suuria jännitteitä, kun ne ovat kytkettyinä verkon vaihtovirran tulotehoon, tasavirran syöttöön tai kuorman jakoon. Jos taajuusmuuttajan asennus-, käynnistys- ja huoltotoita ei teeteta pätevällä henkilöllä, seurauksena voi olla kuolema tai vakava loukkaantuminen.

- Katkaise virta ennen kuin jatkat.

Vianmääritys

- Sammuta taajuusmuuttaja ja tarkista moottorin vaihe V.

HÄLYTYS 32, Moottorin vaihe W puuttuu

Taajuusmuuttajan ja moottorin välinen moottorin vaihe W puuttuu.

VAROITUS**SUURJÄNNITE**

Taajuusmuuttajissa esiintyy suuria jännitteitä, kun ne ovat kytkettyinä verkon vaihtovirran tulotehoon, tasavirran syöttöön tai kuorman jakoon. Jos taajuusmuuttajan asennus-, käynnistys- ja huoltotoita ei teeteta pätevällä henkilöllä, seurauksena voi olla kuolema tai vakava loukkaantuminen.

- Katkaise virta ennen kuin jatkat.

Vianmääritys

- Sammuta taajuusmuuttaja ja tarkista moottorin vaihe W.

HÄLYTYS 33, Liian suuri jännitepiikki

Lyhyessä ajassa on tapahtunut liian monta käynnistystä.

Vianmääritys

- Anna laitteen jäähtyä käyttölämpötilaan.
- Tarkista, onko tasajännitevälipiirissä vika maadoitukseen.

VAROITUS/HÄLYTYS 34, Kenttäväylävikä

Kenttäväylä tietoliikenneoptiokortissa ei toimi.

VAROITUS/HÄLYTYS 35, Optiovika

On saatu optiohälytys. Hälytys on optiokohtainen. Todennäköisin syy on vika käynnistyksessä tai tietoliikenteessä.

VAROITUS/HÄLYTYS 36, Verkkovika

Tämä varoitus/hälytys on aktiivinen vain, jos verkkojännite taajuusmuuttajalle on katkennut ja jos parametrin *parametri 14-10 Verkkovika* asetuksena EI ole [0] Ei toimintoa.

- Tarkista sulakkeet taajuusmuuttajalle ja laitteen verkkovirtasyöttö.
- Tarkista, että verkkojännite vastaa tuotteen teknisiä tietoja.
- Tarkista, että seuraavia tiloja ei ole:
 - Hälytys 307, Liian suuri THD(V), hälytys 321, Jännitteen epätasapaino, varoitus 417, Verkkovirran alijännite tai varoitus 418, Verkkovirran ylijännite ilmoitetaan, jos jokin seuraavista tiloista on tosi:
 - 3-vaihejännitteen suuruusluokka laskee alle 25 % verkon nimellisjännitteestä.
 - Jokin yksivaiheinen jännite ylittää 10 % verkon nimellisjännitteestä.
 - Vaiheen tai suuruuden epätasapainon prosentuaalinen arvo on yli 8 %.
 - Jännitteen THD on yli 10 %.

HÄLYTYS 37, Verkkojännitteen vaihtelu

Tehoyksiköiden välillä on virtaepätasapaino.

HÄLYTYS 38, Sisäinen vika

Sisäisen vian sattuessa näytölle tulee kohdassa *Taulukko 8.4* määritetty koodinumero.

Vianmääritys

- Kytke virta päälle ja pois.
- Tarkista, että optio on asennettu asianmukaisesti.
- Tarkista löysien tai puuttuvien kytkentöjen varalta.

Voi olla tarpeen ottaa yhteyttä Danfoss-jälleenmyyjään tai huolto-osastoon. Merkitse koodinumero muistiin tarkempia vianmääritysohjeita varten.

Numero	Teksti
0	Sarjaportin alustaminen ei onnistu. Ota yhteyttä Danfoss-jälleenmyyjään tai Danfoss-yhtiön huolto-osastoon.
256–259, 266, 268	Teho-EEPROM-data on viallista tai liian vanhaa. Vaihda tehokortti.
512–519	Sisäinen vika. Ota yhteyttä Danfoss-jälleenmyyjään tai Danfoss-yhtiön huolto-osastoon.
783	Parametrin arvo minimi-/maksimirajojen ulkopuolella.
1024–1284	Sisäinen vika. Ota yhteyttä Danfoss-jälleenmyyjäsi tai Danfoss-huolto-osastoon.
1299	Optio-ohjelma paikassa A on liian vanha.
1300	Optio-ohjelma paikassa B on liian vanha.
1301	Optio-ohjelma paikassa C0 on liian vanha.
1302	Optio-ohjelma paikassa C1 on liian vanha.
1315	Paikan A optio-ohjelmaa ei tueta (ei sallittu).
1316	Paikan B optio-ohjelmaa ei tueta (ei sallittu).
1317	Paikan C0 optio-ohjelmaa ei tueta (ei sallittu).
1318	Paikan C1 optio-ohjelmaa ei tueta (ei sallittu).
1360–2819	Sisäinen vika. Ota yhteyttä Danfoss-jälleenmyyjään tai Danfoss-yhtiön huolto-osastoon.
2561	Vaihda ohjauskortti.
2820	LCP:n pinon ylitys.
2821	Sarjaportin ylitys.
2822	USB-portin ylitys.
3072–5122	Parametrin arvo on rajojen ulkopuolella.
5123	Optio paikassa A: Laite ei sovi yhteen ohjauskortin laitteiston kanssa.
5124	Optio paikassa B: Laite ei sovi yhteen ohjauskortin laitteiston kanssa.
5125	Optio paikassa C0: Laite ei sovi yhteen ohjauskortin laitteiston kanssa.
5126	Optio paikassa C1: Laite ei sovi yhteen ohjauskortin laitteiston kanssa.
5127	Laiton optioyhdistelmä (2 samanlaista optiota asennettu tai paikassa E0 on pulssianturi ja paikassa E1 on resolveri tai vastaava).
5168	Turvallinen pysäytys/Safe Torque Off havaittiin ohjauskortissa, jolla ei ole turvallista pysäytystä/ Safe Torque Off -toimintoa.
5376–65535	Sisäinen vika. Ota yhteyttä Danfoss-jälleenmyyjään tai Danfoss-yhtiön huolto-osastoon.

Taulukko 8.4 Sisäiset vikakoodit

HÄLYTYS 39, Jäähdytysrivan anturi

Ei takaisinkytkentää jäähdytysrivan lämpötila-anturilta.

IGBT-lämpöanturilta tulevaa signaalia ei ole käytettävissä tehokortilla. Ongelma voi liittyä tehokorttiin tai yhdyskäytävän taajuusmuuttajan korttiin tai nauhakaapeliin tehokortin ja yhdyskäytävän taajuusmuuttajan kortin välillä.

VAROITUS 40, Digitaalilähdön liittimen 27 ylikuormitus

Tarkista liittimeen 27 kytketty kuorma tai poista oikosulku-liitäntä. Tarkista *parametri 5-00 Digit. I/O-tila* ja *parametri 5-01 Liittimen 27 tila*.

VAROITUS 41, Digitaalilähdön liittimen 29 ylikuormitus

Tarkista liittimeen 29 kytketty kuorma tai poista oikosulku-liitäntä. Tarkista *myösparametri 5-00 Digit. I/O-tila* ja *parametri 5-02 Liittimen 29 tila*.

VAROITUS 42, Digitaalilähdön ylikuormitus kohdassa X30/6 tai digitaalilähdön ylikuormitus kohdassa X30/7

Tarkista liittimen X30/6 kohdalla siihen kytketty kuorma tai poista oikosulku-liitäntä. Tarkista myös *parametri 5-32 Liitin X30/6 digit. lähtö (MCB 101)* (VLT® yleiskäyttöön tarkoitettu I/O MCB 101).

Tarkista liittimen X30/7 kohdalla siihen kytketty kuorma tai poista oikosulku-liitäntä. Tarkista *parametri 5-33 Liitin X30/7 digit. lähtö (MCB 101)* (VLT® yleiskäyttöön tarkoitettu I/O MCB 101).

HÄLYTYS 43, Ulkoinen syöttö

VLT® laajennettu releoptio MCB 113 on asennettu ilman ulkoista 24 V DC-jännitettä. Kytke joko ulkoinen 24 V:n tasavirtasyöttö tai määritä kohdassa *parametri 14-80 Vaihto-ehdotin virtalähde ulk. 24 VDC [0] Ei*, että ulkoista virtalähdettä ei käytetä. Kohdan *parametri 14-80 Vaihtoehdotin virtalähde ulk. 24 VDC* muuttaminen vaatii tehojakson.

HÄLYTYS 45, Maavika 2

Maavika.

Vianmääritys

- Tarkista, että maadoitus on asianmukainen eikä löysiä liitäntöjä ole.
- Tarkista, että johdinkoko on asianmukainen.
- Tarkista moottorikaapelit oikosulkujen tai vuotovirtojen varalta.

HÄLYTYS 46, Tehokortin syöttö

Syöttö tehokorttiin on alueen ulkopuolella.

Kytchentätilan tehonsyöttö (SMPS) luo 3 virtalähdettä tehokortille:

- 24 V.
- 5 V.
- ±18 V.

Kun virta syötetään VLT® 24 V:n tasavirtalähteestä MCB 107, vain 24 V:n ja 5 V:n virtalähteitä tarkkaillaan. Käytettäessä kolmivaiheista verkkojännitettä tarkkaillaan kaikkia kolmea tehonsyöttöä.

Vianmääritys

- Tarkista, onko tehokortti viallinen.
- Tarkista, onko ohjauskortti viallinen.
- Tarkista, onko optiokortti viallinen.
- Jos käytössä on 24 V:n tasavirta, tarkista, että syöttöteho on asianmukainen.

VAROITUS 47, 24 VDC syöttö alhainen

Syöttö tehokorttiin on alueen ulkopuolella.

Kytkenätilan tehonsyöttö (SMPS) luo 3 virtalähdettä tehokortille:

- 24 V.
- 5 V.
- ± 18 V.

Vianmääritys

- Tarkista, onko tehokortti viallinen.

VAROITUS 48, 1,8 V pieni tulo

Ohjaukskortilla käytettävä 1.8 voltin tasavirtalähde on sallittujen rajojen ulkopuolella. Tehonsyöttö mitataan ohjaukskortilta.

Vianmääritys

- Tarkista, onko ohjaukskortti viallinen.
- Jos käytössä on optiokortti, tarkista, onko jännite liian suuri.

VAROITUS 49, Nopeusraja

Varoitus näkyy, jos nopeus ei ole määritetyllä alueella kohdissa *parametri 4-11 Moott. nopeuden alaraja [RPM]* ja *parametri 4-13 Moott. nopeuden yläraja [RPM]*. Jos nopeus jää alle par. *parametri 1-86 Lauk. nopeuden alaraja [RPM]* määritetyn raja-arvon (käynnistystä tai pysäytystä lukuun ottamatta), taajuusmuuttaja laukaisee.

HÄLYTYYS 50, AMA:n kalibrointi epäonnistui

Ota yhteyttä Danfoss-jälleenmyyjäsi tai Danfoss-huolto-osastoon.

HÄLYTYYS 51, AMA U_{nom} ja I_{nom}

Moottorin jännitteen, moottorin virran ja moottorin tehon asetukset ovat väärät.

Vianmääritys

- Tarkista asetukset parametreista 1–20 - 1–25.

HÄLYTYYS 52, AMA pieni I_{nom}

Moottorin virta on liian pieni.

Vianmääritys

- Tarkista kohdan *parametri 1-24 Moottorin virta* asetukset.

HÄLYTYYS 53, AMA moottori liian suuri

Moottori on liian suuri, AMA:a ei voida suorittaa.

HÄLYTYYS 54, AMA moottori liian pieni

Moottori on liian pieni, AMA:a ei voi suorittaa.

HÄLYTYYS 55, AMA-parametri vaihtelualueen ulkopuolella

AMAA ei voi suorittaa, sillä moottorin parametriarvot ovat hyväksyttävän alueen ulkopuolella.

HÄLYTYYS 56, AMA käyttäjakeskeytys

AMA on keskeytetty manuaalisesti.

HÄLYTYYS 57, AMA sisäinen vika

Yritä käynnistää AMA uudelleen. Toistuvat uudelleenkäynnistykset voivat johtaa moottorin ylikuumenemiseen.

HÄLYTYYS 58, AMA sisäinen vika

Ota yhteyttä Danfoss-jälleenmyyjään.

VAROITUS 59, Virtaraja

Virta on suurempi kuin arvo par. *parametri 4-18 Virtaraja*. Varmista, että moottorin tiedot *parametreissa 1–20* ja *1–25* on määritetty oikein. Suurena tarvittaessa virtarajaa. Varmista, että järjestelmän käyttö on turvallista korkeammalla rajalla.

VAROITUS 60, Ulkoinen lukitus

Digitaalinen tulosignaali ilmoittaa taajuusmuuttajan ulkopuolisesta vikatilanteesta. Ulkoinen lukitus on antanut taajuusmuuttajalle laukaisukomennon. Nollaa ulkoinen vikatilanne. Palaa normaaliin toimintaan kohdistamalla 24 V DC ulkoiseen lukitukseen ohjelmoituun liittimeen ja kuittaa taajuusmuuttaja.

VAROITUS 61, Seurantavirhe

Lasketun moottorin nopeuden ja takaisinkytkentälaitteen nopeusmittauksen välillä on havaittu virhe. Toiminto varoitus/hälytys/käytöstä poisto asetetaan kohdassa *parametri 4-30 Moottorin tak.kytk. menetystoiminto*. Virheen asetusta on kohdassa *parametri 4-31 Moottorin tak.kytk. nopeusvirhe*. Virheen sallittu aika on kohdassa *parametri 4-32 Moott. tak.kytk. menet. aikak..* Tämä toiminto saattaa olla hyödyllinen käyttöönoton aikana.

VAROITUS 62, Lähtötaajuuden yläraja

Lähtötaajuus on saavuttanut arvon, joka on määritetty kohdassa *parametri 4-19 Enimmäislähtötaajuus*. Tarkista sovelluksesta mahdolliset syyt. Mahdollinen lähtötaajuusrajan nousu. Varmista, että järjestelmän käyttö on turvallista suuremmalla lähtötaajuudella. Varoitus katoaa, kun lähtöarvo laskee alle maksimirajan.

HÄLYTYYS 63, Mekaaninen jarru alhainen

Todellinen moottorin virta ei ole ylittänyt jarruvirran vapautuksen arvoa käynnistysviiveen aika -ikkunassa.

VAROITUS 64, Jänniteraja

Kuormituksen ja nopeuden yhdistelmä vaatii suuremman moottorin jännitteen kuin nykyinen DC-välipiirin jännite.

VAROITUS/HÄLYTYYS 65, Ohjaukskortin ylälämpötila

Ohjaukskortin katkaisulämpötila on 85 °C (185 °F).

Vianmääritys

- Tarkista, että ympäristön käyttölämpötila on rajojen puitteissa.
- Tarkista, ettei suodattimia ole tukossa.
- Tarkista puhaltimen toiminta.
- Tarkista ohjaukskortti.

VAROITUS 66, Jäähdytysriivan lämpötila alhainen

Taajuusmuuttaja on liian kylmä käytettäväksi. Tämä varoitus perustuu IGBT-moduulin lämpötila-anturiin. Suurena laitteen ympäristön lämpötilaa. Taajuusmuuttajaan voidaan myös syöttää hieman virtaa aina, kun moottori on pysähdyksissä asettamalla kohdan *parametri 2-00 DC-pito-/esilämm.virta* asetukseksi 5 % ja *parametri 1-80 Toiminto pysäytet..*

HÄLYTYKSET 67, Optiomoduulin konfiguraatio muuttunut

Yksi tai useampi optio on joko lisätty tai poistettu edellisen virran katkaisun jälkeen. Varmista, että konfiguraation muutos on tahallinen, ja nollaa laite.

HÄLYTYKSET 68, Turvallinen pysäytys aktivoitu

Safe Torque Off (STO) on aktivoitu. Palaa normaaliin toimintaan kohdistamalla 24 V:n tasavirta liittimeen 37 ja lähetä sitten resetointisignaali (väylän, digitaalisen I/O-liitännän kautta tai painamalla [RESET]-näppäintä).

HÄLYTYKSET 69, Tehokortin lämpötila

Tehokortin lämpötila-anturi on joko liian kuuma tai liian kylmä.

Vianmääritys

- Tarkista, että ympäristön käyttölämpötila on rajojen puitteissa.
- Tarkista, ettei suodattimia ole tukossa.
- Tarkista puhaltimen toiminta.
- Tarkista tehokortti.

HÄLYTYKSET 70, Väärä FC-konfiguraatio

Ohjaukorkortti ja tehokortti eivät sovi yhteen. Tarkista yhteensopivuus ottamalla yhteyttä Danfoss-jälleenmyyjään ja ilmoita laitteen tyyppikoodi tyyppikilvestä ja korttien osanumerot.

VAROITUS/HÄLYTYKSET 71, PTC 1 Turvapys.

Safe Torque Off on aktivoitu VLT[®] PTC-termistorikortilta MCB 112, sillä moottori on liian lämmin. Kun moottori on jäähtynyt ja digitaalitulo MCB 112-laitteelta on poistettu käytöstä, normaalia toimintaa voi jatkaa, kun MCB 112 syöttää taas 24 V:n tasavirran liittimeen 37. Kun moottori on valmis normaalia toimintaa varten, lähetetään kuittaus-signaali (sarjaliikenteen, digitaalisen I/O:n kautta tai painamalla LCP:n [Reset]-painiketta). Jos automaattinen uudelleenkäynnistys on käytössä, moottori voi käynnistyä, kun vika on korjattu.

HÄLYTYKSET 72, Vaarallinen vika

Safe Torque Off (STO) ja laukaisun lukitus. Odottamattomia signaalitasoja Safe Torque Off (STO) -toiminnolta ja digitaalituloilta VLT[®] PTC -termistorikortilta MCB 112.

VAROITUS 73, Turvallisen pysäytyksen automaattinen uudelleenkäynnistys

Safe Torque Off (STO), vahinkokäynnistykseen esto Jos automaattinen uudelleenkäynnistys on käytössä, moottori voi käynnistyä, kun vika on korjattu.

HÄLYTYKSET 74, PTC-termistori

VLT[®] PTC -termistorikorttiin MCB 112 liittyvä hälytys. PTC ei toimi.

HÄLYTYKSET 75, Laiton profiilin val.

Älä kirjoita parametrin arvoa moottorin käydessä. Pysäytä moottori ennen MCO-profiilin kirjoittamista kohtaan *parametri 8-10 Ohjausprofiili*.

VAROITUS 76, Teholaitteen asetukset

Vaadittu teholaitemäärä ei vastaa tunnistettua aktiivisten teholaitteiden määrää. F-kotelointikoon moduulia vaihdettaessa annetaan tämä varoitus, jos moduulin tehokortin tehokohtaiset tiedot eivät vastaa taajuusmuuttajan loppuosaa. Varoitus annetaan myös, jos yhteys tehokorttiin katkeaa.

Vianmääritys

- Varmista, että varaosan ja sen tehokortin osanumerot ovat oikeat.
- Varmista, että MDCIC:n ja tehokorttien väliset 44-nastaiset kaapelit on kiinnitetty oikein.

VAROITUS 77, Virransäätötila

Tämä varoitus tarkoittaa, että taajuusmuuttaja toimii virransäätötilassa (eli vaihtosuuntaajaosia on käytössä sallittua vähemmän). Tämä varoitus luodaan tehojakson aikana, kun taajuusmuuttaja on asetettu käymään vähemmällä vaihtosuuntaajilla ja pysymään silti käynnissä.

HÄLYTYKSET 78, Seurantavirhe

Asetuspisteen arvon ja todellisen arvon erotus on ylittänyt kohdassa *parametri 4-35 Seurantavirhe* määritetyn arvon.

Vianmääritys

- Poista toiminto käytöstä parametrissa *parametri 4-34 Seurantavirhe*toiminto.
- Tutki kuormaan ja moottoriin liittyviä mekaanisia komponentteja. Tarkista takaisinkytkentäliitännät moottorin pulssianturilta taajuusmuuttajalle.
- Valitse moottorin takaisinkytkentätoiminto kohdassa *parametri 4-30 Moottorin tak.kytk. menetystoiminto*.
- Säädä seurantavirhealue kohdissa *parametri 4-35 Seurantavirhe* ja *parametri 4-37 Seurantavirhe ramppaus*.

HÄLYTYKSET 79, Väärä virtaosan konfiguraatio

Skaalaus kortin osanumero on väärä tai sitä ei ole asennettu. Tehokortin MK102-liitintä ei myöskään voitu asentaa.

HÄLYTYKSET 80, Taajuusmuuttaja alustettu oletusarvoon

Parametrin asetukset palautetaan normaaliasetuksiin manuaalisen kuittauksen jälkeen. Tyhjennä hälytys resetoimalla laite.

HÄLYTYKSET 81, CSIV viallinen

CSIV-tiedostossa on syntaksivirheitä.

HÄLYTYKSET 82, CSIV-parametrivika

CSIV epäonnistui parametrin alustamisessa.

HÄLYTYKSET 83, Laiton optioyhdistelmä

Asennetut optiot eivät ole yhteensopivia.

HÄLYTYKSET 84, Ei turvaoptiota

Turvallisuusoptio poistettiin käyttämättä yleistä nollausta. Kytke turvallisuusoptio uudelleen.

HÄLYTYKSET 85, Vaar. vika PB

PROFIBUS/PROFIsafe-virhe.

HÄLYTYS 88, Option tunnistus

Optiorakenteessa on havaittu muutos. Parametrin *Parametri 14-89 Option Detection* arvoksi on asetettu [0] *Jäädetytty konfiguraatio* ja option rakennetta on muutettu.

- Ota muutos käyttöön sallimalla option rakenteen muutokset kohdassa *parametri 14-89 Option Detection*.
- Voit vaihtoehtoisesti palauttaa option oikean rakenteen.

VAROITUS 89, Mekaaninen jarru luistaa

Nostimen jarrun valvonta on havainnut, että moottorin nopeus ylittää 10 kierrosta minuutissa (rpm).

HÄLYTYS 90, Takaisinkytkennän tarkkailu

Tarkista liitäntä pulssianturi-/resolveri-optiolle ja vaihda VLT® -pulssianturitulo MCB 102 tai VLT®-resolveritulo MCB 103 tarvittaessa.

HÄLYTYS 91, Analogisen tulon 54 väärät asetukset

Aseta katkaisin S202 OFF-asentoon (jännitteensyöttö), kun analogiseen tuloliittimeen 54 on kytketty KTY-anturi.

HÄLYTYS 99, Lukittu roottori

Roottori on lukittu.

VAROITUS/HÄLYTYS 104, Sekoituspuhaltimen vika

Puhallin ei toimi. Puhallinmonitori tarkistaa, että puhallin pyörii käynnistettäessä tai aina, kun sekoituspuhallin käynnistetään. Sekoituspuhaltimen vika voidaan konfiguroida varoitukseksi tai hälytykseksi, jonka antaa *parametri 14-53 Puhallinnäyttö*.

Vianmääritys

- Kytke virta toistuvasti päälle taajuusmuuttajaan määritelläksesi, palaako varoitus/hälytys.

VAROITUS/HÄLYTYS 122, Moottorin odottamaton pyöriminen

Taajuusmuuttaja suorittaa toimintoa, joka vaatii moottorin olevan pysähdyksissä, esimerkiksi PM-moottorin tasavirta-
tapito.

VAROITUS 163, ATEX ETR virtar. varoitus

Taajuusmuuttaja on käynyt ominaiskäyrää ylempänä yli 50 s ajan. Varoitus aktivoituu 83 %:lla ja poistuu käytöstä 65 %:lla sallitusta lämpölikuormituksesta.

HÄLYTYS 164, ATEX ETR virtar. hälytys

Käynti ominaiskäyrän yläpuolella yli 60 s ajan 600 s jaksolla aktivoi hälytyksen ja taajuusmuuttaja laukaisee.

VAROITUS 165, ATEX ETR taaj.rajavaroitus

Taajuusmuuttaja käy yli 50 sekuntia pienintä sallittua taajuutta pienemmällä taajuudella (*parametri 1-98 ATEX ETR interpol. points freq.*).

HÄLYTYS 166, ATEX ETR taaj.rajahälytys

Taajuusmuuttaja on käynyt yli 60 sekuntia (600 sekunnin jakson aikana) pienintä sallittua taajuutta (*parametri 1-98 ATEX ETR interpol. points freq.*) pienemmällä taajuudella.

HÄLYTYS 244, Jäähdytysrivan lämpötila

Jäähdytysrivan suurin lämpötila on ylittynyt. Lämpötilavikaa ei voi resetoita, ennen kuin lämpötila laskee alle määritetyn jäähdytysrivan lämpötilan. Laukaisu- ja resetoitipiste vaihtelevat taajuusmuuttajan tehon mukaan. Hälytys vastaa hälytystä 29, *Jäähd, riv. lämp.*

Vianmääritys

Tarkista seuraavat ehdot:

- Ympäristön lämpötila on liian korkea.
- Moottorikaapelit ovat liian pitkiä.
- Virheellinen ilmaväli taajuusmuuttajan ylä- tai alapuolella
- Ilmavirtaus laitteen ympärillä estynyt.
- Rikkoutunut jäähdytysrivan puhallin.
- Likainen jäähdytysripa.

VAROITUS 251, Uusi tyyppikoodi

Tehokortti tai muita osia sekä tyyppikoodi on vaihdettu.

HÄLYTYS 421, Lämpötilavika

Puhaltimen tehokortissa on havaittu sisäisen lämpötila-
anturin aiheuttama vika.

Vianmääritys

- Tarkista johdotus.
- Tarkista anturi.
- Vaihda puhaltimen tehokortti.

HÄLYTYS 423, FPC:n päivitys

Hälytys luodaan, kun puhaltimen tehokortti ilmoittaa, että sen PUD on virheellinen. Ohjauk kortti yrittää päivittää PUD:n. Tästä saattaa aiheutua hälytys päivityksestä riippuen. Katso A424 ja A425.

HÄLYTYS 424, FPC:n päivitys onnistui

Tämä hälytys luodaan, kun ohjauk kortti on päivittänyt puhaltimen tehokortin PUD:n. Taajuusmuuttaja on resetoitava hälytyksen pysäyttämiseksi.

HÄLYTYS 425, FPC:n päivitysvika

Tämä hälytys luodaan, kun ohjauk kortti on epäonnistunut puhaltimen tehokortin PUD:n päivittämisessä.

Vianmääritys

- Tarkista puhaltimen tehokortin johdotus.
- Vaihda puhaltimen tehokortti.
- Ota yhteyttä jälleenmyyjään.

HÄLYTYS 426, FPC-konfiguraatio

Löydettyjen puhaltimen tehokorttien määrä ei vastaa konfiguroitujen puhaltimen tehokorttien määrää. Katso konfiguroitujen puhaltimen tehokorttien määrä *parametri-ryhmästä 15-6* Optiotunnist.*

Vianmääritys

- Tarkista puhaltimen tehokortin johdotus.
- Vaihda puhaltimen tehokortti.

HÄLYTYS 427, FPC-syöttö

Puhaltimen tehokortilla on havaittu syöttöjännitteen vika (5 V, 24 V tai 48 V).

Vianmääritys

- Tarkista puhaltimen tehokortin johdotus.
- Vaihda puhaltimen tehokortti.

8.6 Vianmääritys

Oire	Mahdollinen syy	Testi	Ratkaisu
Näyttö pimeä/ei toimintoa	Puuttuva syöttöteho.	Katso <i>Taulukko 5.4.</i>	Tarkista syöttötehon lähde.
	Sulakkeet puuttuvat tai ne ovat auenneet.	Katso mahdollisia syitä tämän taulukon kohdasta <i>Avoimet sulakkeet.</i>	Noudata annettuja suosituksia.
	LCP:ssä ei ole virtaa.	Tarkista, että LCP:n kaapeli on kytketty asianmukaisesti eikä siinä ole vaurioita.	Vaihda viallinen LCP tai liitäntäkaapeli.
	Oikosulku ohjauksenjännitteessä (liitin 12 tai 50) tai ohjausliittimissä.	Tarkista 24 V:n ohjauksenjännite liittimestä 12/13 liittimeen 20–39 tai 10 V:n syöttö liittimiin 50–55.	Kytke liittimet asianmukaisesti.
	Yhteensopimaton LCP (LCP mallista VLT® 2800 tai 5000/6000/8000/ FCD tai FCM).	–	Käytä vain LCP 101:tä (P/N 130B1124) tai LCP 102:ta (P/N 130B1107).
	Väärä kontrastiasetus.	–	Säädä kontrastia painamalla [Status]-näppäintä ja [▲]/[▼]-näppäimiä.
	Näyttö (LCP) on viallinen.	Testaa eri LCP:llä.	Vaihda viallinen LCP tai liitäntäkaapeli.
Jaksoittainen näyttö	Sisäinen jännitteensyöttövika tai SMPS on viallinen.	–	Ota yhteyttä jälleenmyyjään.
	Ylikuormittunut syöttö (SMPS) viallisten ohjauskaapelien tai taajuusmuuttajan sisäisen vian vuoksi	Irrota ohjauskaapelivian pois rajaamiseksi kaikki ohjauskaapelit irrottamalla liittimet.	Jos näytön valo ei sammu, ongelma on ohjauskaapeleissa. Tarkista kaapelit oikosulkujen tai virheellisten kytkentöjen varalta. Jos näyttö edelleen pimenee, noudata <i>pimeä näyttö/ei toimintoa</i> -tilannetta koskevia ohjeita.
Moottori ei käy	Huoltokytkin auki tai moottorin kytkentä puuttuu.	Tarkista, että moottori on kytketty ja ettei kytkentää ole katkaistu huoltokytkimellä tai muulla laitteella.	Kytke moottori ja tarkista huoltokytkin.
	Ei verkkovirtaa 24 V:n tasavirta-optiokortilla.	Jos näyttö toimii mutta tehoa ei ole, tarkista, että taajuusmuuttajaan tulee verkkovirta.	Syötä laitteeseen verkkovirtaa.
	LCP-pysäytys	Tarkista, onko [Off]-näppäintä painettu.	Paina [Auto On]- tai [Hand On]-näppäintä (käyttötilasta riippuen).
	Käynnistyssignaali puuttuu (valmiustila).	Tarkista liittimen 18 oikea asetus kohdasta <i>parametri 5-10 Liitin 18, digitaalitulo</i> . Käytä oletusasetusta.	Syötä kelpaava käynnistyssignaali.
	Moottorin rullaussignaali aktiivinen (rullaus).	Tarkista liittimen 27 oikea asetus kohdasta <i>parametri 5-12 Liitin 27, digitaalitulo</i> (käytä oletusasetusta).	Käytä liittimessä 27 jännitettä 24 V tai ohjelmoi liittimen asetukseksi [0] <i>Ei toimintoa</i> .
	Väärä ohjearvoviestin lähde.	Tarkista ohjearvoviesti: <ul style="list-style-type: none"> • Paikallinen • Etäohjearvo vai väylän ohjearvo? • Esivalittu ohjearvo käytössä? • Liitinten kytkentä oikea? • Onko liitinten skaalaus oikea? • Ohjearvoviesti käytettävissä? 	Ohjelmoi oikeat asetukset. Tarkista <i>parametri 3-13 Ohjearvon paikka</i> . Aseta esivalittu ohjearvo aktiiviseksi <i>parametri-ryhmässä 3-1* Ohjearvot</i> . Tarkista oikea kytkentä. Tarkista liittimien skaalaus. Tarkista ohjearvoviesti.

Oire	Mahdollinen syy	Testi	Ratkaisu
Moottori pyörii väärään suuntaan	Moottorin pyörimisraja.	Varmista, että <i>parametri 4-10 Moott.pyör.nop suunta</i> on ohjelmoitu oikein.	Ohjelmoi oikeat asetukset.
	Aktiivinen suunnanvaihtosignaali.	Tarkista, onko liittimelle ohjelmoitu suunnanvaihtokomento <i>parametriryhmässä 5-1* Digit.tulot</i> .	Poista suunnanvaihtosignaali käytöstä.
	Väärä moottorin vaiheen kytkentä.	–	Katso <i>kappale 6.5.1 Varoitus – moottorin käynnistys</i> .
Moottori ei saavuta maksiminopeutta	Taajuusrajat määritetty väärin.	Tarkista lähdön rajat kohdista <i>parametri 4-13 Moott. nopeuden yläraja [RPM]</i> , <i>parametri 4-14 Moott. nopeuden yläraja [Hz]</i> ja <i>parametri 4-19 Enimmäislähtötaajuus</i>	Ohjelmoi oikeat rajat.
	Ohjetulosignaalia ei ole skaalattu oikein.	Tarkista ohjearvon tulosignaalin skaalaus <i>parametriryhmässä 6-0* Analog. I/O-tila</i> ja <i>parametriryhmässä 3-1* Ohjearvot</i> .	Ohjelmoi oikeat asetukset.
Moottorin nopeus epätasainen	Mahdollisesti virheellisiä parametrien asetuksia.	Tarkista kaikkien moottorin parametrien asetukset, mukaan lukien kaikki moottorin kompensointiasetukset. Tarkista PID-asetukset suljetun piirin käyttöä varten.	Tarkista asetukset <i>parametriryhmästä 1-6* Kuorm. riippuv. as.</i> Tarkista suljetun piirin käyttöä varten asetukset <i>parametriryhmästä 20-0* Takaisinkytkentä</i> .
Moottori käy epätasaisesti	Mahdollinen ylimagnetointi.	Tarkista kaikki moottorin parametrit virheellisten moottorin asetusten varalta.	Tarkista moottorin asetukset <i>parametriryhmistä 1-2* Moottoridata</i> , <i>1-3* Laaj.moottoritied.</i> ja <i>1-5* Kuorm.riippum. as.</i>
Moottori ei jarruta	Jarrun parametreissa ehkä virheellisiä asetuksia. Rampin laskuaika saattaa olla liian lyhyt.	Tarkista jarrujen parametrit. Tarkista ramppiaika-asetukset.	Tarkista <i>parametriryhmät 2-0* DC-jarru</i> ja <i>3-0* Ohjearvon rajat</i> .
Avoimet tehosulakkeet	Oikosulku vaiheiden välillä.	Moottorissa tai paneelissa on oikosulku vaiheiden välillä. Tarkista moottorin ja paneelin vaihe oikosulkujen varalta.	Korjaa mahdollisesti havaitut oikosulut.
	Moottorin ylikuormitus.	Moottori on ylikuormittunut sovelluksessa.	Suorita käynnistystesti ja varmista, että moottorin virta on määritysten mukainen. Jos moottorin virta ylittää tyyppikilven täyden kuormitusvirran, moottori saattaa käydä pienennetyllä kuormalla. Katso sovelluksen tekniset tiedot.
	Löysiä kytkentöjä.	Tee käynnistystä edeltävä tarkistus löysien kytkentöjen varalta.	Kiristä löysät kytkennät.
Verkkovirran epätasapaino yli 3 %	Verkkovirtaongelma (katso kuvaus kohdasta <i>Häilytys 4 Ei syöttöv.</i>).	Kierrä tulotehojohtimet yhteen kohtaan: A B:hen, B C:hen, C A:han.	Jos epätasapainossa oleva osuus seuraa johdinta, kyse on teho-ongelmasta. Tarkista verkkojännite.
	Ongelma taajuusmuuttajassa.	Kierrä tulotehojohtimet taajuusmuuttajan yhteen kohtaan: A B:hen, B C:hen, C A:han.	Jos epätasapainossa oleva osuus säilyy samassa lähtöliittimessä, kyseessä on laiteongelma. Ota yhteyttä jälleenmyyjään.
Moottorin virran epätasapaino suurempi kuin 3 %	Moottorin tai moottorin kytkentöihin liittyvä ongelma.	Vaihda moottorin lähtökaapeleiden 1 paikkoja: U V:hen, V W:hen, W U:hun.	Jos epätasapainossa oleva osuus seuraa moottorin johdinta, ongelma on moottorissa tai moottorin kytkennöissä. Tarkista moottori ja moottorin kytkentä.
	Ongelma taajuusmuuttajassa.	Vaihda moottorin lähtökaapeleiden 1 paikkoja: U V:hen, V W:hen, W U:hun.	Jos epätasapainossa oleva osuus säilyy samassa tuloliittimessä, kyseessä on laiteongelma. Ota yhteyttä jälleenmyyjään.
Taajuusmuuttajan kiihdytysongelmat	Moottorin tiedot on syötetty väärin.	Jos järjestelmä antaa varoituksia tai häilytyksiä, katso <i>kappale 8.5 Luettelo varoituksista ja häilytyksistä</i> . Tarkista, että moottorin tiedot on syötetty oikein.	Suurena rampin nousuaikaa kohdassa <i>parametri 3-41 Ramppi 1:n nousuaika</i> . Pidennä virran rajaa kohdassa <i>parametri 4-18 Virtaraja</i> . Suurena momenttirajaa kohdassa <i>parametri 4-16 Moottoritilan momenttiraja</i> .

Oire	Mahdollinen syy	Testi	Ratkaisu
Taajuusmuuttajan hidastusongelmat	Moottorin tiedot on syötetty väärin.	Jos järjestelmä antaa varoituksia tai hälytyksiä, katso <i>kappale 8.5 Luettelo varoituksista ja hälytyksistä</i> . Tarkista, että moottorin tiedot on syötetty oikein.	Suurena rampin laskuaikaa kohdassa <i>parametri 3-42 Ramppi 1 rampin seisonta-aika</i> . Ota käyttöön ylijännite kohdassa <i>parametri 2-17 Ylijännitevalvonta</i> .

Taulukko 8.5 Vianmääritys

9 Tekniset tiedot

9.1 Sähkö tiedot

9.1.1 Verkkajännite 3 x 380–480 V AC

FC 202	N355		N400		N450	
Suuri/normaali kuormitus (Suuri ylikuormitus = 150 %:n momentti 60 sekunnin ajan, normaali ylikuormitus = 110 %:n momentti 60 sekunnin ajan)	HO	NO	HO	NO	HO	NO
Tyypillinen akseliteho 400 V:n jännitteellä [kW]	315	355	355	400	400	450
Tyypillinen akseliteho 460 V:n jännitteellä [hv]	450	500	500	600	550	600
Kotelointikoko	E1h/E3h		E1h/E3h		E1h/E3h	
Lähtövirta (3-vaihe)						
Jatkuva (400 V:n jännitteellä) [A]	600	658	658	745	695	800
Jaksoittainen (60 s ylikuormitus) (400 V:n jännitteellä) [A]	900	724	987	820	1043	880
Jatkuva (460/500 V:n jännitteellä) [A]	540	590	590	678	678	730
Jaksoittainen (60 s ylikuormitus) (460/500 V:n jännitteellä) [A]	810	649	885	746	1017	803
Jatkuva kVA (400 V) [kVA]	416	456	456	516	482	554
Jatkuva kVA (460 V) [kVA]	430	470	470	540	540	582
Suurin tulovirta						
Jatkuva (400 V:n jännitteellä) [A]	590	647	647	733	684	787
Jatkuva (460/500 V:n jännitteellä) [A]	531	580	580	667	667	718
Suurin kaapelien määrä ja koko vaihetta kohti (E1h)						
- Verkkovirta ja moottori ilman jarrua [mm ² (AWG)] ¹⁾	5 x 240 (5 x 500 mcm)		5 x 240 (5 x 500 mcm)		5 x 240 (5 x 500 mcm)	
- Verkkovirta ja moottori jarrun kanssa [mm ² (AWG)] ¹⁾	4 x 240 (4 x 500 mcm)		4 x 240 (4 x 500 mcm)		4 x 240 (4 x 500 mcm)	
- Jarru tai regenerointi [mm ² (AWG)] ¹⁾	2 x 185 (2 x 350 mcm)		2 x 185 (2 x 350 mcm)		2 x 185 (2 x 350 mcm)	
Suurin kaapelien määrä ja koko vaihetta kohti (E3h)						
- Verkkovirta ja moottori ilman jarrua [mm ² (AWG)] ¹⁾	6 x 240 (6 x 500 mcm)		6 x 240 (6 x 500 mcm)		6 x 240 (6 x 500 mcm)	
- Verkkovirta ja moottori jarrun kanssa [mm ² (AWG)] ¹⁾	2 x 185 (2 x 350 mcm)		2 x 185 (2 x 350 mcm)		2 x 185 (2 x 350 mcm)	
- Kuormituksenjako tai regenerointi [mm ² (AWG)] ¹⁾	4x185 (4x350 mcm)		4x185 (4x350 mcm)		4x185 (4x350 mcm)	
Ulkoisia pääsulakkeita maks. [A] ²⁾	800		800		800	
Arvioitu tehohäviö 400 V:n jännitteellä [W] ^{3) 4)}	6794	7532	7498	8677	7976	9473
Arvioitu tehohäviö 460 V:n jännitteellä [W] ³⁾⁴⁾	6118	6724	6672	7819	7814	8527
Hyötysuhde ⁴⁾	0.98		0.98		0.98	
Lähtötaajuus	0–590 Hz		0–590 Hz		0–590 Hz	
Jäähdytysrivan ylikuumentumisesta johtuva laukaisu [°C (°F)]	110 (230)		110 (230)		110 (230)	
Ohjaukortin ylikuumentumisesta johtuva laukaisu [°C (°F)]	80 (176)		80 (176)		80 (176)	
Tehokortin ylikuumentumisesta johtuva laukaisu [°C (°F)]	85 (185)		85 (185)		85 (185)	
Puhaltimen tehokortin ylikuumentumisesta johtuva laukaisu [°C (°F)]	85 (185)		85 (185)		85 (185)	
Syöksyvirtakortin ylikuumentumisesta johtuva laukaisu [°C (°F)]	85 (185)		85 (185)		85 (185)	

Taulukko 9.1 Tekniset tiedot, verkkajännite 3 x 380–480 V AC

FC 202	N500		N560	
	HO	NO	HO	NO
Suuri/normaali kuormitus (Suuri ylikuormitus = 150 %:n momentti 60 sekunnin ajan, normaali ylikuormitus = 110 %:n momentti 60 sekunnin ajan)				
Tyypillinen akseliteho 400 V:n jännitteellä [kW]	450	500	500	560
Tyypillinen akseliteho 460 V:n jännitteellä [hv]	600	650	650	750
Kotelointikoko	E2h/E4h		E2h/E4h	
Lähtövirta (3-vaihe)				
Jatkuva (400 V:n jännitteellä) [A]	800	880	880	990
Jaksoittainen (60 s ylikuormitus) (400 V:n jännitteellä) [A]	1200	968	1320	1089
Jatkuva (460/500 V:n jännitteellä) [A]	730	780	780	890
Jaksoittainen (60 s ylikuormitus) (460/500 V:n jännitteellä) [A]	1095	858	1170	979
Jatkuva kVA (400 V) [kVA]	554	610	610	686
Jatkuva kVA (460 V) [kVA]	582	621	621	709
Suurin tulovirta				
Jatkuva (400 V:n jännitteellä) [A]	779	857	857	964
Jatkuva (460/500 V:n jännitteellä) [A]	711	759	759	867
Suurin kaapelien määrä ja koko vaihetta kohti (E2h)				
- Verkkovirta ja moottori ilman jarrua [mm ² (AWG)] ¹⁾	6 x 240 (6 x 500 mcm)		6 x 240 (6 x 500 mcm)	
- Verkkovirta ja moottori jarrun kanssa [mm ² (AWG)] ¹⁾	5 x 240 (5 x 500 mcm)		5 x 240 (5 x 500 mcm)	
- Jarru tai regenerointi [mm ² (AWG)] ¹⁾	2 x 185 (2 x 350 mcm)		2 x 185 (2 x 350 mcm)	
Suurin kaapelien määrä ja koko vaihetta kohti (E4h)				
- Verkkovirta ja moottori ilman jarrua [mm ² (AWG)] ¹⁾	6 x 240 (6 x 500 mcm)		6 x 240 (6 x 500 mcm)	
- Verkkovirta ja moottori jarrun kanssa [mm ² (AWG)] ¹⁾	2 x 185 (2 x 350 mcm)		2 x 185 (2 x 350 mcm)	
- Kuormituksenjako tai regenerointi [mm ² (AWG)] ¹⁾	4x185 (4x350 mcm)		4x185 (4x350 mcm)	
Ulkoisia pääsulakkeita maks. [A] ²⁾	1200		1200	
Arvioitu tehohäviö 400 V:n jännitteellä [W] ³⁾⁴⁾	9031	10162	10146	11822
Arvioitu tehohäviö 460 V:n jännitteellä [W] ^{3) 4)}	8212	8876	8860	10424
Hyötysuhde ⁴⁾	0.98		0.98	
Lähtötaajuus [Hz]	0-590		0-590	
Jäähdytysrivan ylikuumentumisesta johtuva laukaisu [°C (°F)]	110 (230)		100 (212)	
Ohjauskortin ylikuumentumisesta johtuva laukaisu [°C (°F)]	80 (176)		80 (176)	
Tehokortin ylikuumentumisesta johtuva laukaisu [°C (°F)]	85 (185)		85 (185)	
Puhaltimen tehokortin ylikuumentumisesta johtuva laukaisu [°C (°F)]	85 (185)		85 (185)	
Syöksyvirtakortin ylikuumentumisesta johtuva laukaisu [°C (°F)]	85 (185)		85 (185)	

Taulukko 9.2 Tekniset tiedot, verkkojännite 3 x 380-480 V AC

1) American Wire Gauge.

2) Katso sulakkeiden nimellistehot kohdasta kappale 9.7 Sulakkeet.

3) Tyypillinen tehohäviö on mitattu normaaleissa kuormitusoloissa, ja sen odotetaan olevan ± 15 prosentin rajoissa (toleranssi vaihtelee jännitteen ja kaapelin olosuhteiden mukaan). Arvot perustuvat tyypilliseen moottorin hyötysuhteeseen (IE/IE3-rajalla). Hyötysuhteeltaan heikommat moottorit suurentavat taajuusmuuttajan tehohäviötä. Koskee taajuusmuuttajan jäähdytyksen mitoitusta. Jos kytentätaajuus kasvaa oletusasetusta suuremmaksi, tehohäviöt voivat kasvaa. Tähän sisältyvät LCP ja tyypilliset ohjauskortin tehonkulutukset. Katso standardin EN 50598-2 mukaiset tehohäviötiedot osoitteesta www.danfoss.com/vltenerefficiency. Optiot ja asiakkaan kuormitukset voivat kasvattaa häviötä jopa 30 W, vaikka yleensä tehohäviön suurentuminen on vain 4 W täysin kuormatulle ohjauskortille tai paikkojen A ja B optioille.

4) Mitattu käytettäessä 5 metrin (16.4 ft) suojattuja moottorikaapeleita nimelliskuormituksella ja -taajuudella. Nimellisvirralla mitattu hyötysuhde. Katso energiatehokkuusluokka kohdasta kappale 9.4 Ympäristön olosuhteet. Katso osakuormahäviöt osoitteesta www.danfoss.com/vltenerefficiency.

9.1.2 Verkköjännite 3 x 525–690 V AC

FC 202	N450		N500	
	HO	NO	HO	NO
Suuri/normaali kuormitus (Suuri ylikuormitus = 150 %:n momentti 60 sekunnin ajan, normaali ylikuormitus = 110 %:n momentti 60 sekunnin ajan)				
Tyypillinen akseliteho 550 V:n jännitteellä [kW]	315	355	315	400
Tyypillinen akseliteho 575 V:n jännitteellä [hv]	400	450	400	500
Tyypillinen akseliteho 690 V:n jännitteellä [kW]	355	450	400	500
Kotelointikoko	E1h/E3h		E1h/E3h	
Lähtövirta (3-vaihe)				
Jatkuva 550 V:n jännitteellä [A]	395	470	429	523
Jaksoittainen (60 sek. ylikuormitus, 550 V:n jännitteellä) [A]	593	517	644	575
Jatkuva (575/690 V:n jännitteellä) [A]	380	450	410	500
Jaksoittainen (60 sek. ylikuormitus) (575/690 V:n jännitteellä) [A]	570	495	615	550
Jatkuva kVA (550 V:n jännitteellä) [kVA]	376	448	409	498
Jatkuva kVA (575 V:n jännitteellä) [kVA]	378	448	408	498
Jatkuva kVA (690 V:n jännitteellä) [kVA]	454	538	490	598
Suurin tulovirta				
Jatkuva 550 V:n jännitteellä [A]	381	453	413	504
Jatkuva (575 V:n jännitteellä) [A]	366	434	395	482
Jatkuva (690 V:n jännitteellä) [A]	366	434	395	482
Suurin kaapelien määrä ja koko vaihetta kohti (E1h)				
- Verkkovirta ja moottori ilman jarrua [mm ² (AWG)] ¹⁾	5 x 240 (5 x 500 mcm)		5 x 240 (5 x 500 mcm)	
- Verkkovirta ja moottori jarrun kanssa [mm ² (AWG)] ¹⁾	4 x 240 (4 x 500 mcm)		4 x 240 (4 x 500 mcm)	
- Jarru tai regenerointi [mm ² (AWG)] ¹⁾	2 x 185 (2 x 350 mcm)		2 x 185 (2 x 350 mcm)	
Suurin kaapelien määrä ja koko vaihetta kohti (E3h)				
- Verkkovirta ja moottori ilman jarrua [mm ² (AWG)] ¹⁾	6 x 240 (6 x 500 mcm)		6 x 240 (6 x 500 mcm)	
- Verkkovirta ja moottori jarrun kanssa [mm ² (AWG)] ¹⁾	2 x 185 (2 x 350 mcm)		2 x 185 (2 x 350 mcm)	
- Kuormituksenjako tai regenerointi [mm ² (AWG)] ¹⁾	4x185 (4x350 mcm)		4x185 (4x350 mcm)	
Ulkoisia pääsulakkeita maks. [A] ²⁾	800		800	
Arvioitu tehohäviö 600 V:n jännitteellä [W] ^{3) 4)}	4424	5323	4795	6010
Arvioitu tehohäviö 690 V:n jännitteellä [W] ^{3) 4)}	4589	5529	4970	6239
Hyötysuhde ⁴⁾	0.98		0.98	
Lähtötaajuus [Hz]	0–590		0–590	
Jäähdytysrivän ylikuumentumisesta johtuva laukaisu [°C (°F)]	110 (230)		110 (230)	
Ohjaukseen ylikuumentumisesta johtuva laukaisu [°C (°F)]	80 (176)		80 (176)	
Tehokortin ylikuumentumisesta johtuva laukaisu [°C (°F)]	85 (185)		85 (185)	
Puhaltimen tehokortin ylikuumentumisesta johtuva laukaisu [°C (°F)]	85 (185)		85 (185)	
Syöksyvirtakortin ylikuumentumisesta johtuva laukaisu [°C (°F)]	85 (185)		85 (185)	

Taulukko 9.3 Tekniset tiedot, verkköjännite 3 x 525–690 V AC

FC 202	N560		N630	
	HO	NO	HO	NO
Suuri/normaali kuormitus (Suuri ylikuormitus = 150 %:n momentti 60 sekunnin ajan, normaali ylikuormitus = 110 %:n momentti 60 sekunnin ajan)				
Tyypillinen akseliteho 550 V:n jännitteellä [kW]	400	450	450	500
Tyypillinen akseliteho 575 V:n jännitteellä [hv]	500	600	600	650
Tyypillinen akseliteho 690 V:n jännitteellä [kW]	500	560	560	630
Kotelointikoko	E1h/E3h		E1h/E3h	
Lähtövirta (3-vaihe)				
Jatkuva 550 V:n jännitteellä [A]	523	596	596	630
Jaksoittainen (60 sek. ylikuormitus, 550 V:n jännitteellä) [A]	785	656	894	693
Jatkuva (575/690 V:n jännitteellä) [A]	500	570	570	630
Jaksoittainen (60 sek. ylikuormitus) (575/690 V:n jännitteellä) [A]	750	627	855	693
Jatkuva kVA (550 V:n jännitteellä) [kVA]	498	568	568	600
Jatkuva kVA (575 V:n jännitteellä) [kVA]	498	568	568	627
Jatkuva kVA (690 V:n jännitteellä) [kVA]	598	681	681	753
Suurin tulovirta				
Jatkuva 550 V:n jännitteellä [A]	504	574	574	607
Jatkuva (575 V:n jännitteellä) [A]	482	549	549	607
Jatkuva (690 V:n jännitteellä) (A)	482	549	549	607
Suurin kaapelien määrä ja koko vaihetta kohti (E1h)				
- Verkkovirta ja moottori ilman jarrua [mm ² (AWG)] ¹⁾	5 x 240 (5 x 500 mcm)		5 x 240 (5 x 500 mcm)	
- Verkkovirta ja moottori jarrun kanssa [mm ² (AWG)] ¹⁾	4 x 240 (4 x 500 mcm)		4 x 240 (4 x 500 mcm)	
- Jarru tai regenerointi [mm ² (AWG)] ¹⁾	2 x 185 (2 x 350 mcm)		2 x 185 (2 x 350 mcm)	
Suurin kaapelien määrä ja koko vaihetta kohti (E3h)				
- Verkkovirta ja moottori ilman jarrua [mm ² (AWG)] ¹⁾	6 x 240 (6 x 500 mcm)		6 x 240 (6 x 500 mcm)	
- Verkkovirta ja moottori jarrun kanssa [mm ² (AWG)] ¹⁾	2 x 185 (2 x 350 mcm)		2 x 185 (2 x 350 mcm)	
- Kuormituksenjako tai regenerointi [mm ² (AWG)] ¹⁾	4x185 (4x350 mcm)		4x185 (4x350 mcm)	
Ulkoisia pääsulakkeita maks. [A] ²⁾	800		800	
Arvioitu tehohäviö 600 V:n jännitteellä [W] ³⁾⁴⁾	6493	7395	7383	8209
Arvioitu tehohäviö 690 V:n jännitteellä [W] ³⁾⁴⁾	6707	7653	7633	8495
Hyötysuhde ⁴⁾	0.98		0.98	
Lähtötaajuus [Hz]	0–590		0–590	
Jäähdytysrivan ylikuumenemisestä johtuva laukaisu [°C (°F)]	110 (230)		110 (230)	
Ohjauskortin ylikuumenemisestä johtuva laukaisu [°C (°F)]	80 (176)		80 (176)	
Tehokortin ylikuumenemisestä johtuva laukaisu [°C (°F)]	85 (185)		85 (185)	
Puhaltimen tehokortin ylikuumenemisestä johtuva laukaisu [°C (°F)]	85 (185)		85 (185)	
Syöksyvirtakortin ylikuumenemisestä johtuva laukaisu [°C (°F)]	85 (185)		85 (185)	

Taulukko 9.4 Tekniset tiedot, verkkojännite 3 x 525–690 V AC

FC 202	N710		N800	
	HO	NO	HO	NO
Suuri/normaali kuormitus (Suuri ylikuormitus = 150 %:n momentti 60 sekunnin ajan, normaali ylikuormitus = 110 %:n momentti 60 sekunnin ajan)				
Tyypillinen akseliteho 550 V:n jännitteellä [kW]	500	560	560	670
Tyypillinen akseliteho 575 V:n jännitteellä [hv]	650	750	750	950
Tyypillinen akseliteho 690 V:n jännitteellä [kW]	630	710	710	800
Kotelointikoko	E2h/E4h		E2h/E4h	
Lähtövirta (3-vaihe)				
Jatkuva 550 V:n jännitteellä [A]	659	763	763	889
Jaksoittainen (60 sek. ylikuormitus, 550 V:n jännitteellä) [A]	989	839	1145	978
Jatkuva (575/690 V:n jännitteellä) [A]	630	730	730	850
Jaksoittainen (60 sek. ylikuormitus) (575/690 V:n jännitteellä) [A]	945	803	1095	935
Jatkuva kVA (550 V:n jännitteellä) [kVA]	628	727	727	847
Jatkuva kVA (575 V:n jännitteellä) [kVA]	627	727	727	847
Jatkuva kVA (690 V:n jännitteellä) [kVA]	753	872	872	1016
Suurin tulovirta				
Jatkuva 550 V:n jännitteellä [A]	642	743	743	866
Jatkuva (575 V:n jännitteellä) [A]	613	711	711	828
Jatkuva (690 V:n jännitteellä) [A]	613	711	711	828
Suurin kaapelien määrä ja koko vaihetta kohti (E2h)				
- Verkkovirta ja moottori ilman jarrua [mm ² (AWG)] ¹⁾	6 x 240 (6 x 500 mcm)		6 x 240 (6 x 500 mcm)	
- Verkkovirta ja moottori jarrun kanssa [mm ² (AWG)] ¹⁾	5 x 240 (5 x 500 mcm)		5 x 240 (5 x 500 mcm)	
- Jarru tai regenerointi [mm ² (AWG)] ¹⁾	2 x 185 (2 x 350 mcm)		2 x 185 (2 x 350 mcm)	
Suurin kaapelien määrä ja koko vaihetta kohti (E4h)				
- Verkkovirta ja moottori ilman jarrua [mm ² (AWG)] ¹⁾	6 x 240 (6 x 500 mcm)		6 x 240 (6 x 500 mcm)	
- Verkkovirta ja moottori jarrun kanssa [mm ² (AWG)] ¹⁾	2 x 185 (2 x 350 mcm)		2 x 185 (2 x 350 mcm)	
- Kuormituksenjako tai regenerointi [mm ² (AWG)] ¹⁾	4x185 (4x350 mcm)		4x185 (4x350 mcm)	
Ulkoisia pääsulakkeita maks. [A] ²⁾	1200		1200	
Arvioitu tehohäviö 600 V:n jännitteellä [W] ^{3) 4)}	8075	9500	9165	10872
Arvioitu tehohäviö 690 V:n jännitteellä [W] ^{3) 4)}	8388	9863	9537	11304
Hyötysuhde ⁴⁾	0.98		0.98	
Lähtötaajuus [Hz]	0–590		0–590	
Jäähdytysrivan ylikuumentumisesta johtuva laukaisu [°C (°F)]	110 (230)		110 (230)	
Ohjauskortin ylikuumentumisesta johtuva laukaisu [°C (°F)]	80 (176)		80 (176)	
Tehokortin ylikuumentumisesta johtuva laukaisu [°C (°F)]	85 (185)		85 (185)	
Puhaltimen tehokortin ylikuumentumisesta johtuva laukaisu [°C (°F)]	85 (185)		85 (185)	
Syöksyvirtakortin ylikuumentumisesta johtuva laukaisu [°C (°F)]	85 (185)		85 (185)	

Taulukko 9.5 Tekniset tiedot, verkkojännite 3 x 525–690 V AC

1) American Wire Gauge.

2) Katso sulakkeiden nimellistehot kohdasta kappale 9.7 Sulakkeet.

3) Tyypillinen tehohäviö on mitattu normaaleissa kuormitusoloissa, ja sen odotetaan olevan ± 15 prosentin rajoissa (toleranssi vaihtelee jännitteen ja kaapelin olosuhteiden mukaan). Arvot perustuvat tyypilliseen moottorin hyötysuhteeseen (IE/IE3-rajalla). Hyötysuhteeltaan heikkomat moottorit suurentavat taajuusmuuttajan tehohäviötä. Koskee taajuusmuuttajan jäähdytyksen mitoistusta. Jos kytkentätaajuus kasvaa oletusasetusta suuremmaksi, tehohäviöt voivat kasvaa. Tähän sisältyvät LCP ja tyypilliset ohjauskortin tehonkulutukset. Katso standardin EN 50598-2 mukaiset tehohäviötiedot osoitteesta www.danfoss.com/vltenergyefficiency. Optiot ja asiakkaan kuormitukset voivat kasvattaa häviötä jopa 30 W, vaikka yleensä tehohäviön suurentuminen on vain 4 W täysin kuormatulle ohjauskortille tai paikkojen A ja B optioille.

4) Mitattu käytettäessä 5 metrin suojattuja moottorikaapeleita nimelliskuormituksella ja -taajuudella. Nimellisvirralla mitattu hyötysuhde. Katso energiatehokkuusluokka kohdasta kappale 9.4 Ympäristön olosuhteet. Katso osakuormahäviöt osoitteesta www.danfoss.com/vltenerefficiency.

9.2 Verkköjännite

Syöttö (L1, L2, L3)

Syöttöjännite 380–500 V ±10%, 525–690 V ±10%

Verkköjännite pieni / syöttöjännitteen katkos:

Verkköjännitteen ollessa pieni tai syöttöjännitteen katkoksen aikana -taajuusmuuttaja jatkaa toimintaansa, kunnes välipiirin jännite laskee minimipysäytystason alapuolelle. Tämä on tyypillisesti 15 % taajuusmuuttajan alimman nimellisyyttöjännitteen alapuolella. Käynnistymistä ja täyttä momenttia ei voida odottaa, jos verkköjännite on enemmän kuin 10 % alle taajuusmuuttajan alimman nimellisverkköjännitteen.

Syöttöverkon taajuus 50/60 Hz ±5 %

Verkkovirran vaiheiden välinen tilapäinen suurin sallittu epätasapaino 3.0 % nimellisverkköjännitteestä¹⁾

Todellinen tehokerroin (λ) ≥ 0.9 nimellisestä nimelliskuormituksella

Perusaallon tehokerroin ($\cos \phi$) lähes pätöteho (>0.98)

Syöttölähteen kytkentä L1, L2, L3 (käynnistykset) Enintään 1 kerta/2 minuuttia

Standardin EN 60664-1 mukainen ympäristö Ylijänniteluokka III/likaantumisaste 2

Taajuusmuuttaja sopii käytettäväksi piirissä, joka pystyy tuottamaan enintään 100 kA nimellisoikosulkuvirran (SCCR) 480/600 V jännitteellä.

1) Laskutoimitukset perustuvat standardiin UL/IEC61800-3.

9.3 Moottorilähtö ja moottorin tiedot

Moottorilähtö (U, V, W)

Lähtöjännite 0–100 % verkköjännitteestä

Lähtötaajuus 0–590 Hz¹⁾

Lähdön kytkentä Rajoittamaton

Ramppiajat 0.01–3 600 s

1) Riippuu jännitteestä ja tehosta.

Momentin ominaiskäyrä

Käynnistysmomentti (jatkuva momentti) Enintään 150 % 60 sek. ajan¹⁾²⁾

Ylimomentti (jatkuva momentti) Enintään 150 % 60 sek. ajan¹⁾²⁾

1) Prosenttimäärä riippuu taajuusmuuttajan nimellisvirrasta.

2) Kerran kymmenessä minuutissa.

9.4 Ympäristön olosuhteet

Ympäristö

E1h/E2h-kotelointi IP21/Type 1, IP54/Type 12

E3h/E4h-kotelointi IP20/alusta

Tärinätesti (tavallinen/kestävä) 0.7 g/1.0 g

Suhteellinen kosteus 5–95 % (IEC 721-3-3; luokka 3K3 (kondensoitumaton) käytön aikana

Syövyttävä ympäristö (IEC 60068-2-43) H₂S-testi luokka Kd

Syövyttävät kaasut (IEC 60721-3-3) luokka 3C3

Standardin IEC 60068-2-43 mukainen testimenetelmä H2S (10 päivää)

Ympäristön lämpötila (SFAVM-kytkentätilassa)

- redusoinnilla Enintään 55 °C (131 °F)¹⁾

- täydellä lähtöteholla, tyypilliset EFF2-moottorit (lähtövirta enintään 90 %) Enintään 50 °C (122 °F)¹⁾

- täydellä jatkuvalla taaj.muut. lähtövirralla Enintään 45 °C (113 °F)¹⁾

Pienin ympäristön lämpötila täyden toiminnan aikana 0 °C (32 °F)

Pienin ympäristön lämpötila, rajoitettu teho 10 °C (50 °F)

Lämpötila varastoinnin/kuljetuksen aikana	-25...+65/70 °C (13...149/158 °F)
Maksimikorkeus merenpinnan yläpuolella ilman redusointia	1 000 m (3 281 ft)
Maksimikorkeus merenpinnan yläpuolella redusoinnin jälkeen.	3 000 m (9 842 jalkaa)

1) Katso lisätietoja redusoinnista tuotekohtaisesta suunnitteluoppaasta.

EMC-standardit, emissio	EN 61800-3
EMC-standardit, sieto	EN 61800-3
Energiätehoisuusluokka ²⁾	IE2

2) Määritelty standardin EN 50598-2 mukaisesti

- Nimelliskuormitus.
- 90 %:n nimellistaajuus.
- KytKentätaajuuden tehdasasetus.
- KytKentätavan tehdasasetus.

9.5 Kaapelien tekniset tiedot

Ohjauskaapelien pituudet ja poikkileikkaukset¹⁾

Moottorikaapelin enimmäispituus, suojattu kaapeli	150 m (492 ft)
Moottorikaapelin enimmäispituus, suojaamaton	300 m (984 ft)
Kaapelin maksimipoikkipinta (moottori, verkko, jarru ja kuormanjako)	Katso kappale 9.1 Sähkö tiedot
Maks.poikkipinta ohjausliittimiin, jäykkä johdin	1,5 mm ² /16 AWG (2x0,75 mm ²)
Ohjausliittinten maks.poikkipinta, taipuisa kaapeli	1 mm ² /18 AWG
Ohjausliittinten maks.poikkipinta, sisävaipalla varustettu kaapeli	0,5 mm ² /20 AWG
Ohjausliittinten pienin poikkipinta	0,25 mm ² /23 AWG

1) Syöttökaapelit, katso sähkö tiedot taulukot kohdassa kappale 9.1 Sähkö tiedot.

9.6 Ohjaustulo/-lähtö ja ohjaustiedot

Digitaalitulot

Ohjelmoitavat digitaalitulot	4 (6)
Liittimen numero	18, 19, 27 ¹⁾ , 29 ¹⁾ , 32, 33
Logiikka	PNP tai NPN
Jännitetaso	0–24 V DC
Jännitetaso, looginen 0 PNP	<5 V DC
Jännitetaso, looginen 1 PNP	>10 V DC
Jännitetaso, looginen 0 NPN	>19 V DC
Jännitetaso, looginen 1 NPN	<14 V DC
Tulon maksimijännite	28 V DC
Tuloresistanssi, R _i	Noin 4 kΩ

Kaikki digitaalitulot on galvaanisesti erotettu syöttöjännitteestä (PELV) ja muista korkeajänniteliittimistä.

1) Liittimet 27 ja 29 voi myös ohjelmoida digitaalilähdöiksi.

Analogiatulot

Analogiatulojen määrä	2
Liittimen numero	53, 54
Tilat	Jännite tai virta
Tilan valinta	KytKimet A53 ja A54
Jännitetilä	KytKin A53/A54 = (U)
Jännitetaso	- 10 V ... +10 V (skaalautuva)
Tuloresistanssi, R _i	Noin 10 kΩ
Maksimijännite	±20 V
Virtatila	KytKin A53/I54 = (I)
Virta-alue	0/4–20 mA (skaalautuva)
Tuloresistanssi, R _i	Noin 200 Ω
Maksimivirta	30 mA

Analogiatulojen resoluutio	10 bittiä (+ signaali)
Analogiatulojen tarkkuus	Suurin virhe 0.5 % koko alueesta
Kaistanleveys	100 Hz

Analogiatulot on erotettu galvaanisesti syöttöjännitteestä (PELV) ja muista korkeajänniteliittimistä.

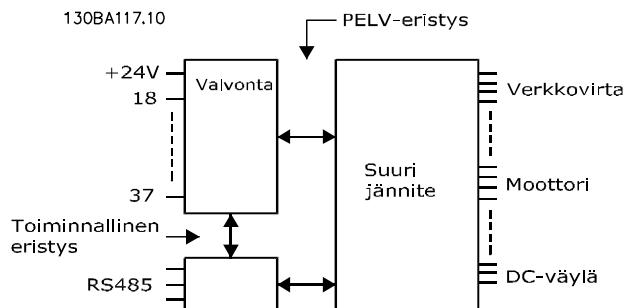

Kuva 9.1 PELV-eristys

Pulssitulot	
Ohjelmoitavat pulssitulot	2
Liittimet	29, 33
Suurin taajuus liittimissä 29, 33	110 kHz (Push-pull-käyttöinen)
Suurin taajuus liittimissä 29, 33	5 kHz (avoin kollektori)
Pienin taajuus liittimissä 29, 33	4 Hz
Jännitetaso	Katso Digitaalitulot kohdassa kappale 9.6 Ohjaustulo/-lähtö ja ohjaustiedot
Tulon maksimijännite	28 V DC
Tuloresistanssi, R_i	noin 4 k Ω
Pulssin tulotarkkuus (0,1–1 kHz)	Suurin virhe: 0.1 % koko alueesta

Analogialähtö	
Ohjelmoitavien analogialähtöjen määrä	1
Liittimen numero	42
Analogialähdön virta-alue	0/4–20 mA
Maks. resistiivinen kuorma analogialähdön ja rungon välillä	500 Ω
Analogialähdön tarkkuus	Suurin virhe: 0.8 % koko alueesta
Analogialähdön resoluutio	8 bittiä

Analogialähtö on erotettu galvaanisesti syöttöjännitteestä (PELV) ja muista korkeajänniteliittimistä.

Ohjauskortti, RS485-sarjaliikenne	
Liittimen numero	68 (P, TX+, RX+), 69 (N, TX-, RX-)
Liitin 61	Yhteinen liittimille 68 ja 69

RS485 -sarjaliikennepiiri on erotettu toiminnallisesti muista keskeisistä piireistä ja galvaanisesti erotettu syöttöjännitteestä (PELV).

Digitaalilähtö	
Ohjelmoitavat digitaalilähdöt	2
Liittimen numero	27, 29 ¹⁾
Digitaalilähdön jännitetaso	0–24 V
Suurin lähtövirta (nielu/sink tai lähde/source)	40 mA
Maksimikuormitus taajuuslähdössä	1 k Ω
Suurin kapasitiivinen kuormitus taajuuslähdössä	10 nF
Pienin lähtötaajuus taajuuslähdössä	0 Hz
Suurin lähtötaajuus taajuuslähdössä	32 kHz
Taajuuslähdön tarkkuus	Suurin virhe: 0.1 % koko alueesta
Lähtötaajuuksien resoluutio	12 bittiä

1) Liittimet 27 ja 29 voi myös ohjelmoida digitaalilähdöiksi.

Digitaalilähtö on erotettu galvaanisesti syöttöjännitteestä (PELV) ja muista korkeajänniteliittimistä.

Ohjauskortti, +24 VDC -lähtö

Liittimen numero	12, 13
Maksimikuormitus	200 mA

24 V:n tasavirtasyöttö on erotettu galvaanisesti verkkojännitteestä (PELV), mutta sillä on sama potentiaali kuin analogisilla ja digitaalisilla tuloilla ja lähdöillä.

Relelähdöt

Ohjelmoitavat relelähdöt	2
Maksimipoikkipinta-ala releliittimiin	2.5 mm ² (12 AWG)
Minimipoikkipinta-ala releliittimiin	0.2 mm ² (30 AWG)
Kuoritun johtimen pituus	8 mm (0.3 in)
Rele 01 liittimen numero	1-3 (auki), 1-2 (kiinni)
Suurin liitinkuorma (AC-1) ¹⁾ liittimissä 1-2 (NO) (vastuskuorma) ²⁾³⁾	400 V AC, 2 A
Suurin liitinkuorma (AC-15) ¹⁾ liittimissä 1-2 (NO) (induktiivinen kuorma @ cosφ 0,4)	240 V:n vaihtovirta, 0.2 A
Suurin liitinkuorma (DC-1) ¹⁾ liittimissä 1 - 2 (NO) (vastuskuorma)	80 V:n tasavirta, 2 A
Suurin liitinkuorma (DC-13) ¹⁾ liittimissä 1-2 (NO) (Induktiivinen kuorma)	24 V DC, 0.1 A
Suurin liitinkuorma (AC-1) ¹⁾ liittimissä 1-3 (NC) (vastuskuorma)	240 V:n vaihtovirta, 2 A
Suurin liitinkuorma (AC-15) ¹⁾ liittimissä 1-3 (NC) (induktiivinen kuorma @ cosφ 0,4)	240 V:n vaihtovirta, 0.2 A
Suurin liitinkuorma (DC-1) ¹⁾ liittimissä 1-3 (NC) (vastuskuorma)	50 V:n tasavirta, 2 A
Suurin liitinkuorma DC-13) ¹⁾ liittimissä 1-3 (NC) (Induktiivinen kuorma)	24 V DC, 0.1 A
Pienin liitinkuorma liittimissä 1-3 (NC), 1-2 (NO)	24 V DC 10 mA, 24 V AC 2 mA
Standardin EN 60664-1 mukainen ympäristö	Ylijänniteluokka III/likaantumistaso 2
Rele 02 liittimen numero	4-6 (auki), 4-5 (kiinni)
Suurin liitinkuorma (AC-1) ¹⁾ liittimissä 4-5 (NO) (vastuskuorma) ²⁾³⁾	400 V AC, 2 A
Suurin liitinkuorma (AC (AC-15) ¹⁾ liittimissä 4-5 (NO) (induktiivinen kuorma @ cosφ 0,4)	240 V:n vaihtovirta, 0.2 A
Suurin liitinkuorma (DC-1) ¹⁾ liittimissä 4-5 (NO) (vastuskuorma)	80 V:n tasavirta, 2 A
Suurin liitinkuorma (DC-13) ¹⁾ liittimissä 4-5 (NO) (Induktiivinen kuorma)	24 V DC, 0.1 A
Suurin liitinkuorma (AC-1) ¹⁾ liittimissä 4-6 (NC) (vastuskuorma)	240 V:n vaihtovirta, 2 A
Suurin liitinkuorma (AC-15) ¹⁾ liittimissä 4-6 (NC) (induktiivinen kuorma @ cosφ 0,4)	240 V:n vaihtovirta, 0.2 A
Suurin liitinkuorma (DC-1) ¹⁾ liittimissä 4-6 (NC) (vastuskuorma)	50 V:n tasavirta, 2 A
Suurin liitinkuorma DC-13) ¹⁾ liittimissä 4-6 (NC) (Induktiivinen kuorma)	24 V DC, 0.1 A
Pienin liitinkuorma liittimissä 4-6 (NC), 4-5 (NO)	24 V DC 10 mA, 24 V AC 2 mA
Standardin EN 60664-1 mukainen ympäristö	Ylijänniteluokka III/likaantumistaso 2

1) IEC 60947 osat 4 ja 5.

Releliitännät on erotettu galvaanisesti muusta piiristä vahvistetulla eristyksellä (PELV).

2) Ylijänniteluokka II.

3) UL-sovellukset 300 V AC 2 A.

Ohjauskortti, +10 V:n tasavirtalähde

Liittimen numero	50
Lähtöjännite	10.5 V ±0.5 V
Maksimikuormitus	25 mA

10 VDC -lähtö on erotettu galvaanisesti syöttöjännitteestä (PELV) ja muista korkeajännitelähtimistä.

Ohjausominaisuudet

Lähtötaajuuden resoluutio alueella 0-1000 Hz	±0.003 Hz
Järjestelmän vasteaika (liittimet 18, 19, 27, 29, 32, 33)	≤2 ms
Nopeudenohjausalue (avoin piiri)	1:100 synkroninopeudesta
Nopeuden tarkkuus (avoin piiri)	30-4000 kierrosta minuutissa (rpm): Maksimivirhe ±8 kierrosta minuutissa (rpm)

Kaikki ohjausominaisuudet perustuvat 4-napaiseen epätahtimoottoriin.

Ohjauskortin toiminta

Skannausväli

5 ms

Ohjauskortti, USB-sarjaliikenne

USB-standardi

1.1 (täysi nopeus)

USB-pistoke

USB B-tyyppin laitepistoke

HUOMAUTUS!

Kytkeä PC:hen tehdään isännän ja laitteen välisellä USB-standardikaapelilla.

USB-liitäntä on erotettu galvaanisesti syöttöjännitteestä (PELV) ja muista korkeajänniteliittimistä.

USB-liitäntää ei ole erotettu galvaanisesti maadoituksesta. Käytä ainoastaan erotettua kannettavaa/pöytätietokonetta yhteytenä taajuusmuuttajan USB-liitäntään tai erotettuun USB-kaapeliin/liitäntään.

9.7 Sulakkeet

Sulakkeet varmistavat, että taajuusmuuttajan mahdolliset vauriot rajoittuvat laitteen sisäpuolelle. Varmista standardin EN 50178 vaatimusten täyttäminen käyttämällä vaihtosulakkeina samanlaisia Bussmann-sulakkeita. Katso kohta *Taulukko 9.6*.

HUOMAUTUS!

Sulakkeiden käyttäminen syöttöpuolella on pakollista IEC 60364 (CE)- ja NEC 2009 (UL) -vaatimusten mukaisissa asennuksissa.

Syöttöjännite (V)	Bussmannin osanumero
380–500	170M7309
525–690	170M7342

Taulukko 9.6 Sulakevaihtoehdot

Kohdan *Taulukko 9.6* sulakkeet sopivat käytettäväksi piirissä, joka pystyy tuottamaan 100 000 A_{rms} (symmetristä), taajuusmuuttajan nimellisjännitteestä riippuen. Oikeilla sulakkeilla taajuusmuuttajan nimellisoikosulkuvirta (SCCR) on 100 000 A_{rms}. E1h- ja E2h-taajuusmuuttajat toimitetaan varustettuna sisäisillä sulakkeilla, joiden avulla ne täyttävät 100 kA SCCR:n vaatimuksen. E3h- ja E4h-taajuusmuuttajat on varustettava Type aR -sulakkeilla, jotta ne täyttävät 100 kA SCCR:n vaatimuksen.

HUOMAUTUS!

EROTUSKYTKIN

Kaikki yksiköt, jotka on tilattu ja toimitettu tehdasasennetuilla erotuskytkimillä, vaativat luokan L syöttökaapelit, jotta taajuusmuuttaja täyttää 100 kA SCCR -vaatimuksen. Johdonsuojakatkaisinta käytettäessä SCCR-luokitus on 42 kA.

Luokan L sulakkeen vaatimukset määräytyvät taajuusmuuttajaa syöttöjännitteen ja tehoalueen mukaan. Syöttöjännite ja tehoalue ovat tuotteen tyyppikilvessä. Katso *kappale 4.1 Toimitetut tuotteet*.

Syöttöjännite (V)	Tehoalue (kW)	Oikosulkuvirta (A)	Vaadittava suojaus
380–480	355–450	42000	Johdonsuojakatkaisin
		100000	Luokka L sulake, 800 A
380–480	500–560	42000	Johdonsuojakatkaisin
		100000	Luokka L sulake, 1200 A
525–690	450–630	42000	Johdonsuojakatkaisin
		10000	Luokka L sulake, 800 A
525–690	710–800	42000	Johdonsuojakatkaisin
		100000	Luokka L sulake, 1200 A

9.8 Koteloinnin mitat

9.8.1 E1h ulkomitat

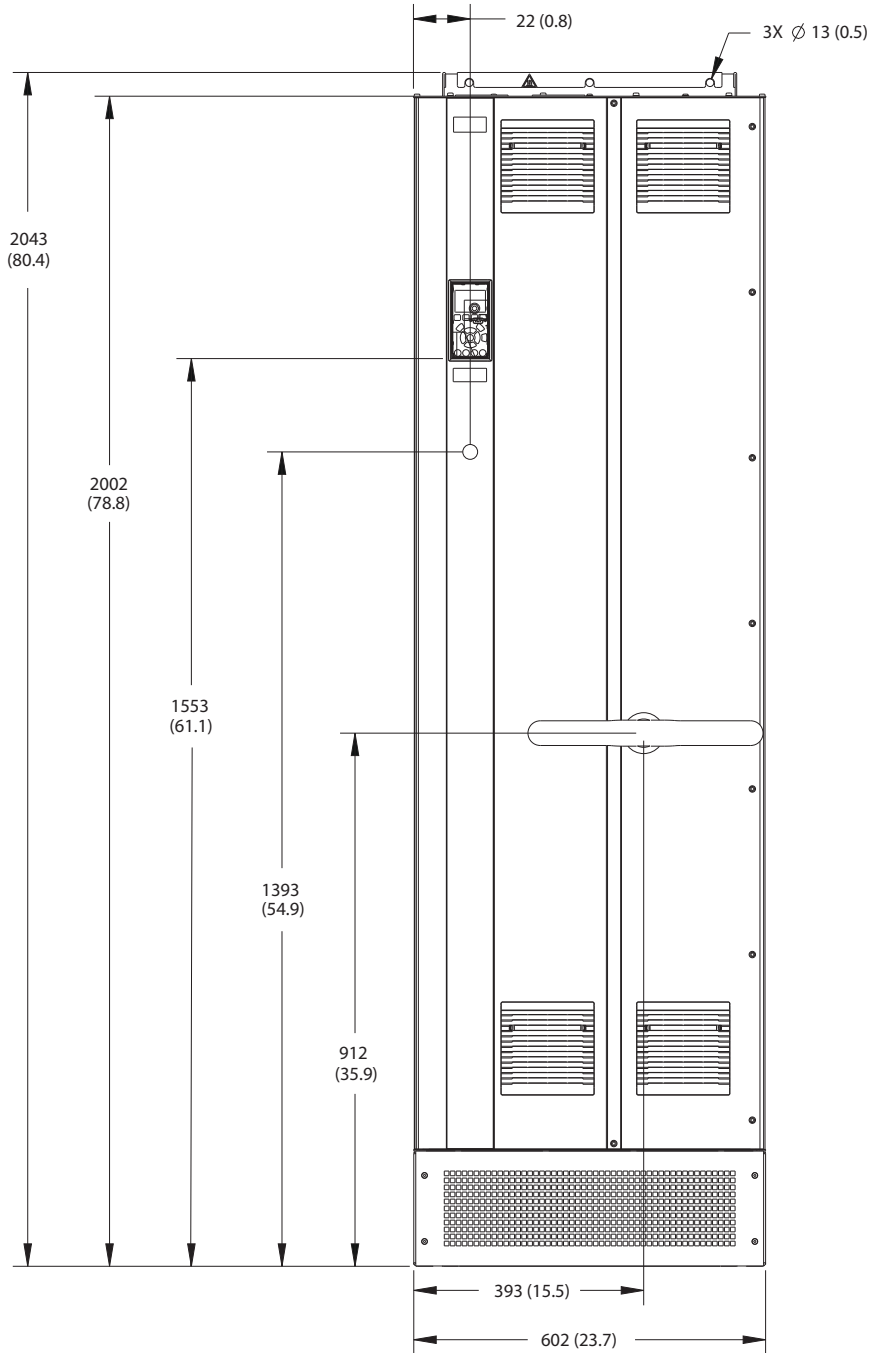

130BF648:10

9

Kuva 9.2 Näkymä edestä, E1h

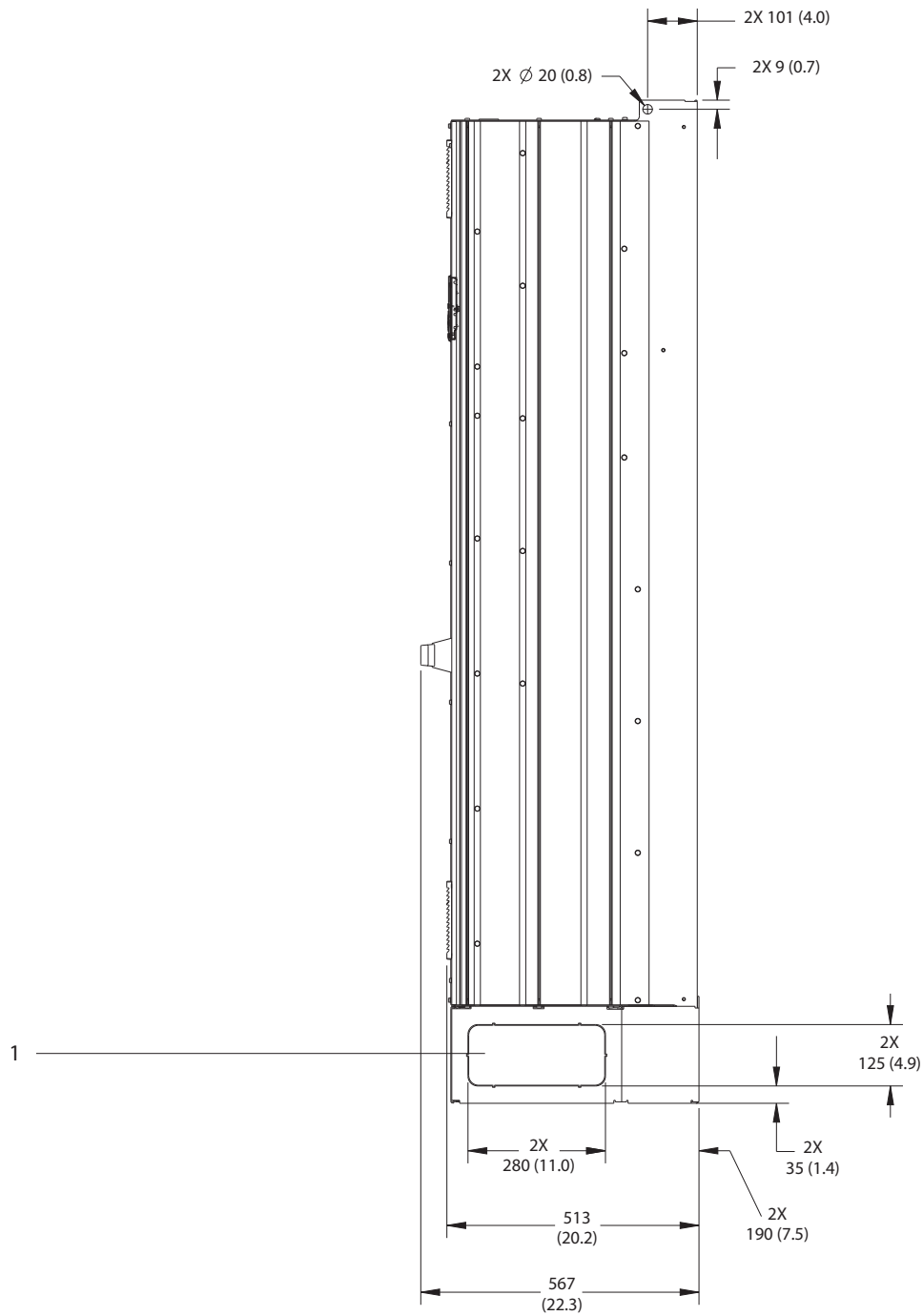

1	Taltauspaneeli
---	----------------

Kuva 9.3 Näkymä sivulta, E1h

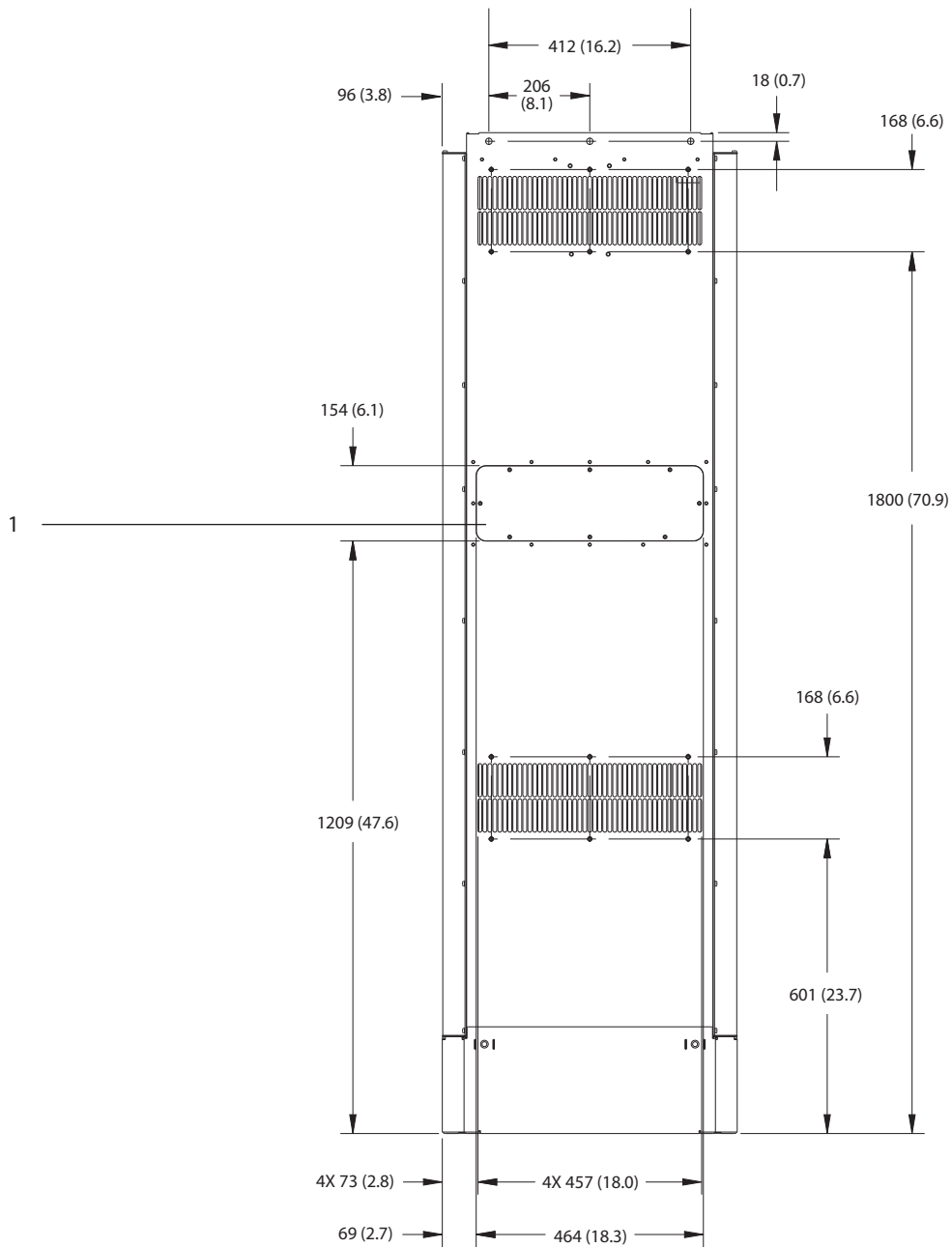

9

1	Jäähdytysrivan käyttöpaneeli (valinnainen)
---	--

Kuva 9.4 Näkymä takaa, E1h

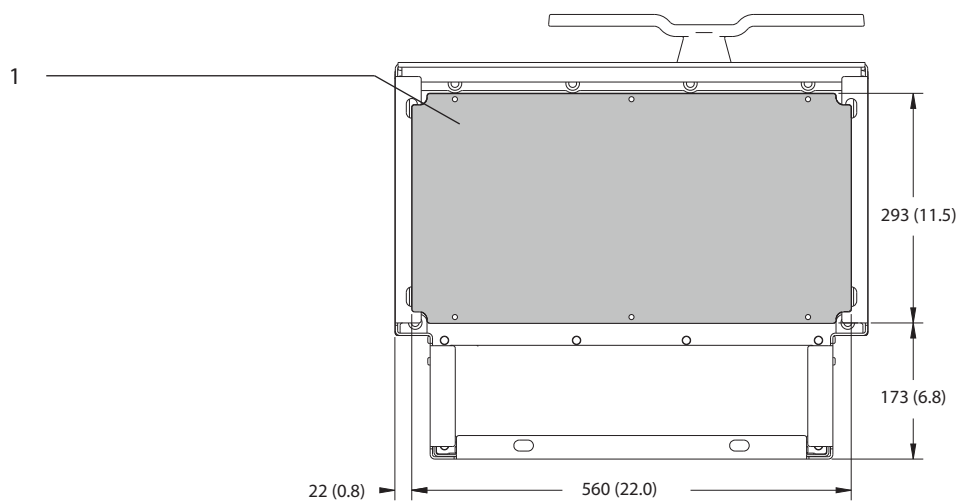
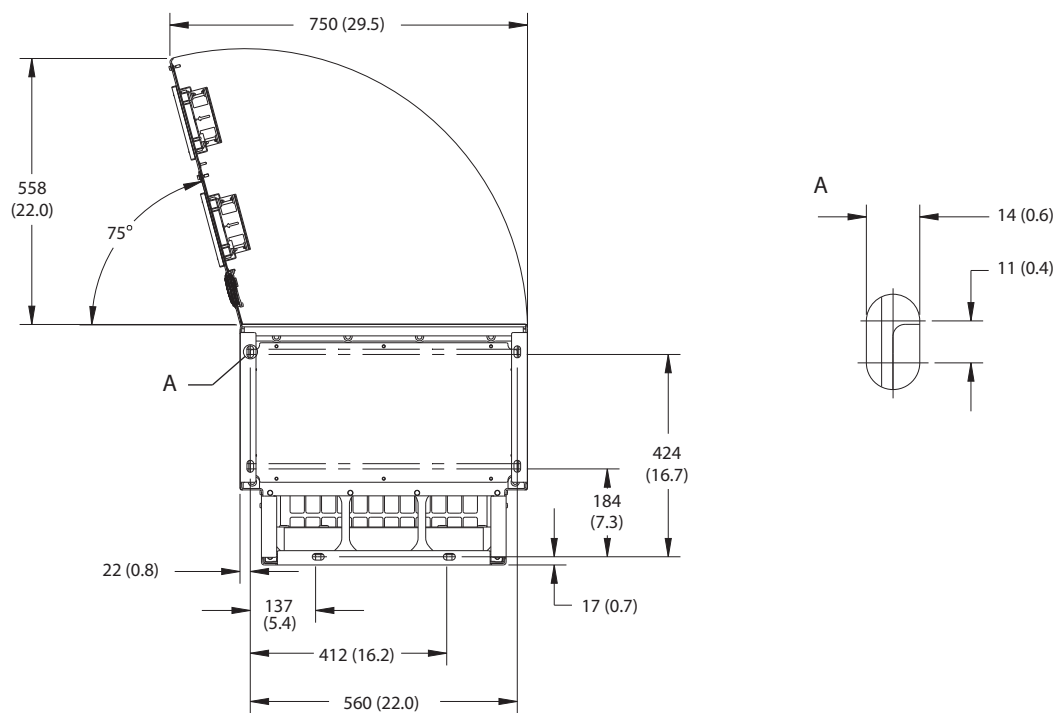

1	Läpivientilevy
---	----------------

Kuva 9.5 Tila ovelle ja läpivientilevyn mitat, E1h

9.8.2 E2h ulkomitat

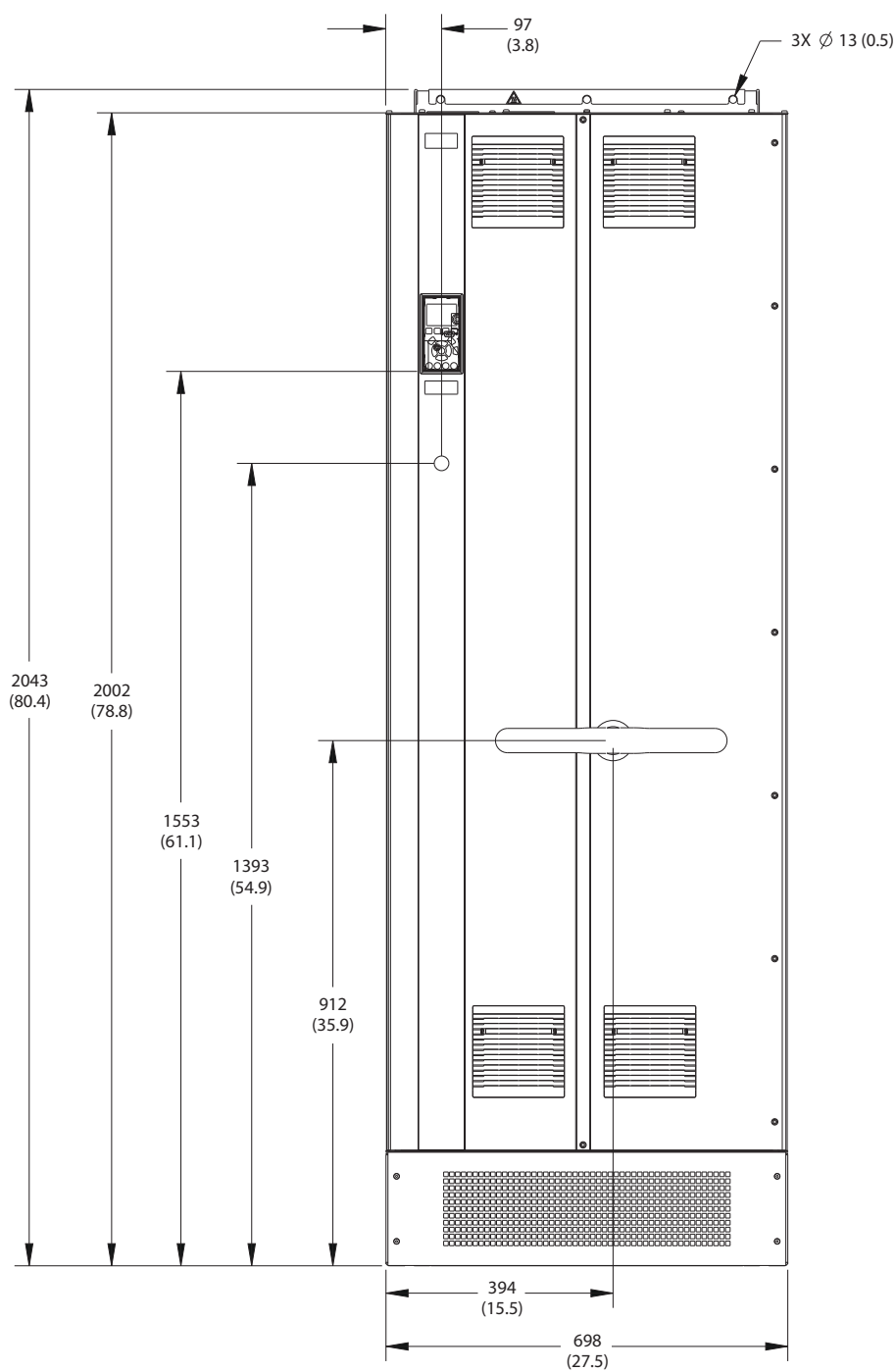

130BF654.10

9

Kuva 9.6 Näkymä edestä, E2h

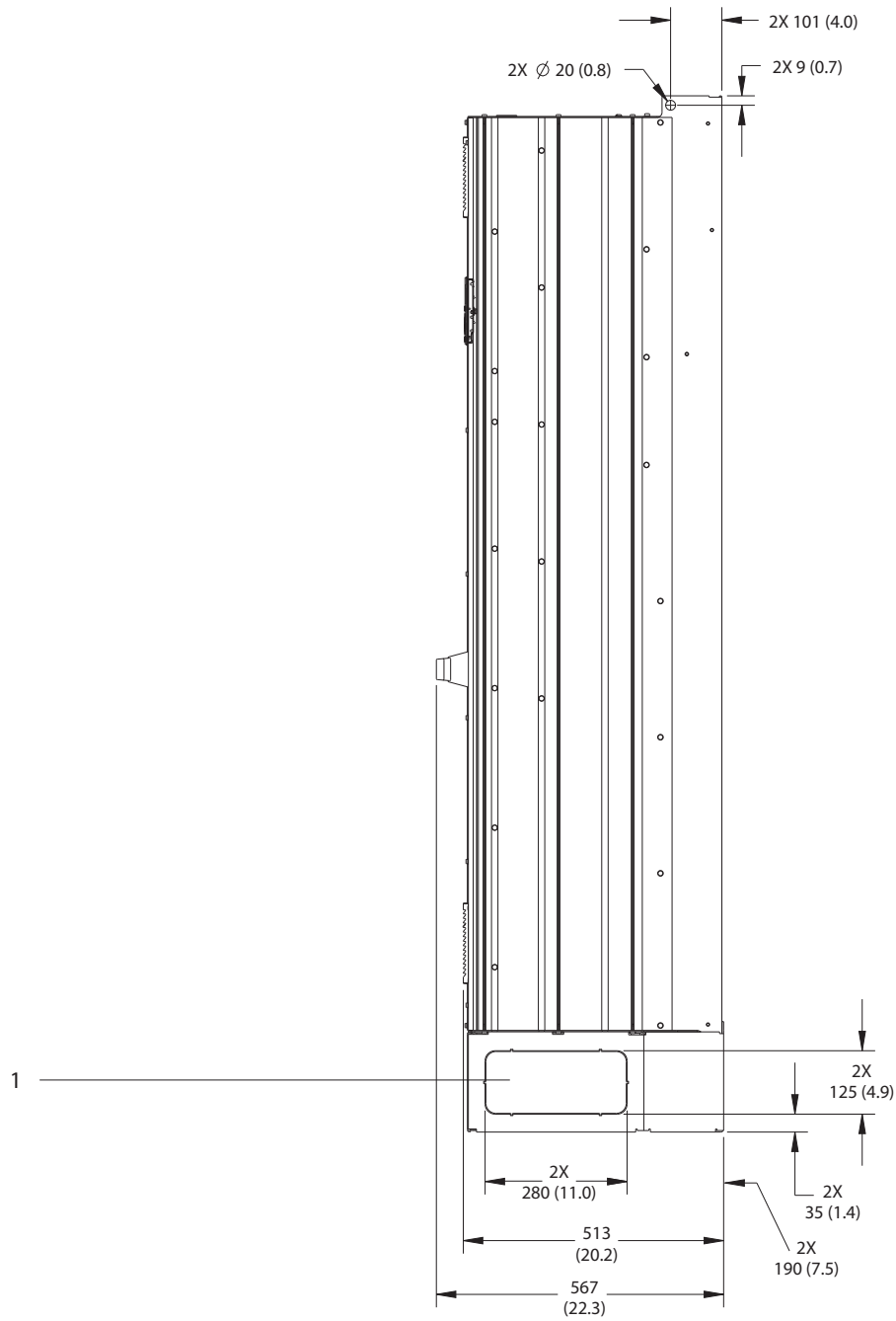

9

1	Talttauspaneeli
---	-----------------

Kuva 9.7 Näkymä sivulta, E2h

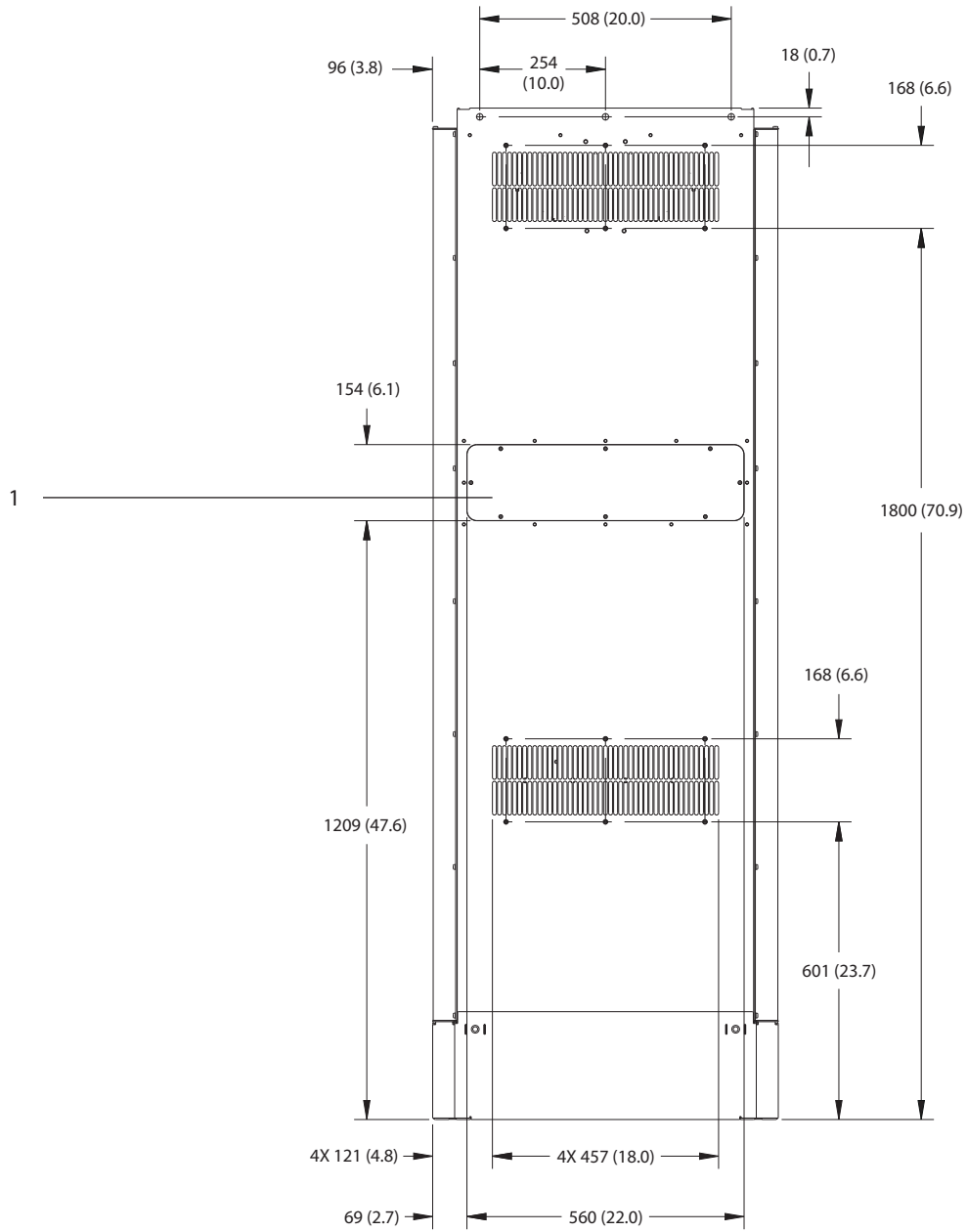

9

1	Jäähdytysrivan käyttöpaneeli (valinnainen)
---	--

Kuva 9.8 Näkymä takaa, E2h

130BF652.10

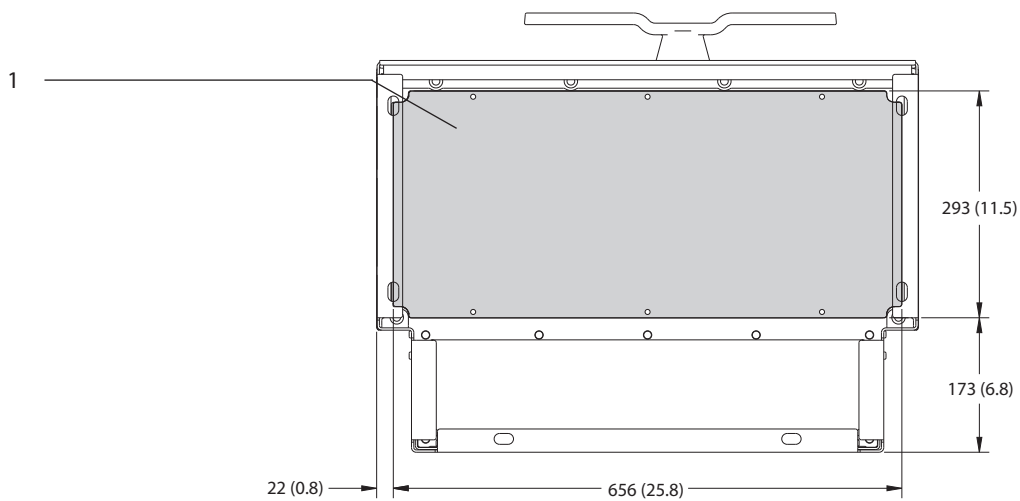
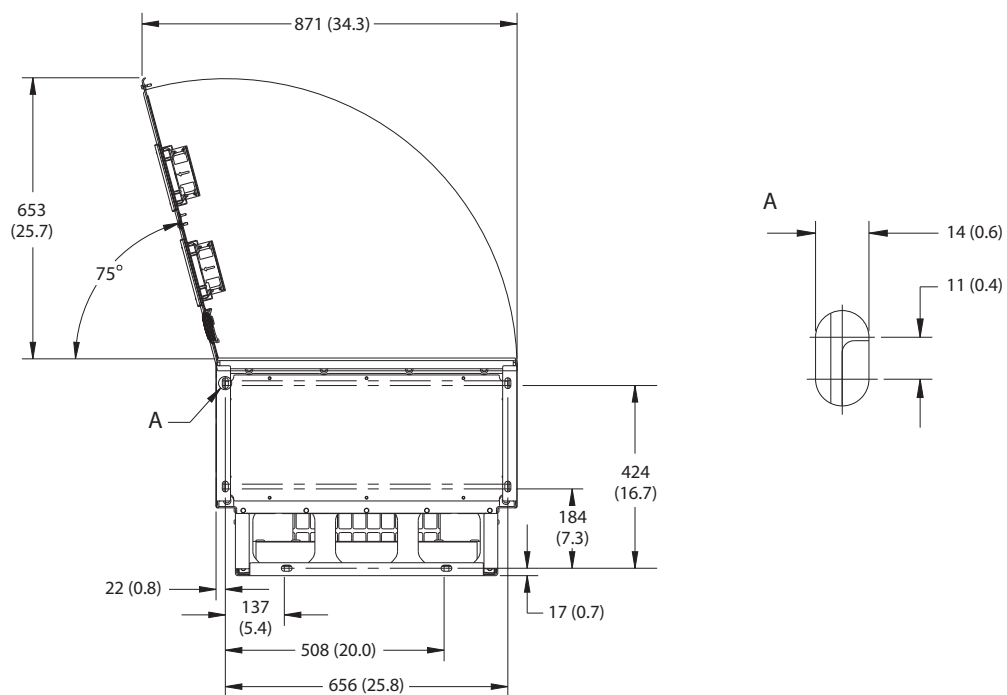

1	Läpivientilevy
---	----------------

Kuva 9.9 Tila ovelelle ja läpivientilevyn mitat, E2h

9.8.3 E3h ulkomitat

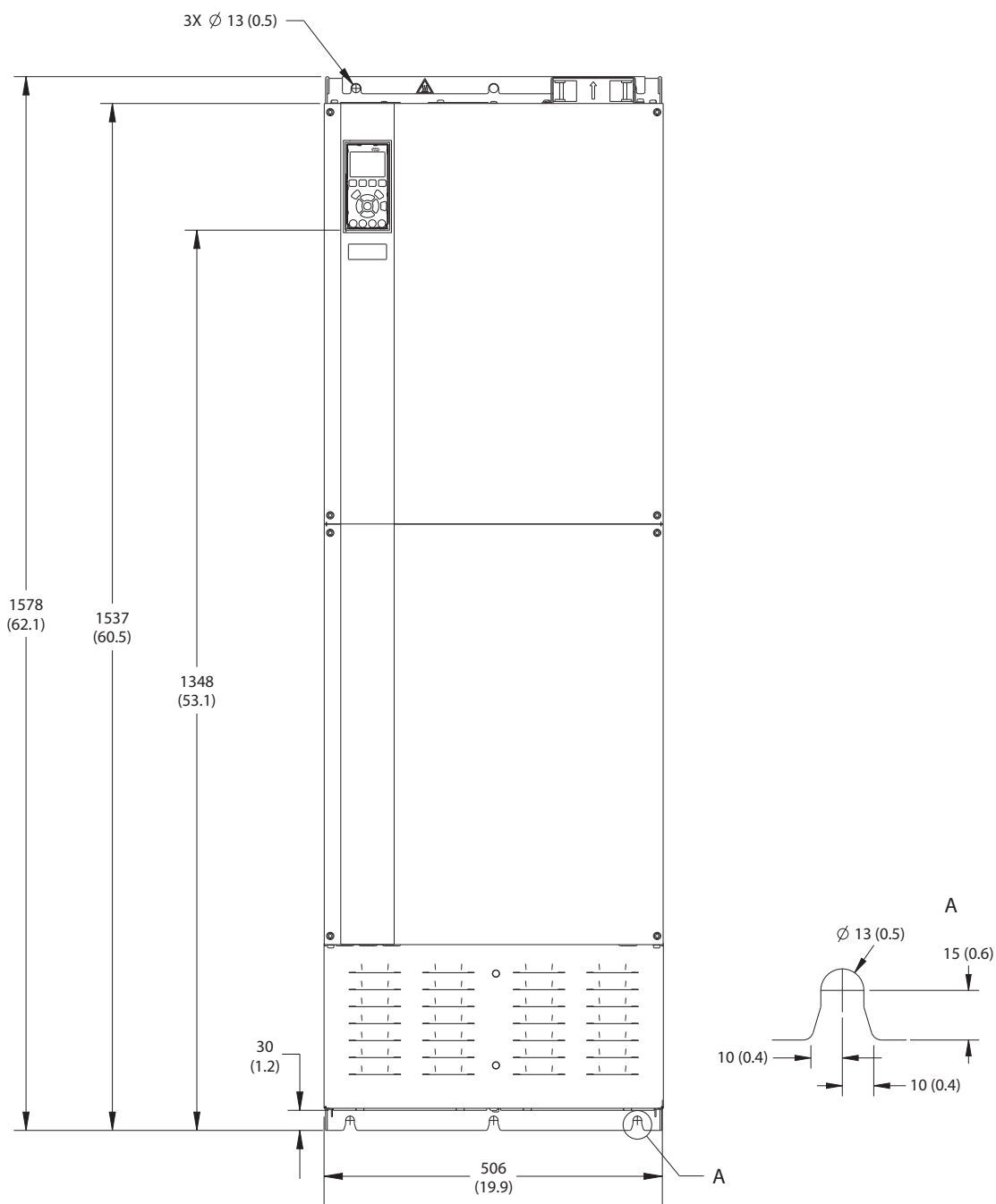

Kuva 9.10 Näkymä edestä, E3h

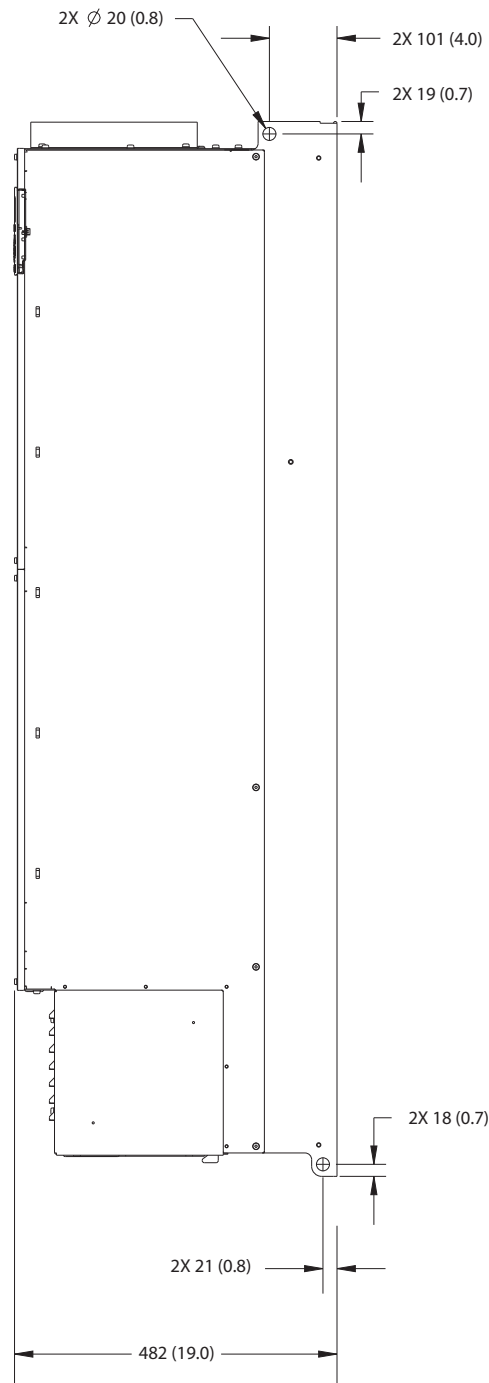

Kuva 9.11 Näkymä sivulta, E3h

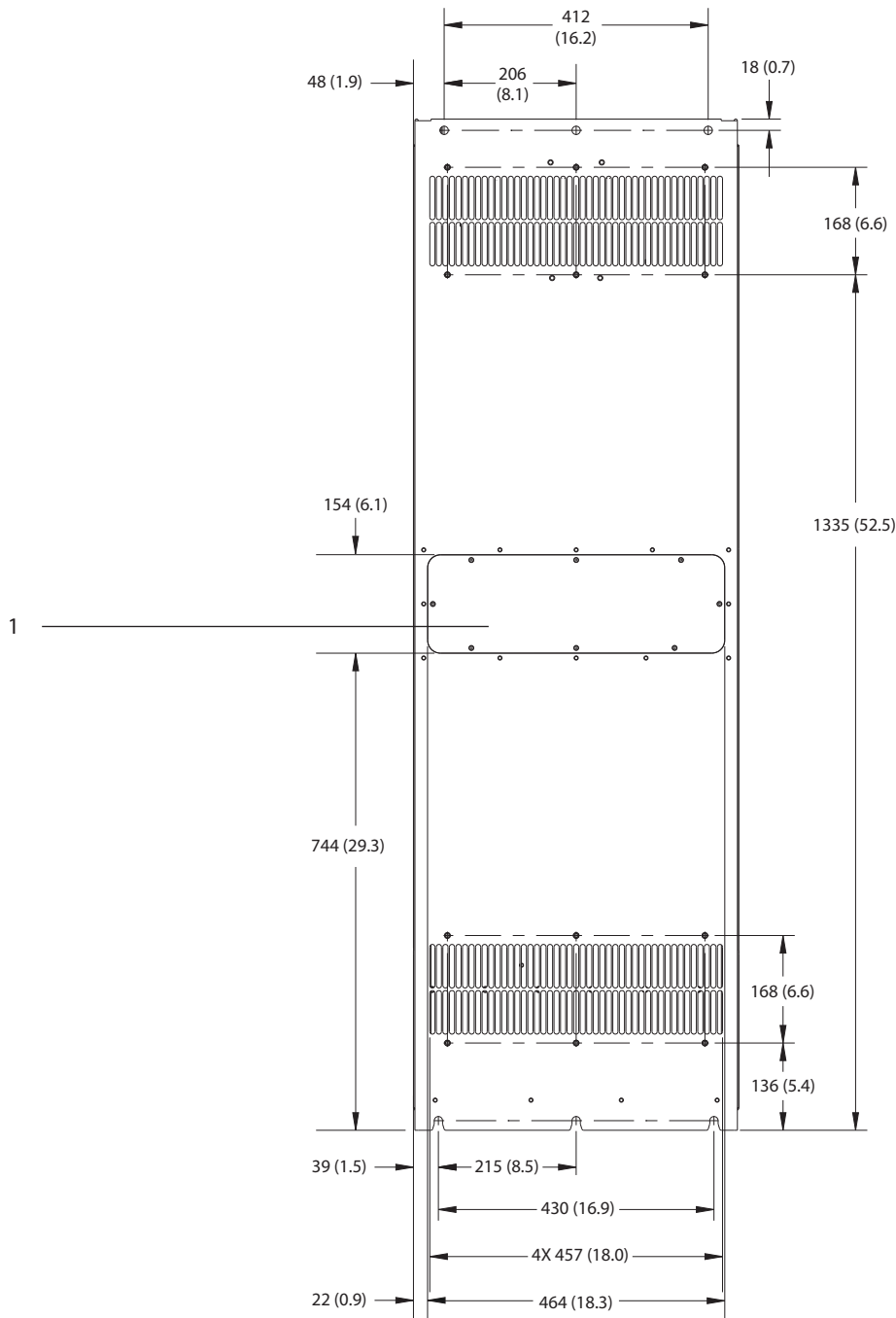

Kuva 9.12 Näkymä takaa, E3h

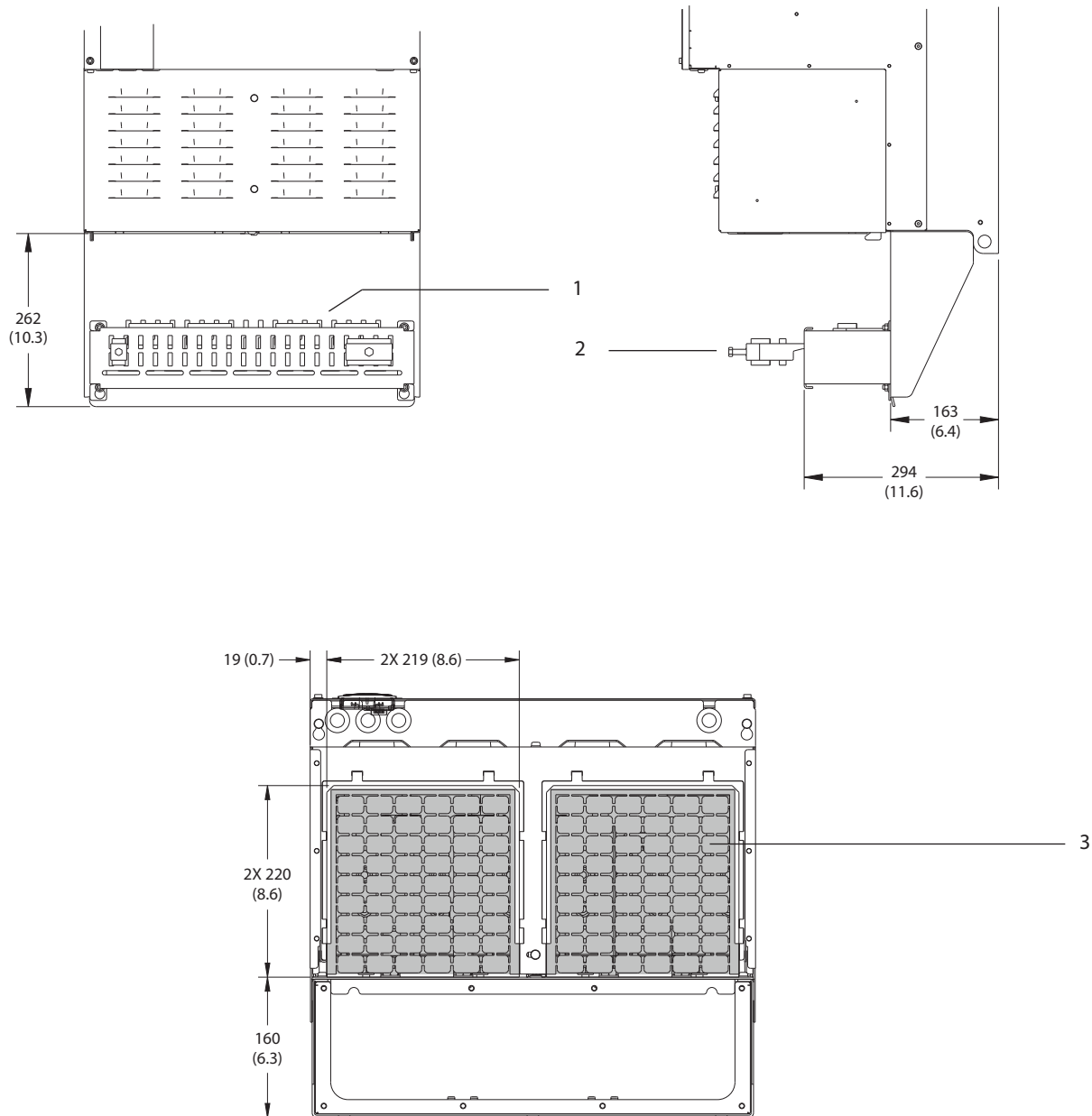

1	RFI-suojauksen päätte (vakiovaruste RFI-option kanssa)
2	Kaapeli/EMC-puristin
3	Läpivientilevy

Kuva 9.13 RFI-suojauksen päätte ja läpivientilevyn mitat, E3h

9.8.4 E4h ulkomitat

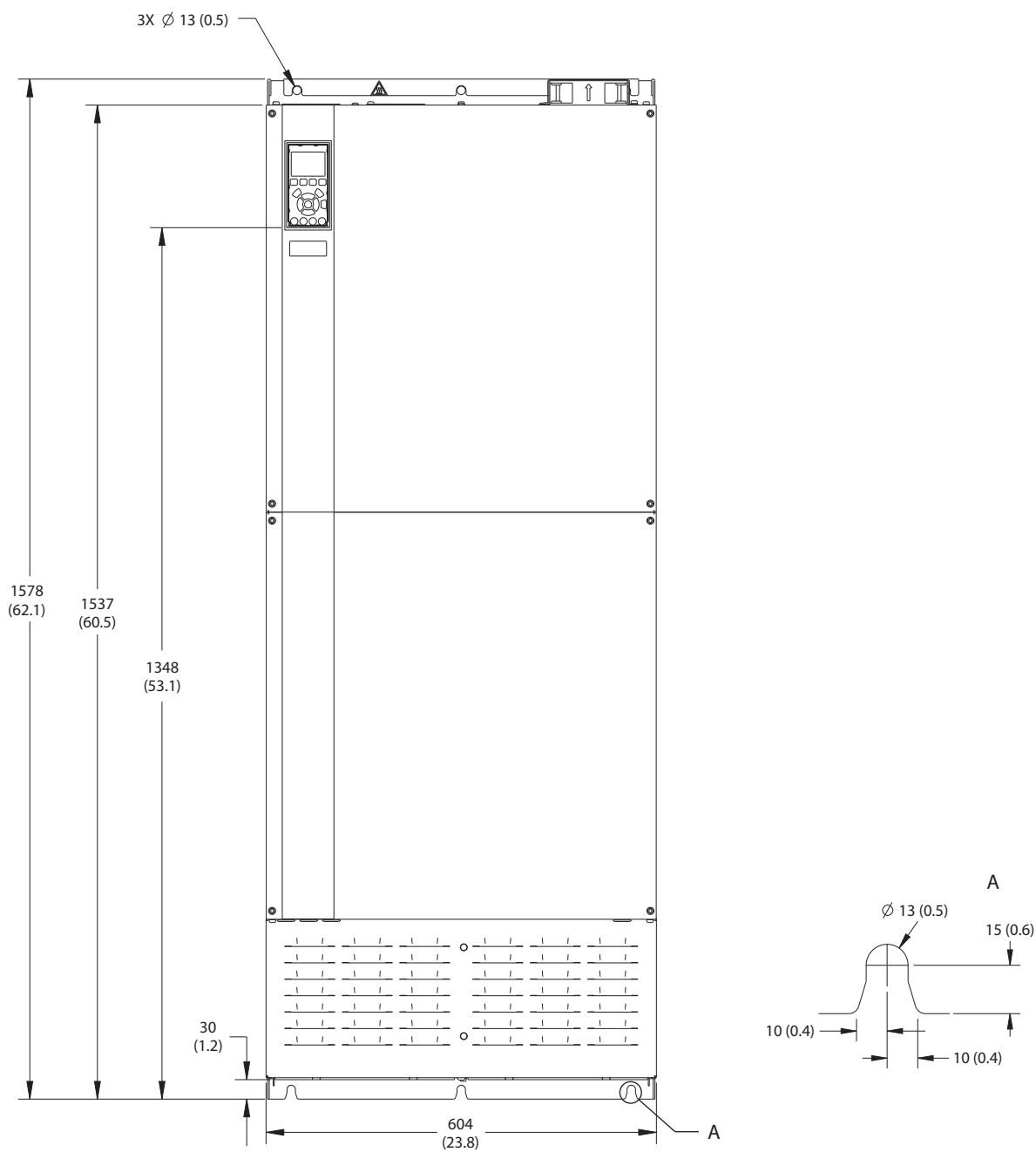

Kuva 9.14 Näkymä edestä, E4h

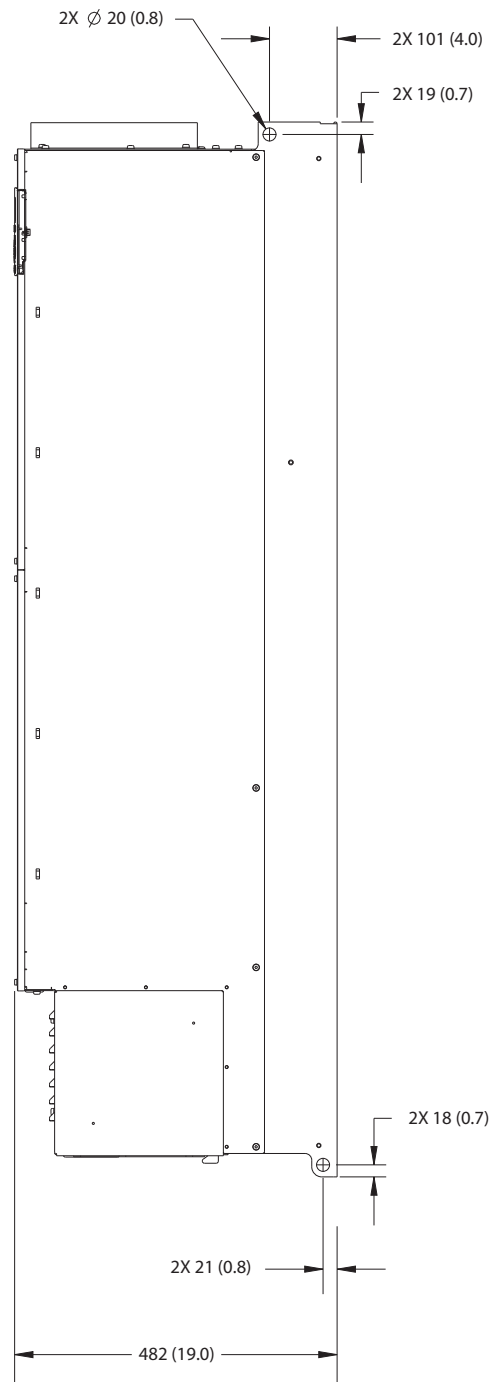

130BF666.10

Kuva 9.15 Näkymä sivulta, E4h

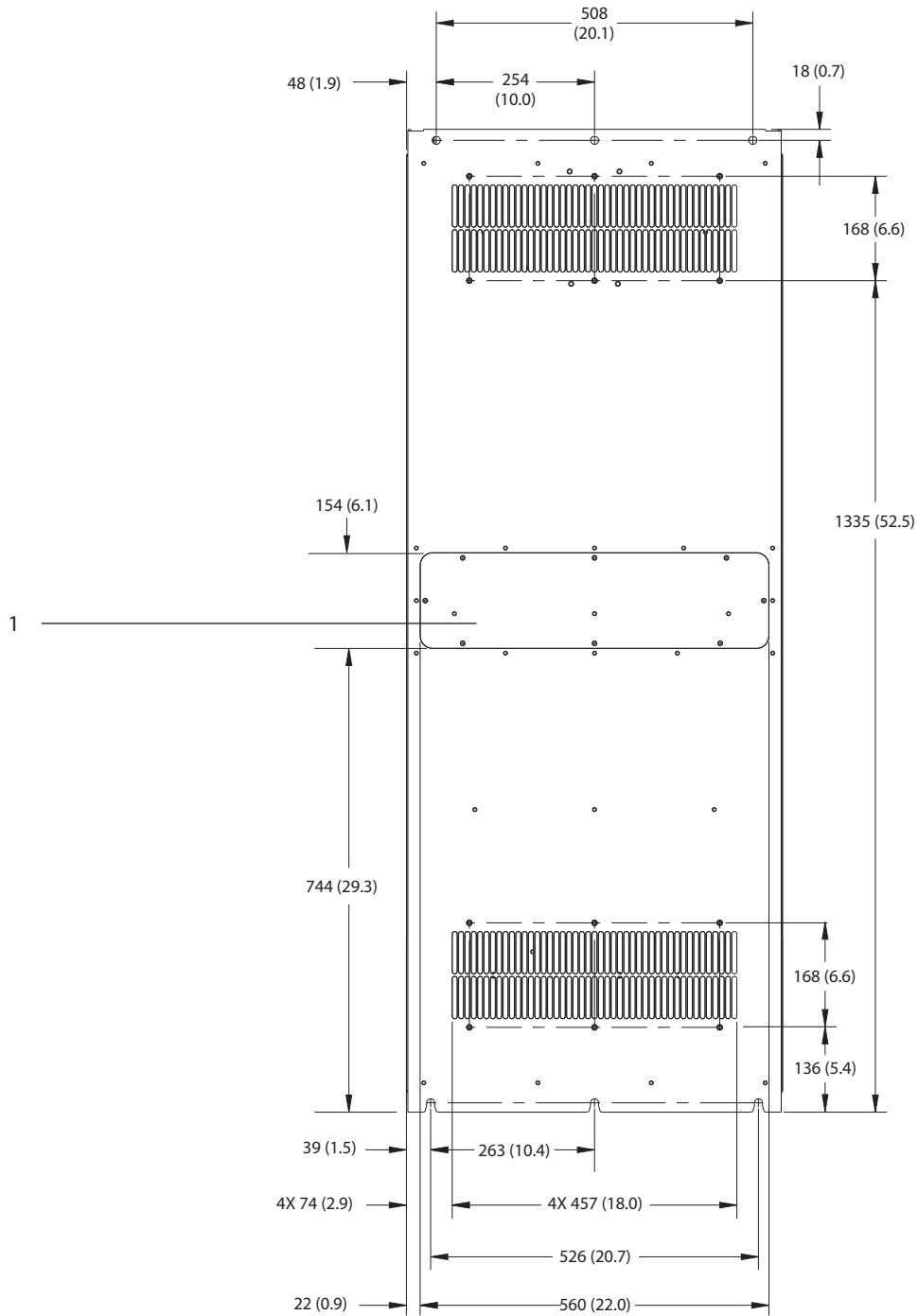

9

1	Jäähdytysrivan käyttöpaneeli (valinnainen)
---	--

Kuva 9.16 Näkymä takaa, E4h

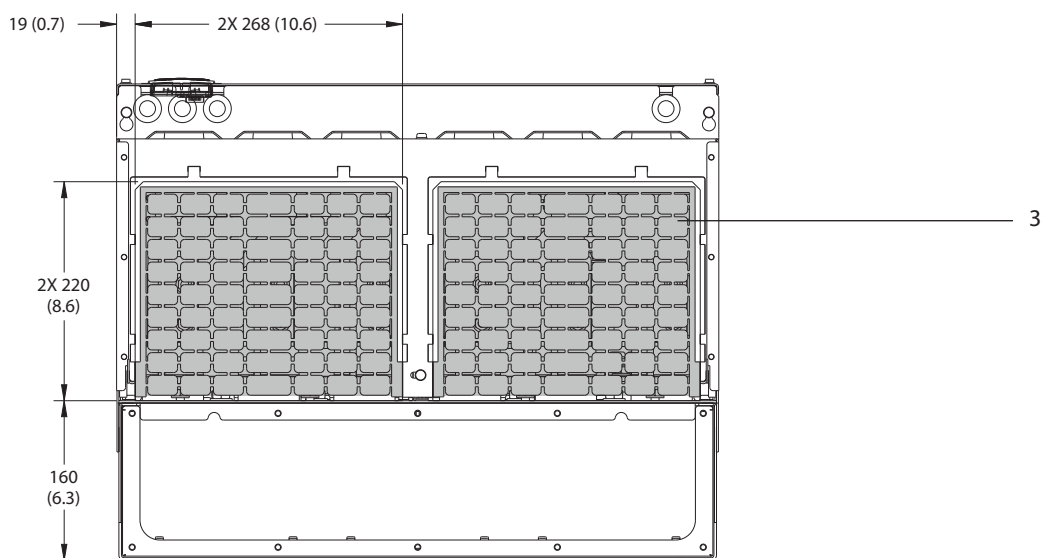
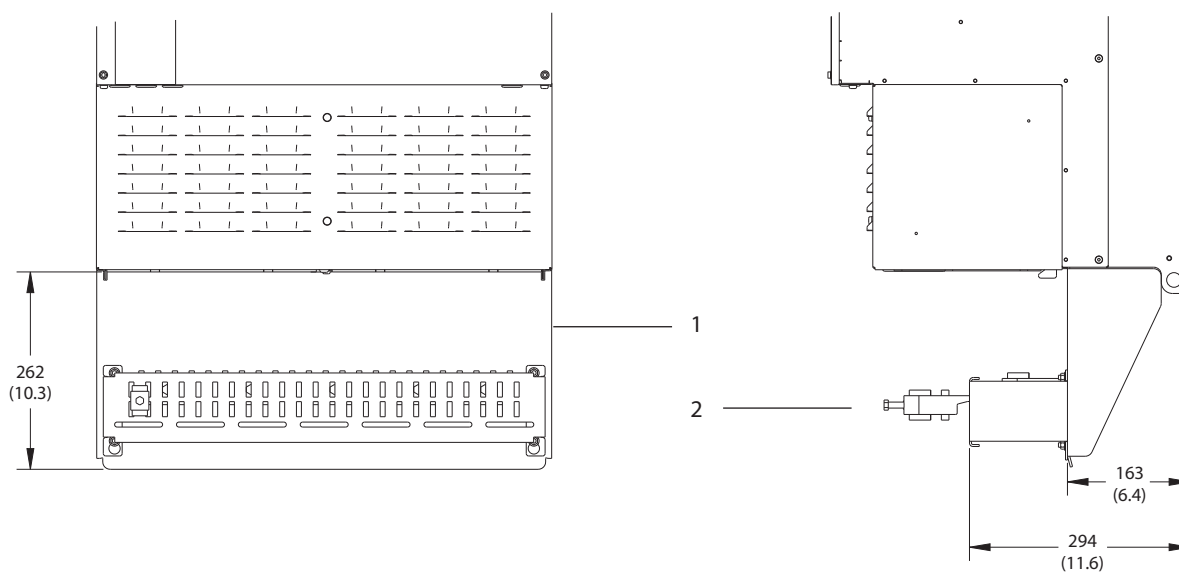

1	RFI-suojauksen päätte (vakiovaruste RFI-option kanssa)
2	Kaapeli/EMC-puristin
3	Läpivientilevy

Kuva 9.17 RFI-suojauksen päätte ja läpivientilevyn mitat, E4h

9.9 Koteloinnin ilmavirta

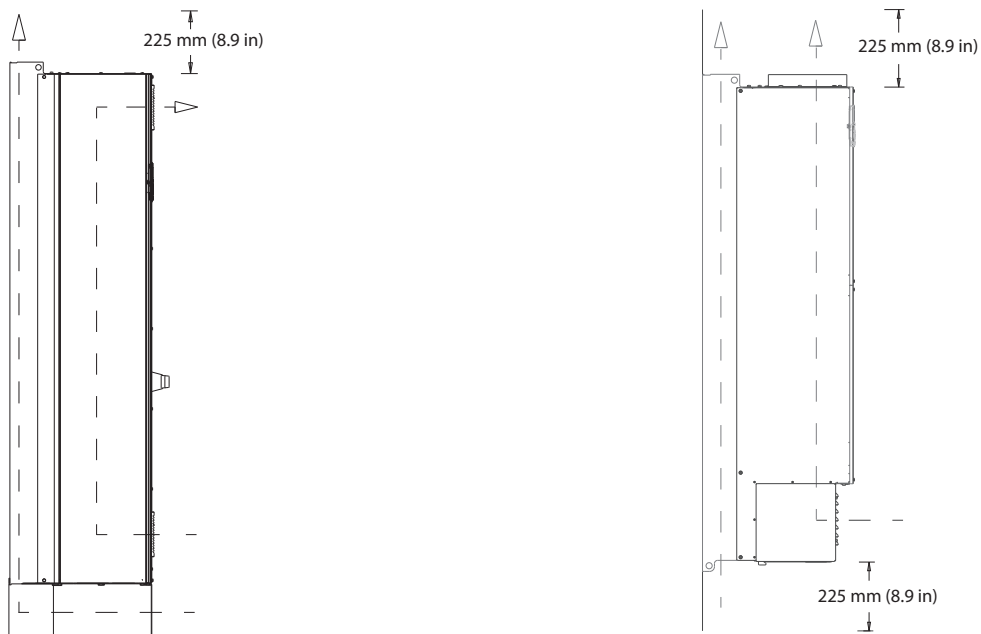

130BF699.10

Kuva 9.18 E1h/E2h- (vasen) ja E3h/E4h (oikea) -kotelointien ilmavirta

9

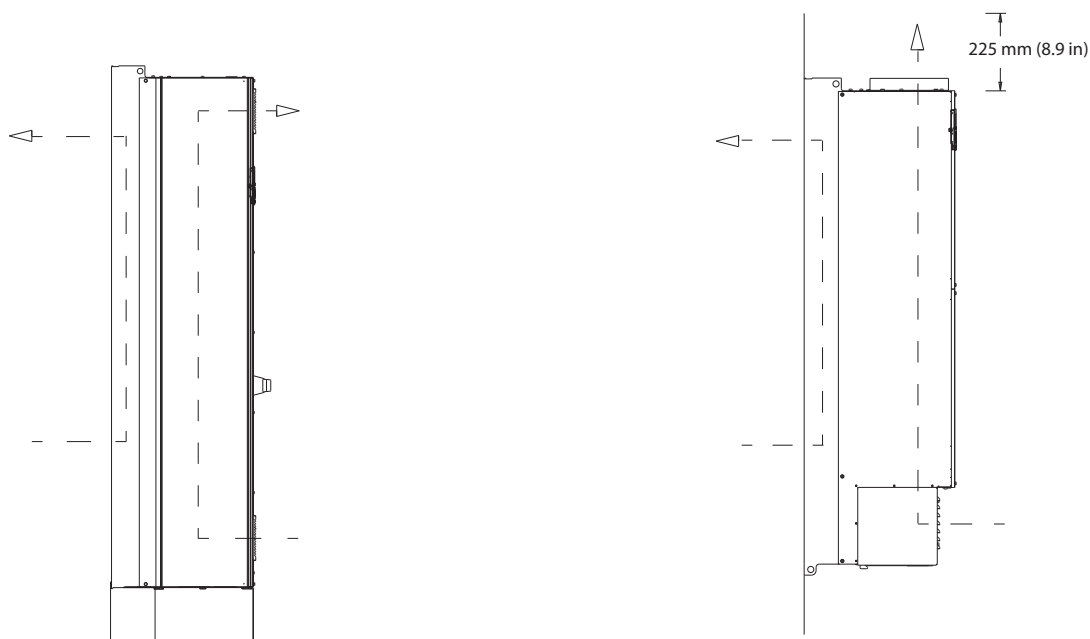

130BF700.10

Kuva 9.19 Ilmavirta käytettäessä takaseinän jäähdytysrjoja, E1h/E2h (vasen) ja E3h/E4h (oikea)

9.10 Kiinnittimien kiristysmomentit

Käytä oikeaa kiristysmomenttia, kun kiristät kiinnittimiä kohdassa *Taulukko 9.7* mainituissa paikoissa. Liian alhainen tai suuri kiristysmomentti aiheuttaa huonon sähkökytkennän. Varmista oikea kiristysmomentti käyttämällä momenttiavainta.

Sijainti	Pulttikoko	Momentti [Nm (in-lb)]
Verkkoliittimet	M10/M12	19 (168)/37 (335)
Moottorin liittimet	M10/M12	19 (168)/37 (335)
Maadoitusliittimet	M8/M10	9.6 (84)/19.1 (169)
Jarruliittimet	M8	9.6 (84)
Kuormituksenjakoliittimet	M10/M12	19 (168)/37 (335)
Regenerointiliittimet (E1h/E2h-koteloinnit)	M8	9.6 (84)
Regenerointiliittimet (E3h/E4h-koteloinnit)	M10/M12	19 (168)/37 (335)
Releliittimet	–	0.5 (4)
Oven/paneelin suojus	M5	2.3 (20)
Läpivientilevy	M5	2.3 (20)
Jäähdytysrivan käyttöpaneeli	M5	3.9 (35)
Sarjaliikenteen suojus	M5	2.3 (20)

Taulukko 9.7 Kiinnittimien kiristysmomentit

10 Liite

10.1 Lyhenteet ja merkintätavat

°C	Celsius-astetta
°F	Fahrenheit-astetta
Ω	Ohmia
AC	Vaihtovirta
AEO	Automaattinen energian optimointi
ACP	Sovelluksen ohjausprosessori
AMA	Automaattinen moottorin sovitin
AWG	American Wire Gauge
CPU	Keskusprosessiyksikkö
CSIV	Asiakaskohtaiset alustusarvot
CT	Virtamuuntaja
DC	Tasavirta
DVM	Digitaalinen volttimittari
EEPROM	Elektronisesti poistettava ohjelmoitava vain luku -muisti
EMC	Sähkömagneettinen yhteensopivuus
EMI	Elektromagneettiset häiriöt
ESD	Sähköstaattinen purkaus
ETR	Elektroninen lämpörele
f _{M,N}	Moottorin nimellistaajuus
HF	Suuri taajuus
Rakennusautomaatio	Lämmitys, ilmanvaihto ja ilmastointi
Hz	Hertsi
I _{LIM}	Virtaraja
I _{INV}	Vaihtosuuntaajan nimellinen lähtövirta
I _{M,N}	Moottorin nimellinen virta
I _{VLT,MAX}	Maksimilähtövirta
I _{VLT,N}	Taajuusmuuttajan syöttämä nimellisvirta
IEC	Sähköalan kansainvälinen standardisointijärjestö
IGBT	Eristetyllä hilalla varustettu bipolaarinen transistori
I/O	Tulo/lähtö
IP	Koteloitiluokka
kHz	Kilohertsi
kW	Kilowatti
L _d	Moottorin d-akselin induktanssi
L _q	Moottorin q-akselin induktanssi
LC	Indukti-kondensaattori
LCP	Paikallisohtauspaneeli
LED	Valodiodi
LOP	Paikallisohtauspaneeli
mA	Milliampeeri
MCB	Pienikokoiset johdonsuojakatkaisimet
MCO	Liikkeenvalvontaoptio
MCP	Moottorinohjausprosessori
MCT	Liikkeenvalvontatyökälu
MDCIC	Monen taajuusmuuttajan ohjauksen liitäntäkortti

mV	Millivolttia
NEMA	Kansallinen sähköalan valmistajien yhdistys
NTC	Negatiivinen lämpötilakerroin
P _{M,N}	Moottorin nimellisteho
PCB	Painettu piirilevy
PE	Suojamaadoitus
PELV	Protective Extra Low Voltage, erityisen pieni suojajännite
PID	Suhteellinen, integroiva, derivoiva säädin
PLC	Ohjelmoitava logiikkaohjain
P/N	Osanumero
PROM	Ohjelmoitava vain luku -muisti
PS	Teho-osa
PTC	Positiivinen lämpötilakerroin
PWM	Pulse width modulation (pulssileveysmodulaatio)
R _s	Staattorin resistanssi
RAM	Luku- ja kirjoitusmuisti
RCD	Vikavirtarele
Regen	Regeneratiiviset liittimet
RFI	Radiotaajuuksiset häiriöt
RMS	Neliöllinen keskiarvo (syklisesti vaihteleva sähkövirta)
kierr./min.	Kierrosta minuutissa
SCR	Piiohjattu tasasuuntaaja
SMPS	Kytintilan tehollinen lähde
S/N	Sarjanumero
STO	Safe Torque Off
T _{LIM}	Momenttiraja
U _{M,N}	Moottorin nimellisyännite
V	Volttia
VVC	Jännitevektoriohjaus
X _h	Moottorin pääreaktanssi.

Taulukko 10.1 Lyhenteet, akronyymit ja symbolit

Merkintätavat

- Numeroidut luettelot tarkoittavat toimenpiteitä.
- Luettelomerkkiluettelot tarkoittavat muita tietoja ja kaikkien kuvien kuvauksia.
- Kursiiviteksti tarkoittaa jotain seuraavista:
 - Ristiviite
 - Linkki
 - Alaviite
 - Parametrin nimi
 - Parametriryhmän nimi
 - Parametrioptio
- Kaikki mitat ovat millimetrejä (tuumia).

10.2 Kansainväliset/pohjoisamerikkalaiset parametrien oletusasetukset

Kun kohdan *parametri 0-03 Paikalliset asetukset* asetukseksi valitaan [0] *Kansainvälinen* tai [1] *US*, joidenkin parametrien oletusasetukset muuttuvat. Kohdassa *Taulukko 10.2* luetellaan parametrit, joita asia koskee.

Oletusasetuksiin tehdyt muutokset tallentuvat ja ovat tarkasteltavissa pika-asetusvalikossa samoin kuin parametreihin tehdyt ohjelmoinnit.

Parametrin	Kansainvälinen parametrin oletusarvo	Pohjois-Amerikan parametrin oletusarvo
<i>Parametri 0-03 Paikalliset asetukset</i>	International	US
<i>Parametri 0-71 Päiväyksen muoto</i>	PP-KK-VVVV	KK/PP/VVVV
<i>Parametri 0-72 Ajan muoto</i>	24 h	12 h
<i>Parametri 1-20 Moottorin teho [kW]</i>	1)	1)
<i>Parametri 1-21 Moott. teho [hv]</i>	2)	2)
<i>Parametri 1-22 Moottorin jännite</i>	230 V/400 V/575 V	208 V/460 V/575 V
<i>Parametri 1-23 Moottorin taajuus</i>	50 Hz	60 Hz
<i>Parametri 3-03 Maksimiohjearvo</i>	50 Hz	60 Hz
<i>Parametri 3-04 Ohjearvotoiminto</i>	Summa	Ulkoinen/esivalittu
<i>Parametri 4-13 Moott. nopeuden yläraja [RPM]³⁾</i>	1 500 kierrosta minuutissa (rpm)	1 800 kierrosta minuutissa (rpm)
<i>Parametri 4-14 Moott. nopeuden yläraja [Hz]⁴⁾</i>	50 Hz	60 Hz
<i>Parametri 4-19 Enimmäislähtötaajuus</i>	100 Hz	120 Hz
<i>Parametri 4-53 Varoitus suuresta nopeudesta</i>	1 500 kierrosta minuutissa (rpm)	1 800 kierrosta minuutissa (rpm)
<i>Parametri 5-12 Liitin 27, digitaalitulo</i>	Rullaus, käänt.	Ulkoinen lukitus
<i>Parametri 5-40 Toimintorele</i>	Hälytys	Ei hälytystä
<i>Parametri 6-15 Liitin 53 suuri ohjearvo/tak.k. Arvo</i>	50	60
<i>Parametri 6-50 Liitin 42, lähtö</i>	Nopeus 0-yläraja	Nopeus 4-20 mA
<i>Parametri 14-20 Nollaustila</i>	Manuaalinen kuittaus	Jatkuva automaattinen kuittaus
<i>Parametri 22-85 Nopeus suunnitt.pisteessä [1/min]³⁾</i>	1 500 kierrosta minuutissa (rpm)	1 800 kierrosta minuutissa (rpm)
<i>Parametri 22-86 Nopeus suunnitt.pisteessä [Hz]</i>	50 Hz	60 Hz
<i>Parametri 24-04 Fire Mode -maksimiohjearvo</i>	50 Hz	60 Hz

Taulukko 10.2 Kansainväliset/pohjoisamerikkalaiset parametrien oletusasetukset

1) *Parametri 1-20 Moottorin teho [kW]* näkyy vain, kun parametrin *parametri 0-03 Paikalliset asetukset* asetuksena on [0] *Kansainvälinen*.

2) *Parametri 1-21 Moott. teho [hv]*, näkyy vain, kun parametrin *parametri 0-03 Paikalliset asetukset* asetuksena on [1] *Pohjois-Amerikka*.

3) Tämä parametri näkyy vain, jos parametrin *parametri 0-02 Moottorin nopeusyks.* asetuksena on [0] 1/min.

4) Tämä parametri näkyy vain, jos parametrin *parametri 0-02 Moottorin nopeusyks.* asetuksena on [1] Hz.

10.3 Parametrivalikon rakenne

0-0*	Toiminta/Näyttö	1-03 Momentin ominaiskäyrä	1-78 Kompressorin maks.käynn.nop [Hz]	3-88 Final Ramp Time	5-30 Liitin 27, digitaalinen lähtö
0-0*	Perusasetukset	1-04 Ylikuormituslila	1-79 Maks.aika kompr. käynn.laukaisuun	3-9* Digit. pot.metri	5-31 Liitin 29, digitaalinen lähtö
0-01	Kieli.	1-06 Suunta myötäpäivään	1-8* Pysäytyssäädöt	3-90 Askelkoko	5-32 Liitin X30/6 digit. lähtö (MCB 101)
0-02	Moottorin nopeusyks.	1-1* Moottorin valinta	1-80 Toiminto pysäytet.	3-91 Ramppialika	5-33 Liitin X30/7 digit. lähtö (MCB 101)
0-03	Paikalliset asetukset	1-10 Moott. rakenne	1-81 Min.nopeus toiminnolle pysäyt. [rpm]	3-92 Tehon palautus	5-4*
0-04	Toimintatila virran kytkentätietokellä	1-1* VVC+ PM/SYN RM	1-82 Min. nopeus toiminnolle pysäytet. [Hz]	3-93 Maksimiraja	Releet
0-05	Paikallistilan yks.	1-14 Vaimennuksen vahvistus	1-86 Lauk.nopeuden alaraja [RPM]	3-94 Minimiraja	5-40 Toimintorele
0-10	Asetusmuuttimet	1-15 Suodatinaikavakio, suuri nopeus	1-87 Lauk.nopeuden alaraja [Hz]	3-95 Ramppiivive	5-41 Rele, vetoivive
0-10	Aktiiviset asetukset	1-16 Suodatinaikavakio, suuri nopeus	1-9* Moottorin lämpötila	4-** Rajat/varoitukset	5-42 Rele, päästöivive
0-11	Ohjelmoitiasetukset	1-17 Jännitteen suodatinaikavakio	1-90 Moottorin lämpösuojaus	4-1* Moottorin rajat	5-5* Pulsstulo
0-12	Nämä asetukset yhteydessä	1-2* Moottoridata	1-91 Moott. ulk. puhallin	4-10 Moott. pyör. nop. suunta	5-50 Liitin 29, alhainen taajuus
0-13	Lukuma: Linkitetyt asetukset	1-20 Moottorin teho [kW]	1-93 Termistorilähde	4-11 Moott. nopeuden alaraja [RPM]	5-51 Liitin 29, suuri taajuus
0-14	Lukuma: Ohjelm. Asetukset / kanava	1-21 Moott. teho [Hz]	1-94 ATEX ETR cur.lim. speed reduction	4-12 Moott. nopeuden alaraja [Hz]	5-52 Liitin 29, pieni ohje-/takaisinkytk. Arvo
0-2*	LCP-näyttö	1-22 Moottorin jännite	1-98 ATEX ETR interpol. points freq.	4-13 Moott. nopeuden alaraja [RPM]	5-53 Liitin 29, suuri ohje-/takaisinkytk. Arvo
0-20	Näytön rivi 1.1 pieni	1-23 Moottorin taajuus	1-99 ATEX ETR interpol. points current	4-14 Moott. nopeuden yläaraja [Hz]	5-54 Pulsisuoattimen aikavakio #29
0-21	Näytön rivi 1.2 pieni	1-24 Moottorin virta	2-** Jarrut	4-16 Moottorin tilan momenttiraja	5-55 Liitin 33, alhainen taajuus
0-22	Näytön rivi 1.3 pieni	1-25 Moottorin nimellinopeus	2-0* DC-jarru	4-17 Generaatiivinen momenttiraja	5-56 Liitin 33, suuri taajuus
0-23	Näytön rivi 2 suuri	1-26 Moott. jatk. nimellimomentti	2-00 DC-pito-/esilämm.virta	4-18 Virtaraja	5-57 Liitin 33, suuri ohje-/takaisinkytk. Arvo
0-24	Näytön rivi 3 suuri	1-28 Moottorin pyör. tarkistus	2-01 DC-jarrun virta	4-19 Enimmäislähtiätaajuus	Arvo
0-25	Oma valikko	1-29 Automaattinen moottorin sovitus (AMA)	2-02 DC-jarrutus aika	4-5* Sääd. Varoitukset	Arvo
0-3*	LCP:n oma lukema	1-30 Laaj. Moottoritied.	2-03 DC-jarrun kytketyymisnop. [1/min]	4-50 Varoit. alhaisesta virrasta	Pulsisuoattimen aikavakio #33
0-30	Oma lukemayksikkö	1-30 Staattorin resistanssi (Rs)	2-04 DC-jarrun kytketyymisnop. [Hz]	4-51 Varoit. suuresta virrasta	5-6* Pulsilähtö
0-31	Oman lukeman minimiarvo	1-31 Roottorin resistanssi (Rr)	2-06 Paikoitusvirta	4-52 Varoit. alhaisesta nopeudesta	5-60 Liitin 27, pulsilähtömuuttuja
0-32	Oman lukeman maksimiarvo	1-32 Roottorin tuodon reaktanssi (X1)	2-07 Paikoitus aika	4-53 Varoit. suuresta nopeudesta	5-62 Pulsilähdön maks.taaj. #27
0-37	Näytön teksti 1	1-33 Staattorin tuodon reaktanssi (X2)	2-1* Jarruen. toiminnot	4-54 Varoit. suuri ohjearvo	5-63 Liitin 29, pulsilähtömuuttuja
0-38	Näytön teksti 2	1-34 Roottorin tuodon reaktanssi (X2)	2-10 Jarrun toiminto	4-55 Varoit. suuri ohjearvo	5-65 Pulsilähdön maks.taaj. #29
0-39	Näytön teksti 3	1-35 Pääreaktanssi (Xh)	2-11 Jarruvastus (ohm)	4-56 Varoit. pieni tak.kytk.	5-66 Liitin X30/6 pulsilähdön muuttuja
0-4*	LCP-näppäimistö	1-36 Rautahävion resistanssi (Rfe)	2-12 Jarrutehon raja (kW)	4-57 Varoit. korkea tak.kytk.	5-68 Pulsilähdön maks.taaj. #X30/6
0-40	LCP [Hand on] -näppäin	1-37 d-akselin induktanssi (Ld)	2-13 Jarrutehon valvonta	4-58 Moottorin vaihtoehto puuttuu	5-8* I/O -optiot
0-41	LCP:n [Off]-näppäin	1-38 q-axis Inductance (Lq)	2-15 Jarrun tarkistus	4-6* Ohitusnopeus	5-80 AHF-kond. uudelleenkytk.viive
0-42	LCP [Auto on] -näppäin	1-39 Moottorin napaluku	2-16 AC-jarrun maks. virta	4-60 Ohitusnopeus nopeudesta [RPM]	5-9* Väylä valvottu
0-43	LCP [Reset]-näppäin	1-40 Paluu EMF nop. 1000 1/min	2-17 Ylijännitevalvonta	4-61 Ohitusnopeus taajuudesta [Hz]	5-90 Digitaalisen & relevyän valvonta
0-44	LCP:n [Off/Reset]-näppäin	1-44 d-axis Inductance Sat. (LdSat)	3-** Ohjearvo/rampit	4-62 Ohitusnopeus nopeuteen [RPM]	5-93 Pulsilähtö #27 väylän valvonta
0-45	LCP:n [Drive Bypass] -näppäin	1-45 q-axis Inductance Sat. (LqSat)	3-0* Ohjearvon rajat	4-63 Puoliat. ohitusasetukset	5-94 Pulsilähtö #29 väylän valvonta
0-5*	Kopioi/tallenna	1-46 Asemennustietuksen vahvistus	3-02 Minimiohjearvo	4-64 Ohitusnopeus	5-96 Pulsilähtö #29 aikakatkaisun esiasetus
0-50	LCP-kopiointi	1-47 Torque Calibration	3-03 Maksimiohjearvo	5-** Digit. tulo/lähtö	5-97 Pulsilähtö #X30/6 väylän valvonta
0-51	Asetusten kopio	1-48 Inductance Sat. Point	3-04 Ohjearvo-toiminto	5-0* Digit. I/O-tila	5-98 Pulsilähtö #X30/6 aikak. esias.
0-6*	Salasana	1-5* Kuorm. rippum. as.	3-1* Ohjearvot	5-00 Digit. I/O-tila	6-** Analog. tulo/lähtö
0-60	Päävalikon salasana	1-50 Moott. magnetisointi, kun nopeus 0	3-10 Esvallittu ohjearvo	5-01 Liittimen 27 tila	6-0* Analog I/O-tila
0-61	Päävalikon käyttö ilman salasanaa	1-51 Min.nopeus norm. magnetointi [RPM]	3-11 Ryömintänopeus [Hz]	5-02 Liittimen 29 tila	6-00 "Ei/lävä nolla" aikakatk.aika
0-65	Oman valikon salasana	1-52 Min. nopeus magnetointi [Hz]	3-13 Ohjearvon paikka	5-1* Digit. tulot	6-01 "Ei/lävä nolla" aikakatk.toiminto
0-66	Oman valikon käyttö ilman salasanaa	1-55 Vf ominaiskäyrä - v	3-14 Esiaset. suhteellinen ohjearvo	5-10 Liitin 18, digitaalitulo	6-1* Analog. tulo 53
0-67	Pääsy väylään salasamalla	1-56 Vf ominaiskäyrä - f	3-15 Ohjearvo 1 lähde	5-11 Liitin 19, digitaalitulo	6-10 Liitin 53 ajännite
0-7*	Kellon asetukset	1-58 Pyör. moott. kytk. testipulsien virta	3-16 Ohjearvo 2 lähde	5-12 Liitin 27, digitaalitulo	6-11 Liitin 53 ajännite
0-70	Päiväys ja aika	1-59 Pyör. moott. kytk. testipulsien taajuus	3-17 Ohjearvo 3 lähde	5-13 Liitin 29, digitaalitulo	6-12 Liitin 53 alvirta
0-71	Päiväyksen muoto	1-6* Kuorm. rippum. as.	3-19 Ryömintänopeus [RPM]	5-14 Liitin 32, digitaalitulo	6-13 Liitin 53 ylivirta
0-72	Ajan muoto	1-60 Kuormit. kompens. pienellä nopeudella	3-4* Ramppi 1	5-15 Liitin 33, digitaalitulo	6-14 Liitin 53 pieni ohjearvo/takaisinkytk. Arvo
0-74	DST/kesäaika	1-61 Kuorm. kompens. suurella nopeudella	3-41 Ramppi 1:n nousuaika	5-16 Liitin X30/2 digitaalitulo	6-15 Liitin 53 suuri ohjearvo/tak.k. Arvo
0-76	DST/kesäajan alku	1-62 Jättämäkompensointi	3-42 Ramppi 1 rampin seisoenta-aika	5-17 Liitin X30/3 digitaalitulo	6-16 Liitin 53 suodatinaikavakio
0-77	DST/kesäajan päättyminen	1-63 Jättämäkompensoinnin aikavakio	3-5* Ramppi 2	5-18 Liitin X30/4 digitaalitulo	6-17 Liitin 53 elävä nolla
0-79	Kellovika	1-64 Resonanssvaimennus	3-51 Ramppi 2:n nousuaika	5-19 Liitin 37, turvaväsymys	6-2* Analog. tulo 54
0-81	Työpäivät	1-65 Resonanssvaimennuksen aikavakio	3-52 Ramppi 2 rampin seisoenta-aika	5-20 Liitin X46/1 digitaalitulo	6-20 Liitin 54 ajännite
0-82	Lisätyöpäivät	1-66 Min.virta pienellä nopeudella	3-8* Muut rammit	5-21 Liitin X46/3 digitaalitulo	6-21 Liitin 54 yljännite
0-83	Lisävaapaapäivät	1-7* Käynnistysissäädöt	3-80 Ryöm. ramppialika	5-22 Liitin X46/5 digitaalitulo	6-22 Liitin 54 alvirta
0-89	Päiväys- ja aikalukema	1-70 PM -käynnistystila	3-81 Pikapysäytyksen ramppialika	5-23 Liitin X46/7 digitaalitulo	6-23 Liitin 54 ylivirta
1-3**	Ktuorma ja moottori	1-71 Käynnistystoiminto	3-84 Initial Ramp Time	5-24 Liitin X46/9 digitaalitulo	6-24 Liitin 54 pieni ohjearvo/takaisinkytk. Arvo
1-0*	Yleiset asetukset	1-72 Käynnistystoiminto	3-85 Check Valve Ramp Time	5-25 Liitin X46/11 digitaalitulo	6-25 Liitin 54 suuri ohjearvo/tak.k. Arvo
1-00	Konfiguraatioilja	1-73 Kytkeyt. pyöriv. moottoriin	3-86 Check Valve Ramp End Speed [RPM]	5-26 Liitin X46/13 digitaalitulo	
1-01	Moottorin ohjausperiaate	1-77 Kompressorin maks.käynn.nop [PRM]	3-87 Check Valve Ramp End Speed [Hz]	5-3* Digit. lähdöt	

6-27	Liitin 54 elävä nolla	8-32	Siirtonopeus	9-80	Määritellyt parametrit (1)	12-2*	Prosessidata	13-44	Logiikkasääntö Boolean 3
6-30	Analog. tulo X30/11	8-33	Pariteetti / pysäytysbitti	9-81	Määritellyt parametrit (2)	12-20	Ohjauksmalli	13-5*	Ilmaisee
6-31	Liitin X30/11 alijännite	8-35	Vasteen minimiviive	9-82	Määritellyt parametrit (3)	12-21	Prosessidatan konfig. kirjoitus	13-51	SL-ohjaimen tapahtuma
6-34	Liitin X30/11 ylijännite	8-36	Vasteen maksimiviive	9-83	Määritellyt parametrit (4)	12-22	Prosessidatan konfig. luku	13-52	SL-ohjaimen toiminto
6-35	Liitin X30/11 pieni ohje-/takaisink. Arvo	8-37	Ominaisuuksien välinen maksimiviive	9-84	Määritellyt parametrit (5)	12-27	Primääri masteri	13-9*	User Defined Alerts
6-35	Liitin X30/11 suuri ohje-/takk. Arvo	8-4*	FC MC protokaset.	9-85	Määritellyt parametrit (6)	12-28	Tallenna data-arvot	13-90	Alert Trigger
6-36	Liitin X30/11 suodattimen aikavakio	8-40	Sähkeen valinta	9-90	Muutetut parametrit (1)	12-29	Tallenna aina	13-91	Alert Action
6-37	Liitin X30/11 elävä nolla	8-42	PCDn kirjoituskonfiguraatio	9-91	Muutetut parametrit (2)	12-3*	EtherNet/IP	13-92	Alert Text
6-4*	Analog. tulo X30/12	8-43	PCDn lukukonfiguraatio	9-92	Muutetut parametrit (3)	12-30	Varoitusparametri	13-9*	User Defined Readouts
6-40	Liitin X30/12 alijännite	8-5*	Digit./väylä	9-93	Muutetut parametrit (4)	12-31	Verkon ohjearvo	13-97	Alert Alarm Word
6-41	Liitin X30/12 ylijännite	8-50	Rullausten valinta	9-94	Muutetut parametrit (5)	12-32	Verkon ohjearvo	13-98	Alert Warning Word
6-44	Liitin X30/12 pieni ohje-/takaisink. Arvo	8-51	Pikapysäytyksen valinta	9-99	Profibus muokklauslaskuri	12-33	CIP-tarkistus	13-99	Alert Status Word
6-45	Liitin X30/12 suuri ohje-/takk. Arvo	8-52	DC-jarrun valinta	10-0*	Yhteiset asetukset	12-34	CIP-tuotekoodi	14-*	Erikoistoiminnot
6-46	Liitin X30/12 suodattimen aikavakio	8-53	Aloita valinta	10-0*	CAN-kenttäväylä	12-35	EDS-parametri	14-0*	Vaihtos. kytk.
6-47	Liitin X30/12 elävä nolla	8-54	Käänteinen valinta	10-00	CAN-protokolla	12-37	COS-suodatin	14-00	Kytkeäntäpa
6-50	Analog. lähtö 42	8-55	Asetusten valinta	10-01	Siirtonop. valinta	12-38	COS-suodatin	14-01	Kytkeäntäajaus
6-51	Liitin 42 lähdon min. skaalaus	8-56	Esiaset. ohjearvon valinta	10-02	MAC ID	12-4*	Modbus TCP	14-03	Ylimodulaatio
6-52	Liitin 42 lähdon maks. skaalaus	8-7*	BACnet	10-05	Läheys virhelaskurin lukema	12-40	Statusparametri	14-04	PWM satunnainen
6-53	Liitin 42 lähdon maks. skaalaus	8-70	BACnet-laitemalli	10-06	Vastaanotto virhelaskurin lukema	12-41	Orjan viestin määrä	14-1*	Verkkovirta on/ei
6-54	Liitin 42 lähdon väylän valvonta	8-72	MS/TP Max -isännät	10-07	Lukemaväylän käyttöasteolaskuri	12-42	Orjan poikkeusviestin määrä	14-10	Verkkovirta
6-54	Liitin 42 lähdon aikakatkausun esiasetus	8-73	MS/TP Max -infokehitykset	10-1*	DeviceNet	12-8*	Muut Ethernet-palvelut	14-11	Verkkojännite verkkovian sattuessa
6-55	Liitin 42. lähtösuodatin	8-74	"I-Am" Service	10-10	Prosessidataympin valinta	12-80	FTP-palvelin	14-12	Toiminto kun verkko epätasap.
6-6*	Analog. lähtö X30/8	8-75	Alustussalana	10-11	Prosessidatan konfig. kirjoitus	12-81	HTTP-palvelin	14-16	Kin. Backup Gain
6-60	Liitin X30/8 lähtö	8-8*	Fc-portin diagnostiikka	10-12	Prosessidatan konfig. luku	12-82	SMTP-huolto	14-2*	Nollaa toiminnot
6-61	Liitin X30/8 min. skaalaus	8-80	Väylän viestimäärä	10-13	Varoitusparametri	12-83	SNMP Agent	14-20	Nollausla
6-62	Liitin X30/8 maks. skaalaus	8-81	Väylän virhemäärä	10-14	Verkon ohjearvo	12-84	Address Conflict Detection	14-21	Autom. uud. käynnäaika
6-63	Liitin X30/8 lähtö, väylän ohjaus	8-82	Orjan viesti saap.	10-15	Verkon ohjaus	12-85	ACD Last Conflict	14-22	Toimintatila
6-64	Liitin X30/8 lähdon aikakatkausun esiasetus	8-83	Orjan virhemäärä	10-2*	COS-suodattimet	12-89	Läpin. pistokekanavan portti	14-23	Typpikoodin asetus
6-7*	Analoginen lähtö X45/1	8-90	Väyl. ryöm. 1 nopeus	10-20	COS-suodatin 1	12-9*	Ethernet-läpäläpälut	14-25	Laukaisun viive momenttirajalla
6-70	Liitin X45/1 lähtö	8-91	Väyl. ryöm. 2 nopeus	10-21	COS-suodatin 2	12-90	Kaapelidiagnostiikka	14-26	Lauk. viive vaihtos. vian esiintymässä
6-71	Liitin X45/1 min. skaalaus	8-94	Väylän tak.kytk. 1	10-22	COS-suodatin 3	12-91	MDI-X	14-28	Tuotantoasetukset
6-72	Liitin X45/1 maks. skaalaus	8-95	Väylän tak.kytk. 2	10-23	COS-suodatin 4	12-92	IGMP Snooping	14-29	Huoltokoodi
6-73	Liitin X45/1, väylän valvonta	8-96	Väylän tak.kytk. 3	10-3*	Param. käyttöök.	12-93	Kaapelivirhe, pituus	14-3*	Virtarajasaäidin
6-74	Liitin X45/1 lähdon aikak. esias.	8-96	Väylän tak.kytk. 3	10-30	Ryhämaändeksi	12-94	Broadcast Storm -suojaus	14-30	Virtarajan valv., suhteellinen vahv.
6-8*	Analoginen lähtö X45/3	9-0*	PROdrive	10-31	Tallenna data-arvot	12-95	Inactivity timeout	14-31	Virtaraj. valv., integraaika
6-80	Liitin X45/3 lähtö	9-00	Asetuspiste	10-32	DeviceNetin tarkistus	12-96	Portin konfiguraatio	14-32	Virtaraj. valv., suod.aika
6-81	Liitin X45/3 min. skaalaus	9-07	Hetkellisarvo	10-33	Tallenna aina	12-97	QoS Priority	14-4*	Energian optimointi
6-82	Liitin X45/3 maks. skaalaus	9-15	PCD-kirjoituskonfiguraatio	10-34	DeviceNetin tuotekoodi	12-98	Liitännän laskurit	14-40	VF-taso
6-83	Liitin X45/3 väylän valvonta	9-16	PCD-lukukonfiguraatio	10-39	DeviceNet Fn parametrit	12-99	Medialaskurit	14-41	AEOn minimimagnetointi
6-84	Liitin X45/3 lähdon aikak. esias.	9-22	Sähkeen valinta	12-0*	Ethernet	13-0*	Smart Logic	14-42	AEOn minimitaajuus
8-0*	Tiedons. ja aset.	9-23	Parametrit signaaleille	12-00	IP-aset.	13-0*	SLC-asetukset	14-43	Moott. cos-f
8-0*	Yleiset asetukset	9-27	Parametrit muokkaus	12-01	IP-osoitte	13-00	SL-ohjaimen tila	14-5*	Ympäristö
8-01	Ohjauspaikka	9-28	Prosessiohjaus	12-02	Aliverkon peite	13-01	ALOita tapahtuma	14-50	RFI-suod.
8-02	Ohjauslähte	9-31	Turvallinen osoite	12-03	Oletusyhdyksikäytävä	13-02	Lopeta tapahtuma	14-51	DC-välipiirin kompensointi
8-03	Ohjauksen aikakatka. aika	9-44	Vikaviestilaskuri	12-04	DHCP-palvelin	13-03	Nollaa SLC	14-52	Puhalt. ohj.
8-04	Ohjauksen aikakatkaustoiminto	9-45	Vikakoodi	12-05	Vuokra päätytty	13-1*	Vertaimet	14-53	Puhallinnyttö
8-05	Alkakatkausun lopetus	9-47	Vikanumero	12-06	Nimipalvelimet	13-10	Vertaimen kohde	14-55	Lähtösuodatin
8-06	Nollaa ohjauksen aikakatkausu	9-52	Vikatilannelaskuri	12-07	Verkkolaueen nimi	13-11	Vert. funkt.merkki (vert. laskut.)	14-56	Kapasitiivinen lähtösuodatin
8-07	Dugenoisilaukasin	9-53	Profibus-varoitussana	12-08	Isännän nimi	13-12	Vertaimen arvo	14-57	Induktanssilähtösuodatin
8-08	Lukemien suodatus	9-63	Todell. baudinopeus	12-09	Fysiikan osoite	13-1*	RS Flip Flops	14-58	Voltage Gain Filter
8-1*	Ohjausasetukset	9-64	Laitteen tunnistus	12-1*	Ethernet-yhteyden param.	13-15	RS-FF Operand S	14-59	Todellinen vaihtosuuntainyksiköiden määrä
8-10	Ohjausprofiili	9-65	Profiilin numero	12-10	Välip. tila	13-16	RS-FF Operand R		
8-13	Konfiguroitava tilasana STW	9-67	Ohjausana 1	12-11	Välip. kesto	13-20	SL-ohjaimen ajastin	14-6*	Automaattinen redusointi
8-14	Konfiguroitava ohjaussana CTW	9-68	Tilasana 1	12-12	Autom. neuvoittelu	13-4*	Log.säännöt	14-60	Toiminto ylikuumentumien yhteydessä
8-17	Configurable Alarm and Warningword	9-70	Programming Set-up	12-13	Välip. nop.	13-40	Logiikkasääntö Boolean 1	14-61	Toiminto vaihtos. ylikuum.
8-3*	FC-portin aset.	9-71	Profibus Tallenna data-arvot	12-14	Välip. lakaisuunt.	13-41	Logiikkasääntö Boolean 2	14-62	Taaj.muut. ylikuum. redusointivirta
8-30	Protokolla	9-72	Profibus-aseman nollaus	12-18	Supervisor MAC	13-42	Logiikkasääntö Boolean 2	14-8*	Optiot
8-31	Osoite	9-75	DO-tunnistus	12-19	Supervisor IP Addr.	13-43	Logiikkasääntö käyttäjä 2	14-80	Vaihtoehoton virtalähde ulk. 24 VDC

14-9*	Fault Settings	15-74	Optio paikassa CO/EO	18-75	Rectifier DC Volt.	21-21	Ulk. 1 Suhteellinen vahvistus
14-90	Fault Level	15-75	Palkan CO/EO option ohjelmaversio	20-0*	Taajmuutt. sulj. piiri	21-22	Ulk. 1 integrointiaika
15-0*	Taajmuutt. tiedot	15-76	Optio paikassa C1/E1	20-0*	Feedback	21-23	Ulk. 1 derivointiaika
15-0*	Käyttötieto	15-77	Palkan C1/E1 option ohjelmaversio	20-00	Tak.kytk. 1 lähde	21-24	Ulk. 1 deriv. vahvraja
15-00	Käyttötunnit	15-8*	Käyttötiedot II	20-01	Tak.kytk. 1 muunnos	21-3*	Ulk. CL 2 ohjearvo/tak.kytk.
15-01	Käyntitunnit	15-80	Puhaltimen käyntitunnit	20-02	Takaisinkytkentä 1 Lähdeyksikkö	21-30	Ulk. 2 ohjearvon/tak.kytk. yksikkö
15-02	Kilowattituntitasakuri	15-81	Puhaltimen esiasetetut käyntitunnit	20-03	Tak.kytk. 2 lähde	21-31	Ulk. 2 minimiohjearvo
15-03	Käynnistyksiä	15-9*	Parametritiedot	20-04	Tak.kytk. 2 muunnos	21-32	Ulk. 2 maksimiohjearvo
15-04	Yliämpötilat	15-92	Määritellyt parametrit	20-05	Takaisinkytkentä 2 Lähdeyksikkö	21-33	Ulk. 2 ohjearvo lähde
15-05	Ylijännitteet	15-93	Muutetut parametrit	20-06	Takaisinkytkentä 3 Lähde	21-34	Ulk. 2 tak.kytk.lähde
15-06	Nollaaa kilowattituntitasakuri	15-98	Taajmuut. tunninit.	20-07	Takaisinkytkennän 3 muunnos	21-35	Ulk. 2 asetuspiste
15-07	Nollaa käyntituntitaskuri	15-99	Parametri. metadatat	20-08	Takaisinkytkentä 3 Lähdeyksikkö	21-37	Ulk. 2 ohjearvo [yks]
15-08	Käynnistyksiä	16-0*	Datalukemat	20-12	Ohjearvo/tak.kytk.yks	21-38	Ulk. 2 tak.kytk. [yks]
15-1*	Datalokin asetukset	16-0*	Yleinen tila	20-2*	Tak.kytk./aset.piste	21-39	Ulk. 2 lähtö [%]
15-10	Lokilähde	16-00	Ohjaussana	20-20	Tak.kytk. toiminto	21-4*	Ulk. CL 2 PID
15-11	Lokiväli	16-01	Ohjearvo [yks]	20-21	Asetuspiste 1	21-40	Ulk. 2 Tavalinen / käänteinen ohjau
15-12	Laukaisutapaht.	16-02	Ohjearvo %	20-22	Asetuspiste 2	21-41	Ulk. 2 Suhteellinen vahvistus
15-13	Lokitila	16-03	Tilasana	20-23	Asetuspiste 3	21-42	Ulk. 2 integrointiaika
15-2*	Historialoki	16-05	Otoksia. ennen liipaisua	20-6*	Anturiton	21-43	Ulk. 2 derivointiaika
15-20	Historialoki: Tapahtuma	16-1*	Moottorin tila	20-60	Anturiton yksikkö	21-44	Ulk. 2 deriv. vahvraja
15-21	Historialoki: Arvo	16-10	Teho [kW]	20-69	Anturionta tieto	21-5*	Ulk. CL 3 ohjearvo/tak.kytk.
15-22	Historialoki: Aika	16-11	Teho [hv]	20-7*	PID Automaattisääto	21-50	Ulk. 3 ohjearvon/tak.kytk. yksikkö
15-23	Historialoki: Päiväys ja aika	16-12	Moottorin jännite	20-70	Sulj. piirin tyyppi	21-51	Ulk. 3 minimiohjearvo
15-3*	Hälytysloki	16-13	Taajuus	20-71	PID-suorituskyy	21-52	Ulk. 3 maksimiohjearvo
15-30	Hälytysloki: Virhekoodi	16-14	Moottorin virta	20-72	PID-lähdön muutos	21-53	Ulk. 3 ohjearvojen lähde
15-31	Hälytysloki: Arvo	16-15	Taajuus [%]	20-73	Vähimmäistakaisinkytkentätaso	21-54	Ulk. 3 asetuspiste
15-32	Hälytysloki: Aika	16-16	Momentti [Nm]	20-74	Enimmäistakaisinkytkentätaso	21-55	Ulk. 3 asetuspiste
15-33	Hälytysloki: Päiväys ja aika	16-17	Nopeus [RPM]	20-8*	PID:n perusasetukset	21-57	Ulk. 3 ohjearvo [yks]
15-34	Alarm Log: Setpoint	16-18	Moottorin terminen	20-81	PID:n normaali/käänteinen ohjau	21-59	Ulk. 3 lähtö [%]
15-35	Alarm Log: Feedback	16-20	Moott. kulma	20-82	PID:n käynnistysnopeus [1/min]	21-6*	Ulk. CL 3 PID
15-36	Alarm Log: Current Demand	16-22	Momentti [%]	20-83	PID:n käynnistysnopeus [Hz]	21-60	Ulk. 3 Tavalinen / käänteinen ohjau
15-37	Alarm Log: Process Ctrl Unit	16-23	Motor Shaft Power [kW]	20-84	Ohjearvon kaistanleveydellä	21-61	Ulk. 3 Suhteellinen vahvistus
15-4*	Taajmuutt. tunninit.	16-24	Calibrated Stator Resistance	20-9*	PID-säädin	21-62	Ulk. 3 integrointiaika
15-40	FC-tyyppi	16-26	Suodatettu teho [kW]	18-0*	Intfo ja lukemat	21-63	Ulk. 3 derivointiaika
15-41	Teho-osa	16-27	Suodatettu teho [hv]	18-0*	Kunnonosapitoloki	21-64	Ulk. 3 deriv. vahvraja
15-42	Jännite	16-3*	Taajmuutt. tila	18-00	Kunnonosapitoloki: Osanumero	22-0*	Sov. Toiminnot
15-43	Ohjelmistoversio	16-30	DC-välipiirin jännite	18-01	Kunnonosapitoloki: Toiminta	22-0*	Muut
15-44	Tilatul. tyyppikoodin merkijono	16-31	Järjestelmän lämpöt.	18-02	Kunnonosapitoloki: Aika	22-00	Ulkosen lukituksen viive
15-45	Tod. tyyppikoodin merkijono	16-32	Jarruenergia /s	21-0*	Ulk. Suljettu piiri	22-01	Tehon suodatintaika
15-46	Taajuudenmuuttajan tilausno	16-33	Jarruenergia /2 min	21-00	Sulj. piirin virtitys	22-2*	Virtauskatkosten tunnistus
15-47	Tehokortin tilausno	16-34	Jäähdysvirta lämpöt.	21-01	Sulj. piirin tyyppi	22-20	Pientehoauton asetukset
15-48	LCP Id No	16-35	Vaihtosuuntaajan terminen	21-02	PID-suorituskyy	22-21	Pientehotunnistus
15-49	Ohjauskortin ohj.tunnus	16-36	Taajmuut. nimell. Virta	21-03	PID-lähdön muutos	22-22	Pienen nopeuden tunnistus
15-50	Tehokortin ohj.tunnus	16-37	Taajmuut. maks.virta	21-04	Vähimmäistakaisinkytkentätaso	22-23	Virtauskatkosten tunto
15-51	Taajuudenmuuttajan sarjanumero	16-38	SL-ohjaimen tila	21-05	Enimmäistakaisinkytkentätaso	22-24	Virtauskatkosviive
15-53	Tehokortin sarjanumero	16-39	Ohj.kortin lämpöt.	21-09	PID-automattinen virittäminen	22-26	Kuivapumpputoiminto
15-54	Config File Name	16-40	Lokimuisti täynnä	21-1*	Ulk. CL 1 -ohjearvo/tak.kytk.	22-27	Kuivapumpputoim.
15-58	SmartStart-tiedoetonimi	16-49	Virtavilan lähde	21-10	Ulk. 1 ohjearvon/tak.kytk. yksikkö	22-28	Pieni nop. virt.katk. [RPM]
15-59	Tiedostonimi	16-5*	Ohj. & takaisink.	21-11	Ulk. 1 minimiohjearvo	22-29	Pieni nopeus virtauskatoksen
15-6*	Optiotunnist.	16-50	Ulkoinen ohjearvo	21-12	Ulk. 1 maksimiohjearvo	22-30	Virtauskatkosten säätö
15-60	Optio asennettu	16-52	Tak.kytk. [yks]	21-13	Ulk. 1 ohjearvo, lähde	22-30	Virtauskatkosteho
15-61	Option ohjaversio	16-53	Dig. potent.metrin ohjearvo	21-14	Ulk. 1 tak.kytk.lähde	22-31	Tehonkorjauserroin
15-62	Option tilausno	16-54	Tak.kytk. 1 [yks]	18-6*	Inputs & Outputs 2	22-32	Alhainen nopeus [1/min]
15-63	Option sarjanro	16-55	Tak.kytk. 2 [yks]	18-60	Digital Input 2	22-33	Alhainen nopeus [Hz]
15-70	Optio paikassa A	16-56	Tak.kytk. 3 [yks]	18-7*	Rectifier Status	22-34	Piennopeusteho [kW]
15-71	Paikan A option ohjelm.versio	16-58	PID-lähtö [%]	18-70	Mains Voltage	22-35	Piennopeusteho [hv]
15-72	Optio paikassa B	16-59	Adjusted Setpoint	18-71	Mains Frequency	22-36	Suuri nopeus [1/min]
15-73	Paikan B option ohjelm.versio	16-6*	Tulot & lähdöt	18-72	Mains Imbalance		

			29-** Water Application Functions	
22-37	Suuri nopeus [Hz]		27-10	Cascade Controller
22-38	Suurnopeusteho [kW]		27-11	Number Of Drives
22-39	Suurnopeusteho [hp]		27-12	Number Of Pumps
22-40	Lepotila		27-14	Pump Capacity
22-41	Minimikäyntialka		27-16	Runtime Balancing
22-42	Herääminenopeus [1/min]		27-17	Motor Starters
22-43	Herätysohjearvo / tak.kytk.ero		27-18	Spin Time for Unused Pumps
22-44	Heräämissuojain		27-19	Reset Current Runtime Hours
22-45	Asetuspiirteen lisäjännite		27-20	Normal Operating Range
22-46	Lisäjännitteiden maksimikesto		27-21	Override Limit
22-50	Käyrän loppu		27-22	Fixed Speed Only Operating Range
22-51	Käyrän loppumisviive		27-23	Staging Delay
22-52	Käyk. hinnan tunnistus		27-24	Staging Delay
22-53	Hinnakostomomentti		27-25	Override Hold Time
22-54	Hinnakatosmomentti		27-26	Min Speed Destage Delay
22-55	Hinnakatosviive		27-27	Staging Speed
22-56	Lyhyen jaksen suojaus		27-30	Autom.vir. kytk.nopeudet
22-57	Lyhyen jaksen suojaus		27-31	Stage On Speed [RPM]
22-58	Käynnistysväli		27-32	Stage On Speed [HP]
22-59	Minimikäyntialka		27-33	Derag Power Factor
22-60	Minimikäyntiaika		27-34	Derag Power Delay
22-61	Minimikäynnin ohitus		27-35	Derag Power [kW]
22-62	Minimikäynnin ohitusarvo		27-36	Low Speed [Hz]
22-63	Virt. kompensatio		27-37	Low Speed Power [kW]
22-64	Virtauksen kompensointi		27-38	Low Speed Power [HP]
22-65	Kuuma-linaarikäyrän arviointi		27-39	High Speed [RPM]
22-66	Työpistelaskenta		27-40	High Speed [Hz]
22-67	Nopeus virtauskatk. [1/min]		27-41	Kyrkentanopeus [kW]
22-68	Nopeus virtauskatk. [Hz]		27-42	Kyrkentanopeus [HP]
22-69	Nopeus suunnittipisteessä [1/min]		27-43	High Speed Power [kW]
22-70	Paine virt.katosnopeudella		27-44	High Speed Power [HP]
22-71	Paine nimellinopeudella		27-45	Derag On Ref Bandwidth
22-72	Virtaus suunn.pisteessä		27-46	Power Derag Limit
22-73	Virtaus nimellinosp.		27-47	Consecutive Derag Interval
23-00	Aikaan per. toiminnot		27-48	Derag at Locked Rotor
23-01	Ajastetut toimet		27-49	Pre/Post Lube Function
23-02	PAALLE-toiminto		27-50	Pre Lube Time
23-03	Pysäytysaika		27-51	Post Lube Time
23-04	ESiintyminen		27-52	Flow Confirmation
23-05	Kunnossapito		27-53	Validation Time
23-06	Kunnossapitokohta		27-54	Verification Time
23-07	Kunnossapitotoiminto		27-55	Signal Lost Verification Time
23-08	Kunnossapitokäynnin		27-56	Flow Confirmation Mode
23-09	Huoltoväli		27-57	Flow Meter
23-10	Huoltopäivä ja -aika		27-58	Flow Meter Monitor
23-11	Nollaa kunnossapitosana		27-59	Flow Meter Source
23-12	Kunnossapitotehti		27-60	Flow Meter Unit
23-13	Nollaa energialokin tarkkuus		27-61	Totalized Volume Unit
23-14	Nollaa kunnossapitoteksti		27-62	Actual Volume Unit
23-15	Energialokin tarkkuus		27-63	Totalized Volume
23-16	Jaksen alku		27-64	Actual Volume
23-17	Energialoki		27-65	Actual Volume
23-18	Trendit		27-66	Reset Totalized Volume
23-19	Trendimuuttuja		27-67	Reset Actual Volume
23-20			27-68	Flow
23-21			27-69	Flow
23-22			27-70	Flow
23-23			27-71	Flow
23-24			27-72	Flow
23-25			27-73	Flow
23-26			27-74	Flow
23-27			27-75	Flow
23-28			27-76	Flow
23-29			27-77	Flow
23-30			27-78	Flow
23-31			27-79	Flow
23-32			27-80	Flow
23-33			27-81	Flow
23-34			27-82	Flow
23-35			27-83	Flow
23-36			27-84	Flow
23-37			27-85	Flow
23-38			27-86	Flow
23-39			27-87	Flow
23-40			27-88	Flow
23-41			27-89	Flow
23-42			27-90	Flow
23-43			27-91	Flow
23-44			27-92	Flow
23-45			27-93	Flow
23-46			27-94	Flow
23-47			27-95	Flow
23-48			27-96	Flow
23-49			27-97	Flow
23-50			27-98	Flow
23-51			27-99	Flow
23-52			28-00	Flow
23-53			28-01	Flow
23-54			28-02	Flow
23-55			28-03	Flow
23-56			28-04	Flow
23-57			28-05	Flow
23-58			28-06	Flow
23-59			28-07	Flow
23-60			28-08	Flow

30-5*	Laitteen kokoonpano	43-24	FPC Fan E Speed
30-50	Jäähdytysriivan puhallintila	43-25	FPC Fan F Speed
30-8*	Vastaavuus (I)		
30-81	Jarruvastus (ohim)		
31-*	Ohitusoptio		
31-00	Ohitustila		
31-01	Ohituksen käynnistysviive		
31-02	Ohituksen laukaisuviive		
31-03	Testitilan aktivoiminen		
31-10	Ohitustilalansana		
31-11	Ohituskäyntitunnit		
31-19	Etäohituksen aktivointi		
35-*	Anturin syöttöoptio		
35-0*	Lämpöt. syöttötila		
35-00	Liitin X48/4 lämpöt. yksikkö		
35-01	Liitin X48/4 tulotyyppi		
35-02	Liitin X48/7 lämpöt. yksikkö		
35-03	Liitin X48/7 tulotyyppi		
35-04	Liitin X48/10 lämpöt. yksikkö		
35-05	Liitin X48/10 tulotyyppi		
35-06	Lämpötila-anturin hälytystoiminto		
35-1*	Lämpöt. tulo X48/4		
35-14	Liitin X48/4 suodattimen aikavakio		
35-15	Liitin X48/4 Lämpöt. näyttö		
35-16	Liitin X48/4 Lämpöt. alaraja		
35-17	Liitin X48/4 Lämpöt. yläraja		
35-2*	Lämpöt. tulo X48/7		
35-24	Liitin X48/7 suodattimen aikavakio		
35-25	Liitin X48/7 Lämpöt. näyttö		
35-26	Liitin X48/7 Lämpöt. alaraja		
35-27	Liitin X48/7 High Temp. yläraja		
35-3*	Lämpöt. tulo X48/10		
35-34	Liitin X48/10 suodattimen aikavakio		
35-35	Liitin X48/10 Lämpöt. näyttö		
35-36	Liitin X48/10 Lämpöt. alaraja		
35-37	Liitin X48/10 Lämpöt. yläraja		
35-4*	Analogiatulo X48/2		
35-42	Liitin X48/2 alivirta		
35-43	Liitin X48/2 ylivirta		
35-44	Liitin X48/2 pieni ohje-/takaisink. Arvo		
35-45	Liitin X48/2 suuri ohje-/tak.k. Arvo		
35-46	Liitin X48/2 suodattimen aikavakio		
35-47	Liitin X48/2 elävä nolla		
43-*	Unit Readouts		
43-0*	Component Status		
43-00	Component Temp.		
43-01	Auxiliary Temp.		
43-1*	Power Card Status		
43-10	HS Temp. ph.U		
43-11	HS Temp. ph.V		
43-12	HS Temp. ph.W		
43-13	PC Fan A Speed		
43-14	PC Fan B Speed		
43-15	PC Fan C Speed		
43-2*	Fan PowCard Status		
43-20	FPC Fan A Speed		
43-21	FPC Fan B Speed		
43-22	FPC Fan C Speed		
43-23	FPC Fan D Speed		

Hakemisto

A

A53/A54-katkaisimet.....	9
ADN-vaatimustenmukaisuus.....	3
Ajoittainen lataus.....	12
Aloitukset.....	46
AMA	
AMA.....	68
katso myös <i>Automaattinen moottorin sovitus</i>	
Analogiatulo/lähtö	
Kuvaukset ja oletusasetukset.....	41
Liitinten paikat.....	9
Anturi.....	41
Apukoskettimet.....	43
Asennus	
Alustus.....	52
EMC-yhteensopiva.....	22, 28
Käynnistys.....	52
Kuormituksenjako-/regenerointiliittimet.....	19
Mekaaninen.....	15
Pätevä henkilöstö.....	4
Pika-asetukset.....	50
Sähkö.....	20
Tarkistuslista.....	45
Tarvittavat työkalut.....	12
Vaatimukset.....	14
Asennuskokoonpanot.....	14
Asetukset.....	10
Auto on.....	11, 59
Automaattinen energian optimointi.....	50
Automaattinen moottorin sovitus	
Määrittäminen.....	51
Varoitus.....	68
Avoin piiri	
Nopeuden tarkkuus.....	82
Nopeudenohjauksen johdotus.....	54
Ohjelmointiesimerkki.....	48

D

Digitaalitulo/lähtö	
Kuvaukset ja oletusasetukset.....	41
Liitinten paikat.....	9

E

Elektroninen lämpörelä (ETR).....	20
EMC.....	20, 21, 22
Energiatehokkuusluokka.....	79
Erotus.....	83

F

FPC.....	7
katso myös <i>Puhaltimen tehokortti</i>	

H

Häiriöt	
EMC.....	21
Radio.....	6
Hälytykset	
Loki.....	10
Hand on.....	11, 59
Hävittämisohje.....	3
Hidastusaika.....	73
Huolto.....	58
HVAC-puhaltimen toiminnot.....	47
Hyväksynyt ja sertifioinnit.....	3

I

Ilmavirtaus.....	13, 14, 100
------------------	-------------

J

Jäähdytys	
Pölyvaroitus.....	13
Tarkistuslista.....	45
Vaatimukset.....	14
Jäähdytysriipa	
E1h käyttöpaneelin mitat.....	86
E2h käyttöpaneelin mitat.....	90
E3h käyttöpaneelin mitat.....	94
E4h käyttöpaneelin mitat.....	98
Käyttöpaneelin nimellismomentti.....	101
Puhdistaminen.....	13, 58
Vaadittava ilmavirtaus.....	14
Varoitus.....	65, 67, 68, 70
Ylikuumentumisen laukaisupiste.....	74
Jalusta.....	15
Jännite	
Epätasapaino.....	62
Tulo.....	43
Jarru	
Liitinten sijainti.....	7
Liittimien nimellismomentti.....	101
Tilasanoma.....	59
Jarruvastus	
Johdotus.....	43
Kytkenäkaavio.....	23
Liitinten paikat.....	9
Varoitus.....	65
Johdonsuojakatkaisimet.....	45, 83
Johdotuskokoonpanot	
Avoin piiri.....	54
Käynnistys/pysäytys.....	55
Regenerointi.....	57
Termistori.....	57
Ulkoisen hälytyksen resetointi.....	57

K

Kaapelit

Asennusta koskeva varoitus.....	20
Aukkojen tekeminen.....	16, 17
Kaapelin pituus ja poikkileikkaus.....	80
Moottori.....	24
Suojattu.....	20
Suurin määrä ja koko vaihetta kohti.....	74
Tekniset tiedot.....	80
Verkkovirta.....	26
Vetäminen.....	40, 45

Kaasut.....	13
-------------	----

Katkaisin.....	7, 43, 46
----------------	-----------

Käynnistys/pysäytys.....	55
--------------------------	----

Kenttäväylä.....	40
------------------	----

Kierrättäminen.....	3
---------------------	---

Kiihdytysaika.....	72
--------------------	----

Kompressorin toiminnot.....	47
-----------------------------	----

Kondensaatio.....	13
-------------------	----

Kondensaattorin säilytys.....	12
-------------------------------	----

Korkeusmitat.....	6
-------------------	---

Kosteus.....	13
--------------	----

Kuittaus.....	69
---------------	----

Kunnossapito.....	13, 58
-------------------	--------

Kuormituksenjako

Kytkenäkaavio.....	23
Liitinten sijainti.....	8
Liittimet.....	8
Liittimien nimellismomentti.....	101
Varoitus.....	4

Kytkimet

A53/A54.....	43
Erotus.....	83
Jarruvastuksen lämpötila.....	43
Katkaisin.....	46
Väylän päättäminen.....	42

L

Lämmitin

Johdotus.....	43
Käyttö.....	13
Kytkenäkaavio.....	23
Sijainti.....	7, 8

Lämpösuojaus.....	3
-------------------	---

Lämpötila.....	13
----------------	----

Läpivientilevy

Kuvaus.....	15
Mitat, E1h.....	87
Mitat, E2h.....	91
Mitat, E3h.....	95
Mitat, E4h.....	99
Nimellismomentti.....	101

LCP

Merkkivalot.....	11
Näyttö.....	10
Sijainti.....	7, 8
Valikko.....	47
Vianmäärittäminen.....	71

Leveysmitat.....	6
------------------	---

Liittimet

Analogiatulo/lähtö.....	41
Digitaalitulo/lähtö.....	41
Liitin 37.....	41, 42
Liittimien mitat, E1h (näkömä edestä ja sivulta).....	30
Liittimien mitat, E2h (näkömä edestä ja sivulta).....	32
Liittimien mitat, E3h (näkömä edestä ja sivulta).....	34
Liittimien mitat, E4h (näkömä edestä ja sivulta).....	37
Releet.....	41
Säädinten paikat.....	9, 40
Sarjaliikenne.....	41

Lisälaite.....	42, 46
----------------	--------

Luettelo

Hälytys-.....	62
Varoitus-.....	10, 62

Lyhenteet.....	102
----------------	-----

M

Maadoitus

Erotettu verkkovirta.....	26
Kelluva delta.....	26
Kytkeminen.....	28
Liittimet.....	7, 8
Liittimien nimellismomentti.....	101
Maadoitettu delta.....	26
Tarkistuslista.....	45
Varoitus.....	67

Määritelmät

Tilaviestit.....	59
Varoitukset ja hälytykset.....	61

Main menu.....	47
----------------	----

MCT 10.....	50
-------------	----

MCT 10 -asetusohjelmisto.....	50
-------------------------------	----

Merkkivalot.....	62
------------------	----

Mitat.....	6
------------	---

Momentti

Kiinnittimen nimellisarvo.....	101
Ominaisuudet.....	79
Raja.....	63, 72

Moottori		Puhaltimen tehokortti	
Data.....	72	Sijainti.....	7, 8
Kaapelit.....	20, 24	Varoitus.....	70
Kytkeminen.....	24	Puhaltimet	
Kytkentäkaavio.....	23	Huolto.....	13
Lähdön tekniset tiedot.....	79	Sijainti.....	8
Liittimet.....	7	Vaadittava ilmavirtaus.....	14
Liittimien nimellismomentti.....	101	Varoitus.....	64, 70
Pyöriminen.....	51	Pulssianturi.....	51
Suojauksen luokka.....	13	Pumput	
Termistori.....	57	Määrittäminen.....	47
Varoitus.....	63, 65	Toiminnot.....	47
Vianmääritys.....	71, 72	Purkaus aika.....	4
Ylikuumentuminen.....	63	Pursketransientti.....	28
N		Putkijäähdytys.....	14
Navigointipainikkeet.....	10, 48	R	
Nimellisoikosulkuvirta (SCCR).....	83	Räjähdyksenvaarallinen tila.....	13
Nostaminen.....	12, 14	Regenerointi	
Nukahdustila.....	61	Johdotuskokoonpano.....	57
O		Liitinten sijainti.....	7
Ohjaushylly.....	7, 8, 9	Liittimet.....	8
Ohjauskaapelit.....	40, 42, 45	Liittimien nimellismomentti.....	101
Ohjauskortti		Releet	
RS485.....	81	Lähdön tekniset tiedot.....	82
Sijainti.....	9	Sijainti.....	9, 41
Tekniset tiedot.....	83	Reset.....	11, 61
Varoitus.....	68	RFI.....	7, 8, 26, 95, 99
Ylikuumentumisen laukaisupiste.....	74	RS485.....	23, 41, 42
Ohjausliittimien kytkeminen.....	42	S	
Ohjausten tulo/lähtö		Safe Torque Off	
Kuvaukset ja oletusasetukset.....	40	Johdotus.....	43
Tekniset tiedot.....	80	Kytkentäkaavio.....	23
Ohje		Liitinten paikat.....	41
Version numero.....	3	Varoitus.....	69
Ohjelmiston versionumero.....	3	Safe Torque Off, vahinkokäynnistyksen esto	
Ohjelmointi.....	10, 48, 103	Käyttöopas.....	3
Ohjelmointiopas.....	3	Sähkö tiedot, 380–480 V.....	74
Oikosulku.....	64	Sähkö tiedot, 525–690 V.....	76
Oven/paneelin suojus		Sanasto.....	102
Nimellismomentti.....	101	Sarjaliikenne	
P		Kuvaukset ja oletusasetukset.....	41
Paikalliset asetukset.....	52	Sijainti.....	9
Paino.....	6	Suojuksen nimellismomentti.....	101
Parametrit.....	47, 52	Siansaparot.....	20
Pätevä henkilöstö.....	4	Sisäinen vika.....	67
Pika-asetusvalikko.....	10, 47, 103	Sisänäkymät.....	7
Potentiaalinen tasaus.....	28	STO.....	3
Potentiometri.....	41	katso myös <i>Safe Torque Off, vahinkokäynnistyksen esto</i>	

Sulakkeet		U	
Ennen käynnistystä tehtävät tarkistukset.....	45	Ulkoisen hälytyksen resetointi.....	57
Sijainti.....	7, 8	Ulkomitat	
Tekniset tiedot.....	83	E1h.....	84
Vianmääritys.....	72	E2h.....	88
Ylivirtasuojaus.....	20	E3h.....	92
Suodatin.....	13	E4h.....	96
Suojaus		UL-sertifointi.....	3
Kaapelit.....	40	USB	
Kierretyt päät.....	20	Portin sijainti.....	9
RFI.....	7, 8	Tekniset tiedot.....	83
RFI-pääte.....	95, 99		
Verkkovirta.....	5	V	
Suunnitteluopas.....	3, 14, 80	Vaihehäviö.....	62
Suurjännite.....	4, 46	Valikko	
Syöttö (L1, L2, L3).....	79	Kuvaukset.....	47
Syöttöjännite.....	46, 81	Näppäimet.....	10
Syvyysmitat.....	6	Varastointi.....	12
T		Väylän päättämisen katkaisin.....	9, 42
Taajuusmuuttaja		Verkkovirta	
Alustus.....	52	Kaapelit.....	26
Ilmavälivaatimukset.....	14	Kytkeminen.....	26
Määritelmä.....	6	Liittimet.....	7, 8
Mitat.....	6	Liittimien nimellismomentti.....	101
Status.....	59	Varoitus.....	66
Tahaton käynnistys.....	4	Verkkovirtasuojaus.....	5
Takaseinän jäähditys.....	14, 100	Verkon vaihtovirta.....	26
Taltauspaneeli.....	85	katso myös <i>Verkkovirta</i>	
Tarra.....	12	Vianmääritys	
Tehoalue.....	6, 12, 74	LCP.....	71
Tehokortti		Moottori.....	71, 72
Sijainti.....	9	Sulakkeet.....	72
Varoitus.....	69	Varoitukset ja hälytykset.....	62
Tehtaan oletusasetukset.....	52	Verkkovirta.....	72
Termistori		Vikaloki.....	10
Johdotuskokoonpanot.....	57	Virta	
Kaapelin vetäminen.....	40	Raja.....	72
Liitinten paikat.....	41	Tulo.....	43
Varoitus.....	69	Vuoto.....	28
Tila ovelle		Virtakytkenä.....	20
E1h.....	87	Vuotovirta.....	5, 28
E2h.....	91		
E3h.....	95	Y	
E4h.....	99	Ylijännite.....	73
Tilalämmitin.....	7	Ylivirtasuojaus.....	20
katso myös <i>Lämmitin</i>		Ympäristö.....	13, 79
Tilaviestien määritykset.....	59	Ympäristön olosuhteet	
Turvalukituslaite.....	42	Tekniset tiedot.....	79
Turvaohjeet.....	4, 20, 46	Yleiskuvaus.....	13
Työkalut.....	12		
Tyypikilpi.....	12		



.....
Danfoss ei vastaa luetteloissa, esitteissä tai muissa painotuotteissa mahdollisesti esiintyvistä virheistä. Danfoss pidättää itselleen oikeuden tehdä ennalta ilmoittamatta tuotteisiinsa muutoksia, myös jo tilattuihin, mikäli tämä voi tapahtua muuttamatta jo sovittuja suoritusarvoja. Kaikki tässä materiaalissa esiintyvät tavaramerkit ovat asianomaisten yritysten omaisuutta. Danfoss ja Danfoss-logo ovat Danfoss A/S:n tavaramerkkejä. Kaikki oikeudet pidätetään.
.....

Danfoss A/S
Ulstaes 1
DK-6300 Graasten
vlt-drives.danfoss.com

