

GE Consumer & Industrial
Electrical Distribution

AF-650 GP™ & AF-600 FP™ 直通面板安装套件



a product of
ecomagination





1 安装说明

1.1 简介

直通面板安装套件适用于下述场合：可以用外部气流冷却散热片；或希望使用单独风管。电子元件靠固定凸缘和密封垫与外部空气隔开，二者将电子元件密封在 键盘 中，而散热片则从面板中露出。使用这些套件可排除面板内部 70% 的热量。关于功耗方面的信息，请参阅相关的变频器操作手册。

注意

当将变频器放在风道中时，必须始终安装背板和风扇。

密封垫提供了适用于 IP55/NEMA 12 机箱的防尘防水密封。

键盘两侧及风道内部的温度不得超过变频器的最大环境温度。

1.2 订购

该套件有 5 种规格，分别适用于设备规格 15、21、22、31 和 32。

直通面板安装套件由衬垫和凸缘组成。

变频器规格	直通面板套件	钢制背板（单独提供）	不锈钢背板（单独提供）
	GE 目录号	GE 目录号	GE 目录号
设备规格 15	OPCPMK15	OPCBPS15	OPCBPSS15
设备规格 21	OPCPMK21	OPCBPS21	OPCBPSS21
设备规格 22	OPCPMK22	OPCBPS22	OPCBPSS22
设备规格 31	OPCPMK31	OPCBPS31	OPCBPSS31
设备规格 32	OPCPMK32	OPCBPS32	OPCBPSS32



1

1.3 准备

1.3.1 准备面板开口和固定孔

作为安装过程的第一步，首先按下述方式在面板上的目标位置切割开口和固定孔。



图 1.1: OPCPMK15

对于 AF-650 GP 230V (不超过 5HP)、460/575V (不超过 10 HP)

对于 AF-600 FP 230V (不超过 5HP)、460/575V (不超过 10HP)。



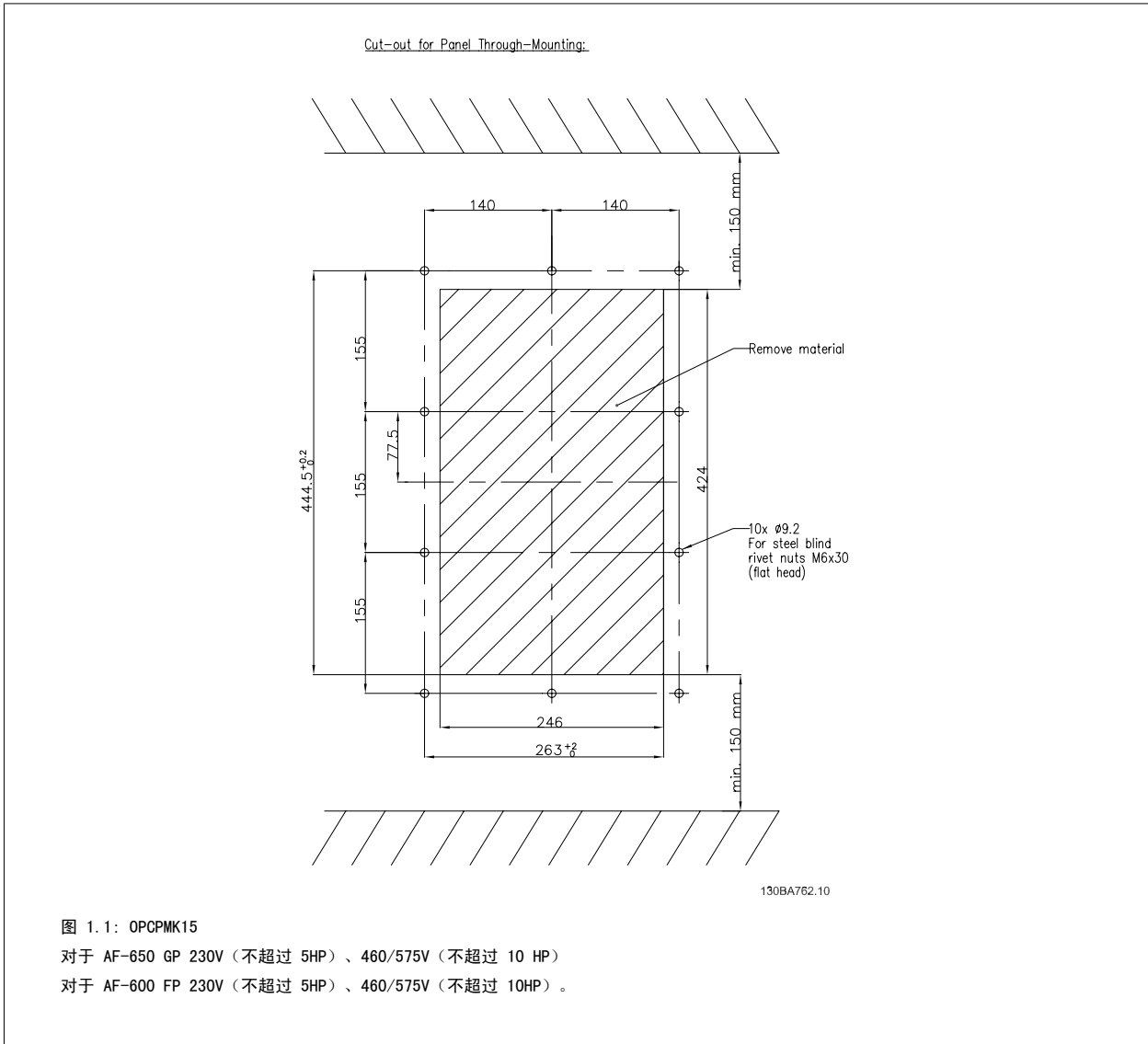
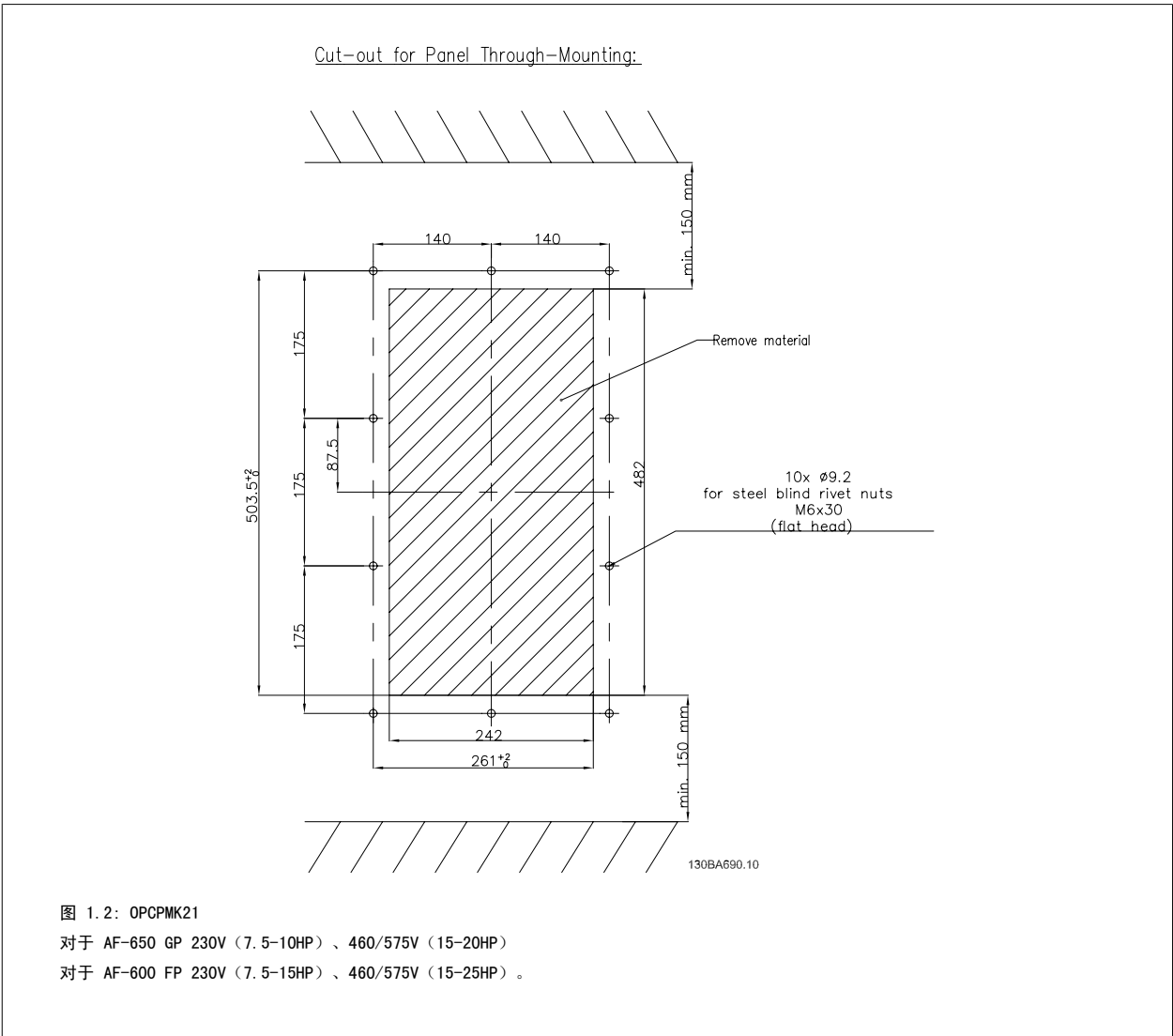

1



图 1.3: OPCPMK22

对于 AF-650 GP 230V (15HP)、460/575V (25-30HP)

对于 AF-600 FP 230V (20HP)、460/575V (30-40HP)。

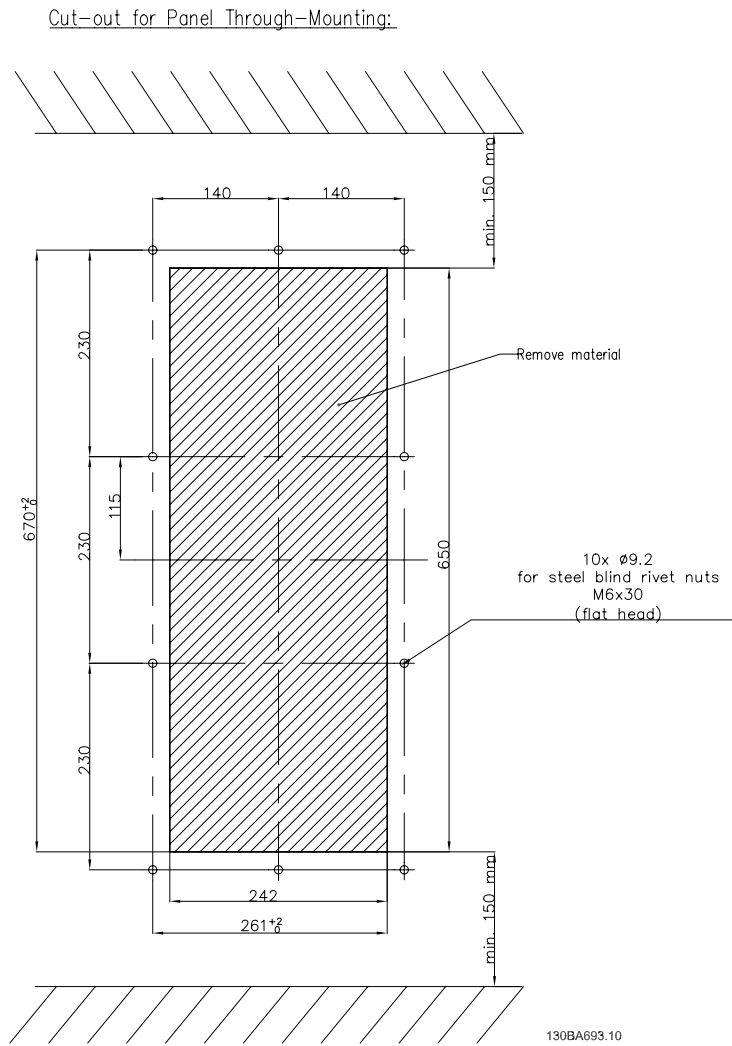

图 1.4: OPCPMK31

对于 AF-650 GP 230V (20-30HP)、460/575V (40-60HP)

对于 AF-600 FP 230V (25-40HP)、460/575V (50-75HP)。

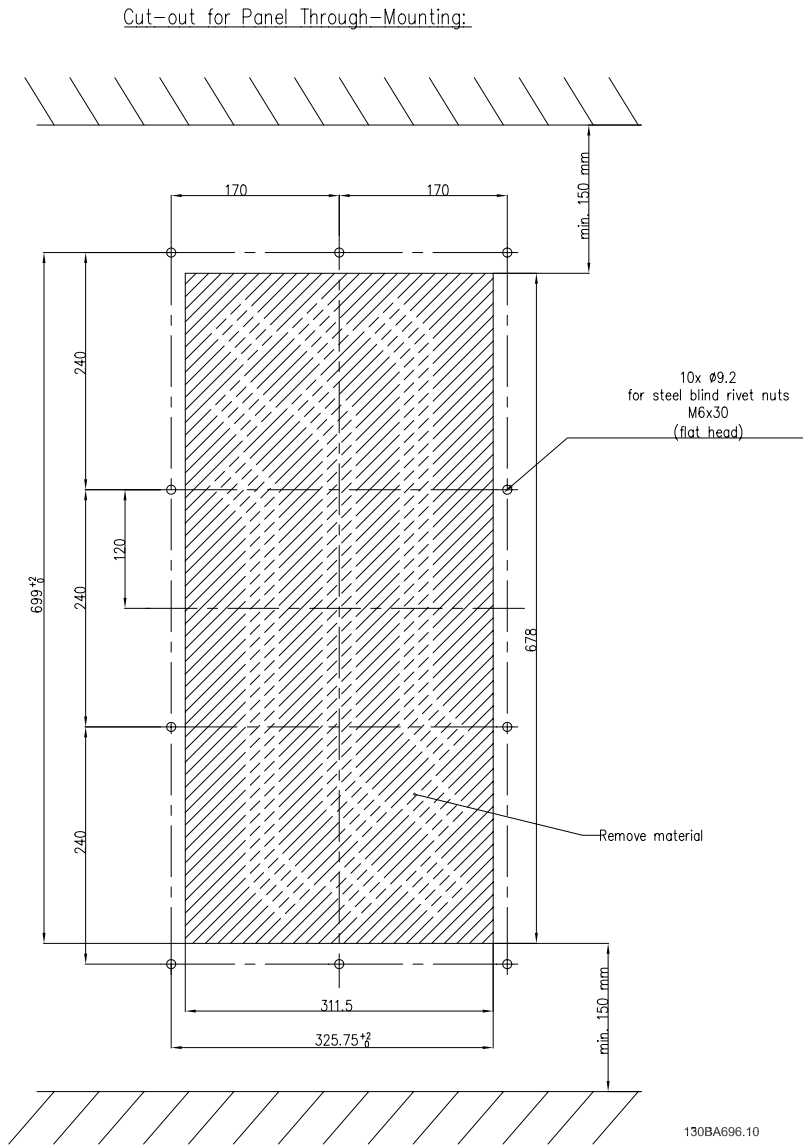

1

Cut-out for Panel Through-Mounting:



图 1.5: OPCPMK32

对于 AF-650 GP 230V (40-50HP)、460/575V (75-100HP)

对于 AF-600 FP 230V (50-60HP)、460/575V (100-125HP)。

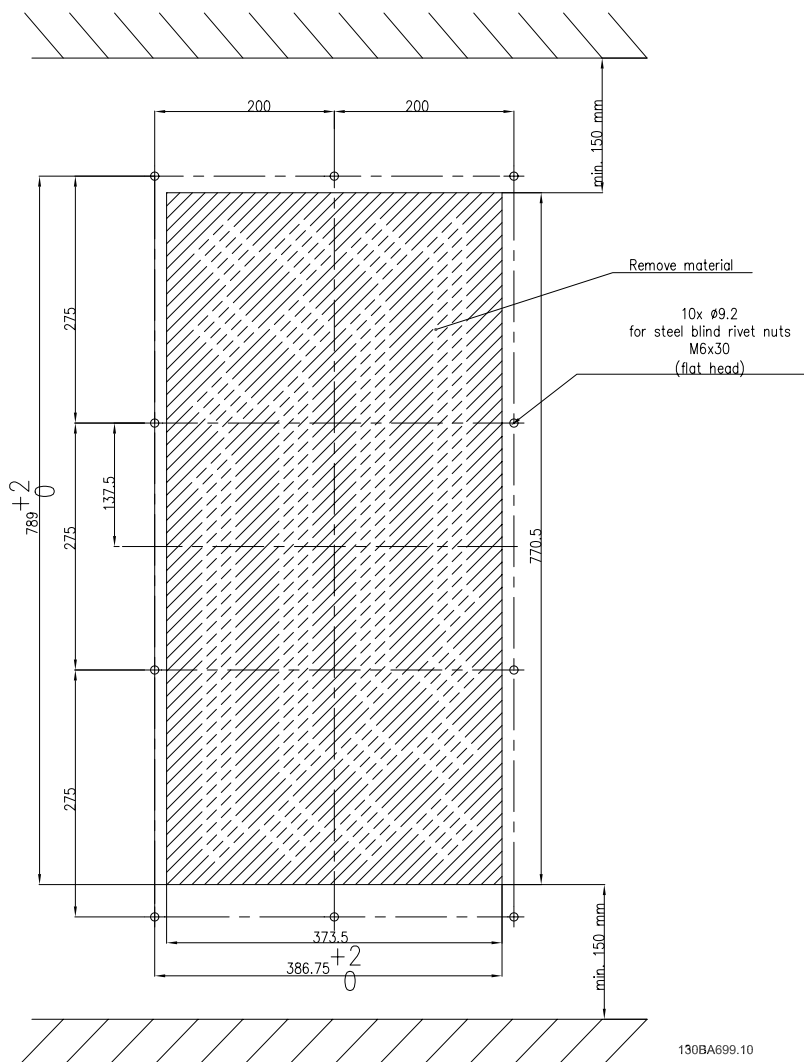

应注意确保开口尺寸的精确性，并去除锋利边棱。



1.4 装配

1.4.1 将固定凸缘装配到变频器上

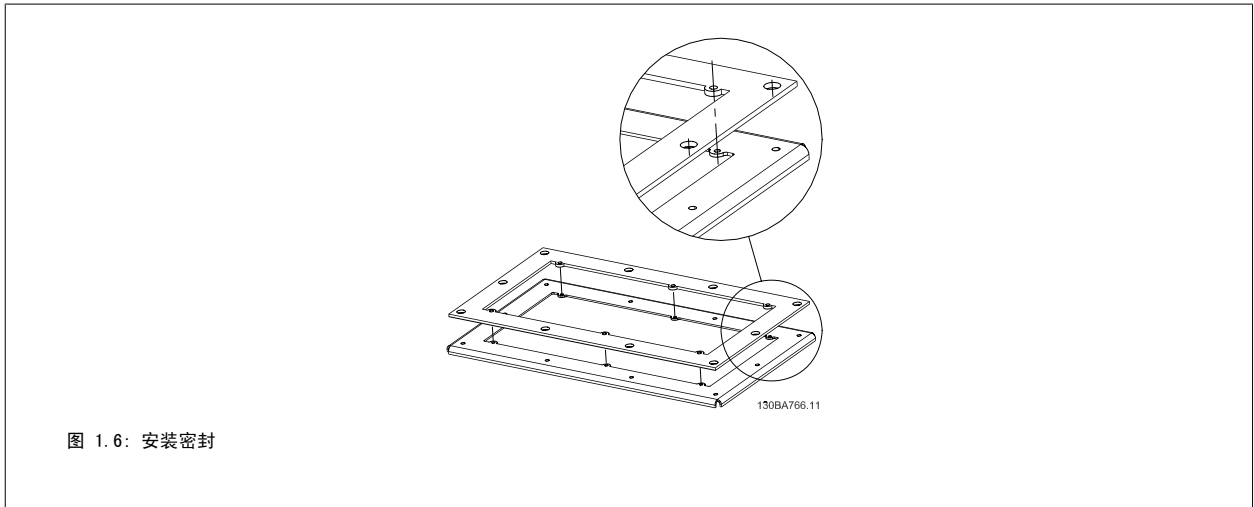

现在应使用附带的螺钉和固定垫圈将凸缘装配到变频器上。应使用 Torx-20 工具将螺钉紧固到 2.2 - 2.5 NM 的转矩。

注意

如果变频器将以透过面板前部的方式安装，则在装配凸缘时务必使其立棱朝上（面向电子元件）。如果将从面板的后部安装变频器，则在装配凸缘时应使其立棱背对着电子元件。

1

Drive main dimensions and weight:



图 1.7: OPCPMK15

Drive main dimensions and weight:

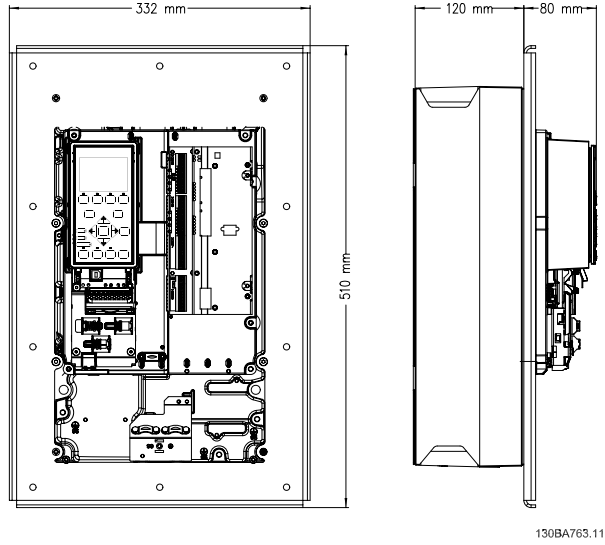

图 1.8: OPCPMK21

Drive main dimensions and weight:



图 1.9: OPCPMK22

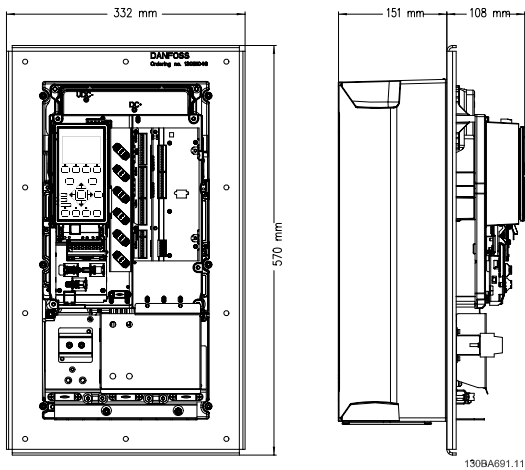

将凸缘装配到变频器上之后，便可以将设备放入面板的开口中。仔细地将散热片放入开口中，注意不要损坏密封垫。可以通过固定孔用螺母和螺栓对设备进行固定。

注意，为了使该套件符合 CE 和 UL 要求，必须要安装塑料盖。

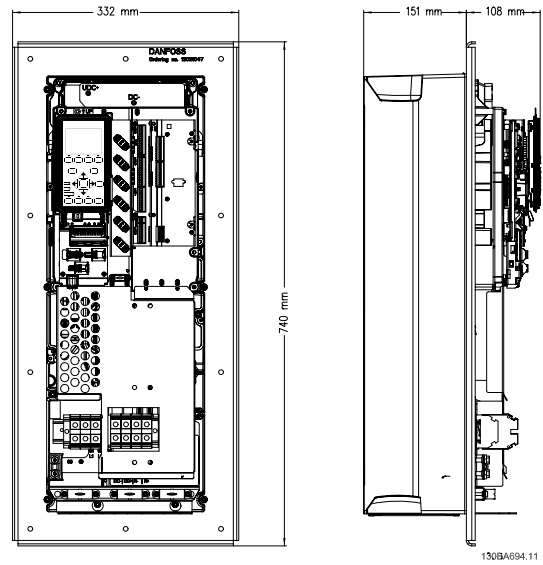
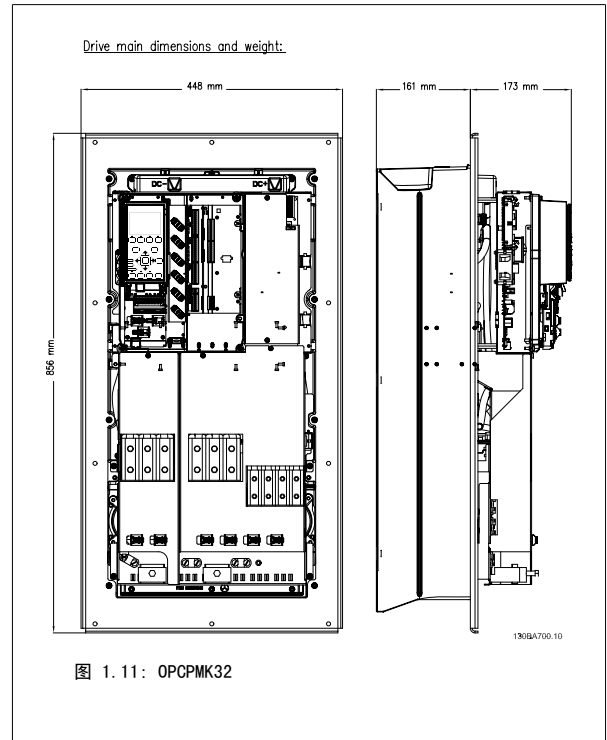
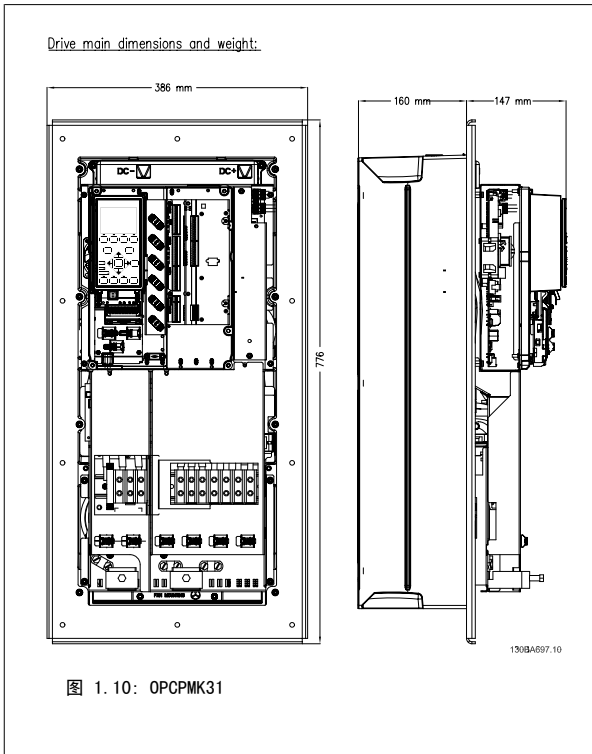
连盖板一起将固定凸缘装配到变频器上。盖板可以在电子元件侧提供 IP21 等级的防护：

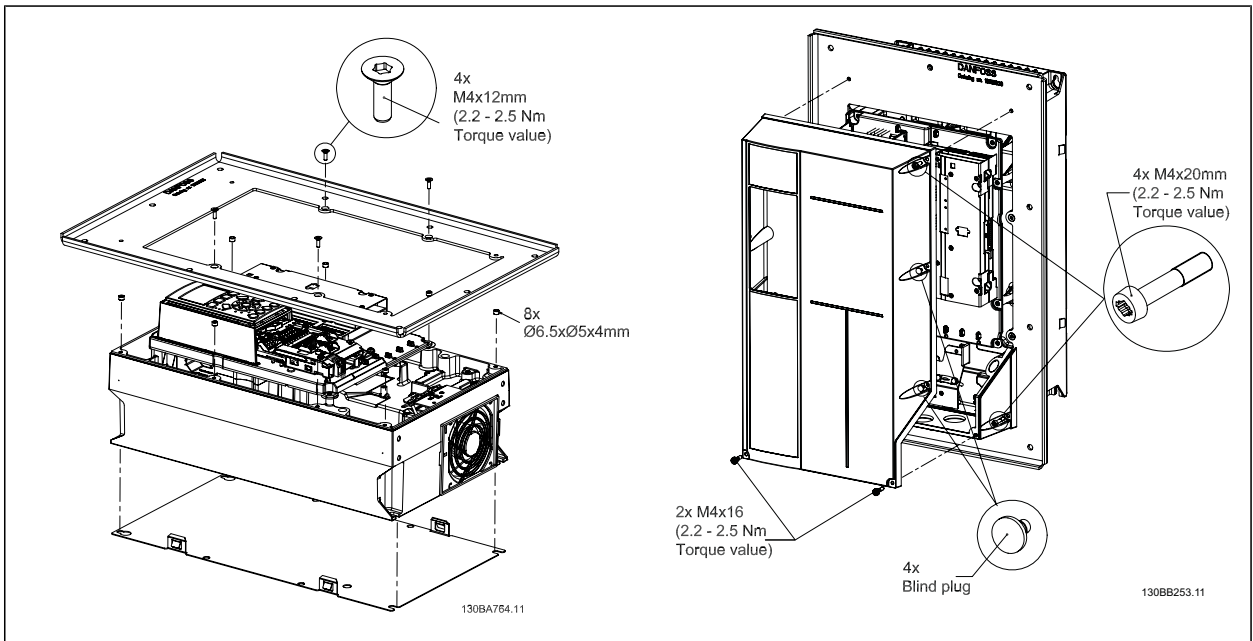



1

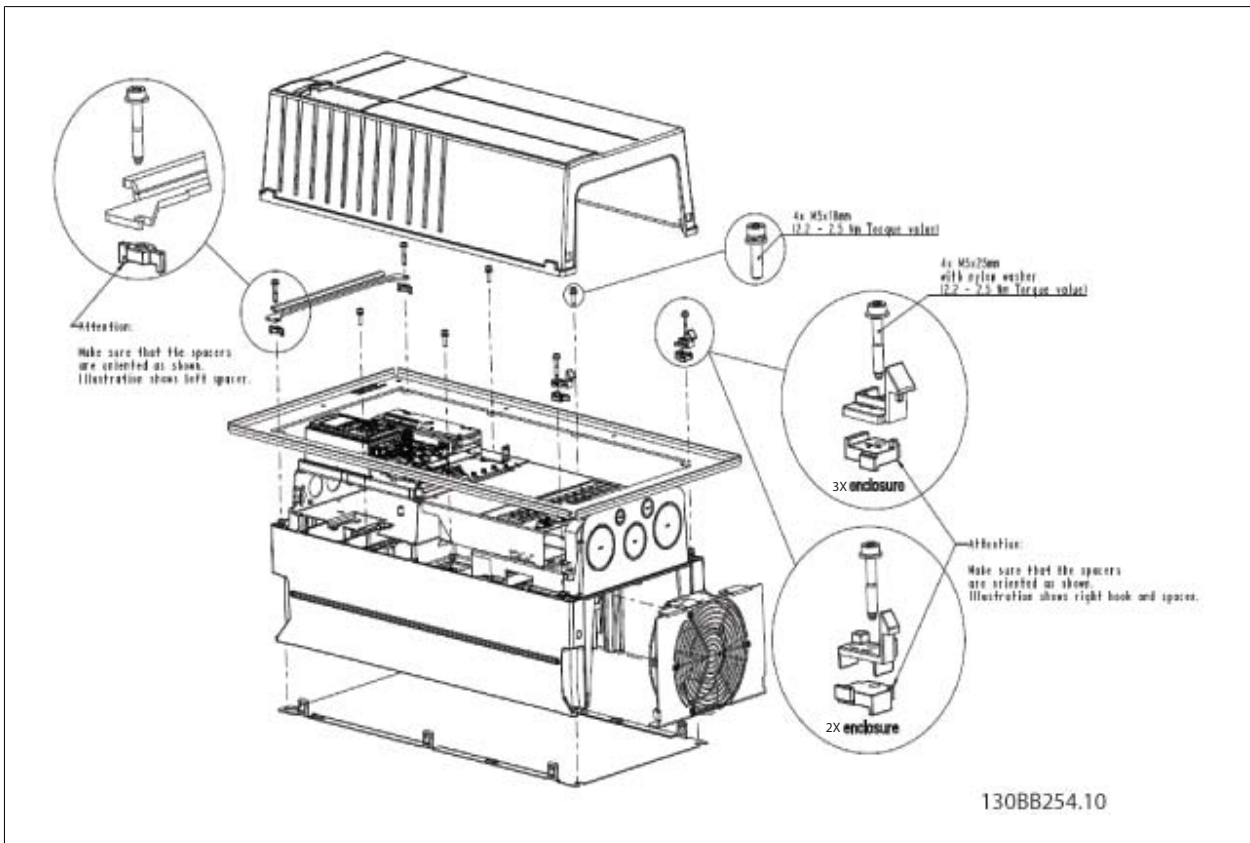

这些说明可能未包括与设备相关的某些细节或差异信息，
以及在安装、操作或维护中可能会遇到的某些意外情况。
如果购买者需要
就所购买的产品咨询更多信息或解决具体问题，
请与 GE 公司联系。

AF-600 FP 是 General Electric 公司的商标。

GE Consumer & Industrial
41 Woodford Avenue
Plainville, CT 06062

www.geelectrical.com/drives



imagination at work

130R0462



eDET-659Ca