

Chrániče prstov

VLT® Soft Starter MCD 600

1 Popis

1.1 Úvod

⚠ VýSTRAHA ⚠

NEBEZPEČENSTVO ZÁSAHU PRÚDOM

Spúšťač obsahuje po pripojení k sieťovému napätiu nebezpečné napätie. Pripojenie alebo odobratie príslušenstva, keď je spúšťač pripojený k sieti, môže spôsobiť smrť alebo vážne zranenie.

- Pred pripojením alebo odobratím príslušenstva odpojte spúšťač od sieťového napájania.
- Chrániče prstov nasadte na všetky svorky, aj keď nie je pripojený žiaden kábel.

Chrániče prstov sa umiestňujú na napájacie svorky spúšťača, aby sa zvýšila trieda ochrany IP a aby sa zabránilo náhodnému kontaktu so živými svorkami.

Chrániče prstov poskytujú ochranu IP20 pri použití s káblami s priemerom 22 mm alebo viac.

1.2 Zoznam dielov

Položka	Množstvo
Chránič prstov	6
Upevňovacie konzoly	6
Sťahovacie pásky	6
Inštalčná príručka	1

Tabuľka 1: Objednávacie číslo

Súprava	Objednávacie číslo
Súprava ochrany prstov IP20, modely 0144B–0579B	175G0186

2 Inštalácia

2.1 Inštalácia chráničov prstov

Postup

1. Odpojte spšta od sieťového a riadiaceho napätia.
2. Umiestnite 1 upevňovaciu konzolu na jednotlivé prípojnice a uchyťte k spodnej časti spšta.
3. Zasuňte každý silový kábel cez úzky koniec jednotlivých chráničov prstov.
4. Pripojte kble k príslušným svorkám spšta.

Ak sa kble nezместia do chráničov prstov, skráťte chrániče prstov na úzkej strane a vytvorte včší otvor.

5. Zatlate chráni prstov do jednotlivých upevňovacch konzol a zaistite ho pomocou sťahovacej psky.

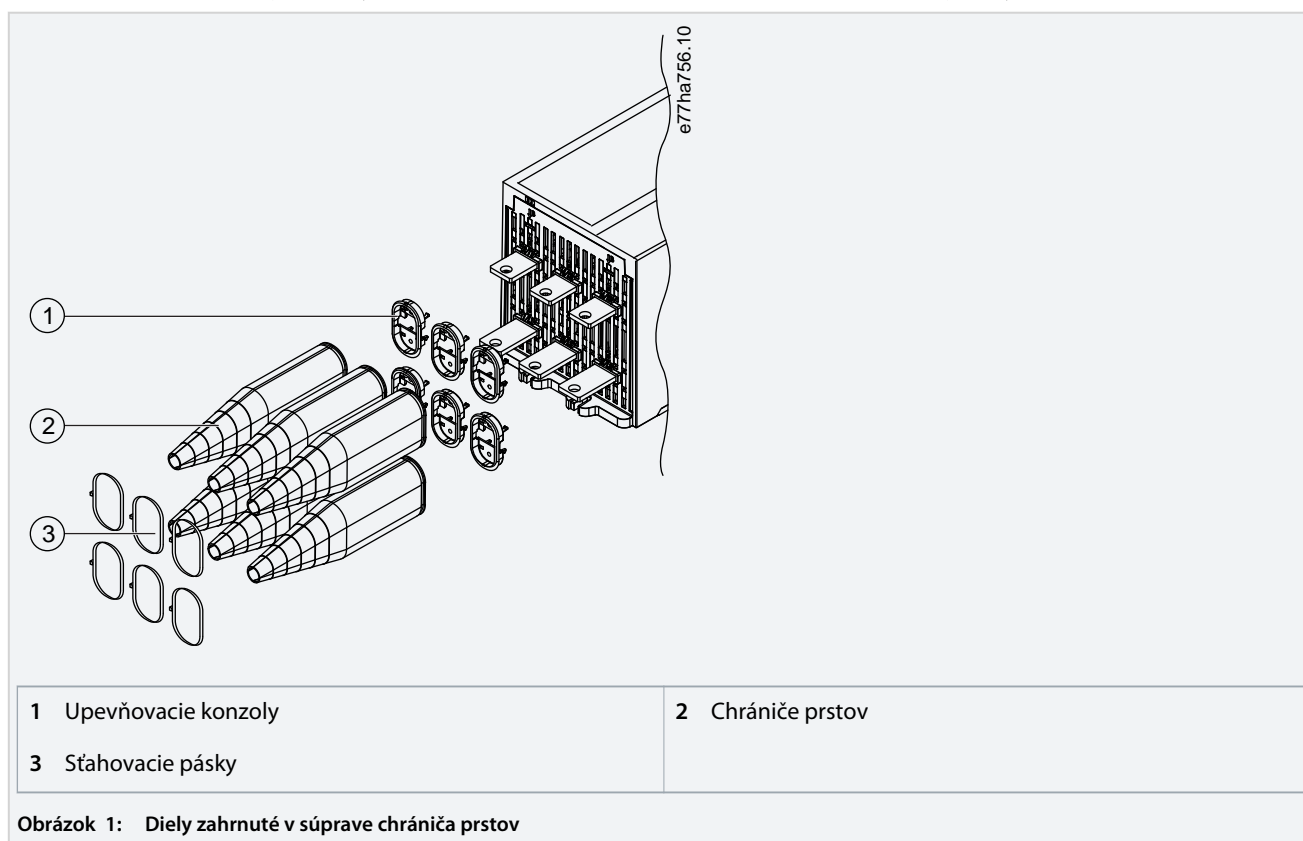

.....
Danfoss can accept no responsibility for possible errors in catalogues, brochures and other printed material. Danfoss reserves the right to alter its products without notice. This also applies to products already on order provided that such alterations can be made without subsequential changes being necessary in specifications already agreed. All trademarks in this material are property of the respective companies. Danfoss and the Danfoss logotype are trademarks of Danfoss A/S. All rights reserved.
.....

Danfoss A/S
Ulsnaes 1
DK-6300 Graasten
vlt-drives.danfoss.com

