

手罩

VLT® Soft Starter MCD 600

1 明

1.1 介

⚠ 警告 ⚠

触危

启器在接到网 有危 。在启器与源相，如果接或拆除附件，可能致重亡。

- 接或拆除附件前，先将启器与主源 断开。
- 所有端子都 安装手罩，未接 的端子也无例外。

通 将手罩安装到启器的源端子上，可以提升IP防等，防止不慎接触 端子。

于直径 22 mm 或更大直径的，手罩可提供IP20 保。

1.2 部件列表

目	数量
手罩	6
固定支架	6
束	6
安装指南	1

表 1: 号

套件	号
手罩套件 IP20, 型号 0144B-0579B	175G0186

2 安装

2.1 安装手罩

步

1. 将启器与主源及控制 断开。
2. 每条母 上放 1 个固定支架，并将支架卡入 启 器底部。
3. 每条源 穿 每一个手罩的窄端。
4. 将 接到 启 器的正确端子。

如果 穿不 手罩，截短手罩的窄端，大开口。

5. 将手罩推到每个固定支架上，用束 固定到位。

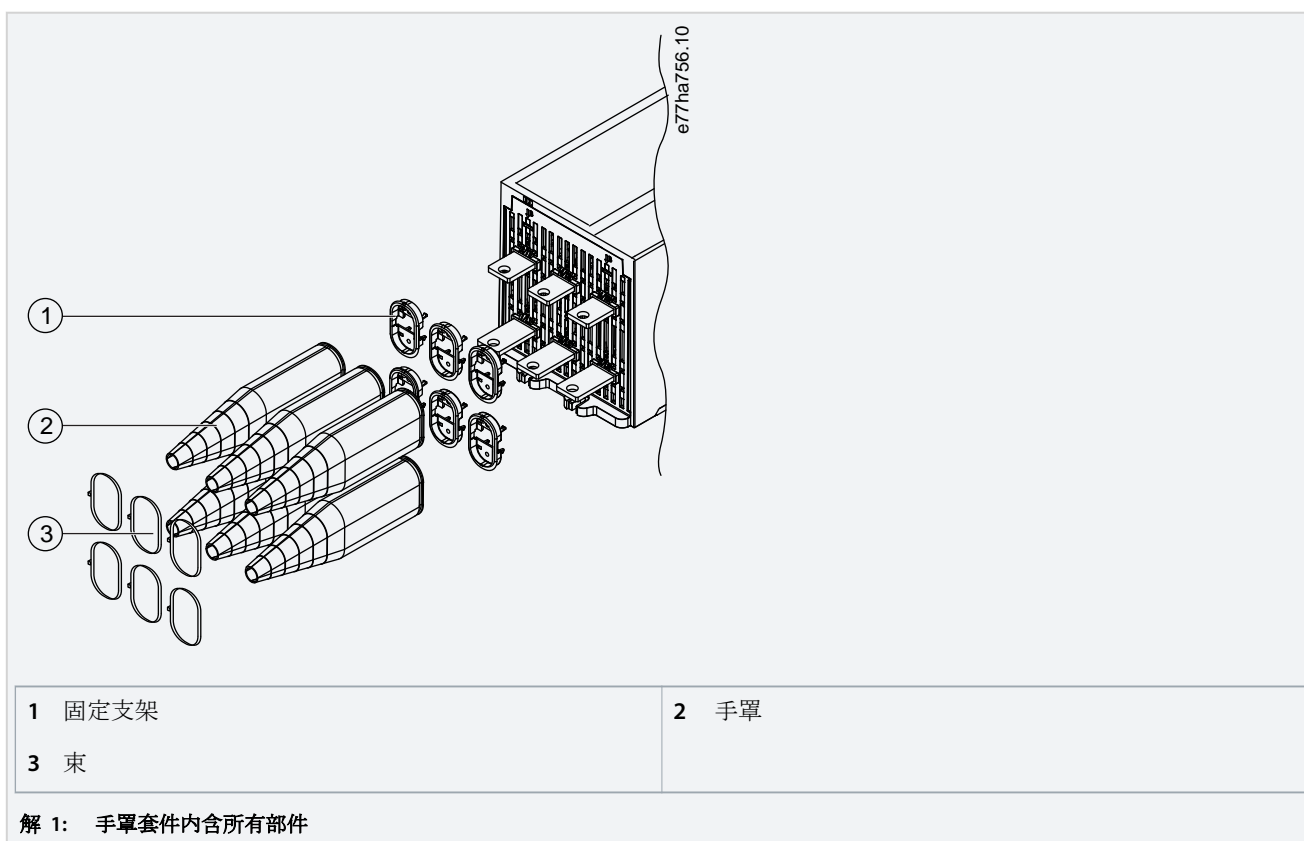

.....
Danfoss can accept no responsibility for possible errors in catalogues, brochures and other printed material. Danfoss reserves the right to alter its products without notice. This also applies to products already on order provided that such alterations can be made without subsequential changes being necessary in specifications already agreed. All trademarks in this material are property of the respective companies. Danfoss and the Danfoss logotype are trademarks of Danfoss A/S. All rights reserved.
.....

Danfoss A/S
Ulsnaes 1
DK-6300 Graasten
vlt-drives.danfoss.com

