

VACON 10
CONVERTISSEURS DE FRÉQUENCE

MANUEL D'UTILISATION COMPLET

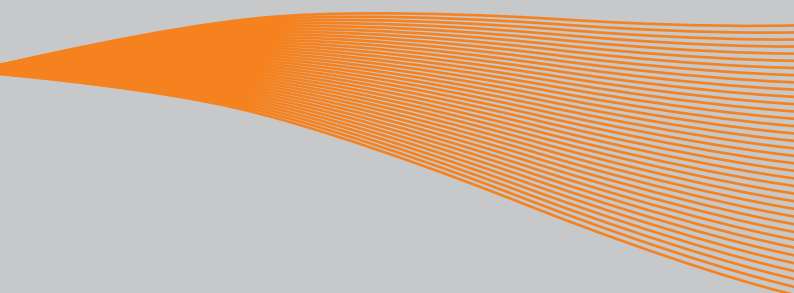

1. Sécurité	4
1.1 Mises en garde	4
1.2 Instructions de sécurité	6
1.3 Mise à la terre et protection contre les défauts de terre	6
1.4 Avant de démarrer le moteur	7
2. Réception	8
2.1 Codification	8
2.2 Stockage	8
2.3 Entretien	8
2.4 Garantie	9
3. Installation	10
3.1 Installation mécanique.....	10
3.1.1 Dimensions du Vacon 10.....	11
3.1.2 Refroidissement.....	11
3.1.3 Niveaux CEM.....	12
3.1.4 Modification de la protection CEM : passage de la classe H ou L à la classe T	13
3.2 Câblage et raccordements.....	14
3.2.1 Câblage de puissance	14
3.2.2 Câblage de commande	16
3.2.3 Caractéristiques des câbles et fusibles	18
3.2.4 Règles de câblage générales	19
3.2.5 Longueur des câbles moteur et réseau à dénuder.....	20
3.2.6 Installation des câbles et normes UL.....	20
3.2.7 Mesure de la résistance d'isolement des câbles et du moteur	21
4. Mise en service	22
4.1 Étapes de mise en service du Vacon 10	22
5. Localisation des défauts	24
6. Interface d'application du Vacon 10	27
6.1 Introduction	27
6.2 E/S de commande	29
7. Panneau opérateur	31
7.1 Généralités	31
7.2 Affichage.....	31
7.3 Clavier.....	32
7.4 Navigation avec le panneau opérateur du Vacon 10.....	33
7.4.1 Menu principal	33
7.4.2 Menu Référence.....	34
7.4.3 Menu Affichage	35
7.4.4 Menu Paramètres	37
7.4.5 Menu Historique des défauts.....	38

8. Paramètres de l'applicatif universel	39
8.1 Paramètres de configuration rapide (menu virtuel, affiché pour par. 13.1 = 1).....	40
8.2 Paramètres moteur (Panneau opérateur : Menu PAR -> P1)	42
8.3 Configuration Marche/Arrêt (Panneau opérateur : Menu PAR -> P2)	43
8.4 Références de fréquence (Panneau opérateur : Menu PAR -> P3)	43
8.5 Configuration des rampes et freins (Panneau opérateur : Menu PAR -> P4)	44
8.6 Entrées logiques (Panneau opérateur : Menu PAR -> P5).....	44
8.7 Entrées analogiques (Panneau opérateur : Menu PAR -> P6)	45
8.8 Sorties logiques et analogiques (Panneau opérateur : Menu PAR -> P7)	46
8.9 Protections (Panneau opérateur : Menu PAR -> P9)	46
8.10 Redémarrage automatique (Panneau opérateur : Menu PAR -> P10)	47
8.11 Paramètres de régulation PI (Panneau opérateur : Menu PAR -> P12)	48
8.12 Menu Utilisation facile (Panneau opérateur : Menu PAR -> P0)	49
8.13 Paramètres système	49
9. Descriptif des paramètres.....	51
9.1 Paramètres moteur (Panneau opérateur : Menu PAR -> P1)	51
9.2 Configuration Marche/Arrêt (Panneau opérateur : Menu PAR -> P2)	55
9.3 Références de fréquence (Panneau opérateur : Menu PAR -> P3)	57
9.4 Configuration des rampes et freins (Panneau opérateur : Menu PAR -> P4)	59
9.5 Entrées logiques (Panneau opérateur : Menu PAR -> P5).....	62
9.6 Entrées analogiques (Panneau opérateur : Menu PAR -> P6)	63
9.7 Sorties logiques et analogiques (Panneau opérateur : Menu PAR -> P7)	64
9.8 Protection thermique du moteur (PTM) (paramètres 9.7 à 9.10)	64
9.9 Redémarrage automatique (Panneau opérateur : Menu PAR -> P10)	67

9.10 Paramètres de régulation PI (Panneau opérateur : Menu PAR -> P12)	68
9.11 Menu Utilisation facile (Panneau opérateur : Menu PAR -> P9)	69
9.12 Paramètres du bus de terrain (Panneau opérateur : Menu PAR -> S2)	71
9.12.1 Données de traitement Modbus.....	71
10. Caractéristiques techniques	74
10.1 Caractéristiques techniques du Vacon 10	74
10.2 Caractéristiques nominales d'alimentation	75
10.2.1 Vacon 10 – Tension d'alimentation 208 à 240 V	75
10.2.2 Vacon 10 – Tension d'alimentation 380 à 480 V	76

1. SÉCURITÉ



SEUL UN ÉLECTRICIEN QUALIFIÉ EST AUTORISÉ À PROCÉDER À L'INSTALLATION ÉLECTRIQUE !

Ce manuel contient des mises en garde et des avertissements clairement signalés destinés à préserver votre sécurité personnelle ainsi qu'à éviter tout dommage accidentel susceptible d'affecter le produit ou les appareils qui lui sont reliés.

Lisez attentivement les informations contenues dans ces mises en garde et avertissements :

	<p>= Tension dangereuse Risque de mort ou de blessure grave</p>
	<p>= Mise en garde générale Risque de dommage pouvant affecter le produit ou les appareils qui lui sont reliés</p>

1.1 Mises en garde



Les composants du module de puissance du convertisseur de fréquence sont sous tension lorsque le Vacon 10 est raccordé au réseau. Tout contact avec cette tension est extrêmement dangereux et peut provoquer des blessures graves, voire mortelles. Le module de commande est isolé du potentiel réseau.



Les bornes U, V, W (T1, T2, T3) du moteur et les éventuelles bornes -/+ de la résistance de freinage sont sous tension lorsque le Vacon 10 est raccordé au réseau, même si le moteur ne tourne pas.



Les bornes d'E/S de commande sont isolées du potentiel réseau. Les bornes des sorties relais peuvent cependant être alimentées en tension de commande dangereuse même lorsque le Vacon 10 est hors tension.



Le courant de fuite à la terre des convertisseurs de fréquence Vacon 10 dépasse 3,5 mA c.a. Conformément à la norme EN61800-5-1, une connexion de terre de protection blindée doit être installée.



Si le convertisseur de fréquence est intégré à une machine, il incombe au constructeur de la machine d'équiper cette dernière d'un interrupteur principal (EN 60204-1).



Si le Vacon 10 est déconnecté du réseau lorsque le moteur tourne, il reste sous tension si le moteur est alimenté par le processus. Dans ce cas, le moteur fonctionne comme un générateur alimentant le convertisseur de fréquence.



Après sectionnement du convertisseur de fréquence du réseau, vous devez attendre l'arrêt du ventilateur et l'extinction des témoins de l'affichage. Patientez 5 minutes supplémentaires avant d'intervenir sur les raccords du Vacon 10.



Le moteur peut démarrer automatiquement après une situation de défaut si la fonction de redémarrage automatique est activée.

1.2 Instructions de sécurité



Le convertisseur de fréquence Vacon 10 a été conçu uniquement pour les installations fixes.



Aucune mesure ne doit être réalisée lorsque le convertisseur de fréquence est raccordé au réseau.



Vous ne devez procéder à aucun essai diélectrique sur aucune partie du Vacon 10. La sécurité du produit a été intégralement testée en usine.



Avant toute mesure sur le moteur et son câblage, débranchez ce dernier du convertisseur de fréquence.



N'ouvrez pas le capot du Vacon 10. Les décharges électrostatiques provenant de vos doigts peuvent endommager les composants. L'ouverture du capot peut également endommager l'appareil. Toute ouverture du capot du Vacon 10 annule la garantie.

1.3 Mise à la terre et protection contre les défauts de terre

Le convertisseur de fréquence Vacon 10 **doit toujours** être mis à la terre avec un conducteur de terre raccordé à la borne de terre. Voir la figure ci-dessous :



- La protection contre les défauts de terre à l'intérieur du convertisseur de fréquence protège uniquement le convertisseur des défauts de terre.

- Si des interrupteurs de protection contre les courants de défaut sont utilisés, ils doivent au préalable être testés avec le variateur et des courants de défaut de terre pouvant survenir dans des situations de défaut.

1.4 Avant de démarrer le moteur

Points à vérifier :



Avant de démarrer le moteur, vérifiez qu'il est correctement monté et que la machine accouplée permet son démarrage.



Réglez la vitesse maximale du moteur (fréquence) selon le moteur et la machine accouplée.



Avant d'inverser le sens de rotation de l'arbre moteur, vérifiez que vous pouvez effectuer cette opération sans danger.



Vérifiez qu'aucun condensateur de compensation du facteur de puissance n'est raccordé au câble moteur.

2. RÉCEPTION

Après déballage du produit, vérifiez que celui-ci n'a pas été endommagé pendant le transport et que la livraison est complète (comparez la référence du produit livré à la référence ci-dessous).

Si le variateur a été endommagé pendant le transport, contactez le transporteur ou sa compagnie d'assurance.

Si le contenu de la livraison ne correspond pas à votre commande, contactez immédiatement votre fournisseur.

2.1 Codification

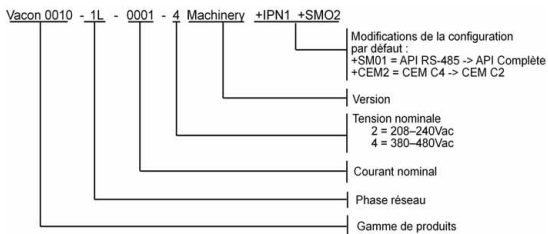

Figure 2.1: Codification des variateurs Vacon 10

2.2 Stockage

Si le convertisseur de fréquence est stocké avant son exploitation, vérifiez les conditions ambiantes :

Température de stockage -40...+70°C

Humidité relative < 95%, sans condensation

2.3 Entretien

Exploités dans des conditions normales, les convertisseurs de fréquence Vacon 10 n'exigent aucun entretien.

2.4 Garantie

Seuls les défauts de fabrication sont couverts par la garantie. Le fabricant décline toute responsabilité pour les dommages survenant pendant le transport, la réception, l'installation, la mise en service ou l'exploitation.

Le fabricant ne pourra en aucun cas être tenu responsable des dommages et défaillances résultant d'une utilisation inadéquate, d'une erreur d'installation, de températures ambiantes inappropriées, de la présence de poussières ou de substances corrosives, ou encore d'un fonctionnement hors valeurs nominales. Le fabricant ne peut être tenu responsable des dommages indirects.

Le délai de garantie du fabricant est de 18 mois à compter de la livraison ou de 12 mois à compter de la mise en service, selon le délai qui échoit en premier (Conditions générales NL92/Orgalime S92).

Le distributeur peut spécifier des délais de garantie différents de ceux indiqués ci-dessus. Les délais de garantie doivent être précisés dans les conditions de vente et de garantie du distributeur. Vacon n'assume aucune responsabilité pour d'autres garanties que celles accordées par Vacon.

Pour toutes les questions concernant la garantie, contactez d'abord votre distributeur.

3. INSTALLATION

3.1 Installation mécanique

Le Vacon 10 peut être installé sur un mur de deux façons : par vissage ou par montage sur un rail DIN. Les dimensions de montage sont indiquées au dos du variateur et sur la page suivante.

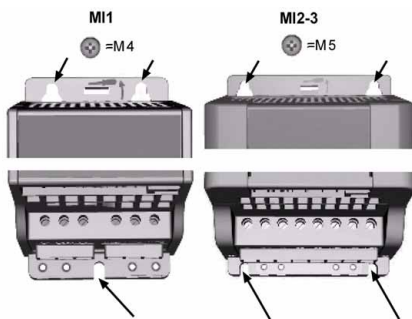

Figure 3.1 : Montage par vissage

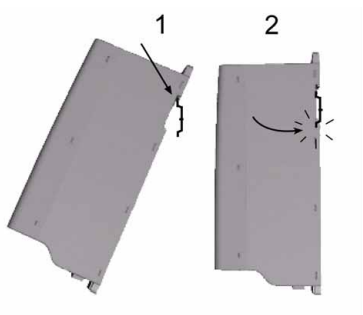

Figure 3.2 : Montage sur un rail DIN

3.1.1 Dimensions du Vacon 10

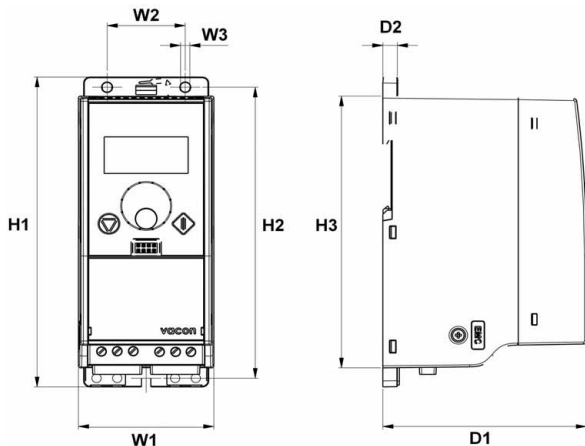

Figure 3.3 : Dimensions du Vacon 10, MI1-MI3

Type	H1	H2	H3	L1	L2	L3	P1	P2
MI1	156,5	147	137,3	65,5	37,8	4,5	98,5	7
MI2	195	183	170	90	62,5	5,5	101,5	7
MI3	262,5	252,3	241,3	100	75	5,5	108,5	7

Tableau 3.1 : Dimensions du Vacon 10 en millimètres

3.1.2 Refroidissement

Tous les variateurs Vacon 10 sont refroidis par un flux d'air forcé. Une distance de dégagement suffisante doit être maintenue au-dessus et au-dessous du convertisseur de fréquence afin de garantir une ventilation et un refroidissement suffisant. Le tableau ci-dessous indique les distances de dégagement requises.

Type	Dimensions (mm)	
	A	B
M11	100	50
M12	100	50
M13	100	50

Tableau 3.2 : Dimensions requises pour le refroidissement

Type	Volume d'air requis (m ³ /h)
M11	10
M12	10
M13	30

Tableau 3.3 : Volume d'air requis pour le refroidissement



3.1.3 Niveaux CEM

Catégorie C1 (Vacon CEM classe C) : Les convertisseurs de fréquence de cette classe sont conformes aux exigences de la catégorie C1 de la norme produit EN 61800-3 (2004). La catégorie C1 assure les meilleures caractéristiques CEM et comprend les convertisseurs dont la tension nominale n'excède pas 1000 V et qui sont conçus pour une utilisation dans le 1er environnement. REMARQUE : les exigences de la classe C sont satisfaites uniquement en ce qui concerne les émissions conduites.

Catégorie C2 (Vacon CEM classe H) : Les convertisseurs de fréquence de cette classe sont conformes aux exigences de la catégorie C2 de la norme produit EN 61800-3 (2004). La catégorie C2 comprend les convertisseurs pour les installations fixes dont la tension nominale n'excède pas 1000 V. Les convertisseurs de fréquence de classe H peuvent être utilisés à la fois dans le 1er et le 2nd environnement.

Catégorie C3 (Vacon CEM classe L) : Les convertisseurs de fréquence de cette classe sont conformes aux exigences de la catégorie C3 de la norme produit EN 61800-3 (2004). La catégorie C3 comprend les convertisseurs dont la tension nominale n'excède pas 1000 V et qui sont conçus pour une utilisation dans le 2nd environnement uniquement.

Catégorie C4 (Vacon CEM classe N) : Les variateurs de cette classe n'offrent pas de protection contre les émissions CEM. Ils sont destinés à être montés en armoire. REMARQUE : un filtrage CEM externe doit généralement répondre aux exigences relatives aux émissions CEM.

Catégorie C4 pour les réseaux IT (Vacon CEM classe T) : Les convertisseurs de fréquence de cette classe répondent à la norme produit EN 61800-3 (2004) s'ils sont destinés à être utilisés dans des systèmes IT. Dans les systèmes IT, les réseaux sont

isolés de la terre ou reliés à la terre via des raccordements à impédance élevée pour assurer un faible courant de fuite. REMARQUE : si les convertisseurs sont raccordés à d'autres types de réseau, ils ne sont conformes à aucune exigence CEM.

Environnements de la norme produit EN 61800-3 (2004)

Premier environnement : Environnement comprenant les locaux à vocation domestique. Il comprend également les établissements directement raccordés, sans transformateur intermédiaire, à un réseau électrique basse tension alimentant des bâtiments utilisés à des fins domestiques.

REMARQUE : les maisons, appartements, locaux commerciaux ou bureaux situés dans un bâtiment résidentiel sont des exemples de lieux faisant partie du premier environnement.

Second environnement : Environnement incluant tous les établissements autres que ceux directement raccordés à un réseau électrique basse tension alimentant des bâtiments utilisés à des fins domestiques.

REMARQUE : les zones industrielles et les zones techniques de tout bâtiment alimenté par un transformateur dédié sont des exemples de lieux faisant partie du second environnement.

3.1.4 Modification de la protection CEM : passage de la classe H ou L à la classe T

La classe de protection CEM des convertisseurs de fréquence Vacon 10 peut être modifiée de la classe H ou L à la classe T, ceci en retirant la vis de déconnexion du condensateur CEM, comme illustré ci-dessous.

Remarque ! N'essayez pas de modifier le niveau CEM pour revenir à la classe H ou L. Même en inversant la procédure ci-dessus, le convertisseur de fréquence ne satisfera plus aux exigences CEM de la classe H/L !

Les convertisseurs de fréquence Vacon 10 se divisent en cinq classes en fonction du niveau de perturbations électromagnétiques émises, des exigences du réseau électrique et de l'environnement d'installation (voir ci-dessous). La classe CEM de chaque produit est définie dans la codification.

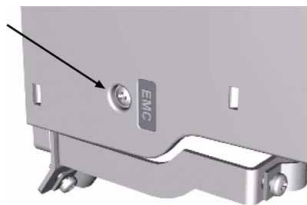

3.2 Câblage et raccordements

3.2.1 Câblage de puissance

Remarque ! Le couple de serrage pour les câbles de puissance est de 0,5 - 0,6 Nm.

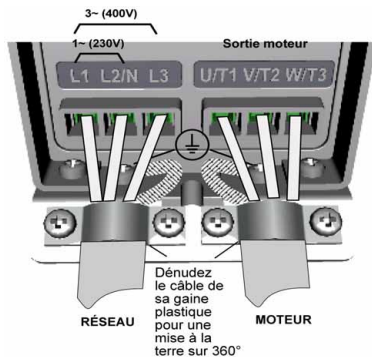

Figure 3.4 : Raccordements de puissance Vacon 10, M11

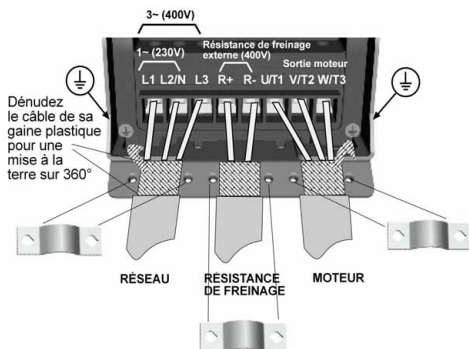

Figure 3.5 : Raccordements de puissance Vacon 10, MI2 - MI3

3.2.2 Câblage de commande

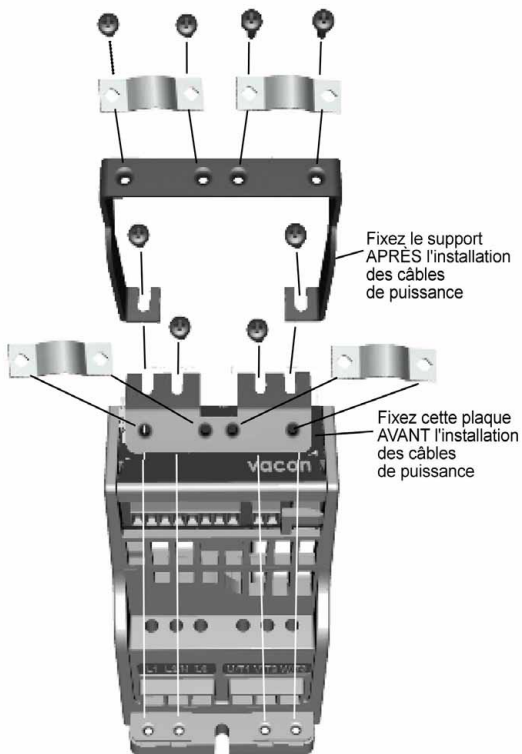

Figure 3.6 : Montage de la plaque PE et du support de câble API



Figure 3.7 : Ouverture du capot

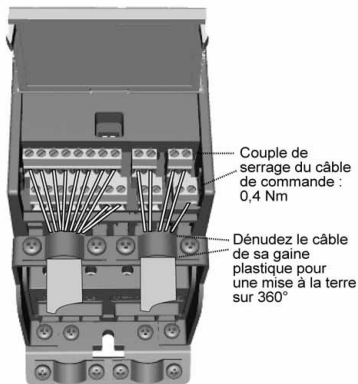

Figure 3.8 : Installation des câbles de commande. Voir section 6.2

3.2.3 Caractéristiques des câbles et fusibles

Vous devez utiliser des câbles offrant une résistance thermique minimale de +70°C. Les câbles et les fusibles doivent être dimensionnés comme indiqué dans les tableaux ci-dessous. Les caractéristiques des câbles selon la réglementation UL sont reprises à la section 3.2.6.

Les fusibles font également office de protection contre la surcharge des câbles. Ces consignes s'appliquent uniquement lorsqu'un seul moteur est raccordé au convertisseur de fréquence. Dans tous les autres cas, contactez Vacon.

Classe CEM	Classe H	Classe L	Classe N
Types de câbles réseau	1	1	1
Types de câbles moteur	3	2	1
Types de câbles de commande	4	4	4

Tableau 3.4 : Types de câbles requis par les normes. Les niveaux CEM sont décrits dans la section 3.1.3.

Type de câble	Description
1	Câble de puissance destiné aux installations fixes et tension secteur appropriée. Blindage facultatif. (modèle NKCABLES/MCMK ou similaire conseillé)
2	Câble de puissance avec fil coaxial de protection et pour tension réseau spécifique. (modèle NKCABLES/MCMK ou similaire conseillé)
3	Câble de puissance à blindage faible impédance compact et pour tension réseau spécifique. (modèle NKCABLES /MCCMK, SAB/ÖZCUY-J ou similaire conseillé) *une mise à la terre sur 360° des raccordements du moteur et du CF est exigée par les normes
4	Câble protégé par un blindage faible impédance compact (modèle NKCABLES /Jamak, SAB/ÖZCuY-O ou similaire).

Tableau 3.5 : Descriptions des types de câbles

Taille	Type	I _N [A]	Fusible [A]	Câble réseau Cu [mm ²]	Section du câble de borne (min/max)			
					Borne principale [mm ²]	Borne de terre [mm ²]	Borne de commande [mm ²]	Borne relais [mm ²]
MI1	0001-0004	1,7-3,7	10	2*1.5+1.5	1.5-4	1.5-4	0.5-1.5	0.5-1.5
MI2	0005-0007	4,8-7,0	20	2*2.5+2.5	1.5-4	1.5-4	0.5-1.5	0.5-1.5
MI3	0009	9,6	32	2*6+6	1.5-6	1.5-6	0.5-1.5	0.5-1.5

Tableau 3.6 : Sections câble et fusible, pour Vacon 10, 208 - 240 V

Taille	Type	I _N [A]	Fusible [A]	Câble réseau Cu [mm ²]	Section du câble de borne (min/max)			
					Borne principale [mm ²]	Borne de terre [mm ²]	Borne de commande [mm ²]	Borne relais [mm ²]
MI1	0009-0004	1,9-3,3	6	3*1.5+1.5	1.5-4	1.5-4	0.5-1.5	0.5-1.5
MI2	0005-0006	4,3-5,6	10	3*1.5+1.5	1.5-4	1.5-4	0.5-1.5	0.5-1.5
MI3	0008-0012	7,6 - 12	20	3*2.5+2.5	1.5-6	1.5-6	0.5-1.5	0.5-1.5

Tableau 3.7 : Sections câble et fusible, pour Vacon 10, 380 - 480V

3.2.4 Règles de câblage générales

1	Avant de procéder à l'installation, vérifiez que tous les composants du convertisseur de fréquence sont hors tension.
2	<p>Montez les câbles moteur à distance suffisante des autres câbles :</p> <ul style="list-style-type: none"> • Évitez les longs cheminement parallèles des câbles moteur avec d'autres câbles • Si le câble moteur est monté parallèlement à d'autres câbles, la distance minimum entre le câble moteur et les autres câbles doit être de 0,3 m • La distance donnée s'applique également aux distances de séparation entre les câbles moteur et les câbles de signaux des autres systèmes • La longueur maximale des câbles moteur est de 30 m • Les câbles moteur doivent croiser les autres câbles à un angle de 90°
3	Si le niveau d'isolement des câbles doit être mesuré, voir section 3.2.7.

4

Raccordement des câbles :

- Dénudez les câbles moteur et réseau comme préconisé dans la figure 3.9.
- Raccordez les câbles réseau, moteur et de commande sur leurs bornes respectives (voir figures 3.4 - 3.8).
- Notez les couples de serrage des **câbles de puissance** et des **câbles de commande** indiqués à la page 14 et à la page 17.
- Pour la procédure d'installation des câbles selon la réglementation UL, voir section 3.2.6.
- Vérifiez que les fils des câbles de commande ne sont pas en contact avec les composants électroniques de l'appareil.
- Si une **résistance de freinage externe** (option) est utilisée, raccordez son câble sur la borne appropriée.
- **Vérifiez le raccordement** du câble de mise à la terre sur le moteur et les bornes du convertisseur de fréquence repérées.
- Raccordez le **blindage séparé du câble moteur à la plaque de terre** du convertisseur de fréquence, du moteur et du réseau.

3.2.5 Longueur des câbles moteur et réseau à dénuder

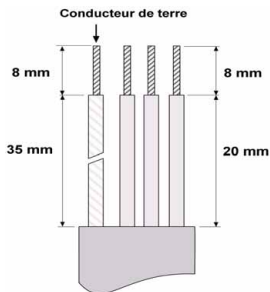

Figure 3.9 : Dénudage des câbles

Remarque ! Dénudez également les câbles de leur gaine plastique pour une mise à la terre sur 360°. Voir figures 3.4, 3.5 et 3.8.

3.2.6 Installation des câbles et normes UL

Pour que votre installation soit conforme aux réglementations UL (Underwriters Laboratories), vous devez utiliser un câble en cuivre homologué UL avec une résistance thermique minimale de + 60/75°C.

3.2.7 Mesure de la résistance d'isolement des câbles et du moteur

Si vous suspectez un défaut d'isolement du moteur ou des câbles, procédez aux mesures décrites ci-dessous.

1. Mesure de la résistance d'isolement du câble moteur

Débranchez le câble moteur des bornes U/T1, V/T2 et W/T3 du convertisseur de fréquence et du moteur. Mesurez la résistance d'isolement du câble moteur entre chaque conducteur de phase ainsi qu'entre chaque conducteur de phase et le conducteur de terre de protection.

La résistance d'isolement mesurée doit être $> 1 \text{ MOhm}$.

2. Mesure de la résistance d'isolement du câble réseau

Débranchez le câble réseau des bornes L1, L2/N et L3 du convertisseur de fréquence et du réseau. Mesurez la résistance d'isolement du câble réseau entre chaque conducteur de phase ainsi qu'entre chaque conducteur de phase et le conducteur de terre de protection. La résistance d'isolement mesurée doit être $> 1 \text{ MOhm}$.

3. Mesure de la résistance d'isolement du moteur

Débranchez le câble moteur du moteur et ouvrez les pontages dans la boîte à bornes du moteur. Mesurez la résistance d'isolement de chaque enroulement moteur. La tension de mesure doit être au moins égale à la tension nominale du moteur, sans dépasser 1000 V. La résistance d'isolement mesurée doit être $> 1 \text{ MOhm}$.

4. MISE EN SERVICE

Avant toute mise en service, reportez-vous aux mises en garde et instructions de la section 1 !

4.1 Étapes de mise en service du Vacon 10

1	Lisez attentivement et mettez en œuvre les instructions de sécurité de la section 1.
2	Après l'installation, assurez-vous que : <ul style="list-style-type: none"> • le convertisseur de fréquence et le moteur sont mis à la terre • les câbles réseau et moteur respectent les exigences énoncées à la section 3.2.3 • les câbles de commande cheminent aussi loin que possible des câbles de puissance (voir section 3.2.4, étape 2) et que les blindages des câbles sont raccordés à la terre de protection <div style="text-align: center;">  </div>
3	Vérifiez la qualité et le volume d'air de refroidissement (section 3.1.2).
4	Vérifiez que tous les interrupteurs Marche /Arrêt raccordés au bornier d'E/S sont en position Arrêt.
5	Mettez le convertisseur de fréquence sous tension.
Remarque : les étapes suivantes ne sont applicables que si vous disposez d'une interface d'application API Complète ou API Limitée sur votre Vacon 10.	
6	Régalez les paramètres du groupe 1 en fonction des exigences de votre application. Au minimum, les paramètres suivants doivent être réglés : <ul style="list-style-type: none"> • tension nominale du moteur (par. 1.1) • fréquence nominale du moteur (par. 1.2) • vitesse nominale du moteur (par. 1.3) • courant nominal du moteur (par. 1.4) Les valeurs requises doivent être reprises de la plaque signalétique du moteur.

7	<p>Procédez à un essai sans moteur. Procédez soit au Test A, soit au Test B :</p> <p>A) Signal de commande reçu via le bornier d'E/S :</p> <ul style="list-style-type: none">• Positionnez l'interrupteur Marche /Arrêt sur MARCHE (ON).• Changez la référence de fréquence (potentiomètre).• Vérifiez dans le menu Affichage que la valeur de la fréquence moteur change conformément à la nouvelle référence de fréquence.• Repositionnez l'interrupteur Marche/Arrêt sur ARRÊT (OFF). <p>B) Commande au panneau opérateur :</p> <ul style="list-style-type: none">• Sélectionnez le panneau opérateur comme source de commande avec le par. 2.1. Vous pouvez aussi passer aux commandes par le panneau opérateur en maintenant la molette de déplacement enfoncée pendant 5 secondes.• Appuyez sur la touche Marche du panneau opérateur.• Vérifiez dans le menu Affichage que la valeur de la fréquence moteur change conformément à la nouvelle référence de fréquence.• Appuyez sur la touche Arrêt du panneau opérateur.
8	<p>Procédez aux essais sans charge si possible sans relier le moteur à la machine entraînée. Si cela n'est pas possible, vérifiez que chaque essai peut être réalisé en toute sécurité. Informez vos collègues de la réalisation des essais.</p> <ul style="list-style-type: none">• Mettez l'appareil hors tension et patientez jusqu'à l'arrêt du variateur.• Raccordez le câble moteur au moteur et aux bornes appropriées du convertisseur de fréquence.• Vérifiez que tous les interrupteurs Marche/Arrêt sont en position Arrêt (OFF).• Mettez sous tension.• Répétez l'essai 7A ou 7B.
9	<p>Reliez le moteur à la machine entraînée (si l'essai sans charge a été exécuté avec le moteur non relié à la machine).</p> <ul style="list-style-type: none">• Avant de procéder aux essais, vérifiez qu'ils ne présentent aucun danger.• Informez vos collègues de la réalisation des essais.• Répétez l'essai 7A ou 7B.

5. LOCALISATION DES DÉFAUTS

Remarque : Les codes de défaut listés dans cette section sont visibles si l'interface d'application possède un affichage, comme par exemple en API COMPLÈTE ou en API LIMITÉE, ou si un ordinateur personnel est connecté au variateur.

Lorsqu'un défaut est détecté par l'électronique de commande du convertisseur de fréquence, l'entraînement est arrêté et la lettre F suivie de l'ordinal du défaut et de son code s'affiche comme ci-dessous :

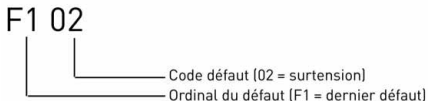

Le défaut peut être réarmé en appuyant sur la touche Arrêt du panneau opérateur, ou par le bornier d'E/S ou le bus de terrain. Les défauts pour lesquels l'heure de survenance a été relevée sont enregistrés dans le menu Historique des défauts, que vous pouvez parcourir. Les différents codes de défaut, leur origine et les mesures correctives sont présentés dans le tableau ci-dessous.

Code de défaut	Intitulé du défaut	Origine possible	Mesures correctives
1	Surintensité	Le convertisseur de fréquence a détecté un courant trop élevé ($> 4 \cdot I_N$) dans le câble moteur : <ul style="list-style-type: none"> • brusque surcharge importante • court-circuit dans les câbles moteur • moteur inadéquat 	Vérifiez la charge. Vérifiez la taille du moteur. Vérifiez les câbles.
2	Surtension	La tension du bus c.c. a dépassé la limite de sécurité interne : <ul style="list-style-type: none"> • temps de décélération trop court • fortes pointes de surtension réseau 	Augmentez le temps de décélération (P.4.3).
3	Défaut de terre	La fonction de mesure du courant a détecté un courant de fuite supplémentaire au démarrage : <ul style="list-style-type: none"> • défaut d'isolement dans les câbles ou le moteur 	Vérifiez le moteur et son câblage.

tableau 5.1 : Codes de défaut

Code de défaut	Intitulé du défaut	Origine possible	Mesures correctives
8	Défaut système	<ul style="list-style-type: none"> panne d'un composant fonctionnement défectueux 	Réarmez le défaut et redémarrez. Si le défaut se reproduit, contactez votre distributeur.
9	Sous-tension	<p>La tension du bus c.c. a dépassé la limite de sécurité interne :</p> <ul style="list-style-type: none"> origine la plus probable : tension réseau trop faible défaut interne au convertisseur de fréquence coupures réseau 	En cas de coupure réseau temporaire, réarmez le défaut et redémarrez le convertisseur de fréquence. Vérifiez la tension réseau. Si elle est correcte, le défaut est interne au convertisseur. Contactez votre distributeur.
13	Sous-température du convertisseur de fréquence	La température de l'interrupteur IGBT est inférieure à -10°C	Vérifiez la température ambiante.
14	Surtempérature du convertisseur de fréquence	La température de l'interrupteur IGBT dépasse 120°C. Un avertissement de surtempérature est émis lorsque la température de l'interrupteur IGBT dépasse 110°C.	Vérifiez que le flux d'air de refroidissement n'est pas bloqué. Vérifiez la température ambiante. Vérifiez que la fréquence de découpage n'est pas trop élevée par rapport à la température ambiante et à la charge moteur.
15	Calage moteur	Déclenchement de la protection contre le calage du moteur.	Vérifiez le moteur.
16	Surtempérature du moteur	Échauffement anormal du moteur détecté par le modèle thermique du convertisseur de fréquence. Le moteur est en surcharge.	Réduisez la charge moteur. S'il n'y a aucune surcharge du moteur, vérifiez les paramètres du modèle thermique.
22	EEPROM Erreur checksum	<p>Défaut de sauvegarde des paramètres</p> <ul style="list-style-type: none"> fonctionnement défectueux panne d'un composant 	Contactez votre distributeur.

tableau 5.1 : Codes de défaut

Code de défaut	Intitulé du défaut	Origine possible	Mesures correctives
25	Défaut du chien de garde (watchdog) du microcontrôleur	<ul style="list-style-type: none"> fonctionnement défectueux panne d'un composant 	Réarmez le défaut et redémarrez. Si le défaut se reproduit, contactez votre distributeur.
34	Communication du bus interne	Interférence ambiante ou matériel défectueux	Si le défaut se reproduit, contactez votre distributeur.
35	Défaut de l'application	L'application ne fonctionne pas	Contactez votre distributeur.
50	Entrée analogique I_{in} < 4 mA (plage du signal sélectionnée 4 à 20 mA)	Le courant sur l'entrée analogique est < 4 mA <ul style="list-style-type: none"> câble de commande endommagé ou débranché source du signal défaillante 	Vérifiez le circuit de la boucle de courant.
51	Défaut externe	Défaut de l'entrée logique. L'entrée logique a été programmée comme entrée de défaut externe et cette entrée est active.	Vérifiez la programmation et l'appareil indiqué par les informations relatives au défaut externe. Vérifiez également le câblage de cet appareil.
53	Défaut de bus de terrain	La connexion entre le Maître du bus et le bus de terrain du variateur est défectueuse	Vérifiez l'installation. Si le défaut persiste malgré une installation correcte, contactez votre distributeur.

tableau 5.1 : Codes de défaut

6. INTERFACE D'APPLICATION DU VACON 10

6.1 Introduction

Trois versions de l'interface d'application (API) sont disponibles pour le variateur Vacon 10 :

API Complète	API Limitée	API RS-485 (Modbus RTU)
6 entrées logiques	3 entrées logiques	1 entrée logique
2 entrées analogiques	1 entrée analogique	1 sortie relais
1 sortie analogique	1 sortie relais	Interface RS-485
1 sortie logique	Interface RS-485	
2 sorties relais		
Interface RS-485		

Tableau 6.1: Interfaces d'application disponibles

Cette section décrit les signaux d'E/S pour ces versions et fournit des instructions pour l'utilisation de l'applicatif universel du Vacon 10.

La référence de fréquence peut être sélectionnée à partir des entrées analogiques, du bus de terrain, des vitesses constantes ou du panneau opérateur.

Propriétés de base :

- Les entrées logiques DIN1...DIN6 peuvent être programmées librement. L'utilisateur peut affecter une seule entrée à plusieurs fonctions.
- Les sorties logiques, relais et analogiques peuvent être programmées librement.
- L'entrée analogique 1 peut être programmée comme entrée en courant ou en tension dans la version API Limitée.

Caractéristiques spéciales de toutes les versions API :

- Logique des signaux Marche/Arrêt et Inversion de sens de rotation configurable
- Mise à l'échelle des valeurs de référence
- Fonctions Marche et Arrêt paramétrables
- Freinage par injection de c.c. au démarrage et à l'arrêt
- Courbe U/f configurable

- Fréquence de découpage réglable
- Fonction de redémarrage automatique après défaut
- Protections et supervisions (toutes entièrement programmables ; désactivées, avertissement, défaut) :
 - Défaut d'entrée du signal en courant
 - Défaut externe
 - Défaut de sous-tension
 - Défaut de terre
 - Protection du moteur (température, calage et sous-charge)
 - Communication sur le bus de terrain

Caractéristiques spéciales des versions API Complète et API Limitée :

- 8 vitesses constantes
- Sélection de la gamme d'entrées analogiques, mise à l'échelle et filtrage du signal
- Régulateur PI

6.2 E/S de commande

API

Borne	Signal	Préreglage usine	Description
1	+10 Vre	Sortie référence	Charge maxi 10 mA
2	AI1	Signal analogique en 1	Réf. de fréquence ^{P)} 0 à +10 V Ri = 200 kΩ (min)
3	GND	Masse E/S	
6	24 Vout	Sortie de tension de commande	±20 %, charge maxi 50 mA
7	GND	Masse E/S	
8	DI1	DIN1	Marche avant ^{P)} 0 à +30 V Ri = 12 kΩ min
9	DI2	DIN2	Marche arrière ^{P)}
10	DI3	DIN3	Vitesse constante B0 ^{P)}
A	A	Signal RS485 A	Communication sur le bus de terrain
B	B	Signal RS485 B	Communication sur le bus de terrain
4	AI2	Signal analogique en 2	Valeur réelle PI ^{P)} 0(4) à 20 mA, Ri = 200Ω
5	GND	Masse E/S	
13	GND	Masse E/S	
14	DI4	DIN4	Vitesse constante B1 ^{P)} 0 à +30 V Ri = 12 kΩ (min)
15	DI5	DIN5	Réarmement défaut ^{P)}
16	DI6	DIN6	Désactivation régulateur PI ^{P)}
18	AO		Fréquence de sortie ^{P)} 0(4) à 20 mA, RL = 500Ω
20	DO	Sortie signal logique	Active = READY ^{P)} Collecteur ouvert, charge maxi 48 V/50 mA
22	RO 11	Sortie relais 1	Active = RUN ^{P)} Charge de coupure maxi : 250 Vc.a./2 A ou 250 Vc.c./0,4 A
23	RO 12		
24	RO 21	Sortie relais 2	Active = FAULT ^{P)} Charge de coupure maxi : 250 Vc.a./2 A ou 250 Vc.c./0,4 A
25	RO 22		
26	RO 23		

Tableau 6.2: Configuration et connexions par défaut des E/S avec l'applicatif universel du Vacon 10 pour la version API Complète
^{P)} = Fonction programmable, voir la liste et les descriptions des paramètres, sections 8 et 9.

API LIMITÉE

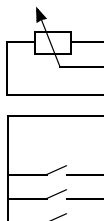

Borne	Signal	Préréglage usine	Description
1	+10 Vre	Sortie référence	Charge maxi 10 mA
2	AI1	Signal analogique en 1	Réf. de fréquence ^{P)} 0 à +10 V Ri = 200 kΩ
3	GND	Masse E/S	
6	24 Volt	Sortie de tension de commande	±20 %, charge maxi 50 mA
7	GND	Masse E/S	
8	DI1	DIN1	Marche avant ^{P)} 0 à +30 V Ri = 12 kΩmin
9	DI2	DIN2	Marche arrière ^{P)}
10	DI3	DIN3	Vitesse constante B0 ^{P)}
A	A	Signal RS485 A	Communication sur le bus de terrain
B	B	Signal RS485 B	Communication sur le bus de terrain
24	RO 21	Sortie relais 2	ACTIVE (Relais ouvert) = FAULT ^{P)} Charge de coupure maxi : 250 Vc.a./2 A ou 250 Vc.c./0,4 A
25	RO 22		

Tableau 6.3: Configuration et connexions par défaut des E/S avec l'applicatif universel du Vacon 10 pour la version API Limitée

P) = Fonction programmable, voir la liste et les descriptions des paramètres, sections 8 et 9.

API RS-485

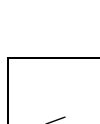

Borne	Signal	Préréglage usine	Description
3	GND	Masse E/S	
6	24 Volt	Sortie de tension de commande	±20 %, charge maxi 50 mA
7	GND	Masse E/S	
8	DI1	DIN1	1 = Marche avant 0 à +30 V Ri = 12 kΩmin
A	A	Signal RS485 A	Communication sur le bus de terrain
B	B	Signal RS485 B	Communication sur le bus de terrain
24	RO 21	Sortie relais 2	ACTIVE (Relais ouvert) = FAULT ^{P)} Charge de coupure maxi : 250 Vc.a./2 A ou 250 Vc.c./0,4 A
25	RO 22		

Tableau 6.4: Configuration et connexions par défaut des E/S avec l'applicatif universel du Vacon 10 pour la version API RS-485

P) = Fonction programmable, voir la liste et les descriptions des paramètres, sections 8 et 9.

7. PANNEAU OPÉRATEUR

7.1 Généralités

Les versions API Complète et API Limitée du Vacon 10 utilisent des panneaux opérateurs similaires. Le panneau intégré au variateur est composé de la carte d'application correspondante et d'une zone sur le capot du variateur où le statut est affiché et les touches expliquées.

Le panneau opérateur se compose d'un écran LCD rétroéclairé et d'un clavier comportant une molette de déplacement, une touche MARCHÉ (START) verte et une touche ARRÊT (STOP) rouge (voir figure 7.1).

7.2 Affichage

L'écran comprend des blocs de 14 et 7 segments, des flèches et des indications en texte clair. Les flèches, lorsqu'elles sont visibles, indiquent certaines informations concernant le variateur, imprimées en texte clair autour de l'écran (numéros 1...14 de la figure ci-dessous). Les flèches sont rassemblées en 3 groupes dont la signification est indiquée ci-dessous (les textes indicatifs sont en anglais - voir figure 7.1) :

Groupe 1 - 5 ; État du variateur

- 1= Variateur prêt à fonctionner (READY)
- 2= Variateur en fonctionnement (RUN)
- 3= Variateur à l'arrêt (STOP)
- 4= Condition d'alarme active (ALARM)
- 5= Variateur à l'arrêt à cause d'un défaut (FAULT)

Groupe 6 - 10 ; Sélection des commandes

- 6= Moteur en rotation vers l'avant (FWD)
- 7= Moteur en rotation vers l'arrière (REV)
- 8= Bornier E/S sélectionné comme source de commande (I/O)
- 9= Panneau opérateur sélectionné comme source de commande (KEYPAD)
- 10= Bus de terrain sélectionné comme source de commande (BUS)

Groupe 11 - 14 ; Menu principal de navigation

- 11= Menu principal Référence (REF)
- 12= Menu principal Affichage (MON)
- 13= Menu principal Paramètres (PAR)
- 14= Menu principal Historique des défauts (FLT)



Figure 7.1 : Panneau opérateur du Vacon 10

7.3 Clavier

Le clavier du panneau opérateur se compose d'une molette de déplacement et des touches MARCHÉ et ARRÊT (voir figure 7.1). La molette de déplacement permet de naviguer dans les menus de l'écran, mais elle fait également office de potentiomètre lorsque le panneau opérateur (KEYPAD) est sélectionné comme source de commande du variateur. La molette possède deux fonctions distinctes :

- la rotation de la molette permet par exemple de modifier la valeur d'un paramètre (12 crans par tour)
- la pression sur la molette permet par exemple de confirmer la nouvelle valeur

Le variateur s'arrête toujours lorsque la touche ARRÊT est pressée, quelle que soit la source de commande sélectionnée. Le variateur est mis en marche par appui sur la touche MARCHÉ, mais uniquement si le panneau opérateur (KEYPAD) est sélectionné comme source de commande.

7.4 Navigation avec le panneau opérateur du Vacon 10

Cette section vous explique comment naviguer dans les menus du Vacon 10 et comment modifier les valeurs des paramètres.

7.4.1 Menu principal

La structure des menus du logiciel de commande du Vacon 10 se compose d'un menu principal et de plusieurs sous-menus. La navigation dans le menu principal est illustrée ci-dessous :

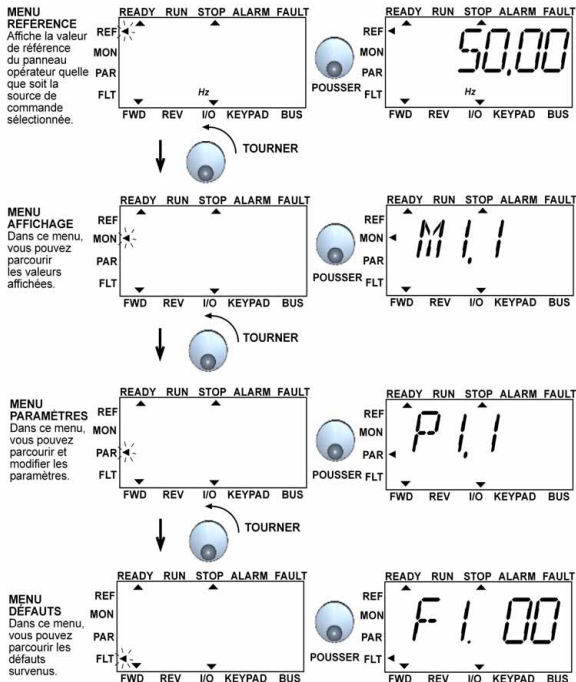

Figure 7.2 : Menu principal du Vacon 10

7.4.2 Menu Référence

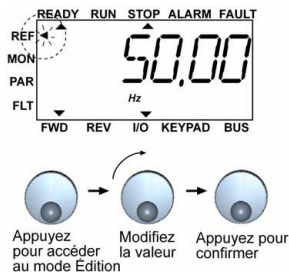
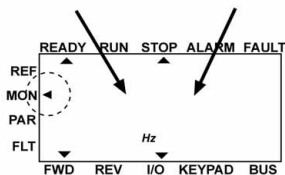

Figure 7.3 : Affichage du menu Référence

Naviguez vers le menu Référence avec la molette de déplacement (voir figure 7.2). La valeur de référence peut être modifiée avec la molette de déplacement, comme l'illustre la figure 7.3. La valeur de référence suit la rotation de façon continue (= sans acceptation distincte de la nouvelle valeur).

7.4.3 Menu Affichage

M 1, 1 ← S'affichent alternativement → 0,00



Parcourir
M1.1 - M1.20

Figure 7.4 : Affichage du menu Affichage

Les valeurs du menu Affichage correspondent aux valeurs réelles des signaux mesurés ainsi qu'aux statuts de certains paramètres de commande. Elles s'affichent pour les versions API Complète et API Limitée, mais ne peuvent pas être modifiées. Les valeurs du menu Affichage sont répertoriées dans le tableau 7.1.

En appuyant une fois sur la molette de déplacement, l'utilisateur accède au niveau suivant, où s'affichent le code de la valeur du menu Affichage, par exemple M1.11, et la valeur mesurée (voir figure 7.2). L'utilisateur peut parcourir les valeurs du menu Affichage en tournant la molette dans le sens horaire, comme l'illustre la figure 7.4.

Code	Signal d'affichage	Unité	ID	Description
M1.1	Fréquence moteur	Hz	1	Fréquence fournie au moteur
M1.2	Référence de fréquence	Hz	25	
M1.3	Vitesse moteur	rpm	2	Vitesse moteur calculée
M1.4	Courant moteur	A	3	Courant moteur mesuré
M1.5	Couple moteur	%	4	Couple nominal/réel calculé du moteur
M1.6	Puissance moteur	%	5	Puissance nominale/réelle calculée du moteur

tableau 7.1: Signaux d'affichage du Vacon 10

Code	Signal d'affichage	Unité	ID	Description
M1.7	Tension moteur	V	6	tension moteur
M1.8	Tension bus c.c.	V	7	Tension bus c.c. mesurée
M1.9	Température de l'appareil	°C °	8	Température du radiateur
M1.10	Température moteur	°C °		Température du moteur calculée
M1.11	Entrée analogique 1	%	13	Valeur A11
M1.12	Entrée analogique 2	%	14	Valeur A12 SEULEMENT EN API COMPLÈTE !
M1.13	Sortie analogique	%	26	A01 SEULEMENT EN API COMPLÈTE !
M1.14	DIN1, DIN2, DIN3		15	Statut des entrées logiques
M1.15	DIN4, DIN5, DIN6		16	Statut des entrées logiques SEULEMENT EN API COMPLÈTE !
M1.16	RO1, (également RO2, DO en API COMPLÈTE)		17	Statut des sorties relais/logiques
M1.17	PI : référence	%	20	En pourcentage de la référence processus maxi
M1.18	PI : retour	%	21	En pourcentage de la valeur réelle maxi
M1.19	PI : erreur	%	22	En pourcentage de la valeur d'erreur maxi
M1.20	PI : sortie	%	23	En pourcentage de la valeur de sortie maxi

tableau 7.1: Signaux d'affichage du Vacon 10

7.4.4 Menu Paramètres

Dans le menu Paramètres, seule la liste de paramètres de configuration rapide s'affiche par défaut. En donnant la valeur adéquate au paramètre 13.1, il est possible d'ouvrir d'autres groupes de paramètres avancés. Les listes et descriptifs des paramètres peuvent être consultés aux sections 8 et 9.

La figure suivante illustre l'affichage du menu Paramètres :

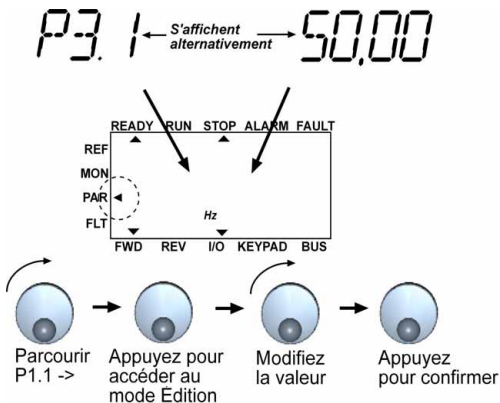

Figure 7.5 : Menu Paramètres

7.4.5 Menu Historique des défauts

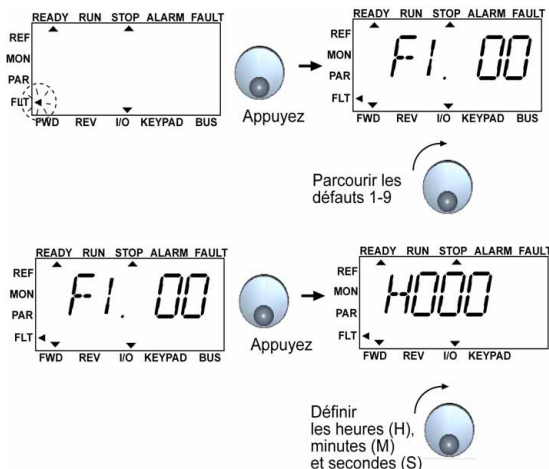

Figure 7.6 : Menu Historique des défauts

Le menu Historique des défauts vous permet de parcourir les 9 derniers défauts (voir figure 7.6). Si un défaut est actif, le numéro de défaut correspondant (ex. F1 02) s'affiche en alternance avec le menu principal. Lorsque vous parcourez les défauts, les codes des défauts actifs clignotent. Les défauts actifs peuvent être réarmés en maintenant la touche ARRÊT enfoncée pendant une seconde. Si le défaut ne peut pas être réarmé, son code continue à clignoter. Il est également possible de naviguer dans la structure des menus lorsque des défauts sont actifs, mais l'affichage revient automatiquement au menu Historique des défauts si aucune touche n'est pressée ou si la molette n'est pas utilisée. Les heure, minute et seconde de fonctionnement au moment de la survenance du défaut sont indiquées dans le menu des valeurs (heures de fonctionnement = valeur affichée x 1000 h).

Remarque ! L'historique complet des défauts peut être effacé en maintenant la touche ARRÊT enfoncée pendant 5 secondes lorsque le variateur est arrêté et que le menu Historique des défauts est affiché à l'écran.

Voir la section 5 pour les descriptions des défauts.

8. PARAMÈTRES DE L'APPLICATIF UNIVERSEL

Les pages suivantes fournissent une liste des paramètres des différents groupes. Les descriptifs des paramètres sont fournis dans la section 9.

REMARQUE : les paramètres ne peuvent être modifiés que lorsque le variateur est à l'arrêt !

Explications :

Code : code affiché sur le panneau opérateur ; désigne le numéro du paramètre ou de la valeur affichée.

Paramètre : nom de la valeur affichée ou du paramètre

Min : valeur mini du paramètre

Max : valeur maxi du paramètre

Unité : unité de la valeur du paramètre (si applicable)

Préréglage : valeur du préréglage usine

ID : numéro d'ID du paramètre (utilisé avec le contrôle via bus de terrain)



Plus d'informations concernant ce paramètre à la section 9 :
"Descriptif des paramètres" - cliquez sur le nom du paramètre.

8.1 Paramètres de configuration rapide (menu virtuel, affiché pour par. 13.1 = 1)

Code	Paramètre	Min	Max	Unité	Préréglage	ID	Remarque
P1.1	Tension nominale moteur	180	500	V	230 400	110	Vérifiez la plaque signalétique du moteur
P1.2	Fréquence nominale moteur	30	320	Hz	50,00	111	Vérifiez la plaque signalétique du moteur
P1.3	Vitesse nominale moteur	300	20000	rpm	1440	112	Préréglage applicable pour moteur 4 pôles
P1.4	Courant nominal moteur	0,2 x $I_{N\text{unité}}$	1,5 x $I_{N\text{unité}}$	A	$I_{N\text{unité}}$	113	Vérifiez la plaque signalétique du moteur
P1.5	Cos moteur $\cos \phi$	0,30	1,00		0,85	120	Vérifiez la plaque signalétique du moteur
P1.7	Courant maxi de sortie	0,2 x $I_{N\text{unité}}$	2 x $I_{N\text{unité}}$	A	1,5 x $I_{N\text{unité}}$	107	
Table 8.1: Paramètres de configuration rapide							
P1.15	Optimisation U/f	0	1		0	109	0 = Non utilisé 1 = Utilisé
P2.1	Source de commande	1	3		1	125	1 = Bornier d'E/S 2 = Panneau opérateur 3 = Bus de terrain
P2.2	Mode Marche	0	1		0	505	0 = Démarrage sur rampe 1 = Reprise au vol
P2.3	Mode Arrêt	0	1		0	506	0 = Roue libre 1 = Arrêt sur rampe
P3.1	Fréquence mini	0,00	P3.2	Hz	0,00	101	
P3.2	Fréquence maxi	P3.1	320	Hz	50,00	102	
P3.3	Référence d'E/S	0	4		3	117	0 = Vitesses constantes 0 à 7 1 = Référence panneau 2 = Référence bus de terrain 3 = AI1 (API COMPLÈTE et LIMITÉE) 4 = AI2 (API COMPLÈTE)
P3.4	Vitesse constante 0	0,00	P3.2	Hz	5,00	124	Activé par entrées logiques
P3.5	Vitesse constante 1	0,00	P3.2	Hz	10,00	105	Activé par entrées logiques
P3.6	Vitesse constante 2	0,00	P3.2	Hz	15,00	106	Activé par entrées logiques
P3.7	Vitesse constante 3	0,00	P3.2	Hz	20,00	126	Activé par entrées logiques
P4.2	Temps d'accélération	0,1	3000	s	1,0	103	Temps d'accélération de 0 Hz à la fréquence maxi

Code	Paramètre	Min	Max	Unité	Préréglage	ID	Remarque
P4.3	Temps de décélération	0,1	3000	s	1,0	104	Temps de décélération de la fréquence maxi à 0 Hz
P6.1	AI1 : échelle	0	3		0	379	API COMPLETE et LIMITÉE : 0 = Tension 0 à 10 V 1 = Tension 2 à 10 V API LIMITÉE UNIQUEMENT : 2 = Courant 0 à 20 mA 3 = Courant 4 à 20 mA REMARQUE : lorsque vous utilisez l'API LIMITÉE, sélectionnez la plage de tension/courant avec l'interrupteur DIP
P6.5	AI2 : échelle (API Complète uniquement)	2	3		3	390	2 = Courant 0 à 20 mA 3 = Courant 4 à 20 mA
P10.4	Redémarrage automatique	0	1		0	731	0 = Non utilisé 1 = Utilisé
P13.1	Paramètres cachés	0	1		1	115	0 = Tous les paramètres sont visibles 1 = Seul le groupe des paramètres de configuration rapide est visible

Table 8.1: Paramètres de configuration rapide

8.2 Paramètres moteur (Panneau opérateur : Menu PAR -> P1)

Code	Paramètre	Min	Max	Unité	Préréglage	ID	Remarque
P1.1	Tension nominale moteur	180	500	V	230 400	110	Vérifiez la plaque signalétique du moteur
P1.2	Fréquence nominale moteur	30	320	Hz	50,00	111	Vérifiez la plaque signalétique du moteur
P1.3	Vitesse nominale moteur	300	20000	rpm	1440	112	Préréglage applicable pour moteur 4 pôles
P1.4	Courant nominal moteur	0,2 x I _{Nunité}	1,5 x I _{Nunité}	A	I _{Nunité}	113	Vérifiez la plaque signalétique du moteur
P1.5	Cos moteur Φ	0,30	1,00		0,85	120	Vérifiez la plaque signalétique du moteur
P1.7	Courant maxi de sortie	0,2 x I _{Nunité}	2 x I _{Nunité}	A	1,5 x I _{Nunité}	107	
P1.8	Mode de contrôle moteur	0	1		0	600	0 = Régulation fréquence 1 = Régulation vitesse
P1.9	Rapport U/f	0	2		0	108	0 = Linéaire 1 = Quadratique 2 = Configurable
P1.10	Point d'affaiblissement du champ	30,00	320	Hz	50,00	602	
P1.11	Tension au point d'affaiblissement du champ	10,00	200	%	100,00	603	% de la tension nominale du moteur
P1.12	Courbe U/f : fréquence intermédiaire	0,00	P1.10	Hz	25,00	604	
P1.13	Courbe U/f : tension intermédiaire	0,00	P1.11	%	50,00	605	% de la tension nominale du moteur
P1.14	Tension à 0 Hz	0,00	40,00	%	0,00	606	% de la tension nominale du moteur
P1.15	Optimisation U/f	0	1		0	109	0 = Non utilisé 1 = Utilisé
P1.16	Fréquence de découpage	1,5	16,0	kHz	6,0	601	
P1.17	Hacheur de freinage	0	2		0	504	0 = Désactive 1 = Utilisé à l'état Marche 2 = Utilisé aux états Marche et Arrêt

Table 8.2: Paramètres moteur

REMARQUE ! Ces paramètres sont affichés lorsque P13.1 = 0.

8.3 Configuration Marche/Arrêt (Panneau opérateur : Menu PAR -> P2)

Code	Paramètre	Min	Max	Unité	Prereglage	ID	Remarque
P2.1	Source de commande	1	3		1	125	1 = Bornier d'E/S 2 = Panneau opérateur 3 = Bus de terrain
P2.2	Mode Marche	0	1		0	505	0 = Arrêt sur rampe 1 = Reprise au vol
P2.3	Mode Arrêt	0	1		0	506	0 = Roue libre 1 = Arrêt sur rampe
P2.4	Logique Marche/Arrêt	0	3		0	300	DIN1 0 Marche avant 1 Marche 2 Marche sur impulsion 3 Marche Av REAF DIN2 0 Marche arrière 1 Inversion 2 Arrêt sur impulsion 3 Marche Ar REAF

Table 8.3: Configuration Marche/Arrêt

8.4 Références de fréquence (Panneau opérateur : Menu PAR -> P3)

Code	Paramètre	Min	Max	Unité	Préréglage	ID	Remarque
P3.1	Fréquence mini	0,00	P3.2	Hz	0,00	101	
P3.2	Fréquence maxi	P3.1	320	Hz	50,00	102	
P3.3	Référence d'E/S	0	4		3	117	0 = Vitesses constantes 0 à 7 1 = Référence panneau 2 = Référence bus de terrain 3 = AI1 (API COMPLÈTE et LIMITÉE) 4 = AI2 (API COMPLÈTE)
P3.4	Vitesse constante 0	0,00	P3.2	Hz	5,00	124	Activé par entrées logiques
P3.5	Vitesse constante 1	0,00	P3.2	Hz	10,00	105	Activé par entrées logiques
P3.6	Vitesse constante 2	0,00	P3.2	Hz	15,00	106	Activé par entrées logiques
P3.7	Vitesse constante 3	0,00	P3.2	Hz	20,00	126	Activé par entrées logiques
P3.8	Vitesse constante 4	0,00	P3.2	Hz	25,00	127	Activé par entrées logiques
P3.9	Vitesse constante 5	0,00	P3.2	Hz	30,00	128	Activé par entrées logiques
P3.10	Vitesse constante 6	0,00	P3.2	Hz	40,00	129	Activé par entrées logiques
P3.11	Vitesse constante 7	0,00	P3.2	Hz	50,00	130	Activé par entrées logiques

Table 8.4: Références de fréquence

REMARQUE ! Ces paramètres sont affichés lorsque P13.1 = 0.

8.5 Configuration des rampes et freins (Panneau opérateur : Menu PAR -> P4)

Code	Paramètre	Min	Max	Unité	Préréglage	ID	Remarque
P4.1	Forme rampe 1	0,0	10,0	s	0,0	500	0 = Linéaire > 0 = Temps rampe en S
P4.2	Temps d'accélération	0,1	3000	s	1,0	103	
P4.3	Temps de décélération	0,1	3000	s	1,0	104	
P4.4	Courant freinage c.c.	Depend de l'unité	Depend de l'unité	A	Variable	507	
P4.5	Duree freinage c.c. au démarrage	0,00	600,00	s	0	516	0 = Freinage c.c. désactivé au démarrage
P4.6	Seuil fréquence freinage c.c.	0,10	10,00	Hz	1,50	515	
P4.7	Duree freinage c.c. à l'arrêt	0,00	600,00	s	0	508	0 = Freinage c.c. désactivé à l'arrêt

Table 8.5: Paramètres de commande du moteur

8.6 Entrées logiques (Panneau opérateur : Menu PAR -> P5)

Code	Paramètre	Min	Max	Unité	Préréglage	ID	Remarque
P5.1	Signal Marche 1	0	6		1	403	0 = Non utilisé 1 = DIN1 2 = DIN2 APT COMPLETE et LIMITÉE uniquement 3 = DIN3 4 = DIN4 APT COMPLETE uniquement 5 = DIN5 6 = DIN6
P5.2	Signal Marche 2	0	6		2	404	Idem par. 5.1
P5.3	Inversion	0	6		0	412	Idem par. 5.1
P5.4	Défaut externe (contact normalement ouvert)	0	6		0	405	Idem par. 5.1
P5.5	Défaut externe (contact normalement fermé)	0	6		0	406	Idem par. 5.1
P5.6	Rearmement défaut	0	6		5	414	Idem par. 5.1
P5.7	Validation marche	0	6		0	407	Idem par. 5.1
P5.8	Vitesse constante B0	0	6		3	419	Idem par. 5.1
P5.9	Vitesse constante B1	0	6		4	420	Idem par. 5.1
P5.10	Vitesse constante B2	0	6		0	421	Idem par. 5.1
P5.11	Desactivation régulateur PI	0	6		6	1020	Idem par. 5.1

Table 8.6: Entrées logiques

8.7 Entrées analogiques (Panneau opérateur : Menu PAR -> P6)

Code	Paramètre	Min	Max	Unité	Préreglage	ID	Remarque
API COMPLETE et LIMITEE uniquement							
P6.1	AI1 : échelle	0	3		0	379	API COMPLETE et LIMITEE : 0 = 0 V-10 V 1 = 2 V-10 V API LIMITEE UNIQUEMENT : 2 = 0 mA - 20 mA 3 = 4 mA - 20 mA REMARQUE : lorsque vous utilisez l'API LIMITEE, sélectionnez la plage de tension/courant avec l'interrupteur DIP
P6.2	AI1 : temps de filtrage	0,0	10,0	s	0,1	378	0 = pas de filtrage
P6.3	AI1 : Mini utilisateur	-100,0	100,0	%	0,0	380	0,0 = pas d'échelle mini
P6.4	AI1 : maxi utilisateur	-100,0	100,0	%	100,0	381	100,0 = pas d'échelle maxi
Uniquement en API COMPLETE							
P6.5	AI2 : échelle	2	3		3	390	2 = Courant 0 à 20 mA 3 = Courant 4 à 20 mA
P6.6	AI2 : temps de filtrage	0,0	10,0	s	0,1	389	0 = pas de filtrage
P6.7	AI2 : Mini utilisateur	-100,0	100,0	%	0,0	391	0,0 = pas d'échelle mini
P6.8	AI2 : maxi utilisateur	-100,0	100,0	%	100,0	392	100,0 = pas d'échelle maxi

Table 8.7: Entrées analogiques

8.8 Sorties logiques et analogiques (Panneau opérateur : Menu PAR -> P7)

Code	Paramètre	Min	Max	Unité	Préreglage	ID	Selections
Dans toutes les versions API							
P7.1	Sortie relais 1 : fonction	0	8		2	313	0 = Non utilisée 1 = Prêt 2 = Marche 3 = Défaut 4 = Défaut inversé 5 = Avertissement 6 = Inversé 7 = Vitesse atteinte 8 = Régulateur moteur activé
Uniquement en API COMPLETE							
P7.2	Sortie relais 2 : fonction	0	8		3	314	Idem paramètre 7.1
Dans toutes les versions API							
P7.3	Sortie logique 1 : fonction	0	8		1	312	Idem paramètre 7.1
P7.4	Sortie analogique : fonction	0	4		1	307	0 = Non utilisée 1 = Fréquence moteur (0-f _{max}) 2 = Courant de sortie (0-I _{nMoteur}) 3 = Couple (0-Couple nominal) 4 = Sortie du régulateur PI
P7.5	Sortie analogique : Mini	0	1		1		0 = 0 mA 1 = 4 mA

Table 8.8: Sorties logiques et analogiques

8.9 Protections (Panneau opérateur : Menu PAR -> P9)

Code	Paramètre	Min	Max	Unité	Préreglage	ID	Remarque
P9.1	Action en cas de défaut 4 mA	0	2		1	700	0 = Aucune action 1 = Alarme 2 = Défaut, arrêt selon P2.3
P9.2	Action en cas de sous-tension	0	2		2	727	
P9.3	Protection défaut terre	0	2		2	703	
P9.4	Protection contre le calage moteur	0	2		0	709	
P9.5	Protection contre les sous-charges	0	2		0	713	
P9.6	Réserve						
P9.7	Protection thermique du moteur PTM	0	2		0	704	
P9.8	PTM: Température ambiante	-20	100	°C	40	705	
P9.9	PTM: 1 à 0 HZ	0,0	150,0	%	40,0	706	
P9.10	PTM: Constante de temps	1	200	min	45	707	

Table 8.9: Protections

REMARQUE ! Ces paramètres sont affichés lorsque P13.1 = 0.

8.10 Redémarrage automatique (Panneau opérateur : Menu PAR -> P10)

Code	Paramètre	Min	Max	Unité	Préréglage	ID	Remarque
P10.1	Temps attente	0,10	10,00	s	0,50	717	Le délai avant le réarmement automatique après disparition du défaut
P10.2	Tempo réarmement	0,00	60,00	s	30,00	718	Définition de la temporisation précédant le redémarrage automatique du moteur par le convertisseur de fréquence après disparition du défaut
P10.3	Type redémarrage	0	2		0	719	0 = Rampe 1 = Reprise au vol 2 = En fonction de P4.2
P10.4	Redémarrage automatique	0	1		0	731	0 = Désactivé 1 = Activé

Table 8.10: Redémarrage automatique

REMARQUE ! Ces paramètres sont affichés lorsque P13.1 = 0.

8.11 Paramètres de régulation PI (Panneau opérateur : Menu PAR -> P12)

Code	Paramètre	Min	Max	Unité	Préréglage	ID	Remarque
P12.1	Activation PI	0	2		0	163	0 = Non utilisé 1 = PI pour contrôle moteur 2 = PI pour utilisation externe
P12.2	PI : Gain	0,0	1000	%	100,0	118	
P12.3	PI : Temps intégration	0,00	320,0	s	10,00	119	
P12.4	PI : Référence panneau	0,0	100,0	%	0,0	167	
P12.5	PI : Référence	0	3		0	332	0 = Référence PI panneau opérateur, P12.4 1 = Bus de terrain 2 = AI1 API COMPLÈTE et LIMITÉE uniquement 3 = AI2 API COMPLÈTE uniquement
P12.6	Selection retour PI	0	2		2	334	0 = Bus de terrain 1 = AI1 API COMPLÈTE et LIMITÉE uniquement 2 = AI2 API COMPLÈTE uniquement
P12.7	Mini retour PI	0,0	100,0	%	0,0	336	0 = Pas d'échelle mini
P12.8	Maxi retour PI	0,0	100,0	%	100,0	337	100,0 = Pas d'échelle maxi
P12.9	Inversion erreur	0	1		0	340	0= Pas d'inversion (Retour < Point de consigne -> Augmentation sortie PI) 1= Inversé (Retour < Point de consigne -> Diminution sortie PI)

Table 8.11: Paramètres de régulation PI

REMARQUE ! Ces paramètres sont affichés lorsque P13.1 = 0.

8.12 Menu Utilisation facile (Panneau opérateur : Menu PAR -> P0)

Code	Paramètre	Min	Max	Unité	Préréglage	ID	Remarque
P13.1	Paramètres cachés	0	1		1	115	0 = tous les paramètres sont visibles 1 = Seul le groupe des paramètres de configuration rapide est visible
P13.2	Configuration du variateur	0	3		0	540	0 = Base 1 = Variateur de la pompe 2 = Variateur du ventilateur 3 = Variateur du convoyeur (HP) REMARQUE ! Visible uniquement dans l'assistant de démarrage

Table 8.12: Paramètres du menu Utilisation facile

8.13 Paramètres système

Code	Paramètre	Min	Max	Pré-réglage	ID	Remarque
Informations logicielles (MENU PAR -> S1)						
S1.1	Pack logiciel				833	
S1.2	Version logiciel puissance				834	
S1.3	Version logiciel API				835	
S1.4	Interface d'exploitation API				836	
S1.5	ID applicatif				837	
S1.6	Version applicatif				838	
S1.7	Charge système				839	
Informations RS485(MENU PAR -> S2)						
S2.1	État communication				808	Format : xx.yyy xx = 0 à 64 (nombre de messages d'erreur) yyy = 0 à 999 (nombre de messages corrects)
S2.2	Protocole du bus de terrain	0	1	0	809	0 = BUS désactivé 1 = Modbus
S2.3	Adresse esclave	1	255	1	810	
S2.4	Débit en bauds	0	5	5	811	0=300, 1=600, 2=1200, 3=2400, 4=4800, 5=9600,
S2.5	Bits d'arrêt	0	1	1	812	0=1, 1=2
S2.6	Parité	0	0	0	813	0= Aucun (verrouillée)
S2.7	Tempo rupture communication	0	255	10	814	0= Non utilisé, 1= 1 seconde, 2= 2 secondes, etc.
S2.8	Réinitialiser l'état de communication				815	1= Réinitialisation du par. S2.1

Table 8.13: Paramètres système

Code	Paramètre	Min	Max	Pré-réglage	ID	Remarque
Menu Compteurs (MENU PAR -> S3)						
S3.1	Compteur MWh				827	
S3.2	Jours de fonctionnement				828	
S3.3	Heures de fonctionnement				829	
Réglages utilisateur (MENU PAR -> S4)						
S4.1	Contraste de l'écran	0	15	7	830	Règle le contraste de l'écran
S4.2	Restaurer les paramètres par défaut	0	1	0	831	1= Restaure tous les paramètres d'usine

Table 8.13: Paramètres système

REMARQUE ! Ces paramètres sont affichés lorsque P13.1 = 0.

9. DESCRIPTIF DES PARAMÈTRES

Vous trouverez dans les pages suivantes les descriptifs de certains paramètres, organisés selon le groupe et le numéro du paramètre.

9.1 Paramètres moteur (Panneau opérateur : Menu PAR -> P1)

1.8 **MODE DE CONTRÔLE MOTEUR**

Ce paramètre vous permet de sélectionner le mode de contrôle du moteur. Les modes disponibles sont :

0 = Régulation fréquence :

Les références sur le bornier d'E/S, le panneau opérateur et le bus de terrain sont des références de fréquence, le convertisseur de fréquence contrôlant la fréquence moteur (résolution de la fréquence moteur = 0,01 Hz).

1 = Régulation vitesse :

Les références sur le bornier d'E/S, le panneau opérateur et le bus de terrain sont des références de vitesse, le convertisseur de fréquence contrôlant la vitesse moteur.

1.9 **RAPPORT U/F**

Il existe trois possibilités pour ce paramètre :

0 = Linéaire :

La tension du moteur varie de façon linéaire avec la fréquence dans la plage de flux constant entre 0 Hz et le point d'affaiblissement du champ où la tension nominale est fournie au moteur. Un rapport U/f linéaire doit être utilisé dans les applications à couple constant. Voir la figure 9.1.

Ce pré-réglage usine doit être conservé s'il n'y a aucune raison particulière d'en utiliser un autre.

1 = Quadratique :

La tension du moteur varie en suivant une courbe quadratique avec la fréquence dans la plage entre 0 Hz et le point d'affaiblissement du champ où la tension nominale est également fournie au moteur. Le moteur est sous-magnétisé en dessous du point d'affaiblissement du champ et produit un couple inférieur, ainsi que moins de pertes de puissance et de bruit électromécanique. Un rapport U/f quadratique peut être utilisé dans les applications où le couple requis par la charge est proportionnel au carré de la vitesse, par exemple dans le cas de ventilateurs et pompes centrifuges.

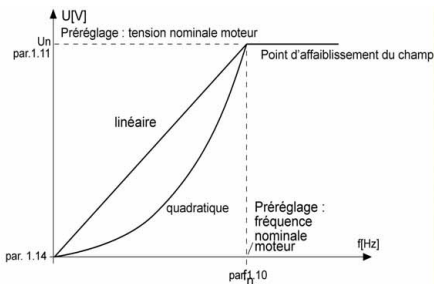

Figure 9.1 : Variations linéaire et quadratique de la tension moteur

2 = Courbe U/f configurable :

La courbe U/f peut être définie par trois points différents. La courbe U/f configurable est utilisée lorsque les autres types de rapport U/f ne répondent pas aux besoins de l'application.

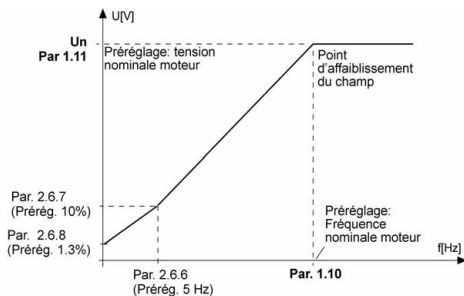

Figure 9.2 : Courbe U/f configurable

1.10 POINT D'AFFAIBLISSEMENT DU CHAMP

Le point d'affaiblissement du champ correspond à la fréquence moteur à laquelle la tension de sortie atteint la valeur définie pour le par. 1.11.

1.11 TENSION AU POINT D'AFFAIBLISSEMENT DU CHAMP

Au-dessus de la fréquence au point d'affaiblissement du champ, la tension de sortie reste à la valeur définie pour ce paramètre. Sous la fréquence au point d'affaiblissement du champ, la tension de sortie varie selon le réglage des paramètres de la courbe U/f. Voir les paramètres 1.9 à 1.14 et les figures 9.1 et 9.2.

Lorsque les paramètres 1.1 et 1.2 (tension et fréquence moteur nominales) sont définis, les paramètres 1.10 et 1.11 sont automatiquement définis sur leurs valeurs correspondantes. Si vous devez modifier les valeurs de point d'affaiblissement du champ et de tension, modifiez les valeurs de ces paramètres après avoir défini les paramètres 1.1 et 1.2.

1.12 COURBE U/f : FRÉQUENCE INTERMÉDIAIRE

Si la courbe U/f configurable a été sélectionnée au paramètre 1.9, ce paramètre définit la fréquence au point intermédiaire de la courbe. Voir la figure 9.2.

1.13 COURBE U/f : TENSION INTERMÉDIAIRE

Si la courbe U/f configurable a été sélectionnée au paramètre 1.9, ce paramètre définit la tension au point intermédiaire de la courbe. Voir la figure 9.2.

1.14 TENSION À 0 Hz

Ce paramètre définit la tension à fréquence nulle de la courbe. Voir figures 9.1 et 9.2.

1.15 OPTIMISATION U/F

La tension fournie au moteur varie automatiquement avec un couple de charge élevé, ce qui permet au moteur de produire un couple suffisant pour démarrer et tourner à de faibles fréquences. L'élévation de tension varie selon le type de moteur et sa puissance. La fonction d'optimisation U/f automatique peut être utilisée dans des applications avec un couple de charge élevé, par exemple avec des convoyeurs.

0 = Désactivé

1 = Activé

Remarque : dans les applications à régime couple élevé/faible vitesse, le moteur est susceptible de s'échauffer. Si le moteur doit fonctionner à ce régime sur une période prolongée, son refroidissement devra faire l'objet d'une attention particulière. Utilisez un dispositif de refroidissement externe pour le moteur s'il a tendance à trop s'échauffer.

1.16 FRÉQUENCE DE DÉCOUPAGE

Le bruit du moteur peut être minimisé en réglant une fréquence de découpage élevée. En augmentant la fréquence de découpage, vous réduisez la capacité du convertisseur de fréquence.

Fréquence de découpage pour le Vacon 10 : 1,5 à 16 kHz

1.17 HACHEUR DE FREINAGE

Remarque ! Un hacheur de freinage interne est installé dans les variateurs MI2 et MI3 à alimentation triphasée.

0 = Pas de hacheur de freinage utilisé

1 = Hacheur de freinage utilisé à l'état Marche

2 = Hacheur de freinage utilisé aux états Marche et Arrêt

Lorsque le convertisseur de fréquence freine le moteur, si le hacheur de freinage est activé, l'énergie générée par l'inertie du moteur et de la charge est renvoyée sur une résistance de freinage externe. Le convertisseur de fréquence peut ainsi décélérer la charge avec un couple égal à celui de l'accélération (pour autant qu'une résistance de freinage adéquate ait été sélectionnée). Voir le manuel d'installation de la résistance de freinage.

9.2 Configuration Marche/Arrêt (Panneau opérateur : Menu PAR -> P2)

2.1 SOURCE DE COMMANDE

Ce paramètre vous permet de sélectionner la source de commande utilisée. Les possibilités sont :

1 = Bornier d'E/S

2 = Panneau opérateur

3 = Bus de terrain

Remarque : il est possible de basculer entre mode de commande local ou distant en maintenant la molette de déplacement enfoncée pendant 5 secondes. P2.1 n'a aucun effet en mode local.

Local = Le panneau de contrôle est la source de commande

Distant = P2.1 définit la source de commande

2.2 **MODE MARCHÉ**

Ce paramètre vous permet de sélectionner deux modes de marche pour le Vacon 10 :

0 = Rampe

Le convertisseur de fréquence démarre de 0 Hz et accélère jusqu'à la référence de fréquence définie dans le temps d'accélération réglé (P4.2). (L'inertie de la charge ou le frottement au démarrage peut rallonger le temps d'accélération).

1 = Reprise au vol

Le convertisseur de fréquence est également capable de démarrer un moteur en rotation en lui appliquant un léger couple et en recherchant la fréquence qui correspond à la vitesse de rotation du moteur. La recherche se fait de la fréquence maxi vers la fréquence réelle jusqu'à trouver la valeur correcte. Ensuite, la fréquence moteur est augmentée/diminuée jusqu'à la valeur de référence réglée en suivant les valeurs des paramètres d'accélération/ décélération.

Vous utiliserez ce mode de démarrage si le moteur tourne déjà lors d'une commande Marche. La fonction de reprise au vol permet de fiabiliser l'entraînement sur des coupures du réseau d'alimentation.

2.3 **MODE ARRÊT**

Deux modes d'arrêt peuvent être sélectionnés dans cette application :

0 = Roue libre

Sur réception d'une commande Arrêt, le moteur s'arrête en roue libre sans aucun contrôle du convertisseur de fréquence.

1 = Arrêt sur rampe

Sur réception d'une commande Arrêt, le moteur décélère selon les valeurs des paramètres de décélération.

Si l'énergie de freinage renvoyée est élevée, l'utilisation d'une résistance de freinage externe peut s'avérer nécessaire pour que la décélération s'effectue dans un délai convenable.

2.4 LOGIQUE MARCHÉ/ARRÊT

Ce paramètre vous permet de sélectionner la logique de marche/arrêt.

- 0 = DIN1 = Marche avant
DIN2 = Marche arrière (API COMPLÈTE et LIMITÉE)
- 1 = DIN1 = Marche
DIN2 = Inversion (API COMPLÈTE et LIMITÉE)
- 2 = DIN1 = Marche sur impulsion
DIN2 = Arrêt sur impulsion (API COMPLÈTE et LIMITÉE)
- 3 = DIN1 = Marche avant, front montant après défaut
DIN2 = Marche arrière, front montant après défaut (API COMPLÈTE et LIMITÉE)

9.3 Références de fréquence (Panneau opérateur : Menu PAR -> P3)

3.3 RÉFÉRENCE D'E/S

Définit la source de la référence de fréquence sélectionnée lorsque le variateur est commandé à partir du bornier d'E/S.

- 0 = Vitesse constante 0 à 7
- 1 = Référence panneau
- 2 = Référence via bus de terrain (FBSpeedReference)
- 3 = AI1 : référence (bornes 2 et 3, ex. potentiomètre)
- 4 = AI2 : référence (bornes 4 et 5, ex. capteur)

3.4 - 3.11 VITESSES CONSTANTES 0 À 7

Ces paramètres peuvent être utilisés pour déterminer les références de fréquence appliquées lorsque les combinaisons adéquates d'entrées logiques sont activées. Les vitesses constantes peuvent être activées à partir des entrées logiques malgré la source de commande utilisée.

Les valeurs des paramètres sont automatiquement limitées entre les fréquences mini et maxi (par. 3.1, 3.2).

Vitesse	Vitesse constante B2	Vitesse constante B1	Vitesse constante B0
SI P3.3 = 0, Vitesse constante 0			
Vitesse constante 1			x
Vitesse constante 2		x	
Vitesse constante 3		x	x
Vitesse constante 4	x		
Vitesse constante 5	x		x
Vitesse constante 6	x	x	
Vitesse constante 7	x	x	x

Tableau 9.1: Vitesses constantes 1 à 7

9.4 Configuration des rampes et freins (Panneau opérateur : Menu PAR -> P4)

4.1 FORME RAMPE 1

Ce paramètre permet d'amortir le début et la fin des rampes d'accélération et de décélération. La valeur 0 donne une rampe de forme linéaire, l'accélération et la décélération intervenant dès modification du signal de référence.

En réglant une valeur entre 0,1 et 10 secondes, la rampe d'accélération et de décélération aura une forme en S, sans à-coups. Les durées d'accélération et de décélération sont déterminés par les paramètres 4.2 et 4.3.

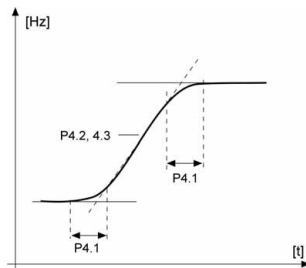

Figure 9.3 : Rampe d'accélération/décélération en S

4.5 DURÉE FREINAGE C.C. AU DÉMARRAGE

Le freinage c.c. est activé sur réception d'une commande Marche. Ce paramètre définit la temporisation de déblocage du frein. Après déblocage du frein, la fréquence moteur augmente selon le mode Marche défini au par. 2.2.

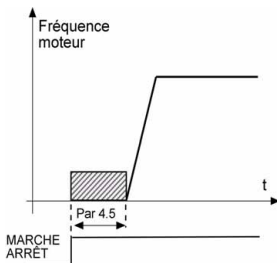

Figure 9.4 : Durée freinage c.c. au démarrage

4.6 SEUIL FRÉQUENCE FREINAGE C.C.

Il s'agit de la valeur de la fréquence moteur à laquelle le freinage c.c. est appliqué. Voir la figure 9.6.

4.7 DURÉE FREINAGE C.C. À L'ARRÊT

Activation ou désactivation de la fonction de freinage c.c. et réglage de la durée de freinage c.c. pendant l'arrêt du moteur. Le fonctionnement du freinage c.c. varie selon le mode d'arrêt, par. 2.3.

0 = Freinage c.c. non utilisé

> 0 = Freinage c.c. activé et fonctionnement selon le mode d'arrêt sélectionné, (par. 2.3). La durée du freinage c.c. est définie avec ce paramètre.

Par. 2.3 = 0 (Mode Arrêt = Roue libre) :

Sur réception d'une commande Arrêt, le moteur s'arrête en roue libre sans aucun contrôle du convertisseur de fréquence.

Avec le freinage par injection de c.c., le moteur peut être arrêté électriquement dans le délai le plus court possible, sans utiliser de résistance de freinage externe.

Le temps de freinage varie selon la fréquence au début du freinage c.c. Si la fréquence est supérieure à la fréquence nominale du moteur, c'est la valeur du paramètre 4.7 qui détermine le temps de freinage. Lorsque la fréquence atteint 10 % de la valeur nominale, le temps de freinage correspond à 10 % de la valeur du paramètre 4.7.

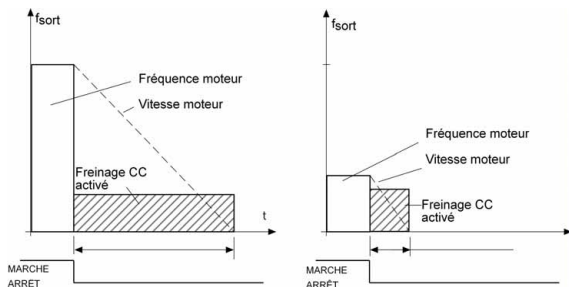

Figure 9.5 : Durée du freinage c.c. lorsque Mode Arrêt = Roue libre

Par. 2.3 = 1 (Mode Arrêt = Arrêt sur rampe) :

Sur réception d'une commande Arrêt, le moteur décélère sur la rampe (conformément aux réglages des paramètres de décélération), si l'inertie du moteur et de la charge le permettent, jusqu'à la valeur de vitesse définie au paramètre 4.6, valeur où débute le freinage c.c.

Le temps de freinage est défini au paramètre 4.7. En cas de forte inertie, nous conseillons d'utiliser une résistance de freinage externe, pour une décélération plus rapide. Voir la figure 9.6.

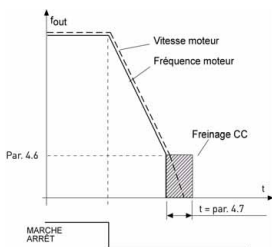

Figure 9.6 : Durée du freinage c.c. lorsque Mode Arrêt = Arrêt sur rampe

9.5 Entrées logiques (Panneau opérateur : Menu PAR -> P5)

5.1 SIGNAL MARCHÉ 1

5.2 SIGNAL MARCHÉ 2

5.3 INVERSION

5.4 DÉFAUT EXTERNE (CONTACT NORMALEMENT OUVERT)

5.5 DÉFAUT EXTERNE (CONTACT NORMALEMENT FERMÉ)

5.6 RÉARMEMENT DÉFAUT

5.7 VALIDATION MARCHÉ

5.8 VITESSE CONSTANTE B0

5.9 VITESSE CONSTANTE B1

5.10 VITESSE CONSTANTE B2

5.11 DÉACTIVER PI

Les réglages possibles pour ces paramètres sont :

0 = Non utilisé

1 = DIN1

2 = DIN2 (API COMPLÈTE et LIMITÉE)

3 = DIN3 (API COMPLÈTE et LIMITÉE)

4 = DIN4 (API COMPLÈTE)

5 = DIN5 (API COMPLÈTE)

6 = DIN6 (API COMPLÈTE)

9.6 Entrées analogiques (Panneau opérateur : Menu PAR -> P6)

6.2 AI1 : TEMPS DE FILTRAGE DU SIGNAL (UNIQUEMENT EN API COMPLÈTE ET LIMITÉE)**6.6 AI2 : TEMPS DE FILTRAGE DU SIGNAL (UNIQUEMENT EN API COMPLÈTE)**

Si la valeur de ce paramètre est supérieure à 0, il y a filtrage du signal analogique d'entrée.

Un temps de filtrage long ralentit l'action de la régulation. Voir la figure 9.7.

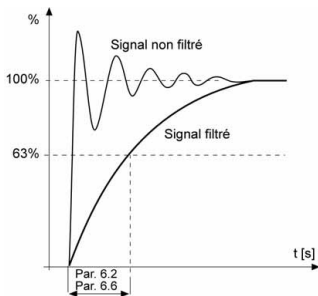

Figure 9.7 : Filtrage des signaux AI1 et AI2

9.7 Sorties logiques et analogiques (Panneau opérateur : Menu PAR -> P7)

7.1 SORTIE RELAIS 1: FONCTION**7.2 SORTIE RELAIS 2: FONCTION****7.3 SORTIE LOGIQUE 1: FONCTION**

Réglage	Type de signal
0 = Non utilisé	Pas en fonctionnement
1 = Prêt	Le convertisseur de fréquence est prêt à fonctionner.
2 = Marche	Le convertisseur de fréquence fonctionne (moteur en marche).
3 = Défaut	Le convertisseur de fréquence est déclenché sur défaut.
4 = Défaut inversé	Le convertisseur de fréquence n'est pas déclenché sur défaut.
5 = Alarme	Le convertisseur de fréquence est déclenché sur alarme.
6 = Inversé	La commande d'inversion a été sélectionnée.
7 = Vitesse atteinte	La fréquence moteur a atteint la référence réglée.
8 = Régulateur moteur activé	Un des régulateurs de limite (ex. limite de courant, limite de tension) est activé.

Tableau 9.2: Signaux de sortie via RO1, RO2 et DO1

9.8 Protection thermique du moteur (PTM) (paramètres 9.7 à 9.10)

Comme son nom l'indique, la fonction de protection thermique du moteur protège ce dernier d'un échauffement excessif. Dans de nombreux cas, le convertisseur de fréquence Vacon est capable de fournir au moteur un courant supérieur à sa valeur nominale. Si la charge exige un niveau de courant élevé, le moteur risque de se trouver en surcharge thermique, plus particulièrement aux basses fréquences où sa capacité de refroidissement et sa puissance sont réduites. Si le moteur est doté d'un ventilateur externe, le déclassement de charge aux basses vitesses est minimal. La protection thermique du moteur est basée sur un modèle qui utilise le courant de sortie du variateur pour déterminer la charge moteur.

La fonction de protection thermique du moteur est paramétrable, le courant thermique I_T spécifie le niveau de courant de charge au-dessus duquel le moteur est en surcharge. Cette limite de courant est fonction de la fréquence moteur.



ATTENTION ! Le modèle thermique ne protège pas le moteur si le débit d'air de refroidissement est réduit du fait d'une obstruction des grilles de ventilation ou si la température ambiante est excessive.

9.7 PROTECTION THERMIQUE DU MOTEUR (PTM)

0 = Aucune action

1 = Alarme

2 = Défaut, mode arrêt après défaut selon le paramètre 2.3

En cas de défaut, le variateur déclenche et signale le défaut. En désactivant la fonction de protection (paramètre réglé sur 0), la température calculée du moteur est réinitialisée à 0 %.

9.8 TEMPÉRATURE AMBIANTE PTM

Lorsque la température ambiante du moteur doit être prise en compte, il est recommandé de définir une valeur pour ce paramètre. La valeur peut être comprise entre -20 et 100 degrés Celsius.

9.9 PROTECTION THERMIQUE MOTEUR I À 0 HZ

La puissance de refroidissement peut être définie entre 0 et 150,0 % x la puissance de refroidissement à la fréquence nominale. Voir la figure 9.8.

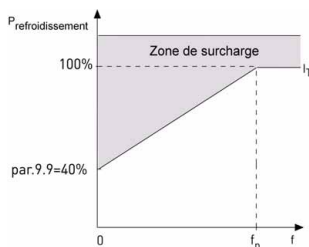

Figure 9.8 : Puissance de refroidissement moteur

9.10 CONSTANCE DE TEMPS THERMIQUE DU MOTEUR

Ce temps peut être réglé entre 1 et 200 minutes.

Cette valeur correspond à la constante de temps thermique du moteur. Plus le moteur est gros, plus la constante de temps est élevée. La constante de temps correspond au temps au cours duquel la température calculée atteint 63 % de sa valeur finale.

La constante de temps thermique d'un moteur varie selon sa conception et sa fabrication.

Si le temps t_6 (t_6 = temps en secondes au cours duquel le moteur peut fonctionner en toute sécurité à six fois son courant nominal) du moteur est connu (fourni par le fabricant du moteur), le paramètre de constante de temps peut être réglé sur la base de ce temps. Dans la pratique, la constante de temps thermique du moteur en minutes est égale à $2 \times t_6$. Si le variateur est à l'arrêt, la constante de temps est multipliée en interne par trois fois la valeur paramétrée. Voir également la figure 9.9.

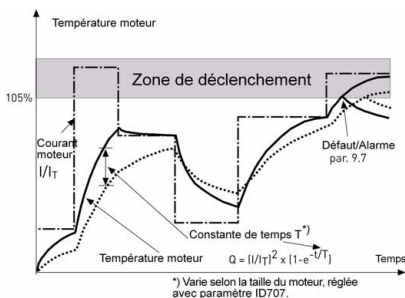

Figure 9.9 : Calcul de la température du moteur

9.9 Redémarrage automatique (Panneau opérateur : Menu PAR -> P10)

10.2 TEMPO RÉARMEMENT

La fonction de redémarrage automatique redémarre le convertisseur de fréquence après disparition des défauts et écoulement de la temporisation de redémarrage.

Le comptage débute au moment du premier redémarrage automatique. Si le nombre de défauts survenant au cours de cette période est supérieur à trois, le convertisseur de fréquence passe à l'état de défaut. Dans le cas contraire, le défaut est réarmé après la fin de la période et le défaut suivant réenclenche un comptage de période. Voir la figure 9.10.

Si un seul défaut reste présent pendant la période de réarmement automatique, le convertisseur de fréquence passe à l'état de défaut.

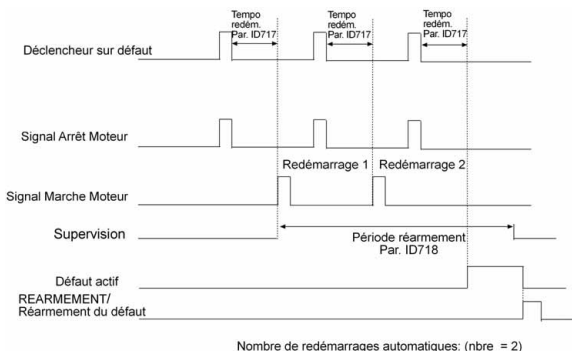

Figure 9.10 : Redémarrage automatique

9.10 Paramètres de régulation PI (Panneau opérateur : Menu PAR -> P12)

12.2 PI: GAIN

Ce paramètre permet de définir le gain du régulateur PI. Si ce paramètre est défini sur 100 %, une variation de 10 % de l'erreur entraîne une variation de 10 % de la sortie du régulateur.

12.3 PI: TEMPS D'INTÉGRATION

Ce paramètre permet de définir le temps d'intégration du régulateur PI. Si ce paramètre est défini sur 1,00 seconde, la sortie du régulateur change selon une valeur correspondant à la sortie causée par le gain chaque seconde. (Gain*Erreur)/s.

12.7 MINI RETOUR PI**12.8 MAXI RETOUR PI**

Figure 9.11 : Retours mini et maxi

9.11 Menu Utilisation facile (Panneau opérateur : Menu PAR -> P9)

13.2 CONFIGURATION DU VARIATEUR

Ce paramètre vous permet de configurer facilement votre variateur pour quatre applications différentes.

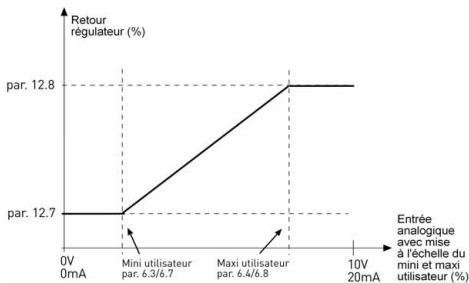
Remarque ! Ce paramètre n'est visible que lorsque l'assistant de démarrage est activé. L'assistant de démarrage démarrera lors de la première mise en service. Il peut également être lancé comme l'expliquent les illustrations ci-dessous.

REMARQUE ! Le lancement de l'assistant de démarrage ramène à chaque fois tous les paramètres à leurs valeurs par défaut !

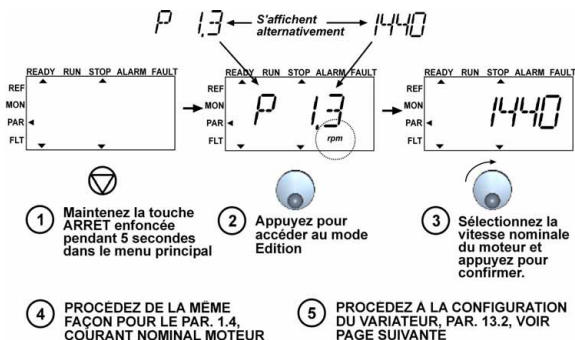

Figure 9.12 : Assistant de démarrage



Sélections :

	P1.1	P1.2	P1.7	P1.15	P2.1	P2.2	P2.3	P3.1	P3.2	P3.3	P4.2	P4.3
0 = Base	400 V*	50 Hz	1,1 * I _{NMOT}	0= Non utilisé	I/O	0= Rampe	0= Roue libre	0 Hz	50 Hz	0= Ai1 0-10V	3 s	3 s
1 = Variateur de la pompe	400 V*	50 Hz	1,1 * I _{NMOT}	0= Non utilisé	I/O	0= Rampe	1= Rampe	20 Hz	50 Hz	0= Ai1 0-10V	5 s	5 s
2 = Variateur du ventilateur	400 V*	50 Hz	1,1 * I _{NMOT}	0= Non utilisé	I/O	0= Rampe	0= Roue libre	20 Hz	50 Hz	0= Ai1 0-10V	20 s	20 s
3 = Variateur du convoyeur	400 V*	50 Hz	1,5 * I _{NMOT}	1= Utilisé	I/O	0= Rampe	0= Roue libre	0 Hz	50 Hz	0= Ai1 0-10V	1 s	1 s

*Pour les variateurs de 208V...230V
cette valeur est 230V

Paramètres
affectés :

P1.1 Tension moteur (V)
P1.2 Fréquence moteur (Hz)
P1.7 Limite courant (A)
P1.15 Surcouple
P2.1 Source de commande
P2.2 Mode Marche

P2.3 Mode Arrêt
P3.1 Fréquence mini
P3.2 Fréquence maxi
P3.3 Référence E/S
P4.2 Temps d'accélération (s)
P4.3 Temps de décélération (s)

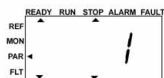

- 4 Appuyez pour confirmer la configuration du variateur

Figure 9.13 : Configuration du variateur

9.12 Paramètres du bus de terrain (Panneau opérateur : Menu PAR -> S2)

La connexion Modbus intégrée au Vacon 10 prend en charge les codes de fonction suivants :

- 03 Lecture des registres d'attente (Read Holding Registers)
- 04 Lecture des registres d'entrée (Read Input Registers)
- 06 Préréglage des registres uniques (Preset Single Registers)

9.12.1 Données de traitement Modbus

Les données de traitement sont une zone d'adresse pour le contrôle via le bus de terrain. Le contrôle via le bus de terrain est actif lorsque la valeur du paramètre 2.1 (Source de commande) est 3 (= bus de terrain). Le contenu des données de traitement a été déterminé dans l'applicatif. Les tableaux suivants présentent le contenu des données de traitement dans l'applicatif universel.

Tableau 9.3: Données de traitement de sortie :

ID	Registre Modbus	Nom	Échelle	Type
2101	32101, 42101	Mot d'état bus	-	Codage binaire
2102	32102, 42102	Mot d'état général bus	-	Codage binaire
2103	32103, 42103	Vitesse réelle bus	0,01	%
2104	32104, 42104	Fréquence moteur	0,01	+/- Hz
2105	32105, 42105	Vitesse moteur	1	+/- Rpm
2106	32106, 42106	Courant moteur	0,01	A
2107	32107, 42107	Couple moteur	0,1	+/- % (de la valeur nominale)
2108	32108, 42108	Puissance moteur	0,1	+/- % (de la valeur nominale)
2109	32109, 42109	Tension moteur	0,1	V
2110	32110, 42110	Tension c.c.	1	V
2111	32111, 42111	Défaut actif	-	Code de défaut

Tableau 9.4: Données de traitement d'entrée :

ID	Registre Modbus	Nom	Échelle	Type
2001	32001, 42001	Mot de contrôle bus	-	Codage binaire
2002	32002, 42002	Mot de contrôle général bus	-	Codage binaire
2003	32003, 42003	Référence de vitesse bus	0,01	%
2004	32004, 42004	Référence de régulation PI	0,01	%
2005	32005, 42005	Valeur réelle PI	0,01	%

Tableau 9.4: Données de traitement d'entrée :

ID	Registre Modbus	Nom	Echelle	Type
2006	32006, 42006	-	-	-
2007	32007, 42007	-	-	-
2008	32008, 42008	-	-	-
2009	32009, 42009	-	-	-
2010	32010, 42010	-	-	-
2011	32011, 42011	-	-	-

Tableau 9.5: Mot d'état :

15	14	13	12	11	10	9	8	7	6	5	4	3	2	1	0
-	-	-	-	-	-	-	-	-	Z	AREF	W	FLT	DIR	RUN	RDY

Les informations concernant l'état de l'appareil et les messages sont indiqués dans le Mot d'état. Le Mot d'état est composé de 16 bits dont le sens est décrit dans le tableau ci-après.

Tableau 9.6: Vitesse réelle :

15	14	13	12	11	10	9	8	7	6	5	4	3	2	1	0
MSB															LSB

Ceci correspond à la vitesse réelle du convertisseur de fréquence. La mise à l'échelle va de -10000 à 10000. Dans l'applicatif, la valeur est mise à l'échelle en pourcentage de la zone de fréquence entre les fréquences mini et maxi définies.

Tableau 9.7: Mot de contrôle :

15	14	13	12	11	10	9	8	7	6	5	4	3	2	1	0
-	-	-	-	-	-	-	-	-	-	-	-	-	RST	DIR	RUN

Dans les applicatifs Vacon, les trois premiers bits du mot de contrôle sont utilisés pour contrôler le convertisseur de fréquence. Vous pouvez cependant personnaliser le contenu du mot de contrôle pour vos propres applicatifs, car le mot de contrôle est envoyé tel quel au convertisseur de fréquence.

Tableau 9.8: Référence de vitesse :

15	14	13	12	11	10	9	8	7	6	5	4	3	2	1	0
MSB															LSB

Ceci est la Référence 1 au convertisseur de fréquence, utilisée habituellement comme référence de vitesse. La mise à l'échelle permise va de 0 à 10000. Dans

l'applicatif, la valeur est mise à l'échelle en pourcentage de la zone de fréquence entre les fréquences mini et maxi définies.

Tableau 9.9: Définitions des bits :

Bit	Description	
	Valeur = 0	Valeur = 1
RUN	Arrêt	Marche
DIR	Sens horaire	Sens anti-horaire
RST	Le front montant de ce bit réarmera le défaut actif	
RDY	Le variateur n'est pas prêt	Le variateur est prêt
FLT	Aucun défaut	Défaut actif
W	Aucun avertissement	Avertissement actif
AREF	Sur rampe	Référence de vitesse atteinte
Z	-	Le variateur fonctionne à vitesse nulle

10. CARACTÉRISTIQUES TECHNIQUES

10.1 Caractéristiques techniques du Vacon 10

Raccordement réseau	Tension d'entrée U_{in}	380 - 480V, -15 %...+10 % 3- 208...240V, -15 %...+10 % 1-
	Fréquence d'entrée	45 ...66 Hz
	THD courant ligne	> 120%
	Mise sous tension	Une fois par minute ou moins (cas normal)
Réseau d'alimentation	Réseaux	Le Vacon 10, 400 V ne peut pas être utilisé avec des réseaux reliés à la terre
	Courant de court-circuit	Le courant de court-circuit maximum doit être inférieur à 50 kA
Raccordements moteur	Tension de sortie	0 - U_{in}
	Courant de sortie	Courant permanent nominal I_N à température ambiante + 50°C maxi, surcharge 1,5 x I_N maxi 1 min/10 min
	Courant/couple de démarrage	Courant 2 x I_N pendant 2 secondes par périodes de 20 secondes. Couple en fonction du moteur
	Fréquence moteur	0 ...320 Hz
	Résolution de fréquence	0,01 Hz
Caractéristiques des commandes	Mode de commande	Commande en fréquence U/f Contrôle vectoriel sans capteur (boucle ouverte)
	Fréquence de découpage	1...16 kHz ; préréglage usine 6 kHz
	Référence de fréquence	Résolution de 0,01 Hz
	Point d'affaiblissement du champ	30 ...320 Hz
	Temps d'accélération	0,1...3000 sec
	Temps de décélération	0,1...3000 sec
Contraintes d'environnement	Couple de freinage	100 % * T_N avec option de freinage (seulement en 400 V \geq 1,5 kW) ; 30 % * T_N sans option de freinage
	Température ambiante en fonctionnement	-10°C (sans givre)...+50°C : capacité de charge nominale I_N
	Température de stockage	-40°C ...+70°C
	Humidité relative	0 à 95 %, sans condensation, sans corrosion, sans gouttes d'eau
	Qualité de l'air : - gaz chimiques - particules mécaniques	CEI 721-3-3, appareil en fonctionnement, classe 3C2 CEI 721-3-3, appareil en fonctionnement, classe 3S2
	Altitude	100 % de capacité de charge (sans déclassement) jusqu'à 1000 m 1 % de déclassement par tranche de 100 m au-dessus de 1000 m ; maxi 2000 m
	Vibration : EN60068-2-6	3...150 Hz Amplitude en déplacement 1 mm (maxi) entre 3 et 15,8 Hz ; Amplitude maxi en accélération : 1 G entre 15,8 et 150 Hz
	Chocs CEI 68-2-27	Essais de chute UPS (pour masses UPS applicables) Stockage et transport : maxi 15 G, 11 ms (dans l'emballage)
	Degré de protection	IP20

Tableau 10.1 : Caractéristiques techniques du Vacon 10

CEM	Immunité	Conforme aux normes EN50082-1, -2, EN61800-3
	Emissions	230 V : conforme à la catégorie C2 CEM (Vacon classe H) ; avec filtre RFI interne 400 V : conforme à la catégorie C2 CEM (Vacon classe H) avec filtre RFI interne Pour les deux : pas de protection contre les émissions CEM (Vacon classe N) sans filtre RFI
Normes		CEM : EN61800-3, Sécurité : UL508C, EN61800-5
Certificats et déclarations de conformité du fabricant		Sécurité : CB, CE, UL, cUL, CEM : CE, CB, c-tick (voir plaque signalétique pour plus de détails)

Tableau 10.1 : Caractéristiques techniques du Vacon 10

10.2 Caractéristiques nominales d'alimentation

10.2.1 Vacon 10 – Tension d'alimentation 208 à 240 V

Tension d'alimentation 208-240 V, 50/60 Hz, série 1-					
Type de convertisseur de fréquence	Capacité de charge nominale en sortie		Puissance moteur P [kW]	Courant d'entrée nominal [A]	Taille et poids (kg) mécanique
	Courant permanent 100 % I _N [A]	Courant de surcharge 150 % [A]			
Vacon 10-1L-0001 - 2	1,7	2,6	0,25	4,2	MI1 0,55
Vacon 10-1L-0002 - 2	2,4	3,6	0,37	5,7	MI1 0,55
Vacon 10-1L-0003 - 2	2,8	4,2	0,55	6,6	MI1 0,55
Vacon 10-1L-0004 - 2	3,7	5,6	0,75	8,3	MI1 0,55
Vacon 10-1L-0005 - 2	4,8	7,2	1,1	11,2	MI2 0,70
Vacon 10-1L-0007 - 2	7,0	10,5	1,5	14,1	MI2 0,70
Vacon 10-1L-0009 - 2*	9,6	14,4	2,2	15,8	MI3, 0,99

Tableau 10.2 : Vacon 10 – Tension d'alimentation 208 à 240 V

*La température ambiante maximum de fonctionnement du Vacon 10-1L-0009 - 2 est de +40°C !

10.2.2 Vacon 10 – Tension d'alimentation 380 à 480 V

Tension d'alimentation 380-480 V, 50/60 Hz, série 3-					
Type de convertisseur de fréquence	Capacité de charge nominale en sortie		Puissance moteur	Courant d'entrée nominal	taille et poids (kg) mécaniques
	Courant permanent 100 % I_N [A]	Courant de surcharge 150 % [A]	Alimentation 380-480V P [kW]	[A]	
Vacon 10-3L-0001 - 4	1,3	2,0	0,37	2,2	MI1 0,55
Vacon 10-3L-0002 - 4	1,9	2,9	0,55	2,8	MI1 0,55
Vacon 10-3L-0003 - 4	2,4	3,6	0,75	3,2	MI1 0,55
Vacon 10-3L-0004 - 4	3,3	5,0	1,1	4,0	MI1 0,55
Vacon 10-3L-0005 - 4	4,3	6,5	1,5	5,6	MI2 0,70
Vacon 10-3L-0006 - 4	5,6	8,4	2,2	7,3	MI2 0,70
Vacon 10-3L-0008 - 4	7,6	11,4	3,0	9,6	MI3, 0,99
Vacon 10-3L-0009 - 4	9,0	13,5	4,0	11,5	MI3, 0,99
Vacon 10-3L-0012 - 4	12,0	18,0	5,5	14,9	MI3, 0,99

Tableau 10.3 : Vacon 10 – Tension d'alimentation 380 à 480 V

Remarque 1 : les courants d'entrée sont des valeurs calculées pour une alimentation par transformateur de ligne de 100 kVA.

Remarque 2 : les dimensions mécaniques des appareils sont indiquées à la section 3.1.1.

HEAD OFFICE AND PRODUCTION:

Vaasa
Vacon Plc
Runsorintie 7
65380 Vaasa
firstname.lastname@vacon.com
telephone: +358 (0)201 2121
fax: +358 (0)201 212 205

PRODUCTION:

Suzhou, China
Vacon Suzhou Drives Co. Ltd.
Building 11A
428# Xinglong Street, SIP
Suchun Industrial Square
Suzhou 215126
telephone: +86 512 62836630
fax: +86 512 62836618

Naturno, Italy
Vacon S.R.I
Via Zone Industriale, 11
39025 Naturno

PRODUCTION:

Chambersburg, USA
3181 Black Gap Road
Chambersburg, PA 17202

TB Wood's (India) Pvt. Ltd.
#27, 'E' Electronics City
Hosur Road
Bangalore - 560 100
India
Tel. +91-80-30280123
Fax. +91-80-30280124

SALES COMPANIES AND REPRESENTATIVE OFFICES:**FINLAND**

Helsinki
Vacon Plc
Äyritie 8
01510 Vantaa
telephone: +358 (0)201 212 600
fax: +358 (0)201 212 699

Tampere

Vacon Plc
Vehnamyllykatu 18
33580 Tampere
telephone: +358 (0)201 2121
fax: +358 (0)201 212 750

AUSTRALIA

Vacon Pacific Pty Ltd
5/66-74, Micro Circuit
Dandenong South, VIC 3175
telephone: +61 (0)3 9238 9300
fax: +61 (0)3 92389310

AUSTRIA

Vacon AT Antriebssysteme GmbH
Aumühlweg 21
2544 Leobersdorf
telephone: +43 2256 651 66
fax: +43 2256 651 66 66

BELGIUM

Vacon Benelux NV/SA
Interleuvenlaan 62
3001 Hiverleie (Leuven)
telephone: +32 (0)16 394 825
fax: +32 (0)16 394 827

BRAZIL

Vacon Brazil
Alameda Mamore, 535
Alphaville - Barueri - SP
Tel. +55 11 4166-5707
Fax. +55 11 4166-5567

CANADA

Vacon Canada
221 Griffith Road
Stratford, Ontario N5A 6T3
telephone: +1 (519) 508-2323
fax: +1 (519) 508-2324

CHINA

Vacon Suzhou Drives Co. Ltd.
Beijing Branch
A528, Grand Pacific Garden Mansion
8A Guanghua Road
Beijing 100026
telephone: +86 10 51280006
fax: +86 10 65813733

CZECH REPUBLIC

Vacon s.r.o.
Kodanska 1441/46
110 00 Prague 10
telephone: +420 234 063 250
fax: +420 234 063 251

FRANCE

Vacon France
ZAC du Fresne
1 Rue Jacquard - BP72
91280 Saint Pierre du Perray CDIS
telephone: +33 (0)1 69 89 60 30
fax: +33 (0)1 69 89 60 40

GERMANY

Vacon GmbH
Gladbecker Strasse 425
45329 Essen
telephone: +49 (0)201 806 700
fax: +49 (0)201 806 7099

Vacon OEM Business Center GmbH

Industriestr. 13
51709 - Marienheide
Germany
Tel. +49 02264 17-17
Fax. +49 02264 17-126

INDIA

Vacon Drives & Control Plc
Plot No 352
Kapaleeshwar Nagar
East Coast Road
Neelangarai
Chennai-600041
Tel. +91 44 244 900 24/25

ITALY

Vacon S.p.A.
Via F.lli Guerra, 35
42100 Reggio Emilia
telephone: +39 0522 276811
fax: +39 0522 276890

THE NETHERLANDS

Vacon Benelux BV
Weide 40
4206 CJ Gorinchem
telephone: +31 (0)183 642 970
fax: +31 (0)183 642 971

NORWAY

Vacon AS
Benitstrudveien 17
3080 Holmestrand
telephone: +47 330 96120
fax: +47 330 96130

ROMANIA

Vacon Romania - Reprezentanta
Cuza Voda 1
400107 Cluj Napoca
Tel. +40 364 118 981
Fax. +40 364 118 981

RUSSIA

ZAO Vacon Drives
Ul. Letchika Babushkina 1,
Stroenie 3
129344 Moscow
telephone: +7 (495) 363 19 85
fax: +7 (495) 363 19 86
ZAO Vacon Drives
2ya Sovetskaya 7, office 210A
191036 St. Petersburg
telephone: +7 (812) 332 1114
fax: +7 (812) 279 9053

SLOVAKIA

Vacon s.r.o. (Branch)
Seberininho 1
821 03 Bratislava
Tel. +421 243 330 202
Fax. +421 243 634 389

SPAIN

Vacon Drives Iberica S.A.
Miquel Servet, 2. P.I. Bufalvent
08243 Manresa
telephone: +34 93 877 45 06
fax: +34 93 877 00 09

SWEDEN

Vacon AB
Anderstorsvägen 16
171 54 Solna
telephone: +46 (0)8 293 055
fax: +46 (0)8 290 755

THAILAND

Vacon South East Asia
335/32 5th-6th floor
Srinakarin Road, Prawet
Bangkok 10250
Tel. +66 (0)2366 0768

UKRAINE

Vacon Drives Ukraine (Branch)
42-44 Shovkovychna Str.
Regus City Horizon Tower
Kiev 01601, Ukraine
Tel. +380 44 459 0579
Fax +380 44 490 1200

UNITED ARAB EMIRATES

Vacon Middle East and Africa
Block A, Office 4A 226
P.O. Box 54763
Dubai Airport Free Zone
Dubai
Tel. +971 (0)4 204 5200
Fax: +971 (0)4 204 5203

UNITED KINGDOM

Vacon Drives (UK) Ltd.
18, Malzeffield
Hinckley Fields Industrial Estate
Hinckley
LE10 1YF Leicestershire
telephone: +44 (0)1455 611 515
fax: +44 (0)1455 611 517

UNITED STATES

Vacon, Inc.
3181, Black Gap Road
Chambersburg, PA 17202
telephone: +1 (877) 822-6606
fax: +1 (717) 267-0140