

VACON[®] 100 HVAC
PRZEMIENNIKI CZĘSTOTLIWOŚCI

INSTRUKCJA APLIKACJI

VACON[®]

PRZEDMOWA

Dokument:	DPD01704J1
Data:	20.11.2015
Wersja oprogramowania:	FW0065V030

INFORMACJE O NINIEJSZEJ INSTRUKCJI

Prawa autorskie do niniejszej instrukcji ma Vacon Plc. Wszelkie prawa zastrzeżone.

W tej instrukcji znajdują się informacje dotyczące korzystania z przemiennika częstotliwości Vacon® oraz jego funkcji. Instrukcja została sporządzona zgodnie ze strukturą menu napędu (rozdz. 1 i 4–8).

Rozdział 1. Skrócona instrukcja uruchamiania

- Rozpoczęcie korzystania z panelu sterującego.

Rozdział 2. Kreatory

- Szybka konfiguracja aplikacji.

Rozdział 3. Interfejsy użytkownika

- Typy wyświetlacza i obsługa panelu sterującego.
- Narzędzie komputerowe Vacon Live.
- Funkcje magistrali.

Rozdział 4. Menu monitorowania

- Dane dotyczące monitorowanych wartości.

Rozdział 5. Menu parametrów

- Lista wszystkich parametrów napędu.

Rozdział 6. Menu Diagnostyka

Rozdział 7. Menu WE/WY i sprzęt

Rozdział 8. Ustawienia użytkownika, ulubione i menu na poziomie użytkownika

Rozdział 9. Opis parametrów

- Korzystanie z parametrów.
- Programowanie wejść cyfrowych i analogowych.
- Funkcje poszczególnych aplikacji.

Rozdział 10. Śledzenie usterek

- Usterki i ich przyczyny.
- Kasowanie usterek.

W niniejszej instrukcji znajduje się wiele tabel z parametrami. Poniżej znajdują się wskazówki dotyczące sposobu odczytywania tabel.

Index	Parameter	Min	Max	Unit	Default	ID	Description

- | | |
|---|--|
| <p>A. Lokalizacja parametru w menu, tj. numer parametru.</p> <p>B. Nazwa parametru.</p> <p>C. Minimalna wartość parametru.</p> <p>D. Maksymalna wartość parametru.</p> <p>E. Jednostka wartości parametru. Jednostka pojawi się, gdy jest dostępna.</p> | <p>F. Wartość domyślna ustawiona fabrycznie.</p> <p>G. Numer identyfikacyjny parametru.</p> <p>H. Krótki opis wartości parametru i/lub jego funkcji.</p> <p>I. Jeśli pojawia się ten symbol, można uzyskać więcej danych na temat parametru w rozdziale Opis parametrów.</p> |
|---|--|

FUNKCJE PRZEMIENNIKA CZĘSTOTLIWOŚCI VACON®

- Kreatory rozruchu, sterowania PID, sterowania wielopompowego i trybu pożarowego ułatwiają uruchomienie.
- Przycisk Funct umożliwia łatwe przełączanie lokalnego i zdalnego miejsca sterowania. Możliwe zdalne miejsca sterowania to WE/WY lub magistrala. Wyboru zdalnego miejsca sterowania można dokonać za pomocą parametru.
- Wejście blokady pracy (blokada od przepustnicy). Rozruch napędu jest możliwy dopiero po aktywacji tego wejścia.
- Strona sterowania umożliwiającą szybką konfigurację najważniejszych wartości i monitorowanie ich.
- Różne tryby wstępnego podgrzewania pozwalające uniknąć problemów ze skraplaniem.
- Maksymalna częstotliwość wyjściowa 320 Hz.
- Funkcje zegara czasu rzeczywistego i sterowania czasowego (wymagana jest opcjonalna bateria). Istnieje możliwość zaprogramowania trzech kanałów czasowych w celu uzyskania różnych funkcji w napędzie.
- Dostępny jest zewnętrzny regulator PID. Może on służyć na przykład do sterowania zaworem za pomocą WE/WY przemiennika częstotliwości.
- Funkcja trybu uśpienia, która automatycznie włącza lub wyłącza pracujący napęd w celu oszczędzania energii.
- Dwustrefowy regulator PID z dwoma różnymi sygnałami sprzężenia zwrotnego: sterowanie minimalne i maksymalne.
- Dwa źródła zadawania wartości regulatora PID. Wyboru można dokonać za pomocą wejścia cyfrowego.
- Funkcja wzmocnienia wartości zadanej regulatora PID.
- Funkcja sprzężenia wyprzedzającego zapewniająca szybsze reagowanie na zmiany w procesie.
- Monitorowanie wartości procesu.
- Sterowanie wielopompowe.
- Kompensacja strat ciśnienia w celu uwzględnienia strat ciśnienia w instalacji np. w wyniku nieprawidłowego umieszczenia czujnika w pobliżu pompy lub wentylatora.

SPIS TREŚCI

Przedmowa

Informacje o niniejszej instrukcji	3
Funkcje przemiennika częstotliwości Vacon®	5
1 Skrócona instrukcja uruchamiania	10
1.1 Panel sterujący	10
1.2 Wyświetlacze	10
1.3 Pierwszy rozruch	11
1.4 Opis aplikacji	12
1.4.1 Aplikacja Vacon HVAC	12
2 Kreatory	19
2.1 Minikreator PID	19
2.2 Minikreator sterowania wielopompowego	20
2.3 Kreator trybu pożarowego	21
3 Interfejsy użytkownika	23
3.1 Nawigacja po panelu sterującym	23
3.2 Korzystanie z wyświetlacza graficznego	25
3.2.1 Edycja wartości	25
3.2.2 Kasowanie usterek	28
3.2.3 Przycisk Funct	28
3.2.4 Kopiowanie parametrów	32
3.2.5 Porównywanie parametrów	34
3.2.6 Teksty pomocy	35
3.2.7 Korzystanie z menu ulubionych	36
3.3 Korzystanie z wyświetlacza tekstowego	36
3.3.1 Edycja wartości	37
3.3.2 Kasowanie usterek	38
3.3.3 Przycisk Funct	38
3.4 Struktura menu	42
3.4.1 Szybka konfiguracja	43
3.4.2 Monitorowanie	43
3.5 Vacon Live	44
4 Menu monitorowania	46
4.1 Grupa wartości monitorowanych	46
4.1.1 Monitor wielopozycyjny	46
4.1.2 Podstawowe	47
4.1.3 Monitorowanie funkcji sterowania czasowego	50
4.1.4 Monitorowanie regulatora PID1	52
4.1.5 Monitorowanie regulatora PID2	53
4.1.6 Monitorowanie sterowania wielopompowego	53
4.1.7 Monitorowanie danych procesów na magistrali komunikacyjnej	54
5 Menu parametrów	56
5.1 Grupa 3.1: Ustawienia silnika	56
5.2 Grupa 3.2: Ustawienia startu/stopu	61

5.3	Grupa 3.3: Ustawienia źródeł wartości zadanych	63
5.4	Grupa 3.4: Konfiguracja zbocza narastania i hamowania	68
5.5	Grupa 3.5: Konfiguracja WE/WY	70
5.6	Grupa 3.6: Mapowanie danych magistrali	81
5.7	Grupa 3.7: Częstotliwości zabronione	83
5.8	Grupa 3.8: Monitorowanie limitów	84
5.9	Grupa 3.9: Zabezpieczenia	85
5.10	Grupa 3.10: Automatyczne wznowienie pracy	89
5.11	Grupa 3.11: Funkcje sterowania czasowego	91
5.12	Grupa 3.12: Regulator PID 1	95
5.13	Grupa 3.13: Regulator PID 2	106
5.14	Grupa 3.14: Sterowanie wielopompowe	111
5.15	Grupa 3.16: Tryb pożarowy	113
5.16	Grupa 3.17: Ustawienia aplikacji	115
5.17	Grupa 3.18: Ustawienia wyzwolenia impulsu kWh	115
6	Menu Diagnostyka	116
6.1	Aktywne usterki	116
6.2	Kasuj usterki	116
6.3	Historia usterek	116
6.4	Liczniki główne	117
6.5	Liczniki kasowalne	119
6.6	Informacje o oprogramowaniu	120
7	Menu WE/WY i sprzęt	121
7.1	Podstawowe WE/WY	121
7.2	Gniazda kart opcjonalnych	123
7.3	Zegar czasu rzeczywistego	124
7.4	Ustaw. modułu mocy	124
7.5	Panel sterujący	126
7.6	Magistrala komunikacyjna	126
8	Ustawienia użytkownika, ulubione i menu poziomemu użytkownika	127
8.1	Ustawienia użytkownika	127
8.1.1	Kopia zapasowa parametrów	128
8.2	Ulubione	129
8.2.1	Dodawanie elementu do ulubionych	129
8.2.2	Usuwanie elementu z ulubionych	130
8.3	Poziomy użytkownika	131
8.3.1	Zmiana kodu dostępu poziomów użytkownika	131
9	Opis parametrów	133
9.1	Ustawienia silnika	133
9.2	Ustawienia Startu/Stopu	135
9.3	Wartości zadane	142
9.4	Konfiguracja ramp i hamowania	144

9.5	Konfiguracja WE/WY	145
9.5.1	Programowanie wejść cyfrowych i analogowych	145
9.5.2	Wejścia cyfrowe	152
9.5.3	Wejścia analogowe	153
9.5.4	Wyjścia cyfrowe	155
9.6	Częstotliwości zabronione	157
9.7	Zabezpieczenia	157
9.7.1	Zabezpieczenia termiczne silnika	157
9.7.2	Zabezpieczenie silnika przed utykiem silnika	159
9.7.3	Zabezpieczenie przed niedociążeniem (sucha pompa)	160
9.8	Automatyczne wznowienie pracy	162
9.9	Funkcje sterowania czasowego	133
9.10	Regulator PID 1	166
9.10.1	Wartości zadane	167
9.10.2	Sprężenie wyprzedzające	168
9.10.3	Monitorowanie procesu	168
9.10.4	Kompensacja spadku ciśnienia	169
9.11	Regulator PID 2	171
9.12	Multi-pump function	172
9.13	Tryb pożarowy	178
9.14	Ustawienia aplikacji	179
10	Śledzenie usterek	180
10.1	Na wyświetlaczu pojawia się usterka	180
10.1.1	Kasowanie za pomocą przycisku Reset	181
10.1.2	Kasowanie za pomocą parametru na wyświetlaczu graficznym	181
10.1.3	Kasowanie za pomocą parametru na wyświetlaczu tekstowym	182
10.2	Historia usterek	183
10.2.1	Analizowanie historii usterek na wyświetlaczu graficznym	183
10.2.2	Analizowanie historii usterek na wyświetlaczu tekstowym	184
10.3	Kody usterek	186

1 SKRÓCONA INSTRUKCJA URUCHAMIANIA

1.1 PANEL STERUJĄCY

Panel sterujący to interfejs użytkownika przemiennika częstotliwości. Na panelu sterującym można regulować prędkość silnika oraz monitorować stan przemiennika częstotliwości. Można również ustawić parametry przemiennika częstotliwości.

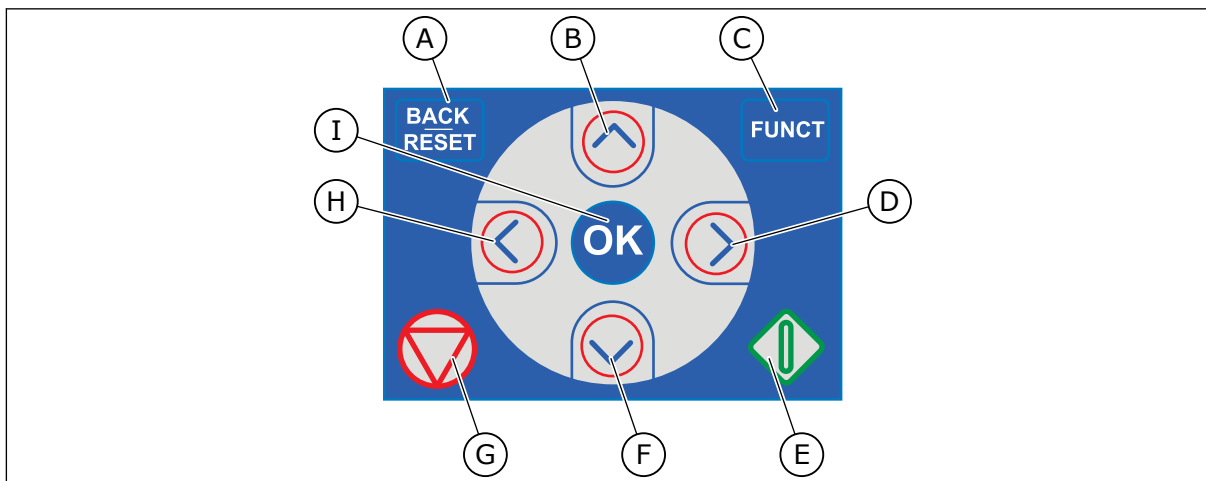

Rys. 1: Przyciski panelu sterującego

- | | |
|---|---|
| <p>A. Przycisk BACK/RESET. Umożliwia cofnięcie się w strukturze menu, opuszczenie trybu edycji oraz skasowanie usterki.</p> <p>B. Przycisk ze strzałką w górę. Umożliwia przewinięcie menu w górę oraz zwiększenie wartości.</p> <p>C. Przycisk FUNCT. Umożliwia zmianę kierunku obrotów silnika, przejście na stronę sterowania oraz zmianę miejsca sterowania. Więcej informacji: <i>Tabela 12 Ustawienia źródeł wartości zadanych.</i></p> | <p>D. Przycisk ze strzałką w prawo.</p> <p>E. Przycisk uruchomienia.</p> <p>F. Przycisk ze strzałką w dół. Umożliwia przewinięcie menu w dół oraz zmniejszenie wartości.</p> <p>G. Przycisk zatrzymania.</p> <p>H. Przycisk ze strzałką w lewo. Umożliwia przesunięcie kursora w lewo.</p> <p>I. Przycisk OK. Umożliwia przechodzenie do aktywnego poziomu lub elementu oraz akceptowanie wybranej opcji.</p> |
|---|---|

1.2 WYŚWIETLACZE

Istnieją dwa typy wyświetlaczy: graficzny i tekstowy. Na panelu sterującym znajdują się zawsze te same przyciski.

Na wyświetlaczu pojawiają się następujące informacje:

- Stan silnika i napędu.
- Usterki silnika i napędu.
- Aktualna lokalizacja w strukturze menu.

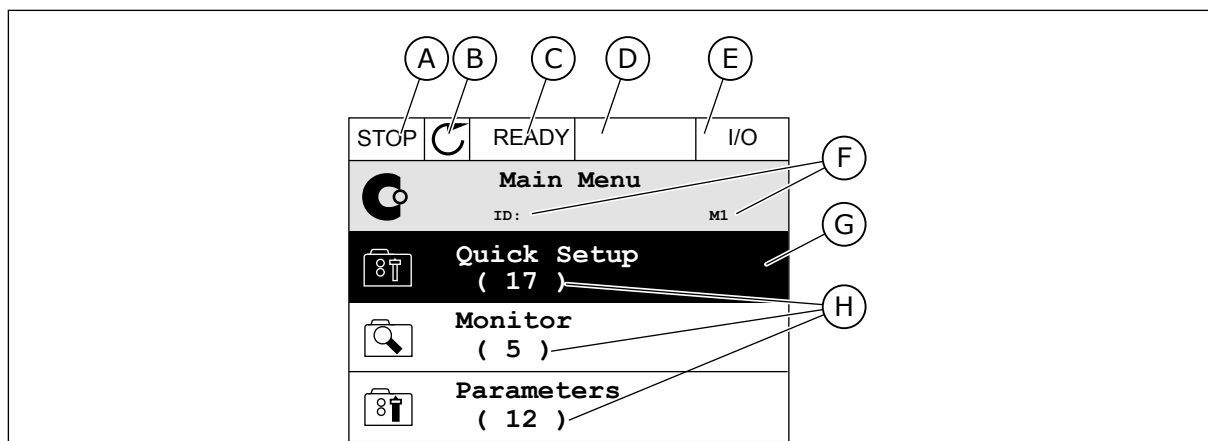

Rys. 2: Wyświetlacz graficzny

- | | |
|--|--|
| A. Pierwsze pole stanu: STOP/RUN | F. Pole położenia: numer identyfikacyjny parametru i jego bieżąca lokalizacja w menu |
| B. Kierunek obrotów silnika | G. Wybrana grupa lub element |
| C. Drugie pole stanu: READY/NOT READY/FAULT | H. Liczba elementów w danej grupie |
| D. Pole alarmu: ALARM/- | |
| E. Pole miejsca sterowania: PC/I/O/KEYPAD/FIELDBUS | |

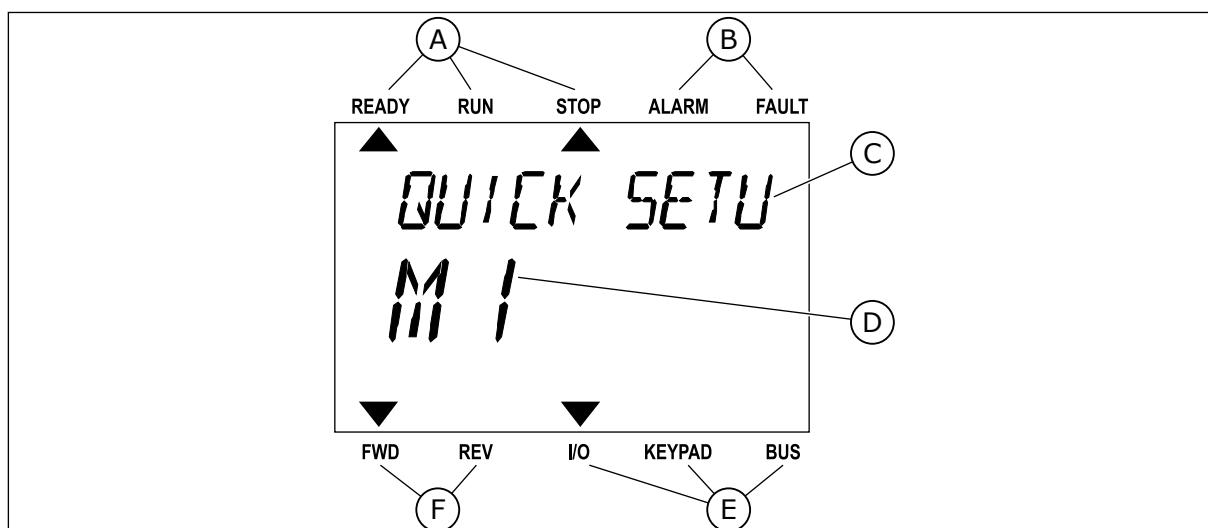

Rys. 3: Wyświetlacz tekstowy. Jeśli tekst do wyświetlenia jest za długi, będzie on automatycznie przewijany na wyświetlaczu.

- | | |
|---|---------------------------------|
| A. Wskaźniki stanu | D. Aktualna lokalizacja w menu |
| B. Wskaźniki alarmu i usterki | E. Wskaźniki miejsca sterowania |
| C. Nazwa grupy lub elementu w aktualnej lokalizacji | F. Wskaźniki kierunku obrotów |

1.3 PIERWSZY ROZRUCH

Kreator rozruchu ułatwia wprowadzenie danych wymaganych przez napęd do sterowania procedurą.

1	Wybór języka	Dostępne opcje zależą od pakietu językowego
2	Czas letni*	Rosja USA UE OFF (WYŁ.)
3	Czas*	gg:mm:ss
4	Data*	dd.mm.
5	Rok*	rrrr

* Pytania wyświetlane tylko w przypadku zainstalowania baterii.

6	Uruchomić kreatora rozruchu?	Tak Nie
---	------------------------------	------------

Aby ustawić wartości parametrów ręcznie, wybierz opcję *Nie* i naciśnij przycisk OK.

7	Wybierz proces	Pompa Wentylator
8	Ustaw wartość parametru Prędkość znamionowa silnika (zgodnie z tabliczką znamionową)	Zakres: 24-19200
9	Ustaw wartość parametru Prąd znamionowy silnika	Zakres: Zmienny
10	Ustaw wartość parametru Minimalna częstotliwość	Zakres: 0.00-50.00
11	Ustaw wartość parametru Maksymalna częstotliwość	Zakres: 0.00-320.00

Po wybraniu powyższych opcji kreator rozruchu zostanie zamknięty. Można go ponownie uruchomić na dwa sposoby. Przejdź do parametru P6.5.1 Przywróć domyślne ustawienia fabryczne lub do parametru P1.19 Kreator rozruchu. Następnie ustaw wartość *Uaktywnij*.

1.4 OPIS APLIKACJI

1.4.1 APLIKACJA VACON HVAC

Napęd Vacon HVAC zawiera fabrycznie zainstalowaną i gotową do użycia aplikację sterującą.

Napędem można sterować z poziomu panelu sterującego, magistrali, komputera lub zacisku WE/WY.

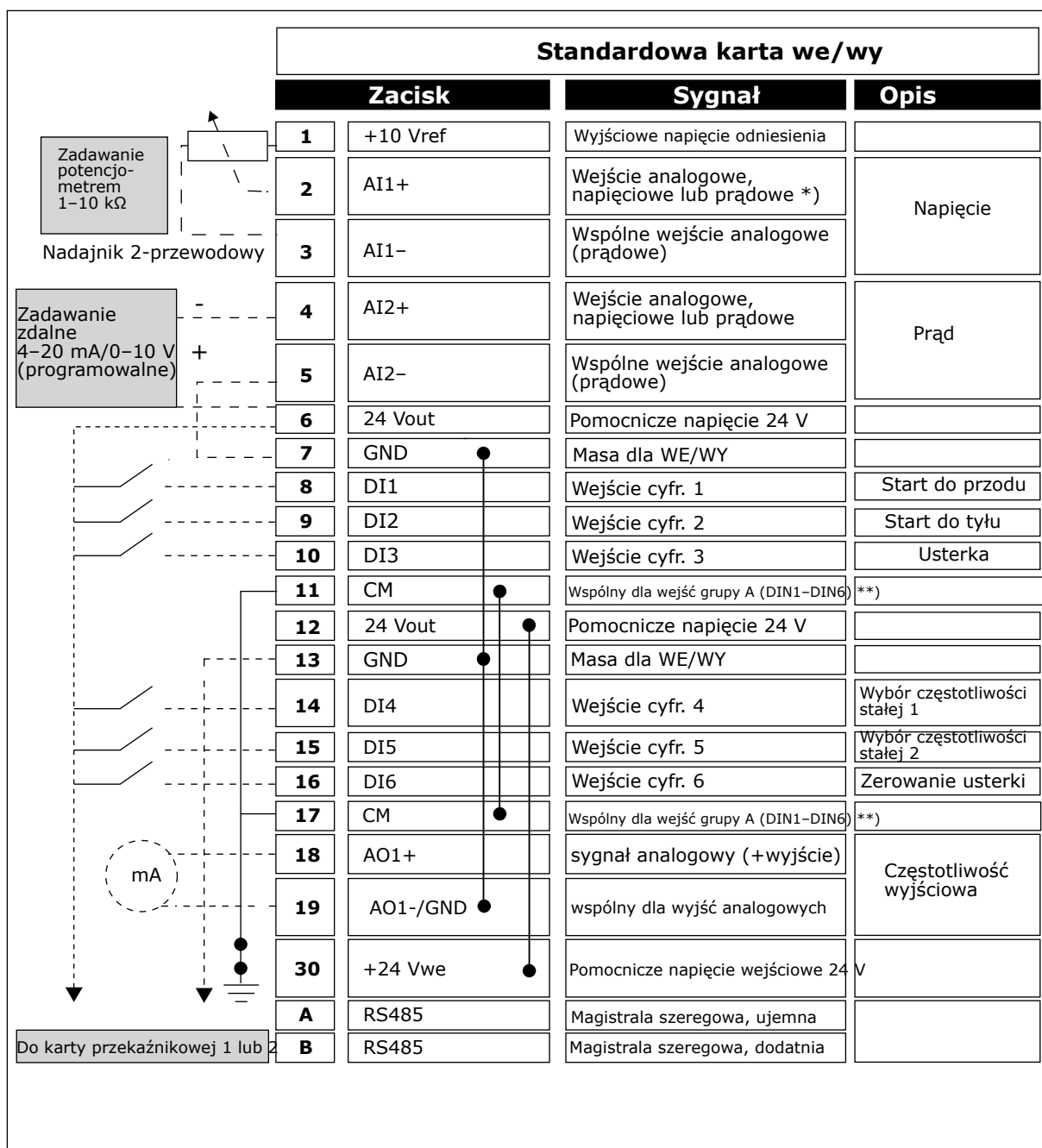

Rys. 4: Przykładowa konfiguracja sygnałów sterujących standardowej karty WE/WY

* = Można użyć przelączników DIP, by dokonać wyboru. Patrz Instrukcja instalacji napędu Vacon 100, Napędy naścienne.

** = Wejścia cyfrowe można odizolować od uziemienia przy użyciu przelącznika DIP.

Od standardowej karty we/wy		Karta przekaźnikowa 1			Domyślnie
Od zacisku nr 6 lub 12	Od zacisku #13	Zacisk		Sygnal	
	21	RO1/1	NC	Wyjście przekaźnikowe 1	PRACA
	22	RO1/2	CM		
	23	RO1/3	NO		
	24	RO2/1	NC	Wyjście przekaźnikowe 2	USTERKA
	25	RO2/2	CM		
	26	RO2/3	NO		
	32	RO3/1	CM	Wyjście przekaźnikowe 3	GOTOWOŚĆ
	33	RO3/2	NO		

Rys. 5: Przykładowa konfiguracja sygnału sterującego karty przekaźnikowej 1

**WSKAZÓWKA!**

Niedostępne dla napędu Vacon 100 X.

Od standardowej karty we/wy		Karta przekaźnikowa 2			Domyślnie
Od zacisku #12	Od zacisku #13	Zacisk		Sygnal	
	21	RO1/1	NC	Wyjście przekaźnikowe 1	PRACA
	22	RO1/2	CM		
	23	RO1/3	NO		
	24	RO2/1	NC	Wyjście przekaźnikowe 2	USTERKA
	25	RO2/2	CM		
	26	RO2/3	NO		
	28	TI1+		Wejście termistorowe	
	29	TI1-			

Rys. 6: Przykładowa konfiguracja sygnału sterującego karty przekaźnikowej 2

**WSKAZÓWKA!**

Jedyna opcja dla napędu Vacon 100 X.

Można odizolować od uziemienia wejścia cyfrowe (zaciski 8–10 i 14–16) na standardowej karcie WE/WY. W tym celu należy ustawić przelącznik DIP na karcie sterowania w pozycji WYŁ. Znajdź przelączniki za pomocą poniższego rysunku i dokonaj wyboru zgodnie z własnymi potrzebami.

**WSKAZÓWKA!**

Aby zapoznać się z konfiguracjami przelącznika DIP dla napędu Vacon 100 X, przeczytaj Instrukcję instalacji napędu Vacon 100 X.

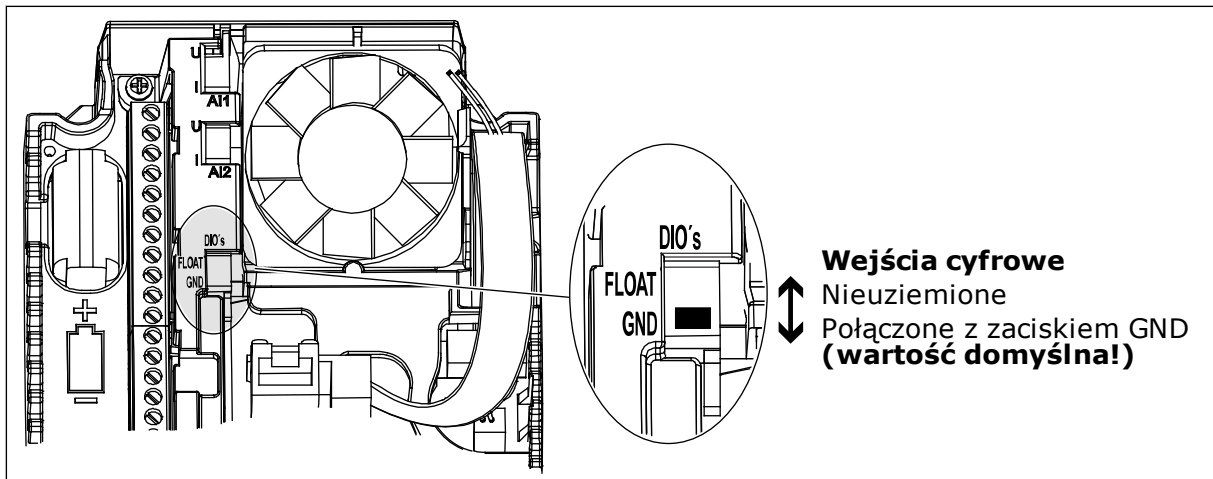

Rys. 7: Przetącznik DIP

Tabela 2: Grupa parametrów szybkiej konfiguracji

Indeks	Ukrywanie	A11	A11	Jednos tka	Domyślne	ID	Opis
P1.1	Napięcie znamionowe silnika	Zmienny	Zmienny	V	Zmienny	110	Wartość U_n można znaleźć na tabliczce znamionowej silnika. Patrz P3.1.1.1.
P1.2	Częstotliwość znamionowa silnika	8.0	320.0	Hz	50	111	Wartość f_n można znaleźć na tabliczce znamionowej silnika. Patrz P3.1.1.2.
P1.3	Znamionowa prędkość obrotowa silnika	24	19200	obr./min	Zmienny	112	Wartość n_n można znaleźć na tabliczce znamionowej silnika.
P1.4	Prąd znamionowy silnika	Zmienny	Zmienny	A	Zmienny	113	Wartość I_n można znaleźć na tabliczce znamionowej silnika.
P1.5	$Z_n \cos \varphi$ silnika	0.30	1.00		Zmienny	120	Wartość można znaleźć na tabliczce znamionowej silnika.
P1.6	Znamionowa moc silnika	Zmienny	Zmienny	kW	Zmienny	116	Wartość n_n można znaleźć na tabliczce znamionowej silnika.
P1.7	Limit prądu silnika	Zmienny	Zmienny	A	Zmienny	107	Maksymalny prąd silnika z przemiennika częstotliwości.
P1.8	Częstotliwość minimalna	0.00	P1.9	Hz	Zmienny	101	Minimalna częstotliwość zadawana, która jest akceptowalna.
P1.9	Częstotliwość maksymalna	P1.8	320.00	Hz	50.00	102	Maksymalna częstotliwość zadawana, która jest akceptowalna.
P1.10	Wybór A dla sterowania z WE/WY	1	8		6	117	Wybór źródła wartości zadanej częstotliwości, gdy miejscem sterowania jest WE/WY A. Aby zapoznać się z opcjami do wyboru, patrz P3.3.3.
P1.11	Częstotliwość stała 1	P3.3.1	300.00	Hz	10.00	105	Wybierz za pomocą wejścia cyfrowego: Wybór częstotliwości stałej 0 (P3.5.1.15) (domyślnie = wejście cyfrowe 4)

Tabela 2: Grupa parametrów szybkiej konfiguracji

Indeks	Ukrywanie	AI1	AI1	Jednos tka	Domyślne	ID	Opis
P1.12	Częstotliwość stała 2	P3.3.1	300.00	Hz	15.00	106	Wybierz za pomocą wejścia cyfrowego: Wybór częstotliwości stałej 1 (P3.5.1.16) (domyślnie = wejście cyfrowe 5)
P1.13	Czas przyspieszania 1	0.1	3000.0	s	20.0	103	Określa czas wymagany do zwiększenia częstotliwości wyjściowej od zera do wartości maksymalnej.
P1.14	Czas hamowania 1	0.1	3000.0	s	20.0	104	Określa czas wymagany do zmniejszenia częstotliwości wyjściowej od wartości maksymalnej do zera.
P1.15	Zdalne miejsce sterowania	1	2		1	172	Wybór zdalnego miejsca sterowania (start/stop). 0 = sterowanie WE/WY 1 = sterowanie magistralą
P1.16	Automatyczne wznowienie pracy	0	1		0	731	0 = wyłączony 1 = włączony
P1.17	Usterka termistora	0	3		0	732	0 = brak reakcji 1 = alarm 2 = usterka (zatrzymaj zgodnie z trybem stopu) 3 = usterka (zatrzymaj wybiegiem)
P1.18	Minikreator PID *	0	1		0	1803	0 = nieaktywne 1 = aktywne Patrz

Tabela 2: Grupa parametrów szybkiej konfiguracji

Indeks	Ukrywanie	AI1	AI1	Jednos tka	Domyślne	ID	Opis
P1.19	Kreator sterowania wielopompowego *	0	1		0		0 = nieaktywne 1 = aktywne Patrz rozdział 2.2 <i>Mini-kreator sterowania wielopompowego</i> .
P1.20	Kreator rozruchu **	0	1		0	1171	0 = nieaktywne 1 = aktywne Patrz rozdział 1.3 <i>Pierwszy rozruch</i> .
P1.21	Kreator trybu pozarowego **	0	1		0	1672	0 = nieaktywne 1 = aktywne

* = Parametr widoczny jedynie na graficznym panelu sterującym.

** = Parametr widoczny jedynie na graficznym i tekstowym panelu sterującym.

2 KREATORY

2.1 MINIKREATOR PID

Kreator aplikacji pomaga użytkownikowi w konfiguracji podstawowych parametrów, które są związane z wybraną aplikacją.

Aby uruchomić minikreatora PID, ustaw wartość *Uaktywnij* w parametrze P1.17 Minikreator PID w menu Szybka konfiguracja.

W ustawieniach domyślnych założono, że użytkownik będzie korzystał z regulatora PID w trybie jedno sprzężenie zwrotne/jedna wartość zadana. Domyślnym miejscem sterowania jest WE/WY A, a domyślną jednostką procesową %.

1	Wybierz wartości dla jednostki procesowej (P3.12.1.4)	Więcej niż 1 wybrana wartość.
----------	---	-------------------------------

Jeśli wybrana wartość jest różna od %, pojawiają się następujące pytania. Jeśli wybrano %, kreator przejdzie bezpośrednio do pytania 5.

2	Ustaw wartość parametru Wartość minimalna jednostki procesowej (P3.12.1.5)	Zakres zależy od ustawienia wybranego w pytaniu 1.
3	Ustaw wartość parametru Wartość maksymalna jednostki procesowej (P3.12.1.6)	Zakres zależy od ustawienia wybranego w pytaniu 1.
4	Ustaw wartość parametru Miejsca dziesiętne jednostki procesowej (P3.12.1.7)	Zakres: 0-4
5	Ustaw wartość parametru Wybór źródła sprzężenia zwrotnego 1 (P3.12.3.3)	Patrz <i>Tabela 34 Ustawienia sprzężenia zwrotnego</i> .

Jeśli wybrano analogowy sygnał wejściowy, pojawi się pytanie 6. W przeciwnym razie kreator przejdzie do pytania 7.

6	Ustaw zakres sygnału wejścia analogowego	0 = 0-10 V/0...20 mA 1 = 2-10 V/4...20 mA Patrz <i>Tabela 15 Ustawienia wejść analogowych</i> .
7	Ustaw wartość parametru Inwersja uchybu (P3.12.1.8)	0 = normalny 1 = odwrócony
8	Ustaw wartość parametru Wybór źródła wartości zadanej (P3.12.2.4)	Patrz <i>Tabela 33 Ustawienia wartości zadanych</i> .

Jeśli wybrano analogowy sygnał wejściowy, pojawi się pytanie 9. W przeciwnym razie kreator przejdzie do pytania 11.

W przypadku wybrania opcji *Wartość zadana z panelu 1* lub *Wartość zadana z panelu 2* kreator przejdzie bezpośrednio do pytania 10.

9	Ustaw zakres sygnału wejścia analogowego	0 = 0–10 V/0–20 mA 1 = 2–10 V/4–20 mA Patrz Tabela 15 Ustawienia wejść analogowych.
10	Ustaw wartości parametrów Wartość zadana z panelu 1 (P3.12.2.1) i Wartość zadana z panelu 2 (P3.12.2.2)	Zakres zależy od ustawienia wybranego w pytaniu 9.
11	Korzystanie z funkcji uśpienia	0 = nie 1 = tak

Jeśli w pytaniu 11 wybrano opcję *Tak*, pojawią się kolejne 3 pytania. Jeśli wybrano opcję *Nie*, kreator zakończy pracę.

12	Ustaw wartość parametru Limit częstotliwości uśpienia (P3.12.2.7)	Zakres: 0.00–320.00 Hz
13	Ustaw wartość parametru Opóźnienie uśpienia 1 (P3.12.2.8)	Zakres: 0–3000 s
14	Ustaw wartość parametru Poziom budzenia (P3.12.2.9)	Zakres zależy od ustawionej jednostki procesowej

Minikreator PID zakończył pracę.

2.2 MINIKREATOR STEROWANIA WIELOPOMPOWEGO

Minikreator sterowania wielopompowego zadaje najważniejsze pytania dotyczące konfiguracji układu wielopompowego. Minikreator sterowania wielopompowego jest zawsze wyświetlany po minikreatorze PID.

15	Ustaw wartość parametru Liczba silników (P.3.14.1)	1–4
16	Ustaw wartość parametru Funkcja blokady (P3.14.2)	0 = nieużywany 1 = włączony
17	Ustaw wartość parametru Automatyczna zmiana kolejności silników (P3.14.4)	0 = wyłączony 1 = włączony

Jeśli włączono funkcję automatycznej zmiany kolejności silników, pojawią się kolejne trzy pytania. W przeciwnym razie kreator przejdzie bezpośrednio do pytania 21.

18	Ustaw wartość parametru Uwzględnij przemiennik częstotliwości (P3.14.3)	0 = wyłączony 1 = włączony
19	Ustaw wartość parametru Przedział czasu automatycznej zmiany (P3.14.5)	0,0–3000,0 h
20	Ustaw wartość parametru Automatyczna zmiana kolejności silników: Limit częstotliwości (P3.14.6)	0.00–50.00 Hz
21	Ustaw wartość parametru Szerokość pasma (P3.14.8)	0-100%
22	Ustaw wartość parametru Opóźnienie szerokości pasma (P3.14.9)	0–3600 s

Następnie na panelu sterującym zostanie wyświetlona zalecana przez aplikację konfiguracja wejść cyfrowych i wyjść przekaźnikowych (tylko panel graficzny). Należy zapisać te wartości do wykorzystania w przyszłości.

2.3 KREATOR TRYBU POŻAROWEGO

Aby uruchomić kreatora trybu pożarowego, w menu szybkiej konfiguracji należy dla parametru B1.1.4 wybrać opcję *Uaktywnij*.



UWAGA!

Przed przejściem dalej należy przeczytać informacje o haśle i gwarancji w rozdziale 9.13 *Tryb pożarowy*.

1	Ustaw wartość parametru P3.17.2 Źródło częstotliwości trybu pożarowego	Więcej niż 1 wybrana wartość
---	--	------------------------------

Jeśli wybrano wartość różną od *Częstotliwość trybu pożarowego*, kreator przejdzie bezpośrednio do pytania 3.

2	Ustaw wartość parametru P3.17.3 Częstotliwość trybu pożarowego	8,00 Hz–P3.3.1.2 (MaksCzęstotlZadana)
3	Uaktywnij sygnał przy otwarciu lub zamknięciu styku	0 = styk rozwierny 1 = styk zwierny
4	Ustaw wartość parametrów P3.17.4 Aktywacja trybu pożarowego przy OTWARCIU / P3.17.5 Aktywacja trybu pożarowego przy ZAMKNIĘCIU	Wybierz wejście cyfrowe, aby uaktywnić tryb pożarowy. Patrz także rozdział 9.13 Tryb pożarowy.
5	Ustaw wartość parametru P3.17.6 Wstecz w trybie pożarowym	Wybierz wejście cyfrowe do uaktywnienia kierunku wstecznego w trybie pożarowym. DigIn Slot0.1 = DO PRZODU DigIn Slot0.2 = WSTECZ
6	Ustaw wartość parametru P3.17.1 Hasło trybu pożarowego	Ustaw hasło, które uaktywni funkcję trybu pożarowego. 1234 = włączenie trybu testowego 1001 = włączenie trybu pożarowego

3 INTERFEJSY UŻYTKOWNIKA

3.1 NAWIGACJA PO PANELU STERUJĄCYM

Dane przemiennika częstotliwości znajdują się w menu i podmenu. Do nawigacji po menu służą przyciski ze strzałkami w górę i w dół na panelu sterującym. Aby przejść do grupy lub elementu, naciśnij przycisk OK. Aby wrócić do poprzedniego poziomu, naciśnij przycisk Back/Reset.

Na wyświetlaczu pojawi się aktualna lokalizacja w menu (np. M5.5.1). Pojawi się również nazwa grupy lub elementu w aktualnej lokalizacji.

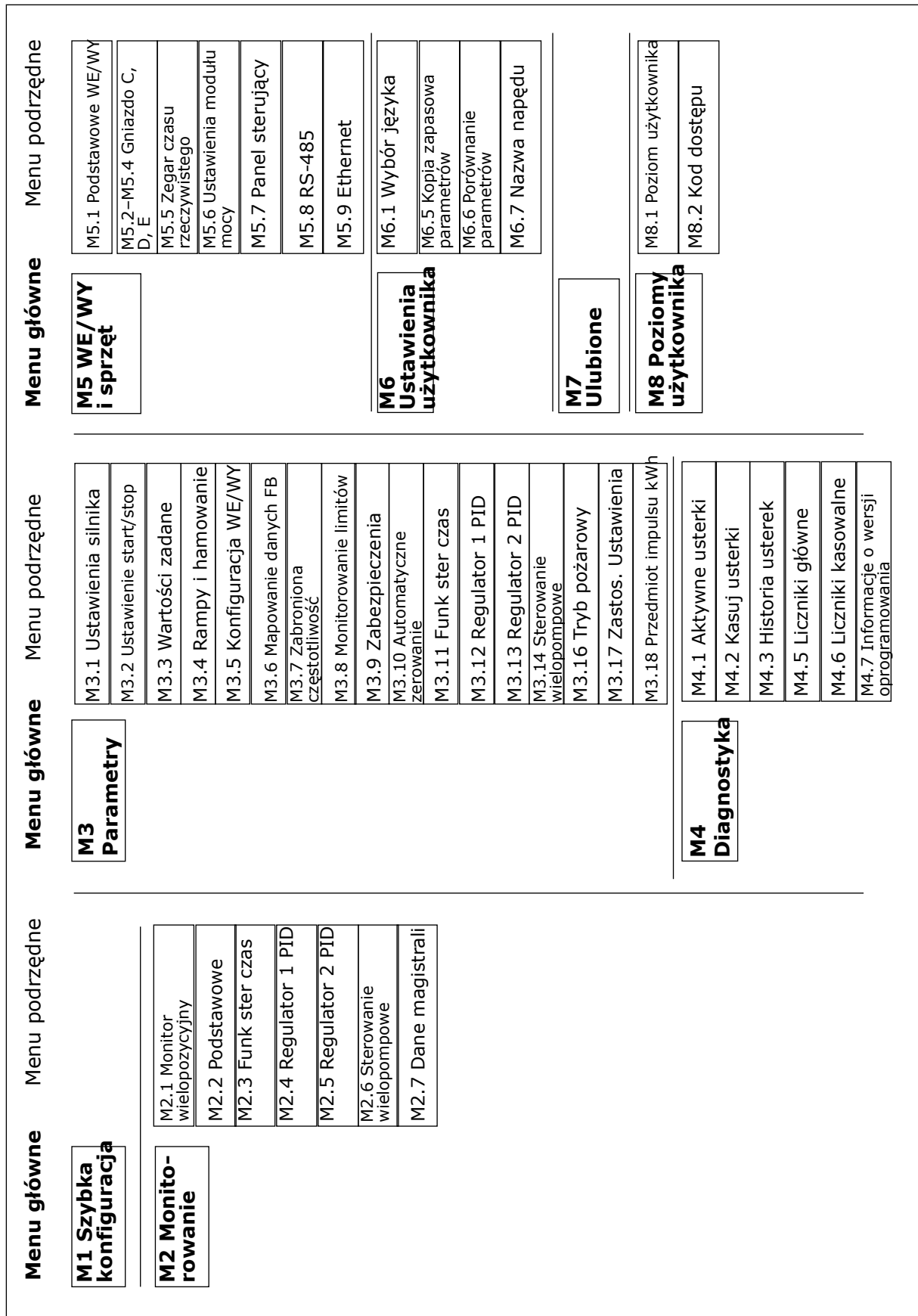

Rys. 8: Podstawowa struktura menu przemiennika częstotliwości

3.2 KORZYSTANIE Z WYŚWIETLACZA GRAFICZNEGO

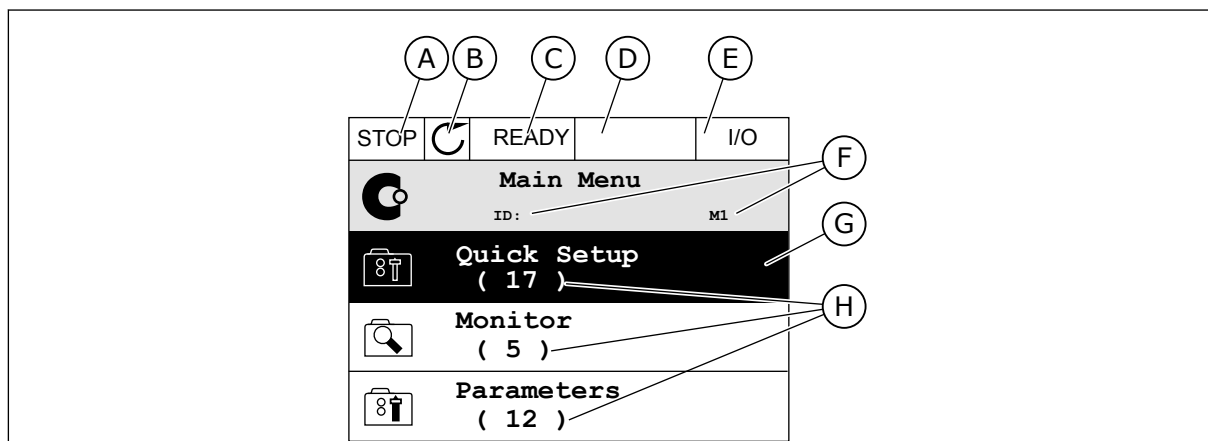

Rys. 9: Główne menu wyświetlacza graficznego

- | | |
|--|--|
| A. Pierwsze pole stanu: STOP/RUN | F. Pole położenia: numer identyfikacyjny parametru i jego bieżąca lokalizacja w menu |
| B. Kierunek obrotów | G. Wybrana grupa lub element: naciśnij OK, aby wejść |
| C. Drugie pole stanu: READY/NOT READY/FAULT | H. Liczba elementów w danej grupie |
| D. Pole alarmu: ALARM/- | |
| E. Miejsce sterowania: PC/IO/KEYPAD/FIELDBUS | |

3.2.1 EDYCJA WARTOŚCI

Wartość elementu na wyświetlaczu graficznym można edytować na dwa różne sposoby.

Zwykle można ustawić tylko jedną wartość parametru. Wybierz ją z listy wartości tekstowych lub zakresu wartości liczbowych.

ZMIANA WARTOŚCI TEKSTOWEJ PARAMETRU

- 1 Odszukaj parametr za pomocą przycisków strzałek.

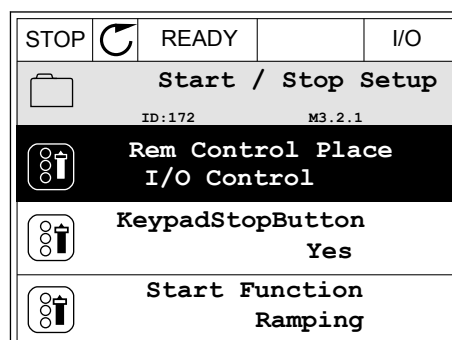

- 2 Aby przejść do trybu edycji, naciśnij dwa razy przycisk OK lub naciśnij przycisk ze strzałką w prawo.

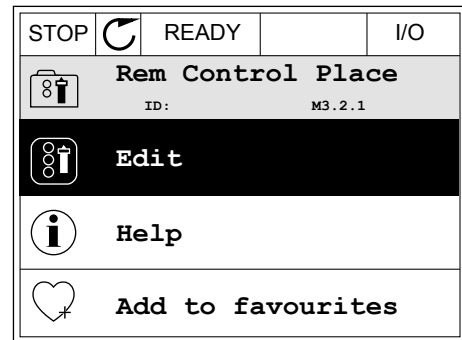

- 3 Aby ustawić nową wartość, naciśnij przyciski ze strzałkami w górę lub w dół.

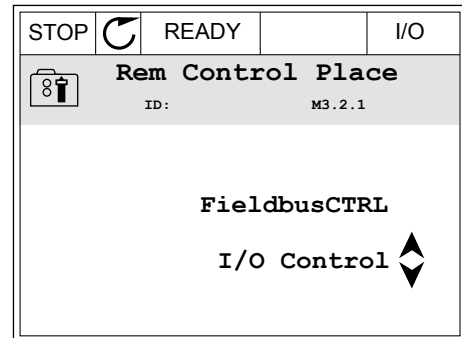

- 4 Aby zatwierdzić zmianę, naciśnij przycisk OK. Aby odrzucić zmianę, użyj przycisku Back/Reset.

EDYCJA WARTOŚCI LICZBOWYCH

- 1 Odszukaj parametr za pomocą przycisków strzałek.

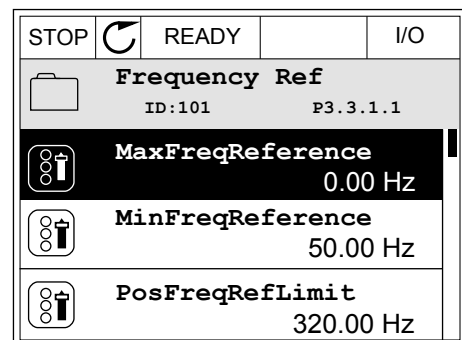

- 2 Przejdź do trybu edycji.

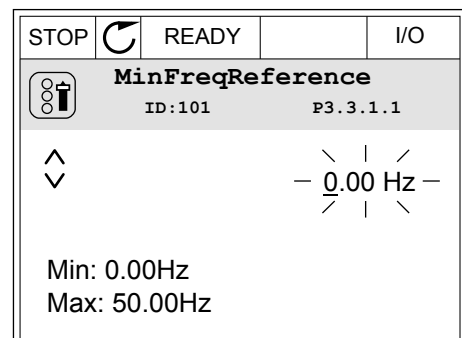

- 3 W przypadku wartości liczbowej do nawigacji po cyfrach służą przyciski ze strzałkami w lewo i w prawo. Do zmiany cyfr służą przyciski ze strzałkami w górę i w dół.

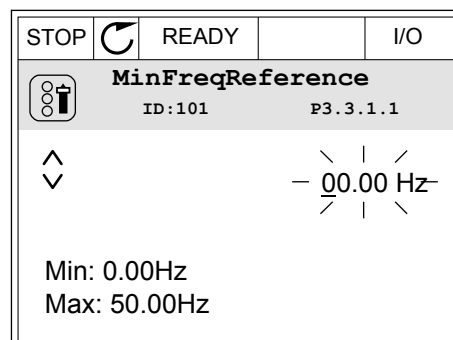

- 4 Aby zatwierdzić zmianę, naciśnij przycisk OK. Aby odrzucić zmianę, wróć do poprzedniego poziomu za pomocą przycisku Back/Reset.

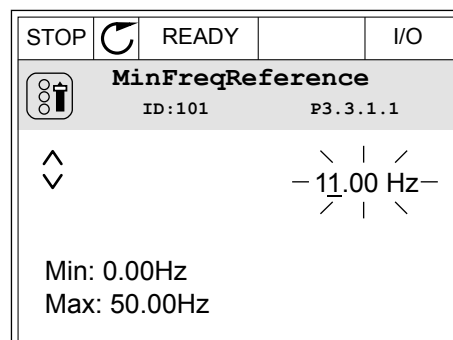

WYBÓR WIĘCEJ NIŻ JEDNEJ WARTOŚCI

Dla niektórych parametrów można wybrać więcej niż jedną wartość. Zaznacz pole wyboru przy każdej wymaganej wartości.

- 1 Znajdź parametr. Jeśli zaznaczenie pola wyboru jest możliwe, na wyświetlaczu pojawi się odpowiedni symbol.

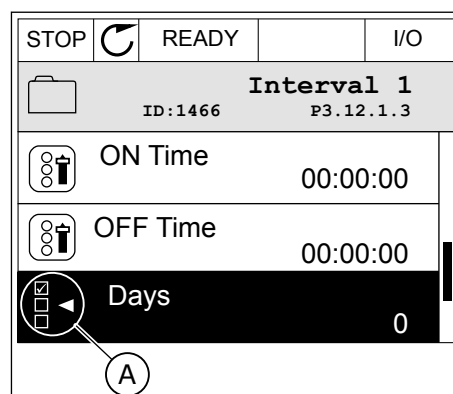

- A. Symbol zaznaczenia przez pole wyboru

- 2 Do nawigacji po liście wartości służą przyciski ze strzałkami w górę i w dół.

STOP		READY		I/O
Days				
ID: M 3.12.1.3.1				
<input type="checkbox"/>	Sunday			
<input type="checkbox"/>	Monday			
<input type="checkbox"/>	Tuesday			
<input type="checkbox"/>	Wednesday			
<input type="checkbox"/>	Thursday			
<input type="checkbox"/>	Friday			

- 3 Aby dodać wartość do grupy wybranych wartości, zaznacz pole wyboru obok niej za pomocą przycisku strzałki w prawo.

STOP		READY		I/O
Days				
ID: M 3.12.1.3.1				
<input checked="" type="checkbox"/>	Sunday			
<input type="checkbox"/>	Monday			
<input type="checkbox"/>	Tuesday			
<input type="checkbox"/>	Wednesday			
<input type="checkbox"/>	Thursday			
<input type="checkbox"/>	Friday			

3.2.2 KASOWANIE USTEREK

Aby skasować usterkę, należy użyć przycisku Reset lub parametru Kasuj usterki. Patrz instrukcje w rozdziale 10.1 *Na wyświetlaczu pojawia się usterka*.

3.2.3 PRZYCISK FUNCT

Przycisk Funct ma 3 funkcje.

- Umożliwia szybki dostęp do strony sterowania.
- Umożliwia łatwe przetaczanie miejsc sterowania: lokalnego i zdalnego.
- Umożliwia zmianę kierunku obrotu.

Wybór miejsca sterowania (źródła poleceń startu/zatrzymania przemiennika częstotliwości). Każde miejsce sterowania ma własny parametr wyboru źródła zadawania częstotliwości. Lokalnym miejscem sterowania jest zawsze panel sterujący. Zdalne miejsce sterowania to WE/WY lub magistrala. Aktualne miejsce sterowania jest wyświetlane na pasku stanu wyświetlacza.

Możliwe zdalne miejsca sterowania to WE/WY A, WE/WY B i magistrala. WE/WY A i magistrala mają najniższy priorytet. Można je wybrać za pomocą parametru P3.2.1 (Zdalne miejsce sterowania). Przy użyciu wejścia cyfrowego opcja WE/WY B może zastąpić zdalne miejsca sterowania WE/WY A i magistrala. Wyboru wejścia cyfrowego można dokonać za pomocą parametru P3.5.1.5 (Wymuszenie miejsca sterowania WE/WY B).

Lokalnym miejscem sterowania jest zawsze panel sterujący. Sterowanie lokalne ma wyższy priorytet od zdalnego. Jeśli na przykład zostało ustawione zdalne sterowanie, a następnie za pomocą parametru P3.5.1.5 z wejścia cyfrowego wybrano sterowanie lokalne, jako miejsce sterowania zostanie ustawiony panel sterujący. Przycisk Funct oraz parametr P3.2.2 Lokalne/zdalne umożliwiają przetaczanie sterowania lokalnego i zdalnego.

ZMIANA MIEJSCA STEROWANIA

- 1 Naciśnij przycisk Funct w dowolnym miejscu w strukturze menu.

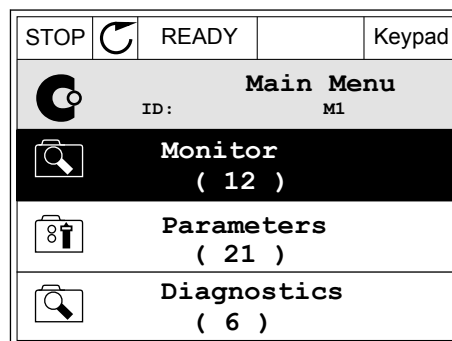

- 2 Za pomocą przycisków ze strzałkami w górę i w dół wybierz opcję Lokalne/zdalne. Naciśnij przycisk OK.

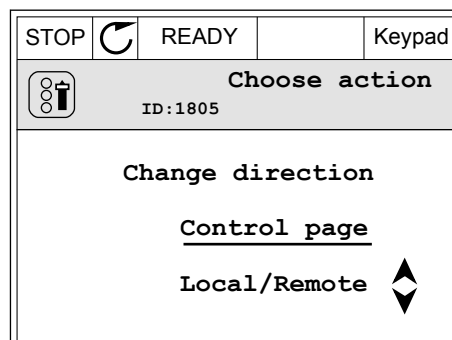

- 3 Aby wybrać ustawienie Lokalne lub zdalne, ponownie użyj przycisków ze strzałkami w górę i w dół. Aby zatwierdzić wybór, naciśnij przycisk OK.

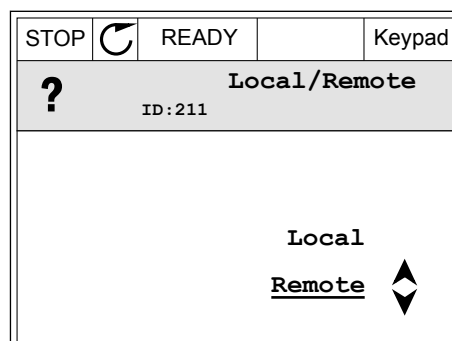

- 4 Jeśli zmieniono miejsce sterowania ze zdalnego na lokalne (panel sterujący), należy podać wartość odniesienia panelu.

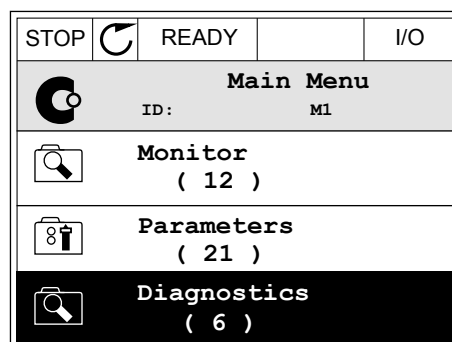

Po wybraniu opcji na wyświetlaczu pojawi się ponownie ten sam ekran, który był wyświetlany przed naciśnięciem przycisku Funct.

PRZECHODZENIE DO STRONY STEROWANIA

Na stronie sterowania można łatwo monitorować najważniejsze wartości.

- 1 Naciśnij przycisk Funct w dowolnym miejscu w strukturze menu.

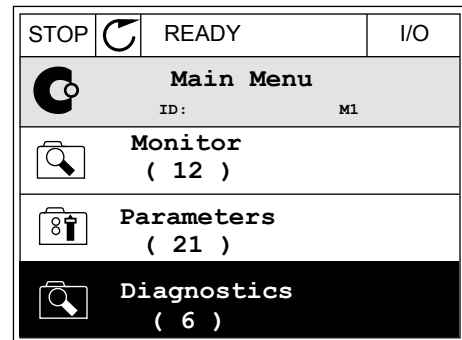

- 2 Za pomocą przycisków ze strzałkami w górę i w dół wybierz opcję Strona sterowania. Przejdź do niej za pomocą przycisku OK. Zostanie wyświetlona strona sterowania.

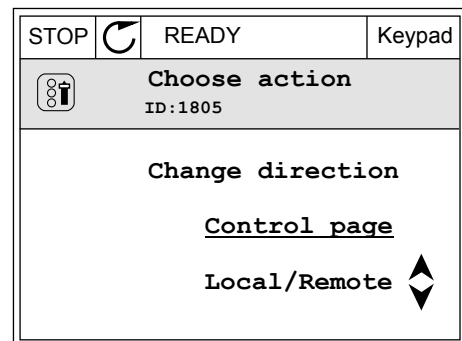

- 3 Jeśli wybrano lokalne miejsce sterowania i wartość odniesienia panelu sterującego, po naciśnięciu przycisku OK można ustawić parametr P3.3.6 Zadawanie z panelu sterującego.

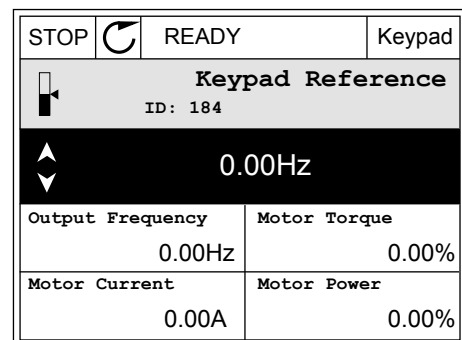

- 4 Do zmiany cyfr w wartości służą przyciski ze strzałkami w górę i w dół. Zatwierdź zmianę za pomocą przycisku OK.

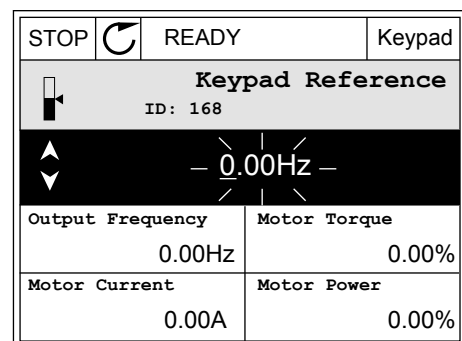

Więcej informacji na temat parametru Zadawanie z panelu sterującego znajduje się w rozdziale 5.3 Grupa 3.3: Ustawienia źródeł wartości zadanych. Dla pozostałych miejsc sterowania i wartości zadanych na wyświetlaczu będzie widoczna zablokowana wartość

częstotliwości zadanej. Inne wartości na stronie to wartości monitorowane wielopoziomowo. Można wybrać wartości pojawiające się w tym miejscu (patrz instrukcje w rozdziale 4.1.1 *Monitor wielopozycyjny*).

ZMIANA KIERUNKU OBROTU

Kierunek obrotów silnika można szybko zmienić za pomocą przycisku Funct.



WSKAZÓWKA!

Polecenie zmiany kierunku jest dostępne w menu tylko wtedy, gdy aktualnym miejscem sterowania jest sterowanie Lokalne.

- 1 Naciśnij przycisk Funct w dowolnym miejscu w strukturze menu.

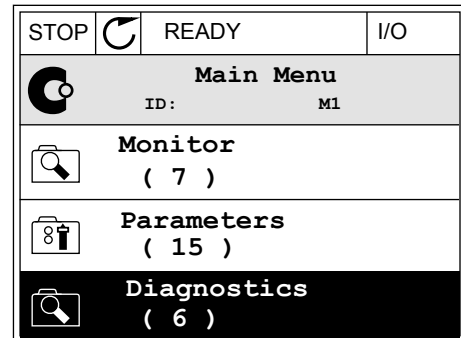

- 2 Za pomocą przycisków ze strzałkami w górę i w dół wybierz opcję Zmiana kierunku. Naciśnij przycisk OK.

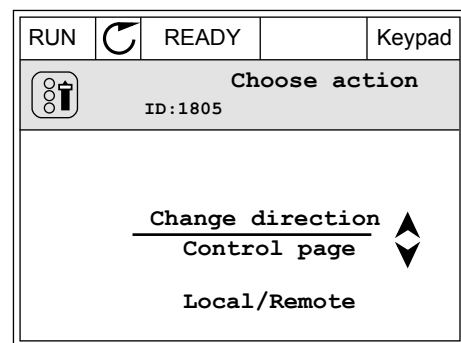

- 3 Wybierz nowy kierunek obrotu. Aktualny kierunek obrotu miga. Naciśnij przycisk OK.

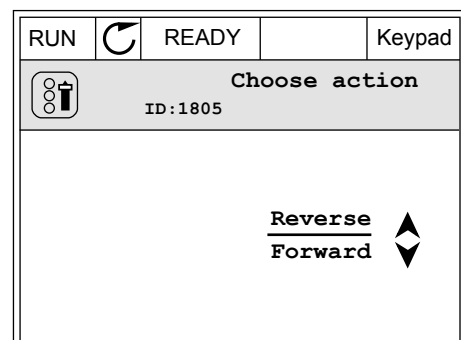

- 4 Kierunek obrotów zmienia się natychmiast. Zmienia się też strzałka wskazania w polu stanu wyświetlacza.

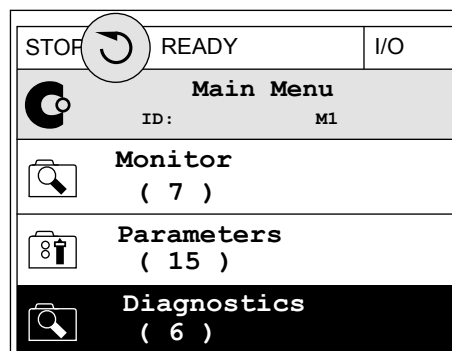

3.2.4 KOPIOWANIE PARAMETRÓW



WSKAZÓWKA!

Ta funkcja jest dostępna tylko na wyświetlaczu graficznym.

Aby skopiować parametry z panelu sterującego do napędu, należy zatrzymać napęd.

KOPIOWANIE PARAMETRÓW PRZEMIENNIKA CZĘSTOTLIWOŚCI

Ta funkcja służy do kopiowania parametrów z jednego napędu na inny.

- 1 Zapisz parametry na panelu sterującym.
- 2 Odłącz panel sterujący i podłącz go do innego napędu.
- 3 Pobierz parametry na nowym napędzie, wydając polecenie Przywróć z panelu sterującego.

ZAPISYWANIE PARAMETRÓW NA PANELU STERUJĄCYM

- 1 Przejdź do menu Ustawienia użytkownika.

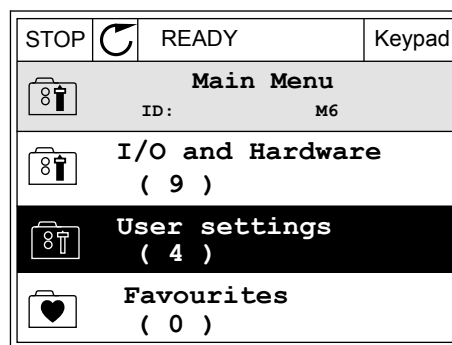

- 2 Przejdź do podmenu Kopia zapasowa parametrów.

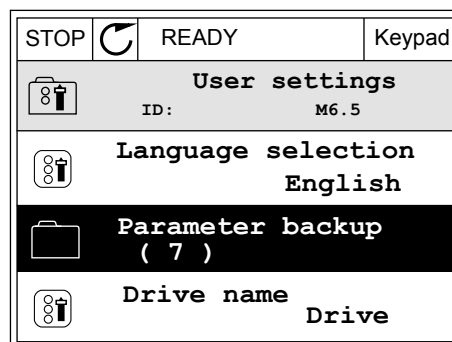

- 3 Wybierz funkcję za pomocą przycisków ze strzałkami w górę i w dół. Zatwierdź wybór za pomocą przycisku OK.

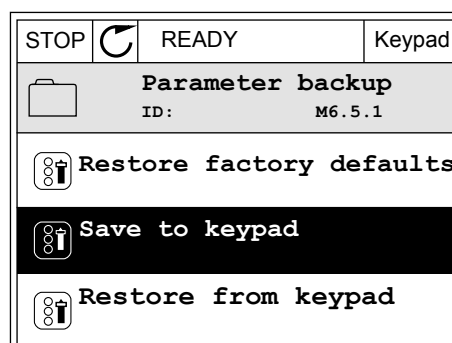

Polecenie Przywróć domyślne ustawienia fabryczne przywraca fabryczne ustawienia parametrów. Za pomocą polecenia Zapisz w panelu sterującym można skopiować wszystkie parametry do panelu sterującego. Polecenie Przywróć z panelu sterującego kopiuje wszystkie parametry z panelu sterującego do napędu.

Parametry, których nie można skopiować w przypadku napędów o różnych rozmiarach

Jeśli panel sterujący napędem zostanie zamieniony na panel z napędem o innym rozmiarze, wartości tych parametrów nie zmieniają się.

- Napięcie znamionowe silnika (P3.1.1.1)
- Częstotliwość znamionowa silnika (P3.1.1.2)
- Prędkość znamionowa silnika (P3.1.1.3)
- Prąd znamionowy silnika (P3.1.1.4)
- Wartość cos fi silnika (P3.1.1.5)
- Znamionowa moc silnika (P3.1.1.6)
- Limit prądu silnika (P3.1.1.7)
- Częstotliwość przetaczania (P3.1.2.1)
- Napięcie przy zerowej częstotliwości (P3.1.2.4)
- Prąd podgrzewania silnika (P3.1.2.7)
- Regulacja napięcia stojana (P3.1.2.17)
- Częstotliwość maksymalna (P3.3.2)
- Prąd magnesowania przy starcie (P3.4.8)
- Wartość prądu przy hamowaniu prądem stałym (P3.4.10)
- Prąd hamowania strumieniem (P3.4.13)
- Limit prądu utyku (P3.9.5)
- Stała czasowa ciepła silnika (P3.9.9)

3.2.5 PORÓWNYWANIE PARAMETRÓW

Za pomocą tej funkcji można porównać aktywny zestaw parametrów z jednym z poniższych czterech zestawów.

- Zestaw 1 (P6.5.4 Zapisz w zestawie 1)
- Zestaw 2 (P6.5.6 Zapisz w zestawie 2)
- Wartości domyślne (P6.5.1 Przywróć domyślne ustawienia fabryczne)
- Zestaw panelu sterującego (P6.5.2 Zapisz w panelu sterującym)

Więcej informacji na temat tych parametrów: *Tabela 57 Porównanie parametrów.*



WSKAZÓWKA!

Jeśli zestaw parametrów do porównania z aktualnym zestawem nie został zapisany, na wyświetlaczu pojawi się tekst *Porównywanie zakończone niepowodzeniem.*

KORZYSTANIE Z FUNKCJI PORÓWNYWANIA PARAMETRÓW

- 1 Przejdź do opcji Porównywanie parametrów w menu Ustawienia użytkownika.

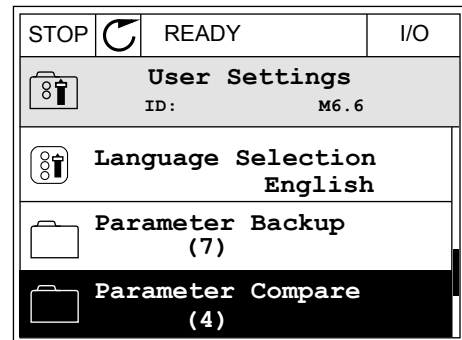

- 2 Wybierz parę zestawów. Naciśnij przycisk OK, aby zatwierdzić wybór.

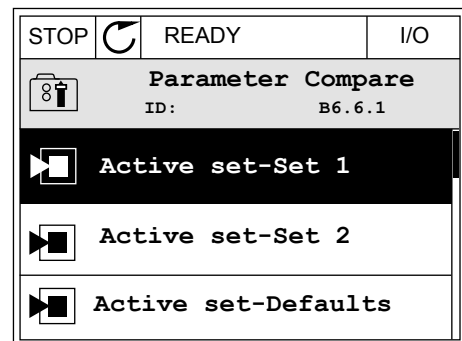

- 3 Zaznacz opcję Uaktywnij i naciśnij przycisk OK.

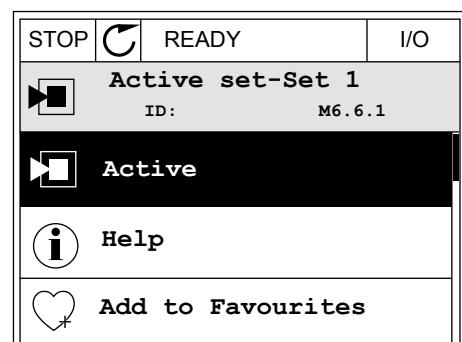

- 4 Sprawdź wyniki porównania wartości bieżących i wartości z innego zestawu.

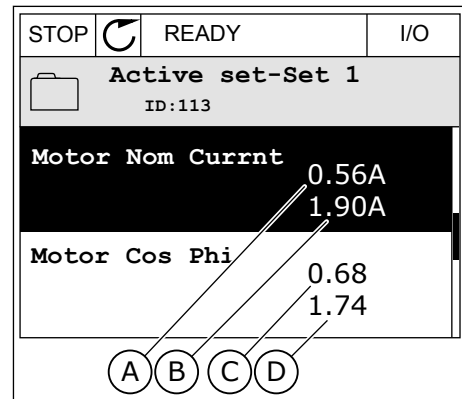

- A. Bieżąca wartość
- B. Wartość z innego zestawu
- C. Bieżąca wartość
- D. Wartość z innego zestawu

3.2.6 TEKSTY POMOCY

Na wyświetlaczu graficznym mogą pojawić się informacje pomocy dotyczące wielu tematów. Informacje pomocy istnieją dla wszystkich parametrów.

Informacje pomocy są dostępne również dla usterek, alarmów i kreatora rozruchu.

ODCZYT INFORMACJI POMOCY

- 1 Znajdź element, o którym informacje chcesz odczytać.

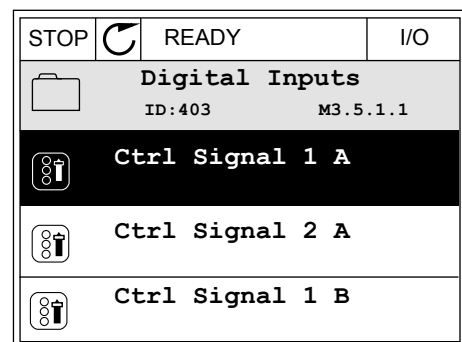

- 2 Za pomocą przycisków ze strzałkami w górę i w dół wybierz opcję Pomoc.

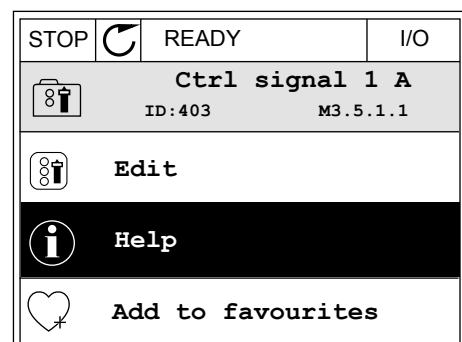

- 3 Aby wyświetlić informacje pomocy, naciśnij przycisk OK.

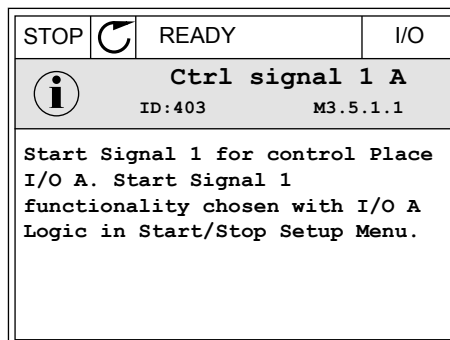

WSKAZÓWKA!

Informacje pomocy są wyświetlane zawsze w języku angielskim.

3.2.7 KORZYSTANIE Z MENU ULUBIONYCH

Elementy często używane można dodać do ulubionych. Można zebrać zestaw parametrów lub sygnałów monitorujących ze wszystkich menu panelu sterującego.

Więcej informacji na temat korzystania z menu ulubionych znajduje się w rozdziale 8.2 *Ulubione*.

3.3 KORZYSTANIE Z WYŚWIETLACZA TEKSTOWEGO

Interfejsem użytkownika może być również panel sterujący z wyświetlaczem tekstowym. Wyświetlacze tekstowy i graficzny mają prawie identyczne funkcje. Niektóre funkcje są dostępne tylko na wyświetlaczu graficznym.

Na wyświetlaczu pojawiają się informacje o stanie silnika i przemiennika częstotliwości. Ponadto pojawiają się informacje o usterkach w ich działaniu. Na wyświetlaczu znajduje się informacja o aktualnej lokalizacji w menu. Pojawi się również nazwa grupy lub elementu w aktualnej lokalizacji. Jeśli tekst do wyświetlenia jest za długi, będzie on automatycznie przewijany w celu wyświetlenia go w całości.

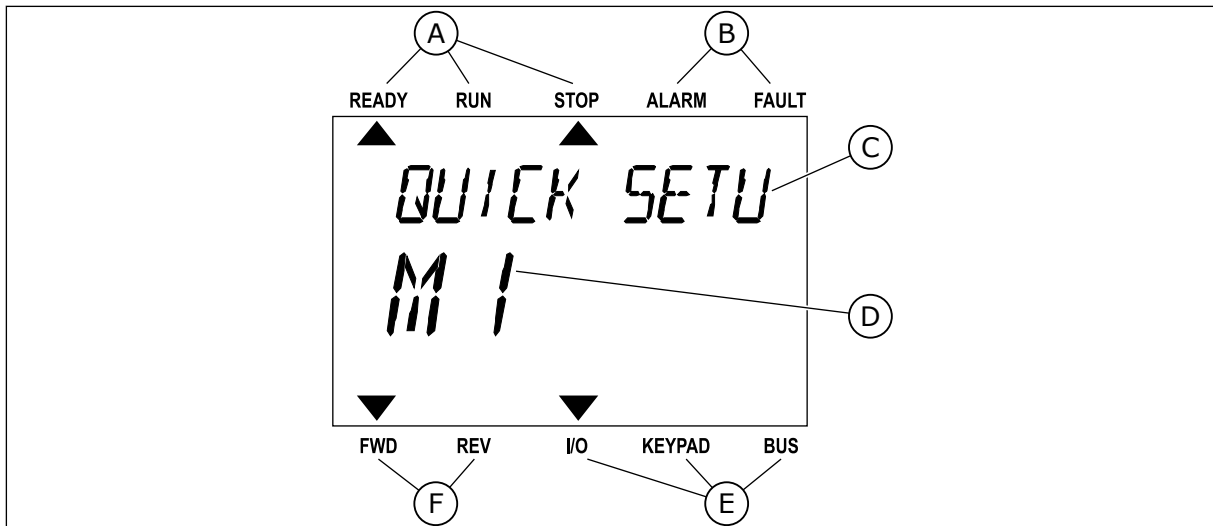

Rys. 10: Główne menu wyświetlacza tekstowego

- | | |
|---|---------------------------------|
| A. Wskaźniki stanu | D. Aktualna lokalizacja w menu |
| B. Wskaźniki alarmu i usterki | E. Wskaźniki miejsca sterowania |
| C. Nazwa grupy lub elementu w aktualnej lokalizacji | F. Wskaźniki kierunku obrotów |

3.3.1 EDYCJA WARTOŚCI

ZMIANA WARTOŚCI TEKSTOWEJ PARAMETRU

Ustaw wartość parametru, postępując zgodnie z niniejszą procedurą.

- 1 Odszukaj parametr za pomocą przycisków strzałek.



- 2 Aby przejść do trybu edycji, naciśnij przycisk OK.

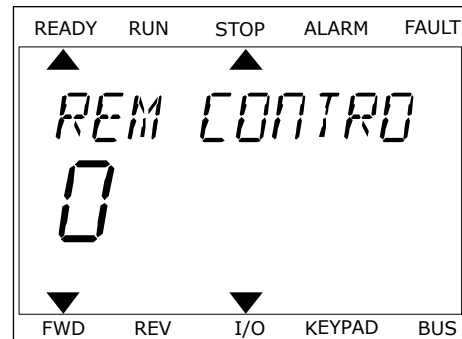

- 3 Aby ustawić nową wartość, naciśnij przyciski ze strzałkami w górę lub w dół.

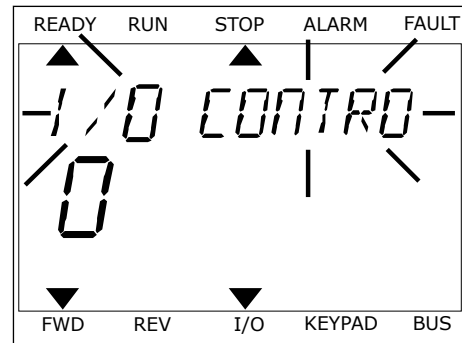

- 4 Zatwierdź zmianę za pomocą przycisku OK. Aby odrzucić zmianę, wróć do poprzedniego poziomu za pomocą przycisku Back/Reset.

EDYCJA WARTOŚCI LICZBOWYCH

- 1 Odszukaj parametr za pomocą przycisków strzałek.
- 2 Przejdź do trybu edycji.
- 3 Do nawigacji po cyfrach służą przyciski ze strzałkami w lewo i w prawo. Do zmiany cyfr służą przyciski ze strzałkami w górę i w dół.
- 4 Zatwierdź zmianę za pomocą przycisku OK. Aby odrzucić zmianę, wróć do poprzedniego poziomu za pomocą przycisku Back/Reset.

3.3.2 KASOWANIE USTEREK

Aby skasować usterkę, należy użyć przycisku Reset lub parametru Kasuj usterki. Patrz instrukcje w rozdziale 10.1 *Na wyświetlaczu pojawia się usterka.*

3.3.3 PRZYCISK FUNCT

Przycisk Funct ma 3 funkcje.

- Umożliwia szybki dostęp do strony sterowania.
- Umożliwia łatwe przetaczanie miejsc sterowania: lokalnego i zdalnego.
- Umożliwia zmianę kierunku obrotu.

Wybór miejsca sterowania (źródła poleceń startu/zatrzymania przemiennika częstotliwości). Każde miejsce sterowania ma własny parametr wyboru źródła zadawania częstotliwości. Lokalnym miejscem sterowania jest zawsze panel sterujący. Zdalne miejsce sterowania to WE/WY lub magistrala. Aktualne miejsce sterowania jest wyświetlane na pasku stanu wyświetlacza.

Możliwe zdalne miejsca sterowania to WE/WY A, WE/WY B i magistrala. WE/WY A i magistrala mają najniższy priorytet. Można je wybrać za pomocą parametru P3.2.1 (Zdalne miejsce sterowania). Przy użyciu wejścia cyfrowego opcja WE/WY B może zastąpić zdalne miejsce sterowania WE/WY A i magistrala. Wyboru wejścia cyfrowego można dokonać za pomocą parametru P3.5.1.5 (Wymuszenie miejsca sterowania WE/WY B).

Lokalnym miejscem sterowania jest zawsze panel sterujący. Sterowanie lokalne ma wyższy priorytet od zdalnego. Jeśli na przykład zostało ustawione zdalne sterowanie, a następnie za

pomocą parametru P3.5.1.5 z wejścia cyfrowego wybrano sterowanie lokalne, jako miejsce sterowania zostanie ustawiony panel sterujący. Przycisk Funct oraz parametr P3.2.2 Lokalne/zdalne umożliwiają przetaczanie sterowania lokalnego i zdalnego.

ZMIANA MIEJSCA STEROWANIA

- 1 Naciśnij przycisk Funct w dowolnym miejscu w strukturze menu.

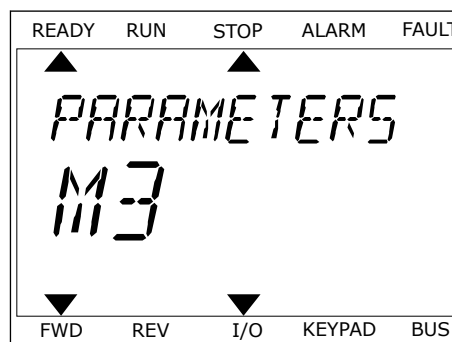

- 2 Za pomocą przycisków ze strzałkami w górę i w dół wybierz opcję Lokalne/zdalne. Naciśnij przycisk OK.



- 3 Aby wybrać ustawienie Lokalne **lub** zdalne, ponownie użyj przycisków ze strzałkami w górę i w dół. Aby zatwierdzić wybór, naciśnij przycisk OK.

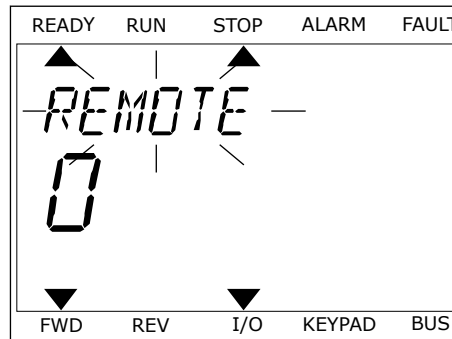

- 4 Jeśli zmieniono miejsce sterowania ze zdalnego na lokalne (panel sterujący), należy podać wartość odniesienia panelu.

Po wybraniu opcji na wyświetlaczu pojawi się ponownie ten sam ekran, który był wyświetlany przed naciśnięciem przycisku Funct.

PRZECHODZENIE DO STRONY STEROWANIA

Na stronie sterowania można łatwo monitorować najważniejsze wartości.

- 1 Naciśnij przycisk Funct w dowolnym miejscu w strukturze menu.

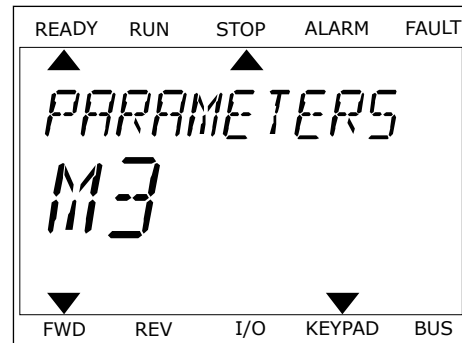

- 2 Za pomocą przycisków ze strzałkami w górę i w dół wybierz opcję Strona sterowania. Przejdź do niej za pomocą przycisku OK. Zostanie wyświetlona strona sterowania.

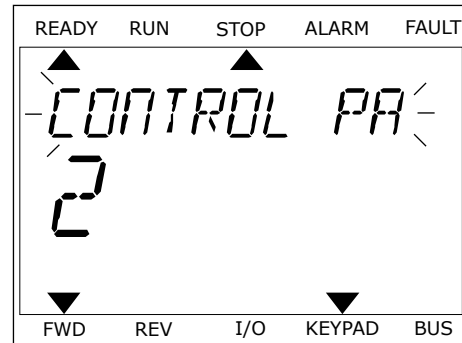

- 3 Jeśli wybrano lokalne miejsce sterowania i wartość odniesienia panelu sterującego, po naciśnięciu przycisku OK można ustawić parametr P3.3.6 Zadawanie z panelu sterującego.

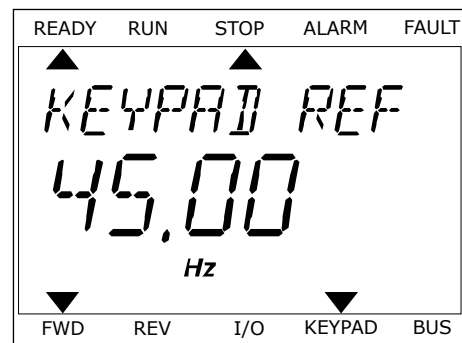

Więcej informacji na temat parametru Zadawanie z panelu sterującego znajduje się w rozdziale 5.3 *Grupa 3.3: Ustawienia źródeł wartości zadanych*). Dla pozostałych miejsc sterowania i wartości zadanych na wyświetlaczu będzie widoczna zablokowana wartość częstotliwości zadanej. Inne wartości na stronie to wartości monitorowane wielopoziomowo. Można wybrać wartości pojawiające się w tym miejscu (patrz instrukcje w rozdziale 4.1.1 *Monitor wielopoziomy*).

ZMIANA KIERUNKU OBROTU

Kierunek obrotów silnika można szybko zmienić za pomocą przycisku Funct.



WSKAZÓWKA!

Polecenie zmiany kierunku jest dostępne w menu tylko wtedy, gdy aktualnym miejscem sterowania jest sterowanie Lokalne.

- 1 Naciśnij przycisk Funct w dowolnym miejscu w strukturze menu.

- 2 Za pomocą przycisków ze strzałkami w górę i w dół wybierz opcję Zmiana kierunku. Naciśnij przycisk OK.
- 3 Wybierz nowy kierunek obrotu. Aktualny kierunek obrotu miga. Naciśnij przycisk OK. Kierunek obrotów zmienia się natychmiast; zmienia się też strzałka wskazania w polu stanu na wyświetlaczu.

3.4 STRUKTURA MENU

Menu	Funkcja
Szybka konfiguracja	Patrz rozdział 1.4.1 <i>Aplikacja Vacon HVAC.</i>
Monitorowanie	Monitor wielopozycyjny *
	Podstawowe
	Funkcje sterowania czasowego
	Regulator PID 1
	Regulator PID 2
	Ster. wielopomp.
	Dane magistrali
	Wejścia temperaturowe **
Parametry	Patrz rozdział 5 <i>Menu parametrów.</i>
Diagnostyka	Aktywne usterki
	Kasuj usterki
	Historia usterek
	Liczniki główne
	Liczniki kasowalne
	Informacje o oprogramowaniu
WE/WY i sprzęt	Podstawowe WE/WY
	Gniazdo C
	Gniazdo D
	Gniazdo E
	Zegar czasu rzeczywistego
	Ustaw. modułu mocy
	Panel sterujący
	RS-485
	Ethernet

Menu	Funkcja
Ustawienia użytkownika	Wybór języka
	Wybór aplikacji
	Kopia zapasowa parametrów*
	Nazwa napędu
Ulubione *	Patrz rozdział 8.2 <i>Ulubione</i> .
Poziomy użytkownika	Patrz rozdział 8.3 <i>Poziomy użytkownika</i> .

* Funkcja niedostępna na panelu sterującym z wyświetlaczem tekstowym.

** = Funkcja jest dostępna tylko wtedy, gdy opcjonalna karta OPT-88 lub OPT-BH jest podłączona do napędu AC.

3.4.1 SZYBKA KONFIGURACJA

Menu Szybka konfiguracja obejmuje minimalny zestaw parametrów najczęściej używanych podczas instalacji oraz uruchamiania aplikacji Vacon 100 HVAC. Zostały one zebrane w pierwszej grupie parametrów, dzięki czemu można je szybko i łatwo znaleźć. Można je także odszukać oraz modyfikować na poziomie grup parametrów, do których faktycznie należą. Zmiana wartości parametru w grupie parametrów szybkiej konfiguracji powoduje także zmianę wartości tego parametru w grupie, do której faktycznie należy. Bardziej szczegółowe informacje na temat parametrów należących do tej grupy można znaleźć w rozdziałach *1.3 Pierwszy rozruch* i *2 Kreatory*.

3.4.2 MONITOROWANIE

MONITOR WIELOPOZYCYJNY

Za pomocą funkcji monitorowania wielopozycyjnego można monitorować 4–9 elementów naraz. Patrz rozdział *4.1.1 Monitor wielopozycyjny*.

**WSKAZÓWKA!**

Menu monitorowania wielopozycyjnego jest niedostępne na wyświetlaczu tekstowym.

PODSTAWOWE

Wśród podstawowych wartości monitorowanych mogą się znajdować stany, pomiary oraz rzeczywiste wartości parametrów i sygnałów. Patrz rozdział 4.1.2 *Podstawowe*.

FUNKCJE STEROWANIA CZASOWEGO

Za pomocą tej funkcji można monitorować wartości funkcji sterowania czasowego oraz zegara czasu rzeczywistego. Patrz rozdział 4.1.3 *Monitorowanie funkcji sterowania czasowego*.

REGULATOR PID 1

Za pomocą tej funkcji można monitorować wartości regulatora PID. Patrz rozdział 4.1.4 *Monitorowanie regulatora PID1*.

REGULATOR PID 2

Za pomocą tej funkcji można monitorować wartości regulatora PID. Patrz rozdział 4.1.5 *Monitorowanie regulatora PID2*.

STER. WIELOPOMP.

Za pomocą tej funkcji można monitorować wartości związane z działaniem kilku napędów. Patrz rozdział 4.1.6 *Monitorowanie sterowania wielopompowego*.

DANE MAGISTRALI

Za pomocą tej funkcji można wyświetlić dane magistrali jako monitorowane wartości. Za pomocą tej funkcji można na przykład monitorować proces uruchamiania magistrali. Patrz rozdział 4.1.7 *Monitorowanie danych procesów na magistrali komunikacyjnej*.

3.5 VACON LIVE

Vacon Live to przeznaczone na komputery PC narzędzie do uruchamiania i konserwacji przemienników częstotliwości Vacon® 10, Vacon® 20 i Vacon® 100]. Można je pobrać z witryny www.vacon.com.

Narzędzie Vacon Live ma następujące funkcje.

- Parametryzacja, monitorowanie, informacje o napędzie, rejestracja danych itp.
- Narzędzie do pobierania oprogramowania Vacon Loader
- Transmisja szeregową i obsługa Ethernet
- Zgodność z systemami Windows XP, Vista, 7 i 8.
- 17 języków: angielski, chiński, czeski, duński, fiński, francuski, hiszpański, holenderski, niemiecki, polski, portugalski, rosyjski, rumuński, słowacki, szwedzki, turecki i włoski.

Przemiennik częstotliwości można połączyć z narzędziem za pomocą kabla transmisji szeregowej. Sterowniki transmisji szeregowej są instalowane automatycznie podczas

instalacji programu Vacon Live. Po podłączeniu kabla program Vacon Live automatycznie wykryje podłączony napęd.

Więcej informacji na temat korzystania z programu Vacon Live znajduje się w menu pomocy tego programu.

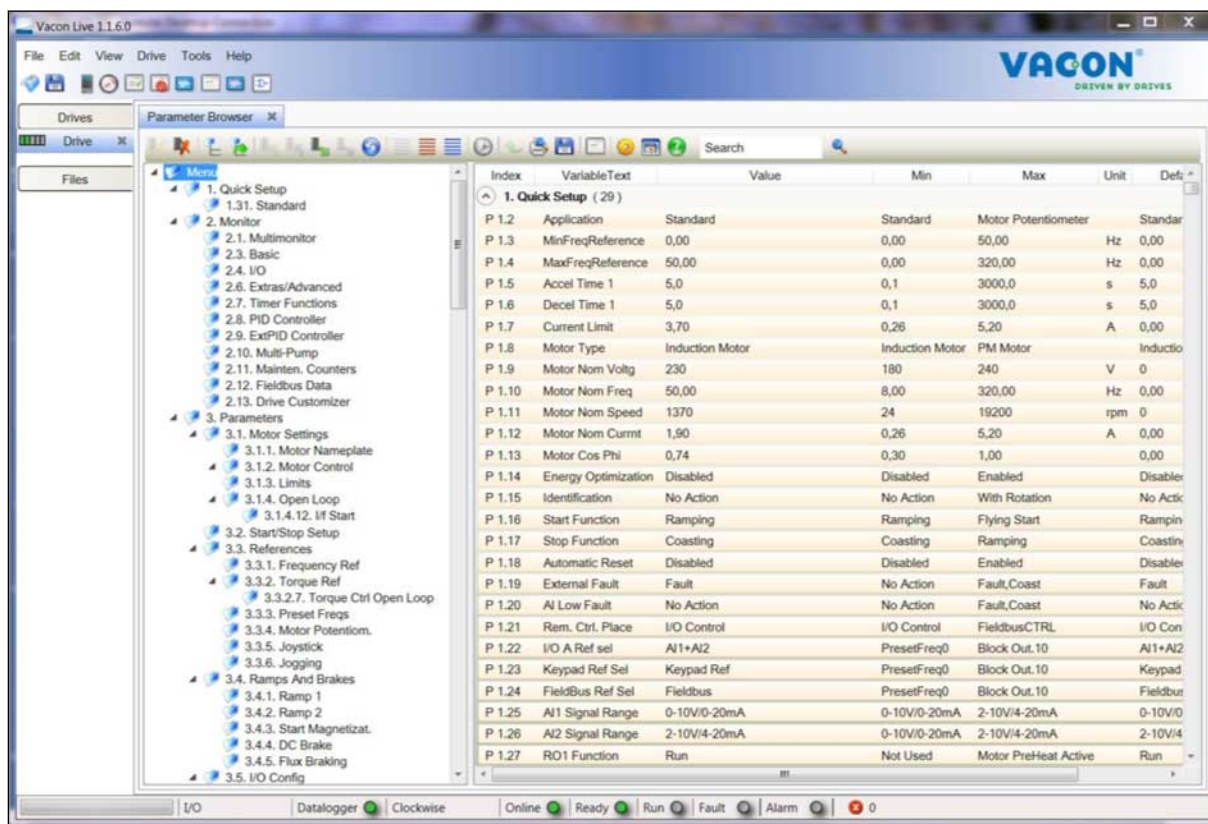

Rys. 11: Narzędzie komputerowe Vacon Live

4 MENU MONITOROWANIA

4.1 GRUPA WARTOŚCI MONITOROWANYCH

Można monitorować rzeczywiste wartości parametrów i sygnałów. Ponadto można monitorować stany i pomiary. Niektóre z monitorowanych wartości można dostosować.

4.1.1 MONITOR WIELOPOZYCYJNY

Na stronie monitorowania wielopozycyjnego można monitorować 9 elementów naraz.

ZMIANA ELEMENTÓW DO MONITOROWANIA

- 1 Przejdź do menu monitorowania za pomocą przycisku OK.

STOP		READY	I/O
Main Menu			
		ID:	M1
	Quick Setup (4)		
	Monitor (12)		
	Parameters (21)		

- 2 Przejdź do opcji monitorowania wielopozycyjnego.

STOP		READY	I/O
Monitor			
		ID:	M2.1
	Multimonitor		
	Basic (7)		
	Timer Functions (13)		

- 3 Aby zastąpić stary element, uaktywnij go. Użyj przycisków ze strzałkami.

STOP		READY	I/O
Multimonitor			
		ID:25	FreqReference
FreqReference	Output Freq	Motor Speed	
20.0 Hz	0.00 Hz	0.0 rpm	
Motor Curre	Motor Torque	Motor Voltage	
0.00A	0.00 %	0.0V	
DC-link volt	Unit Tempera	Motor Tempera	
0.0V	81.9°C	0.0%	

- 4 Aby wybrać nowy element na liście, naciśnij przycisk OK.

STOP		READY	I/O
FreqReference			
ID:1		M2.1.1.1	
<input checked="" type="checkbox"/>	Output frequency	0.00	Hz
<input checked="" type="checkbox"/>	FreqReference	10.00	Hz
<input checked="" type="checkbox"/>	Motor Speed	0.00	rpm
<input checked="" type="checkbox"/>	Motor Current	0.00	A
<input checked="" type="checkbox"/>	Motor Torque	0.00	%
<input type="checkbox"/>	Motor Power	0.00	%

4.1.2 PODSTAWOWE

Podstawowe wartości monitorowane to faktyczne wartości wybranych parametrów, sygnałów, stanów oraz pomiarów. Różne aplikacje mogą różnić się pod względem liczby monitorowanych wartości.

W następnym tabeli znajdują się podstawowe wartości monitorowane i związane z nimi dane.



WSKAZÓWKA!

W menu monitorowania dostępne są tylko stany standardowych kart WE/WY. Stany sygnałów wszystkich kart WE/WY można znaleźć w postaci danych nieprzetworzonych w menu systemowym WE/WY i sprzęt.

Sprawdź stany karty rozszerzeń WE/WY w menu systemowym WE/WY i sprzęt, gdy pojawi się odpowiedni monit systemowy.

Tabela 3: Elementy w menu monitorowania

Indeks	Wielkość monitorowana	Jednostka	ID	Opis
V2.2.1	Częstotliwość wyjściowa	Hz	1	Częstotliwość wyjściowa dla silnika
V2.2.2	Częstotliwość zadawana	Hz	25	Częstotliwość zadawana do sterowania silnikiem
V2.2.3	Prędkość obrotowa silnika	obr./min	2	Rzeczywista prędkość obrotowa silnika w obr./min
V2.2.4	Prąd silnika	A	3	Prąd silnika
V2.2.5	Moment obrotowy silnika	%	4	Obliczony moment obrotowy wału
V2.2.7	Moc na wale silnika	%	5	Obliczona moc na wale silnika w procentach
V2.2.8	Moc na wale silnika	kW/KM	73	Obliczona moc na wale silnika w kW lub KM. Jednostka jest ustawiana w parametrze wyboru jednostki.
V2.2.9	Napięcie silnika	V	6	Napięcie wyjściowe dla silnika
V2.2.10	Napięcie w obwodzie prądu stałego	V	7	Zmierzone napięcie w obwodzie prądu stałego napędu
V2.2.11	Temperatura przeziennika	°C	8	Temperatura radiatora w st. Celsjusza lub Fahrenheitita
V2.2.12	Temperatura silnika	%	9	Obliczona temperatura silnika jako procent znamionowej temperatury roboczej
V2.2.13	Wejście analogowe 1	%	59	Sygnał przedstawiony w procentach wykorzystanego zakresu.
V2.2.14	Wejście analogowe 2	%	60	Sygnał przedstawiony w procentach wykorzystanego zakresu.
V2.2.15	Wyjście analogowe 1	%	81	Sygnał przedstawiony w procentach wykorzystanego zakresu.
V2.2.16	Podgrzewanie wstępne silnika		1228	Stan funkcji wstępnego podgrzewania silnika 0 = wyłączone 1 = ogrzewanie (zasilanie prądem stałym)

Tabela 3: Elementy w menu monitorowania

Indeks	Wielkość monitorowana	Jednostka	ID	Opis
V2.2.17	Słowo stanu prze-miennika		43	Kodowany bitowo status napędu AC. B1 = gotowość B2 = praca B3 = usterka B6 = włączenie pracy B7 = aktywny alarm B10 = hamowanie prądem stałym w stopie B11 = aktywne hamowanie prądem stałym B12 = żądanie uruchomienia B13 = aktywny regulator silnika
V2.2.19	Status trybu pożarowego		1597	0 = wyłączony 1 = włączony 2 = uaktywnione 3 = tryb testowy
V2.2.20	Słowo 1 stanu DIN		56	16-bitowe słowo, gdzie każdy bit przedstawia stan 1 wejścia cyfrowego. Odczytywanych jest 6 wejść cyfrowych z każdego gniazda. Słowo 1 zaczyna się od wejścia 1 w gnieździe A (bit 0), a kończy wejściem 4 w gnieździe C (bit 15).
V2.2.21	Słowo 2 stanu DIN		57	16-bitowe słowo, gdzie każdy bit przedstawia stan 1 wejścia cyfrowego. Odczytywanych jest 6 wejść cyfrowych z każdego gniazda. Słowo 2 zaczyna się od wejścia 5 w gnieździe C (bit 0), a kończy wejściem 6 w gnieździe E (bit 15).
V2.2.22	Prąd silnika do 1 miejsca po przecinku		45	Wartość monitorowania prądu silnika ze stałą liczbą miejsc po przecinku i z mniejszym filtrowaniem. Ten parametr umożliwia np. użycie magistrali komunikacyjnej w celu odczytania prawidłowej wartości za każdym razem, bez względu na wielkość ramy. Może też służyć do monitorowania tego, czy potrzebny jest krótszy czas filtrowania prądu silnika.
V2.2.23	Appl.StatusWord 1		89	Kodowane bitowo Słowo 1 stanu aplikacji. B0 = blokada 1 B1 = blokada 2, B5 = akt. sterowanie WE/WY A B6 = akt. sterowanie WE/WY B B7 = akt. sterowanie z magistrali B8 = akt. sterowanie lokalne B9 = akt. sterowanie PC B10 = akt. częstotliwości stałe B12 = akt. tryb poż. B13 = akt. podgrzewanie

Tabela 3: Elementy w menu monitorowania

Indeks	Wielkość monitorowana	Jednostka	ID	Opis
V2.2.24	Appl.StatusWord 2		90	Kodowane bitowo Słowo 2 stanu aplikacji. B0 = zabronione przyspieszanie/hamowanie B1 = akt. przetą̀cznik silnika
V2.2.25	Minimalny licznik kasowania kWh		1054	Licznik energii z wyjściem w kWh. (słowo minimalne)
V2.2.26	Maksymalny licznik kasowania kWh		1067	Określa liczbę obrotów licznika energii. (słowo maksymalne)
V2.2.27	KodOstatAktywnUsterk		37	Kod ostatniej aktywnej usterki, która nie została skasowana.
V2.2.28	ID OstatAktywnaUster		95	ID ostatniej aktywnej usterki, która nie została skasowana.
V2.2.29	KodOstatAktywnyAlarm		74	Kod ostatniego aktywnego alarmu, który nie został skasowany.
V2.2.30	ID OstatAktywnyAlarm		94	ID ostatniego aktywnego alarmu, który nie został skasowany.
V2.2.31	Prąd fazy U	A	39	Zmierzona wartość prądu fazowego silnika (przy filtrze jednosekundowym).
V2.2.32	Prąd fazy V	A	40	Zmierzona wartość prądu fazowego silnika (przy filtrze jednosekundowym).
V2.2.33	Prąd fazy W	A	41	Zmierzona wartość prądu fazowego silnika (przy filtrze jednosekundowym).
V2.2.34	Stan regulacji silnika		77	B0: Limit prądu (silnik) B1: Limit prądu (prądnicą) B2: Limit momentu obrotowego (silnik) B3: Limit momentu obrotowego (prądnicą) B4: Regulacja przepięć B5: Regulacja zbyt niskiego napięcia B6: Limit mocy (silnik) B7: Limit mocy (prądnicą)

4.1.3 MONITOROWANIE FUNKCJI STEROWANIA CZASOWEGO

Monitorowanie wartości funkcji sterowania czasowego oraz zegara czasu rzeczywistego.

Tabela 4: Monitorowanie funkcji sterowania czasowego

Indeks	Wielkość monitorowana	Jednostka	ID	Opis
V2.3.1	TC 1, TC 2, TC 3		1441	Można monitorować stany trzech kanałów czasowych (TC)
V2.3.2	Przedział czasu 1		1442	Stan przedziału sterowania czasowego
V2.3.3	Przedział czasu 2		1443	Stan przedziału sterowania czasowego
V2.3.4	Przedział czasu 3		1444	Stan przedziału sterowania czasowego
V2.3.5	Przedział czasu 4		1445	Stan przedziału sterowania czasowego
V2.3.6	Przedział czasu 5		1446	Stan przedziału sterowania czasowego
V2.3.7	Sterowanie czasowe 1	s	1447	Pozostały czas dla aktywnego sterowania czasowego
V2.3.8	Sterowanie czasowe 2	s	1448	Pozostały czas dla aktywnego sterowania czasowego
V2.3.9	Sterowanie czasowe 3	s	1449	Pozostały czas dla aktywnego sterowania czasowego
V2.3.10	Zegar czasu rzeczywistego		1450	gg:mm:ss

4.1.4 MONITOROWANIE REGULATORA PID1

Tabela 5: Monitorowanie wartości regulatora PID1

Indeks	Wielkość monitorowana	Jednostka	ID	Opis
V2.4.1	Wartość zadana regulacji PID1	Zmienny	20	Wartość zadana regulatora PID1 w jednostkach procesowych. Za pomocą parametru można wybrać jednostkę procesową.
V2.4.2	Sprężenie zwrotne PID1	Zmienny	21	Wartość sprzężenia zwrotnego regulatora PID1 w jednostkach procesowych. Za pomocą parametru można wybrać jednostkę procesową.
V2.4.3	PID1 uchyb	Zmienny	22	Wartość uchybu regulatora PID1. Jest to odchylenie sprzężenia zwrotnego od wartości zadanej w jednostkach procesowych. Za pomocą parametru można wybrać jednostkę procesową.
V2.4.4	PID1 wyjście	%	23	Wyjście PID jako wartość procentowa (0–100%). Tę wartość można wykorzystać do sterowania silnikiem (jako wartość zadaną częstotliwości) lub podać na wyjście analogowe.
V2.4.5	Stan PID1		24	0 = zatrzymany 1 = praca 3 = tryb uśpienia 4 = w strefie martwej (patrz rozdział 5.12 Grupa 3.12: Regulator PID 1)

4.1.5 MONITOROWANIE REGULATORA PID2

Tabela 6: Monitorowanie wartości regulatora PID2

Indeks	Wielkość monitorowana	Jednostka	ID	Opis
V2.5.1	Wartość zadana PID2	Zmienny	83	Wartość zadana regulatora PID2 w jednostkach procesowych. Za pomocą parametru można wybrać jednostkę procesową.
V2.5.2	Sprężenie zwrotne PID2	Zmienny	84	Wartość sprzężenia zwrotnego regulatora PID2 w jednostkach procesowych. Za pomocą parametru można wybrać jednostkę procesową.
V2.5.3	PID2 uchyb	Zmienny	85	Wartość uchybu regulatora PID2. Jest to odchylenie sprzężenia zwrotnego od wartości zadanej w jednostkach procesowych. Za pomocą parametru można wybrać jednostkę procesową.
V2.5.4	PID2 wyjście	%	86	Wyjście regulatora PID2 jako wartość procentowa (0–100%). Tę wartość można na przykład podać do wyjścia analogowego.
V2.5.5	Stan PID2		87	0 = zatrzymany 1 = praca 2 = w strefie martwej (patrz rozdział 5.13 Grupa 3.13: Regulator PID 2)

4.1.6 MONITOROWANIE STEROWANIA WIELOPOMPOWEGO

Tabela 7: Monitorowanie sterowania wielopompowego

Indeks	Wielkość monitorowana	Jednostka	ID	Opis
V2.6.1	Pracujące silniki		30	Liczba pracujących silników w przypadku użycia funkcji sterowania wielopompowego.
V2.6.2	Automatyczna zmiana kolejności silników		1114	Jeśli automatyczna zmiana będzie konieczna, system wyświetli odpowiednią informację.

4.1.7 MONITOROWANIE DANYCH PROCESÓW NA MAGISTRALI KOMUNIKACYJNEJ

Tabela 8: Monitorowanie danych magistrali

Indeks	Wielkość monitorowana	Jednostka	ID	Opis
V2.8.1	FB Control Word		874	Słowo sterujące magistrali używane przez aplikację w trybie (formacie) bypass. W zależności od typu lub profilu magistrali dane mogą być modyfikowane przed przestaniem do aplikacji.
V2.8.2	FB zad prędkość		875	Zadana prędkość jest skalowana między prędkością minimalną i maksymalną w chwili, gdy odbierze ją aplikacja sterująca. Po odebraniu częstotliwości zadanej przez aplikację częstotliwość minimalną i maksymalną można zmienić bez wpływu na wartość zadaną.
V2.8.3	Dana procesowa wejściowa 1		876	Nieprzetworzona wartość danych procesowych w formacie 32-bitowym
V2.8.4	Dana procesowa wejściowa 2		877	Nieprzetworzona wartość danych procesowych w formacie 32-bitowym
V2.8.5	Dana procesowa wejściowa 3		878	Nieprzetworzona wartość danych procesowych w formacie 32-bitowym
V2.8.6	Dana procesowa wejściowa 4		879	Nieprzetworzona wartość danych procesowych w formacie 32-bitowym
V2.8.7	Dana procesowa wejściowa 5		880	Nieprzetworzona wartość danych procesowych w formacie 32-bitowym
V2.8.8	Dana procesowa wejściowa 6		881	Nieprzetworzona wartość danych procesowych w formacie 32-bitowym
V2.8.9	Dana procesowa wejściowa 7		882	Nieprzetworzona wartość danych procesowych w formacie 32-bitowym
V2.8.10	Dana procesowa wejściowa 8		883	Nieprzetworzona wartość danych procesowych w formacie 32-bitowym
V2.8.11	FB słowo stanu		864	Słowo stanu magistrali wysyłane przez aplikację w trybie (formacie) bypass. W zależności od typu lub profilu magistrali dane mogą być modyfikowane przed przestaniem do magistrali.
V2.8.12	Rzeczywista prędkość FB		865	Rzeczywista prędkość jako procent. Wartość 0% to częstotliwość minimalna, a wartość 100% to częstotliwość maksymalna. Wartość jest aktualizowana na bieżąco na podstawie chwilowej prędkości minimalnej i maksymalnej, a także prędkości wyjściowej.
V2.8.13	FB Data Out 1		866	Nieprzetworzona wartość danych procesowych w formacie 32-bitowym

Tabela 8: Monitorowanie danych magistrali

Indeks	Wielkość monitorowana	Jednostka	ID	Opis
V2.8.14	FB Data Out 2		867	Nieprzetworzona wartość danych procesowych w formacie 32-bitowym
V2.8.15	FB Data Out 3		868	Nieprzetworzona wartość danych procesowych w formacie 32-bitowym
V2.8.16	FB Data Out 4		869	Nieprzetworzona wartość danych procesowych w formacie 32-bitowym
V2.8.17	FB Data Out 5		870	Nieprzetworzona wartość danych procesowych w formacie 32-bitowym
V2.8.18	FB Data Out 6		871	Nieprzetworzona wartość danych procesowych w formacie 32-bitowym
V2.8.19	FB Data Out 7		872	Nieprzetworzona wartość danych procesowych w formacie 32-bitowym
V2.8.20	FB Data Out 8		873	Nieprzetworzona wartość danych procesowych w formacie 32-bitowym

5 MENU PARAMETRÓW

Aplikacja HVAC obejmuje następujące grupy parametrów:

Menu i grupa parametrów	Opis
Grupa 3.1: Ustawienia silnika	Podstawowe i zaawansowane ustawienia silnika.
Grupa 3.2: Ustawienia Startu/Stopu	Funkcje startu i zatrzymania.
Grupa 3.3: Ustawienia źródeł wartości zadanych	Konfiguracja wartości zadanej częstotliwości.
Grupa 3.4: Konfiguracja zbocza narastania i hamowania	Konfiguracja przyspieszania/zwalniania.
Grupa 3.5: konfiguracja WE/WY	Programowanie WE/WY.
Grupa 3.6: Mapowanie danych magistrali	Parametry danych wyjściowych magistrali.
Grupa 3.7: Częstotliwości zabronione	Programowanie zabronionych częstotliwości.
Grupa 3.8: Monitorowanie limitów	Programowalne ograniczniki.
Grupa 3.9: Zabezpieczenia	Konfiguracja zabezpieczeń.
Grupa 3.10: Automatyczne wznowienie pracy	Ustawienia automatycznego kasowania po usterce.
Grupa 3.11: Funkcje sterowania czasowego	Konfiguracja 3 sterowań czasowych na podstawie zegara czasu rzeczywistego
Grupa 3.12: Regulator PID 1	Parametry regulatora PID 1. Sterowanie silnikiem lub wykorzystanie zewnętrzne.
Grupa 3.13: Regulator PID 2	Parametry regulatora PID 2. Wykorzystanie zewnętrzne.
Grupa 3.14: Sterowanie wielopompowe	Parametry systemu wielopompowego.
Grupa 3.16: Tryb pożarowy	Parametry trybu pożarowego
Grupa 3.17 Ustawienia aplikacji	
Grupa 3.18 Wyzwolenie impulsu kWh	Parametry potrzebne do skonfigurowania wyjścia cyfrowego, które generuje impulsy zgodne z licznikiem kWh.

5.1 GRUPA 3.1: USTAWIENIA SILNIKA



WSKAZÓWKA!

Te parametry są blokowane, gdy napęd jest w stanie pracy.

Tabela 9: Parametry z tabliczki znamionowej silnika

Indeks	Ukrywanie	Min.	Maks.	Jednos tka	Domyśl nie	ID	Opis
P3.1.1.1	Napięcie znamionowe silnika	Zmienny	Zmienny	V	Zmienny	110	Znajdź wartość U_n na tabliczce znamionowej silnika. Sprawdź, czy podłączenie silnika jest typu Trójkąt czy Gwiazda.
P3.1.1.2	Częstotliwość znamionowa silnika	8.00	320.00	Hz	50 / 60	111	Znajdź wartość f_n na tabliczce znamionowej silnika.
P3.1.1.3	Znamionowa prędkość obrotowa silnika	24	19200	obr./min	Zmienny	112	Znajdź wartość n_n na tabliczce znamionowej silnika.
P3.1.1.4	Prąd znamionowy silnika	Zmienny	Zmienny	A	Zmienny	113	Znajdź wartość I_n na tabliczce znamionowej silnika.
P3.1.1.5	$Z_n \cos \varphi$ silnika	0.30	1.00		Zmienny	120	Wartość można znaleźć na tabliczce znamionowej silnika.
P3.1.1.6	Znamionowa moc silnika	Zmienny	Zmienny	kW	Zmienny	116	Znajdź wartość I_n na tabliczce znamionowej silnika.
P3.1.1.7 	Limit prądu silnika	Zmienny	Zmienny	A	Zmienny	107	Maksymalny prąd silnika napędu AC
P3.1.1.8	Typ silnika	0	1		0	650	Wybierz typ silnika, który jest używany. 0 = asynchroniczny silnik indukcyjny 1 = synchroniczny silnik PM

Tabela 10: Ustawienia sterowania silnikiem

Indeks	Ukrywanie	A11	A11	Jednostka	Domyślne	ID	Opis
P3.1.2.1	Częstotliwość kluczenia	1.5	Zmienny	kHz	Zmienny	601	Zwiększanie częstotliwości kluczenia powoduje zmniejszanie wydajności przemiennika częstotliwości. W przypadku używania długiego kabla silnika zaleca się stosowanie niskiej częstotliwości kluczenia w celu ograniczenia do minimum prądów pojemnościowych na kablu. Hałas silnika można zminimalizować przy użyciu wysokiej częstotliwości kluczenia.
P3.1.2.2	Rozłącznik silnikowy	0	1		0	653	Włączenie tej funkcji zapobiega wyłączeniu się napędu po zamknięciu i otwarciu wyłącznika silnika (np. podczas startu w biegu). 0 = wyłączony 1 = włączony
P3.1.2.4	Napięcie przy zerowej częstotliwości	0.00	40.00	%	Zmienny	606	Ten parametr określa napięcie przy zerowej częstotliwości dla krzywej U/f. Wartość domyślna zależy od rozmiaru jednostki.
P3.1.2.5	Funkcja wstępnego podgrzewania silnika	0	3		0	1225	0 = nieużywany 1 = zawsze w stanie zatrzymania 2 = sterowanie z wejścia cyfrowego 3 = zależnie od temperatury radiatora Wirtualne wejście cyfrowe można aktywować za pomocą zegara czasu rzeczywistego.

Tabela 10: Ustawienia sterowania silnikiem

Indeks	Ukrywanie	AI1	AI1	Jednostka	Domyślne	ID	Opis
P3.1.2.6							Włączenie funkcji wstępnego podgrzewania silnika następuje w sytuacji spadku temperatury radiatora lub zmierzonej temperatury silnika poniżej tego poziomu przy założeniu, że parametr P3.1.2.5 ma wartość równą limitowi temperatury. Na przykład jeśli limit temperatury wynosi 10°C, pobór prądu rozpoczyna się przy temperaturze 10°C i kończy przy temperaturze 11°C (jednostopniowa histereza).
P3.1.2.7							Prąd stały do wstępnego podgrzewania silnika i napędu w stanie zatrzymania. Można aktywować ten parametr za pomocą wejścia cyfrowego lub limitu temperatury.
P3.1.2.8							Typ krzywej U/f między częstotliwością zerową a punktem osłabienia pola. 0 = liniowa 1 = kwadratowa
P3.1.2.15							0 = wyłączony 1 = włączony
P3.1.2.16							0 = wyłączony 1 = włączony
P3.1.2.17							Do regulacji napięcia stojana w silnikach magneto-elektrycznych.

Tabela 10: Ustawienia sterowania silnikiem

Indeks	Ukrywanie	AI1	AI1	Jednos tka	Domyślne	ID	Opis
P3.1.2.18	Optimalizacja zużycia energii	0	1		0	666	Napęd ustala minimalny prąd silnika, aby oszczędzać energię i zapewniać cichszą pracę. Z tej funkcji można korzystać na przykład przy sterowaniu wentylatorami i pompami. 0 = wyłączony 1 = włączony
P3.1.2.19	Opcje startu w biegu	0	1			1590	0 = wyszukiwanie częstotliwości wału w obu kierunkach 1 = wyszukiwanie częstotliwości wału tylko w tym samym kierunku co wartość zadana częstotliwości
P3.1.2.20	Start I/f	0	1		0	534	0 = wyłączony 1 = włączony
P3.1.2.21	Częstotliwość startu I/f	5.0	25	Hz	0,2 * P3.1.1.2	535	Limit częstotliwości wyjściowej, poniżej którego ustawiony prąd startu I/f jest podawany do silnika.
P3.1.2.22	Prąd startu I/f	0	100	%	80	536	Prąd podawany do silnika po uaktywnieniu funkcji startu I/f.

5.2 GRUPA 3.2: USTAWIENIA STARTU/STOPU

Tabela 11: Menu ustawień startu/zatrzymania

Indeks	Parametr	Min.	Maks.	Jednos tka	Domyślne	ID	Opis
P3.2.1	Zdalne miejsce sterowania	0	1		0	172	Wybór zdalnego miejsca sterowania (start/stop). Umożliwia przetączenie z powrotem na zdalne sterowanie z programu Vacon Live, np. w przypadku uszkodzenia panelu. 0 = sterowanie WE/WY 1 = sterowanie magistralą
P3.2.2	Lokalne/zdalne	0	1		0	211	Przetączenie lokalnego i zdalnego miejsca sterowania. 0 = zdalne 1 = lokalne
P3.2.3	Przycisk Stop na panelu	0	1		0	114	0 = przycisk Stop jest zawsze włączony (Tak) 1 = ograniczone działanie przycisku Stop (Nie)
P3.2.4	Funkcja startu	0	1		Zmienny	505	0 = rampa 1 = start „w biegu”
P3.2.5	 Funkcja stopu	0	1		0	506	0 = wybieg 1 = rampa

Tabela 11: Menu ustawień startu/zatrzymania

Indeks	Parametr	Min.	Maks.	Jednos tka	Domyśl nie	ID	Opis
P3.2.6 	Logika Start/Stop z WE/WY A	0	4		0	300	<p>Logika = 0 Sygnał 1 = do przodu Sygnał 2 = wstecz</p> <p>Logika = 1 Sygnał 1 = do przodu (zbocze) Sygnał 2 = odwrotny stop</p> <p>Logika = 2 Sygnał 1 = do przodu (zbocze) Sygnał 2 = do tyłu (zbocze)</p> <p>Logika = 3 Sygnał 1 = start Ctrl sgn 2 = do tyłu</p> <p>Logika = 4 Sygnał 1 = start (zbocze) Ctrl sgn 2 = do tyłu</p>
P3.2.7	Logika Start/Stop z WE/WY B	0	4		0	363	Patrz powyżej.
P3.2.8	Logika startu z magistrali	0	1		0	889	0 = jest wymagane zbocze narastające 1 = stan

5.3 GRUPA 3.3: USTAWIENIA ŹRÓDEŁ WARTOŚCI ZADANYCH

Tabela 12: Ustawienia źródeł wartości zadanych

Indeks	Ukrywanie	AI1	AI1	Jednos tka	Domyślne	ID	Opis
P3.3.1	Częstotliwość minimalna	0.00	P3.3.2	Hz	0.00	101	Minimalna wartość zadana częstotliwości
P3.3.2	Częstotliwość maksymalna	P3.3.1	320.00	Hz	50.00	102	Maksymalna wartość zadana częstotliwości
P3.3.3	Wybór A dla sterowania z WE/WY	1	11		6	117	Wybór źródła wartości zadanej, gdy miejscem sterowania jest WE/WY A. 1 = częstotliwość stała 0 2 = zadawanie z panelu ster. 3 = magistrala komunikacyjna 4 = AI1 5 = AI2 6 = AI1+AI2 7 = sygnał zadający dla PID 1 8 = potencjometr silnika 9 = średnia (AI1, AI2) 10 = minimum (AI1, AI2) 12 = maksimum (AI1, AI2)
P3.3.4	Wybór B dla sterowania z WE/WY	1	10		4	131	Wybór źródła wartości zadanej, gdy miejscem sterowania jest WE/WY B. Patrz powyżej. Miejsce sterowania WE/WY B można uaktywnić tylko za pomocą wejścia cyfrowego (P3.5.1.5).

Tabela 12: Ustawienia źródeł wartości zadanych

Indeks	Ukrywanie	AI1	AI1	Jednostka	Domyślne	ID	Opis
P3.3.5	Wybór źródła zadawania przy sterowaniu z panelu	1	8		2	121	Wybór źródła wartości zadanej, gdy miejscem sterowania jest panel sterujący. 1 = częstotliwość stała 0 2 = panel 3 = magistrala komunikacyjna 4 = AI1 5 = AI2 6 = AI1+AI2 7 = sygnał zadający dla PID 1 8 = potencjometr silnika
P3.3.6	Sterowanie z panelu	0.00	P3.3.2	Hz	0.00	184	Za pomocą tego parametru można dostosować częstotliwość zadawaną z panelu sterującego.
P3.3.7	Zmiana kierunku z panelu sterowania	0	1		0	123	Kierunek obrotów silnika, gdy miejscem sterowania jest panel sterujący. 0 = do przodu 1 = do tyłu
P3.3.8	Kopiowanie źródła zadawania na panel	0	2		1	181	Jeśli miejsce sterowania zostało zmienione na panel sterujący, po skopiowaniu stanu pracy i wartości zadanej zostaje dokonany wybór. Jeśli wartość zadana została skopiowana, zastępuje ona parametr 3.3.6 Zadawanie z panelu sterującego. 0 = kopiowanie wartości zadanej 1 = kopiowanie wartości zadanej i stanu pracy 2 = bez kopiowania

Tabela 12: Ustawienia źródeł wartości zadanych

Indeks	Ukrywanie	AI1	AI1	Jednostka	Domyślne	ID	Opis
P3.3.9	Wybór źródła wartości zadanej przy sterowaniu z magistrali	0	8		3	122	Wybór źródła wartości zadanej, gdy miejscem sterowania jest magistrala. 1 = częstotliwość stała 0 2 = panel 3 = magistrala komunikacyjna 4 = AI1 5 = AI2 6 = AI1+AI2 7 = sygnał zadający dla PID 1 8 = potencjometr silnika
P3.3.10 	Tryb stałej częstotliwości	0	1		0	182	0 = kodowana binarnie 1 = liczba wejść Liczba aktywnych cyfrowych wejść zadanej prędkości określających wstępnie zdefiniowaną częstotliwość.
P3.3.11 	Częstotliwość stała 0	P3.3.1	P3.3.2	Hz	5.00	180	Podstawowa częstotliwość stała 0, gdy została ustawiona w parametrze P3.3.3.
P3.3.12 	Częstotliwość stała 1	P3.3.1	P3.3.1	Hz	10.00	105	Wybór za pomocą wejścia cyfrowego Wybór częstotliwości stałej 0 (P3.5.1.15).
P3.3.13 	Częstotliwość stała 2	P3.3.1	P3.3.1	Hz	15.00	106	Wybór za pomocą wejścia cyfrowego Wybór częstotliwości stałej 1 (P3.5.1.16).
P3.3.14 	Częstotliwość stała 3	P3.3.1	P3.3.1	Hz	20.00	126	Wybór za pomocą wejść cyfrowych Wybór częstotliwości stałej 0 i 1.
P3.3.15 	Częstotliwość stała 4	P3.3.1	P3.3.1	Hz	25.00	127	Wybór za pomocą wejścia cyfrowego Wybór częstotliwości stałej 2 (P3.5.1.17).

Tabela 12: Ustawienia źródeł wartości zadanych

Indeks	Ukrywanie	AI1	AI1	Jednos tka	Domyślni e	ID	Opis
P3.3.16 	Częstotliwość stała 5	P3.3.1	P3.3.1	Hz	30.00	128	Wybór za pomocą wejść cyfrowych Wybór częstotliwości stałej 0 i 2.
P3.3.17 	Częstotliwość stała 6	P3.3.1	P3.3.1	Hz	40.00	129	Wybór za pomocą wejść cyfrowych Wybór częstotliwości stałej 1 i 2.
P3.3.18 	Częstotliwość stała 7	P3.3.1	P3.3.1	Hz	50.00	130	Wybór za pomocą wejść cyfrowych Wybór częstotliwości stałej 0, 1 i 2.
P3.3.19	Stała częstotliwość alarmu	P3.3.1	P3.3.2	Hz	25.00	183	Częstotliwość ta jest używana, gdy odpowiedź na usterkę (z grupy 3.9: Zabezpieczenia) stanowi alarm + stała częstotliwość. Należy korzystać z tej częstotliwości tylko wtedy, gdy usterka wywołująca tę częstotliwość alarmu jest aktywna.
P3.3.20	Czas rampy potencjometru silnika	0.1	500.0	Hz/s	10.0	331	Tempo zmian wartości zadanej potencjometru silnika w przypadku, w którym ona rośnie lub maleje.
P3.3.21	Kasowanie potencjometru silnika	0	2		1	367	Logika zerowania częstotliwości zadanej potencjometrem silnika. 0 = brak kasowania 1 = reset przy zatrzymaniu 2 = reset przy wyłączeniu zasilania

Tabela 12: Ustawienia źródeł wartości zadanych

Indeks	Ukrywanie	AI1	AI1	Jednos tka	Domyślni e	ID	Opis
P3.3.22	Kierunek wsteczny	0	1		0	15530	<p>Ten parametr steruje funkcją pracy silnika w kierunku wstecznym. Jeśli praca silnika w kierunku wstecznym może stanowić ryzyko dla przebiegu procesu, należy ustawić wartość „Kierunek wsteczny niemożliwy” dla tego parametru.</p> <p>0 = kierunek wsteczny dozwolony 1 = kierunek wsteczny niemożliwy</p>

5.4 GRUPA 3.4: KONFIGURACJA ZBOCZA NARASTANIA I HAMOWANIA

Tabela 13: Konfiguracja zбочza narastania i hamowania

Indeks	Ukrywanie	AI1	AI1	Jednos tka	Domyśl ne	ID	Opis
P3.4.1 	Kształt rampy 1	0.0	10.0	s	0.0	500	Można wygładzić początek i koniec ramp przyspieszania i zwalniania.
P3.4.2	Czas przyspieszania 1	0.1	3000.0	s	20.0	103	Określa czas wymagany do zwiększenia częstotliwości wyjściowej od zera do wartości maksymalnej.
P3.4.3	Czas hamowania 1	0.1	3000.0	s	20.0	104	Określa czas wymagany do zmniejszenia częstotliwości wyjściowej od wartości maksymalnej do zera.
P3.4.4	Kształt rampy 2	0.0	10.0	s	0.0	501	Można wygładzić początek i koniec ramp przyspieszania i zwalniania.
P3.4.5	Czas przyspieszania 2	0.1	3000.0	s	20.0	502	Określa czas wymagany do zwiększenia częstotliwości wyjściowej od zera do wartości maksymalnej.
P3.4.6	Czas hamowania 2	0.1	3000.0	s	20.0	503	Określa czas wymagany do zmniejszenia częstotliwości wyjściowej od wartości maksymalnej do zera.
P3.4.7	Czas magnesowania przy starcie	0.00	600.00	s	0.00	516	Określa czas podawania prądu stałego do silnika przed przyspieszeniem.
P3.4.8	Prąd magnesowania przy starcie	Zmienny	Zmienny	A	Zmienny	517	
P3.4.9	Czas hamowania prądem stałym przy zatrzymaniu	0.00	600.00	s	0.00	508	Określa, czy hamowanie jest włączone czy wyłączone, oraz określa czas hamowania po zatrzymaniu silnika.

Tabela 13: Konfiguracja zbocza narastania i hamowania

Indeks	Ukrywanie	AI1	AI1	Jednos tka	Domyślne	ID	Opis
P3.4.10	Wartość prądu przy hamowaniu prądem stałym	Zmienny	Zmienny	A	Zmienny	507	Określa prąd podawany do silnika przy hamowaniu prądem stałym. 0 = wyłączony
P3.4.11	Częstotliwość rozpoczęcia hamowania prądem stałym przy zatrzymywaniu z rampą	0.10	10.00	Hz	1.50	515	Częstotliwość wyjściowa, przy której następuje rozpoczęcie hamowania prądem stałym.
P3.4.12 	Hamowanie strumieniem	0	1		0	520	0 = wyłączony 1 = włączony
P3.4.13	Prąd hamowania strumieniem	0	Zmienny	A	Zmienny	519	Określa prąd hamowania strumieniem.

5.5 GRUPA 3.5: KONFIGURACJA WE/WY

Tabela 14: Ustawienia wejść cyfrowych



Indeks	Parametr	Domyślnie	ID	Opis
P3.5.1.1	Sygnal sterujący 1 A	DigIN SlotA.1	403	Sygnal startu 1, gdy miejscem sterowania jest WE/WY A (DO PRZODU).
P3.5.1.2	Sygnal sterujący 2 A	DigIN SlotA.2	404	Sygnal startu 2, gdy miejscem sterowania jest WE/WY A (DO TYŁU).
P3.5.1.3	Sygnal sterujący 1 B	DigIN Slot0.1	423	Sygnal startu 1, gdy miejscem sterowania jest WE/WY B.
P3.5.1.4	Sygnal sterujący 2 B	DigIN Slot0.1	424	Sygnal startu 2, gdy miejscem sterowania jest WE/WY B.
P3.5.1.5	Wymuszenie miejsca sterowania WE/WY B	DigIN Slot0.1	425	ZAMKNIĘTY = wymuszanie miejsca sterowania WE/WY B.
P3.5.1.6	Wymuszenie źródła wartości zadanej wg WE/WY B	DigIN Slot0.1	343	ZAMKNIĘTY = wartość zadana WE/WY B (parametru P3.3.4) określa wartość zadaną częstotliwości.
P3.5.1.7	Usterka zewnętrzna (zestyk zamknięty)	DigIN SlotA.3	405	OTWARTY = OK ZAMKNIĘTY = usterka zewnętrzna
P3.5.1.8	Usterka zewnętrzna (zestyk otwarty)	DigIN Slot0.2	406	OTWARTY = usterka zewnętrzna ZAMKNIĘTY = OK
P3.5.1.9	Kasowanie usterki, zestyk zamknięty	DigIN SlotA.6	414	Kasowanie wszystkich aktywnych usterek w przypadku zmiany stanu wejścia cyfrowego z 0 na 1 (zbocze narastające).
P3.5.1.10	Kasowanie usterki, zestyk otwarty	DigIN Slot0.1	213	Kasowanie wszystkich aktywnych usterek w przypadku zmiany stanu wejścia cyfrowego z 1 na 0 (zbocze opadające).
P3.5.1.11	 Włączenie pracy	DigIN Slot0.2	407	Napęd można ustawić w stan gotowości, gdy jest włączony.
P3.5.1.12	 Blok. napędu dod.1	DigIN Slot0.2	1041	Napęd może być gotowy, ale uruchomienie go nie jest możliwe przy włączonej blokadzie (blokadzie przepustnicy).
P3.5.1.13	 Blok. napędu dod.2	DigIN Slot0.2	1042	Jak powyżej.

Tabela 14: Ustawienia wejść cyfrowych



Indeks	Parametr	Domyślnie	ID	Opis
P3.5.1.14	Wstępne podgrzewanie silnika włączone	DigIN Slot0.1	1044	OTWARTY = brak reakcji ZAMKNIĘTY = wykorzystywanie prądu stałego układu podgrzewania silnika w stanie stopu. Używany, gdy parametr P3.1.2.5 ma wartość 2.
P3.5.1.15 	Wybór częstotliwości stałej 0	DigIN SlotA.4	419	Binarny selektor prędkości stałej (0–7). Patrz <i>Tabela 12 Ustawienia źródeł wartości zadanych</i> .
P3.5.1.16 	Wybór częstotliwości stałej 1	DigIN SlotA.5	420	Binarny selektor prędkości stałej (0–7). Patrz 5.3 Grupa 3.3: <i>Ustawienia źródeł wartości zadanych</i> .
P3.5.1.17 	Wybór częstotliwości stałej 2	DigIN Slot0.1	421	Binarny selektor prędkości stałej (0–7). Patrz <i>Tabela 12 Ustawienia źródeł wartości zadanych</i> .
P3.5.1.18	Sterowanie czasowe 1	DigIN Slot0.1	447	Narastające zbocze powoduje uruchomienie sterowania czasowego 1 zaprogramowanego w grupie 3.11: Funkcje sterowania czasowego.
P3.5.1.19	Sterowanie czasowe 2	DigIN Slot0.1	448	Patrz powyżej.
P3.5.1.20	Sterowanie czasowe 3	DigIN Slot0.1	449	Patrz powyżej.
P3.5.1.21	Wyłącz funkcje sterowania czasowego	DigIN Slot0.1	1499	Sygnal wejścia cyfrowego steruje wszystkimi funkcjami sterowania czasowego (np. interwałami 1–5 oraz licznikami czasu 1–3). ZAMKNIĘTY = wyłącza funkcje sterowania czasowego i kasuje wartości liczników czasu. OTWARTY = włącza funkcje sterowania czasowego.
P3.5.1.22	Wzmocnienie wartości zadanej PID1	DigIN Slot0.1	1047	OTWARTY = brak wzmocnienia ZAMKNIĘTY = wzmocnienie
P3.5.1.23	Wybór wartości zadanej PID1	DigIN Slot0.1	1046	OTWARTY = wartość zadana 1 ZAMKNIĘTY = wartość zadana 2

Tabela 14: Ustawienia wejść cyfrowych

Indeks	Parametr	Domyślnie	ID	Opis
P3.5.1.24	Syg. startu PID2	DigIN Slot0.2	1049	OTWARTY = PID2 w trybie zatrzymania ZAMKNIĘTY = praca regulatora PID2 Ten parametr nie będzie działać, jeśli regulator PID2 nie zostanie włączony w menu podstawowym dla PID2.
P3.5.1.25	Wybór wartości zadanej PID2	DigIN Slot0.1	1048	OTWARTY = wartość zadana 1 ZAMKNIĘTY = wartość zadana 2
P3.5.1.26	Blokada silnika 1	DigIN Slot0.2	426	OTWARTY = nieaktywne ZAMKNIĘTY = aktywne
P3.5.1.27	Blokada silnika 2	DigIN Slot0.1	427	OTWARTY = nieaktywne ZAMKNIĘTY = aktywne
P3.5.1.28	Blokada silnika 3	DigIN Slot0.1	428	OTWARTY = nieaktywne ZAMKNIĘTY = aktywne
P3.5.1.29	Blokada silnika 4	DigIN Slot0.1	429	OTWARTY = nieaktywne ZAMKNIĘTY = aktywne
P3.5.1.30	Blokada silnika 5	DigIN Slot0.1	430	OTWARTY = nieaktywne ZAMKNIĘTY = aktywne
P3.5.1.31	Potencjometr silnika w górę	DigIN Slot0.1	418	OTWARTY = nieaktywne ZAMKNIĘTY = aktywne Wartość zadana z potencjometru silnika ROŚNIE aż do otwarcia styku.
P3.5.1.32	Potencjometr silnika w dół	DigIN Slot0.1	417	OTWARTY = nieaktywne ZAMKNIĘTY = aktywne Wartość zadana z potencjometru silnika SPADA aż do otwarcia styku.
P3.5.1.33	Wyb czas przy/ham	DigIN Slot0.1	408	Przetaczanie ramp 1 i 2. OTWARTY = kształt rampy 1, czas przyspieszenia 1 i czas hamowania 1. ZAMKNIĘTY = kształt rampy 2, czas przyspieszenia 2 i czas hamowania 2.

Tabela 14: Ustawienia wejść cyfrowych

Indeks	Parametr	Domyślnie	ID	Opis
P3.5.1.34	Sterowanie magistralą	DigIN Slot0.1	441	ZAMKNIĘTY = wymusza magistralę komunikacyjną jako miejsce sterowania
P3.5.1.39	Aktywacja trybu pożarowego OTWARTY	DigIN Slot0.2	1596	Uaktywnia poprawnym hasłem tryb pożarowy, jeśli jest on włączony. OTWARTY = aktywne ZAMKNIĘTY = nieaktywne
P3.5.1.40	Aktywacja trybu pożarowego ZAMKNIĘTY	DigIN Slot0.1	1619	Uaktywnia poprawnym hasłem tryb pożarowy, jeśli jest on włączony. OTWARTY = nieaktywne ZAMKNIĘTY = aktywne
P3.5.1.41	Wstecz w trybie pożarowym	DigIN Slot0.1	1618	Określa polecenie odwrócenia kierunku obrotu w trybie pożarowym. Nie wpływa na zwykłe działanie.
P3.5.1.42	Ster z pan ster	DigIn Slot0.1	410	Wymusza panel sterujący jako miejsce sterowania.
P3.5.1.43	Zerowanie kasowalnego licznika kWh	DigIn Slot0.1	1053	Zeruje kasowalny licznik kWh
P3.5.1.44	Wybór częstotliwości stałej trybu pożarowego 0	DigIn Slot0.1	15531	Przed aktywowaniem dokonanego wyboru należy ustawić parametr Źródło zadawania częstotliwości trybu pożarowego na częstotliwość trybu pożarowego.
P3.5.1.45	Wybór częstotliwości stałej 1 dla trybu pożarowego	DigIn Slot0.1	15532	Przed aktywowaniem dokonanego wyboru należy ustawić parametr Źródło zadawania częstotliwości trybu pożarowego na częstotliwość trybu pożarowego.
P3.5.1.46	Par. Wybór zestawu 1/2	DigIN Slot0.1	496	Wybór dla zestawu parametrów (1 lub 2). OTWARTY = zestaw parametrów 1 ZAMKNIĘTY = zestaw parametrów 2

Tabela 15: Ustawienia wejść analogowych

Indeks	Ukrywanie	AI1	AI1	Jednos tka	Domyślni e	ID	Opis
P3.5.2.1	Wybór sygnału AI1				AnIN SlotA.1	377	Za pomocą tego parametru można podłączyć sygnał AI1 do wybranego wejścia analogowego. Programowalne.
P3.5.2.2	 Czas filtrowania AI1	0.0	300.0	s	1.0	378	Czas filtrowania wejścia analogowego. Wartość wyższa niż 0 aktywuje funkcję filtrowania dolnoprzepustowego dla tego sygnału. Czas filtrowania to czas potrzebny do osiągnięcia 63% stopnia zmiany sygnału.
P3.5.2.3	Zakres sygnału AI1	0	1		0	379	0 = 0–10 V / 0–20 mA 1 = 2–10 V / 4–20 mA
P3.5.2.4	Niestandardowe minimum AI1	-160.00	160.00	%	0.00	380	Ustawienie min. zakresu niestandardowego, 20% = 4–20 mA/2–10 V
P3.5.2.5	Niestandardowe minimum AI1	-160.00	160.00	%	100.00	381	Ustawienie maks. zakresu niestandardowego.
P3.5.2.6	Inwersja sygnału AI1	0	1		0	387	0 = normalny 1 = sygnał odwrócony
P3.5.2.7	Wybór sygnału AI2				AnIN SlotA.2	388	Patrz P3.5.2.1.
P3.5.2.8	Czas filtrowania AI2	0.0	300.0	s	1.0	389	Patrz P3.5.2.2.
P3.5.2.9	Zakres sygnału AI2	0	1		1	390	Patrz P3.5.2.3.
P3.5.2.10	Niestandardowe minimum AI1	-160.00	160.00	%	0.00	391	Patrz P3.5.2.4.
P3.5.2.11	Niestandardowe minimum AI1	-160.00	160.00	%	100.00	392	Patrz P3.5.2.5.
P3.5.2.12	Inwersja sygnału AI2	0	1		0	398	Patrz P3.5.2.6.
P3.5.2.13	Wybór sygnału AI3				AnIN Slot0.1	141	Patrz P3.5.2.1.

Tabela 15: Ustawienia wejść analogowych

Indeks	Ukrywanie	AI1	AI1	Jednos tka	Domyślne	ID	Opis
P3.5.2.14	AI3 st czas filt	0.0	300.0	s	1.0	142	Patrz P3.5.2.2.
P3.5.2.15	Zakres sygnału AI3	0	1		0	143	Patrz P3.5.2.3.
P3.5.2.16	Niestandardowe minimum AI1	-160.00	160.00	%	0.00	144	Patrz P3.5.2.4.
P3.5.2.17	Niestandardowe minimum AI1	-160.00	160.00	%	100.00	145	Patrz P3.5.2.5.
P3.5.2.18	Inwersja sygnału AI3	0	1		0	151	Patrz P3.5.2.6.
P3.5.2.19	Wybór sygnału AI4				AnIN Slot0.1	152	Patrz P3.5.2.1.
P3.5.2.20	AI4 st czas filt	0.0	300.0	s	1.0	153	Patrz P3.5.2.2.
P3.5.2.21	Zakres sygnału AI4	0	1		0	154	Patrz P3.5.2.3.
P3.5.2.22	Niestandardowe minimum AI1	-160.00	160.00	%	0.00	155	Patrz P3.5.2.4.
P3.5.2.23	Niestandardowe minimum AI1	-160.00	160.00	%	100.00	156	Patrz P3.5.2.5.
P3.5.2.24	Inwersja sygnału AI4	0	1		0	162	Patrz P3.5.2.6.
P3.5.2.25	Wybór sygnału AI5				AnIN Slot0.1	188	Patrz P3.5.2.1.
P3.5.2.26	AI5 st czas filt	0.0	300.0	s	1.0	189	Patrz P3.5.2.2.
P3.5.2.27	Zakres sygnału AI5	0	1		0	190	Patrz P3.5.2.3.
P3.5.2.28	Niestandardowe minimum AI1	-160.00	160.00	%	0.00	191	Patrz P3.5.2.4.
P3.5.2.29	Niestandardowe minimum AI1	-160.00	160.00	%	100.00	192	Patrz P3.5.2.5.
P3.5.2.30	Inwersja sygnału AI5	0	1		0	198	Patrz P3.5.2.6.
P3.5.2.31	Wybór sygnału AI6				AnIN Slot0.1	199	Patrz P3.5.2.1.
P3.5.2.32	AI6 st czas filt	0.0	300.0	s	1.0	200	Patrz P3.5.2.2.
P3.5.2.33	Zakres sygnału AI6	0	1		0	201	Patrz P3.5.2.3.
P3.5.2.34	Niestandardowe minimum AI1	-160.00	160.00	%	0.00	202	Patrz P3.5.2.4.
P3.5.2.35	Niestandardowe minimum AI1	-160.00	160.00	%	100.00	203	Patrz P3.5.2.5.

Tabela 15: Ustawienia wejść analogowych

Indeks	Ukrywanie	AI1	AI1	Jednos tka	Domyślne	ID	Opis
P3.5.2.36	Inwersja sygnału AI6	0	1		0	209	Patrz P3.5.2.6.

Tabela 16: Ustawienia wyjść cyfrowych na standardowej karcie we/wy



Indeks	Parametr	Min.	Maks.	Jednos tka	Domyśl nie	ID	Opis
P3.5.3.2.1 	Funkcja podstawowego R01	0	41		0	11001	<p>Wybór funkcji dla podstawowego przekaźnika R01</p> <p>0 = brak 1 = gotowość 2 = praca 3 = usterka 4 = UsterkaOdwrócona 5 = alarm 6 = do tyłu 7 = osiągnięto prędkość zadana 8 = aktywny regulator silnika 9 = prędkość zadawana 10 = sterowanie z panelu 11 = sterowanie WE/WY B 12 = monitorowanie limitu 1 13 = monitorowanie limitu 2 14 = sygnał startu 15 = zarezerwowane 16 = aktywacja trybu pożarowego 17 = sterowanie kanałem czasowym RTC 1 18 = sterowanie kanałem czasowym RTC 2 19 = sterowanie kanałem czasowym RTC 3 20 = Słowo sterujące magistrali B13 21 = słowo sterujące magistrali B14 22 = słowo sterujące magistrali B15 23 = PID 1 w trybie uśpienia 24 = zarezerwowane 25 = limity monitorowania PID1 26 = limity monitorowania PID2 27 = sterowanie silnikiem 1 28 = sterowanie silnikiem 2</p>

Tabela 16: Ustawienia wyjść cyfrowych na standardowej karcie we/wy

Indeks	Parametr	Min.	Maks.	Jednos tka	Domyśl nie	ID	Opis
P3.5.3.2.1 	Funkcja podstawowego R01	0	41		0	11001	29 = sterowanie silnikiem 3 30 = sterowanie silnikiem 4 31 = sterowanie silnikiem 5 32 = zarezerwowane 33 = zarezerwowane 34 = konserwacja, alarm 35 = konserwacja, usterka 36 = usterka termistora 37 = przetącznik silnika 38 = podgrzewanie 39 = wyzwolenie impulsu kWh 40 = wskaźnik pracy 41 = wybrane parametry Zestaw
P3.5.3.2.2	Opóźnienie włączenia podstawowego R01	0.00	320.00	s	0.00	11002	Opóźnienie włączenia przekaźnika.
P3.5.3.2.3	Opóźnienie wyłączenia podstawowego R01	0.00	320.00	s	0.00	11003	Opóźnienie wyłączenia przekaźnika.
P3.5.3.2.4	Funkcja podstawowego R02	0	39		3	11004	Patrz P3.5.3.2.1.
P3.5.3.2.5	Opóźnienie włączenia podstawowego R02	0.00	320.00	s	0.00	11005	Patrz P3.5.3.2.2.
P3.5.3.2.6	Opóźnienie wyłączenia podstawowego R02	0.00	320.00	s	0.00	11006	Patrz P3.5.3.2.3.
P3.5.3.2.7	Funkcja podstawowego R03	0	39		1	11007	Patrz P3.5.3.2.1. Niewidoczna, jeśli zainstalowano jedynie 2 przekaźniki wyjściowe.

WYJŚCIA CYFROWE GNIAZD ROZSZERZEŃ C, D I E

Wyświetlane są jedynie parametry wyjść na kartach opcjonalnych w gnieździe C, D i E. Opcje wyboru takie same jak w parametrze Funkcja podstawowego R01 (P3.5.3.2.1).

Ta grupa lub te parametry nie są widoczne, jeśli w gniazdach C, D lub E nie są dostępne wyjścia cyfrowe.

Tabela 17: Ustawienia wyjść analogowych standardowej karty we/wy

Indeks	Ukrywanie	AI1	AI1	Jednos tka	Domyślni e	ID	Opis
P3.5.4.1.1	Funkcja A01	0	Sprzę- żenie zwrotne PID		2	10050	0 = TEST 0% (nieuży- wany) 1 = TEST 100% 2 = częstotliwość wyj- ściowa (0-fmax) 3 = częstotliwość zada- wana (0-fmax) 4 = prędkość obrotowa silnika (0-znamionowa prędkość obrotowa sil- nika) 5 = prąd wyjściowy (0- Insilnik) 6 = moment obrotowy silnika (0-Tnsilnik) 7 = moc silnika (0- Pnsilnik) 8 = napięcie silnika (0- Unsilnik) 9 = napięcie w obwo- dzie prądu stałego (0- 1000 V) 10 = wyjście PID1 (0- 100%) 11 = wyjście PID2 (0- 100%) 12 = wejście danych procesowych 1 (0- 100%) 13 = wejście danych procesowych 2 (0- 100%) 14 = wejście danych procesowych 3 (0- 100%) 15 = wejście danych procesowych 4 (0- 100%) 16 = wejście danych procesowych 5 (0- 100%) 17 = wejście danych procesowych 6 (0- 100%) 18 = wejście danych procesowych 7 (0- 100%) 19 = wejście danych procesowych 8 (0- 100%)

Tabela 17: Ustawienia wyjść analogowych standardowej karty we/wy

Indeks	Ukrywanie	A11	A11	Jednos tka	Domyśl nie	ID	Opis
P3.5.4.1.1	Funkcja A01	0	Sprzę- żenie zwrotne PID		2	10050	W przypadku wejścia danych procesowych należy wprowadzić wartość bez przecinka oddzielającego wartość ułamkową, np. 5000 = 50,00%.
P3.5.4.1.2	Czas filtrowania A01	0.0	300.0	s	1.0	10051	Czas filtrowania analogowego sygnału wyjściowego. Patrz P3.5.2.2. 0 = brak filtrowania
P3.5.4.1.3	Minimalna wartość A01	0	1		0	10052	0 = 0 mA / 0 V 1 = 4 mA / 2 V Wybór typu sygnału (prądowy/napięciowy) za pomocą przełączników DIP. Skalowanie wyjścia analogowego odmienne niż w parametrze P3.5.4.1.4.
P3.5.4.1.4	Minimalna skala A01	Zmienny	Zmienny	Zmienn y	0.0	10053	Skala minimalna w jednostce procesowej. Zależy od wyboru funkcji A01.
P3.5.4.1.5	Maksymalna skala A01	Zmienny	Zmienny	Zmienn y	0.0	10054	Skala maksymalna w jednostce procesowej. Zależy od wyboru funkcji A01.

WYJŚCIA ANALOGOWE GNIAZD C, D I E

Wyświetlane są jedynie parametry istniejących wyjść w gnieździe C/D/E. Opcje wyboru są takie same jak w przypadku parametru podstawowego A01. Ta grupa lub te parametry nie są widoczne, jeśli w gniazdach C, D lub E nie są dostępne wyjścia cyfrowe.

5.6 GRUPA 3.6: MAPOWANIE DANYCH MAGISTRALI

Tabela 18: Mapowanie danych magistrali

Indeks	Parametr	Min.	Maks.	Jednos tka	Domyślni e	ID	Opis
P3.6.1	Wybór wyjścia danych 1 magistrali	0	35000		1	852	Wybór danych wysyłanych do magistrali z identyfikatorem parametru lub monitora. Dane są skalowane do formatu 16-bitowego bez znaku, zgodnie z formatem na panelu sterującym. Na przykład 25,5 na wyświetlaczu odpowiada liczbie 255.
P3.6.2	Wybór wyjścia danych 2 magistrali	0	35000		2	853	Wybór wyjścia danych procesu za pomocą identyfikatora parametru.
P3.6.3	Wybór wyjścia danych 3 magistrali	0	35000		45	854	Wybór wyjścia danych procesu za pomocą identyfikatora parametru.
P3.6.4	Wybór wyjścia danych 4 magistrali	0	35000		4	855	Wybór wyjścia danych procesu za pomocą identyfikatora parametru.
P3.6.5	Wybór wyjścia danych 5 magistrali	0	35000		5	856	Wybór wyjścia danych procesu za pomocą identyfikatora parametru.
P3.6.6	Wybór wyjścia danych 6 magistrali	0	35000		6	857	Wybór wyjścia danych procesu za pomocą identyfikatora parametru.
P3.6.7	Wybór wyjścia danych 7 magistrali	0	35000		7	858	Wybór wyjścia danych procesu za pomocą identyfikatora parametru.
P3.6.8	Wybór wyjścia danych 8 magistrali	0	35000		37	859	Wybór wyjścia danych procesu za pomocą identyfikatora parametru.

Tabela 19: Domyślne wartości wyjścia danych procesowych na magistrali

Dane	Wartość domyślna	Skala
Wyjście danych procesowych 1	Częstotliwość wyjściowa	0,01 Hz
Wyjście danych procesowych 2	Prędkość obrotowa silnika	1 obr./min
Wyjście danych procesowych 3	Prąd silnika	0,1 A
Wyjście danych procesowych 4	Moment obrotowy silnika	0.1%
Wyjście danych procesowych 5	Moc silnika	0.1%
Wyjście danych procesowych 6	Napięcie silnika	0,1 V
Wyjście danych procesowych 7	Napięcie w obwodzie prądu stałego	1 V
Wyjście danych procesowych 8	Kod ostatniej aktywnej usterki	1

Na przykład wartość 2500 dotycząca częstotliwości wyjściowej odpowiada wartości 25,00 Hz, ponieważ wartość skalowania to 0,01. Wszystkie wartości monitorowania, które podano w rozdziale 4.1 Grupa wartości monitorowanych mają przypisaną wartość skalowania.

5.7 GRUPA 3.7: CZĘSTOTLIWOŚCI ZABRONIONE

Tabela 20: Częstotliwości zabronione

Indeks	Ukrywanie	AI1	AI1	Jednos tka	Domyślne	ID	Opis
P3.7.1	Dolny limit zakresu zabronionej częstotliwości 1	-1.00	320.00	Hz	0.00	509	0 = nieużywany
P3.7.2	Górny limit zakresu zabronionej częstotliwości 1	0.00	320.00	Hz	0.00	510	0 = nieużywany
P3.7.3	Dolny limit zakresu zabronionej częstotliwości 2	0.00	320.00	Hz	0.00	511	0 = nieużywany
P3.7.4	Górny limit zakresu zabronionej częstotliwości 2	0.00	320.00	Hz	0.00	512	0 = nieużywany
P3.7.5	Dolny limit zakresu zabronionej częstotliwości 3	0.00	320.00	Hz	0.00	513	0 = nieużywany
P3.7.6	Górny limit zakresu zabronionej częstotliwości 3	0.00	320.00	Hz	0.00	514	0 = nieużywany
P3.7.7	Współczynnik skalowania czasu rampy	0.1	10.0	Razy	1.0	518	Mnożnik ustawionego czasu rampy między limitami zabronionych częstotliwości.

5.8 GRUPA 3.8: MONITOROWANIE LIMITÓW

Tabela 21: Ustawienia monitorowania limitów

Indeks	Ukrywanie	AI1	Maks.	Jednos tka	Domyśln ie	ID	Opis
P3.8.1	Wybór elementu monitorowania nr 1	0	7		0	1431	0 = częstotliwość wyjściowa 1 = częstotliwość zadana 2 = prąd silnika 3 = moment obrotowy silnika 4 = moc silnika 5 = napięcie na szynie prądu stałego 6 = wejście analogowe 1 7 = wejście analogowe 2
P3.8.2	Tryb monitorowania nr 1	0	2		0	1432	0 = nieużywany 1 = dolny limit monitorowania (wyjście aktywne powyżej limitu) 2 = górny limit monitorowania (wyjście aktywne poniżej limitu)
P3.8.3	Limit monitorowania nr 1	-200.00	200.00	Zmienny	25.00	1433	Limit monitorowania dla ustawionego elementu. Jednostka jest wyświetlana automatycznie.
P3.8.4	Histereza limitu monitorowania nr 1	-200.00	200.00	Zmienny	5.00	1434	Histereza limitu monitorowania dla ustawionego elementu. Jednostka jest ustawiana automatycznie.
P3.8.5	Wybór elementu monitorowania nr 2	0	7		1	1435	Patrz P3.8.1.
P3.8.6	Tryb monitorowania nr 2	0	2		0	1436	Patrz P3.8.2.
P3.8.7	Limit monitorowania nr 2	-200.00	200.00	Zmienny	40.00	1437	Patrz P3.8.3.
P3.8.8	Histereza limitu monitorowania nr 2	-200.00	200.00	Zmienny	5.00	1438	Patrz P3.8.4.

5.9 GRUPA 3.9: ZABEZPIECZENIA

Tabela 22: Ustawienia zabezpieczeń

Indeks	Ukrywanie	AI1	AI1	Jednos tka	Domyślni e	ID	Opis
P3.9.1	Odpowiedź na usterkę zbyt niskiej wartości na wejściu analogowym	0	4		0	700	0 = brak reakcji 1 = alarm 2 = alarm, ustaw zadaną częstotliwość usterki (P3.3.19) 3 = usterka (zatrzymaj zgodnie z trybem stopu) 4 = usterka (zatrzymaj wybiegiem)
P3.9.2 	Odpowiedź na usterkę zewnętrzną	0	3		2	701	0 = brak reakcji 1 = alarm 2 = usterka (zatrzymaj zgodnie z trybem stopu) 3 = usterka (zatrzymaj wybiegiem)
P3.9.3	Odpowiedź na usterkę fazy napięcia wejściowego	0	1		0	730	Wybierz konfigurację fazy zasilania. Kontrola faz napięcia wejściowego zapewnia w przybliżeniu jednakowy prąd faz napięcia wejściowego przemiennika częstotliwości. 0 = pomoc w fazie 3 1 = pomoc w fazie 1
P3.9.4	Usterka zbyt niskiego napięcia	0	1		0	727	0 = usterka zapisana w historii 1 = usterka niezapisana w historii
P3.9.5	Odpowiedź na usterkę fazy wyjściowej	0	3		2	702	Patrz P3.9.2.
P3.9.6	Zabezpieczenie termiczne silnika	0	3		2	704	Patrz P3.9.2.
P3.9.7	współczynnik temperatury otoczenia silnika	-20.0	100.0	°C	40.0	705	Temperatura otoczenia w °C.

Tabela 22: Ustawienia zabezpieczeń

Indeks	Ukrywanie	AI1	AI1	Jednos tka	Domyśl ne	ID	Opis
P3.9.8 	Chtodzenie silnika przy prędkości zerowej	5.0	150.0	%	60.0	706	Określa współczynnik chłodzenia przy prędkości zerowej w odniesieniu do punktu, gdy silnik pracuje przy prędkości znamionowej bez chłodzenia zewnętrznego.
P3.9.9 	Stała czasowa ciepła silnika	1	200	min	Zmienny	707	Stała czasowa jest to czas, w ciągu którego obliczeniowy model cieplny osiąga 63% swojej wartości końcowej.
P3.9.10 	Obciążalność cieplna silnika	0	150	%	100	708	
P3.9.11	Usterka utyku silnika	0	3		0	709	Patrz P3.9.2.
P3.9.12 	Prąd utyku	0.00	2*I _H	A	I _H	710	Aby wystąpił utyk, prąd musi przekroczyć ten limit.
P3.9.13 	Limit czasu utyku	1.00	120.00	s	15.00	711	Jest to maksymalny czas stanu utyku.
P3.9.14	Limit częstotliwości utyku	1.00	P3.3.2	Hz	25.00	712	Aby wystąpił utyk, częstotliwość wyjściowa musi pozostać poniżej tego limitu przez czas ustawiony w parametrze P3.9.13 Limit czasu utyku.
P3.9.15	Usterka niedociążenia (pęknięty pasek/ sucha pompa)	0	3		0	713	Patrz P3.9.2.
P3.9.16 	Zabezpieczenie przed niedociążeniem: obciążenie w obszarze osłabienia pola	10.0	150.0	%	50.0	714	Określa wartość minimalnego dopuszczalnego momentu obrotowego, gdy częstotliwość wyjściowa jest powyżej punktu osłabienia pola.

Tabela 22: Ustawienia zabezpieczeń

Indeks	Ukrywanie	AI1	AI1	Jednos tka	Domyślne	ID	Opis
P3.9.17	Zabezpieczenie przed niedociążeniem: obciążenie przy zerowej częstotliwości	5.0	150.0	%	10.0	715	Określa wartość minimalnego dopuszczalnego momentu obrotowego dla częstotliwości zerowej. W przypadku zmiany wartości parametru P3.1.1.4 zostanie automatycznie przywrócona wartość domyślna tego parametru.
P3.9.18	Zabezpieczenie przed niedociążeniem: Limit czasu	2.00	600.00	s	20.00	716	Jest to maksymalny czas stanu niedociążenia.
P3.9.19	Odpowiedź na usterkę komunikacji magistrali	0	4		3	733	Patrz P3.9.1.
P3.9.20	Usterka komunikacji gniazda	0	3		2	734	Patrz P3.9.2.
P3.9.21	Usterka termistora	0	3		0	732	Patrz P3.9.2.
P3.9.22	Odpowiedź na usterkę monitorowania PID1	0	3		2	749	Patrz P3.9.2.
P3.9.23	Odpowiedź na usterkę monitorowania PID2	0	3		2	757	Patrz P3.9.2.
P3.9.25	Sygnal usterki temperatury	0	3		Nie używane	739	Służy do wyboru sygnałów informujących o alarmie i usterce.
P3.9.26	Limit temperatury do wyzwolenia alarmu	-30.0	200		130.0	741	Temperatura powodująca wyświetlanie alarmu.
P3.9.27	Limit usterki temperatury	-30.0	200		155.0	742	Temperatura powodująca wyświetlanie informacji o usterce.

Tabela 22: Ustawienia zabezpieczeń

Indeks	Ukrywanie	AI1	AI1	Jednos tka	Domyślne	ID	Opis
P3.9.28	Reakcja na usterkę temperatury	0	3		Usterka	740	Informacja o usterce będąca odpowiedzią na usterkę temperatury. 0 = brak reakcji 1 = alarm 2 = usterka (zatrzymaj zgodnie z trybem stopu) 3 = usterka (zatrzymaj wybiegiem)
P3.9.29 * 	Odpowiedź na usterkę bezpiecznego wyłączenia momentu (STO)	0	2		2	775	0 = brak reakcji 1 = alarm 2 = usterka (zatrzymaj wybiegiem)

*) Ten parametr nie jest widoczny, jeśli napęd nie obsługuje funkcjonalności bezpiecznego wyłączenia momentu obrotowego.

5.10 GRUPA 3.10: AUTOMATYCZNE WZNOWIENIE PRACY

Tabela 23: Ustawienia automatycznego wznawiania pracy

Indeks	Parametr	Min.	Maks.	Jednos tka	Domyśl ni e	ID	Opis
P3.10.1 	Automatyczne wznawienie pracy	0	1		1	731	0 = wyłączony 1 = włączony
P3.10.2	Funkcja ponownego startu	0	1		1	719	Wybór trybu startu dla automatycznego resetowania. 0 = start „w biegu” 1 = zgodnie z P3.2.4.
P3.10.3 	Czas zwłoki	0.10	10000.00	s	0.50	717	Czas zwłoki przed pierwszą próbą resetowania.
P3.10.4 	Czas próby	0.00	10000.00	s	60.00	718	Jeśli upłynął czas próby, a usterka nadal jest aktywna, napęd wyłączy się.
P3.10.5 	Liczba prób	1	10		4	759	Całkowita liczba prób. Typ usterki nie ma żadnego wpływu. Jeśli napęd nie wyzeruje się po tej liczbie prób i ustalonym czasie, zostanie wyświetlona usterka.
P3.10.6	Automatyczne wznawianie: Za niskie nap.	0	1		1	720	Dozwolone automatyczne wznawianie? 0 = nie 1 = tak
P3.10.7	Automatyczne wznawianie: Przekroczenie dopuszczalnej wartości napięcia	0	1		1	721	Dozwolone automatyczne wznawianie? 0 = nie 1 = tak
P3.10.8	Automatyczne wznawianie: Przekroczenie dopuszczalnej wartości prądu	0	1		1	722	Dozwolone automatyczne wznawianie? 0 = nie 1 = tak

Tabela 23: Ustawienia automatycznego wznawiania pracy

Indeks	Parametr	Min.	Maks.	Jednostka	Domyślne	ID	Opis
P3.10.9	Automatyczne wznawianie: Niskie AI	0	1		1	723	Dozwolone automatyczne wznawianie? 0 = nie 1 = tak
P3.10.10	Automatyczne wznawianie: Przegrzanie modułu	0	1		1	724	Dozwolone automatyczne wznawianie? 0 = nie 1 = tak
P3.10.11	Automatyczne wznawianie: Przegrzanie silnika	0	1		1	725	Dozwolone automatyczne wznawianie? 0 = nie 1 = tak
P3.10.12	Automatyczne wznawianie: Usterka zewnętrzna	0	1		0	726	Dozwolone automatyczne wznawianie? 0 = nie 1 = tak
P3.10.13	Automatyczne wznawianie: Usterka niedociążenia	0	1		0	738	Dozwolone automatyczne wznawianie? 0 = nie 1 = tak
P3.10.14	Monitorowanie PID	Nie	Tak		Nie	15538	Dozwolone automatyczne wznawianie? 0 = nie 1 = tak

5.11 GRUPA 3.11: FUNKCJE STEROWANIA CZASOWEGO

Tabela 24: 3.11.1 Przedział czasu 1

Indeks	Ukrywanie	AI1	AI1	Jednos tka	Domyślni e	ID	Opis
P3.11.1.1	Czas włączenia	00:00:00	23:59:59	gg:mm: ss	00:00:00	1464	Czas włączenia
P3.11.1.2	Czas wyłączenia	00:00:00	23:59:59	gg:mm: ss	00:00:00	1465	Czas wyłączenia
P3.11.1.3	Od dnia	0	6		0	1466	Dzień tygodnia, w którym funkcja jest uaktywniana. 0 = niedziela 1 = poniedziałek 2 = wtorek 3 = środa 4 = czwartek 5 = piątek 6 = sobota
P3.11.1.4	Do dnia	0	6		0	1467	Dzień tygodnia, w którym funkcja jest wyłączana. 0 = niedziela 1 = poniedziałek 2 = wtorek 3 = środa 4 = czwartek 5 = piątek 6 = sobota
P3.11.1.5	Przypisz do kanału				0	1468	Wybór kanału czasowego. Wybór pola wyboru 0 = nieużywany 1 = kanał czasowy 1 2 = kanał czasowy 2 3 = kanał czasowy 3

Tabela 25: 3.11.2 Przedział czasu 2

Indeks	Ukrywanie	AI1	AI1	Jednos tka	Domyślni e	ID	Opis
P3.11.2.1	Czas włączenia	00:00:00	23:59:59	gg:mm: ss	00:00:00	1469	Patrz Przedział czasu 1.
P3.11.2.2	Czas wyłączenia	00:00:00	23:59:59	gg:mm: ss	00:00:00	1470	Patrz Przedział czasu 1.
P3.11.2.3	Od dnia	0	6		0	1471	Patrz Przedział czasu 1.
P3.11.2.4	Do dnia	0	6		0	1472	Patrz Przedział czasu 1.
P3.11.2.5	Przypisz do kanału	0	3		0	1473	Patrz Przedział czasu 1.

Tabela 26: 3.11.3 Przedział czasu 3

Indeks	Ukrywanie	AI1	AI1	Jednos tka	Domyślni e	ID	Opis
P3.11.3.1	Czas włączenia	00:00:00	23:59:59	gg:mm: ss	00:00:00	1474	Patrz Przedział czasu 1.
P3.11.3.2	Czas wyłączenia	00:00:00	23:59:59	gg:mm: ss	00:00:00	1475	Patrz Przedział czasu 1.
P3.11.3.3	Od dnia	0	6		0	1476	Patrz Przedział czasu 1.
P3.11.3.4	Do dnia	0	6		0	1477	Patrz Przedział czasu 1.
P3.11.3.5	Przypisz do kanału	0	3		0	1478	Patrz Przedział czasu 1.

Tabela 27: 3.11.4 Przedział czasu 4

Indeks	Ukrywanie	AI1	AI1	Jednos tka	Domyślni e	ID	Opis
P3.11.4.1	Czas włączenia	00:00:00	23:59:59	gg:mm: ss	00:00:00	1479	Patrz Przedział czasu 1.
P3.11.4.2	Czas wyłączenia	00:00:00	23:59:59	gg:mm: ss	00:00:00	1480	Patrz Przedział czasu 1.
P3.11.4.3	Od dnia	0	6		0	1481	Patrz Przedział czasu 1.
P3.11.4.4	Do dnia	0	6		0	1482	Patrz Przedział czasu 1.
P3.11.4.5	Przypisz do kanału	0	3		3	1483	Patrz Przedział czasu 1.

Tabela 28: 3.11.5 Przedział czasu 5

Indeks	Ukrywanie	AI1	AI1	Jednos tka	Domyślni e	ID	Opis
P3.11.5.1	Czas włączenia	00:00:00	23:59:59	gg:mm: ss	00:00:00	1484	Patrz Przedział czasu 1.
P3.11.5.2	Czas wyłączenia	00:00:00	23:59:59	gg:mm: ss	00:00:00	1485	Patrz Przedział czasu 1.
P3.11.5.3	Od dnia	0	6		0	1486	Patrz Przedział czasu 1.
P3.11.5.4	Do dnia	0	6		0	1487	Patrz Przedział czasu 1.
P3.11.5.5	Przypisz do kanału	0	3		0	1488	Patrz Przedział czasu 1.

Tabela 29: 3.11.6 Sterowanie czasowe 1

Indeks	Ukrywanie	AI1	AI1	Jednos tka	Domyślni e	ID	Opis
P3.11.6.1	Czas pracy	0	72000	s	0	1489	Czas pracy regulatora czasowego uaktywnionego z wejścia cyfrowego.
P3.11.6.2	Przypisz do kanału	0	3		0	1490	Wybór kanału czasowego. Wybór pola wyboru 0 = nieużywany 1 = kanał czasowy 1 2 = kanał czasowy 2 3 = kanał czasowy 3
P3.11.6.3	Tryb	TOFF	TON		TOFF	15527	Wybierz, jeśli sterowanie czasowe działa z opóźnieniem włączenia lub wyłączenia.

Tabela 30: 3.11.7 Sterowanie czasowe 2

Indeks	Ukrywanie	AI1	AI1	Jednos tka	Domyślni e	ID	Opis
P3.11.7.1	Czas pracy	0	72000	s	0	1491	Patrz Sterowanie czasowe 1.
P3.11.7.2	Przypisz do kanału	0	3		0	1492	Patrz Sterowanie czasowe 1.
P3.11.7.3	Tryb	TOFF	TON		TOFF	15528	Patrz Sterowanie czasowe 1.

Tabela 31: 3.11.8 Sterowanie czasowe 3

Indeks	Ukrywanie	AI1	AI1	Jednos tka	Domyślni e	ID	Opis
P3.11.8.1	Czas pracy	0	72000	s	0	1493	Patrz Sterowanie czasowe 1.
P3.11.8.2	Przypisz do kanału	0	3		0	1494	Patrz Sterowanie czasowe 1.
P3.11.8.3	Sterowanie czasowe 3	TOFF	TON		TOFF	15523	Patrz Sterowanie czasowe 1.

5.12 GRUPA 3.12: REGULATOR PID 1

Tabela 32: Podstawowe ustawienia regulatora PID 1

Indeks	Ukrywanie	AI1	AI1	Jednos tka	Domyśl nie	ID	Opis
P3.12.1.1	Wzmocnienie PID	0.00	1000.00	%	100.00	118	Jeśli wartość parametru zostanie ustawiona na 100%, zmiana wartości uchybu o 10% powoduje zmianę wyjścia regulatora o 10%.
P3.12.1.2	Czas całkowania PID	0.00	600.00	s	1.00	119	Jeśli ten parametr zostanie ustawiony na 1,00 s, zmiana wartości uchybu o 10% powoduje zmianę wyjścia regulatora o 10,00%/s.
P3.12.1.3	Czas różniczkowania PID	0.00	100.00	s	0.00	132	Jeśli ten parametr zostanie ustawiony na 1,00 s, zmiana wartości uchybu o 10% w trakcie 1,00 s powoduje zmianę wyjścia regulatora o 10,00%.
P3.12.1.4	Wybór jednostki procesowej	1	40		1	1036	Wybór jednostki wartości rzeczywistej.
P3.12.1.5	Wartość minimalna jednostki procesowej	Zmienny	Zmienny	Zmienny	0	1033	
P3.12.1.6	Wartość maksymalna jednostki procesowej	Zmienny	Zmienny	Zmienny	100	1034	
P3.12.1.7	Miejsca dziesiętne jednostki procesowej	0	4		2	1035	Liczba miejsc dziesiętnych wartości jednostki procesowej.
P3.13.1.8	Inwersja uchybu	0	1		0	340	0 = normalny (sprężenie zwrotne < wartość zadana -> zwiększenie wyjścia PID) 1 = odwrócony (sprężenie zwrotne < wartość zadana -> zmniejszenie wyjścia PID)

Tabela 32: Podstawowe ustawienia regulatora PID 1



Indeks	Ukrywanie	A11	A11	Jednos tka	Domyśl nie	ID	Opis
P3.13.1.9 	Histereza strefy martwej	Zmienny	Zmienny	Zmienn y	0	1056	Strefa martwa wokół wartości zadanej w jednostkach procesowych. Jeśli sprzężenie zwrotne pozostanie w strefie martwej przez ustalony czas, wyjście PID zostanie zablokowane.
P3.12.1.10 	Opóźnienie strefy martwej	0.00	320.00	s	0.00	1057	Jeśli sprzężenie zwrotne pozostanie w strefie martwej przez ustalony czas, wyjście zostanie zablokowane.

Tabela 33: Ustawienia wartości zadanych

Indeks	Ukrywanie	A11	A11	Jednos tka	Domyśl nie	ID	Opis
P3.12.2.1	Wartość zadana z panelu 1	Zmienny	Zmienny	Zmienn y	0	167	
P3.12.2.2	Wartość zadana z panelu 2	Zmienny	Zmienny	Zmienn y	0	168	
P3.12.2.3	Rampa dla wartości zadanej	0.00	300.0	s	0.00	1068	Określa czas narastania i opadania rampy dla zmian wartości zadanej. Jest to czas przejścia od wartości minimalnej do maksymalnej.

Tabela 33: Ustawienia wartości zadanych

Indeks	Ukrywanie	A11	A11	Jednos tka	Domyśl nie	ID	Opis
P3.12.2.4	Wybór źródła wartości zadanej 1	0	16		1	332	<p>0 = nieużywany 1 = wartość zadana z panelu 1 2 = wartość zadana z panelu 2 3 = A11 4 = A12 5 = A13 6 = A14 7 = A15 8 = A16 9 = wejście danych procesowych 1 10 = wejście danych procesowych 2 11 = wejście danych procesowych 3 12 = wejście danych procesowych 4 13 = wejście danych procesowych 5 14 = wejście danych procesowych 6 15 = wejście danych procesowych 7 16 = wejście danych procesowych 8</p> <p>Wejścia analogowe i wejścia danych procesowych są obsługiwane jako wartości procentowe (0,00–100,00%) i skalowane zgodnie z minimum i maksimum wartości zadanej.</p> <p>Wartości wejścia danych procesowych są określane z dokładnością do dwóch miejsc dziesiętnych.</p>
P3.12.2.5	Wartość zadana 1 – minimum	-200.00	200.00	%	0.00	1069	Wartość minimalna przy minimalnej wartości sygnału analogowego.
P3.12.2.6	Wartość zadana 1 – maksimum	-200.00	200.00	%	100.00	1070	Wartość maksymalna przy maksymalnej wartości sygnału analogowego.

Tabela 33: Ustawienia wartości zadanych



Indeks	Ukrywanie	A11	A11	Jednos tka	Domyśl nie	ID	Opis
P3.12.2.7 	Limit częstotliwości uśpienia 1	0.00	320.00	Hz	0.00	1016	Napęd przechodzi w tryb uśpienia, gdy częstotliwość wyjściowa utrzymuje się poniżej tego limitu przez czas dłuższy niż określony za pomocą parametru Opóźnienie uśpienia.
P3.12.2.8 	Opóźnienie uśpienia 1	0	3000	s	0	1017	Minimalny czas, przez który częstotliwość powinna pozostawać poniżej poziomu uśpienia przed zatrzymaniem napędu.
P3.12.2.9 	Poziom budzenia 1	0.01	100	x	0	1018	Jeśli regulator PID znajduje się w trybie uśpienia, uruchamia napęd i reguluje to, kiedy znajduje się w stanie poniżej tego poziomu. Poziom bezwzględny lub względny wobec wartości zadanej jest ustalony w oparciu o parametr Tryb budzenia.
P3.12.2.10	Wartość zadana 1 Tryb budzenia	0	1		0	15539	Wybór działania parametru P3.12.2.9. 0 = poziom bezwzględny 1 = względna wartość zadana
P3.12.2.11	Wzmocnienie wartości zadanej 1	-2.0	2.0	x	1.0	1071	Wartość zadaną można wzmocnić za pomocą wejścia cyfrowego.
P3.12.2.12	Wybór źródła wartości zadanej 2	0	16		2	431	Patrz P3.12.2.4.
P3.12.2.13	Wartość zadana 2 – minimum	-200.00	200.00	%	0.00	1073	Wartość minimalna przy minimalnej wartości sygnału analogowego.
P3.12.2.14	Wartość zadana 2 – maksimum	-200.00	200.00	%	100.00	1074	Wartość maksymalna przy maksymalnej wartości sygnału analogowego.
P3.12.2.15	Limit częstotliwości uśpienia 2	0.00	320.00	Hz	0.00	1075	Patrz P3.12.2.7.

Tabela 33: Ustawienia wartości zadanych

Indeks	Ukrywanie	A11	A11	Jednos tka	Domyśl nie	ID	Opis
P3.12.2.16	Opóźnienie uśpienia 2	0	3000	s	0	1076	Patrz P3.12.2.8.
P3.12.2.17	Poziom budzenia 2			Zmienn y	0.0000	1077	Patrz P3.12.2.8.
P3.12.2.18	Wartość zadana 2 Tryb budzenia	0	1		0	15540	Wybór działania para- metru P3.12.2.17. 0 = poziom bezwzględny 1 = względna wartość zadana
P3.12.2.19	Wzmocnienie war- tości zadanej 2	-2.0	2.0	x	1.0	1078	Patrz P3.12.2.11.

Tabela 34: Ustawienia sprzężenia zwrotnego

Indeks	Ukrywanie	AI1	AI1	Jednos tka	Domyśl nie	ID	Opis
P3.12.3.1	Funkcja sprzężenia zwrotnego	1	9		1	333	1 = używane tylko źródło 1 2 = PIERW(źródło 1); (przepływ = stała x PIERW(ciśnienie)) 3= PIERW(źródło 1 - źródło 2) 4 = PIERW(źródło 1) + PIERW(źródło 2) 5 = źródło 1 + źródło 2 6 = źródło 1 - źródło 2 7= MIN(źródło 1, źródło 2) 8= MAKS(źródło 1, źródło 2) 9 = ŚREDNIA(źródło 1, źródło 2)
P3.12.3.2	Wzmocnienie funkcji sprzężenia zwrot- nego	-1000.0	1000.0	%	100.0	1058	Używane na przykład z wartością 2 w funkcji sprzężenia zwrotnego.

Tabela 34: Ustawienia sprzężenia zwrotnego

Indeks	Ukrywanie	AI1	AI1	Jednos tka	Domyśl nie	ID	Opis
P3.12.3.3	Wybór źródła sprzężenia zwrotnego 1	0	14		2	334	<p>0 = nieużywany 1 = AI1 2 = AI2 3 = AI3 4 = AI4 5 = AI5 6 = AI6 7 = wejście danych procesowych 1 8 = wejście danych procesowych 2 9 = wejście danych procesowych 3 10 = wejście danych procesowych 4 11 = wejście danych procesowych 5 12 = wejście danych procesowych 6 13 = wejście danych procesowych 7 14 = wejście danych procesowych 8</p> <p>Wejścia analogowe i wejścia danych procesowych są wyświetlane jako wartości procentowe (0,00–100,00%) i skalowane według minimum i maksimum wartości zadanej.</p> <p>WSKAZÓWKA!</p> <p>Sygnały wejściowe danych procesowych są określone z dokładnością do dwóch miejsc dziesiętnych. Jeśli zostaną wybrane wejścia temperaturowe, należy tak ustawić wartości parametrów P3.13.1.7 Wartość minimalna jednostki procesowej i P3.13.1.8 Wartość maksymalna jednostki procesowej, aby pasowały do skali karty pomiaru temperatury:</p> <p>MinJednostProc = -50°C MaksJednostProc = 200°C</p>

Tabela 34: Ustawienia sprzężenia zwrotnego

Indeks	Ukrywanie	AI1	AI1	Jednos tka	Domyśl nie	ID	Opis
P3.12.3.4	Sprzężenie zwrotne 1 - minimum	-200.00	200.00	%	0.00	336	Wartość minimalna przy minimalnej wartości sygnału analogowego.
P3.12.3.5	Sprzężenie zwrotne 1 - maksimum	-200.00	200.00	%	100.00	337	Wartość maksymalna przy maksymalnej wartości sygnału analogowego.
P3.12.3.6	Wybór źródła sprzężenia zwrotnego 2	0	14		0	335	Patrz P3.12.3.3.
P3.12.3.7	Sprzężenie zwrotne 2 - minimum	-200.00	200.00	%	0.00	338	Wartość minimalna przy minimalnej wartości sygnału analogowego.
M3.12.3.8	Sprzężenie zwrotne 2 - maksimum	-200.00	200.00	%	100.00	339	Wartość maksymalna przy maksymalnej wartości sygnału analogowego.

Tabela 35: Ustawienia sprzężenia wyprzedzającego

Indeks	Ukrywanie	AI1	AI1	Jednos tka	Domyślni e	ID	Opis
P3.12.4.1 	Funkcja sprzężenia wyprzedzającego	1	9		1	1059	Patrz P3.12.3.1.
P3.12.4.2	Wzmocnienie funkcji sprzężenia wyprzedzającego	-1000	1000	%	100.0	1060	Patrz P3.12.3.2.
P3.12.4.3	Wybór źródła sprzężenia wyprzedzającego 1	0	14		0	1061	Patrz P3.12.3.3.
P3.12.4.4	Sprzężenie wyprzedzające 1 – minimum	-200.00	200.00	%	0.00	1062	Patrz P3.12.3.4.
P3.12.4.5	Sprzężenie wyprzedzające 1 – maksimum	-200.00	200.00	%	100.00	1063	Patrz P3.12.3.5.
P3.12.4.6	Wybór źródła sprzężenia wyprzedzającego 2	0	14		0	1064	Patrz P3.12.3.6.
P3.12.4.7	Sprzężenie wyprzedzające 2 – min.	-200.00	200.00	%	0.00	1065	Patrz P3.12.3.7.
P3.12.4.8	Sprzężenie wyprzedzające 2 – maks.	-200.00	200.00	%	100.00	1066	Patrz M3.12.3.8.

Tabela 36: Parametry monitorowania procesu



Indeks	Ukrywanie	AI1	AI1	Jednos tka	Domyślni e	ID	Opis
P3.12.5.1 	Włącz monitorowa- nie procesu	0	1		0	735	0 = wyłączony 1 = włączony
P3.12.5.2	Górny limit	Zmienny	Zmienny	Zmienn y	Zmienny	736	Monitorowanie górnej wartości rzeczywistej/ wartości procesowej.
P3.12.5.3	Dolny limit	Zmienny	Zmienny	Zmienn y	Zmienny	758	Monitorowanie dolnej wartości rzeczywistej/ wartości procesowej.
P3.12.5.4	Opóźnienie	0	30000	s	0	737	Jeśli w tym okresie nie zostanie osiągnięta wartość docelowa, pojawi się usterka lub alarm.

Tabela 37: Parametry kompensacji spadku ciśnienia

Indeks	Ukrywanie	AI1	AI1	Jednos tka	Domyślni e	ID	Opis
P3.12.6.1 	Włącz wartość zadaną 1	0	1		0	1189	Włączenie kompensacji spadku ciśnienia dla wartości zadanej 1. 0 = wyłączony 1 = włączony
P3.12.6.2 	Maks. kompensacja wartości zadanej 1	Zmienny	Zmienny	Zmienn y	Zmienny	1190	Wartość dodawana proporcjonalnie do częstotliwości. Kom- pensacja wartości zadanej = maksymalna kompensacja * (częs- totliwość wyjściowa- częstotliwość mini- malna)/(częstotliwość maksymalna-częstotli- wość minimalna).
P3.12.6.3	Włącz wartość zadaną 2	0	1		0	1191	Patrz P3.12.6.1.
P3.12.6.4	Maks. kompensacja wartości zadanej 2	Zmienny	Zmienny	Zmienn y	Zmienny	1192	Patrz P3.12.6.2.

5.13 GRUPA 3.13: REGULATOR PID 2

Tabela 38: Parametry podstawowe

Indeks	Ukrywanie	AI1	AI1	Jednos tka	Domyśl nie	ID	Opis
P3.13.1.1	Włącz zadaw PID	0	1		0	1630	0 = wyłączony 1 = włączony
P3.13.1.2	Wyjście w stop	0.0	100.0	%	0.0	1100	Wartość wyjściowa regulatora PID jako procent jego maksymalnej wartości wyjściowej w przypadku zatrzymania za pomocą wyjścia cyfrowego.
P3.13.1.3	Wzmocnienie PID	0.00	1000.00	%	100.00	1631	
P3.13.1.4	Czas całkowania PID	0.00	600.00	s	1.00	1632	
P3.13.1.5	Czas różniczkowania PID	0.00	100.00	s	0.00	1633	
P3.13.1.6	Wybór jednostki procesowej	0	40		0	1635	
P3.13.1.7	Wartość minimalna jednostki procesowej	Zmienny	Zmienny	Zmienn y	0	1664	
P3.13.1.8	Wartość maksymalna jednostki procesowej	Zmienny	Zmienny	Zmienn y	100	1665	
P3.13.1.9	Miejsca dziesiętne jednostki procesowej	0	4		2	1666	
P3.13.1.10	Inwersja uchybu	0	1		0	1636	
P3.13.1.11	Histeresa strefy martwej	Zmienny	Zmienny	Zmienn y	0.0	1637	
P3.13.1.12	Opóźnienie strefy martwej	0.00	320.00	s	0.00	1638	

Tabela 39: Wartości zadane

Indeks	Ukrywanie	A11	A11	Jednos tka	Domyśl nie	ID	Opis
P3.13.2.1	Wartość zadana z panelu 1	0.00	100.00	Zmienn y	0.00	1640	
P3.13.2.2	Wartość zadana z panelu 2	0.00	100.00	Zmienn y	0.00	1641	
P3.13.2.3	Rampa dla wartości zadanej	0.00	300.00	s	0.00	1642	
P3.13.2.4	Wybór źródła wartości zadanej 1	0	16		1	1643	<p>0 = nieużywany 1 = wartość zadana z panelu 1 2 = wartość zadana z panelu 2 3 = A11 4 = A12 5 = A13 6 = A14 7 = A15 8 = A16 9 = wejście danych procesowych 1 10 = wejście danych procesowych 2 11 = wejście danych procesowych 3 12 = wejście danych procesowych 4 13 = wejście danych procesowych 5 14 = wejście danych procesowych 6 15 = wejście danych procesowych 7 16 = wejście danych procesowych 8</p> <p>Wejścia analogowe i wejścia danych procesowych są wyświetlane jako wartości procentowe (0,00–100,00%) i skalowane według minimum i maksimum wartości zadanej.</p>

Tabela 39: Wartości zadane

Indeks	Ukrywanie	AI1	AI1	Jednos tka	Domyśl nie	ID	Opis
P3.13.2.4	Wybór źródła wartości zadanej 1	0	16		1	1643	<p>WSKAZÓWKA!</p> <p>Sygnaty wejściowe danych procesowych są określane z dokładnością do dwóch miejsc dziesiętnych.</p> <p>Jeśli zostaną wybrane wejścia temperaturowe, należy tak ustawić wartości parametrów P3.14.1.8 Wartość minimalna jednostki procesowej i P3.14.1.9 Wartość maksymalna jednostki procesowej, aby pasowały do skali karty pomiaru temperatury:</p> <p>MinJednostProc = -50°C MaksJednostProc = 200°C</p>
P3.13.2.5	Wartość zadana 1 — minimum	-200.00	200.00	%	0.00	1644	Wartość minimalna przy minimalnej wartości sygnału analogowego.
P3.13.2.6	Wartość zadana 1 — maksimum	-200.00	200.00	%	100.00	1645	Wartość maksymalna przy maksymalnej wartości sygnału analogowego.
P3.13.2.7	Wybór źródła wartości zadanej 2	0	16		0	1646	Patrz P3.13.2.4.
P3.13.2.8	Wartość zadana 2 — minimum	-200.00	200.00	%	0.00	1647	Wartość minimalna przy minimalnej wartości sygnału analogowego.
P3.13.2.9	Wartość zadana 2 — maksimum	-200.00	200.00	%	100.00	1648	Wartość maksymalna przy maksymalnej wartości sygnału analogowego.

Tabela 40: Sprężenie zwrotne

Indeks	Ukrywanie	A11	Maks.	Jednos tka	Domyślne	ID	Opis
P3.13.3.1	Funkcja sprężenia zwrotnego	1	9		1	1650	
P3.13.3.2	Wzmocnienie funkcji sprężenia zwrotnego	-1000.0	1000.0	%	100.0	1651	
P3.13.3.3	Wybór źródła sprężenia zwrotnego 1	0	14		1	1652	
P3.13.3.4	Sprężenie zwrotne 1 - minimum	-200.00	200.00	%	0.00	1653	Wartość minimalna przy minimalnej wartości sygnału analogowego.
P3.13.3.5	Sprężenie zwrotne 1 - maksimum	-200.00	200.00	%	100.00	1654	Wartość maksymalna przy maksymalnej wartości sygnału analogowego.
P3.13.3.6	Wybór źródła sprężenia zwrotnego 2	0	14		2	1655	
P3.13.3.7	Sprężenie zwrotne 2 - minimum	-200.00	200.00	%	0.00	1656	Wartość minimalna przy minimalnej wartości sygnału analogowego.
P3.13.3.8	Sprężenie zwrotne 2 - maksimum	-200.00	200.00	%	100.00	1657	Wartość maksymalna przy maksymalnej wartości sygnału analogowego.

Tabela 41: Monitorowanie procesu

Indeks	Ukrywanie	AI1	AI1	Jednos tka	Domyślne	ID	Opis
P3.13.4.1	Włącz monitorowanie	0	1		0	1659	0 = wyłączony 1 = włączony
P3.13.4.2	Górny limit	Zmienny	Zmienny	Zmienny	Zmienny	1660	
P3.13.4.3	Dolny limit	Zmienny	Zmienny	Zmienny	Zmienny	1661	
P3.13.4.4	Opóźnienie	0	30000	s	0	1662	Jeśli w tym okresie nie zostanie osiągnięta wartość docelowa, pojawi się usterka lub alarm.

5.14 GRUPA 3.14: STEROWANIE WIELOPOMPOWE

Tabela 42: Parametry sterowania wielopompowego



Indeks	Ukrywanie	AI1	AI1	Jednos tka	Domyśl ne	ID	Opis
P3.14.1	Liczba silników	1	5		1	1001	Liczba silników (albo pomp lub wentylatorów) w systemie wielopompowym.
P3.14.2 	Funkcja blokad	0	1		1	1032	Włączenie lub wyłączenie blokad. Blokady informują system, czy silnik jest podłączony. 0 = wyłączony 1 = włączony
P3.14.3 	Uwzględnij prze miennik częstotli wości	0	1		1	1028	Włącz przeziennik częstotliwości do systemu automatycznej zmiany kolejności i blokady. 0 = wyłączony 1 = włączony
P3.14.4 	Automatyczna zmiana kolejności silników	0	1		1	1027	Włączenie lub wyłączenie rotacji kolejności rozruchu i priorytetu silników. 0 = wyłączony 1 = włączony
P3.14.5	Przedział czasu automatycznej zmiany	0.0	3000.0	godz.	48.0	1029	Po upływie tego czasu zostanie uruchomiona funkcja automatycznej zmiany, jeśli wykorzystywana wydajność będzie poniżej poziomu określonego parametrami P3.14.6 i P3.14.7.
P3.14.6	Automatyczna zmiana kolejności silników: limit czę stotliwości	0.00	50.00	Hz	25.00	1031	Te parametry określają poziom, którego nie może osiągnąć wydajność, aby można było przeprowadzić automatyczną zmianę.
P3.14.7	Automatyczna zmiana kolejności silników: Limit silni ków	0	4		1	1030	

Tabela 42: Parametry sterowania wielopompowego

Indeks	Ukrywanie	AI1	AI1	Jednos tka	Domyślne	ID	Opis
P3.14.8	Szerokość pasma	0	100	%	10	1097	Wartość procentowa wartości zadanej. Jeśli na przykład wartość zadana = 5 barów, szerokość pasma = 10%. Jeśli wartość sprężenia zwrotnego znajduje się w przedziale od 4,5 do 5,5 bara, silnik nie zostanie odłączony ani usunięty.
P3.14.9	Opóźnienie szerokości pasma	0	3600	s	10	1098	Jeśli wartość sprężenia zwrotnego wykroczy poza szerokość pasma, przed dodaniem lub usunięciem pomp musi upłynąć określony czas.

5.15 GRUPA 3.16: TRYB POŻAROWY

Tabela 43: Parametry trybu pożarowego

Indeks	Ukrywanie	AI1	AI1	Jednos tka	Domyślne	ID	Opis
P3.16.1	Hasło trybu pożarowego	0	9999		0	1599	1002 = włączony 1234 = tryb testowy
P3.16.2	Tryb pożarowy aktywny Otwarty				DigIN Slot0.2	1596	Otwarty = aktywny tryb pożarowy zamknięty = brak działania
P3.16.3	Tryb pożarowy aktywny Zamknij				DigIN Slot0.1	1619	Otwarty = brak działania Zamknięty = aktywny tryb pożarowy
P3.16.4	Częstotliwość trybu pożarowego	8.00	P3.3.2	Hz	0.00	1598	Częstotliwość pracy, gdy jest aktywny tryb pożarowy.
P3.16.5	Źródło zadawania częstotliwości trybu pożarowego	0	8		0	1617	Wybór źródła wartości zadanej częstotliwości, gdy jest aktywny tryb pożarowy. Parametr umożliwia wybór np. AI1 lub regulatora PID jako źródła zadawania podczas pracy w trybie pożarowym. 0 = częstotliwość trybu pożarowego 1 = prędkości zadawane 2 = panel 3 = magistrala komunikacyjna 4 = AI1 5 = AI2 6 = AI1 + AI2 7 = PID1 8 = potencjometr silnika

Tabela 43: Parametry trybu pożarowego

Indeks	Ukrywanie	A11	A11	Jednos tka	Domyślni e	ID	Opis
P3.16.6	Wstecz w trybie pożarowym				DigIN Slot0.1	1618	Polecenie odwrócenia kierunku obrotu w trybie pożarowym. Nie wpływa na zwykłe działanie. Otwarty = do przodu Zamknięty = do tyłu
P3.16.7	Wybór częstotliwości stałej trybu pożarowego 1	0	50		10	15535	Wybór częstotliwości stałej dla trybu pożarowego.
P3.16.8	Wybór częstotliwości stałej 2 dla trybu pożarowego	0	50		20	15536	Patrz powyżej.
P3.16.9	Wybór częstotliwości stałej trybu pożarowego 3	0	50		30	15537	Patrz powyżej.
M3.16.10	Stan trybu pożarowego	0	3		0	1597	Wartość monitorowana. Patrz 4.1.2 Podstawowe. 0 = wyciążony 1 = włączony 2 = aktywny (włączony + otwarte DI) 3 = tryb testowy
M3.16.11	Licznik trybu pożarowego				0	1679	Wyświetla, ile razy tryb pożarowy został uaktywniony w trybie włączonym. Tego licznika nie można wyzerować.
P3.16.12 	Prąd wskaźnika pracy w trybie pożarowym	0.0	100.0	%	20.0	15580	Limit prądu dla sygnału wskaźnika pracy wyjścia cyfrowego.

5.16 GRUPA 3.17: USTAWIENIA APLIKACJI**Tabela 44: Ustawienia aplikacji**

Indeks	Ukrywanie	AI1	AI1	Jednos tka	Domyślne	ID	Opis
P3.17.1	Hasto	0	9999		0	1806	
P3.17.2	Wybór °C/°F			°C		1197	Wybór dotyczy panelu, który może wyświetlać temperaturę w stopniach Celsjusza lub Fahrenheita.
P3.17.3	Wybór kW/HP			kW		1198	Wybór dotyczy panelu, który może wyświetlać moc na wátku silnika w kW lub Hp.
P3.17.4	KonfPrzyciskFunkcji	0	7		3	1195	Ten parametr określa, które wybory są widoczne po wciśnięciu przycisku funkcji.

5.17 GRUPA 3.18: USTAWIENIA WYZWOLENIA IMPULSU KWH**Tabela 45: Ustawienia wyzwolenia impulsu kWh**

Indeks	Ukrywanie	AI1	AI1	Jednos tka	Domyślne	ID	Opis
P3.18.1	Długość impulsu kWh	50	200	ms	50	15534	Długość impulsu kWh w milisekundach.
P3.18.2	Częstotliwość impulsów kWh	1	100	kWh	1	15533	Wskazuje jak często należy wyzwalać impuls kWh.

6 MENU DIAGNOSTYKA

6.1 AKTYWNE USTERKI

W przypadku wystąpienia usterki lub wielu usterek zaczyna migać wyświetlacz z nazwą usterki. Naciśnij przycisk OK, aby powrócić do menu Diagnostyka. W podmenu Aktywne usterki jest wyświetlana liczba usterek. Aby wyświetlić dane dotyczące czasu wystąpienia usterki, wybierz usterkę i naciśnij przycisk OK.

Usterka będzie aktywna aż do jej skasowania. Istnieją 5 sposoby kasowania usterki.

- Naciśnij przycisk Reset i przytrzymaj go 2 sekundy.
- Przejdź do podmenu Kasuj usterki i użyj parametru Kasuj usterki.
- Podaj sygnał kasowania na WE/WY sterujące.
- Podaj sygnał kasowania za pomocą magistrali.
- Podaj sygnał kasowania w narzędziu Vacon Live.

W podmenu Aktywne usterki może znajdować się lista maksymalnie 10 usterek. Usterki w podmenu są wyświetlane w kolejności ich wystąpienia.

6.2 KASUJ USTERKI

To menu umożliwia kasowanie usterek. Patrz instrukcje w rozdziale *10.1 Na wyświetlaczu pojawia się usterka*.



UWAGA!

Aby uniknąć przypadkowego ponownego rozruchu napędu, należy przed skasowaniem usterki odłączyć sygnał sterowania zewnętrznego.

6.3 HISTORIA USTEREK

W historii usterek może znajdować się lista 40 usterek.

Aby wyświetlić szczegóły usterki, przejdź do niej w historii usterek i naciśnij przycisk OK.

6.4 LICZNIKI GŁÓWNE

Tabela 46: Parametry liczników głównych w menu diagnostyki

Indeks	Parametr	Min.	Maks.	Jednos tka	Domyślni e	ID	Opis
V4.4.1	Licznik energii			Zmienn y		2291	Ilość energii pobranej z sieci zasilającej. Tego licznika nie można wyzerować. Na wyświetlaczu tekstowym: najwyższa jednostka energii, która może pojawić się na wyświetlaczu to MW. Jeśli wartość licznika energii przekroczy 999,9 MW, na wyświetlaczu nie pojawi się żadna jednostka.
V4.4.3	Czas pracy (graficzny panel sterujący)			a d gg:min		2298	Czas pracy modułu sterującego.
V4.4.4	Czas pracy (tekstowy panel sterujący)			a			Łączny czas pracy modułu sterującego (w latach).
V4.4.5	Czas pracy (tekstowy panel sterujący)			d			Łączny czas pracy modułu sterującego (w dniach).
V4.4.6	Czas pracy (tekstowy panel sterujący)			gg:min: ss			Czas pracy modułu sterującego w godzinach, minutach i sekundach.
V4.4.7	Czas działania (graficzny panel sterujący)			a d gg:min		2293	Czas działania silnika.
V4.4.8	Czas działania (tekstowy panel sterujący)			a			Łączny czas działania silnika (w latach).
V4.4.9	Czas działania (tekstowy panel sterujący)			d			Łączny czas działania silnika (w dniach).
V4.4.10	Czas działania (tekstowy panel sterujący)			gg:min: ss			Czas działania silnika w godzinach, minutach i sekundach.

Tabela 46: Parametry liczników głównych w menu diagnostyki

Indeks	Parametr	Min.	Maks.	Jednostka	Domyślne	ID	Opis
V4.4.11	Czas zasilania (graficzny panel sterujący)			a d gg:min		2294	Licznik czasu nieprzerwanego zasilania modułu mocy. Tego licznika nie można wyzerować.
V4.4.12	Czas zasilania (tekstowy panel sterujący)			a			Łączny czas zasilania (w latach).
V4.4.13	Czas zasilania (tekstowy panel sterujący)			d			Łączny czas zasilania (w dniach).
V4.4.14	Czas zasilania (tekstowy panel sterujący)			gg:min: ss			Czas zasilania w godzinach, minutach i sekundach.
V4.4.15	Licznik poleceń uruchomienia					2295	Liczba uruchomień modułu mocy.

6.5 LICZNIKI KASOWALNE

Tabela 47: Parametry liczników kasowalnych w menu diagnostyki

Indeks	Ukrywanie	Min.	Maks.	Jednos tka	Domyśl ne	ID	Opis
P4.5.1	Kasowalny licznik energii			Zmienny		2296	<p>Ten licznik można wyzerować. Na wyświetlaczu tekstowym: najwyższa jednostka energii, która może pojawić się na wyświetlaczu to MW. Jeśli wartość licznika energii przekroczy 999,9 MW, na wyświetlaczu nie pojawi się żadna jednostka.</p> <p>Zerowanie licznika</p> <ul style="list-style-type: none"> • Na wyświetlaczu tekstowym: Naciśnij przycisk OK i przytrzymaj go 4 sekundy. • Na wyświetlaczu graficznym: Naciśnij przycisk OK. Pojawi się strona zerowania licznika. Ponownie naciśnij przycisk OK.
P4.5.3	Czas pracy (graficzny panel sterujący)			a d gg:min		2299	Ten licznik można wyzerować. Patrz instrukcje w parametrze P4.5.1 powyżej.
P4.5.4	Czas pracy (tekstowy panel sterujący)			a			Czas pracy jako suma lat.
P4.5.5	Czas pracy (tekstowy panel sterujący)			d			Czas pracy jako suma dni.
P4.5.6	Czas pracy (tekstowy panel sterujący)			gg:min: ss			Czas pracy w godzinach, minutach i sekundach.

6.6 INFORMACJE O OPROGRAMOWANIU

Tabela 48: Parametry informacji o oprogramowaniu w menu diagnostyki

Indeks	Parametr	Min.	Maks.	Jednos tka	Domyślne	ID	Opis
V4.6.1	Pakiet oprogramowania (graficzny panel sterujący)					2524	Kod identyfikacji oprogramowania
V4.6.2	ID pakietu oprogramowania (tekstowy panel sterujący)						
V4.6.3	Wersja pakietu oprogramowania (tekstowy panel sterujący)						
V4.6.4	Obciążenie systemu	0	100	%		2300	Obciążenie procesora modułu sterującego
V4.6.5	Nazwa aplikacji (graficzny panel sterujący)					2525	Nazwa aplikacji
V4.6.6	ID aplikacji					837	Kod aplikacji
V4.6.7	Wersja aplikacji					838	

7 MENU WE/WY I SPRZĘT

W tym menu znajdują się różne ustawienia związane z opcjami.

7.1 PODSTAWOWE WE/WY

W menu Podstawowe WE/WY można monitorować stan wejść i wyjść.

Tabela 49: Podstawowe parametry WE/WY w menu WE/WY i sprzęt

Indeks	Parametr	Min.	Maks.	Jednos tka	Domyślni e	ID	Opis
V5.1.1	Wejście cyfr. 1	0	1		0		Stan sygnału wejścia cyfrowego
V5.1.2	Wejście cyfr. 2	0	1		0		Stan sygnału wejścia cyfrowego
V5.1.3	Wejście cyfr. 3	0	1		0		Stan sygnału wejścia cyfrowego
V5.1.4	Wejście cyfr. 4	0	1		0		Stan sygnału wejścia cyfrowego
V5.1.5	Wejście cyfr. 5	0	1		0		Stan sygnału wejścia cyfrowego
V5.1.6	Wejście cyfr. 6	0	1		0		Stan sygnału wejścia cyfrowego
V5.1.7	Tryb wejścia analogowego 1	1	3		3		Przedstawia ustawiony tryb sygnału wejścia analogowego. Wybór jest dokonywany za pomocą przełącznika DIP na karcie sterowania. 1 = 0–20 mA 3 = 0–10 V
V5.1.8	Wejście analogowe 1	0	100	%	0.00		Stan sygnału wejścia analogowego
V5.1.9	Tryb wejścia analogowego 2	1	3		3		Przedstawia ustawiony tryb sygnału wejścia analogowego. Wybór jest dokonywany za pomocą przełącznika DIP na karcie sterowania. 1 = 0–20 mA 3 = 0–10 V
V5.1.10	Wejście analogowe 2	0	100	%	0.00		Stan sygnału wejścia analogowego

Tabela 49: Podstawowe parametry WE/WY w menu WE/WY i sprzęt

Indeks	Parametr	Min.	Maks.	Jednos tka	Domyśl ne	ID	Opis
V5.1.11	Tryb wyjścia analogowego 1	1	3		1		Przedstawia ustawiony tryb sygnału wejścia analogowego. Wybór jest dokonywany za pomocą przełącznika DIP na karcie sterowania. 1 = 0–20 mA 3 = 0–10 V
V5.1.12	Wyjście analogowe 1	0	100	%	0.00		Stan sygnału wyjścia analogowego
V5.1.13	Wyjście przekaźnikowe 1	0	1		0		Stan sygnału wyjścia przekaźnikowego
V5.1.14	Wyjście przekaźnikowe 2	0	1		0		Stan sygnału wyjścia przekaźnikowego
V5.1.15	Wyjście przekaźnikowe 3	0	1		0		Stan sygnału wyjścia przekaźnikowego

7.2 GNIAZDA KART OPCJONALNYCH

Parametry w tym menu różnią się w zależności od karty opcjonalnej. Wyświetlane parametry dotyczą zainstalowanej karty opcjonalnej. Jeśli w gniazdach C, D ani E nie ma kart opcjonalnych, nie będą wyświetlane żadne parametry. Więcej informacji na temat położenia gniazd znajduje się w rozdziale 9.5 *Konfiguracja WE/WY*.

Po wyjęciu karty opcjonalnej na wyświetlaczu pojawi się kod usterki 39 oraz nazwa usterki *Urządzenie usunięte*. Patrz rozdział 10.3 *Kody usterek*.

Tabela 50: Parametry dotyczące karty opcjonalnej

Menu	Funkcja	Opis
Gniazdo C	Ustawienia	Ustawienia związane z kartą opcjonalną
	Monitorowanie	Monitorowanie danych związanych z kartą opcjonalną
Gniazdo D	Ustawienia	Ustawienia związane z kartą opcjonalną
	Monitorowanie	Monitorowanie danych związanych z kartą opcjonalną
Gniazdo E	Ustawienia	Ustawienia związane z kartą opcjonalną
	Monitorowanie	Monitorowanie danych związanych z kartą opcjonalną

7.3 ZEGAR CZASU RZECZYWISTEGO

Tabela 51: Parametry zegara czasu rzeczywistego w menu WE/WY i sprzęt

Indeks	Parametr	Min.	Maks.	Jednos tka	Domyślni e	ID	Opis
V5.5.1	Stan baterii	1	3			2205	Stan baterii. 1 = niezainstalowana 2 = zainstalowana 3 = wymień baterię
P5.5.2	Czas			gg:mm: ss		2201	Bieżąca godzina
P5.5.3	Data			dd.mm.		2202	Bieżąca data
P5.5.4	Rok			rrrr		2203	Bieżący rok
P5.5.5	Czas letni	1	4		1	2204	Reguła czasu letniego 1 = wyłączona 2 = Unia Europejska: początek w ostatnią niedzielę marca, koniec w ostatnią nie- dziele października 3 = Stany Zjednoczone: początek w drugą nie- dziele marca, koniec w pierwszą niedzielę lis- topada 4 = Rosja (stale)

7.4 USTAW. MODUŁU MOCY

W tym menu można zmienić ustawienia wentylatora i filtru sinusoidalnego.

Wentylator pracuje w trybie optymalizowanym lub jest zawsze włączony. W trybie optymalizowanym wewnętrzna logika napędu otrzymuje dane dotyczące temperatury i reguluje prędkość wentylatorów. Po przejściu napędu w stan gotowości wentylator zatrzyma się po upływie 5 minut. W trybie Zawsze włączony wentylator pracuje z pełną prędkością i nie zatrzymuje się.

Filtr sinusoidalny ogranicza głębokość przemodulowania i uniemożliwia zmniejszanie częstotliwości kluczowania przez funkcje zarządzania temperaturą.

Tabela 52: Ustawienia modułu mocy, wentylator

Indeks	Ukrywanie	AI1	AI1	Jednos tka	Domyślne	ID	Opis
V5.5.1.1	Tryb sterowania wentylatorami	0	1		1	2377	0 = zawsze włączony 1 = optymalizowany
M5.6.1.5	Żywot. wentylatora	Nie dot.	Nie dot.			849	Żywot. wentylatora
M5.6.1.6	Limit al. żyw. went.	0	200 000	godz.	50 000	824	Limit al. żyw. went.
M5.6.1.7	Res żyw. wentylatora	Nie dot.	Nie dot.		0	823	Res żyw. wentylatora

Tabela 53: Ustawienia modułu mocy, filtr sinusoidalny

Indeks	Ukrywanie	AI1	AI1	Jednos tka	Domyślne	ID	Opis
P5.6.4.1	Filtr sinusoidalny	0	1		0	2507	0 = nieużywany 1 = w użyciu

7.5 PANEL STERUJĄCY

Tabela 54: Parametry panelu sterującego w menu WE/WY i sprzęt

Indeks	Parametr	Min.	Maks.	Jednostka	Domyślne	ID	Opis
P5.7.1	Czas powrotu	0	60	min	0	804	Czas, po upływie którego na wyświetlaczu ponownie pojawi się strona ustawiona w parametrze P5.7.2. 0 = nieużywany
P5.7.2	Strona domyślna	0	4		0	2318	0 = brak 1 = otwórz pozycję menu 2 = menu główne 3 = strona sterowania 4 = monitor wielopozycyjny
P5.7.3	Indeks menu					2499	Ustawienie strony jako indeksu menu. (Wybór wartości 1 w parametrze P5.7.2.)
P5.7.4	Kontrast*	30	70	%	50	830	Ustawienie kontrastu wyświetlacza.
P5.7.5	Czas podświetlania	0	60	min	5	818	Ustawienie czasu, po którym nastąpi wyłączenie podświetlenia wyświetlacza. Po ustawieniu wartości 0 podświetlenie będzie zawsze włączone.

* Dostępne tylko na graficznym panelu sterującym.

7.6 MAGISTRALA KOMUNIKACYJNA

W menu WE/WY i sprzęt znajdują się parametry związane z różnymi kartami magistrali komunikacyjnej. Instrukcje dotyczące korzystania z tych parametrów znajdują się w podręczniku użytkownika magistrali.

8 USTAWIENIA UŻYTKOWNIKA, ULUBIONE I MENU POZIOMU UŻYTKOWNIKA

8.1 USTAWIENIA UŻYTKOWNIKA

Tabela 55: Ustawienia ogólne w menu ustawień użytkownika

Indeks	Parametr	Min.	Maks.	Jednos tka	Domyśl ne	ID	Opis
P6.1	Wybór języka	Zmienny	Zmienny		Zmienny	802	Dostępne opcje zależą od pakietu językowego
M6.5	Kopia zapasowa parametrów						Patrz Tabela 56 Parametry kopii zapasowej parametrów w menu ustawień użytkownika.
M6.6	Porównywanie parametrów						
P6.7	Nazwa napędu						Skorzystaj z narzędzia komputerowego Vacon Live, by nadać nazwę napędowi, jeśli uznasz to za konieczne.

8.1.1 KOPIA ZAPASOWA PARAMETRÓW

Tabela 56: Parametry kopii zapasowej parametrów w menu ustawień użytkownika

Indeks	Parametr	Min.	Maks.	Jednostka	Domyślne	ID	Opis
P6.5.1	Przywróć dom.ustaw.fabr.					831	Przywraca domyślne wartości parametrów i uruchamia kreatora rozruchu.
P6.5.2	Zapisz w panelu sterującym *					2487	Zapisanie wartości parametrów na panelu sterującym. Na przykład w celu skopiowania ich do innego napędu.
P6.5.3	Przywróć z panelu sterującego *					2488	Wczytanie wartości parametrów z panelu sterującego do napędu.
P6.5.4	Zapisz w zestawie 1						Zachowuje wartości parametrów w zestawie parametrów 1.
P6.5.5	Przywróć z zestawu 1						Wczytanie wartości parametrów z zestawu parametrów 1 do napędu.
P6.5.6	Zapisz w zestawie 2						Zachowuje wartości parametrów w zestawie parametrów 2.
P6.5.7	Przywróć z zestawu 2						Wczytanie wartości parametrów z zestawu parametrów 2 do napędu.

* Dostępne tylko na wyświetlaczu graficznym.

Tabela 57: Porównanie parametrów

Indeks	Ukrywanie	AI1	AI1	Jednos tka	Domyśl ne	ID	Opis
P6.6.1	Akt. zest — zestaw 1					2493	Rozpoczyna porównanie parametrów z wybranym zestawem.
P6.6.2	Akt. zest — zestaw 2					2494	Rozpoczyna porównanie parametrów z wybranym zestawem.
P6.6.3	Akt. zestaw — domyśl					2495	Rozpoczyna porównanie parametrów z wybranym zestawem.
P6.6.4	Akt. zest.–zest. panelu sterowania					2496	Rozpoczyna porównanie parametrów z wybranym zestawem.

8.2 ULUBIONE



WSKAZÓWKA!

To menu jest niedostępne na wyświetlaczu tekstowym.

Elementy często używane można dodać do ulubionych. Można zebrać zestaw parametrów lub sygnałów monitorujących ze wszystkich menu panelu sterującego. Nie jest konieczne odszukiwanie ich w strukturze menu po kolei. Można je dodać do folderu ulubionych, w którym będzie można łatwo je odnaleźć.

DODAWANIE ELEMENTU DO ULUBIONYCH

- 1 Znajdź element, który chcesz dodać do ulubionych. Naciśnij przycisk OK.

STOP		READY	I/O
	Basic Settings		
	Motor Nom Voltg	230.00 V	
	Motor Nom Freq	50.00 Hz	
	Motor Nom Speed	1430 rpm	

- Wybierz opcję *Dodaj do ulubionych* i naciśnij przycisk OK.

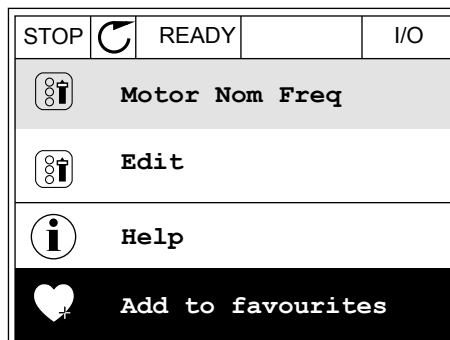

- Procedura została zakończona. Aby kontynuować, przeczytaj instrukcje na wyświetlaczu.

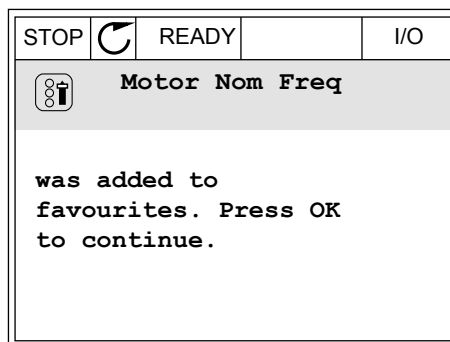

USUWANIE ELEMENTU Z ULUBIONYCH

- Przejdź do ulubionych.
- Znajdź element, który chcesz usunąć z ulubionych. Naciśnij przycisk OK.

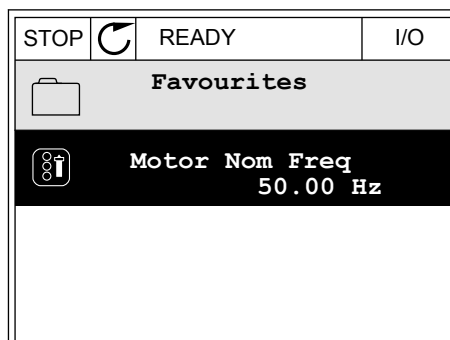

- Wybierz opcję *Usuń z ulubionych*.

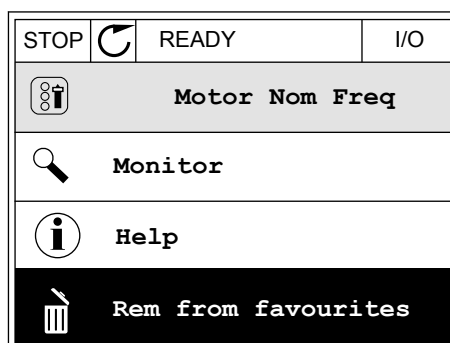

- Aby usunąć element, ponownie naciśnij przycisk OK.

8.3 POZIOMY UŻYTKOWNIKA

Za pomocą parametrów poziomu użytkownika można uniemożliwić zmiany parametrów osobom, które nie mają odpowiednich uprawnień. Ponadto można zapobiec przypadkowym zmianom parametrów.

Jeśli wybrano opcję poziomu użytkownika, określony użytkownik nie może wyświetlić wszystkich parametrów na wyświetlaczu panelu sterującego.

Tabela 58: Parametry poziomu użytkownika

Indeks	Ukrywanie	AI1	AI1	Jednos tka	Domyślni e	ID	Opis
P8.1	Poziom użytkownika	0	1		0	1194	0 = normalny. 1 = monitorowanie. W menu głównym widoczne są tylko menu monitorowania, ulubionych i poziomów użytkownika.
P8.2	Kod dostępu	0	9		0	2362	Jeśli przed przejściem na poziom <i>monitorowania</i> z (na przykład) poziomu <i>normalny</i> zostanie podana wartość różna od 0, powrót do poziomu <i>normalny</i> będzie wymagać wprowadzenia kodu dostępu. Zapobiega to wprowadzaniu zmian parametrów na panelu sterującym przez osoby, które nie mają odpowiednich uprawnień.



UWAGA!

Należy uważać, aby nie utracić kodu dostępu. W razie utraty kodu dostępu należy skontaktować się z najbliższym centrum lub partnerem serwisowym.

ZMIANA KODU DOSTĘPU POZIOMÓW UŻYTKOWNIKA

- 1 Przejdź do poziomów użytkownika.

- 2 Przejdź do elementu Kod dostępu i naciśnij przycisk ze strzałką w prawo.

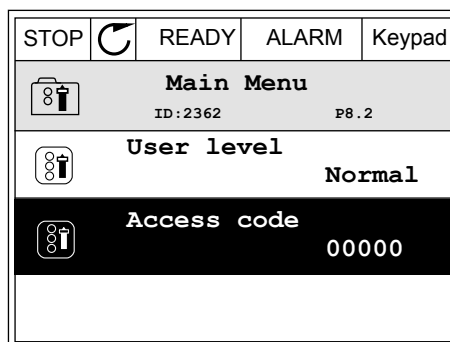

- 3 Do zmiany cyfr kodu dostępu służą wszystkie przyciski ze strzałkami.

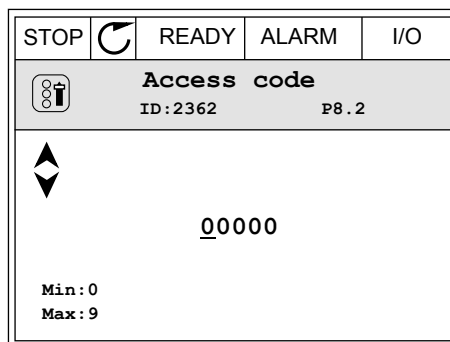

- 4 Zatwierdź zmianę za pomocą przycisku OK.

9 OPIS PARAMETRÓW

W tym rozdziale znajdują się dane dotyczące większości specjalnych parametrów aplikacji. W przypadku większości parametrów aplikacji Vacon 100 wystarczający jest krótki opis. Tego rodzaju podstawowy opis znajduje się w tabelach parametrów w rozdziale 5 *Menu parametrów*. Jeśli niezbędne są inne dane, uzyskasz pomoc od dystrybutora.

9.1 USTAWIENIA SILNIKA

P3.1.1.7 LIMIT PRĄDU SILNIKA (ID107)

Ten parametr określa maksymalny prąd silnika z przemiennika częstotliwości. Zakres wartości parametru zależy od rozmiaru obudowy napędu.

W przypadku osiągnięcia limitu prądu częstotliwość wyjściowa napędu zostanie obniżona.



WSKAZÓWKA!

Limit prądu silnika nie jest limitem zabezpieczenia nadprądowego.

P3.1.2.9 WYBÓR WSPÓŁCZYNNIKA U/F (ID108)

Numer wyboru	Nazwa wyboru	Opis
0	Liniowe	Napięcie silnika zmienia się liniowo jako funkcja częstotliwości wyjściowej. Napięcie zmienia się z wartości parametru P3.1.2.4 (Napięcie przy zerowej częstotliwości) na wartość Napięcie punktu osłabienia pola przy częstotliwości ustawionej w parametrze Częstotliwość punktu osłabienia pola. Jeśli nie jest konieczne korzystanie z innego ustawienia, należy użyć tego ustawienia domyślnego.
1	Kwadratowe	Napięcie silnika zmienia się według krzywej kwadratowej od wartości parametru P3.1.2.4 (Napięcie przy zerowej częstotliwości) do wartości parametru Częstotliwość punktu osłabienia pola. Silnik pracuje niedomagnesowany poniżej punktu osłabienia pola i wytwarza mniejszy moment obrotowy. Kwadratowego współczynnika U/f można używać w zastosowaniach, gdzie wymagany jest moment obrotowy proporcjonalny do kwadratu prędkości, np. w wentylatorach i pompach odśrodkowych.

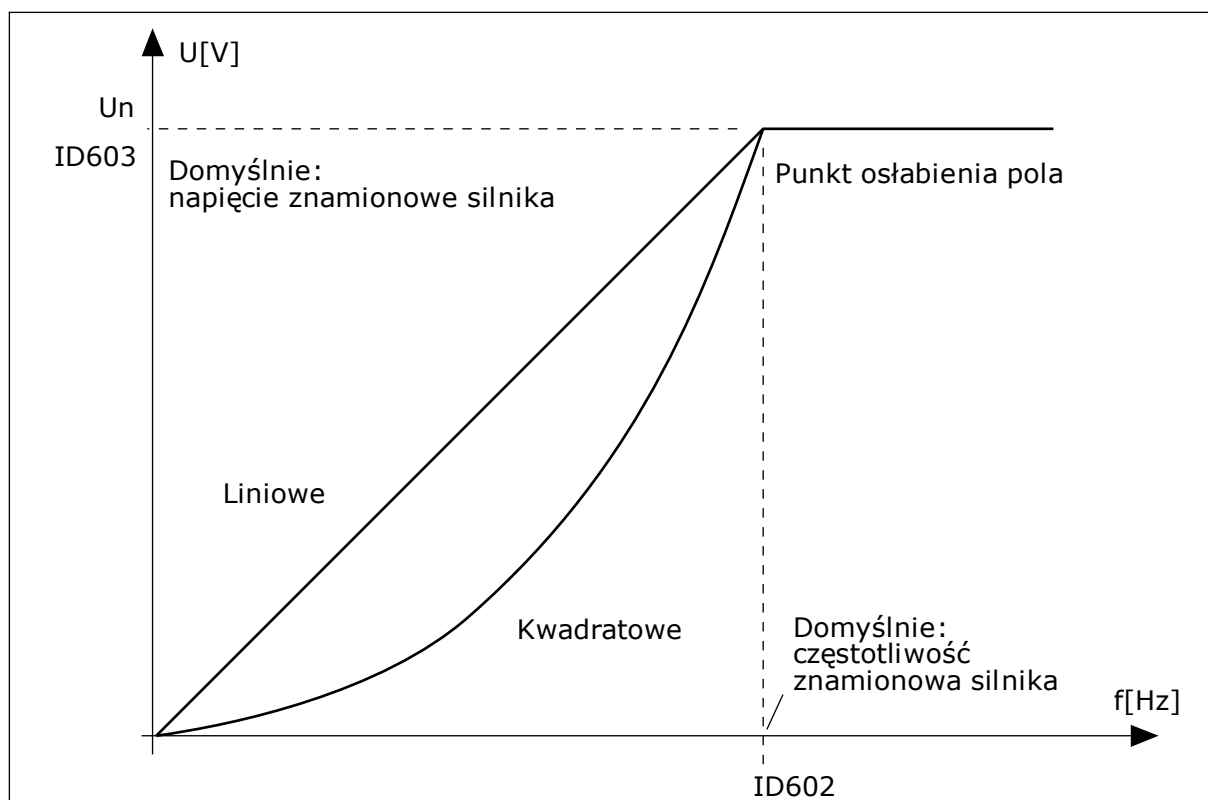

Rys. 12: Liniowa i kwadratowa zmiana napięcia silnika

P3.1.2.15 REGULACJA PRZEPIĘĆ (ID607)

Patrz opis w parametrze P3.1.2.16 Regulator nadnapięciowy.

P3.1.2.16 REGULATOR ZBYT NISKIEGO NAPIĘCIA (ID608)

Po włączeniu parametru P3.1.2.15 lub P3.1.2.16 regulatory rozpoczną monitorowanie zmian napięcia zasilającego. Regulatory zmieniają częstotliwość wyjściową, jeśli będzie ona za wysoka lub za niska.

Aby zatrzymać pracę regulatorów zbyt niskiego napięcia i regulatorów nadnapięciowych, należy wyłączyć te dwa parametry. Jest to przydatne, gdy zmiany napięcia zasilającego przekraczają przedział od -15% do +10%, a w danej aplikacji nie jest tolerowane działanie regulatorów.

P3.1.2.17 REGULACJA NAPIĘCIA STOJANA (ID659)

Z tego parametru można korzystać tylko wtedy, gdy parametr P3.1.1.8 Typ silnika ma wartość *Silnik PM*. Jeśli jako typ silnika ustawiono *silnik indukcyjny*, wartość zostanie automatycznie ustawiona na 100% i nie będzie można jej zmienić.

Przy zmianie wartości parametru P3.1.1.8 (Typ silnika) na *Silnik PM* krzywa U/f automatycznie się zwiększy w celu zrównania jej z napięciem wyjściowym napędu. Ustawiony współczynnik U/f nie zmieni się. Pozwala to zapobiec pracy silnika PM w obszarze osłabienia pola. Napięcie znamionowe silnika PM jest o wiele niższe niż pełne napięcie wyjściowe napędu.

Napięcie znamionowe silnika PM odpowiada napięciu wywołanemu siłą przeciw elektromotoryczną silnika przy częstotliwości znamionowej. Jednak w zależności od producenta silnika, może być ono na przykład równe napięciu stojana przy obciążeniu znamionowym.

Parametr Regulacja napięcia stojana umożliwia łatwe ustawienie krzywej U/f napędu w pobliżu krzywej siły przeciw elektromotorycznej. Nie jest konieczna zmiana wielu parametrów krzywej U/f.

Parametr P3.1.2.17 określa napięcie wyjściowe napędu w procentach napięcia znamionowego silnika przy częstotliwości znamionowej silnika. Krzywą U/f napędu należy ustawić powyżej krzywej siły przeciw elektromotorycznej silnika. Prąd silnika wzrasta tym bardziej, im bardziej krzywa U/f napędu różni się od krzywej siły przeciw elektromotorycznej silnika.

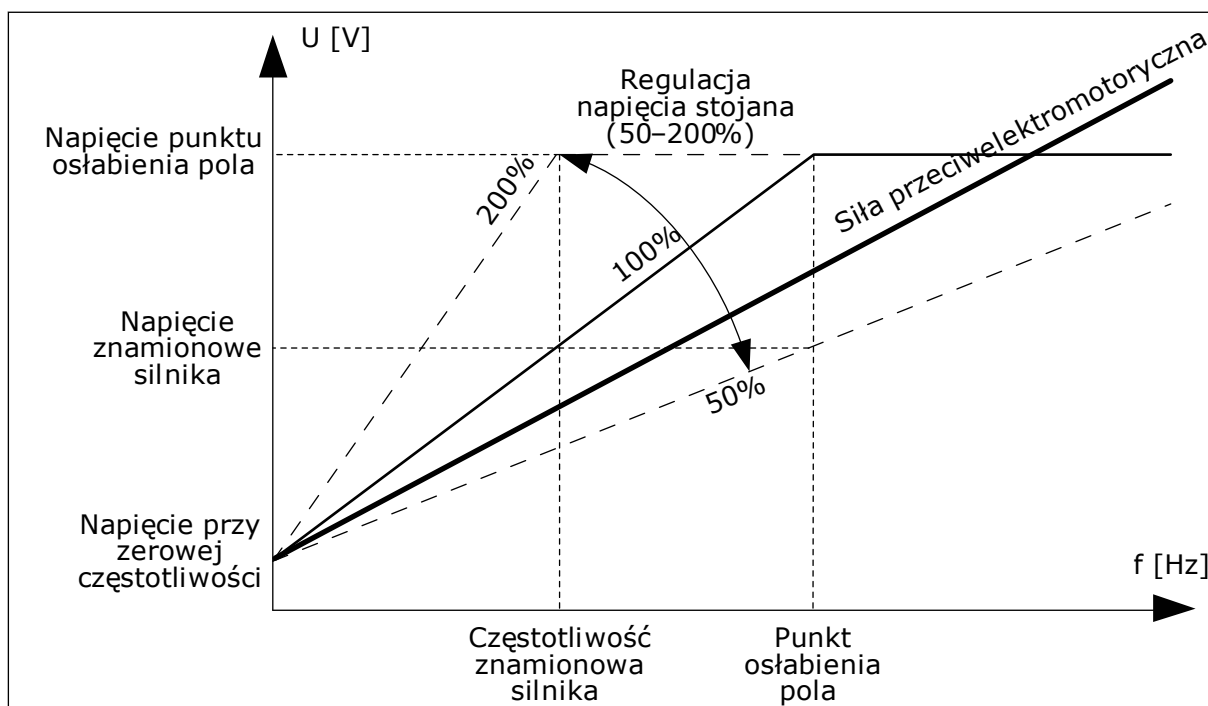

Rys. 13: Regulacja napięcia stojana

9.2 USTAWIENIA STARTU/STOPU

P3.2.5 FUNKCJA STOPU (ID 506)

Ten parametr służy do wyboru typu funkcji stopu.

Numer wyboru	Nazwa wyboru	Opis
0	Wybieg	Silnik zatrzymuje się wskutek własnej bezwładności. Po wydaniu polecenia stop sterowanie z napędu zostanie przerwane, a prąd napędu spadnie do zera.
1	Rampa	Po wydaniu polecenia stop prędkość silnika zostanie zmniejszona do zera zgodnie z parametrami zwalniania.

P3.2.6 LOGIKA WE/WY FUNKCJI START/STOP (ID300)

W tym parametrze można sterować uruchamianiem i zatrzymywaniem napędu za pomocą sygnałów cyfrowych.

Opcje uwzględniające zbocza stów pozwalają uniknąć przypadkowego uruchomienia.

Przypadkowe uruchomienie może wystąpić na przykład w poniższych sytuacjach:

- Po podłączeniu zasilania.
- Po ponownym podłączeniu odciętego zasilania.
- Po skasowaniu usterki.
- Kiedy funkcja włączenia pracy zatrzyma napęd.
- Po zmianie miejsca sterowania na sterowanie z WE/WY.

Aby uruchomić silnik, należy rozewrzeć styk Start/Stop.

We wszystkich przykładach na kolejnych stronach tryb stopu to wybieg. CS = sygnał sterujący.

Numer wyboru	Nazwa wyboru	Opis
0	CS1 = do przodu CS2 = do tyłu	Funkcje są uaktywniane po zwarceniu styków.

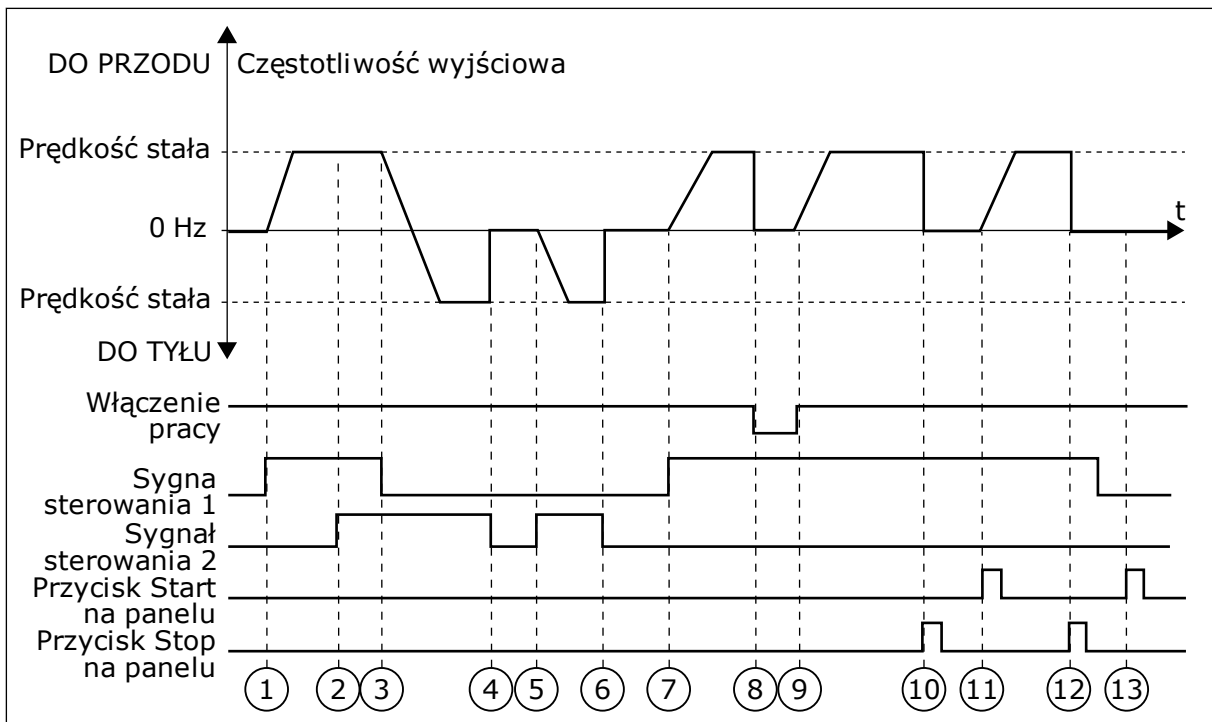

Rys. 14: Logika Start/Stop dla WE/WY A = 0

1. Sygnał kontrolny (CS) 1 uaktywnia się i powoduje wzrost częstotliwości wyjściowej. Silnik obraca się do przodu.
2. Uaktywnia się sygnał CS2, ale nie ma to wpływu na częstotliwość wyjściową, ponieważ pierwszy wybrany kierunek ma najwyższy priorytet.
3. CS1 jest nieaktywny, co powoduje rozpoczęcie zmiany kierunku (przód na tył), ponieważ CS2 jest ciągle aktywny.
4. CS2 jest nieaktywny, a częstotliwość podawana do silnika spada do 0.
5. CS2 uaktywnia się ponownie, powodując przyspieszenie silnika (do tyłu) do zadanej częstotliwości.
6. CS2 jest nieaktywny, a częstotliwość podawana do silnika spada do 0.
7. CS1 uaktywnia się, powodując przyspieszenie silnika (do przodu) do zadanej częstotliwości.
8. Sygnał włączenia pracy zostaje ustawiony na wartość OTWARTY, co powoduje, że częstotliwość spada do zera. Sygnał włączenia pracy można skonfigurować za pomocą parametru P3.5.1.10.
9. Sygnał włączenia pracy jest ustawiony na wartość ZAMKNIĘTY, co powoduje wzrost częstotliwości do zadanej wartości, ponieważ sygnał CS1 jest ciągle aktywny.
10. Zostaje naciśnięty przycisk STOP na panelu sterującym i częstotliwość podawana do silnika spada do 0. (Sygnał ten działa tylko wtedy, gdy parametr P3.2.3 Przycisk Stop panelu ma wartość Tak).
11. Napęd uruchamia się po naciśnięciu przycisku START na panelu sterującym.
12. Ponownie naciśnięto przycisk STOP na panelu sterującym w celu zatrzymania napędu.
13. Próba uruchomienia napędu poprzez naciśnięcie przycisku START nie powiodła się, ponieważ CS1 jest nieaktywny.

Numer wyboru	Nazwa wyboru	Opis
1	CS1 = do przodu (zbcze) CS2 = odwrotny stop	

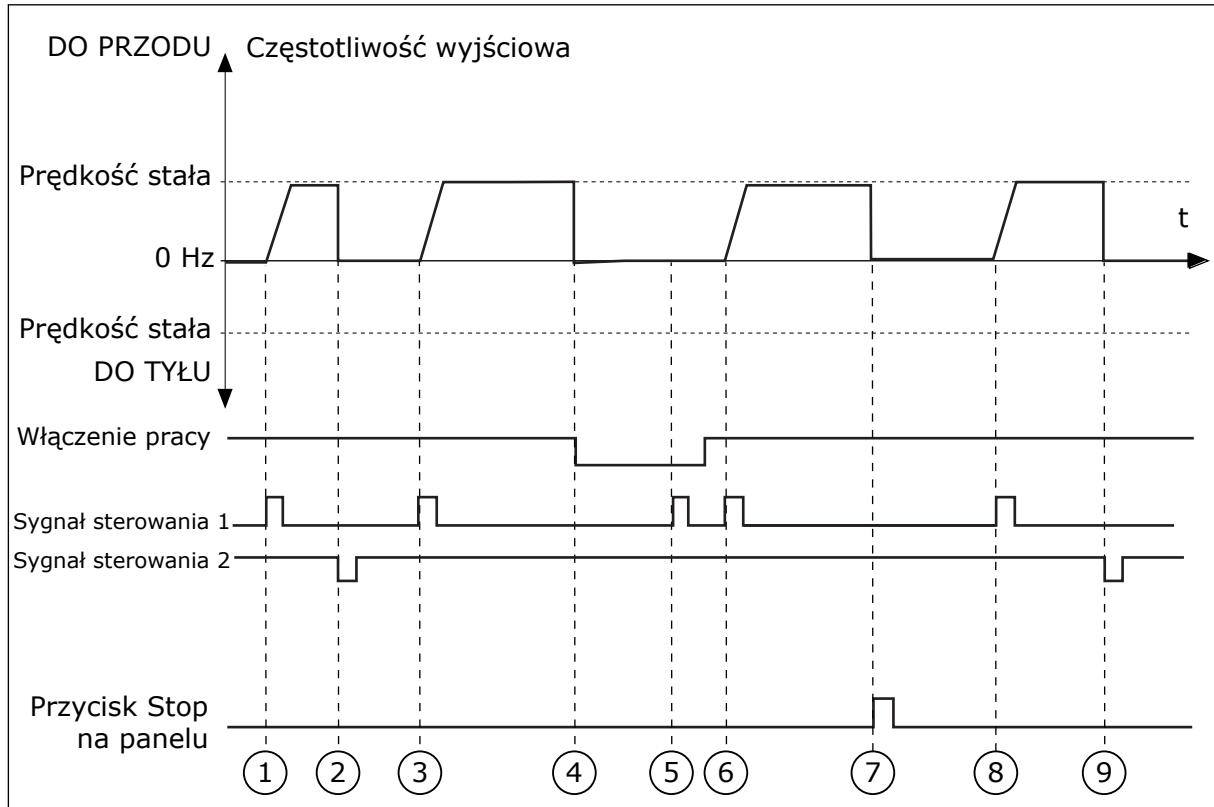

Rys. 15: Logika Start/Stop dla WE/WYA = 1

1. Sygnał kontrolny (CS) 1 uaktywnia się i powoduje wzrost częstotliwości wyjściowej. Silnik obraca się do przodu.
2. CS2 jest nieaktywny, a częstotliwość spada do 0.
3. CS1 uaktywnia się i ponownie powoduje wzrost częstotliwości wyjściowej. Silnik obraca się do przodu.
4. Sygnał włączenia pracy zostaje ustawiony na wartość OTWARTY, co powoduje, że częstotliwość spada do zera. Sygnał włączenia pracy można skonfigurować za pomocą parametru 3.5.1.10.
5. Próba uruchomienia przy użyciu sygnału CS1 nie powiodła się, ponieważ sygnał włączenia pracy ma ciągle ustawioną wartość OTWARTY.
6. Sygnał CS1 uaktywnia się i silnik przyspiesza (do przodu) do zadanej częstotliwości, ponieważ sygnał włączenia pracy został ustawiony na wartość ZAMKNIĘTY.
7. Zostaje naciśnięty przycisk STOP na panelu sterującym i częstotliwość podawana do silnika spada do 0. (Sygnał ten działa tylko wtedy, gdy parametr P3.2.3 Przycisk Stop panelu ma wartość Tak).
8. CS1 uaktywnia się i ponownie powoduje wzrost częstotliwości wyjściowej. Silnik obraca się do przodu.
9. CS2 jest nieaktywny, a częstotliwość spada do 0.

Numer wyboru	Nazwa wyboru	Opis
2	CS1 = do przodu (zbocze) CS2 = do tyłu (zbocze)	Za pomocą tej funkcji można zapobiec przypadkowemu uruchomieniu. Aby ponownie uruchomić silnik, należy rozewrzeć styk start/stop.

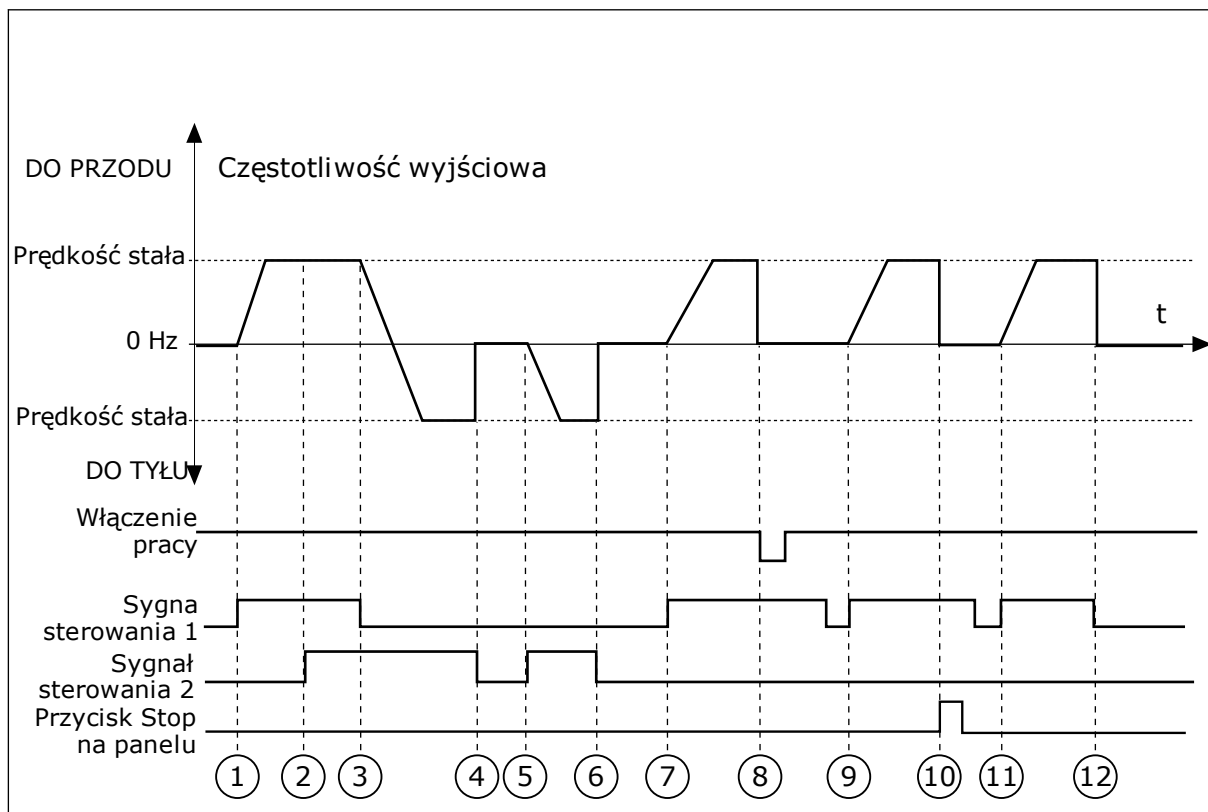

Rys. 16: Logika Start/Stop dla WE/WYA = 2

1. Sygnał kontrolny (CS) 1 uaktywnia się i powoduje wzrost częstotliwości wyjściowej. Silnik obraca się do przodu.
2. Uaktywnia się sygnał CS2, ale nie ma to wpływu na częstotliwość wyjściową, ponieważ pierwszy wybrany kierunek ma najwyższy priorytet.
3. CS1 jest nieaktywny, co powoduje rozpoczęcie zmiany kierunku (przód na tył), ponieważ CS2 jest ciągle aktywny.
4. CS2 jest nieaktywny, a częstotliwość podawana do silnika spada do 0.
5. CS2 uaktywnia się ponownie, powodując przyspieszenie silnika (do tyłu) do zadanej częstotliwości.
6. CS2 jest nieaktywny, a częstotliwość podawana do silnika spada do 0.
7. CS1 uaktywnia się, powodując przyspieszenie silnika (do przodu) do zadanej częstotliwości.
8. Sygnał włączenia pracy zostaje ustawiony na wartość OTWARTY, co powoduje, że częstotliwość spada do zera. Sygnał włączenia pracy można skonfigurować za pomocą parametru P3.5.1.10.
9. Sygnał włączenia pracy jest ustawiony na wartość ZAMKNIĘTY, co jednak nie ma żadnego wpływu na działanie, ponieważ nawet w przypadku aktywnego sygnału CS1 do uruchomienia wymagane jest zbocze narastające.

10. Zostaje naciśnięty przycisk STOP na panelu sterującym i częstotliwość podawana do silnika spada do 0. (Sygnał ten działa tylko wtedy, gdy parametr P3.2.3 Przycisk Stop panelu ma wartość Tak).
11. CS1 zostaje ponownie otwarty i zamknięty, co powoduje uruchomienie silnika.
12. CS1 jest nieaktywny, a częstotliwość podawana do silnika spada do 0.

Numer wyboru	Nazwa wyboru	Opis
3	CS1 = start CS2 = do tyłu	

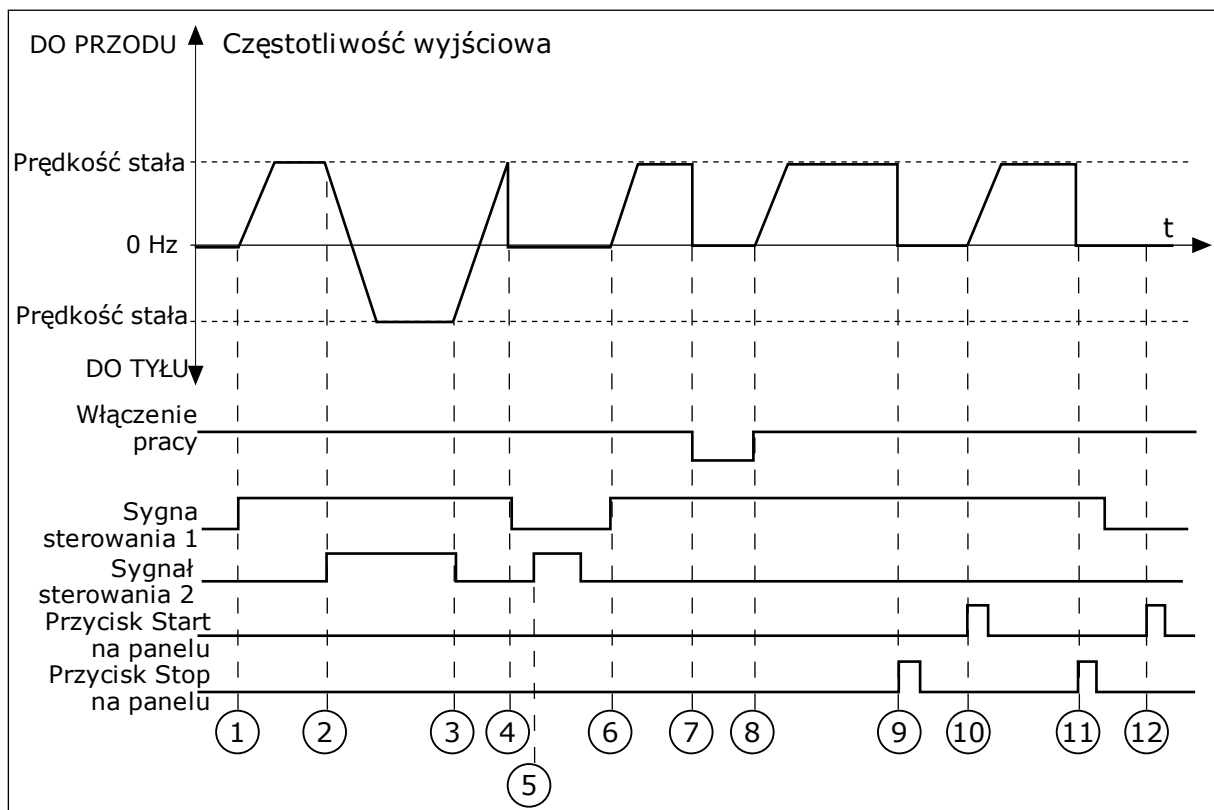

Rys. 17: Logika Start/Stop dla WE/WYA = 3

1. Sygnał kontrolny (CS) 1 uaktywnia się i powoduje wzrost częstotliwości wyjściowej. Silnik obraca się do przodu.
2. CS2 uaktywnia się i powoduje rozpoczęcie zmiany kierunku (przód na tył).
3. CS2 jest nieaktywny, co powoduje rozpoczęcie zmiany kierunku (tył na przód), ponieważ CS1 jest ciągle aktywny.
4. CS1 jest nieaktywny, a częstotliwość spada do 0.
5. CS2 uaktywnia się, ale silnik nie startuje, ponieważ CS1 jest nieaktywny.
6. CS1 uaktywnia się i ponownie powoduje wzrost częstotliwości wyjściowej. Silnik obraca się do przodu, ponieważ CS2 jest nieaktywny.

7. Sygnał włączenia pracy zostaje ustawiony na wartość OTWARTY, co powoduje, że częstotliwość spada do zera. Sygnał włączenia pracy można skonfigurować za pomocą parametru P3.5.1.10.
8. Sygnał włączenia pracy jest ustawiony na wartość ZAMKNIĘTY, co powoduje wzrost częstotliwości do zadanej wartości, ponieważ sygnał CS1 jest ciągle aktywny.
9. Zostaje naciśnięty przycisk STOP na panelu sterującym i częstotliwość podawana do silnika spada do 0. (Sygnał ten działa tylko wtedy, gdy parametr P3.2.3 Przycisk Stop panelu ma wartość *Tak*).
10. Napęd uruchamia się po naciśnięciu przycisku START na panelu sterującym.
11. Napęd został ponownie zatrzymany za pomocą przycisku STOP na panelu sterującym.
12. Próba uruchomienia napędu poprzez naciśnięcie przycisku START nie powiodła się, ponieważ CS1 jest nieaktywny.

Numer wyboru	Nazwa wyboru	Opis
4	CS1 = start (zbocze) CS2 = do tyłu	Za pomocą tej funkcji można zapobiec przypadkowemu uruchomieniu. Aby ponownie uruchomić silnik, należy rozewrzeć styk start/stop.

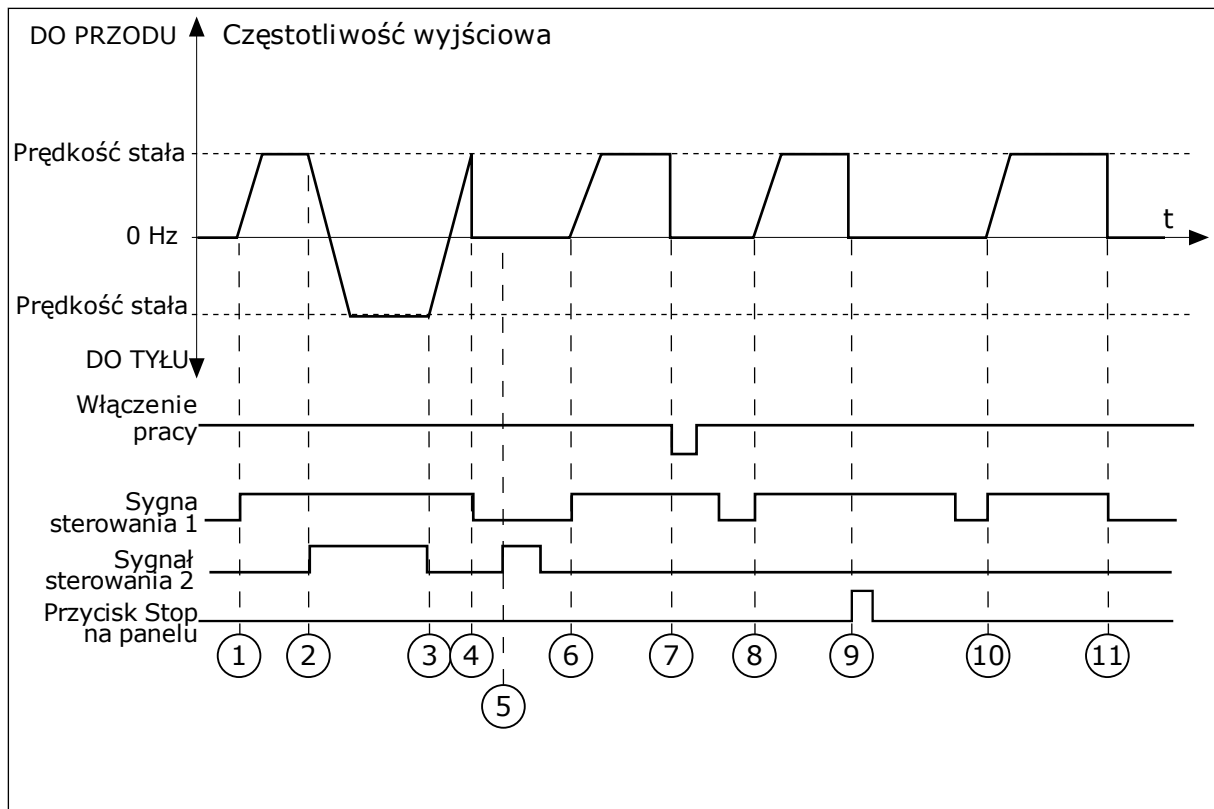

Rys. 18: Logika Start/Stop dla WE/WYA = 4

1. Sygnał kontrolny (CS) 1 uaktywnia się i powoduje wzrost częstotliwości wyjściowej. Silnik obraca się do przodu, ponieważ CS2 jest nieaktywny.
2. CS2 jest aktywny, co powoduje rozpoczęcie zmiany kierunku (przód na tył).
3. CS2 jest nieaktywny, co powoduje rozpoczęcie zmiany kierunku (tył na przód), ponieważ CS1 jest ciągle aktywny.
4. CS1 jest nieaktywny, a częstotliwość spada do 0.
5. CS2 uaktywnia się, ale silnik nie startuje, ponieważ CS1 jest nieaktywny.
6. CS1 uaktywnia się i ponownie powoduje wzrost częstotliwości wyjściowej. Silnik obraca się do przodu, ponieważ CS2 jest nieaktywny.
7. Sygnał włączenia pracy zostaje ustawiony na wartość OTWARTY, co powoduje, że częstotliwość spada do zera. Sygnał włączenia pracy można skonfigurować za pomocą parametru P3.5.1.10.
8. Aby uruchomić napęd, należy ponownie rozewrzeć i zewrzeć styk CS1.
9. Zostaje naciśnięty przycisk STOP na panelu sterującym i częstotliwość podawana do silnika spada do 0. (Sygnał ten działa tylko wtedy, gdy parametr P3.2.3 Przycisk Stop panelu ma wartość Tak).
10. Aby uruchomić napęd, należy ponownie rozewrzeć i zewrzeć styk CS1.
11. CS1 jest nieaktywny, a częstotliwość spada do 0.

9.3 WARTOŚCI ZADANE

Funkcję częstotliwości stałych można stosować w procesach, w których jest wymaganych kilka (więcej niż jedna) stałych częstotliwości zadanych. Dostępnych jest 8 stałych częstotliwości zadanych. Stałą częstotliwość zadaną można wybrać za pomocą sygnałów wejść cyfrowych P3.5.1.15, P3.5.1.16 i P3.5.1.17.

P3.3.10 TRYB STAŁEJ CZĘSTOTLIWOŚCI (ID182)

Za pomocą tego parametru można ustawić logikę, w której będzie używana jedna z wybranych częstotliwości stałych. Dostępne są dwie różne logiki.

Numer wyboru	Nazwa wyboru	Opis
0	Kodowane binarnie	Różne wejścia kodowane binarnie. Stała częstotliwość zależy od różnych ustawień aktywnych wejść cyfrowych. Więcej danych zawiera podrozdział <i>Tabela 59 Wybór częstotliwości stałych, gdy parametr P3.3.10 = kodowane binarnie.</i>
1	Liczba (używanych wejść)	Na podstawie liczby aktywnych wejść jest stosowana odpowiednia stała częstotliwość: 1, 2 lub 3.

P3.3.12 CZĘSTOTLIWOŚĆ STAŁA 1 (ID180)**P3.3.13 CZĘSTOTLIWOŚĆ STAŁA 2 (ID106)****P3.3.14 CZĘSTOTLIWOŚĆ STAŁA 3 (ID126)****P3.3.15 CZĘSTOTLIWOŚĆ STAŁA 4 (ID127)****P3.3.16 CZĘSTOTLIWOŚĆ STAŁA 5 (ID128)****P3.3.17 CZĘSTOTLIWOŚĆ STAŁA 6 (ID129)****P3.3.18 CZĘSTOTLIWOŚĆ STAŁA 7 (ID130)**

Aby wybrać częstotliwość stałą od 1 do 7, należy wybrać wejścia cyfrowe do parametru P3.5.1.15 (Wybór częstotliwości stałej 0), P3.5.1.16 (Wybór częstotliwości stałej 1) i/lub P3.5.1.17 (Wybór częstotliwości stałej 2). Stała częstotliwość zależy od różnych ustawień aktywnych wejść cyfrowych. Więcej informacji znajduje się w tabeli poniżej. Wartości częstotliwości stałych są automatycznie ograniczane na podstawie minimalnej i maksymalnej częstotliwości (P3.3.1 i P3.3.2).

Wymagany krok	Aktywna częstotliwość
Wybierz wartość 1 dla parametru P3.3.3.	Częstotliwość stała 0

Tabela 59: Wybór częstotliwości stałych, gdy parametr P3.3.10 = kodowane binarnie

Aktywny sygnał wejścia cyfrowego			Aktywna wartość zadana częstotliwości
B2	B1	B0	
			Częstotliwość stała 0
		*	Częstotliwość stała 1
	*		Częstotliwość stała 2
	*	*	Częstotliwość stała 3
*			Częstotliwość stała 4
*		*	Częstotliwość stała 5
*	*		Częstotliwość stała 6
*	*	*	Częstotliwość stała 7

* Wejście zostało uaktywnione.

9.4 KONFIGURACJA RAMP I HAMOWANIA

P3.4.1 KSZTAŁT ZBOCZA 1 (ID500)

Za pomocą parametru Kształt zbocza 1 można wygładzić początek i koniec ramp przyspieszania i zwalniania. Ustawienie wartości 0 daje liniowy kształt rampy. W reakcji na zmiany sygnału zadającego przyspieszanie i zwalnianie odbywa się natychmiast.

Ustawienie wartości od 0,1 do 10 s daje rampę przyspieszania i zwalniania w kształcie S. Ta funkcja służy zwykle do ograniczenia zużycia mechanicznego części i udarów prądowych w przypadku zmian wartości zadanej. Czas przyspieszania można zmodyfikować za pomocą parametrów P3.4.2 (Czas przyspieszania 1) i P3.4.3 (Czas hamowania 1).

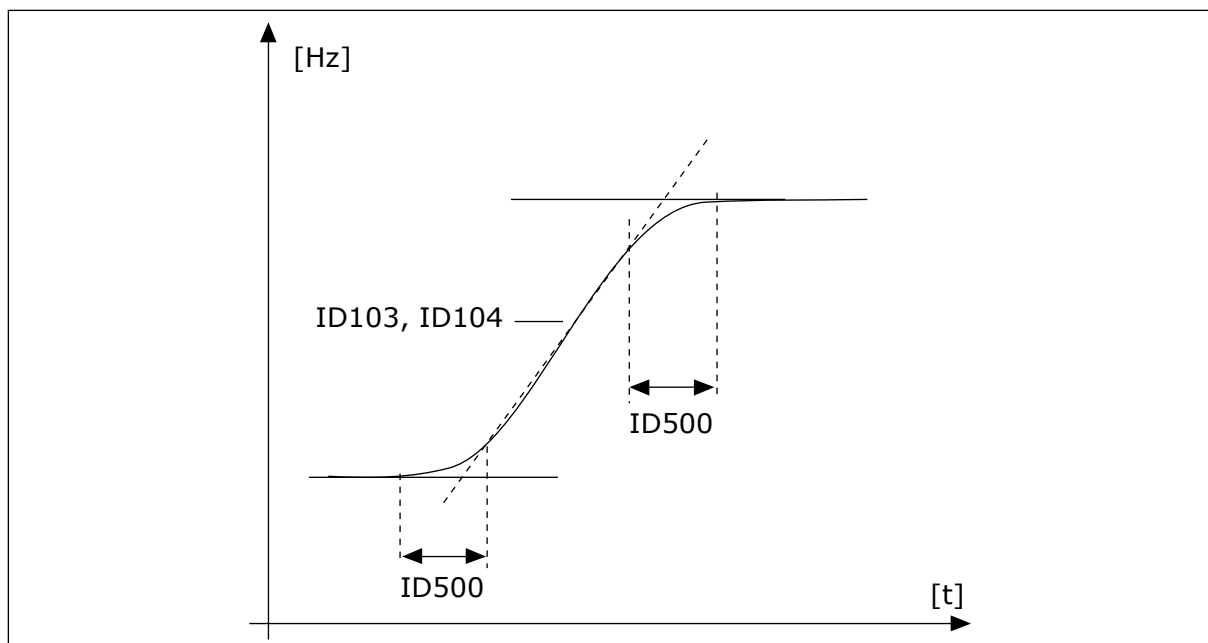

Rys. 19: Krzywa przyspieszania/zwalniania (kształt litery S)

P3.4.12 HAMOWANIE STRUMIENIEM (ID520)

Alternatywą dla hamowania prądem stałym jest hamowanie strumieniowe. Hamowanie strumieniowe zwiększa możliwość hamowania w przypadku, gdy nie są wymagane dodatkowe rezystory hamowania.

Gdy wystąpi potrzeba hamowania, układ zmniejszy częstotliwość i wzrośnie strumień w silniku. Zwiększy to zdolność hamowania silnika. W czasie hamowania jest kontrolowana prędkość obrotowa silnika.

Hamowanie strumieniowe można włączyć lub wyłączyć.



UWAGA!

Hamowanie należy stosować wyłącznie z przerwami. Hamowanie strumieniowe przekształca energię w ciepło i może spowodować uszkodzenie silnika.

9.5 KONFIGURACJA WE/WY

9.5.1 PROGRAMOWANIE WEJŚĆ CYFROWYCH I ANALOGOWYCH

Wejścia przemiennika częstotliwości można programować bardzo elastycznie. Można swobodnie korzystać z dostępnych wejść standardowych i opcjonalnych WE/WY do różnych funkcji.

Za pomocą poniższych formatów można przydzielić wartość programowalnym parametrom:

- **DigIN SlotA.1 / AnIN SlotA.1** (panel graficzny) lub
- **dl A.1 / al A.1** (panel tekstowy).

Nazwa wyboru	Przykład	Opis
Typ wejścia	DigIN / dl	DigIN / dl = wejście cyfrowe AnIN / al = wejście analogowe
Typ gniazda	Gniazdo A	Typ karty: A / B = standardowa karta napędu AC Vacon C / D / E = opcjonalna karta 0 = sygnał parametru nie ma połączenia z żadnym zaciskiem
Numer zacisku	1	Numer zacisku na wybranej karcie.

Na przykład „DigIN SlotA.1” lub „dl A.1” oznacza, że DIN1 standardowej karty ma połączenie z gniazdem A karty.

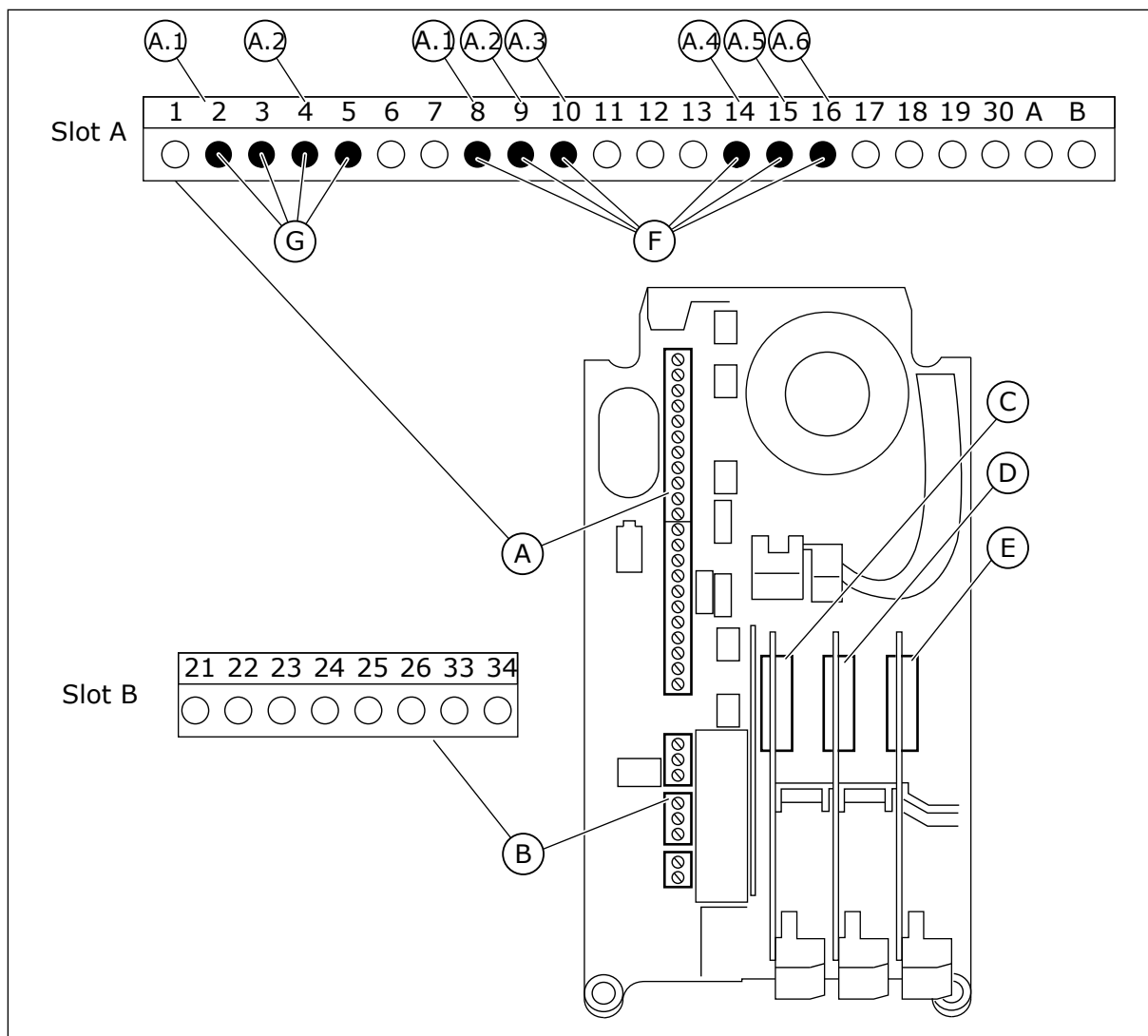

Rys. 20: Gniazda kart opcjonalnych i programowalne wejścia

- | | |
|--|---|
| A. Gniazdo A karty standardowej i jego zaciski | D. Gniazdo D kart opcjonalnych |
| B. Gniazdo B karty standardowej i jego zaciski | E. Gniazdo E kart opcjonalnych |
| C. Gniazdo C kart opcjonalnych | F. Programowalne wejścia cyfrowe (DI) |
| | G. Programowalne wejścia analogowe (AI) |

9.5.1.1 Programowanie wejść cyfrowych

Odpowiednie funkcje wejść cyfrowych są dostępne jako parametry w grupie parametrów M3.5.1. Aby podać wejście cyfrowe do funkcji, należy ustawić wartość odpowiedniego parametru. Lista dostępnych funkcji znajduje się w *Tabela 14 Ustawienia wejść cyfrowych*.

Przykład

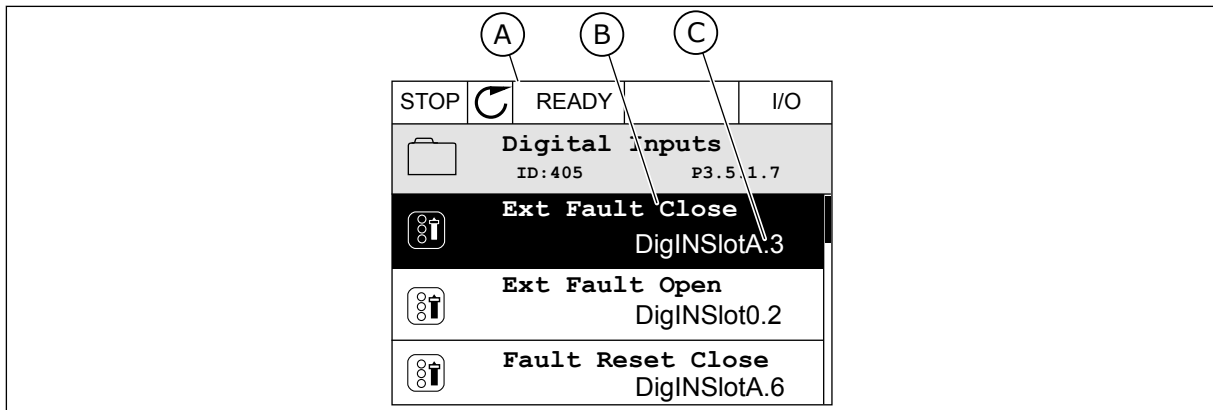

Rys. 21: Menu wejść cyfrowych na wyświetlaczu graficznym

- A. Wyświetlacz graficzny
 B. Nazwa parametru, tj. funkcji
 C. Wartość parametru, tj. ustawione wejście cyfrowe

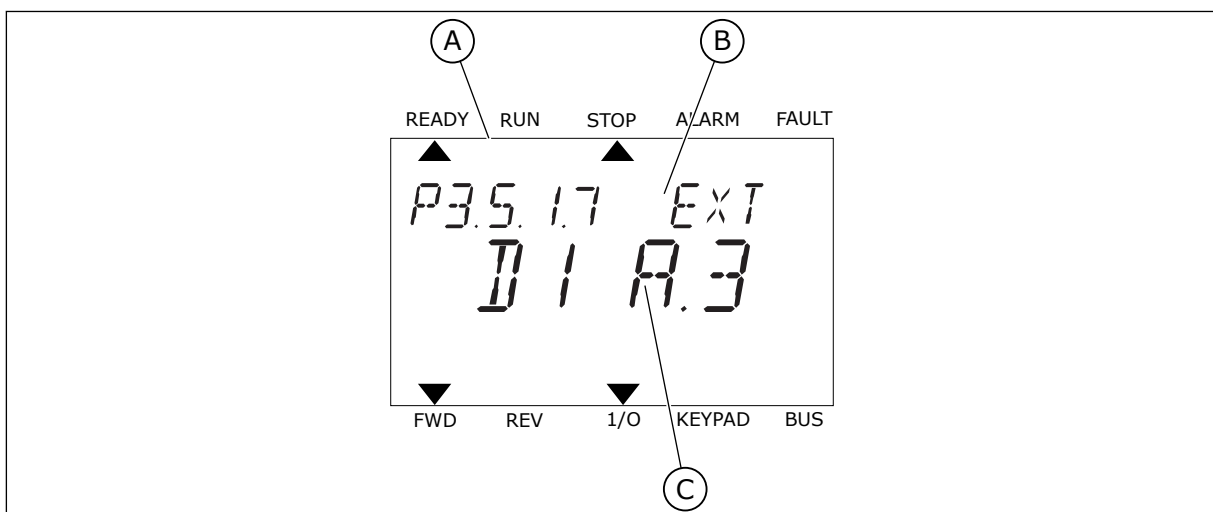

Rys. 22: Menu wejść cyfrowych na wyświetlaczu tekstowym

- A. Wyświetlacz tekstowy
 B. Nazwa parametru, tj. funkcji
 C. Wartość parametru, tj. ustawione wejście cyfrowe

W standardowej konfiguracji karty WE/WY jest dostępnych 6 wejść cyfrowych: zaciski gniazda A 8, 9, 10, 14, 15 i 16.

Typ wejścia (wyświetlacz graficzny)	Typ wejścia (wyświetlacz tekstowy)	Gniazdo	Nr wejścia	Wyjaśnienie
DigIN	dl	A	1	Wejście cyfrowe nr 1 (zacisk 8) na karcie w gnieździe A (standardowa karta WE/WY).
DigIN	dl	A	2	Wejście cyfrowe nr 2 (zacisk 9) na karcie w gnieździe A (standardowa karta WE/WY).
DigIN	dl	A	3	Wejście cyfrowe nr 3 (zacisk 10) na karcie w gnieździe A (standardowa karta WE/WY).
DigIN	dl	A	4	Wejście cyfrowe nr 4 (zacisk 14) na karcie w gnieździe A (standardowa karta WE/WY).
DigIN	dl	A	5	Wejście cyfrowe nr 5 (zacisk 15) na karcie w gnieździe A (standardowa karta WE/WY).
DigIN	dl	A	6	Wejście cyfrowe nr 6 (zacisk 16) na karcie w gnieździe A (standardowa karta WE/WY).

Funkcja Usterka zewnętrzna, zestyk zamknięty jest dostępna w menu M3.5.1 jako parametr P3.5.1.11. Ma domyślnie przypisaną wartość DigIN SlotA.3 (na wyświetlaczu graficznym) i wartość dl A.3 (na wyświetlaczu tekstowym). Po wybraniu tej opcji funkcja Usterka zewnętrzna, zestyk zamknięty będzie sterowana za pomocą cyfrowego sygnału na wejściu DI3 (zacisk 10).

Indeks	Parametr	Domyślnie	ID	Opis
P3.5.1.11	Usterka zewnętrzna, zestyk zamknięty	DigIN SlotA.3	405	OTWARTY = OK ZAMKNIĘTY = usterka zewnętrzna

Aby zmienić wejście DI3 na przykład na DI6 (zacisk 16) na standardowej karcie WE/WY, należy postępować zgodnie z poniższymi instrukcjami.

PROGRAMOWANIE NA WYŚWIETLACZU GRAFICZNYM

- Wybierz parametr. Aby przejść do trybu edycji, naciśnij przycisk ze strzałką w prawo.

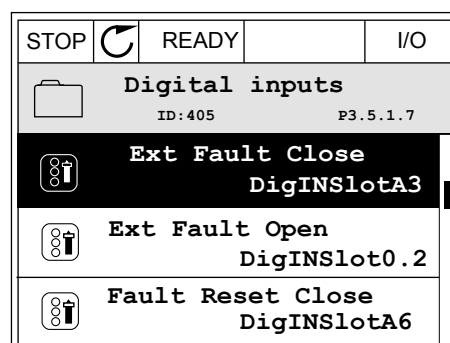

- 2 W trybie edycji wartość gniazda DigIN SlotA jest podkreślona i miga. Gdy jest dostępnych więcej wejść cyfrowych na karcie WE/WY, np. po zainstalowaniu kart opcjonalnych w gniazdach C, D lub E, można je wybrać.

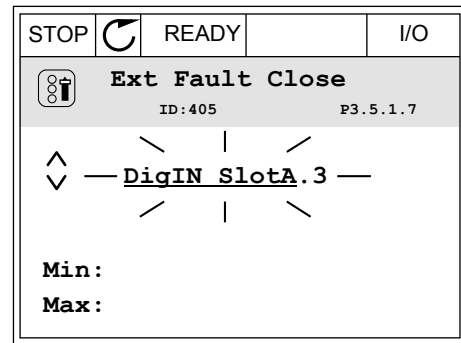

- 3 Aby uaktywnić zacisk 3, naciśnij ponownie przycisk ze strzałką w prawo.

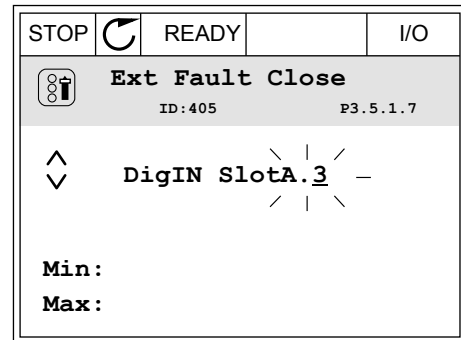

- 4 Aby zmienić zacisk na 6, naciśnij trzy razy przycisk ze strzałką w górę. Zatwierdź zmianę za pomocą przycisku OK.

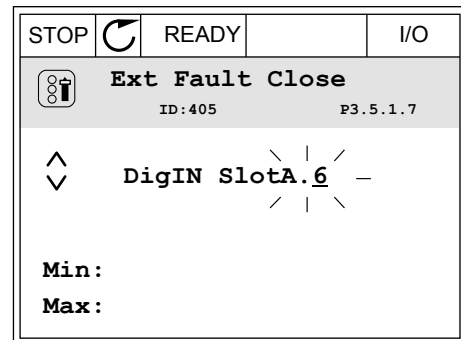

- 5 Jeśli wejście cyfrowe DI6 jest już przypisane do innej funkcji, na wyświetlaczu pojawi się odpowiedni komunikat. Zmień jedno z tych ustawień.

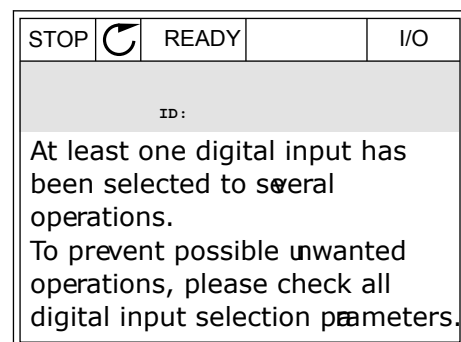

PROGRAMOWANIE NA WYŚWIETLACZU TEKSTOWYM

- 1 Wybierz parametr. Aby przejść do trybu edycji, naciśnij przycisk OK.

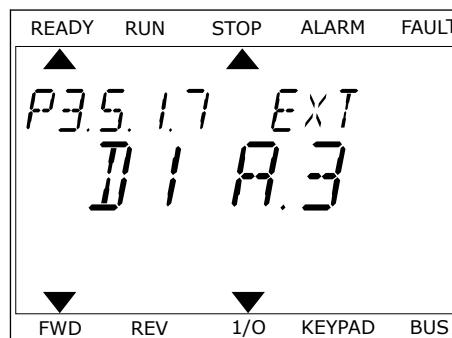

- 2 W trybie edycji miga litera D. Gdy jest dostępnych więcej wejść cyfrowych na karcie WE/WY, np. po zainstalowaniu kart opcjonalnych w gniazdach D lub E, można je wybrać.

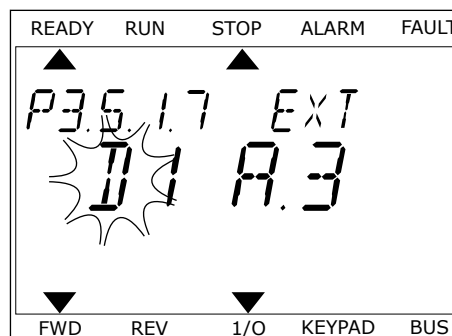

- 3 Aby uaktywnić zacisk 3, naciśnij ponownie przycisk ze strzałką w prawo. Litera D przestaje migać.

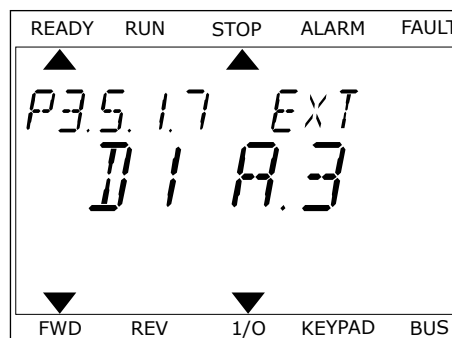

- 4 Aby zmienić zacisk na 6, naciśnij trzy razy przycisk ze strzałką w górę. Zatwierdź zmianę za pomocą przycisku OK.

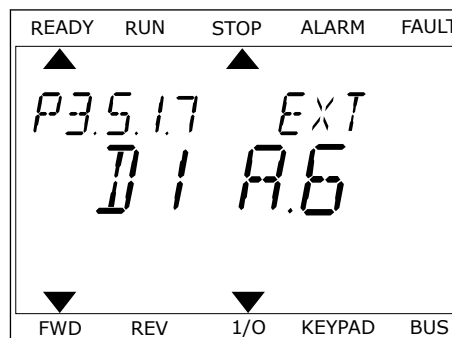

- 5 Jeśli wejście cyfrowe DI6 jest już przypisane do innej funkcji, na wyświetlaczu będzie przewijany odpowiedni komunikat. Zmień jedno z tych ustawień.

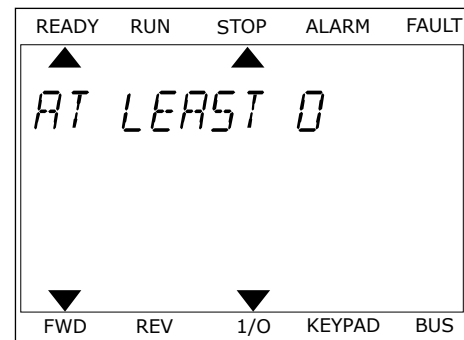

Po wykonaniu procedury funkcja Usterka zewnętrzna, zestyk zamknięty będzie sterowana za pomocą cyfrowego sygnału na wejściu DI6.

Funkcja może mieć wartość DigIN Slot0.1 (na wyświetlaczu graficznym) lub wartość dl 0.1 (na wyświetlaczu tekstowym). W takiej sytuacji nie podano zacisku do funkcji lub nie ustawiono wejścia jako zawsze OTWARTE. Jest to domyślna wartość większości parametrów w grupie M3.5.1.

Należy jednak pamiętać, że niektóre wejścia są domyślnie ustawione zawsze na wartość ZAMKNIĘTE. Mają wartość DigIN Slot0.2 (na wyświetlaczu graficznym) i wartość dl 0.2 (na wyświetlaczu tekstowym).



WSKAZÓWKA!

Do wejść cyfrowych można także przypisywać kanały czasowe. Więcej informacji na ten temat znajduje się w tabeli *Tabela 14 Ustawienia wejść cyfrowych*.

9.5.1.2 Opisy źródeł sygnałów

Źródło	Funkcja
Slot0	1 = zawsze OTWARTY 2-9 = zawsze ZAMKNIĘTY
SlotA	Numer odpowiada wejściu cyfrowemu w gnieździe A.
SlotB	Numer odpowiada wejściu cyfrowemu w gnieździe B.
SlotC	Numer odpowiada wejściu cyfrowemu w gnieździe C.
SlotD	Numer odpowiada wejściu cyfrowemu w gnieździe D.
SlotE	Numer odpowiada wejściu cyfrowemu w gnieździe E.
TimeChannel (tCh)	1 = kanał czasowy 1, 2 = kanał czasowy 2, 3 = kanał czasowy 3

9.5.2 WEJŚCIA CYFROWE

Parametrami są funkcje, które można podłączyć do zacisku wejścia cyfrowego. Tekst *DigIn Slot A.2* oznacza drugie wejście w gnieździe A. Istnieje też możliwość podłączenia funkcji do kanałów czasowych. Działają one jako zaciski.

Stany wejść i wyjść cyfrowych można monitorować w widoku monitorowania wielopozycyjnego.

P3.5.1.11 WŁĄCZENIE PRACY (ID 407)

Jeśli styk jest OTWARTY, funkcja uruchamiania silnika jest wyłączona.
Jeśli styk jest ZAMKNIĘTY, funkcja uruchamiania silnika jest włączona.

Aby ją zatrzymać, napęd uwzględnia wartość parametru P3.2.5 Funkcja stopu. Człon napędzany zawsze będzie pracował na luzie do momentu zatrzymania.

P3.5.1.12 BLOKADA NAPĘDU DODATKOWEGO 1 (ID 1041)

P3.5.1.13 BLOKADA NAPĘDU DODATKOWEGO 2 (ID 1042)

Jeśli blokada jest aktywna, nie można uruchomić napędu.

Za pomocą tej funkcji można zapobiec uruchomieniu napędu przy zamkniętej przepustnicy. Jeśli blokada zostanie aktywowana podczas pracy napędu, napęd zatrzyma się.

P3.5.1.15 WYBÓR CZĘSTOTLIWOŚCI STAŁEJ 0 (ID419)

P3.5.1.16 WYBÓR CZĘSTOTLIWOŚCI STAŁEJ 1 (ID420)

P3.5.1.17 WYBÓR CZĘSTOTLIWOŚCI STAŁEJ 2 (ID421)

Aby zastosować częstotliwości stałe od 1 do 7, podłącz wejście cyfrowe do tych funkcji, korzystając z instrukcji w rozdziale 9.5.1 Programowanie wejść cyfrowych i analogowych. Więcej danych w: Tabela 59 Wybór częstotliwości stałych, gdy parametr P3.3.10 = kodowane binarnie oraz Tabela 12 Ustawienia źródeł wartości zadanych i Tabela 14 Ustawienia wejść cyfrowych.

9.5.3 WEJŚCIA ANALOGOWE

P3.5.2.2 CZAS FILTROWANIA SYGNAŁU AI1 (ID 378)

Ten parametr służy do filtrowania zakłóceń w analogowym sygnale wejściowym. Aby uaktywnić ten parametr, należy ustawić go na wartość większą od zera.



WSKAZÓWKA!

Długi czas filtrowania spowalnia odpowiedź regulacji.

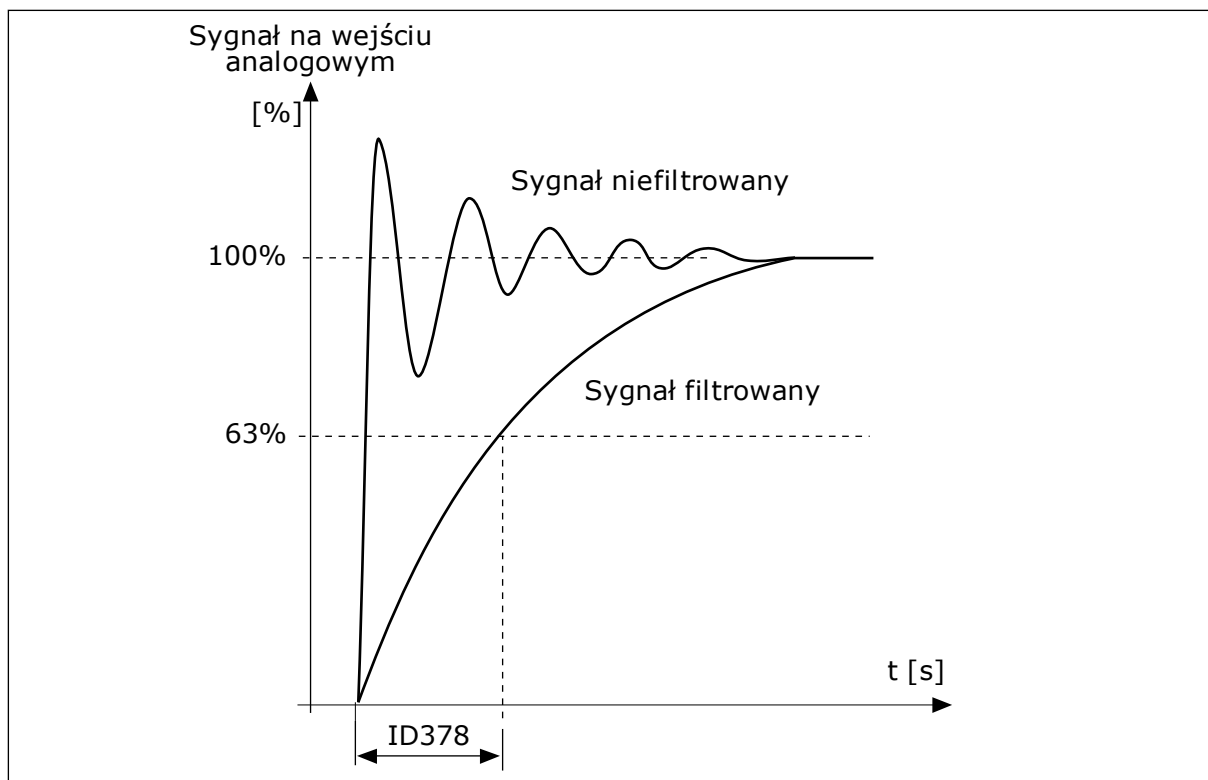

Rys. 23: Filtrowanie sygnału AI1

9.5.4 WYJŚCIA CYFROWE

P3.5.3.2.1 FUNKCJA PODSTAWOWEGO R01 (ID 11001)**Tabela 60: Sygnały wyjściowe za pośrednictwem R01**

Numer wyboru	Nazwa wyboru	Opis
0	Nie używane	Wyjście jest nie używane.
1	Gotowość	Przebiegnik częstotliwości jest gotowy do pracy.
2	Praca	Przebiegnik częstotliwości działa (silnik pracuje).
3	Usterka ogólna	Wystąpiła usterka.
4	Odwrócona usterka ogólna	Usterka nie wystąpiła.
5	Alarm ogólny	
6	Rewers	Wydano polecenie zmiany kierunku na wsteczny.
7	Osiągnięto prędkość zadaną	Częstotliwość wyjściowa osiągnęła ustawioną wartość zadaną.
8	Aktywny regulator silnika	Jeden z ograniczników (np. ogranicznik prądu lub momentu obrotowego) został uaktywniony.
9	Częstotliwości stałe aktywne	Częstotliwość stała została wybrana za pomocą sygnałów wejścia cyfrowego.
10	Aktywny panel sterujący	Wybrano sterowanie z panelu (aktywnym miejscem sterowania jest panel sterujący).
11	Aktywne sterowanie z WE/WY B	Wybrano miejsce sterowania WE/WY B (aktywnym miejscem sterowania jest WE/WY B).
12	Monitorowanie limitu 1	Monitorowanie limitu uaktywnia się, gdy wartość sygnału spada poniżej ustawionego limitu monitorowania lub go przekracza (P3.8.3 lub P3.8.7).
13	Monitorowanie limitu 2	
14	Aktywne polecenie Start	Polecenie Start jest aktywne.
15	Zarezerwowane	
16	Tryb pożarowy włączony	
17	Sterowanie regulatorem czasowym RTC 1	Używany jest kanał czasowy 1.
18	Sterowanie regulatorem czasowym RTC 2	Używany jest kanał czasowy 2.
19	Sterowanie regulatorem czasowym RTC 3	Używany jest kanał czasowy 3.

Tabela 60: Sygnały wyjściowe za pośrednictwem R01

Numer wyboru	Nazwa wyboru	Opis
20	Słowo sterujące z magistrali B 13	
21	Słowo sterujące z magistrali B 14	
22	Słowo sterujące z magistrali B 15	
23	PID w trybie uśpienia	
24	Zarezerwowane	
25	Limity monitorowania PID1	Wartość sprzężenia zwrotnego regulatora PID1 wykracza poza limity monitorowania.
26	Limity monitorowania PID2	Wartość sprzężenia zwrotnego regulatora PID2 wykracza poza limity monitorowania.
27	Sterowanie silnikiem 1	Sterowanie stycznikami dla funkcji sterowania wielopompowego.
28	Sterowanie silnikiem 2	Sterowanie stycznikami dla funkcji sterowania wielopompowego.
29	Sterowanie silnikiem 3	Sterowanie stycznikami dla funkcji sterowania wielopompowego.
30	Sterowanie silnikiem 4	Sterowanie stycznikami dla funkcji sterowania wielopompowego.
31	Sterowanie silnikiem 5	Sterowanie stycznikami dla funkcji sterowania wielopompowego.
32	Zarezerwowane	[Zawsze otwarte]
33	Zarezerwowane	[Zawsze otwarte]
34	Konserwacja — ostrzeżenie	
35	Konserwacja — usterka	
36	Usterka termistora	Wystąpiła usterka termistora.
37	Rozłącznik silnikowy	Funkcja przelącznika silnika wykryła, że został otwarty przelącznik między napędem a silnikiem.
38	Podgrzewanie	
39	Wyzwolenie impulsu kWh	
40	Wskaźnik pracy	
41	Zestaw wybranych parametrów	

9.6 CZĘSTOTLIWOŚCI ZABRONIONE

W niektórych systemach może być konieczne unikanie niektórych częstotliwości, które mogą powodować problemy z rezonansem mechanicznym. Za pomocą funkcji Częstotliwości zabronione można zapobiec użyciu takich częstotliwości. Po zwiększeniu wartości zadanej częstotliwości wejściowej jest utrzymywany dolny limit wewnętrznej wartości zadanej częstotliwości aż do momentu, w którym wartość zadana częstotliwości wejściowej znajdzie się powyżej górnego limitu.

9.7 ZABEZPIECZENIA

P3.9.2 ODPOWIEDŹ NA USTERKĘ ZEWNĘTRZĄ (ID701)

Za pomocą tego parametru można ustawić odpowiedź napędu na usterkę zewnętrzną. Jeśli wystąpi usterka, napęd może wyświetlić powiadomienie o niej na wyświetlaczu. Powiadomienie jest tworzone przy pomocy wejścia cyfrowego. Domyślne wejście cyfrowe to DI3. Można również zaprogramować dane odpowiedzi na wyjście przekaźnika.

9.7.1 ZABEZPIECZENIA TERMICZNE SILNIKA

Zabezpieczenie termiczne silnika chroni silnik przed przegrzaniem.

Przebiegi częstotliwości może dostarczać prąd o parametrach większych niż znamionowe. Prąd o wyższych parametrach może być wymagany ze względu na obciążenie i należy go wykorzystać. W takiej sytuacji istnieje ryzyko przeciążenia termicznego. Przy niższych częstotliwościach ryzyko jest większe. Przy niskich częstotliwościach pogarsza się zdolność chłodzenia silnika i jego wydajność. Jeśli silnik jest wyposażony w zewnętrzny wentylator, zmniejszenie obciążenia przy małych prędkościach jest niewielkie.

Ochrona termiczna silnika opiera się na obliczeniach. Funkcja ochrony korzysta z prądu wyjściowego napędu w celu identyfikacji obciążenia silnika. Jeśli karta sterowania nie jest zasilana, obliczenia zostaną zresetowane.

Aby dostosować ochronę termiczną silnika, użyj parametrów od P3.9.6 do P3.9.10. Prąd termiczny I_T pokazuje obciążenie znamionowe powyżej którego następuje przeciążenie silnika. To ograniczenie prądu jest funkcją częstotliwości wyjściowej.



WSKAZÓWKA!

W przypadku używania długich kabli silnikowych (maks. 100 m) z małymi napędami ($\leq 1,5$ kW) prąd silnika mierzony przez napęd może być znacznie wyższy od rzeczywistego prądu silnika. Powodem jest występowanie prądów pojemnościowych na kablu silnikowym.



UWAGA!

Upewnij się, że doływ powietrza do silnika nie jest zablokowany. Jeśli doływ powietrza jest zablokowany, funkcja nie chroni silnika, który może się przegrzać. Może to prowadzić do uszkodzenia silnika.

P3.9.8 CHŁODZENIE SILNIKA PRZY PRĘDKOŚCI ZEROWEJ (ID706)

Jeśli prędkość jest zerowa, funkcja ta obliczy współczynnik chłodzenia w odniesieniu do punktu, gdy silnik pracuje przy prędkości znamionowej bez chłodzenia zewnętrznego.

Wartość domyślna jest ustawiana przy założeniu, że nie ma żadnego wentylatora zewnętrznego. Jeśli jest używany wentylator zewnętrzny, można ustawić wartość wyższą niż w przypadku braku wentylatora. Na przykład 90%.

W przypadku zmiany parametru P3.1.1.4 (Prąd znamionowy silnika) zostanie automatycznie przywrócona wartość domyślna parametru P3.9.2.3.

Zmiana tego parametru nie ma żadnego wpływu na maksymalny prąd wyjściowy napędu. Maksymalny prąd wyjściowy można zmienić tylko za pomocą parametru P3.1.1.7 Limit prądu silnika.

Częstotliwość charakterystyczna zabezpieczenia termicznego to 70% wartości parametru P3.1.1.2 Częstotliwość znamionowa silnika.

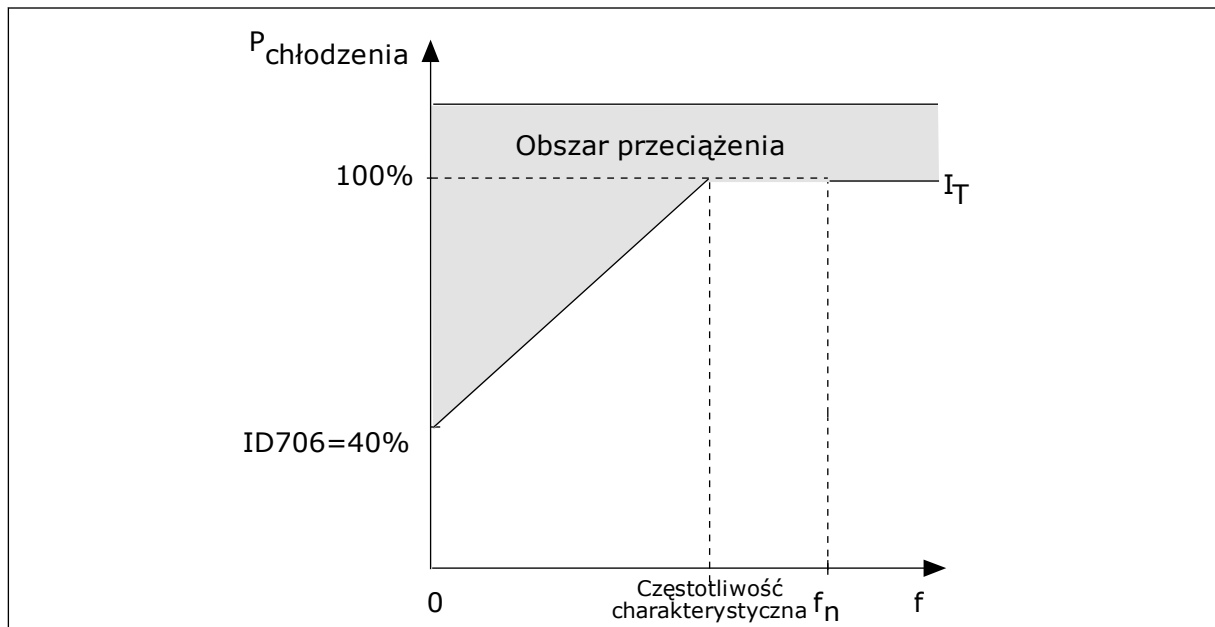

Rys. 24: Krzywa I charakterystyki cieplnej silnika τ .

P3.9.9 STAŁA CZASOWA CIEPŁA SILNIKA (ID707)

Stała czasowa jest to czas, w ciągu którego obliczona krzywa cieplna osiąga 63% swojej wartości docelowej. Długość stałej czasowej zależy od wymiarów silnika. Im większy silnik, tym dłuższa stała czasowa.

Stała czasowa ciepła silnika różni się w zależności od silnika. Jest również różna dla różnych producentów silników. Wartość domyślna parametru zależy od wymiarów.

t_6 jest to czas w sekundach, przez który silnik może bezpiecznie pracować przy sześciokrotnym przekroczeniu prądu znamionowego. Producent silnika może podać ten parametr w informacjach na temat silnika. Jeśli znasz wartość parametru t_6 silnika, na jego podstawie możesz ustawić stałą czasową. Zwykle stała czasowa ciepła silnika (w minutach) wynosi $2 \cdot t_6$. Jeśli napęd jest w stanie zatrzymania, stała czasowa jest wewnętrznie

zwiększana do potrójnej ustawionej wartości parametru, ponieważ chłodzenie opiera się na konwekcji. Patrz Rys. 25 Obliczanie temperatury silnika.

P3.9.10 OBCIĄŻALNOŚĆ CIEPLNA SILNIKA (ID708)

Na przykład po ustawieniu wartości 130% silnik osiągnie temperaturę znamionową przy 130% wartości prądu znamionowego.

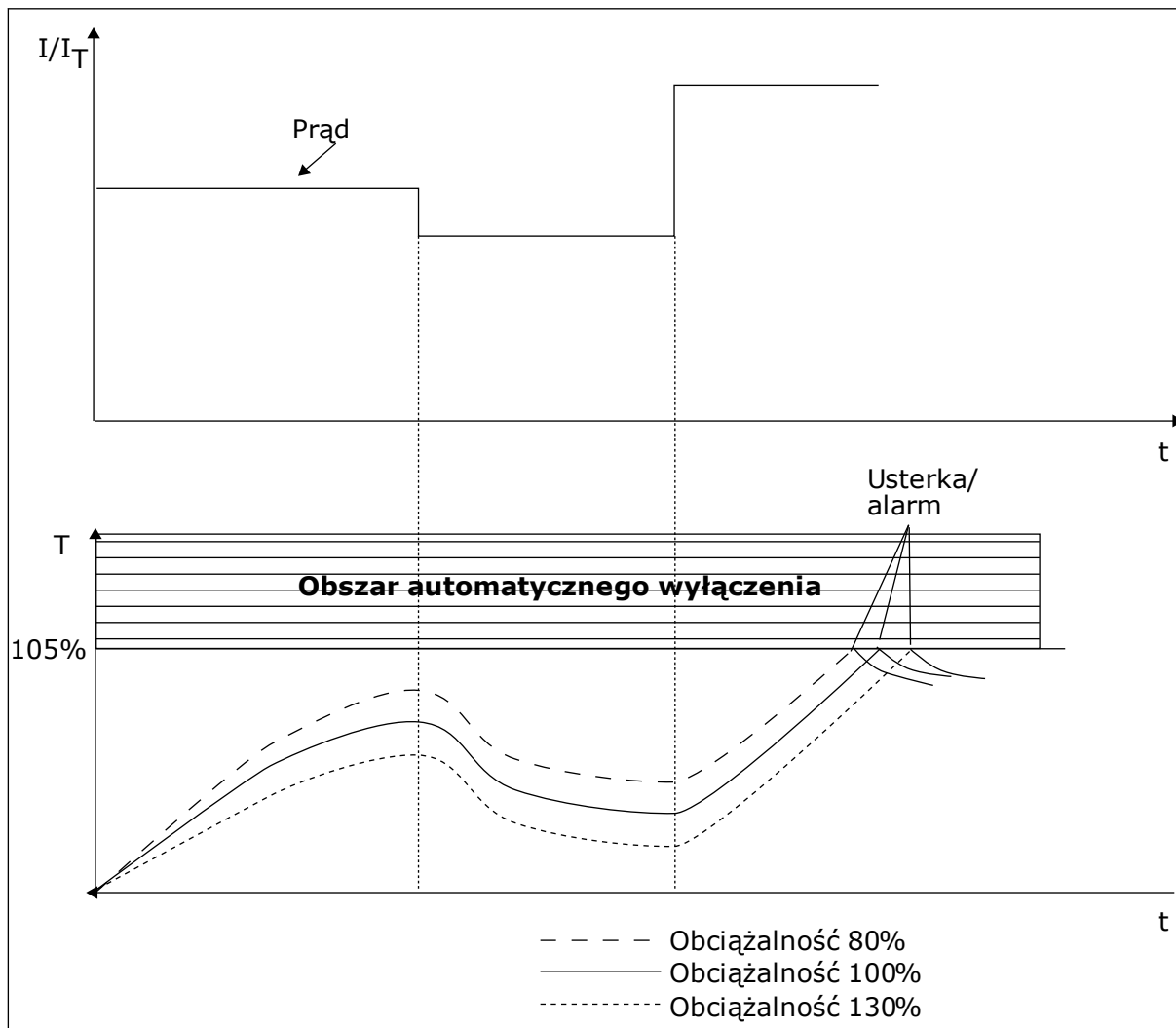

Rys. 25: Obliczanie temperatury silnika

9.7.2 ZABEZPIECZENIE SILNIKA PRZED UTYKIEM SILNIKA

Funkcja ochrony przed utykami silnika zabezpiecza silnik przed krótkimi przeciążeniami. Przyczyną przeciążenia może być na przykład zablokowany wał. Można ustawić czas reakcji zabezpieczenia przed utykami krótszy niż czas zabezpieczenia termicznego silnika.

Stan utyku silnika jest określany za pomocą parametrów: P3.9.12 Prąd utyku oraz P3.9.14 Limit częstotliwości utyku. Jeśli prąd jest wyższy od ustawionego limitu, a częstotliwość wyjściowa niższa od limitu, silnik znajduje się w stanie utyku.

Ochrona przed utykami jest rodzajem zabezpieczenia przed przekroczeniem dopuszczalnej wartości prądu.

**WSKAZÓWKA!**

W przypadku używania długich kabli silnikowych (maks. 100 m) z małymi napędami ($\leq 1,5$ kW) prąd silnika mierzony przez napęd może być znacznie wyższy od rzeczywistego prądu silnika. Powodem jest występowanie prądów pojemnościowych na kablu silnikowym.

P3.9.12 PRĄD UTYKU (ID710)

Wartość tego parametru można ustawić w zakresie od 0,0 do $2 \cdot I_L$. Aby wystąpił stan utyku, prąd musi przekroczyć ten limit. W przypadku zmiany parametru P3.1.1.7 Limit prądu silnika wartość tego parametru zostanie automatycznie obliczona na 90% limitu prądu.

**WSKAZÓWKA!**

Wartość prądu utyku nie może przekraczać limitu prądu silnika.

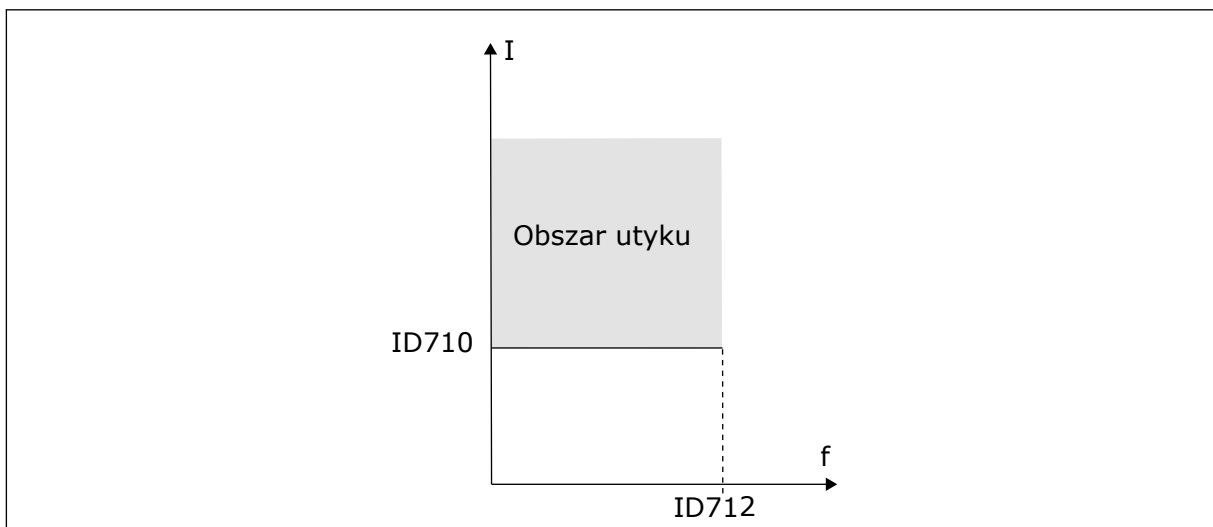

Rys. 26: Ustawienia charakterystyki utyku

P3.9.13 LIMIT CZASU UTKNIĘCIA (ID711)

Wartość tego parametru można ustawić w zakresie od 1,0 do 120,0 s. Jest to maksymalny czas aktywnego stanu utyku. Czas utyku jest mierzony za pomocą licznika wewnętrznego.

Jeśli licznik czasu utyku przekroczy limit, zabezpieczenie spowoduje wyłączenie napędu.

9.7.3 ZABEZPIECZENIE PRZED NIEDOCIĄŻENIEM (SUCHA POMPA)

Celem zabezpieczenia silnika przed niedociążeniem jest zapewnienie, że silnik jest obciążony podczas pracy napędu. Jeśli silnik traci obciążenie, być może wystąpił problem w pracy. Na przykład wystąpiło pęknięcie paska lub nastąpił suchobieg pompy.

Zabezpieczenie silnika przed niedociążeniem można dostosować za pomocą parametrów P3.9.16 [Zabezpieczenie przed niedociążeniem: obciążenie w obszarze osłabienia pola] i P3.9.17 [Zabezpieczenie przed niedociążeniem: obciążenie przy zerowej częstotliwości]. Krzywa niedociążenia jest krzywą paraboliczną przebiegającą między częstotliwością zerową i punktem osłabienia pola. Ochrona jest nieaktywna poniżej 5 Hz. Licznik czasu niedociążenia nie działa poniżej 5 Hz.

Wartości parametrów zabezpieczenia przed niedociążeniem są ustawiane jako wartości procentowe odnoszące się do znamionowego momentu obrotowego silnika. Do określenia współczynnika skalowania wartości wewnętrznego momentu obrotowego użyj danych z tabliczki znamionowej silnika, parametrów Znamionowy prąd silnika i Znamionowy prąd napędu I_L . W przypadku użycia prądu innego niż znamionowy prąd silnika spadnie dokładność obliczeń.



WSKAZÓWKA!

W przypadku używania długich kabli silnikowych (maks. 100 m) z małymi napędami ($\leq 1,5$ kW) prąd silnika mierzony przez napęd może być znacznie wyższy od rzeczywistego prądu silnika. Powodem jest występowanie prądów pojemnościowych na kablu silnikowym.

P3.9.16 ZABEZPIECZENIE PRZED NIEDOCIĄŻENIEM: OBCIĄŻENIE W OBSZARZE OSŁABIENIA POLA (ID714)

Wartość tego parametru można ustawić w zakresie od 10,0 do 150,0% $\times T_{nMotor}$. Ta wartość to minimalny dopuszczalny moment obrotowy, gdy częstotliwość wyjściowa jest powyżej punktu osłabienia pola.

W przypadku zmiany parametru P3.1.1.4 (Prąd znamionowy silnika) zostanie automatycznie przywrócona wartość domyślna tego parametru. Patrz rozdział 5.9 Grupa 3.9: Zabezpieczenia.

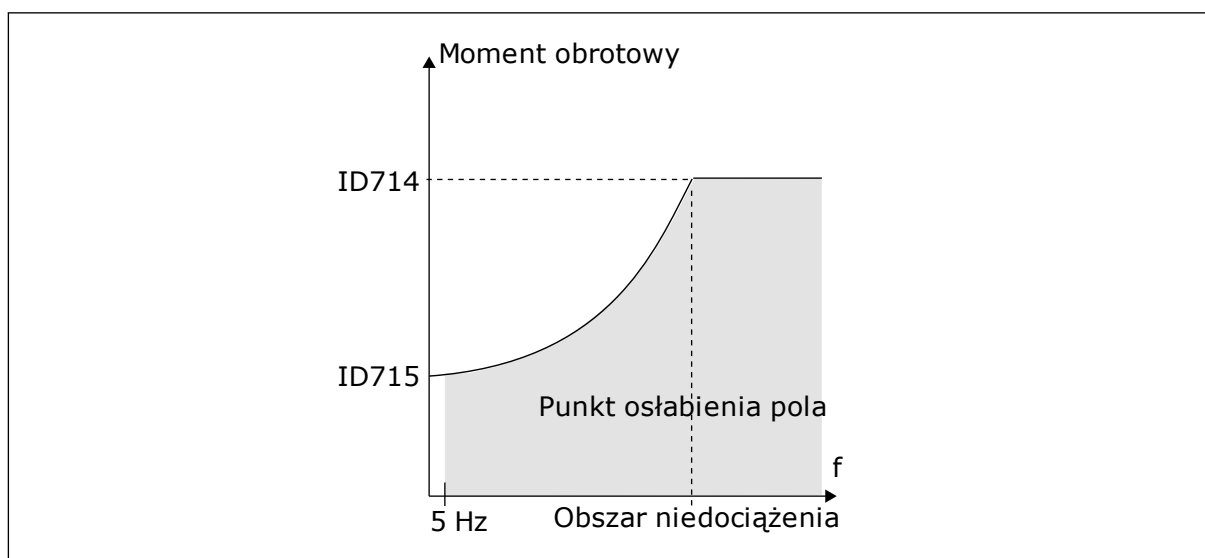

Rys. 27: Ustawianie minimalnego obciążenia

P3.9.18 ZABEZPIECZENIE PRZED NIEDOCIĄŻENIEM: LIMIT CZASU (ID716)

Limit czasu można ustawić w zakresie od 2,0 do 600,0 s.

Jest to maksymalny czas aktywnego stanu niedociążenia. Czas niedociążenia jest mierzony za pomocą licznika wewnętrznego. Jeśli wartość licznika przekroczy ten limit, zabezpieczenie spowoduje wyłączenie napędu. Napęd wyłączy się zgodnie z ustawieniem parametru P3.9.15 Usterka niedociążenia. Jeśli napęd zatrzyma się, licznik niedociążenia zostanie ponownie wyzerowany.

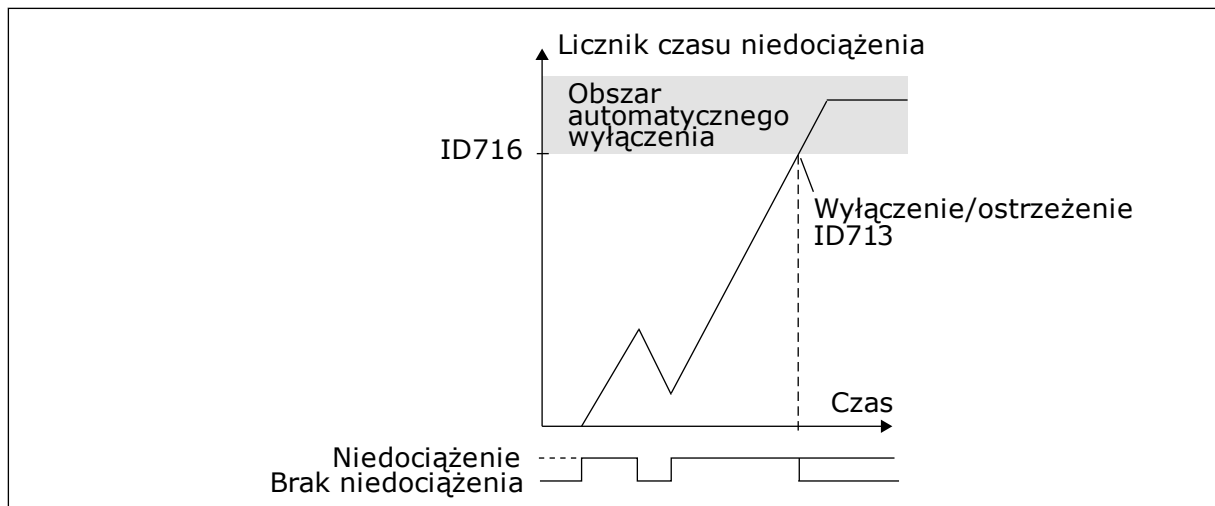

Rys. 28: Funkcja licznika czasu niedociążenia

P3.9.29 ODPOWIEDŹ NA USTERKĘ BEZPIECZNEGO WYŁĄCZENIA MOMENTU OBROTOWEGO (ID 775)

Ten parametr definiuje odpowiedź na usterkę F30 – Bezpieczne wyłączenie momentu (ID usterki: 530).

Ten parametr określa pracę napędu po uaktywnieniu się funkcji bezpiecznego wyłączenia momentu (np. naciśnięciu przycisku zatrzymania awaryjnego lub aktywacji innej operacji bezpiecznego wyłączenia momentu).

- 0 = brak reakcji
- 1 = alarm
- 2 = usterka, zatrzymaj bezwładnością



WSKAZÓWKA!

Ten parametr nie jest widoczny, jeśli napęd nie obsługuje funkcjonalności bezpiecznego wyłączenia momentu obrotowego.

9.8 AUTOMATYCZNE WZNOWIENIE PRACY

P3.10.1 AUTOMATYCZNE ZEROWANIE

Za pomocą parametru P3.10.1 można włączyć funkcję automatycznego wznowienia pracy. Aby wybrać usterki, które będą kasowane automatycznie, ustaw parametry od P3.10.6 do P3.10.14 na wartość 0 lub 1.



WSKAZÓWKA!

Funkcja automatycznego wznowienia pracy jest dostępna tylko dla niektórych typów usterek.

P3.10.3 CZAS OCZEKIWANIA (ID 717)

Ten parametr służy do ustawiania czasu zwłoki przed wykonaniem pierwszego kasowania.

P3.10.4 AUTOMATYCZNE KASOWANIE: CZAS PRÓBY (ID 718)

Ten parametr służy do ustawiania czasu próby dla funkcji automatycznego wznowienia pracy. W czasie próby funkcja automatycznego wznowienia pracy próbuje skasować usterki, które wystąpiły. Odliczanie czasu rozpoczyna się od pierwszego automatycznego wznowienia pracy. Przy następnej usterce odliczanie czasu próby rozpoczyna się ponownie.

P3.10.5 LICZBA PRÓB (ID 759)

Jeśli liczba prób w czasie próby przekroczy wartość tego parametru, zostanie wyświetlona usterka trwała. W przeciwnym razie – po upływie czasu próby usterka zniknie z wyświetlacza.

Za pomocą parametru P3.10.5 można ustawić maksymalną liczbę automatycznych prób wznowienia pracy w czasie określonym w parametrze P3.10.4. Typ usterki nie ma żadnego wpływu na liczbę maksymalną.

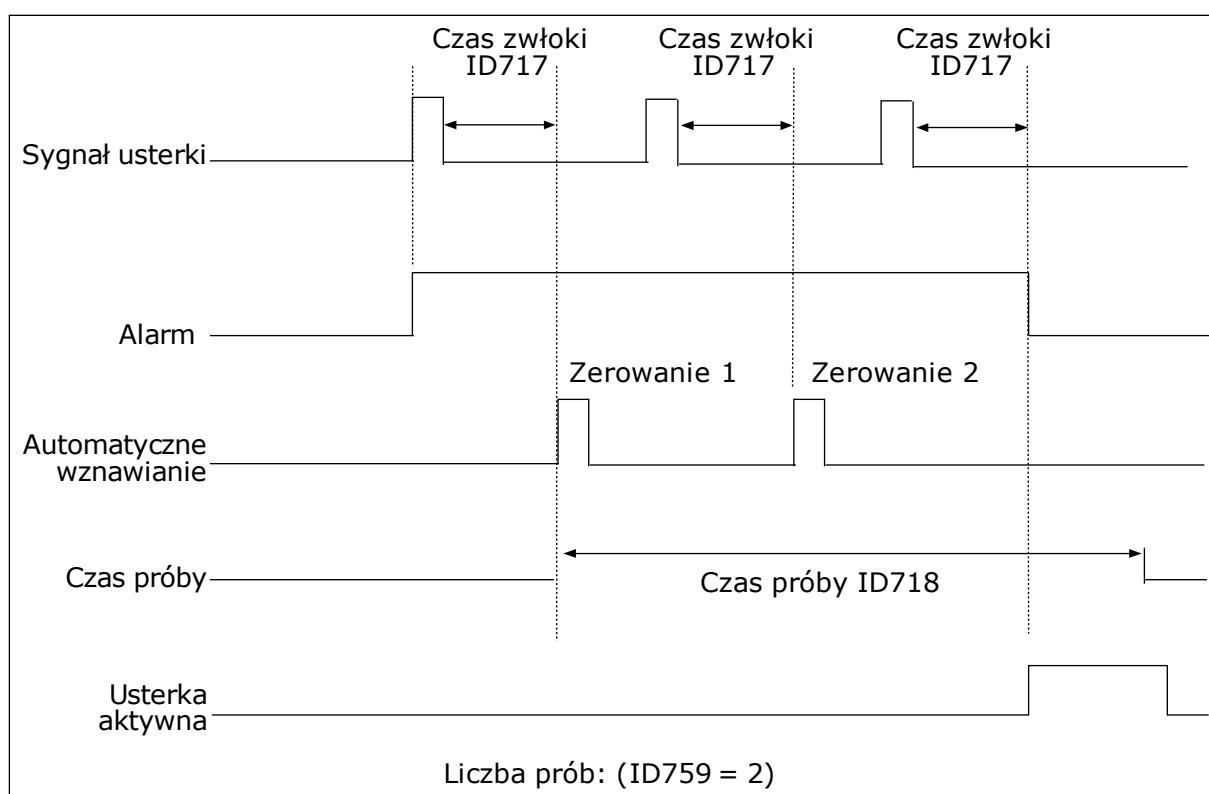

Rys. 29: Funkcja automatycznego wznowienia pracy

9.9 FUNKCJE STEROWANIA CZASOWEGO

Funkcje sterowania czasowego umożliwiają sterowanie funkcjami za pomocą wewnętrznego zegara czasu rzeczywistego. Wszystkimi funkcjami, którymi można sterować za pomocą wejścia cyfrowego, można również sterować za pomocą zegara czasu rzeczywistego z kanałami czasowymi 1–3. Sterowanie wejściem cyfrowym nie wymaga instalacji zewnętrznego sterownika PLC. Zamknięte i otwarte przedziały czasowe wejścia można zaprogramować wewnętrznie.

Aby uzyskać najlepsze wyniki z funkcjami sterowania czasowego, zainstaluj baterię, a następnie ostrożnie wprowadź ustawienia zegara czasu rzeczywistego w kreatorze rozruchu. Bateria jest dostępna jako opcja.



WSKAZÓWKA!

Nie jest zalecane korzystanie z funkcji sterowania czasowego bez dodatkowej baterii. Jeśli nie zostanie zainstalowana bateria zegara czasu rzeczywistego, ustawienia daty i godziny napędu będą kasowane przy każdym wyłączeniu zasilania.

KANAŁY CZASOWE

Wyjście przedziału czasowego i/lub funkcje sterowania czasowego można przypisać do kanałów czasowych 1–3. Za pomocą kanałów czasowych można sterować funkcjami typu włącz/wyłącz – na przykład wyjściami przekaźnikowymi lub wejściami cyfrowymi. Aby skonfigurować logikę włączania/wyłączenia kanałów czasowych, przypisz im przedziały czasu i/lub sterowania czasowe. Kanałem czasowym można sterować za pomocą wielu przedziałów czasu lub sterowań czasowych.

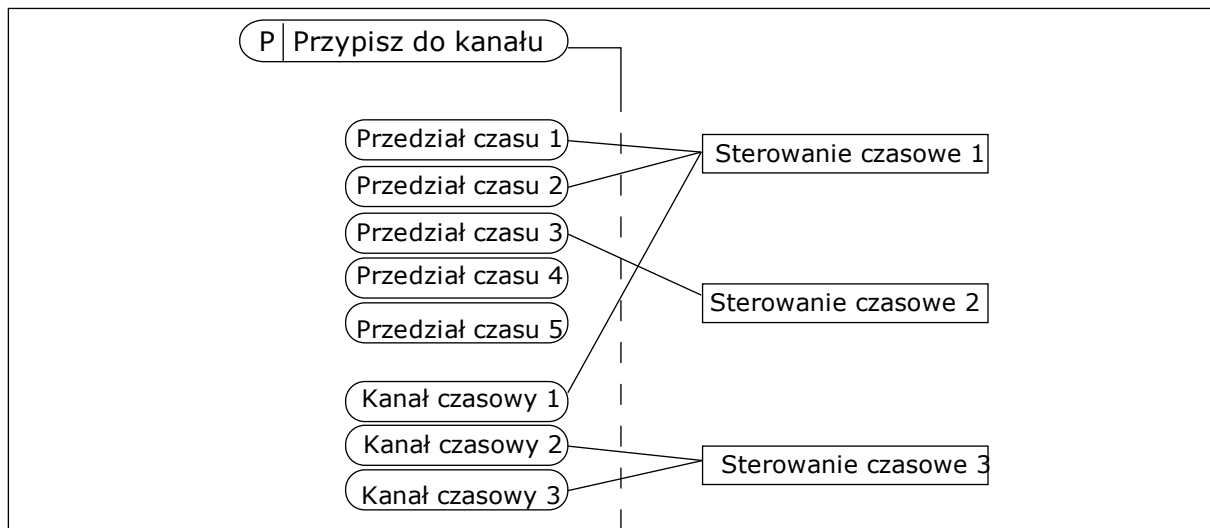

Rys. 30: Sposób przypisywania przedziałów czasu i sterowań czasowych do kanałów czasowych jest bardzo elastyczny. Każdy przedział czasu i każde sterowanie czasowe ma parametr umożliwiający przypisanie do kanału czasowego.

PRZEDZIAŁY CZASU

Za pomocą parametrów przypisz każdemu przedziałowi czas włączenia i czas wyłączenia. Jest to codzienny czas aktywności przedziału w poszczególnych dniach, które ustawiono w parametrach Od dnia i Do dnia. Na przykład poniższe ustawienia parametrów oznaczają, że przedział jest aktywny od 7:00 do 9:00 od poniedziałku do piątku. Kanał czasowy przypomina wejście cyfrowe, ale jest wirtualny.

Czas włączenia: 07:00:00
 Czas wyłączenia: 09:00:00
 Od dnia: Poniedziałek
 Do dnia: Piątek

STEROWANIA CZASOWE

Sterowania czasowe umożliwiają aktywację kanału czasowego w określonym czasie za pomocą polecenia z wejścia cyfrowego lub innego kanału czasowego.

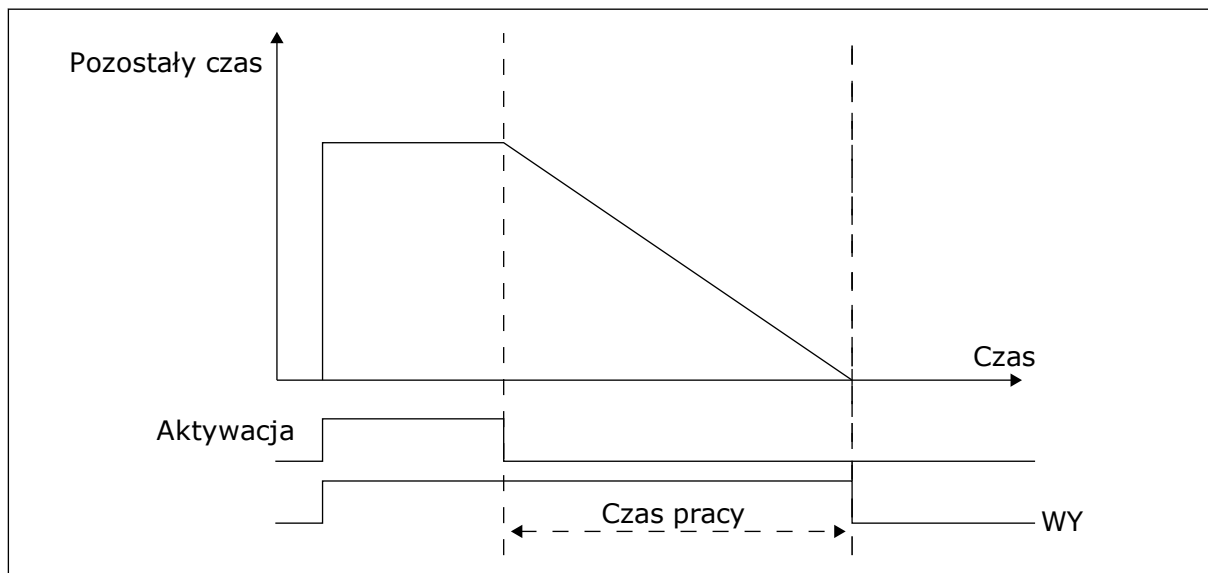

Rys. 31: Sygnał aktywacji pochodzi z wejścia cyfrowego lub wirtualnego wejścia cyfrowego, takiego jak kanał czasowy. Sterowanie czasowe odlicza od momentu opadania zbocza.

Parametry poniżej uaktywnią sterowanie czasowe, gdy zostanie zamknięte wejście cyfrowe 1 w gnieździe A. Spowodują również aktywację sterowania czasowego na 30 sekund po jego otwarciu.

- Czas pracy: 30 s
- Sterowanie czasowe: DigIn SlotA.1

Można ustawić czas pracy 0 sekund, aby zastąpić kanał czasowy aktywowany z wejścia cyfrowego. W ten sposób nie będzie żadnej zwłoki po zboczu opadającym.

Przykład:

Problem:

Przeмиennik częstotliwości znajduje się w magazynie i steruje klimatyzacją. Musi pracować od godziny 7 do 17 w dni robocze oraz od godziny 9 do 13 w weekendy. Konieczna jest również praca napędu poza tymi godzinami, jeśli w budynku znajduje się personel. Napęd musi kontynuować pracę 30 minut po wyjściu personelu.

Rozwiązanie:

Ustaw dwa przedziały czasu – jeden dla dni roboczych i jeden dla weekendów. Do aktywacji procesu poza ustawionymi godzinami będzie również wymagane sterowanie czasowe. Patrz konfiguracja poniżej.

Przedział czasu 1

- P3.11.1.1: Czas włączenia: 07:00:00
- P3.11.1.2: Czas wyłączenia: 17:00:00
- P3.11.1.3: Od dnia: 1 (= poniedziałek)
- P3.11.1.4: Do dnia: 5 (= piątek)
- P3.11.1.5: Przypisz do kanału: Kanał czasowy 1

Przedział czasu 2

- P3.11.2.1: Czas włączenia: 09:00:00
- P3.11.2.2: Czas wyłączenia: 13:00:00
- P3.11.2.3: Od dnia: Sobota
- P3.11.2.4: Do dnia: Niedziela
- P3.11.2.5: Przypisz do kanału: Kanał czasowy 1

Sterowanie czasowe 1

Można uruchomić silnik za pomocą wejścia cyfrowego 1 gniazda A w czasie innym, niż określony w przedziałach czasu. W tym przypadku sterowanie czasowe określa czas pracy silnika.

- P3.11.6.1: Czas pracy: 1800 s (30 min)
- P3.11.6.2: Przypisz do kanału: Kanał czasowy 1
- P3.5.1.18: Sterowanie czasowe 1: DigIn SlotA.1 (Parametr znajduje się w menu wejść cyfrowych)

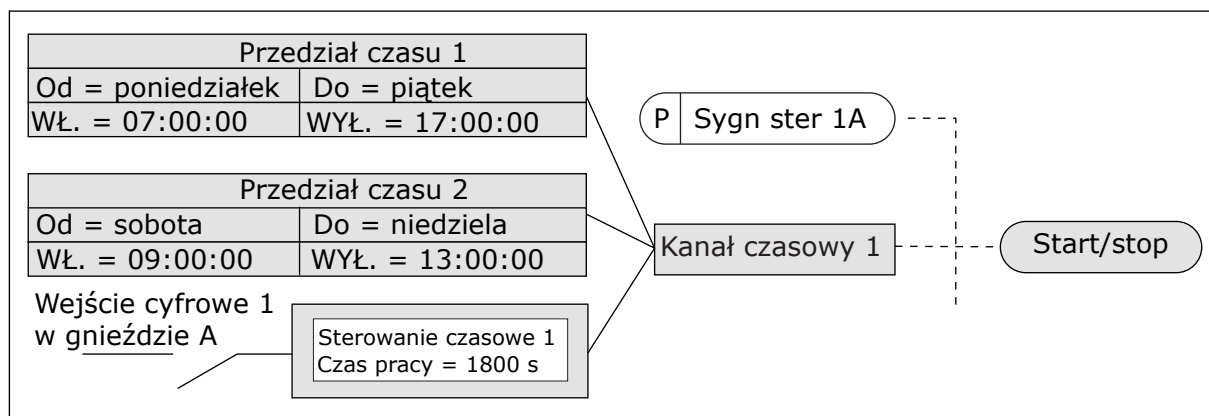

Rys. 32: Sygnał sterujący dla polecenia startu pochodzi z kanału czasowego 1, a nie z wejścia cyfrowego

9.10 REGULATOR PID 1

P3.13.1.9 HISTEREZA STREFY MARTWEJ (ID 1056)

9.10.1 WARTOŚCI ZADANE

P3.12.2.8 OPÓŹNIENIE UŚPIENIA 1 (ID1017)

Zobacz opis parametru P3.12.2.10.

P3.12.2.9 POZIOM BUDZENIA 1 (ID1018)

Zobacz opis parametru P3.12.2.10.

P3.12.2.10 TRYB BUDZENIA SP1 (ID 15539)

Za pomocą tych parametrów można określić moment wybudzenia napędu z trybu uśpienia.

Napęd wybudzi się z trybu uśpienia, gdy wartość sprzężenia zwrotnego regulatora PID spadnie poniżej poziomu budzenia.

Ten parametr określa, czy poziom budzenia działa jako statyczny poziom bezwzględny czy też jako poziom względny zależny od wartości zadanej regulatora PID.

Wybór 0 = poziom bezwzględny (poziom budzenia to poziom statyczny niezależny od wartości zadanej).

Wybór 1 = względna wartość zadana (poziom budzenia jest przesunięty poniżej rzeczywistej wartości zadanej i jest z nią skorelowany).

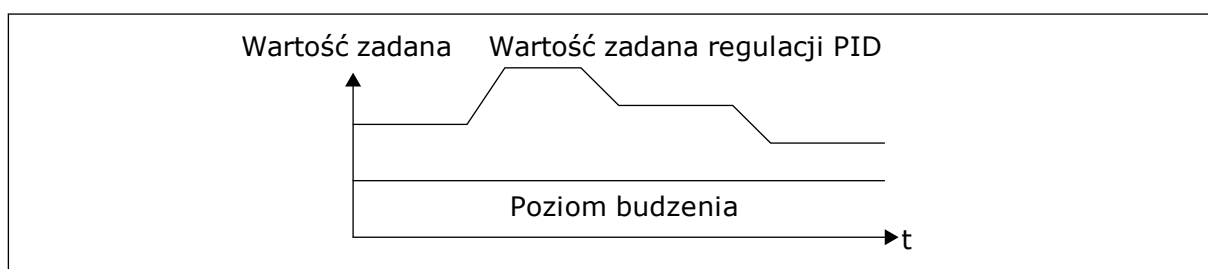

Rys. 33: Tryb budzenia: poziom bezwzględny

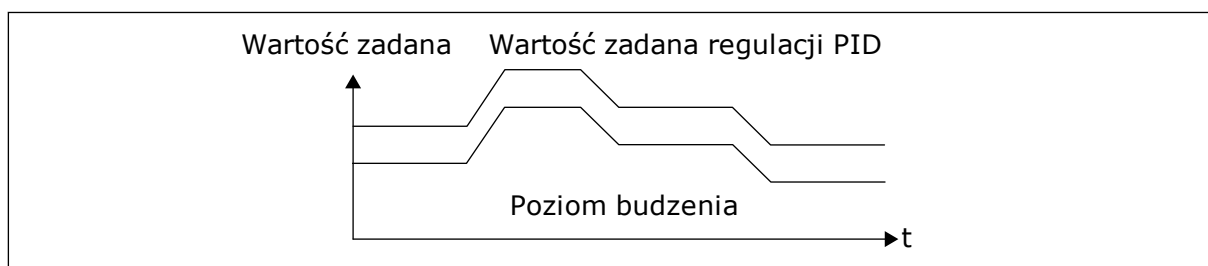

Rys. 34: Tryb budzenia: względna wartość zadana

P3.12.2.7 LIMIT CZĘSTOTLIWOŚCI UŚPIENIA 1 (ID1016)

Zobacz opis parametru P3.12.2.10.

9.10.2 SPRĘŻENIE WYPRZEDZAJĄCE

P3.12.4.1 FUNKCJA SPRĘŻENIA WYPRZEDZAJĄCEGO (ID 1059)

Funkcja sprzężenia wyprzedzającego wymaga zwykle dokładnych modeli procesów. W niektórych przypadkach wystarcza sprzężenie typu wzmacnienie + przesunięcie. W sprzężeniu wyprzedzającym nie korzysta się z żadnych pomiarów sprzężenia zwrotnego odnoszących się do rzeczywistej wartości sterowanej procesu. W sterowaniu sprzężeniem wyprzedzającym stosuje się inne pomiary, które wpływają na wartość sterowanego procesu.

PRZYKŁAD 1:

Poziom wody w zbiorniku można kontrolować za pomocą sterowania przepływem. Docelowy poziom wody został ustawiony jako wartość zadana, a rzeczywisty poziom jako sprzężenie zwrotne. Sygnał sterujący umożliwia monitorowanie przyływu.

Odptyw można uznać za możliwe do zmierzenia zakłócenie. Na podstawie pomiaru zakłócenia można podjąć próbę jego regulacji za pomocą funkcji sterowania sprzężeniem wyprzedzającym (wzmacnienie i przesunięcie), którą dodaje się do wyjścia regulatora PID. Regulator PID reaguje szybciej na zmiany poziomu odptywu niż w przypadku bezpośredniego pomiaru tego poziomu.

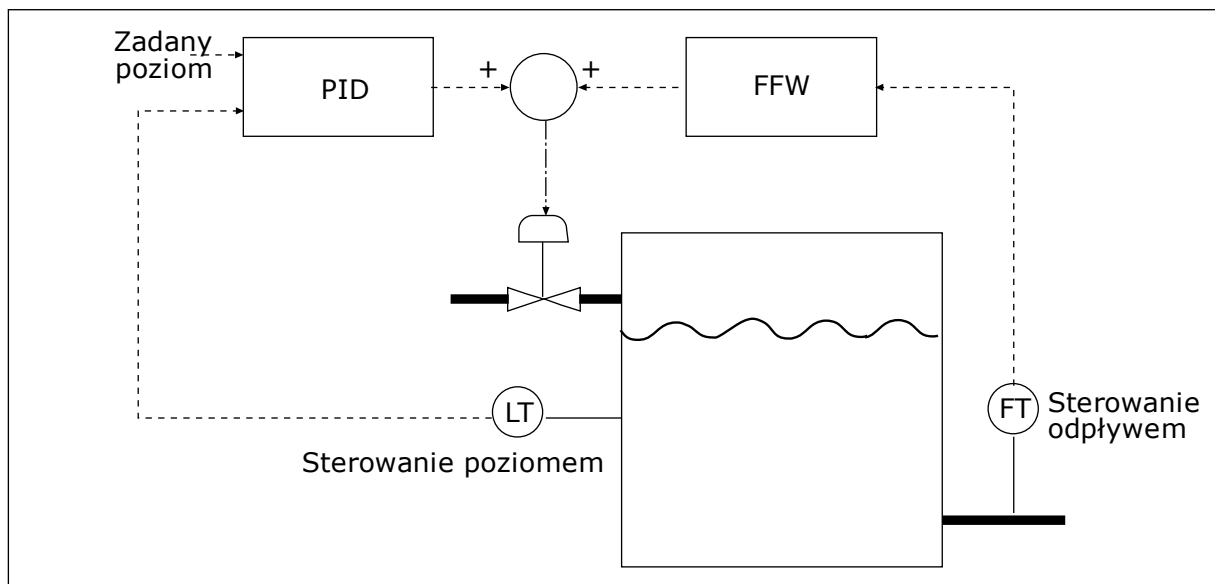

Rys. 35: Sterowanie sprzężeniem wyprzedzającym

9.10.3 MONITOROWANIE PROCESU

Dzięki monitorowaniu sprzężenia zwrotnego można upewnić się, że wartość sprzężenia zwrotnego regulatora PID (wartość procesowa lub wartość rzeczywista) mieści się w ustalonych limitach. Za pomocą tej funkcji można na przykład odnaleźć uszkodzoną rurę i zatrzymać wyciek.

P3.12.5.1 WŁĄCZ MONITOROWANIE PROCESU (ID 735)

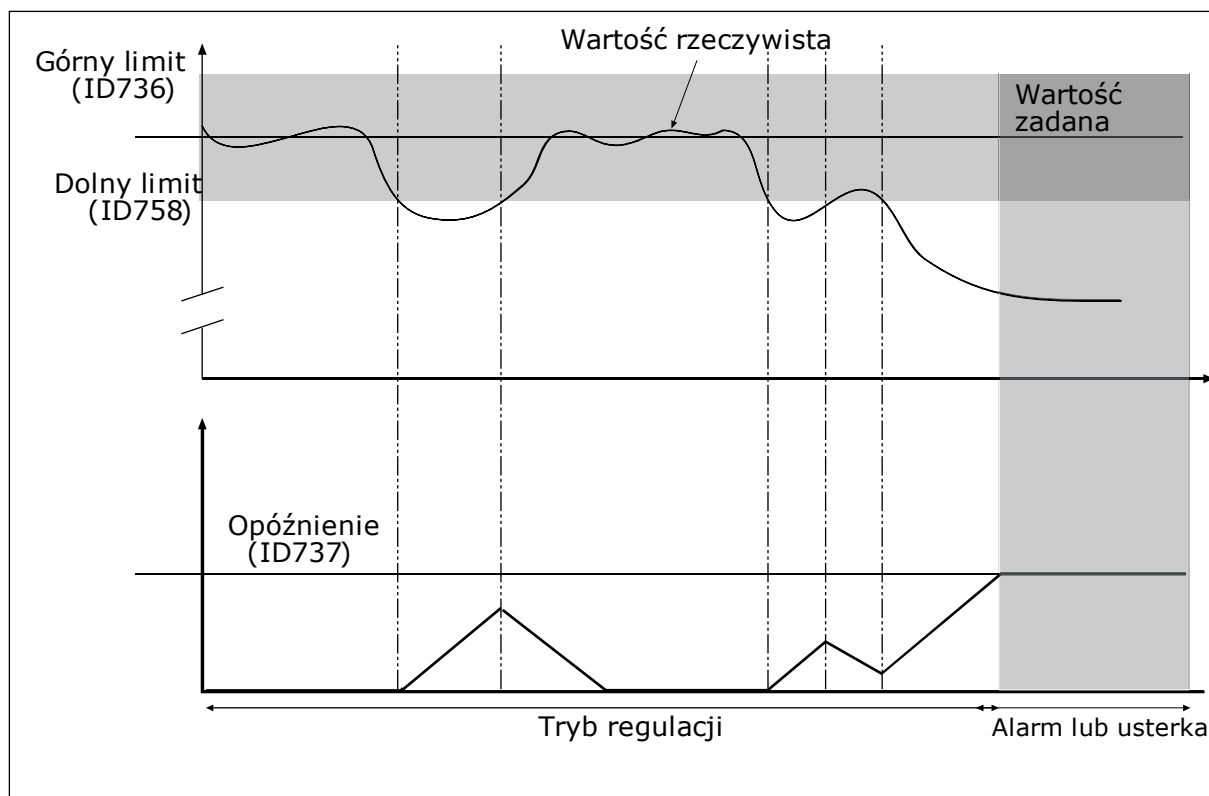

Rys. 36: Funkcja monitorowania sprzężenia zwrotnego

Ustawienie górnego i dolnego limitu wokół wartości zadanej. Jeśli wartość rzeczywista przekroczy limit, licznik zaczyna zliczać czas w górę. Gdy wartość rzeczywista mieści się w dozwolonym zakresie, licznik zlicza czas w dół. Gdy licznik osiągnie wartość większą niż wartość parametru P3.12.5.4 Opóźnienie, pojawi się alarm lub usterka.

9.10.4 KOMPENSACJA SPADKU CIŚNIENIA

W przypadku zwiększania ciśnienia w długiej rurze z wieloma wylotami najlepszym miejscem ustawienia czujnika będzie połowa długości rury (pozycja 2 na rysunku). Czujnik można również umieścić bezpośrednio za pompą. W ten sposób prawidłowe ciśnienie zostanie osiągnięte bezpośrednio za pompą, jednak na dalszych odcinkach rury spadnie ono wraz z przepływem.

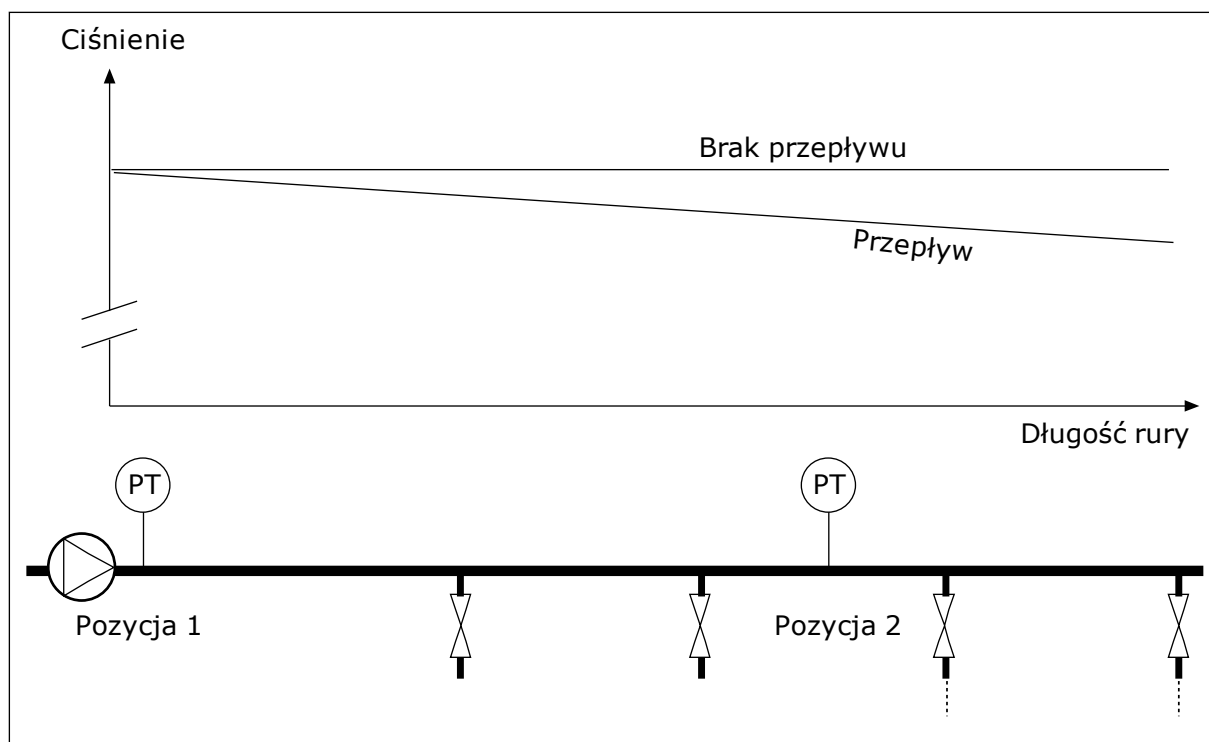

Rys. 37: Pozycja czujnika ciśnienia

P3.12.6.1 WŁĄCZ WARTOŚĆ ZADANĄ 1 (ID1189)

P3.11.6.2 MAKS. KOMPENSACJA WARTOŚCI ZADANEJ 1 (ID 1190)

Czujnik jest umieszczony w pozycji 1. Ciśnienie w rurze będzie utrzymywać się na stałym poziomie w przypadku braku przepływu. Jednak wraz z przepływem ciśnienie spada na dalszych odcinkach rury. Aby skompensować spadek ciśnienia, można zwiększać wartość zadaną w miarę wzrostu natężenia przepływu. Przepływ jest obliczany za pomocą częstotliwości wyjściowej, a wartość zadana zwiększa się liniowo wraz ze wzrostem natężenia przepływu.

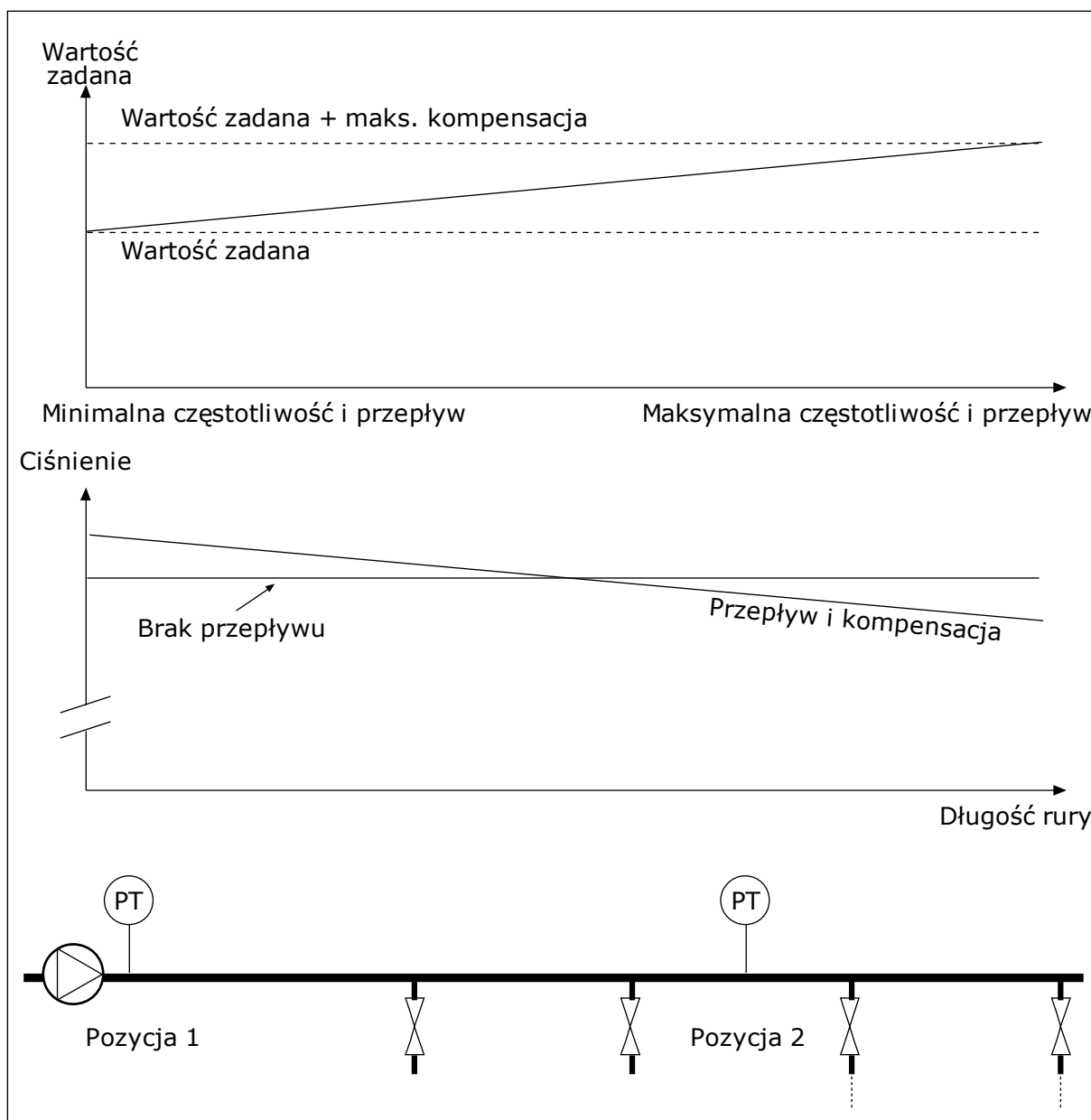

Rys. 38: Włączanie wartości zadanej 1 w celu kompensacji spadku ciśnienia

9.11 REGULATOR PID 2

P3.13.1.10 OPÓŹNIENIE W STREFIE MARTWEJ (ID 1057)

Jeśli rzeczywista wartość pozostaje w obrębie strefy martwej przez określony czas, wyjście regulatora PID zostanie zablokowane. Ta funkcja zapobiega niepożądanym ruchom i zużyciu siłowników, np. zaworów.

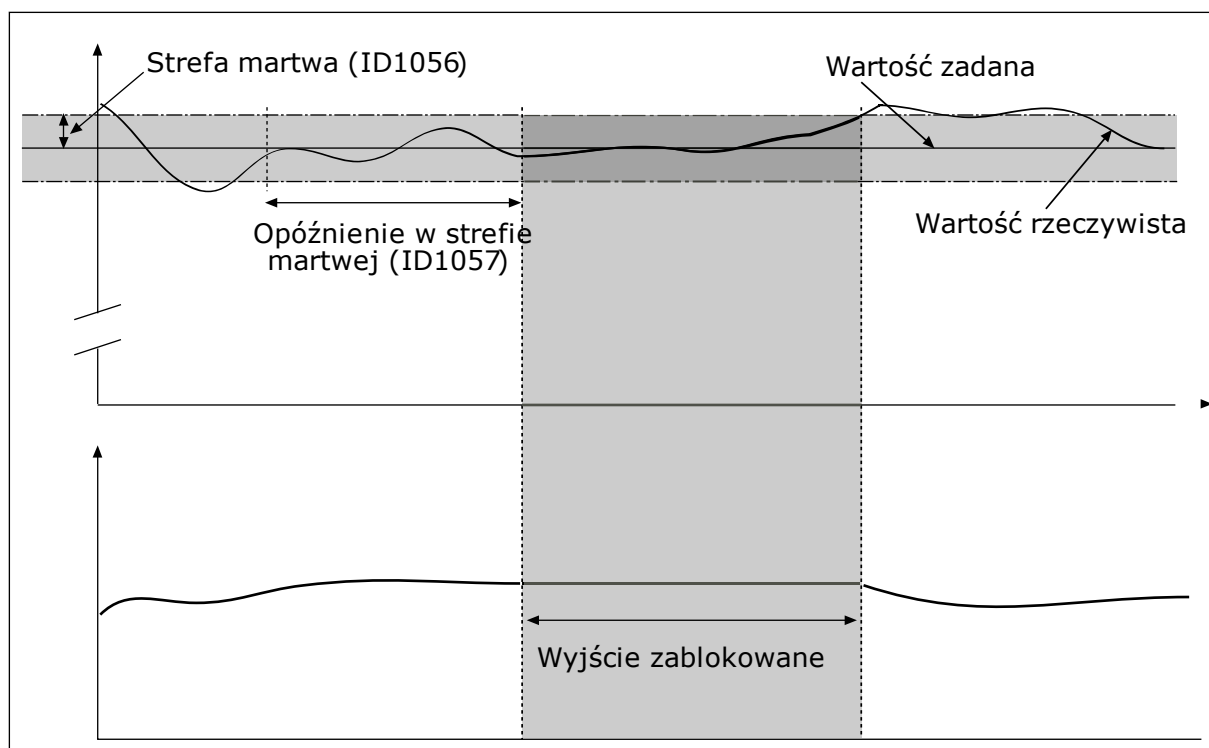

Rys. 39: Funkcja martwej strefy

9.12 MULTI-PUMP FUNCTION

Funkcja sterowania wielopompowego umożliwia sterowanie maksymalnie 4 silnikami, pompami lub wentylatorami za pomocą regulatora PID.

Przemiennik częstotliwości jest podłączony do silnika, który jest regulowany. Silnik sterujący podłącza pozostałe silniki do sieci i odłącza je od niej za pomocą przekaźników. Ma to na celu utrzymanie odpowiedniej wartości zadanej. Funkcja automatycznej zmiany kolejności napędów steruje kolejnością uruchamiania silników, aby zapewnić ich jednakowe zużycie. Silnik sterujący można dodać do logiki automatycznej zmiany kolejności napędów i blokady albo ustawić go trwale jako Silnik 1. Za pomocą funkcji blokady silniki można tymczasowo wyłączyć – na przykład w celu ich konserwacji.

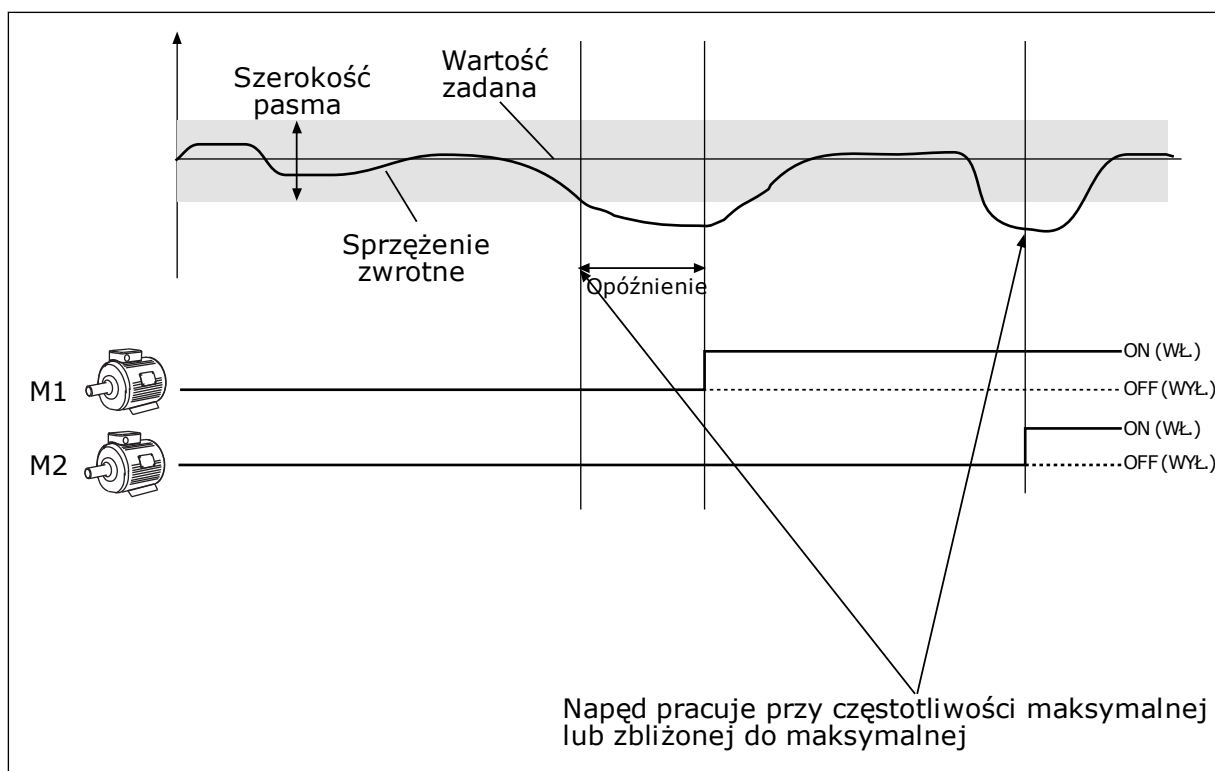

Rys. 40: Funkcja sterowania wielopompowego

Jeśli regulator PID nie jest w stanie utrzymać wartości sprężenia zwrotnego w ustalonej szerokości pasma, nastąpi podłączenie/odłączenie silnika lub silników.

Podłączanie i/lub dodawanie silników:

- Wartość sprężenia zwrotnego jest poza szerokością pasma.
- Silnik sterujący pracuje przy częstotliwości zbliżonej do maksymalnej (+2 Hz).
- Powyższe warunki są spełnione przez czas dłuższy od opóźnienia szerokości pasma.
- istnieją inne dostępne silniki.

Odłączanie i/lub usuwanie silników:

- Wartość sprężenia zwrotnego jest poza szerokością pasma.
- Silnik sterujący pracuje przy częstotliwości zbliżonej do minimalnej (+2 Hz).
- Powyższe warunki są spełnione przez czas dłuższy od opóźnienia szerokości pasma.
- Poza silnikiem sterującym pracują także inne silniki.

P3.14.2 FUNKCJA BLOKADY (ID 1032)

Blokady informują układ wielopompowy, że silnik jest niedostępny. Może się zdarzyć, że silnik został usunięty z układu w celach konserwacyjnych lub przetłączony na sterowanie ręczne.

Aby korzystać z blokad, należy włączyć parametr P3.14.2. Wybór stanu poszczególnych silników za pomocą wejścia cyfrowego (parametry od P3.5.1.25 do P3.5.1.28). Jeśli wejście jest ZAMKNIĘTE (aktywne), silnik jest dostępny w układzie wielopompowym. W przeciwnym przypadku logika wielopompowa nie podłączy go.

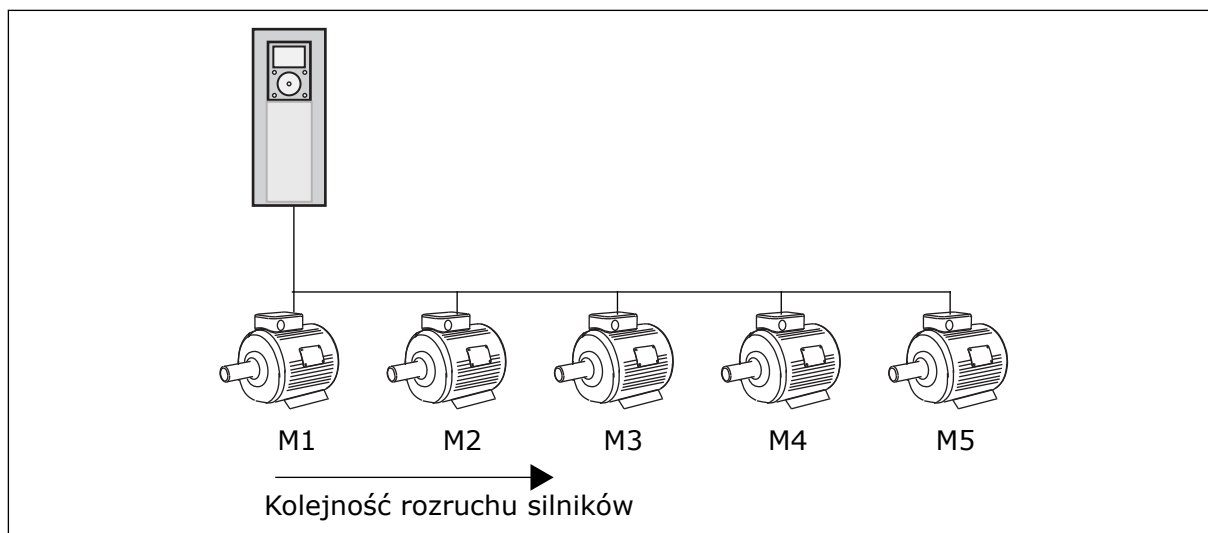

Rys. 41: Logika blokady 1

Kolejność silników to **1, 2, 3, 4, 5**.

Jeśli zostanie usunięta blokada silnika 3, tj. parametr P3.5.1.36 zostanie ustawiony na wartość OTWARTY, kolejność zmienić się na **1, 2, 4, 5**.

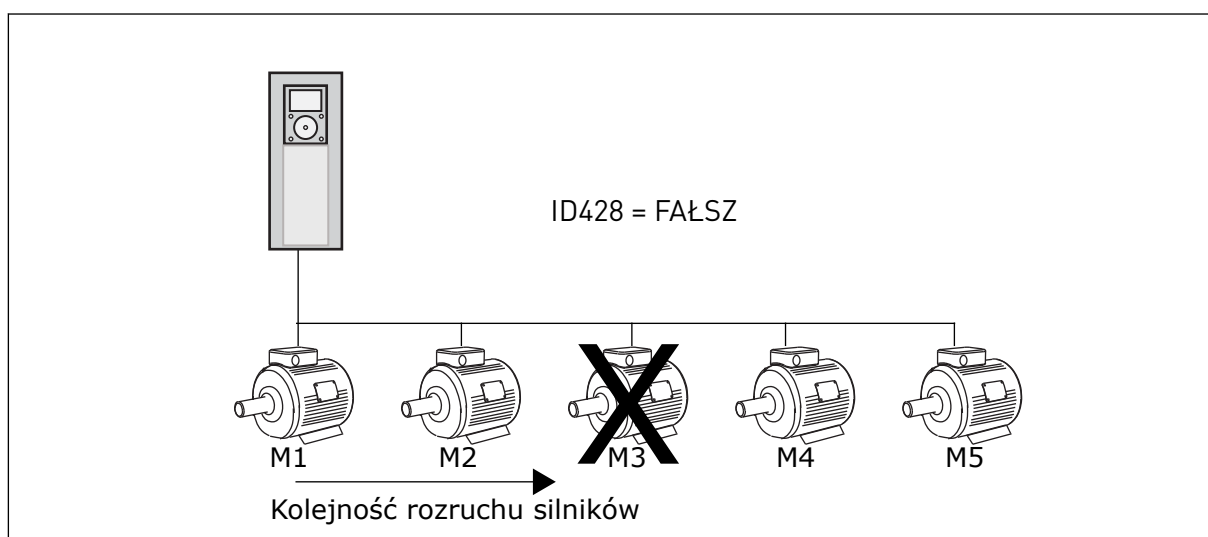

Rys. 42: Logika blokady 2

Jeśli silnik 3 zostanie dodany ponownie (parametr P3.5.1.36 zostanie ustawiony na wartość ZAMKNIĘTY), system umieści silnik 3 jako ostatni w kolejności: **1, 2, 4, 5, 3**. System nie zatrzyma się – będzie pracować dalej.

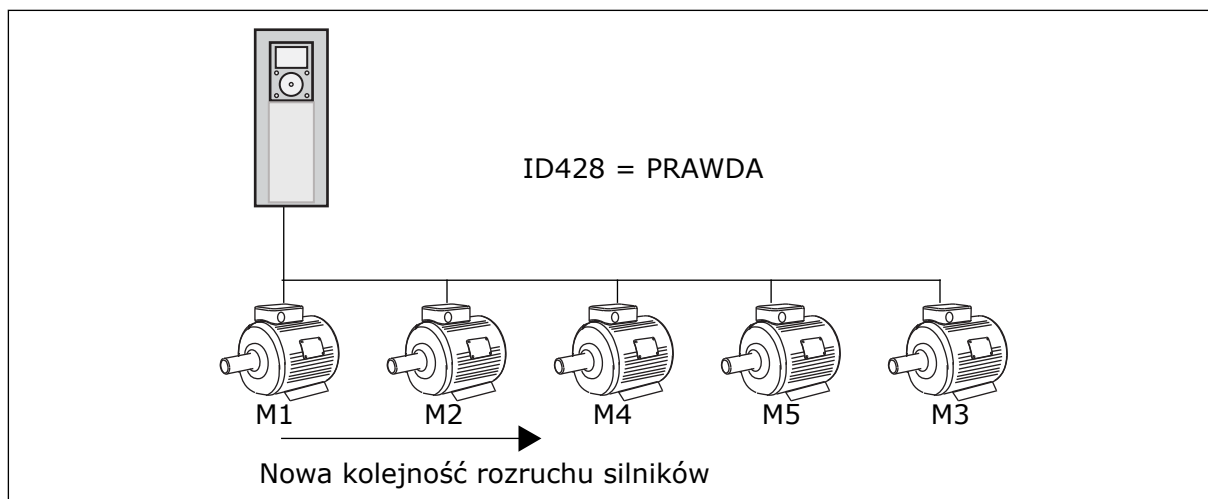

Rys. 43: Logika blokady 3

Po kolejnym zatrzymaniu układu lub jego przejściu w tryb uśpienia kolejność zmieni się z powrotem na **1, 2, 3, 4, 5**.

P3.14.3 UWZGLĘDNIJ PRZEMIENNIK CZĘSTOTLIWOŚCI (ID 1028)

Numer wyboru	Nazwa wyboru	Opis
0	Wyłączony	Napęd jest zawsze podłączony do silnika 1. Blokady nie mają żadnego wpływu na silnik 1, który nie jest uwzględniony w logice automatycznej zmiany kolejności.
1	Włączony	Napęd można podłączyć do dowolnych silników w systemie. Blokady mają wpływ na wszystkie silniki. Logika automatycznej zmiany kolejności dotyczy wszystkich silników.

OKABLOWANIE

Połączenia różnią się w zależności od wartości parametrów – 0 i 1.

WYBÓR 0, WYŁĄCZONE

Napęd jest podłączony bezpośrednio do silnika 1. Pozostałe silniki pełnią funkcję dodatkowych. Są one podłączone do zasilania poprzez styczniki i sterowane za pomocą przekaźników w napędzie. Logika automatycznej zmiany kolejności lub blokady nie dotyczy silnika 1.

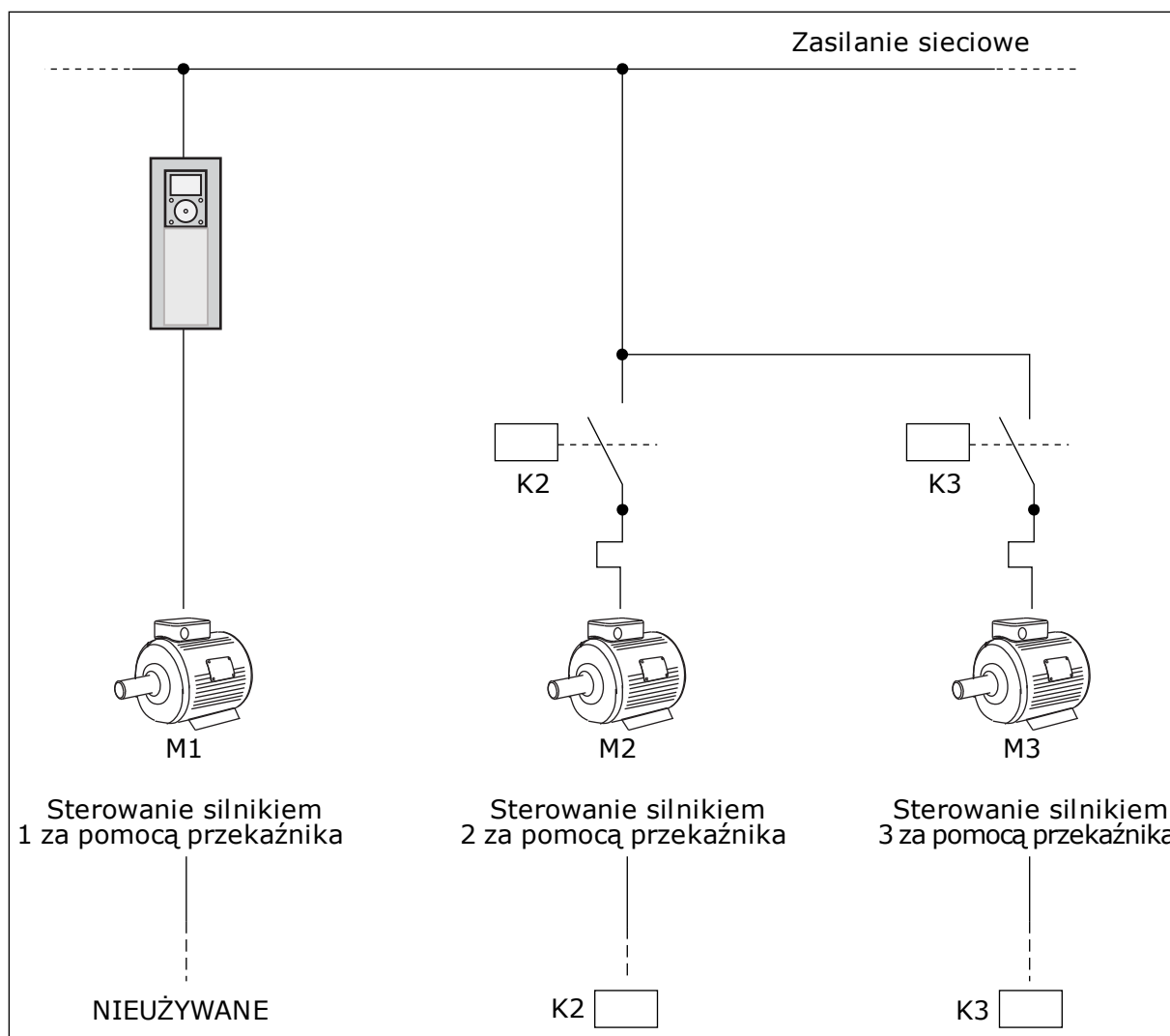

Rys. 44: Wybór 0

WYBÓR 1, WŁĄCZONE

Aby w logice automatycznej zmiany kolejności napędów i blokad uwzględnić silnik sterujący, należy postępować zgodnie z instrukcjami na rysunku poniżej. 1 przekaźnik umożliwia sterowanie jednym silnikiem. W logice styczników napęd jest zawsze podłączony do pierwszego silnika, a kolejne silniki do sieci.

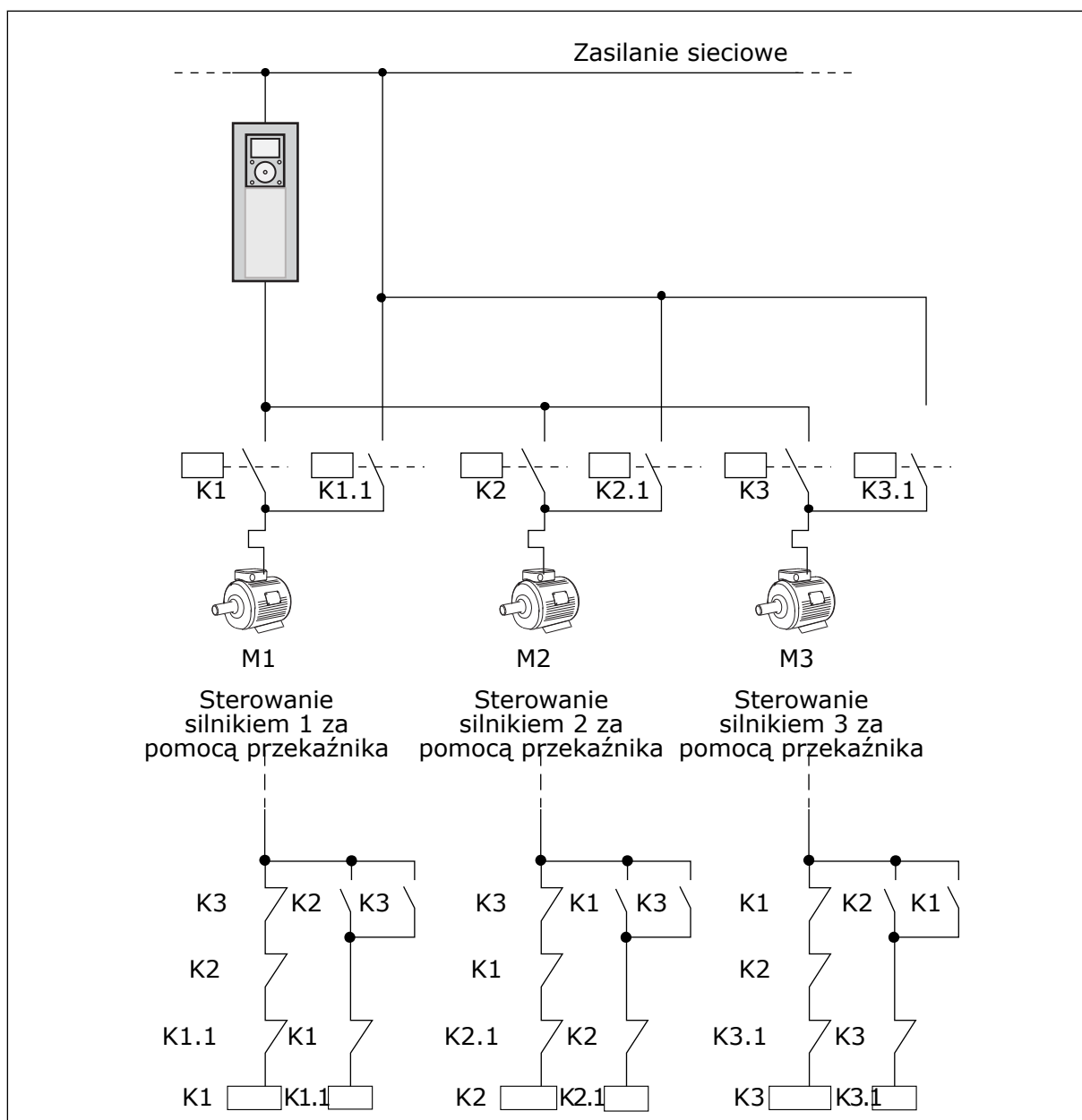

Rys. 45: Wybór 1

P3.14.4 AUTOMATYCZNA ZMIANA KOLEJNOŚCI (ID 1027)

Numer wyboru	Nazwa wyboru	Opis
0	Wyłączony	Podczas normalnej pracy silniki są zawsze uruchamiane w kolejności 1, 2, 3, 4, 5 . Kolejność może się zmienić podczas pracy wraz z dodawaniem lub usuwaniem blokad. Po zatrzymaniu napędu kolejność zawsze zmienia się na poprzednią.
1	Włączony	System zmienia kolejność co określony czas, aby zapewnić równomierne zużycie silników. Istnieje możliwość zmiany przedziałów czasu automatycznej zmiany kolejności.

Aby dostosować przedziały czasu automatycznej zmiany kolejności, użyj parametru P3.14.5 Przedział czasu automatycznej zmiany. Maksymalną liczbę silników, które mogą pracować, można ustawić za pomocą parametru Automatyczna zmiana kolejności silników: limit liczby silników (P3.14.7). Można również ustawić maksymalną częstotliwość silnika sterującego (Automatyczna zmiana: Limit częstotliwości (P3.14.6)).

Jeśli proces mieści się w limitach ustawionych za pomocą parametrów P3.14.6 i P3.14.7, następuje automatyczna zmiana. W przeciwnym przypadku system zaczeka, aż proces wróci do ustalonych limitów, a następnie wykona automatyczną zmianę. Zapobiega to nagłym spadkom ciśnienia podczas automatycznej zmiany kolejności, gdy niezbędna jest wysoka wydajność stacji pomp.

PRZYKŁAD

Po automatycznej zmianie kolejności pierwszy silnik zostanie ustawiony jako ostatni. Pozostałe silniki zostaną przesunięte o 1 pozycję w górę.

Kolejność uruchamiania silników: 1, 2, 3, 4, 5

--> Automatyczna zmiana kolejności -->

Kolejność uruchamiania silników: 2, 3, 4, 5, 1

--> Automatyczna zmiana kolejności -->

Kolejność uruchamiania silników: 3, 4, 5, 1, 2

9.13 TRYB POŻAROWY

Po uaktywnieniu trybu pożarowego w napędzie będą kasowane wszystkie pojawiające się usterki i napęd będzie kontynuować pracę z tą samą prędkością tak długo, jak to możliwe. Napęd będzie ignorować wszystkie polecenia z panelu sterującego, magistral i narzędzia komputerowego.

Funkcja trybu pożarowego ma dwa tryby pracy: tryb Test i tryb Włączony. Aby wybrać tryb, wpisz hasło w parametrze P3.16.1 (Hasło trybu pożarowego). W trybie Test pojawiające się usterki nie będą kasowane automatycznie i napęd zatrzyma się po wystąpieniu usterki.



WSKAZÓWKA!

To wejście jest zwykle zamknięte.

Po uaktywnieniu funkcji Tryb pożarowy na wyświetlaczu pojawi się alarm.



UWAGA!

Aktywacja funkcji Tryb pożarowy powoduje unieważnienie gwarancji! Aby sprawdzić działanie trybu pożarowego bez unieważniania gwarancji, należy użyć trybu Test.

P3.16.12 PRĄD WSKAŹNIKA PRACY W TRYBIE POŻAROWYM

Ten parametr ma wpływ tylko wtedy, gdy wybrano opcję „Wskaźnik pracy” dla wyjścia przekaźnika, a tryb pożarowy jest aktywny. Funkcjonalność wyjścia przekaźnika „Wskaźnik pracy” szybko wskaże czy podczas pożaru prąd jest dostarczany do silnika.

Wartość tego parametru to wartość procentowa naliczana na podstawie wartości znamionowego poboru prądu przez silnik. Jeśli w przypadku pożaru wartość prądu

dostarczanego do silnika przekracza wartość prądu znamionowego pomnożoną przez wartość tego parametru, wyjście przekaźnikowe zamyka się.

Na przykład jeśli natężenie prądu znamionowego silnika wynosi 5 A, a ustawiono wartość domyślną równą 20% dla tego parametru, wyjście przekaźnikowe zamyka się, a tryb pożarowy jest aktywowany, gdy natężenie prądu wyjściowego osiąga wartość 1 A.



WSKAZÓWKA!

Ten parametr nie ma wpływu, jeśli tryb pożarowy nie jest aktywny. Jeśli podczas normalnego działania wybierzesz opcję „Wskaźnik pracy” dla wyjścia przekaźnika, to efekt będzie taki sam jak w przypadku wyboru opcji „Praca” dla wyjścia przekaźnika.

9.14 USTAWIENIA APLIKACJI

P3.17.4 KONFIGURACJA PRZYCISKU FUNCT

Ten parametr określa, które wybory są wyświetlane po wciśnięciu przycisku Funct.

- Lokalne/zdalne
- Strona sterowan
- Zmiana kierunku (widoczna tylko w przypadku sterowania za pomocą panelu)

10 ŚLEDZENIE USTEREK

W przypadku wykrycia nietypowych warunków pracy przez układ diagnostyczny sterowania przemiennika częstotliwości zostanie wyświetlone odpowiednie powiadomienie. Powiadomienie pojawi się na wyświetlaczu panelu sterującego. Na wyświetlaczu pojawią się kod, nazwa i krótki opis usterki lub alarmu.

Informacje o źródle mówią użytkownikowi o pochodzeniu usterki, jej przyczynie, miejscu wystąpienia i innych szczegółach.

Istnieją trzy różne typy powiadomień.

- Informacja nie jest uwzględniana podczas pracy napędu. Należy ją skasować.
- Alarm informujący o nietypowej pracy napędu. Napęd nie zostanie zatrzymany. Należy skasować alarm.
- Usterka zatrzymująca napęd. Należy ponownie uruchomić napęd i znaleźć rozwiązanie problemu.

W aplikacji można zaprogramować różne reakcje na niektóre usterki. Więcej informacji znajduje się w rozdziale 5.9 Grupa 3.9: Zabezpieczenia.

Usterkę można skasować przyciskiem Reset na panelu sterującym, poprzez WE/WY sterujące lub przy użyciu magistrali albo narzędzia komputerowego. Informacje o usterkach pozostaną w historii usterek, skąd można będzie je pobrać i przeanalizować. Różne kody usterek znajdują się w rozdziale 10.3 Kody usterek.

Przed kontaktem z dystrybutorem lub producentem z powodu nietypowego działania sprzętu należy przygotować odpowiednie informacje. Należy zawsze zapisać wszelkie informacje tekstowe pojawiające się na wyświetlaczu: kod oraz ID usterki, informacje o źródle, listę aktywnych usterek i historię usterek.

10.1 NA WYŚWIETLACZU POJAWIA SIĘ USTERKA

W przypadku wystąpienia usterki i zatrzymania napędu należy zbadać przyczynę usterki oraz skasować usterkę.

Istnieją dwie procedury kasowania usterki: za pomocą przycisku Reset lub za pomocą odpowiedniego parametru.

KASOWANIE ZA POMOCĄ PRZYCISKU RESET

- 1 Na panelu sterującym naciśnij przycisk Reset i przytrzymaj go 2 sekundy.

KASOWANIE ZA POMOCĄ PARAMETRU NA WYŚWIETLACZU GRAFICZNYM

- 1 Przejdź do menu Diagnostyka.

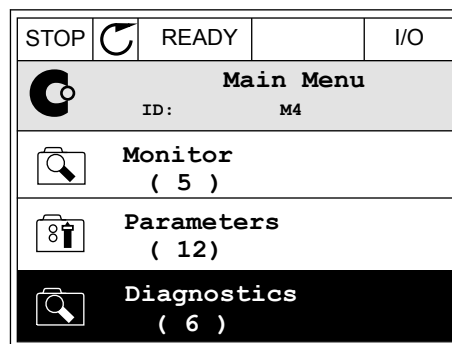

- 2 Przejdź do podmenu Kasowanie usterek.

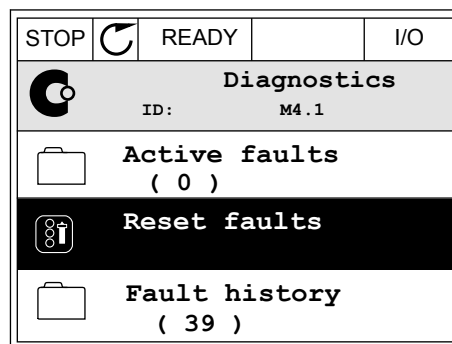

- 3 Wybierz wartość parametru Kasuj usterki.

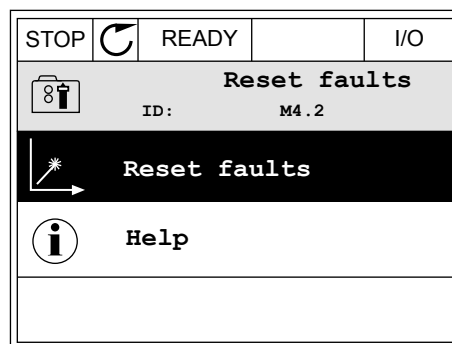

KASOWANIE ZA POMOCĄ PARAMETRU NA WYŚWIETLACZU TEKSTOWYM

- 1 Przejdź do menu Diagnostyka



- 2 Znajdź parametr Kasuj usterki za pomocą przycisków ze strzałkami w górę i w dół.

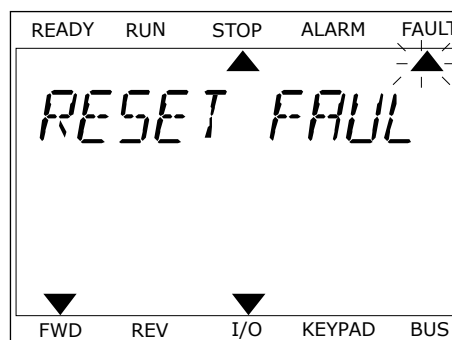

- 3 Wybierz wartość *Tak* i naciśnij przycisk OK.

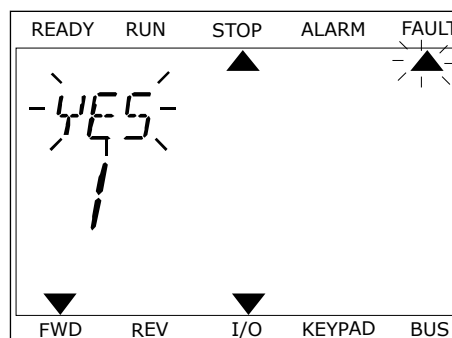





10.2 HISTORIA USTEREK





W historii usterek znajduje się więcej informacji na temat usterek. Może ona zawierać informacje o maksymalnie 40 usterkach.

ANALIZOWANIE HISTORII USTEREK NA WYŚWIETLACZU GRAFICZNYM

- 1 Aby wyświetlić więcej informacji na temat usterki, przejdź do historii usterek.

STOP		READY	I/O
	Diagnostics ID: M4.1		
	Active faults (0)		
	Reset faults		
	Fault history (39)		

- 2 Aby przeanalizować informacje na temat usterki, naciśnij przycisk ze strzałką w prawo.

STOP		READY	I/O
	Fault history ID: M4.3.3		
	External Fault	51	
	Fault old	891384s	
	External Fault	51	
	Fault old	871061s	
	Device removed	39	
	Info old	862537s	

- 3 Pojawi się lista informacji.

STOP	READY	I/O
Fault history		
ID: M4.3.3.2		
Code	39	
ID	380	
State	Info old	
Date	7.12.2009	
Time	04:46:33	
Operating time	862537s	
Source 1		
Source 2		
Source 3		

ANALIZOWANIE HISTORII USTEREK NA WYŚWIETLACZU TEKSTOWYM

- 1 Naciśnij przycisk OK, aby przejść do historii usterek.

READY	RUN	STOP	ALARM	FAULT
▲				
FAULT HIST				
M4.3				
▼				
FWD	REV	I/O	KEYPAD	BUS

- 2 Aby przeanalizować informacje na temat usterki, ponownie naciśnij przycisk OK.

READY	RUN	STOP	ALARM	FAULT
▲				
COMMUNICAT				
M4.3 1				
▼				
FWD	REV	I/O	KEYPAD	BUS

- 3 Aby przeanalizować wszystkie informacje, użyj przycisku ze strzałką w dół.

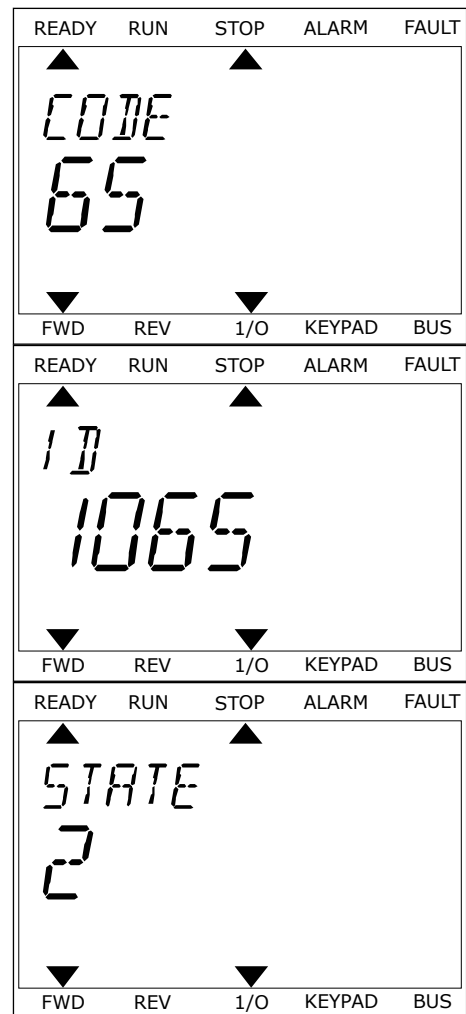

10.3 KODY USTEREK

Tabela 61: Kody usterek

Kod usterki	ID usterki	Nazwa usterki	Możliwa przyczyna	Sposób usunięcia usterki
1	1	Przekroczenie dopuszczalnej wartości prądu (błąd sprzętowy)	Zbyt duży prąd (powyżej $4 \cdot I_H$) w kablach silnikowych. Możliwa jest jedna z następujących przyczyn:	Sprawdź obciążenie silnika. Sprawdź silnik. Sprawdź kable i podłączenia. Uruchom przebieg identyfikacyjny. Sprawdź czasy rampy.
	2	Przekroczenie dopuszczalnej wartości prądu (błąd programowy)	<ul style="list-style-type: none"> nagły, duży wzrost obciążenia; zwarcie w kablach silnikowych; nieprawidłowy typ silnika; 	
2	10	Przekroczenie dopuszczalnej wartości napięcia (błąd sprzętowy)	Napięcie w obwodzie prądu stałego przekracza ustalony limit.	Ustaw dłuższy czas hamowania. Uaktywnij regulator nadnapięciowy. Sprawdź napięcie wejściowe.
	11	Przekroczenie dopuszczalnej wartości napięcia (błąd programowy)	<ul style="list-style-type: none"> zbyt krótki czas hamowania duże przepięcia w sieci energetycznej zbyt szybka sekwencja startu/stopu. 	
3	20	Usterka zwarcia do uziemienia (błąd sprzętowy)	Pomiar prądu wykazuje, że suma prądów fazowych silnika jest różna od zera.	Sprawdź silnik i jego kable.
	21	Usterka zwarcia do uziemienia (błąd programowy)	<ul style="list-style-type: none"> nieprawidłowa izolacja kabli lub silnika 	
5	40	Przetątnik ładowania	Przetątnik ładowania pozostaje otwarty po sygnale START. <ul style="list-style-type: none"> nieprawidłowa praca wadliwy podzespół, 	Skasuj usterkę i ponownie uruchom napęd. Jeśli usterka pojawi się ponownie, skontaktuj się z najbliższym dystrybutorem w celu uzyskania dalszych instrukcji.
7	60	Nasycenie	<ul style="list-style-type: none"> Wadliwy podzespół 	Tej usterki nie można skasować z panelu sterującego. Wytącz zasilanie. NIE URUCHAMIAJ PONOWNIE NAPEĘDU ANI NIE PODŁĄCZAJ ZASILANIA! Poproś producenta o dalsze instrukcje. Jeśli usterka ta występuje równocześnie z usterką F1, sprawdź kable silnikowe i silnik.

Tabela 61: Kody usterek

Kod usterki	ID usterki	Nazwa usterki	Możliwa przyczyna	Sposób usunięcia usterki
8	600	Usterka systemowa	Brak komunikacji między kartą sterującą a modułem zasilania.	Skasuj usterkę i ponownie uruchom napęd. Jeśli usterka pojawi się ponownie, skontaktuj się z najbliższym dystrybutorem w celu uzyskania dalszych instrukcji.
	602		Układ monitorujący dokonał resetu procesora.	
	603		Zbyt niskie napięcie dodatkowego źródła zasilania w module mocy.	
	604		Usterka fazy: Napięcie wyjściowe fazy jest niezgodne z wartością zadaną.	
	605		Nastąpiła usterka układu CPLD, ale brak szczegółowych informacji o usterce.	
	606		Oprogramowanie modułu sterującego jest niezgodne z oprogramowaniem modułu mocy.	Pobierz najnowsze oprogramowanie z witryny firmy Vacon. Przy jego użyciu zaktualizuj napęd. Jeśli usterka pojawi się ponownie, skontaktuj się z najbliższym dystrybutorem w celu uzyskania dalszych instrukcji.
	607		Nie można odczytać wersji oprogramowania. Brak oprogramowania w module mocy.	Zaktualizuj oprogramowanie modułu mocy. Jeśli usterka pojawi się ponownie, skontaktuj się z najbliższym dystrybutorem w celu uzyskania dalszych instrukcji.
	608		Przeciążenie procesora. Jeden z elementów oprogramowania (na przykład aplikacja) spowodował przeciążenie.	Wyzeruj usterkę i dokonaj ponownego rozruchu. Jeśli usterka pojawi się ponownie, skontaktuj się z najbliższym dystrybutorem w celu uzyskania dalszych instrukcji.
	609		Uzyskiwanie dostępu do pamięci nie powiodło się. Na przykład nie było możliwe przywrócenie zachowanych zmiennych.	
	610		Nie można odczytać niezbędnych właściwości urządzenia.	

Tabela 61: Kody usterek

Kod usterki	ID usterki	Nazwa usterki	Możliwa przyczyna	Sposób usunięcia usterki
8	647	Usterka systemowa	Błąd oprogramowania.	Pobierz najnowsze oprogramowanie z witryny firmy Vacon. Przy jego użyciu zaktualizuj napęd. Jeśli usterka pojawi się ponownie, skontaktuj się z najbliższym dystrybutorem w celu uzyskania dalszych instrukcji.
	648		W aplikacji wykorzystano nieprawidłowy blok funkcji. Oprogramowanie systemowe jest niezgodne z aplikacją.	
	649		Przeciążenie zasobów. Błąd podczas wczytywania parametrów, ich przywracania lub zapisywania.	
9	80	Zbyt niskie napięcie (usterka)	<p>Napięcie w obwodzie prądu stałego jest niższe niż ustalony limit.</p> <ul style="list-style-type: none"> zbyt niskie napięcie zasilające usterka wewnętrzna napędu AC, wadliwy bezpiecznik wejściowy; zewewnętrzny wyłącznik ładowania nie jest zamknięty. <p>WSKAZÓWKA!</p> <p>Ta usterka aktywuje się tylko wtedy, gdy napęd jest w stanie pracy.</p>	W przypadku chwilowej awarii zasilania skasuj usterkę i ponownie uruchom napęd. Sprawdź napięcie zasilania. Jeśli napięcie zasilania jest wystarczające, oznacza to usterkę wewnętrzną. Skontaktuj się z najbliższym dystrybutorem w celu uzyskania dalszych instrukcji.
	81	Zbyt niskie napięcie (alarm)		
10	91	Faza napięcia wejściowego	Brak fazy linii wejściowej.	Sprawdź napięcie zasilania, bezpieczniki i kabel zasilania.
11	100	Kontrola faz wyjściowych	Pomiar prądu wykazuje brak prądu w 1 fazie silnika.	Sprawdź silnik i jego kable.
13	120	Zbyt niska temperatura napędu prądu przemiennego (usterka)	Zbyt niska temperatura w radiatorze modułu mocy lub na karcie zasilania. Temperatura radiatora jest niższa niż -10°C.	
	121	Zbyt niska temperatura napędu AC (alarm)		

Tabela 61: Kody usterek

Kod usterki	ID usterki	Nazwa usterki	Możliwa przyczyna	Sposób usunięcia usterki
14	130	Zbyt wysoka temperatura napędu prądu przemiennego (usterka, radiator)	Zbyt wysoka temperatura w radiatorze modułu mocy lub na karcie zasilania. Temperatura radiatora jest wyższa niż 100°C.	Sprawdź rzeczywistą ilość i przepływ powietrza chłodzącego. Sprawdź, czy radiator nie jest zakurzony. Sprawdź temperaturę otoczenia. Sprawdź, czy częstotliwość kluczkowania nie jest zbyt wysoka w stosunku do temperatury otoczenia oraz obciążenia silnika.
	131	Zbyt wysoka temperatura napędu prądu przemiennego (alarm, radiator)		
	132	Zbyt wysoka temperatura napędu prądu przemiennego (usterka, karta)		
	133	Zbyt wysoka temperatura napędu prądu przemiennego (alarm, karta)		
15	140	Utyk silnika	Utyk silnika.	Sprawdź silnik i jego obciążenie.
16	150	Przegrzanie silnika	Zbyt duże obciążenie silnika.	Zmniejsz obciążenie silnika. Jeśli silnik nie jest przeciążony, sprawdź parametry modelowania temperatury.
17	160	Silnik niedociążony	Silnik nie jest wystarczająco obciążony.	Sprawdź obciążenie.
19	180	Przeciążenie mocy (monitorowanie krótkotrwałe)	Napęd obciążony zbyt dużą mocą.	Zmniejsz obciążenie.
	181	Przeciążenie mocy (monitorowanie długotrwałe)		
25		Usterka sterowania silnika	Nieprawidłowa identyfikacja kąta początkowego. Ogólna usterka sterowania silnika.	

Tabela 61: Kody usterek

Kod usterki	ID usterki	Nazwa usterki	Możliwa przyczyna	Sposób usunięcia usterki
30	290	Bezpieczne wyłączenie	Sygnat A bezpiecznego wyłączenia nie pozwala na przetaczenie napędu w stan gotowości.	Skasuj usterkę i ponownie uruchom napęd. Sprawdź sygnaty wychodzące z karty sterowania do modułu mocy i złącza D.
	291	Bezpieczne wyłączenie	Sygnat B bezpiecznego wyłączenia nie pozwala na przetaczenie napędu w stan gotowości.	
	500	Konfiguracja bezpieczeństwa	Został zainstalowany przetacznik konfiguracji bezpieczeństwa.	Wymij przetacznik konfiguracji bezpieczeństwa z karty sterowania.
	501	Konfiguracja bezpieczeństwa	Za duża liczba kart opcjonalnych STO. Można zainstalować tylko jedną.	Zostaw jedną z kart opcjonalnych STO. Inne usuń. Patrz Instrukcja bezpieczeństwa.
	502	Konfiguracja bezpieczeństwa	Karta opcjonalna STO została zainstalowana w niewłaściwym gnieździe.	Umieść kartę opcjonalną STO we właściwym gnieździe. Patrz Instrukcja bezpieczeństwa.
	503	Konfiguracja bezpieczeństwa	Brak przetacznika konfiguracji bezpieczeństwa na karcie sterowania.	Zainstaluj przetacznik konfiguracji bezpieczeństwa na karcie sterowania. Patrz Instrukcja bezpieczeństwa.
	504	Konfiguracja bezpieczeństwa	Przetacznik konfiguracji bezpieczeństwa został niewłaściwie zainstalowany na karcie sterowania.	Zainstaluj przetacznik konfiguracji bezpieczeństwa we właściwym miejscu na karcie sterowania. Patrz Instrukcja bezpieczeństwa.
	505	Konfiguracja bezpieczeństwa	Przetacznik konfiguracji bezpieczeństwa został niewłaściwie zainstalowany na karcie opcjonalnej STO.	Sprawdź instalację przetacznika konfiguracji bezpieczeństwa na karcie opcjonalnej STO. Patrz Instrukcja bezpieczeństwa.
	506	Konfiguracja bezpieczeństwa	Brak komunikacji z opcjonalną kartą STO.	Sprawdź instalację karty opcjonalnej STO. Patrz Instrukcja bezpieczeństwa.
507	Konfiguracja bezpieczeństwa	Karta opcjonalna STO jest niezgodna ze sprzętem.	Wyzeruj napęd i uruchom go ponownie. Jeśli usterka pojawi się ponownie, skontaktuj się z najbliższym dystrybutorem w celu uzyskania dalszych instrukcji.	

Tabela 61: Kody usterek

Kod usterki	ID usterki	Nazwa usterki	Możliwa przyczyna	Sposób usunięcia usterki
30	520	Diagnostyka bezpieczeństwa	Wejścia karty STO mają różny stan.	Sprawdź zewnętrzny przetącnik bezpieczeństwa. Sprawdź połączenie wejściowe i kabel przetącnika bezpieczeństwa. Wyzeruj napęd i dokonaj ponownego rozruchu. Jeśli usterka pojawi się ponownie, skontaktuj się z najbliższym dystrybutorem w celu uzyskania dalszych instrukcji.
	521	Diagnostyka bezpieczeństwa	Nieprawidłowe działanie diagnostyki termistora ATEX. Brak połączenia na wejściu termistora ATEX.	Wyzeruj napęd i dokonaj ponownego rozruchu. Jeśli usterka pojawi się ponownie, wymień kartę opcjonalną.
	522	Diagnostyka bezpieczeństwa	Zwarcie w obwodzie podłączenia wejściowego termistora ATEX.	Sprawdź termistor ATEX i jego podłączenie wejściowe. Sprawdź podłączenie zewnętrznego termistora ATEX. Sprawdź zewnętrzny termistor ATEX.
	523	Diagnostyka bezpieczeństwa	Wystąpił problem w wewnętrznym obwodzie bezpieczeństwa.	Wyzeruj napęd i dokonaj ponownego rozruchu. Jeśli usterka pojawi się ponownie, skontaktuj się z najbliższym dystrybutorem w celu uzyskania dalszych instrukcji.
	524	Diagnostyka bezpieczeństwa	Przebiecie na karcie opcjonalnej bezpieczeństwa	Wyzeruj napęd i dokonaj ponownego rozruchu. Jeśli usterka pojawi się ponownie, skontaktuj się z najbliższym dystrybutorem w celu uzyskania dalszych instrukcji.
	525	Diagnostyka bezpieczeństwa	Za niskie napięcie na karcie opcjonalnej bezpieczeństwa	Wyzeruj napęd i dokonaj ponownego rozruchu. Jeśli usterka pojawi się ponownie, skontaktuj się z najbliższym dystrybutorem w celu uzyskania dalszych instrukcji.

Tabela 61: Kody usterek

Kod usterki	ID usterki	Nazwa usterki	Możliwa przyczyna	Sposób usunięcia usterki
30	526	Diagnostyka bezpieczeństwa	Wewnętrzna usterka w procesorze lub obudowie pamięci karty opcjonalnej bezpieczeństwa	Wyzeruj napęd i dokonaj ponownego rozruchu. Jeśli usterka pojawi się ponownie, skontaktuj się z najbliższym dystrybutorem w celu uzyskania dalszych instrukcji.
	527	Diagnostyka bezpieczeństwa	Wewnętrzna usterka funkcji bezpieczeństwa	Wyzeruj napęd i dokonaj ponownego rozruchu. Jeśli usterka pojawi się ponownie, skontaktuj się z najbliższym dystrybutorem w celu uzyskania dalszych instrukcji.
	530	Bezp. wyt. momentu	Podłączono funkcję zatrzymania awaryjnego lub uaktywniono inną operację STO.	Gdy funkcja STO jest aktywna, napęd jest w stanie bezpiecznym.
32	312	Chłodzenie wentylatora	Żywotność wentylatora dobiegła końca.	Wymień wentylator i wyzeruj licznik czasu eksploatacji wentylatora.
33		Tryb pożarowy włączony	Tryb pożarowy napędu jest włączony. Zabezpieczenia napędu nie są używane.	
37	360	Zmieniono urządzenie (ten sam typ)	Karta opcjonalna została wymieniona na nową, która była już wcześniej używana w tym gnieździe. Parametry są dostępne w napędzie.	Napęd jest gotowy do użycia. Napęd rozpocznie korzystanie ze starych ustawień parametrów.
38	370	Dodano urządzenie (ten sam typ)	Dodano opcjonalną kartę. Wcześniej używano tej samej opcjonalnej karty w tym samym gnieździe. Parametry są dostępne w napędzie.	Napęd jest gotowy do użycia. Napęd rozpocznie korzystanie ze starych ustawień parametrów.
39	380	Urządzenie usunięte	Karta opcjonalna została wyjęta z gniazda.	Urządzenie jest niedostępne. Skasuj usterkę.
40	390	Nieznane urządzenie	Podłączono nieznane urządzenie (moduł mocy/kartę opcjonalną)	Urządzenie jest niedostępne.
41	400	Temperatura modułu IGBT	Obliczona temperatura modułu IGBT (temperatura przemiennika + I2T) jest zbyt wysoka.	Sprawdź obciążenie silnika. Sprawdź parametry silnika. Uruchom przebieg identyfikacyjny.

Tabela 61: Kody usterek

Kod usterki	ID usterki	Nazwa usterki	Możliwa przyczyna	Sposób usunięcia usterki
43	420	Usterka kodera	Brak kanatu A kodera 1	Sprawdź połączenia kodera. Sprawdź koder i jego kable. Sprawdź kartę kodera. Sprawdź częstotliwość kodera w otwartej pętli.
	421		Brak kanatu B kodera 1	
	422		Brak obu kanatów kodera 1.	
	423		Koder odwrócony.	
	424		Brak karty kodera.	
44	430	Zmieniono urządzenie (inny typ)	Karta opcjonalna została wymieniona na nową, która nie była wcześniej używana w tym gnieździe. Ustawienia parametrów nie zostały zapisane.	Ustaw ponownie parametry modułu mocy.
45	440	Dodano urządzenie (inny typ)	Jest dostępna nowa opcjonalna karta innego typu. Parametry nie są dostępne w ustawieniach.	Ustaw ponownie parametry modułu mocy.
51	1051	Usterka zewnętrzna	Został uaktywniony sygnał wejścia cyfrowego, który ustawiono za pomocą parametru P3.5.1.7 lub P3.5.1.8.	
52	1052	Błąd w komunikacji z panelem sterowania	Połączenie między panelem sterującym a napędem jest uszkodzone.	Sprawdź podłączenie panelu sterującego i jego kabel.
	1352			
53	1053	Usterka komunikacji magistrali	Połączenie między kartą magistrali a zewnętrznym sterownikiem zostało uszkodzone.	Sprawdź instalację oraz sterownik magistrali.
54	1354	Usterka gniazda A	Uszkodzone gniazdo lub karta opcjonalna.	Sprawdź kartę i gniazdo.
	1454	Usterka gniazda B		
	1654	Usterka gniazda D		
	1754	Usterka gniazda E		
65	1065	Błąd komunikacji z komputerem	Połączenie transmisji danych między komputerem a napędem jest uszkodzone	
66	1066	Usterka termistora	Wzrosła temperatura silnika.	Sprawdź chłodzenie i obciążenie silnika. Sprawdź podłączenie termistora. Jeśli wejście termistora nie jest używane, musiało nastąpić zwarcie.

Tabela 61: Kody usterek

Kod usterki	ID usterki	Nazwa usterki	Możliwa przyczyna	Sposób usunięcia usterki
69	1310	Błąd mapowania magistrali	Do mapowania wartości wyjścia danych procesowych magistrali użyto nieprawidłowego numeru ID.	Sprawdź parametry w menu mapowania danych magistrali.
	1311		Nie jest możliwa konwersja jednej lub większej liczby wartości dla wyjścia danych procesowych magistrali.	Niezdefiniowany typ wartości. Sprawdź parametry w menu mapowania danych magistrali.
	1312		Wystąpiło przepiętnienie podczas mapowania i konwersji (16-bitowych) wartości dla wyjścia danych procesowych magistrali.	
101	1101	Usterka monitorowania procesu (PID1)	Regulator PID: wartość sprzężenia zwrotnego nie mieści się w limitach monitorowania i opóźnienia, o ile ustawiono opóźnienie.	
105	1105	Usterka monitorowania procesu (PID2)	Regulator PID: wartość sprzężenia zwrotnego nie mieści się w limitach monitorowania i opóźnienia, o ile ustawiono opóźnienie.	

VACON®

www.danfoss.com

Vacon Ltd
Member of the Danfoss Group
Runsorintie 7
65380 Vaasa
Finland

Document ID:



Rev. J1

Sales code: DOC-APP100HVAC+DLPL