

VACON[®] 100 HVAC
FREKVENČNÉ MENIČE

APLIKAČNÝ MANUÁL

VACON[®]

ÚVOD

Identifikačné č. dokumentu:	DPD01708K
Dátum:	11.04.2016
Verzia softvéru:	FW0065V032

O TEJTO PRÍRUČKE

Vlastníkom autorských práv súvisiacich s touto príručkou je spoločnosť Vacon Ltd. Všetky práva vyhradené. Text príručky sa môže zmeniť bez predchádzajúceho oznámenia.

V tomto manuáli sú uvedené informácie o funkciách frekvenčného meniča značky Vacon® a spôsobe jeho používania. Manuál má rovnakú štruktúru ako menu meniča (kapitoly 1 a 4 – 8).

Kapitola 1, Sprievodca rýchlym spustením

- Úvodné kroky pri používaní riadiaceho panela.

Kapitola 2, Sprievodcovia

- Rýchle nastavenie aplikácie.

Kapitola 3, Používateľské rozhrania

- Typy displejov a pokyny na používanie riadiaceho panela.
- Počítačový nástroj Vacon Live.
- Funkcie komunikačnej zbernice.

Kapitola 4, Menu Monitorovanie

- Údaje o monitorovacích hodnotách.

Kapitola 5, Menu Parametre

- Zoznam všetkých parametrov meniča.

Kapitola 6, Menu Diagnostika

Kapitola 7, Menu I/O a hardvér

Kapitola 8, Menu Užívateľské nastavenia, Oblúbené a Užívateľská úroveň

Kapitola 9, Popisy monitorovacích hodnôt

Kapitola 10, Popisy parametrov

- Pokyny na používanie parametrov.
- Programovanie digitálnych a analógových vstupov.
- Špecifické funkcie aplikácie.

Kapitola 11, Sledovanie porúch

- Poruchy a ich príčiny.
- Resetovanie porúch.

Tento manuál obsahuje veľké množstvo tabuliek s parametrami. Tieto pokyny uvádzajú spôsob, ako čítať tabuľky.

Index	Parameter	Min	Max	Unit	Default	ID	Description
							

- | | |
|---|---|
| <p>A. Pozícia parametra v menu, to znamená číslo parametra.</p> <p>B. Názov parametra.</p> <p>C. Minimálna hodnota parametra.</p> <p>D. Maximálna hodnota parametra.</p> <p>E. Jednotka hodnoty parametra. Jednotka znázorňuje, či je dostupný.</p> | <p>F. Hodnota nastavená pri výrobe.</p> <p>G. Číslo ID daného parametra.</p> <p>H. Krátky popis hodnôt parametra alebo jeho funkcie.</p> <p>I. Ak sa zobrazuje symbol, v kapitole Popisy parametrov nájdete ďalšie údaje o danom parametri.</p> |
|---|---|

FUNKCIE FREKVENČNÉHO MENIČA VACON®

- Sprievodcovia spustením, riadenie PID, multi-čerpadlo a požiarly režim na jednoduché uvádzanie do prevádzky.
- Tlačidlo FUNCT na jednoduché prepínanie medzi miestnym a vzdialeným riadiacim miestom. Vzdialené riadiace miesto môže byť I/O alebo komunikačná zbernica. Vzdialené riadiace miesto môžete vybrať pomocou parametra.
- Vstup na blokáciu chodu (blokácia tlmiča). Menič sa nespustí, kým nebude tento vstup aktivovaný.
- Riadiace menu na rýchle ovládanie a monitorovanie najdôležitejších hodnôt.
- Rôzne režimy predhrievania, aby sa predišlo problémom s kondenzáciou.
- Maximálna výstupná frekvencia 320 Hz.
- Reálny čas a funkcie časovačov (vyžaduje sa doplnková batéria). Je možné naprogramovať 3 časové kanály na dosiahnutie rôznych funkcií meniča.
- Je dostupný externý regulátor PID. Môžete ho používať napr. na riadenie ventilu pomocou rozhrania I/O frekvenčného meniča.
- Funkcia režimu parkovania, ktorá automaticky povoľuje a blokuje prevádzku meniča na úsporu energie.
- 2-zónový regulátor PID s 2 rôznymi signálmi spätnej väzby: minimálna a maximálna regulácia.
- 2 zdroje referencie pre riadenie PID. Výber môžete vykonať pomocou digitálneho vstupu.
- Funkcia na zvýšenie referencie PID.
- Funkcia doprednej regulácie na zlepšenie reakcií na zmeny procesu.
- Kontrola procesnej hodnoty.
- Riadenie multi-čerpadla.
- Kompenzácia straty tlaku na kompenzovanie straty tlaku v potrubíach, napríklad keď je senzor nesprávne umiestnený blízko čerpadla alebo ventilátora.

OBSAH

Úvod

O tejto príručke	3
Funkcie frekvenčného meniča Vacon®	5
1 Sprievodca rýchlym spustením	11
1.1 Riadiaci panel a panel s tlačidlami	11
1.2 Displeje	11
1.3 Prvé spustenie	12
1.4 Opis aplikácií	13
1.4.1 Aplikácia Vacon HVAC	13
2 Sprievodcovia	20
2.1 Minisprievodca PID	20
2.2 Minisprievodca multi-čerpáďa	21
2.3 Sprievodca Požiarny režim	22
3 Používateľské rozhrania	24
3.1 Navigácia na paneli	24
3.2 Používanie grafického displeja	26
3.2.1 Úprava hodnôt	26
3.2.2 Resetovanie poruchy	29
3.2.3 Tlačidlo FUNCT	29
3.2.4 Kopírovanie parametrov	33
3.2.5 Porovnávanie parametrov	34
3.2.6 Texty pomocníka	36
3.2.7 Používanie menu Oblúbené	37
3.3 Používanie textového displeja	37
3.3.1 Úprava hodnôt	38
3.3.2 Resetovanie poruchy	39
3.3.3 Tlačidlo FUNCT	39
3.4 Štruktúra menu	42
3.4.1 Rýchle nastavenie	43
3.4.2 Monitorovanie	43
3.5 Vacon Live	44
4 Menu monitorovania	46
4.1 Monitorovacia skupina	46
4.1.1 Multi-monitor	46
4.1.2 Základné	47
4.1.3 Monitorovanie funkcií časovačov	49
4.1.4 Monitorovanie regulátora PID1	50
4.1.5 Monitorovanie regulátora PID2	51
4.1.6 Monitorovanie multi-čerpáďa	51
4.1.7 Monitorovanie údajov procesu komunikačnej zbernice	52
5 Menu parametrov	54
5.1 Skupina 3.1: Nastavenie motora	54
5.2 Skupina 3.2: Nast. Štart/Stop	57

5.3	Skupina 3.3: Nastavenia referencie pri ovládaní	59
5.4	Skupina 3.4: Nastavenie rampy a brzd	61
5.5	Skupina 3.5: Konfigurácia I/O	62
5.6	Skupina 3.6: Mapovanie dát komunikačnej zbernice	70
5.7	Skupina 3.7: Zakázané frekvencie	71
5.8	Skupina 3.8: Kontrola limitov	72
5.9	Skupina 3.9: Ochrany	73
5.10	Skupina 3.10: Automatický reset.	76
5.11	Skupina 3.11: Funkcie časovačov	77
5.12	Skupina 3.12: Regulátor PID1	80
5.13	Skupina 3.13: Regulátor PID2	86
5.14	Skupina 3.14: Multi-čerpadlo	89
5.15	Skupina 3.16: Požiarny režim	90
5.16	Skupina 3.17: Nastavenie aplikácie	91
5.17	Skupina 3.18: Nastavenia výstupu pulzu kWh	91
6	Menu Diagnostika	92
6.1	Aktívne poruchy	92
6.2	Resetovanie porúch	92
6.3	História porúch	92
6.4	Súhrnné počítadá	93
6.5	Prevádzkové počítadlá	95
6.6	Informácia o softvéri	96
7	Menu I/O a hardvér	97
7.1	Základný I/O	97
7.2	Sloty pre doplnkovú dosku	99
7.3	Hodiny reálneho času	100
7.4	Nastavenia výkonového modulu	100
7.5	Panel	102
7.6	Komunikačná zbernica	102
8	Užívateľské nastavenia a menu užívateľských úrovní	103
8.1	Používateľské nastavenia	103
8.1.1	Zálohovanie parametrov	104
8.2	Oblúbené	105
8.2.1	Pridanie položky medzi Oblúbené	105
8.2.2	Odstránenie položky z priečinka Oblúbené	106
8.3	Užívateľské úrovne	107
8.3.1	Zmena prístupového kódu užívateľských úrovní	107
9	Popisy monitorovacích hodnôt	109
9.1	Základné	109
9.2	Funkcie časovačov	112
9.3	Regulátor PID1	112
9.4	Regulátor PID2	113
9.5	Multi-čerpadlo	114
9.6	Dáta komunikačnej zbernice	114

10	Popisy parametrov	117
10.1	Nastavenie motora	117
10.1.1	Parametre štítku motora	117
10.1.2	Parametre riadenia motora	118
10.2	Nastavenie Štart/Stop	122
10.3	Referencie	129
10.3.1	Referenčná frekvencia	129
10.3.2	Prednastavené frekvencie	130
10.3.3	Parametre potenciometra motora	132
10.4	Nastavenie rámp a brzd	133
10.5	Konfigurácia I/O	136
10.5.1	Programovanie digitálnych a analógových vstupov	136
10.5.2	Digitálne vstupy	142
10.5.3	Analógové vstupy	147
10.5.4	Digitálne výstupy	148
10.5.5	Analógové výstupy	151
10.6	Mapa údajov komunikačnej zbernice	153
10.7	Zakázané frekvencie	154
10.8	Kontrola limitov	156
10.9	Ochrany	157
10.9.1	Tepelné ochrany motora	158
10.9.2	Ochrana pred zablokovaním motora	160
10.9.3	Ochrana pred odľahčením (Suché čerpadlo)	162
10.10	Automatický reset	165
10.11	Funkcie časovačov	167
10.11.1	Funkcie časovačov	167
10.12	Regulátor PID 1	171
10.12.1	Základné nastavenia	171
10.12.2	Referencie	173
10.12.3	Odozva	175
10.12.4	Dopredná väzba	175
10.12.5	Kontrola procesu	176
10.12.6	Kompenzácia straty tlaku	178
10.13	Regulátor PID 2	179
10.13.1	Základné nastavenia	179
10.14	Funkcia Multi-čerpadla	180
10.15	Požiarny režim	188
10.16	Nastavenie aplikácie	191
10.17	Výstup pulzu kWh	192

11 Sledovanie porúch	193
11.1 Zobrazenie poruchy	193
11.1.1 Resetovanie pomocou tlačidla Reset	194
11.1.2 Resetovanie prostredníctvom parametra na grafickom displeji	194
11.1.3 Resetovanie prostredníctvom parametra na textovom displeji	195
11.2 História porúch	196
11.2.1 Prezeranie histórie porúch na grafickom displeji	196
11.2.2 Prezeranie histórie porúch na textovom displeji	197
11.3 Kódy porúch	199

1 SPRIEVODCA RÝCHLYM SPUSTENÍM

1.1 RIADIACI PANEL A PANEL S TLAČIDLAMI

Riadiaci panel je rozhraním medzi frekvenčným meničom a používateľom. Pomocou riadiaceho panela môžete regulovať otáčky motora a monitorovať stav frekvenčného meniča. Môžete tiež nastavovať parametre frekvenčného meniča.

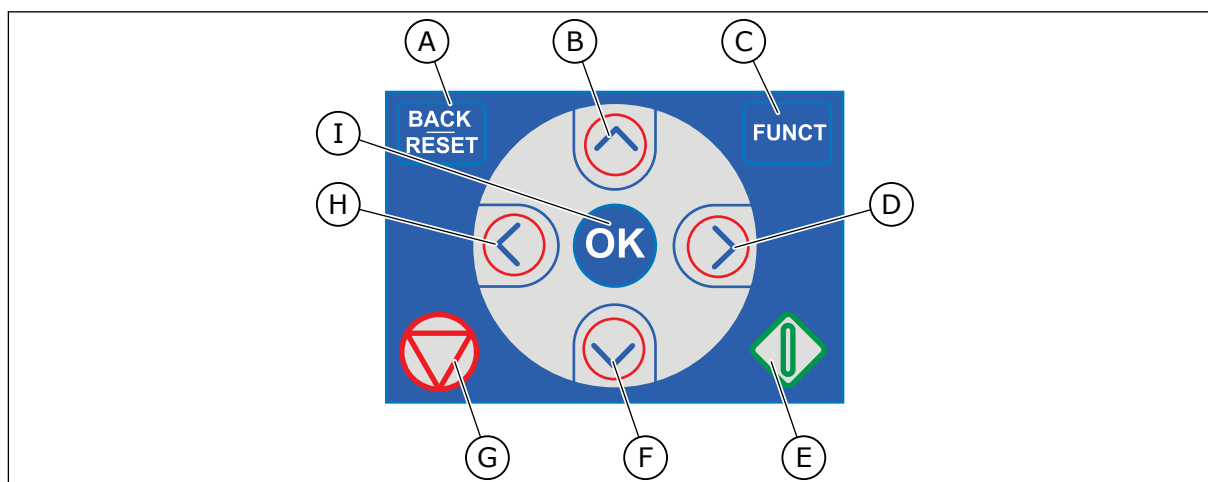

Obr. 1: Tlačidlá panela

- | | |
|---|---|
| <p>A. Tlačidlo BACK/RESET. Slúži na prechod späť v menu, ukončenie režimu Editácia a resetovanie poruchy.</p> <p>B. Tlačidlo so šípkou NAHOR. Slúži na posúvanie v menu smerom nahor a na zvyšovanie hodnoty.</p> <p>C. Tlačidlo FUNCT. Slúži na zmenu smeru otáčania motora, na vstup do riadiaceho menu a prepínanie riadiaceho miesta. Ďalšie informácie nájdete v časti <i>Tabuľka 12 Nastavenia referencie pri ovládaní</i>.</p> | <p>D. Tlačidlo so šípkou VPRAVO.</p> <p>E. Tlačidlo START.</p> <p>F. Tlačidlo so šípkou NADOL. Slúži na posúvanie v menu smerom nadol a na znižovanie hodnoty.</p> <p>G. Tlačidlo STOP.</p> <p>H. Tlačidlo so šípkou VĽAVO. Slúži na pohyb kurzora doľava.</p> <p>I. Tlačidlo OK. Slúži na prechod do aktívnej úrovne alebo položky, prípadne na potvrdenie výberu.</p> |
|---|---|

1.2 DISPLEJE

Sú dostupné 2 typy displejov: grafický displej a textový displej. Riadiaci panel má vždy rovnaký klávesnicový panel a tlačidlá.

Na displeji sa zobrazujú tieto údaje.

- Stav motora a meniča.
- Poruchy motora a meniča.
- Vaša pozícia v štruktúre menu.

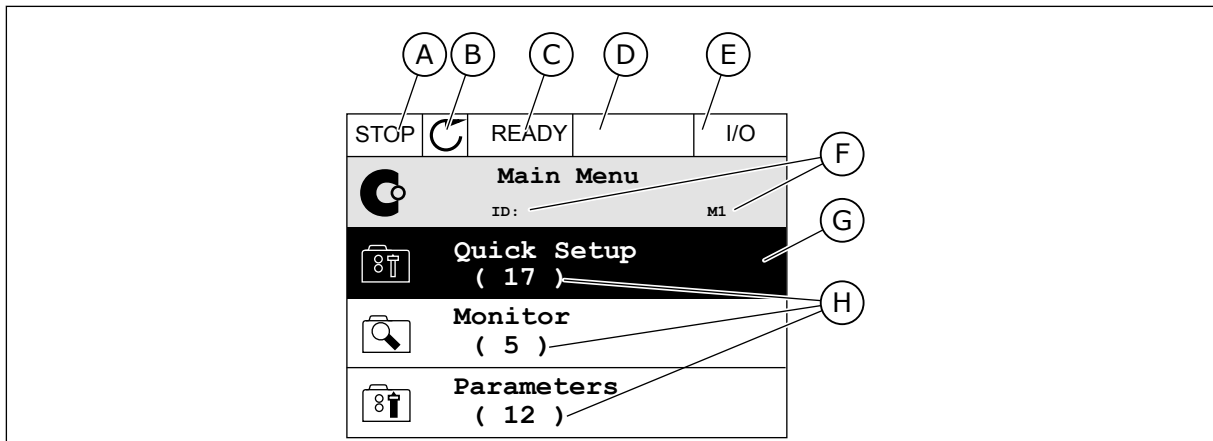

Obr. 2: Grafický displej

- | | |
|--|--|
| A. Prvé stavové pole: STOP/CHOD | F. Pole s informáciou o pozícii: Číslo ID daného parametra a aktuálna pozícia v menu |
| B. Smer otáčania motora | G. Aktivovaná skupina alebo položka |
| C. Druhé stavové pole: PRIPRAVENÉ/NEPRIPRAVENÉ/PORUCHA | H. Počet položiek v príslušnej skupine |
| D. Pole s alarmom: ALARM/- | |
| E. Pole riadiaceho miesta: POČÍTAČ/IO/
PANEL/KOMUNIKAČNÁ ZBERNICA | |

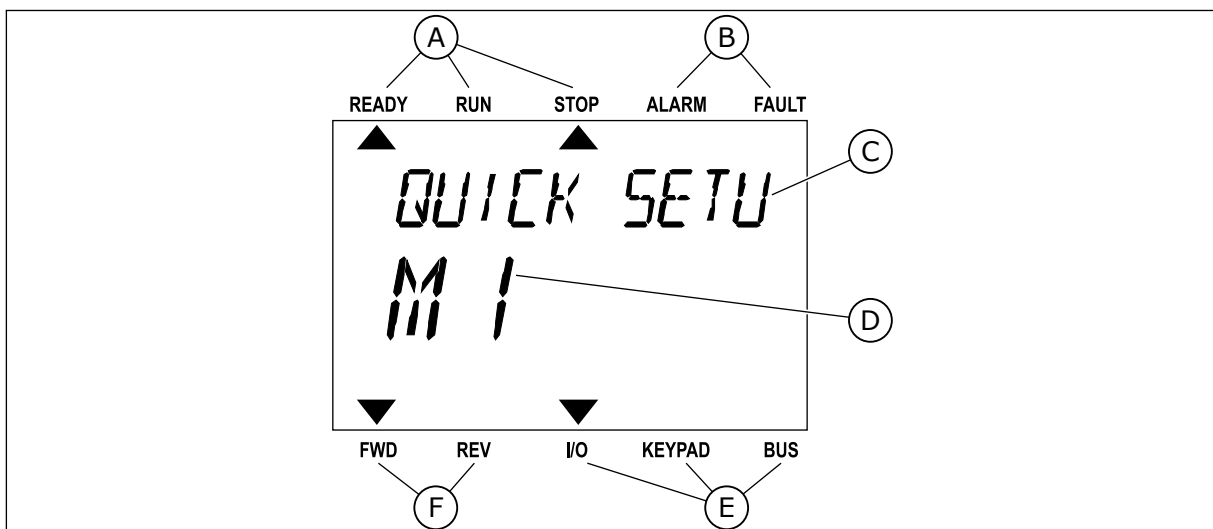

Obr. 3: Textový displej. Ak je text príliš dlhý na zobrazenie, bude automaticky rolovať po displeji.

- | | |
|--|---------------------------------|
| A. Indikátory stavu | D. Aktuálna pozícia v menu |
| B. Indikátory alarmu a poruchy | E. Indikátory riadiaceho miesta |
| C. Názov skupiny alebo položky aktuálnej pozície | F. Indikátory smeru otáčania |

1.3 PRVÉ SPUSTENIE

Sprievodca spustením vám poskytne pokyny na zadanie údajov potrebných pre menič na riadenie daného procesu.

1	Voľba jazyka	Možnosti výberu sú v každom jazykovom balíku odlišné
2	Letný čas*	Rusko USA EÚ VYP.
3	Čas*	hh:mm:ss
4	Dátum*	dd.mm.
5	Rok*	rrrr

* Tieto otázky sa zobrazia, ak je nainštalovaná batéria.

6	Spustiť Sprievodcu spustením?	Áno Nie
---	-------------------------------	------------

Ak chcete nastaviť hodnoty parametra ručne, vyberte možnosť *Nie* a stlačte tlačidlo OK.

7	Vyberte proces	Čerpadlo Ventilátor
8	Nastavte hodnotu pre parameter Menovité otáčky motora (aby zodpovedala výrobnému štítku motora)	Rozsah: 24-19200
9	Nastavte hodnotu pre parameter Nominálny prúd motora	Rozsah: mení sa
10	Nastavte hodnotu pre parameter Minimálna frekvencia	Rozsah: 0.00-50.00
11	Nastavte hodnotu pre parameter Maximálna frekvencia	Rozsah: 0.00-320.00

Po týchto výberoch je Sprievodca spustením dokončený. Ak chcete znova aktivovať Sprievodcu spustením, k dispozícii máte dve alternatívy. Prejdite na parameter P6.5.1 Obnov továren. nastavenia alebo na parameter P1.19 Spriev. spusten. Potom nastavte hodnotu na *Aktivácia*.

1.4 OPIS APLIKÁCIÍ

1.4.1 APLIKÁCIA VACON HVAC

Súčasťou meniča Vacon HVAC je vopred načítaná aplikácia na okamžité použitie.

Menič môžete ovládať prostredníctvom panela, zbernice, počítača alebo I/O svorkovnice.

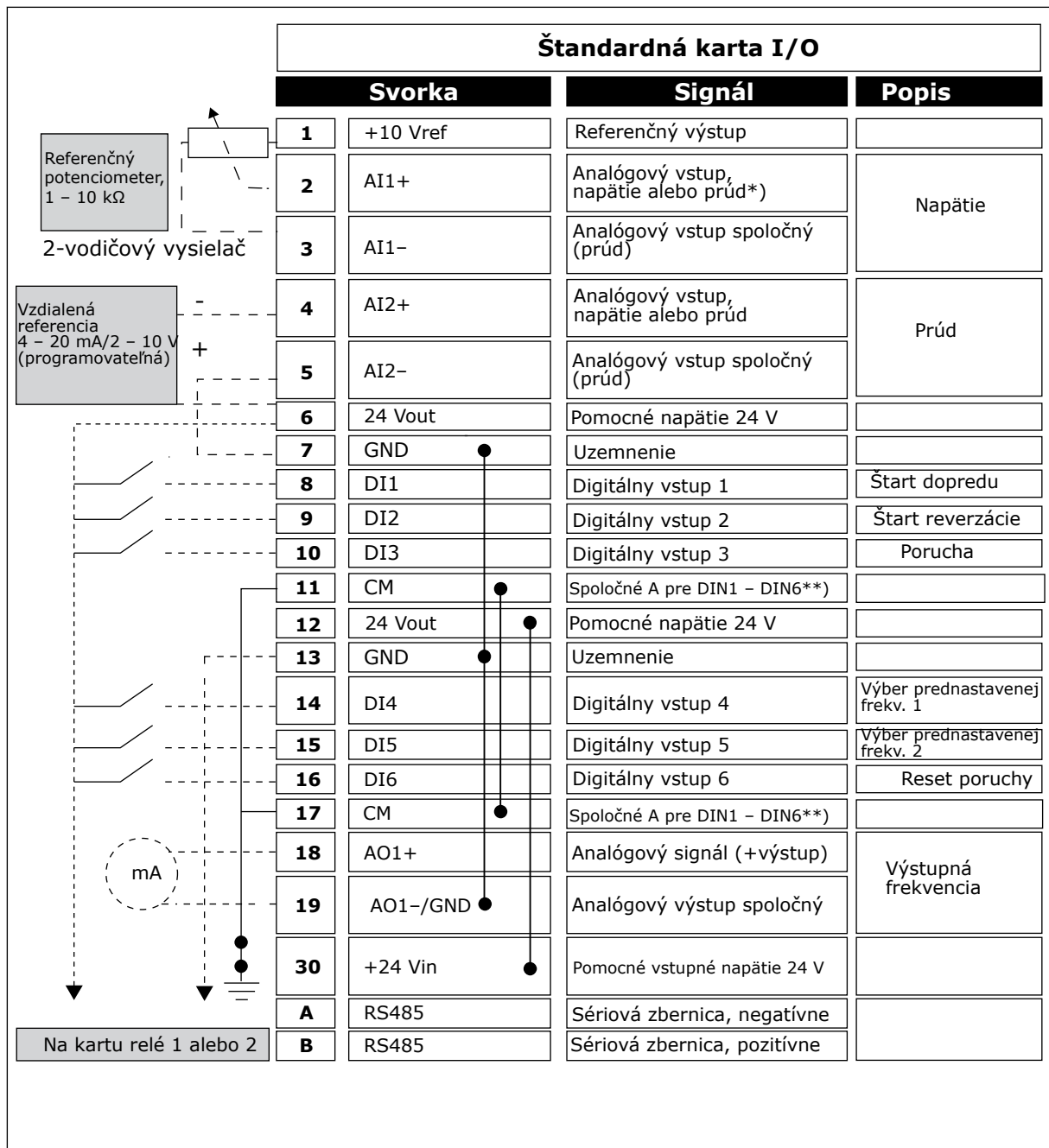

Obr. 4: Príklad riadiacich pripojení pre štandardnú kartu I/O

* = na výber môžete použiť prepínače DIP. Pozrite si inštalčný manuál Vacon 100, kapitolu Meniče s montážou na stenu.

** = digitálne vstupy môžete izolovať od uzemnenia pomocou prepínača DIP.

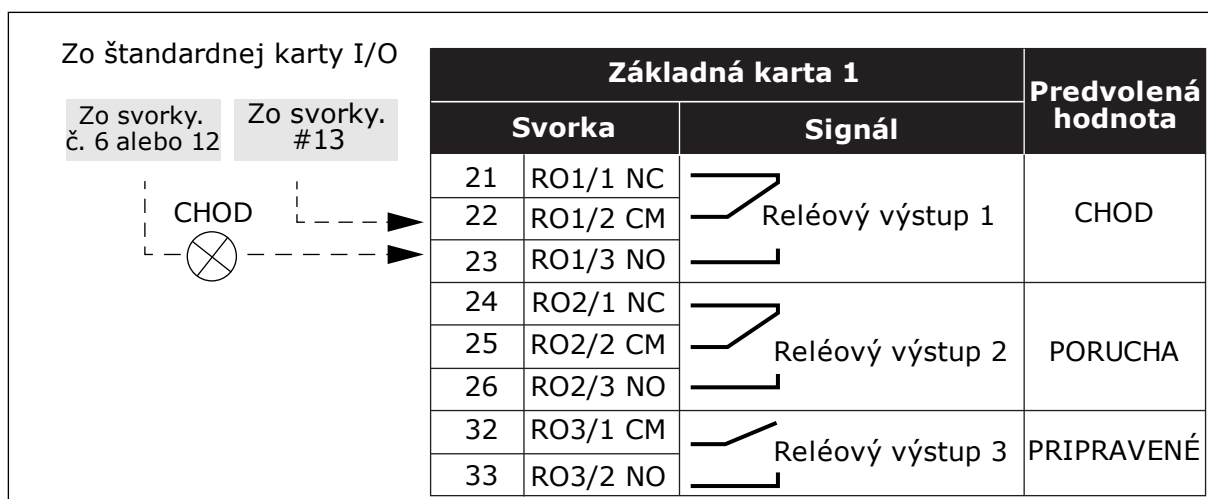

Obr. 5: Príklad riadiaceho pripojenia pre kartu relé 1

**POZNÁMKA!**

Nie je k dispozícii pre menič Vacon 100 X

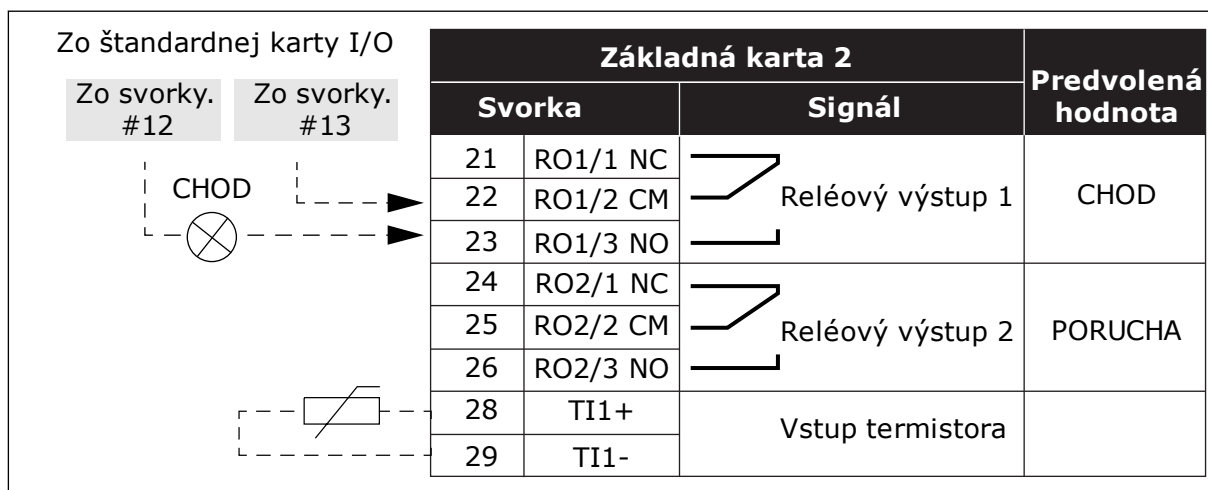

Obr. 6: Príklad riadiaceho pripojenia pre kartu relé 2

**POZNÁMKA!**

Jediná možnosť pre menič Vacon 100 X.

Od uzemnenia môžete izolovať aj digitálne vstupy (svorky 8 – 10 a 14 – 16) na štandardnej karte I/O. Ak to chcete urobiť, nastavte prepínač DIP na riadiacej karte do polohy VYP. Pozrite si obrázok nižšie, kde nájdete prepínače a voľby, ktoré zodpovedajú vašim požiadavkám.

**POZNÁMKA!**

Informácie o konfiguráciách prepínačov DIP v meniči Vacon 100 X nájdete v inštaláčnom manuáli k meniču Vacon 100 X.

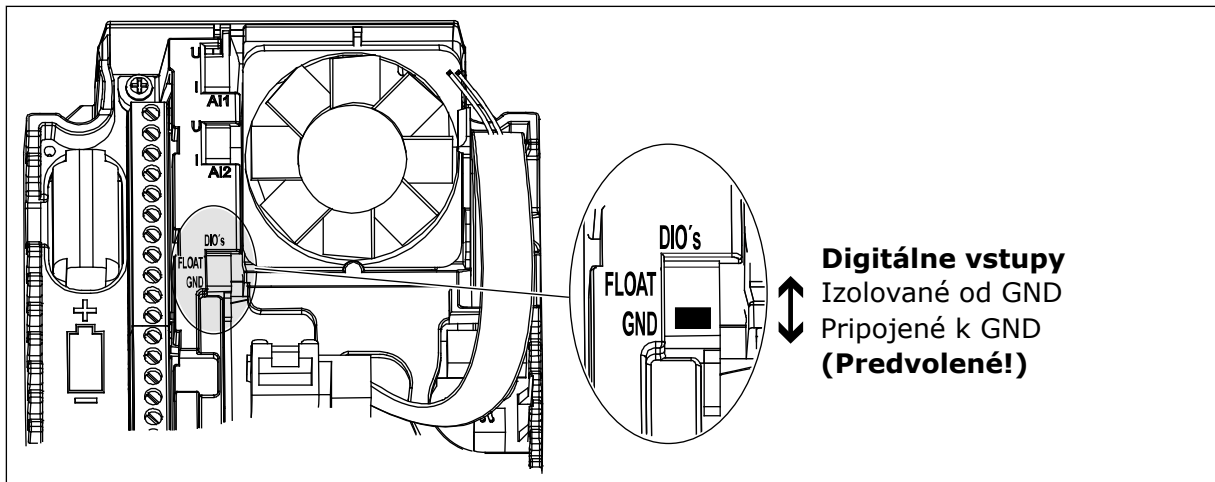

Obr. 7: Prepínač DIP

Tabuľka 2: Skupina parametrov Rýchle nastavenie

Index	Parameter	Min.	Max	Jednotka	Predvolená hodnota	ID	Popis
P1.1	Menovité napätie motora	mení sa	mení sa	V	mení sa	110	Vyhľadanie hodnoty U_n na štítke motora. Vid' P3.1.1.1.
P1.2	Menovitá frekvencia motora	8.0	320.0	Hz	50	111	Vyhľadanie hodnoty f_n na štítke motora. Vid' P3.1.1.2.
P1.3	Menovité otáčky motora	24	19200	ot./min.	mení sa	112	Vyhľadanie hodnoty n_n na štítke motora.
P1.4	Menovitý prúd motora	mení sa	mení sa	A	mení sa	113	Vyhľadanie hodnoty I_n na štítke motora.
P1.5	Účinník motora ($\cos \varphi$)	0.30	1.00		mení sa	120	Vyhľadanie tejto hodnoty na štítke motora.
P1.6	Menovitý výkon motora	mení sa	mení sa	kW	mení sa	116	Vyhľadanie hodnoty n_n na štítke motora.
P1.7	Prúdové obmedzenie motora	mení sa	mení sa	A	mení sa	107	Maximálny prúd motora z frekvenčného meniča.
P1.8	Minimálna frekvencia	0.00	P1.9	Hz	mení sa	101	Minimálna prípustná referenčná frekvencia.
P1.9	Maximálna frekvencia	P1.8	320.00	Hz	50.00	102	Maximálna prípustná referenčná frekvencia.
P1.10	Výber referencie pri ovládaní cez I/O miesto A	1	8		6	117	Výber zdroja referenčnej frekvencie, keď je riadiacim miestom I/O A. Informácie o voľbách nájdete v časti P3.3.3.
P1.11	Prednastavená frekvencia 1	P3.3.1	300.00	Hz	10.00	105	Výber pomocou digitálneho vstupu: prednastavená frekvencia 0 (P3.5.1.15) (predvolená hodnota = digitálny vstup 4)
P1.12	Prednastavená frekvencia 2	P3.3.1	300.00	Hz	15.00	106	Výber pomocou digitálneho vstupu: prednastavená frekvencia 1 (P3.5.1.16) (predvolená hodnota = digitálny vstup 5)

Tabuľka 2: Skupina parametrov Rýchle nastavenie

Index	Parameter	Min.	Max	Jednotka	Predvolebná hodnota	ID	Popis
P1.13	Čas rozbehu 1	0.1	3000.0	s	20.0	103	Určuje čas potrebný na zvýšenie výstupnej frekvencie z hodnoty 0 na maximálnu hodnotu frekvencie.
P1.14	Čas dobehu 1	0.1	3000.0	s	20.0	104	Určuje čas potrebný na zníženie výstupnej frekvencie z maximálnej hodnoty frekvencie na hodnotu 0.
P1.15	Vzdial. riad. miesto	1	2		1	172	Výber vzdialeného riadiaceho miesta (štart/stop). 0 = riadenie I/O 1 = riadenie pomocou komunikačnej zbernice
P1.16	Automatický reset	0	1		0	731	0 = zablokované 1 = povolené
P1.17	Porucha termistora	0	3		0	732	0 = žiadna akcia 1 = alarm 2 = porucha (zastavenie podľa režimu zastavenia) 3 = porucha (zastavenie brzdením motora)
P1.18	Minisprievodca PID*	0	1		0	1803	0 = neaktívne 1 = aktivovať Pozrite si
P1.19	Sprievodca multičerpádom*	0	1		0		0 = neaktívne 1 = aktivovať Pozrite si kapitolu 2.2 <i>Minisprievodca multičerpáda.</i>

Tabuľka 2: Skupina parametrov Rýchle nastavenie

Index	Parameter	Min.	Max	Jednotka	Predvolebná hodnota	ID	Popis
P1.20	Spriev. spusten.**	0	1		0	1171	0 = neaktívne 1 = aktivovať Pozrite si kapitolu 1.3 <i>Prvé spustenie.</i>
P1.21	Spriev. Požiar. rež.**	0	1		0	1672	0 = neaktívne 1 = aktivovať

* = parameter sa zobrazuje len na grafickom paneli.

** = parameter sa zobrazuje len na grafickom a textovom paneli.

2 SPRIEVODCOVIA

2.1 MINISPRIEVODCA PID

Sprievodca aplikáciou vám pomôže nastaviť základné parametre súvisiace s danou aplikáciou.

Ak chcete spustiť Minisprievodcu PID, nastavte hodnotu *Aktivácia* pre parameter P1.17 PIDMini-Spriev. v menu Rýchle nastavenie.

Predvolené nastavenia uvádzajú, že regulátor PID máte používať v režime jednej spätnej väzby/jednej referencie. Predvolené riadiace miesto je I/O A a predvolená procesná jednotka %.

1	Vyberte možnosti pre parameter Procesná jednotka (P3.12.1.4)	Viac ako jeden výber.
----------	--	-----------------------

Ak vyberiete niečo iné ako %, zobrazia sa ďalšie otázky. Ak vyberiete %, sprievodca prejde priamo na otázku 5.

2	Nastavte hodnotu pre parameter Minimum jednotky (P3.12.1.5)	Rozsah závisí od výberu v otázke 1.
3	Nastavte hodnotu pre parameter Maximum jednotky (P3.12.1.6)	Rozsah závisí od výberu v otázke 1.
4	Nastavte hodnotu pre parameter Desatinné miesta procesnej jednotky (P3.12.1.7)	Rozsah: 0-4
5	Nastavte hodnotu pre parameter Výber zdroja spätnej väzby 1 (P3.12.3.3)	Pozrite si <i>Tabulka 34 Nastavenia odozvy</i> .

Ak vyberiete signál analógového vstupu, zobrazí sa otázka 6. V prípade iného výberu prejde sprievodca na otázku 7.

6	Nastavte rozsah signálu analógového vstupu	0 = 0 – 10 V/0 – 20 mA 1 = 2 – 10 V/4 – 20 mA Pozrite si <i>Tabulka 15 Nastavenia analógového vstupu</i> .
7	Nastavte hodnotu pre parameter Inverz. odchýlky (P3.12.1.8)	0 = normálne 1 = otočené
8	Nastavte hodnotu pre parameter Voľba zdroja referencie (P3.12.2.4)	Pozrite si <i>Tabulka 33 Nastavenia referencií</i> .

Ak vyberiete signál analógového vstupu, zobrazí sa otázka 9. V prípade iného výberu prejde sprievodca na otázku 11.

Ak ako hodnotu nastavíte možnosť *Referencia panela 1* alebo *Referencia panela 2*, sprievodca prejde priamo na otázku 10.

9	Nastavte rozsah signálu analógového vstupu	0 = 0 – 10 V/0 – 20 mA 1 = 2 – 10 V/4 – 20 mA Pozrite si <i>Tabuľka 15 Nastavenia analógového vstupu</i> .
10	Nastavte hodnoty pre parametre Referencia panela 1 (P3.12.2.1) a Referencia panela 2 (P3.12.2.2)	Závisí od rozsahu nastaveného v otázke 9.
11	Používanie funkcie parkovania	0 = nie 1 = áno

Ak pre otázku 11 zadáte hodnotu *Áno*, zobrazia sa nasledujúce 3 otázky. Ak zadáte hodnotu *Nie*, sprievodca sa dokončí.

12	Nastavte hodnotu pre parameter Limit frekvencie parkovania (P3.12.2.7)	Rozsah: 0.00 – 320.00 Hz
13	Nastavte hodnotu pre parameter Oneskorenie parkovania 1 (P3.12.2.8)	Rozsah: 0 – 3000 s
14	Nastavte hodnotu pre parameter Úroveň reštartu (P3.12.2.9)	Rozsah závisí od nastavenej procesnej jednotky

Minisprievodca PID sa dokončil.

2.2 MINISPRIEVODCA MULTI-ČERPADLA

Minisprievodca multi-čerpada sa opýta najdôležitejšie otázky na nastavenie systému multi-čerpada. Minisprievodca multi-čerpada PID sa otvorí vždy po Minisprievodcovi PID.

15	Nastavte hodnotu pre parameter Počet motorov (P. 3.14.1)	1-4
16	Nastavte hodnotu pre parameter Funkcia blokov. (P3.14.2)	0 = nepoužité 1 = povolené
17	Nastavte hodnotu pre parameter Automat.Stried. (P3.14.4)	0 = zablokované 1 = povolené

Ak povolíte funkciu Automatické striedanie, zobrazia sa ďalšie tri otázky. Ak sa nepoužije funkcia Automatické striedanie, sprievodca prejde priamo na otázku 21.

18	Nastavte hodnotu pre parameter Vrátnane FM (P3.14.3)	0 = zablokované 1 = povolené
19	Nastavte hodnotu pre parameter Interval aut. striedania (P3.14.5)	0,0 – 3000,0 h
20	Nastavte hodnotu pre parameter Automat.Stried.: limit frekvencie (P3.14.6)	0.00 – 50.00 Hz
21	Nastavte hodnotu pre parameter Šírka pásma (P3.14.8)	0-100%
22	Nastavte hodnotu pre parameter Ones.šírky pásma (P3.14.9)	0 – 3600 s

Panel potom zobrazí konfiguráciu digitálneho vstupu a reléového výstupu realizovanú aplikáciou (len grafický panel). Zapište si tieto hodnoty, aby ste ich mohli použiť v budúcnosti.

2.3 SPRIEVODCA POŽIARNY REŽIM

Ak chcete spustiť Sprievodcu požiarneho režimom, vyberte možnosť *Aktivácia* pre parameter B1.1.4 v menu Rýchle nastavenie.



VÝSTRAHA!

Skôr ako budete pokračovať, prečítajte si informácie o hesle a záruke v kapitole 10.15 *Požiarneho režimu*.

1	Nastavte hodnotu pre parameter P3.17.2 Zdroj frekvencie požiarneho režimu	Viac ako 1 výber
---	---	------------------

Ak nastavíte inú hodnotu ako *Frekvencia požiarneho režimu*, sprievodca prejde priamo na otázku 3.

2	Nastavte hodnotu pre parameter P3.17.3 Frekvencia požiarneho režimu	8,00 Hz – P3.3.1.2 (MaxFreqRef)
3	Signál sa aktivuje pri otvorení alebo zatvorení kontaktu	0 = kontakt otvorený 1 = kontakt zatvorený
4	Nastavte hodnotu pre parametre P3.17.4 Aktivácia požiarneho režimu pri ROZOPNUTÍ/P3.17.5 Aktivácia požiarneho režimu pri ZOPNUTÍ	Výberom digitálneho vstupu aktivujte Požiarne režim. Pozrite si aj kapitolu 10.15 <i>Požiarne režim</i> .
5	Nastavte hodnotu pre parameter P3.17.6 Reverzácia v požiarne režime	Výberom digitálneho vstupu aktivujte reverzný chod v požiarne režime. DigIn Slot0.1 = VPRED DigIn Slot0.2 = REVERZ
6	Nastavte hodnotu pre parameter P3.17.1 Heslo požiarneho režimu	Nastavte heslo na povolenie funkcie požiarneho režimu. 1234 = povoliť testovací režim 1001 = povoliť požiarne režim

3 POUŽÍVATEĽSKÉ ROZHRANIA

3.1 NAVIGÁCIA NA PANELI

Údaje frekvenčného meniča sú usporiadané v menu a podmenu. Cez jednotlivé menu môžete prechádzať pomocou tlačidiel so šípkami Nahor a Nadol na paneli. Ak chcete prejsť na určitú skupinu alebo položku, stlačte tlačidlo OK. Ak sa chcete vrátiť na predchádzajúcu úroveň, stlačte tlačidlo Back/Reset.

Na displeji sa zobrazuje vaša aktuálna pozícia v menu, napríklad M5.5.1. Zároveň sa zobrazuje aj názov skupiny alebo položky vo vašej aktuálnej pozícii.

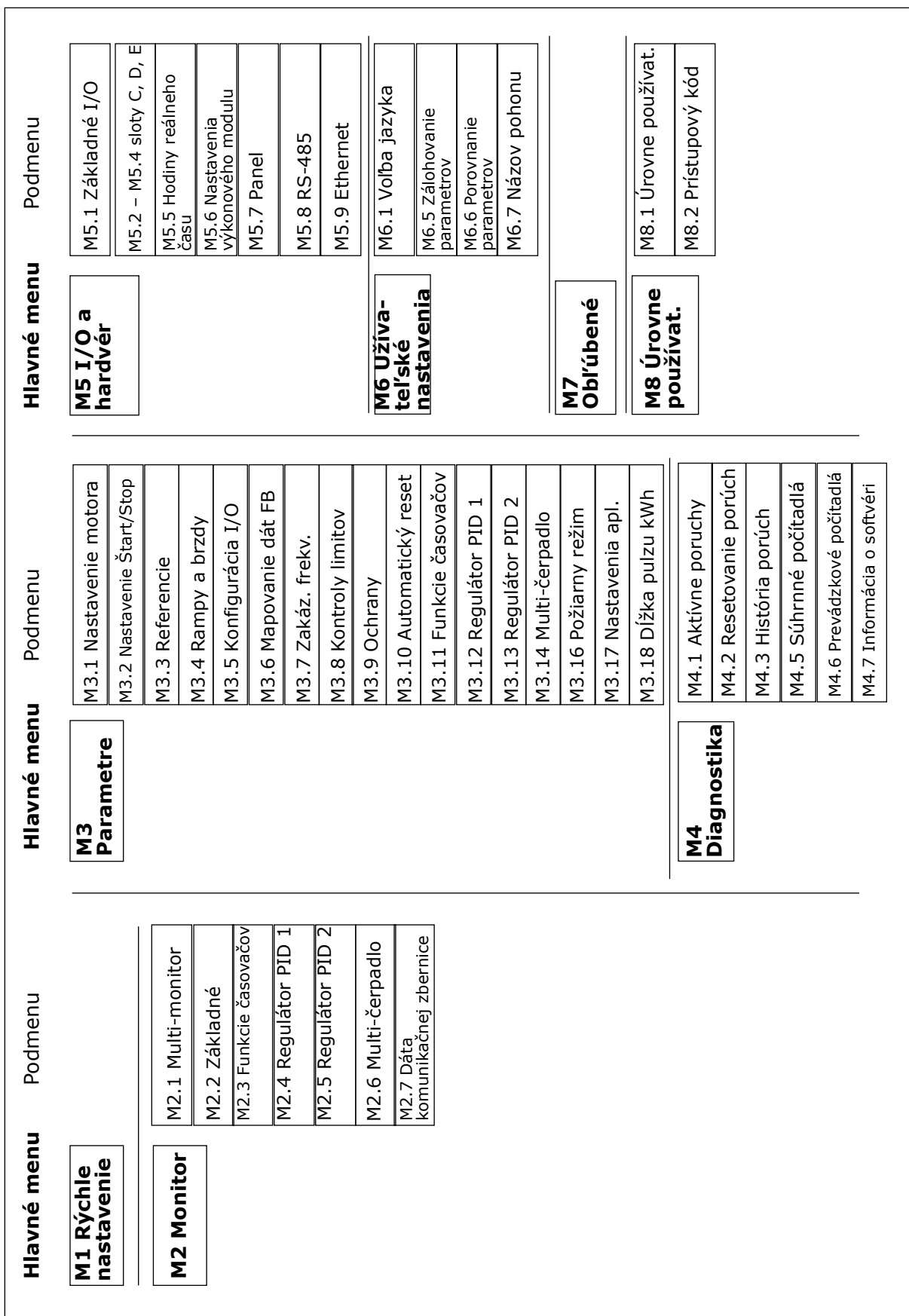

Obr. 8: Základná štruktúra menu frekvenčného meniča

3.2 POUŽÍVANIE GRAFICKÉHO DISPLEJA

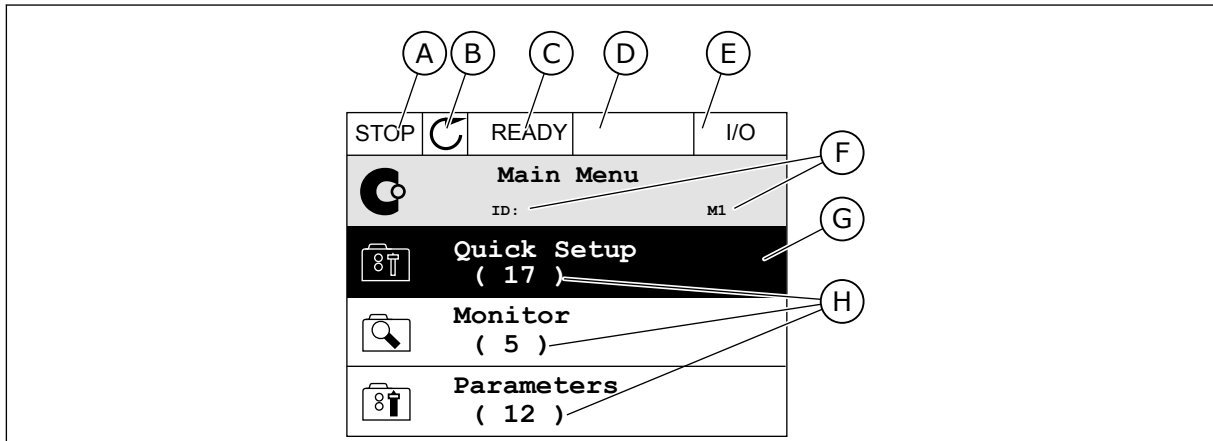

Obr. 9: Hlavné menu grafického displeja

- | | |
|---|---|
| <p>A. Prvé stavové pole: STOP/CHOD</p> <p>B. Smer otáčania</p> <p>C. Druhé stavové pole: PRIPRAVENÉ/
NEPRIPRAVENÉ/PORUCHA</p> <p>D. Pole s alarmom: ALARM/-</p> <p>E. Riadiace miesto: POČÍTAČ/IO/PANEL/
KOMUNIKAČNÁ ZBERNICA</p> | <p>F. Pole s informáciou o pozícii: číslo ID
parametra a aktuálna pozícia v menu</p> <p>G. Aktivovaná skupina alebo položka:
stlačením OK prejdete do nej</p> <p>H. Počet položiek v príslušnej skupine</p> |
|---|---|

3.2.1 ÚPRAVA HODNÔT

Na grafickom displeji sú dostupné 2 odlišné postupy na úpravu hodnoty danej položky.

Zvyčajne je možné nastaviť pre parameter iba 1 hodnotu. Vyberte si zo zoznamu textových hodnôt alebo z rozsahu číselných hodnôt.

ZMENA TEXTOVEJ HODNOTY PARAMETRA

- 1 Pomocou tlačidiel so šípkami nájdite parameter.

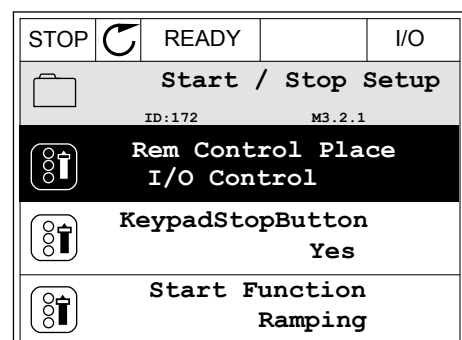

- 2 2-krát stlačte tlačidlo OK alebo stlačte tlačidlo so šípkou Vpravo a prejdite do režimu Editácia.

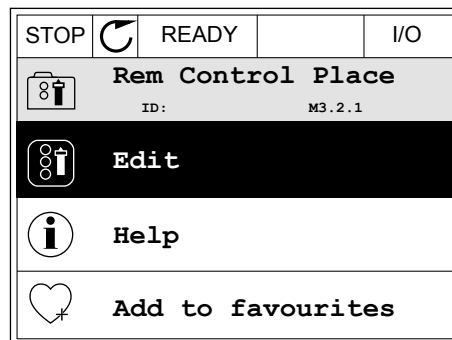

- 3 Stlačením tlačidiel so šípkami Nahor a Nadol nastavte novú hodnotu.

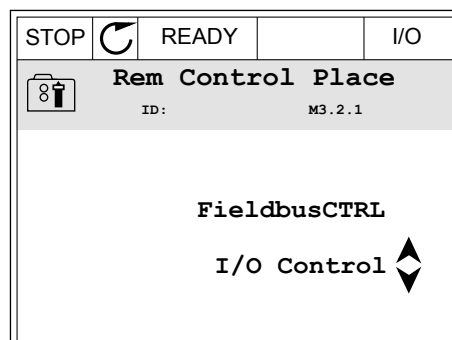

- 4 Stlačením tlačidla OK potvrdte zmenu. Ak sa má zmena ignorovať, stlačte tlačidlo Back/Reset.

ÚPRAVA ČÍSELNÝCH HODNÔT

- 1 Pomocou tlačidiel so šípkami nájdite parameter.

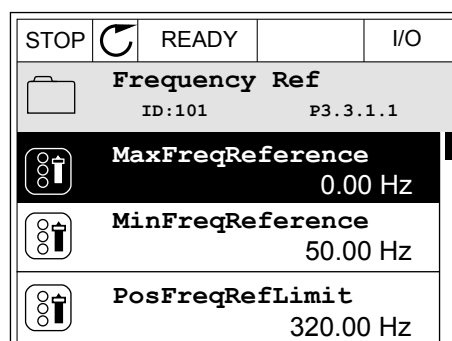

- 2 Prejdite do režimu Editácia.

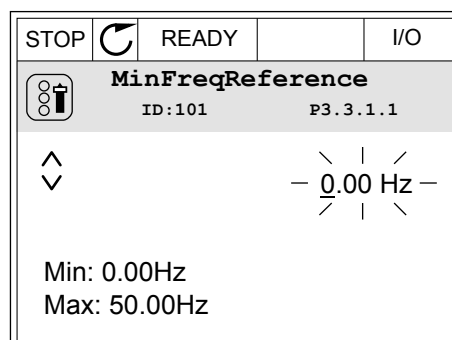

- 3 Ak ide o číselnú hodnotu, medzi jednotlivými číslicami sa presúvajte pomocou tlačidiel so šípkami Vľavo a Vpravo. Pomocou tlačidiel so šípkami Nahor a Nadol meňte číslice.

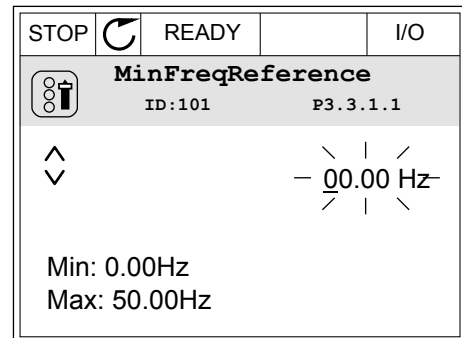

- 4 Stlačením tlačidla OK potvrdíte zmenu. Ak sa má zmena ignorovať, pomocou tlačidla Back/Reset prejdite späť na predchádzajúcu úroveň.

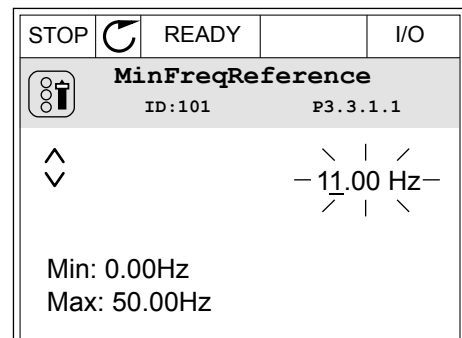

VÝBER VIAC AKO 1 HODNOTY

Pri niektorých parametroch je možné vybrať viac ako 1 hodnotu. Pri každej požadovanej hodnote označte začiarkavacie políčko.

- 1 Nájdite parameter. Keď je možné vyberať pomocou začiarkavacieho políčka, na displeji sa zobrazí symbol.

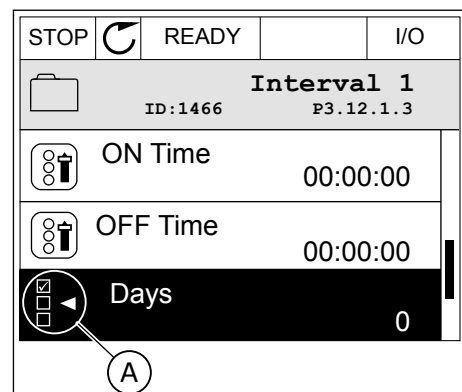

- A. Symbol označenia začiarkavacieho políčka

- 2 Cez zoznam s hodnotami môžete prechádzať pomocou tlačidiel so šípkami Nahor a Nadol.

STOP		READY		I/O
Days				
ID: M 3.12.1.3.1				
<input type="checkbox"/>	Sunday			
<input type="checkbox"/>	Monday			
<input type="checkbox"/>	Tuesday			
<input type="checkbox"/>	Wednesday			
<input type="checkbox"/>	Thursday			
<input type="checkbox"/>	Friday			

- 3 Ak chcete vybrať určitú hodnotu, stlačením tlačidla so šípkou Vpravo označíte políčko vedľa nej.

STOP		READY		I/O
Days				
ID: M 3.12.1.3.1				
<input checked="" type="checkbox"/>	Sunday			
<input type="checkbox"/>	Monday			
<input type="checkbox"/>	Tuesday			
<input type="checkbox"/>	Wednesday			
<input type="checkbox"/>	Thursday			
<input type="checkbox"/>	Friday			

3.2.2 RESETOVANIE PORUCHY

Na resetovanie poruchy môžete použiť tlačidlo Reset alebo parameter Reset porúch. Pozrite si pokyny v kapitole 11.1 *Zobrazenie poruchy*.

3.2.3 TLAČIDLO FUNCT

Tlačidlo FUNCT môžete použiť na tri funkcie.

- Na získanie prístupu do riadiaceho menu.
- Na jednoduché prepínanie medzi miestnymi a vzdialenými riadiacimi miestami.
- Na zmenu smeru otáčania.

Výber riadiaceho miesta určuje, odkiaľ bude frekvenčný menič prijímať príkazy na spustenie a zastavenie. Všetky riadiace miesta majú parameter na výber zdroja referenčnej frekvencie. Miestnym riadiacim miestom je vždy panel. Vzdialené riadiace miesto je I/O alebo komunikačná zbernica. Aktuálne nastavené riadiace miesto sa zobrazuje v stavovom riadku displeja.

Ako vzdialené riadiace miesta je možné používať I/O A, I/O B a komunikačnú zbernica. I/O A a komunikačná zbernica majú najnižšiu prioritu. Môžete ich vybrať pomocou parametra P3.2.1 (Vzdial. riad. miesto). I/O B môže obísť vzdialené riadiace miesto I/O A a komunikačnú zbernica s digitálnym vstupom. Digitálny vstup môžete vybrať pomocou parametra P3.5.1.5 (Vynútiť ovládanie cez I/O B).

Ak je nastavené miestne riadiace miesto, vždy sa ako riadiace miesto používa panel. Miestne riadenie má vyššiu prioritu ako vzdialené riadenie. Napríklad, keď ste v režime vzdialeného riadenia a ak parameter P3.5.1.5 obíde riadiace miesto s digitálnym vstupom, a vy pritom vyberiete hodnotu Miestne, ako riadiace miesto sa nastaví Panel. Pomocou tlačidla FUNCT

alebo parametra P3.2.2 Miestne/Vzdial. môžete prepínať medzi miestnym a vzdialeným riadením.

ZMENA RIADIACEHO MIESTA

- 1 V štruktúre menu stlačte na ľubovoľnom mieste tlačidlo Funct.

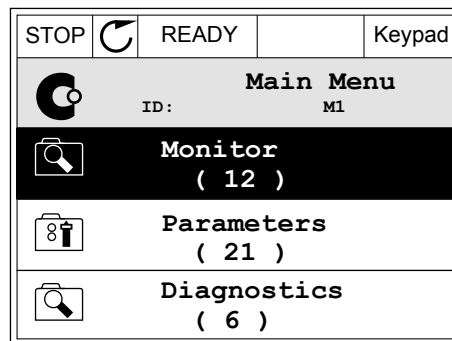

- 2 Pomocou tlačidiel so šípkami Nahor a Nadol vyberte položku Miestne/Vzdial. Stlačte tlačidlo OK.

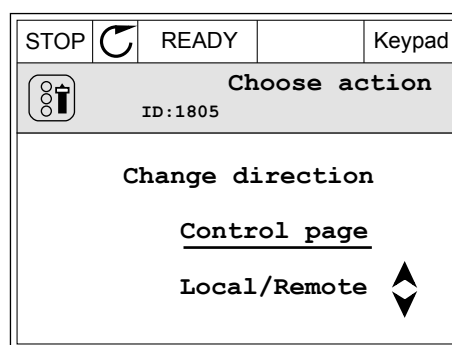

- 3 Pomocou tlačidiel so šípkami Nahor a Nadol vyberte možnosť Miestne alebo Vzdialené. Stlačením tlačidla OK potvrdte výber.

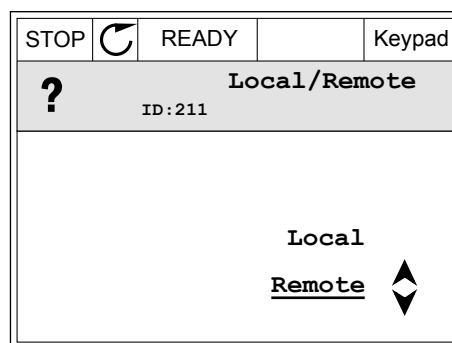

- 4 Ak ste parameter Vzdial. riad. miesto nastavili na hodnotu Miestne, čiže panel, zadajte referenciu panela.

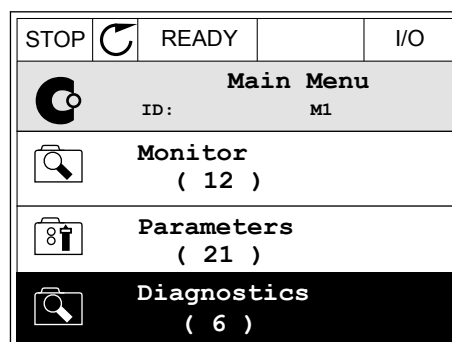

Po výbere sa zobrazenie na displeji vráti na rovnakú pozíciu v menu, na ktorej ste boli pri stlačení tlačidla FUNCT.

PRECHOD DO RIADIACEHO MENU

Riadiace menu umožňuje jednoduché monitorovanie najdôležitejších hodnôt.

- 1 V štruktúre menu stlačte na ľubovoľnom mieste tlačidlo Funct.

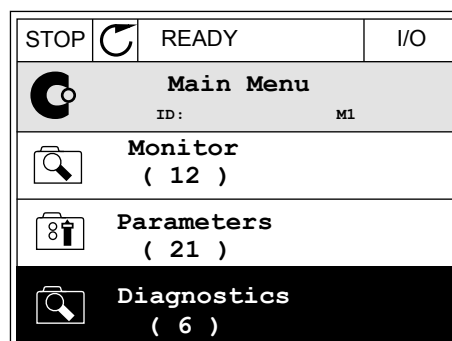

- 2 Stlačením tlačidiel so šípkami Nahor a Nadol vyberte položku Riadiace menu. Pomocou tlačidla OK ju otvorte. Otvorí sa riadiace menu.

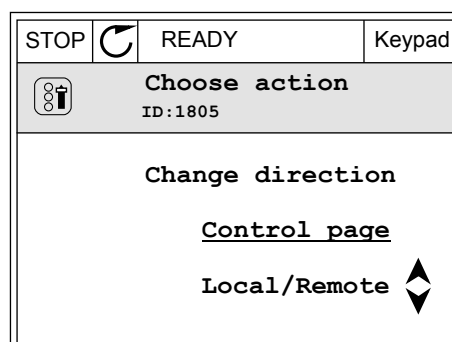

- 3 Ak používate miestne riadiace miesto a referenciu panela, môžete pomocou tlačidla OK nastaviť parameter P3.3.6 Ref. z panelu.

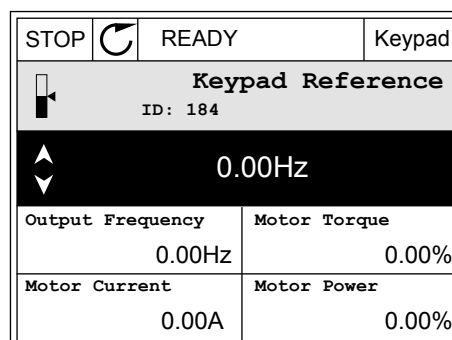

- 4 Stlačením tlačidiel so šípkami Nahor a Nadol zmeňte číslice v hodnote. Pomocou tlačidla OK potvrdte zmenu.

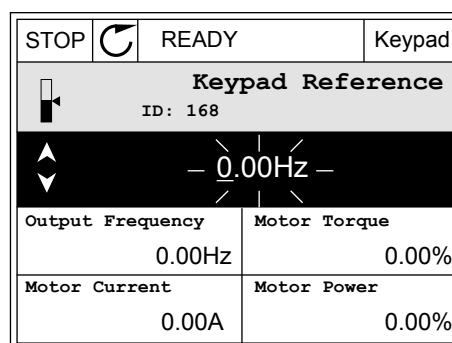

Ďalšie informácie o referencii z panelu nájdete v kapitole 5.3 *Skupina 3.3: Nastavenia referencie pri ovládaní*. Ak používate iné riadiace miesta alebo hodnoty referencie, displej zobrazí referenčnú frekvenciu, ktorú nie je možné upravovať. Ostatné hodnoty na stránke sú

hodnoty multimonitorovania. Môžete vybrať z hodnôt uvedených v tejto časti (pozrite si pokyny v kapitole 4.1.1 *Multi-monitor*).

ZMENA SMERU OTÁČANIA

Pomocou tlačidla FUNCT môžete rýchlo zmeniť smer otáčania motora.



POZNÁMKA!

Príkaz Zmena smeru je v menu dostupný, iba ak je pre aktuálne miesto riadenia nastavená hodnota Miestne.

- 1 V štruktúre menu stlačte na ľubovoľnom mieste tlačidlo Funct.

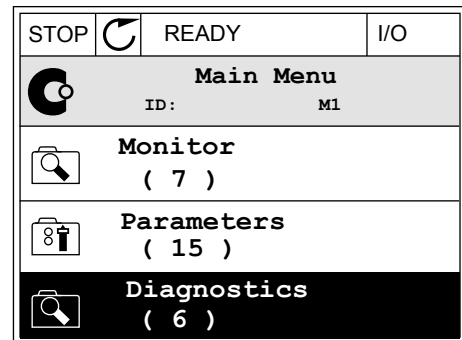

- 2 Stlačením tlačidiel so šípkami Nahor a Nadol vyberte položku Zmena smeru. Stlačte tlačidlo OK.

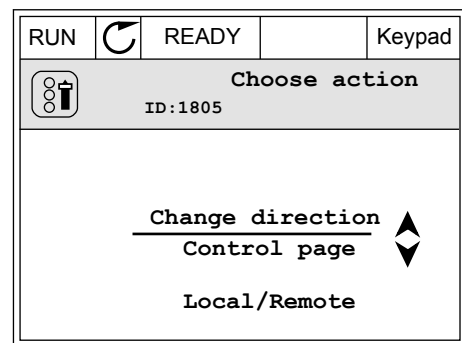

- 3 Vyberte nový smer otáčania. Aktuálny smer otáčania bliká. Stlačte tlačidlo OK.

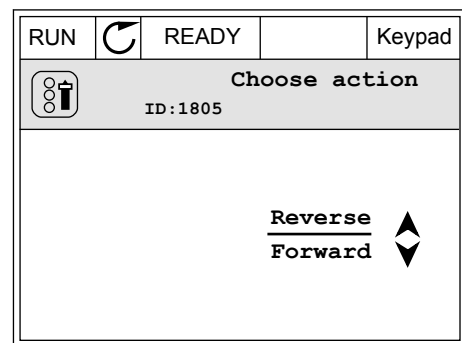

- 4 Smer otáčania sa okamžite zmení. Uvidíte, že indikácia šípky v stavovom poli displeja sa tiež zmení.

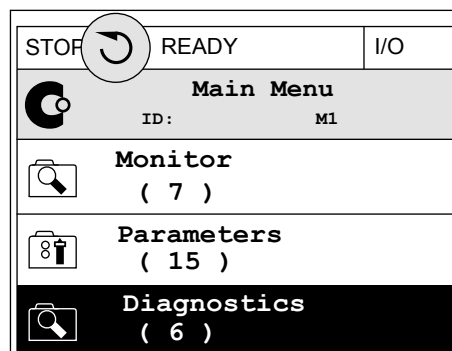

3.2.4 KOPÍROVANIE PARAMETROV



POZNÁMKA!

Táto funkcia je dostupná iba na grafickom displeji.

Pred kopírovaním parametrov z riadiaceho panela do meniča musíte najskôr zastaviť menič.

KOPÍROVANIE PARAMETROV FREKVENČNÉHO MENIČA

Túto funkciu používajte na kopírovanie parametrov z jedného meniča do druhého.

- 1 Parametre uložte do riadiaceho panela.
- 2 Odpojte riadiaci panel a pripojte ho k inému meniču.
- 3 Prostredníctvom príkazu Obnov z panelu prevezmite parametre do nového meniča.

ULOŽENIE PARAMETROV DO RIADIACEHO PANELA

- 1 Prejdite do menu Užív. nastavenia.

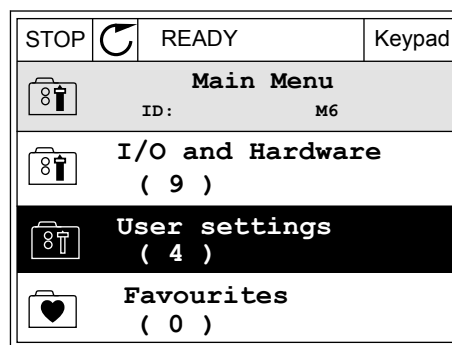

2 Prejdite do podmenu Záloha paramet.

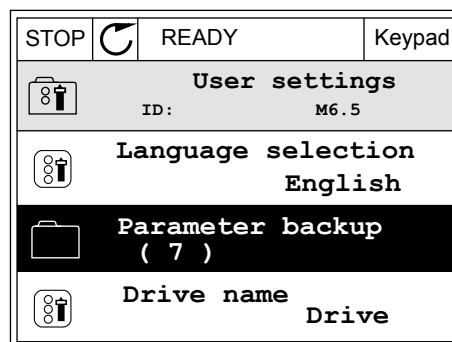

3 Pomocou tlačidiel so šípkami Nahor a Nadol vyberte funkciu. Pomocou tlačidla OK potvrdíte výber.

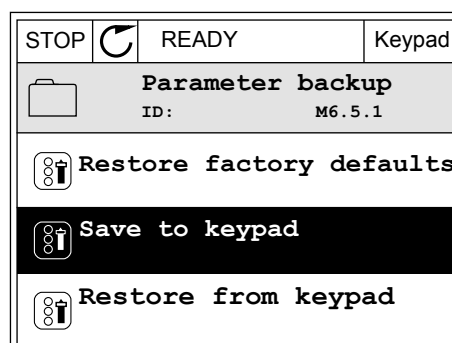

Príkaz Obnov továrne nastavenia obnoví nastavenia parametrov vykonané vo výrobe. Pomocou príkazu Ulož do panelu môžete skopírovať všetky parametre do riadiaceho panela. Príkazom Obnov z panelu sa skopírujú všetky parametre z riadiaceho panela do meniča.

Parametre, ktoré nie je možné skopírovať, ak majú meniče odlišnú veľkosť

Ak nahradíte riadiaci panel meniča riadiacim panelom z meniča s odlišnou veľkosťou, hodnoty týchto parametrov sa nezmenia.

- Menovité napätie motora (P3.1.1.1)
- Menovitá frekvencia motora (P3.1.1.2)
- Menovité otáčky motora (P3.1.1.3)
- Menovitý prúd motora (P3.1.1.4)
- Cos Fi motora (P3.1.1.5)
- Menovitý výkon motora (P3.1.1.6)
- Prúdové obmedzenie motora (P3.1.1.7)
- Spínacia frekvencia (P3.1.2.1)
- Napätie pri nulovej frekvencii (P3.1.2.4)
- Prúd predohrevu motora (P3.1.2.7)
- Nastavenie napätia statora (P3.1.2.17)
- Maximálna frekvencia (P3.3.2)
- Prúd začiatku magnetizácie (P3.4.8)
- Prúd j.s. brzdenia (P3.4.10)
- Prúd pri brzdení tokom (P3.4.13)
- Limit zablokovania prúdu (P3.9.5)
- Tepelná časová konštanta motora (P3.9.9)

3.2.5 POROVNÁVANIE PARAMETROV

Pomocou tejto funkcie môžete porovnať aktuálnu sadu parametrov s 1 z týchto 4 sád.

- Sada 1 (P6.5.4 Ulož do sady 1)
- Sada 2 (P6.5.6 Ulož do sady 2)
- Prednastavené (P6.5.1 Obnov továrne nastavenia)
- Sada panela (P6.5.2 Ulož do panelu)

Ďalšie informácie o týchto parametroch nájdete v *Tabuľka 57 Porovnanie parametrov*.



POZNÁMKA!

Ak ste neuložili sadu parametrov, s ktorou chcete porovnať aktuálnu sadu, na displeji sa zobrazí text *Porovnanie zlyhalo*.

POUŽÍVANIE FUNKCIE POROVNANIE PARAMETROV

- 1 V menu Užív. nastavenia prejdite do položky Porovnanie parametrov.
- 2 Vyberte dve sady parametrov. Stlačením tlačidla OK výber potvrdte.
- 3 Vyberte položku Aktívne a stlačte tlačidlo OK.

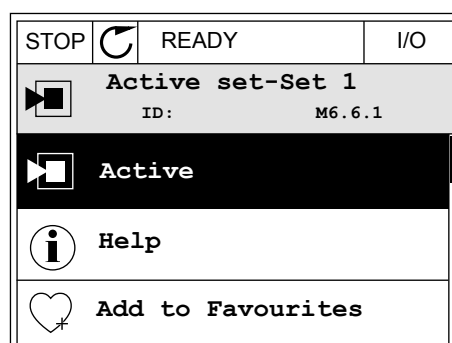
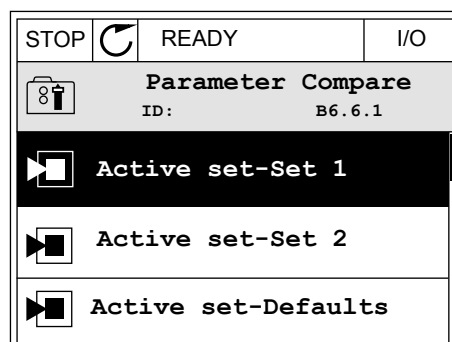
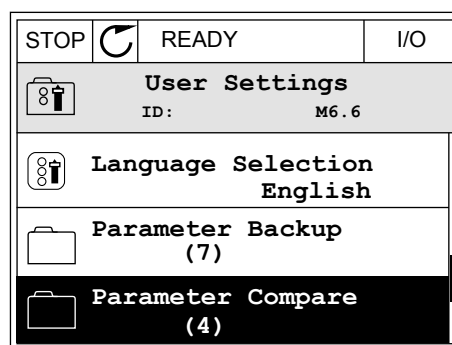

- 4 Preskúmajte výsledky porovnania hodnôt aktuálnej sady s hodnotami druhej sady.

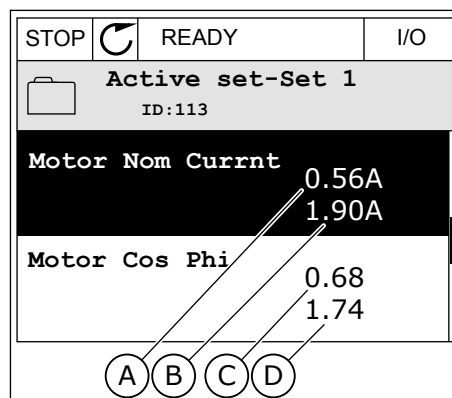

- A. Aktuálna hodnota
 B. Hodnota druhej sady
 C. Aktuálna hodnota
 D. Hodnota druhej sady

3.2.6 TEXTY POMOCNÍKA

Na grafickom displeji je možné zobrazíť texty pomocníka pre veľa tém. Všetky parametre obsahujú text pomocníka.

Texty pomocníka sú dostupné aj pre poruchy, alarmy a Sprievodcu spustením.

ČÍTANIE TEXTU POMOCNÍKA

- 1 Vyhľadajte položku, o ktorej si chcete prečítať.

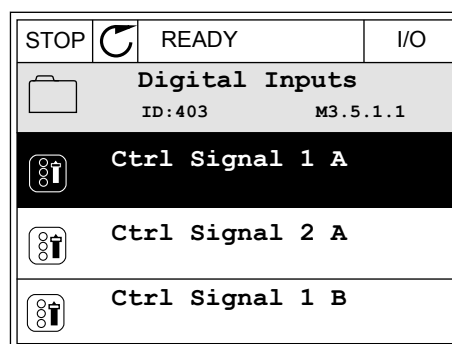

- 2 Pomocou tlačidiel so šípkami Nahor a Nadol vyberte možnosť Pomocník.

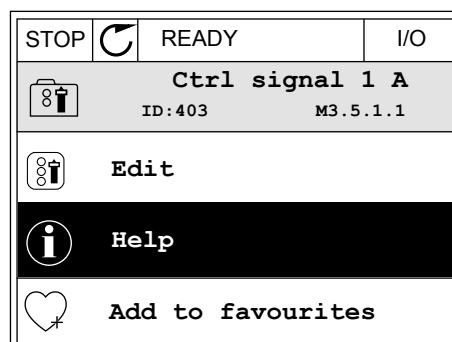

3 Text pomocníka otvorte stlačením tlačidla OK.

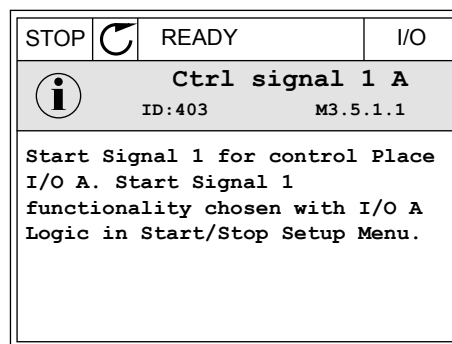

POZNÁMKA!

Všetky texty pomocníka sú v angličtine.

3.2.7 POUŽÍVANIE MENU OBLÚBENÉ

Ak veľmi často používate tie isté položky, môžete ich pridať medzi Oblúbené. Môžete zhromažďovať sady parametrov alebo monitorovacích signálov zo všetkých menu panela.

Ďalšie informácie o používaní menu Oblúbené nájdete v kapitole 8.2 Oblúbené.

3.3 POUŽÍVANIE TEXTOVÉHO DISPLEJA

Ako používateľské rozhranie môžete mať k dispozícii aj riadiaci panel s textovým displejom. Textový displej a grafický displej majú takmer rovnaké funkcie. Niektoré funkcie sú dostupné iba na grafickom displeji.

Na displeji sa zobrazuje stav motora a frekvenčného meniča. Zobrazuje tiež prevádzkové poruchy motora a meniča. Na displeji sa zobrazuje vaša aktuálna pozícia v menu. Zároveň sa zobrazuje aj názov skupiny alebo položky vo vašej aktuálnej pozícii. Ak je text pre daný displej príliš dlhý, bude text rolovať po displeji, aby sa zobrazil celý textový reťazec.

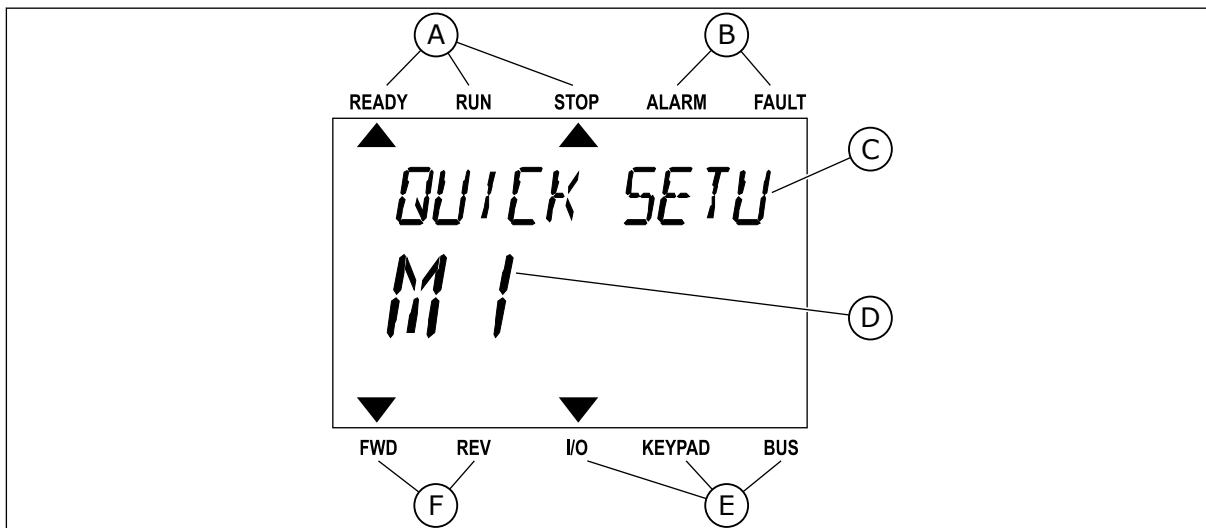

Obr. 10: Hlavné menu textového displeja

- A. Indikátory stavu
- B. Indikátory alarmu a poruchy
- C. Názov skupiny alebo položky aktuálnej pozície

- D. Aktuálna pozícia v menu
- E. Indikátory riadiaceho miesta

- F. Indikátory smeru otáčania

3.3.1 ÚPRAVA HODNÔT

ZMENA TEXTOVEJ HODNOTY PARAMETRA

Pomocou tohto postupu nastavte hodnotu parametra.

- 1 Pomocou tlačidiel so šípkami nájdite parameter.



- 2 Stlačením tlačidla OK prejdite do režimu Editácia.

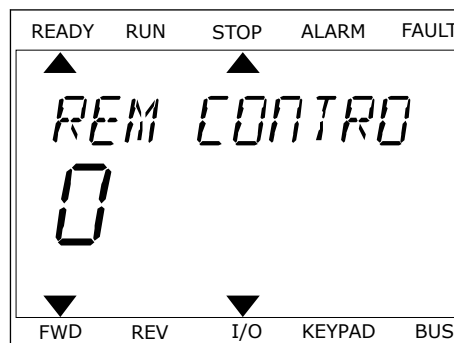

- 3 Stlačením tlačidiel so šípkami Nahor a Nadol nastavte novú hodnotu.

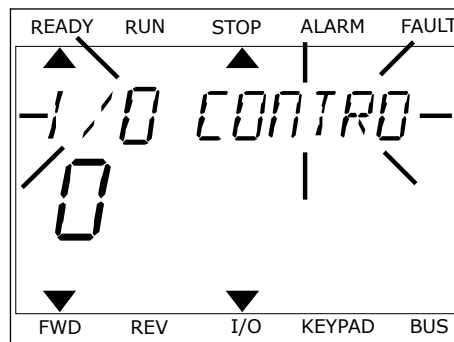

- 4 Pomocou tlačidla OK potvrdte zmenu. Ak sa má zmena ignorovať, pomocou tlačidla Back/Reset prejdite späť na predchádzajúcu úroveň.

ÚPRAVA ČÍSELNÝCH HODNÔT

- 1 Pomocou tlačidiel so šípkami nájdite parameter.
- 2 Prejdite do režimu Editácia.

- 3 Medzi jednotlivými číslicami sa presúvajte pomocou tlačidiel so šípkami Vľavo a Vpravo. Pomocou tlačidiel so šípkami Nahor a Nadol meňte číslice.
- 4 Pomocou tlačidla OK potvrdíte zmenu. Ak sa má zmena ignorovať, pomocou tlačidla Back/Reset prejdite späť na predchádzajúcu úroveň.

3.3.2 RESETOVANIE PORUCHY

Na resetovanie poruchy môžete použiť tlačidlo Reset alebo parameter Reset porúch. Pozrite si pokyny v kapitole 11.1 *Zobrazenie poruchy*.

3.3.3 TLAČIDLO FUNCT

Tlačidlo FUNCT môžete použiť na tri funkcie.

- Na získanie prístupu do riadiaceho menu.
- Na jednoduché prepínanie medzi miestnymi a vzdialenými riadiacimi miestami.
- Na zmenu smeru otáčania.

Výber riadiaceho miesta určuje, odkiaľ bude frekvenčný menič prijímať príkazy na spustenie a zastavenie. Všetky riadiace miesta majú parameter na výber zdroja referenčnej frekvencie. Miestnym riadiacim miestom je vždy panel. Vzdialené riadiace miesto je I/O alebo komunikačná zbernica. Aktuálne nastavené riadiace miesto sa zobrazuje v stavovom riadku displeja.

Ako vzdialené riadiace miesta je možné používať I/O A, I/O B a komunikačnú zbernicu. I/O A a komunikačná zbernica majú najnižšiu prioritu. Môžete ich vybrať pomocou parametra P3.2.1 (Vzdial. riad. miesto). I/O B môže obísť vzdialené riadiace miesto I/O A a komunikačnú zbernicu s digitálnym vstupom. Digitálny vstup môžete vybrať pomocou parametra P3.5.1.5 (Vynútiť ovládanie cez I/O B).

Ak je nastavené miestne riadiace miesto, vždy sa ako riadiace miesto používa panel. Miestne riadenie má vyššiu prioritu ako vzdialené riadenie. Napríklad, keď ste v režime vzdialeného riadenia a ak parameter P3.5.1.5 obíde riadiace miesto s digitálnym vstupom, a vy pritom vyberiete hodnotu Miestne, ako riadiace miesto sa nastaví Panel. Pomocou tlačidla FUNCT alebo parametra P3.2.2 Miestne/Vzdial. môžete prepínať medzi miestnym a vzdialeným riadením.

ZMENA RIADIACEHO MIESTA

- 1 V štruktúre menu stlačte na ľubovoľnom mieste tlačidlo Funct.

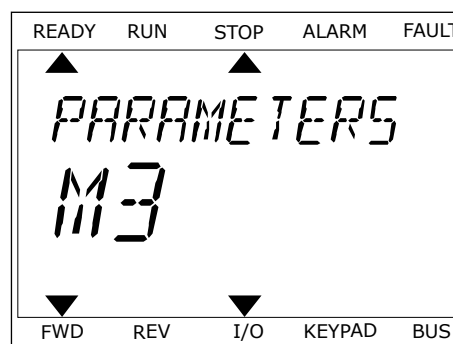

- 2 Pomocou tlačidiel so šípkami Nahor a Nadol vyberte položku Miestne/Vzdial. Stlačte tlačidlo OK.



- 3 Pomocou tlačidiel so šípkami Nahor a Nadol vyberte možnosť Miestne **alebo** Vzdialené. Stlačením tlačidla OK potvrdte výber.

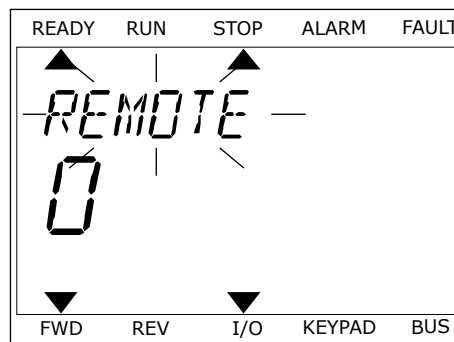

- 4 Ak ste parameter Vzdial. riad. miesto nastavili na hodnotu Miestne, čiže panel, zadajte referenciu panela.

Po výbere sa zobrazenie na displeji vráti na rovnakú pozíciu v menu, na ktorej ste boli pri stlačení tlačidla FUNCT.

PRECHOD DO RIADIACEHO MENU

Riadiace menu umožňuje jednoduché monitorovanie najdôležitejších hodnôt.

- 1 V štruktúre menu stlačte na ľubovoľnom mieste tlačidlo Funct.

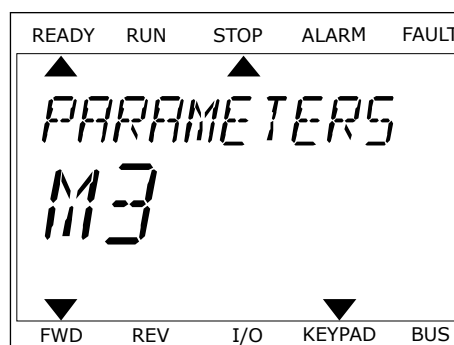

- 2 Stlačením tlačidiel so šípkami Nahor a Nadol vyberte položku Riadiace menu. Pomocou tlačidla OK ju otvorte. Otvorí sa riadiace menu.

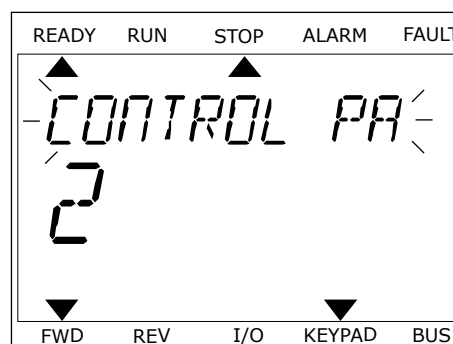

- 3 Ak používate miestne riadiace miesto a referenciu panela, môžete pomocou tlačidla OK nastaviť parameter P3.3.6 Ref. z panelu.

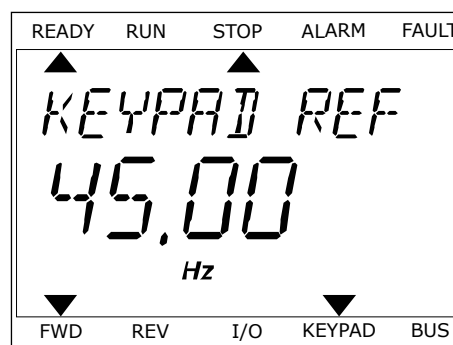

Ďalšie informácie o referencii z panelu nájdete v kapitole 5.3 *Skupina 3.3: Nastavenia referencie pri ovládaní*. Ak používate iné riadiace miesta alebo hodnoty referencie, displej zobrazí referenčnú frekvenciu, ktorú nie je možné upravovať. Ostatné hodnoty na stránke sú hodnoty multimonitorovania. Môžete vybrať z hodnôt uvedených v tejto časti (pozrite si pokyny v kapitole 4.1.1 *Multi-monitor*).

ZMENA SMERU OTÁČANIA

Pomocou tlačidla FUNCT môžete rýchlo zmeniť smer otáčania motora.



POZNÁMKA!

Príkaz Zmena smeru je v menu dostupný, iba ak je pre aktuálne miesto riadenia nastavená hodnota Miestne.

- 1 V štruktúre menu stlačte na ľubovoľnom mieste tlačidlo Funct.
- 2 Stlačením tlačidiel so šípkami Nahor a Nadol vyberte položku Zmena smeru. Stlačte tlačidlo OK.
- 3 Vyberte nový smer otáčania. Aktuálny smer otáčania bliká. Stlačte tlačidlo OK. Smer otáčania sa okamžite zmení a indikácia šípky v stavovom poli displeja sa tiež zmení.

3.4 ŠTRUKTÚRA MENU

Menu	Funkcia
Rýchle nastavenie	Pozrite si kapitolu 1.4.1 <i>Aplikácia Vacon HVAC</i> .
Monitorovanie	Multi-monitor*
	Základné
	Funkcie časovačov
	Regulátor PID 1
	Regulátor PID 2
	Multi-čerpadlo
	Dáta komunikačnej zbernice
	Teplotné vstupy**
Parametre	Pozrite si kapitolu 5 <i>Menu parametrov</i> .
Diagnostika	Aktívne poruchy
	Resetovanie porúch
	História porúch
	Súhrnné počítadá
	Prevádzkové počítadlá
	Informácia o softvéri
I/O a hardvér	Základné I/O
	Slot C
	Slot D
	Slot E
	Hodiny reálneho času
	Nastavenia výkonového modulu
	Panel
	RS-485
	Ethernet

Menu	Funkcia
Používateľské nastavenia	Voľba jazyka
	Voľba aplikácie
	Záloha parametrov*
	Názov meniča
Oblíbené *	Pozrite si kapitolu 8.2 <i>Oblíbené</i> .
Užívateľské úrovne	Pozrite si kapitolu 8.3 <i>Užívateľské úrovne</i> .

* = Funkcia nie je dostupná v riadiacom paneli s textovým displejom.

** = táto funkcia je dostupná, iba ak je doplnková karta OPT-88 alebo OPT-BH pripojená k frekvenčnému meniču.

3.4.1 RÝCHLE NASTAVENIE

Menu Rýchle nastavenie obsahuje minimálnu skupinu parametrov, ktoré sa najbežnejšie používajú počas inštalácie a uvedení aplikácie Vacon 100 HVAC do prevádzky. Zhrnuté sú v prvej skupine parametrov, aby ich bolo možné rýchlo a jednoducho nájsť. Môžete ich nájsť a upravovať aj v ich reálnych skupinách parametrov. Keď zmeníte hodnotu parametra v skupine Rýchle nastavenie, zmení sa aj hodnota tohto parametra v jeho reálnej skupine. Podrobnejšie informácie o parametroch v tejto skupine nájdete v kapitole 1.3 *Prvé spustenie a 2 Sprievodcovia*.

3.4.2 MONITOROVANIE

MULTIMONITOROV.

Pomocou funkcie Multi-monitor môžete zhromaždiť 4 až 9 položiek na monitorovanie. Pozrite si kapitolu 4.1.1 *Multi-monitor*.

**POZNÁMKA!**

Menu Multi-monitor nie je dostupné v textovom displeji.

ZÁKLADNÉ

Medzi základné monitorovacie hodnoty môžu patriť stavy, merania a skutočné hodnoty parametrov a signálov. Pozrite si kapitolu 4.1.2 *Základné*.

FUNKCIE ČASOVAČOV

Pomocou tejto funkcie môžete monitorovať funkcie časovačov a reálny čas. Pozrite si kapitolu 4.1.3 *Monitorovanie funkcií časovačov*.

REGULÁTOR PID 1

Funkcia umožňuje monitorovať hodnoty regulátora PID. Pozrite si kapitolu 4.1.4 *Monitorovanie regulátora PID1*.

REGULÁTOR PID 2

Funkcia umožňuje monitorovať hodnoty regulátora PID. Pozrite si kapitolu 4.1.5 *Monitorovanie regulátora PID2*.

MULTI-ČERPADLO

Pomocou tejto funkcie môžete monitorovať hodnoty súvisiace s prevádzkou viac ako jedného meniča. Pozrite si kapitolu 4.1.6 *Monitorovanie multi-čerpadla*.

DÁTA KOMUNIKAČNEJ ZBERNICE

Táto funkcia umožňuje zobrazíť údaje komunikačnej zbernice ako monitorovacie hodnoty. Túto funkciu používajte napríklad na monitorovanie počas uvádzania zbernice do prevádzky. Pozrite si kapitolu 4.1.7 *Monitorovanie údajov procesu komunikačnej zbernice*.

3.5 VACON LIVE

Vacon Live je počítačový nástroj na uvedenie do prevádzky a údržbu frekvenčných meničov Vacon® 10, Vacon® 20 a Vacon® 100. Nástroj Vacon Live si môžete prevziať z lokality <http://drives.danfoss.com>.

Počítačový nástroj Vacon Live obsahuje tieto funkcie.

- parametrizácia, monitorovanie, informácie o meniči, záznamník dát, atď.
- Nástroj Vacon Loader na prevzatie softvéru
- Podpora sériového komunikačného kábla a siete Ethernet
- Podpora systémov Windows XP, Vista 7 a 8
- 17 jazykov: angličtina, nemčina, španielčina, fínčina, francúzština, taliančina, ruština, švédčina, čínština, čeština, dánčina, holandčina, poľština, portugálčina, rumunčina, slovenčina a turečtina

Frekvenčný menič môžete prepojiť s počítačovým nástrojom prostredníctvom sériového komunikačného kábla od spoločnosti Vacon. Ovládače sériovej komunikácie sa nainštalujú

automaticky počas inštalácie nástroja Vacon Live. Po pripojení kábla nástroj Vacon Live automaticky vyhľadá pripojený menič.

Ďalšie pokyny na používanie nástroja Vacon Live nájdete v menu pomocníka programu.

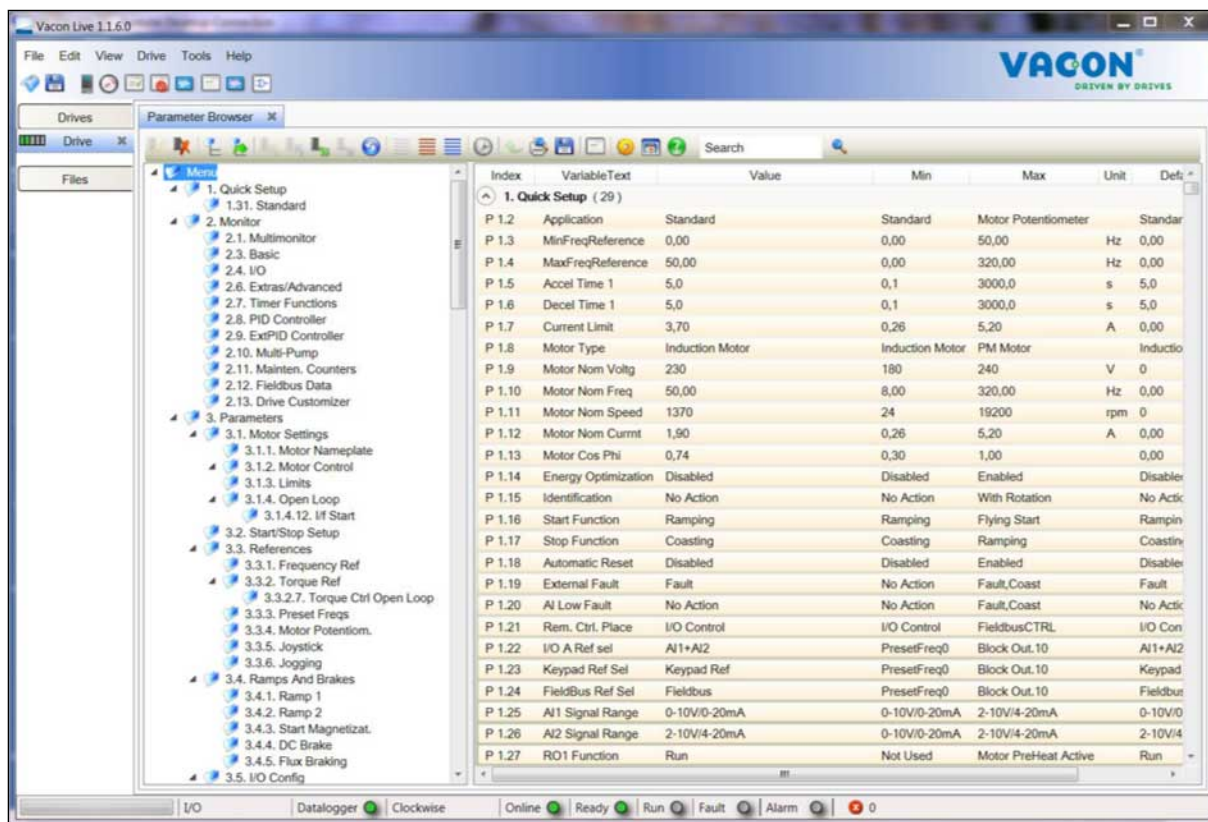

Obf. 11: Počítačový nástroj Vacon Live

4 MENU MONITOROVANIA

4.1 MONITOROVACIA SKUPINA

Umožňuje monitorovať skutočné hodnoty parametrov a signálov. Umožňuje tiež monitorovanie stavov a meraní. Niektoré z hodnôt, ktoré je možné monitorovať, si možné prispôbiť.

4.1.1 MULTI-MONITOR

Na strane Multi-Monitor môžete zhromaždiť deväť položiek na monitorovanie.

ZMENA POLOŽIEK NA MONITOROVANIE

1 Stlačením tlačidla OK prejdite do menu Monitor.

STOP		READY	I/O
Main Menu			
		ID:	M1
	Quick Setup (4)		
	Monitor (12)		
	Parameters (21)		

2 Prejdite do menu Multi-monitor.

STOP		READY	I/O
Monitor			
		ID:	M2.1
	Multimonitor		
	Basic (7)		
	Timer Functions (13)		

3 Ak chcete nahradiť starú položku, aktivujte ju. Použite tlačidlá so šípkami.

STOP		READY	I/O
Multimonitor			
		ID:25	FreqReference
FreqReference	Output Freq	Motor Speed	
20.0 Hz	0.00 Hz	0.0 rpm	
Motor Curre	Motor Torque	Motor Voltage	
0.00A	0.00 %	0.0V	
DC-link volt	Unit Tempera	Motor Tempera	
0.0V	81.9°C	0.0%	

- 4 Stlačením tlačidla OK vyberte zo zoznamu novú položku.

STOP		READY	I/O
FreqReference			
ID:1		M2.1.1.1	
<input checked="" type="checkbox"/>	Output frequency	0.00 Hz	
<input checked="" type="checkbox"/>	FreqReference	10.00 Hz	
<input checked="" type="checkbox"/>	Motor Speed	0.00 rpm	
<input checked="" type="checkbox"/>	Motor Current	0.00 A	
<input checked="" type="checkbox"/>	Motor Torque	0.00 %	
<input type="checkbox"/>	Motor Power	0.00 %	

4.1.2 ZAKLADNÉ

Základné monitorovacie hodnoty sú skutočné hodnoty vybratých parametrov a signálov, ako aj stavov a meraní. Rôzne aplikácie môžu mať rôzny počet monitorovaných hodnôt.

Základné monitorovacie hodnoty a s nimi súvisiace údaje sú uvedené v nasledujúcej tabuľke.



POZNÁMKA!

V menu Monitor sú dostupné iba stavy štandardnej karty I/O. Stavy všetkých signálov karty I/O sú uvedené ako nespracované údaje v menu systému I/O a Hardvér.

Keď systém zobrazí výzvu na vykonanie kontroly, skontrolujte stavy rozširujúcej karty I/O v menu systému I/O a Hardvér.

Tabuľka 3: Položky menu monitorovania

Index	Hodnota monitorovania	Jednotka	ID	Popis
V2.2.1	Výstupná frekvencia	Hz	1	
V2.2.2	Referenčná frekvencia	Hz	25	
V2.2.3	Otáčky motora	1/mn	2	
V2.2.4	Prúd motora	A	3	
V2.2.5	Moment motora	%	4	
V2.2.7	Výkon motora	%	5	
V2.2.8	Výkon motora	kW/hp	73	
V2.2.9	Napätie motora	V	6	
V2.2.10	Napätie j.s. medzi-obvodu	V	7	
V2.2.11	Teplota meniča	°C	8	
V2.2.12	Teplota motora	%	9	
V2.2.13	Analógový vstup 1	%	59	
V2.2.14	Analógový vstup 2	%	60	
V2.2.15	Analógový výstup 1	%	81	
V2.2.16	Predohrev motora		1228	0 = vypnuté 1 = ohrievanie (dodávanie j.s. prúdu)
V2.2.17	Stavové slovo meniča		43	B1 = pripravené B2 = chod B3 = porucha B6 = povolenie chodu B7 = poplach aktívny B10 = j.s. prúd pri zastavení B11=j.s. brzdenie aktívne B12 = požiadavka chodu B13=regulátor motora aktívny
V2.2.19	Stav požiarneho režimu		1597	0 = zablokované 1 = povolené 2 = aktivované 3 = testovací režim
V2.2.20	Stavové slovo DIN 1		56	
V2.2.21	Stavové slovo DIN 2		57	

Tabuľka 3: Položky menu monitorovania

Index	Hodnota monitorovania	Jednotka	ID	Popis
V2.2.22	Prúd motora s 1 desatinným miestom		45	
V2.2.23	Stav.Slovo.Apl. 1		89	B0 = Zaradenie1 B1 = Zaradenie2, B5 = Riad. I/O A aktív. B6 = Riad. I/O B aktív. B7 = Aktiv. riad. kom.zb. B8 = Aktiv. miest. riad. B9 = PC ovládanie aktívne B10 = Pred. frekv. aktívna B12 = Požiar. režim aktív. B13 = Predohrev aktívny
V2.2.24	Stav.Slovo.Apl. 2		90	B0 = Rozbeh/Dobeh zakáz. B1 = Spínač motora aktívny
V2.2.25	kWhTripCounter Nízky		1054	
V2.2.26	kWhTripCounter Vysoký		1067	
V2.2.27	KódPosl.Akt.Poruchy		37	
V2.2.28	IDPosl.Aktív.Poruchy		95	
V2.2.29	Kód- Posl.Aktív.Alarmu		74	
V2.2.30	IDPosl.Aktív.Alarmu		94	
V2.2.31	Prud fazy U	A	39	
V2.2.32	Prud fazy V	A	40	
V2.2.33	Prud fazy W	A	41	
V2.2.34	Stav regul. motora		77	B0: Prúd. obmedzenie (motor) B1: Prúd. obmedzenie (generátor) B2: Obmedzenie momentu (motor) B3: Obmedzenie momentu (generátor) B4: Kontrola prepätia B5: Kontrola podpätia B6: Obmedzenie výkonu (motor) B7: Obmedzenie výkonu (generátor)

4.1.3 MONITOROVANIE FUNKCIÍ ČASOVAČOV

Monitorovanie hodnôt funkcií časovačov a hodín reálneho času.

Tabuľka 4: Monitorovanie funkcií časovačov

Index	Hodnota monitorovania	Jednotka	ID	Popis
V2.3.1	TC 1, TC 2, TC 3		1441	
V2.3.2	Interval 1		1442	
V2.3.3	Interval 2		1443	
V2.3.4	Interval 3		1444	
V2.3.5	Interval 4		1445	
V2.3.6	Interval 5		1446	
V2.3.7	Časovač 1	s	1447	
V2.3.8	Časovač 2	s	1448	
V2.3.9	Časovač 3	s	1449	
V2.3.10	Hodiny reálneho času		1450	

4.1.4 MONITOROVANIE REGULÁTORA PID1

Tabuľka 5: Monitorovanie hodnôt regulátora PID1

Index	Hodnota monitorovania	Jednotka	ID	Popis
V2.4.1	Referencia PID1	mení sa	20	
V2.4.2	Spätná väzba PID1	mení sa	21	
V2.4.3	Odchýlka PID1	mení sa	22	
V2.4.4	Výstup PID1	%	23	
V2.4.5	Stav PID1		24	0 = zastavené 1 = bežiacie 3 = režim parkovania 4 = v pásme necitlivosti (pozrite si kapitolu 5.12 Skupina 3.12: Regulátor PID1)

4.1.5 MONITOROVANIE REGULÁTORA PID2

Tabuľka 6: Monitorovanie hodnôt regulátora PID2

Index	Hodnota monitorovania	Jednotka	ID	Popis
V2.5.1	Referencia PID2	mení sa	83	
V2.5.2	Spätná väzba PID2	mení sa	84	
V2.5.3	Odchýlka PID2	mení sa	85	
V2.5.4	Výstup PID2	%	86	
V2.5.5	Stav PID2		87	0 = zastavené 1 = bežiacie 2 = v pásme necitlivosti (pozrite si kapitolu 5.13 Skupina 3.13: Regulátor PID2)

4.1.6 MONITOROVANIE MULTI-ČERPADLA

Tabuľka 7: Monitorovanie multi-čerpadla

Index	Hodnota monitorovania	Jednotka	ID	Popis
V2.6.1	Bežiacie motory		30	
V2.6.2	Autom.striedanie		1114	

4.1.7 MONITOROVANIE ÚDAJOV PROCESU KOMUNIKAČNEJ ZBERNICE

Tabuľka 8: Monitorovanie dát komunikačnej zbernice

Index	Hodnota monitorovania	Jednotka	ID	Popis
V2.8.1	Riadiace slovo komunikačnej zbernice		874	
V2.8.2	Referenčná rýchlosť komunikačnej zbernice		875	
V2.8.3	Vstupné dáta komunikačnej zbernice 1		876	
V2.8.4	Vstupné dáta komunikačnej zbernice 2		877	
V2.8.5	Vstupné dáta komunikačnej zbernice 3		878	
V2.8.6	Vstupné dáta komunikačnej zbernice 4		879	
V2.8.7	Vstupné dáta komunikačnej zbernice 5		880	
V2.8.8	Vstupné dáta komunikačnej zbernice 6		881	
V2.8.9	Vstupné dáta komunikačnej zbernice 7		882	
V2.8.10	Vstupné dáta komunikačnej zbernice 8		883	
V2.8.11	Stavové slovo komunikačnej zbernice		864	
V2.8.12	Skutočná rýchlosť komunikačnej zbernice		865	
V2.8.13	Výstupné dáta komunikačnej zbernice 1		866	
V2.8.14	Výstupné dáta komunikačnej zbernice 2		867	
V2.8.15	Výstupné dáta komunikačnej zbernice 3		868	

Tabuľka 8: Monitorovanie dát komunikačnej zbernice

Index	Hodnota monitorovania	Jednotka	ID	Popis
V2.8.16	Výstupné dáta komunikačnej zbernice 4		869	
V2.8.17	Výstupné dáta komunikačnej zbernice 5		870	
V2.8.18	Výstupné dáta komunikačnej zbernice 6		871	
V2.8.19	Výstupné dáta komunikačnej zbernice 7		872	
V2.8.20	Výstupné dáta komunikačnej zbernice 8		873	

5 MENU PARAMETROV

Aplikácia HVAC má nasledujúce skupiny parametrov:

Ponuka a skupina parametrov	Popis
Skupina 3.1: Nastavenie motora	Základné a rozšírené nastavenia motora.
Skupina 3.2: Nastavenie Štart/Stop	Funkcie Štart a Stop.
Skupina 3.3: Nastavenia referencie pri ovládaní	Nastavenie referenčnej frekvencie.
Skupina 3.4: Nastavenie rámp a brzd	Nastavenie rozbehu/dobehu.
Skupina 3.5: Konfigurácia I/O	Programovanie I/O.
Skupina 3.6: Mapovanie dát komunikačnej zbernice	Výstupné parametre dát zbernice.
Skupina 3.7: Zakázané frekvencie	Programovanie zakázaných frekvencií.
Skupina 3.8: Kontrola limitov	Programovateľné regulátory limitu.
Skupina 3.9: Ochrany	Konfigurácia ochrany.
Skupina 3.10: Automatický reset.	Automatický reset po chybnjej konfigurácii.
Skupina 3.11: Funkcie časovačov	Konfigurácia 3 časovačov na základe hodín reálneho času.
Skupina 3.12: Regulátor PID1	Parametre pre regulátor PID 1. Kontrola motora alebo externé použitie.
Skupina 3.13: Regulátor PID2	Parametre pre regulátor PID 2. Externé použitie.
Skupina 3.14: Multi-čerpadlo	Parametre pre systém multi-čerpadla.
Skupina 3.16: Požiarny režim	Parametre pre požiarny režim.
Skupina 3.17 Nastavenia aplikácie	
Skupina 3.18 Výstup pulzu kWh	Parametre na konfigurovanie digitálneho výstupu, ktorý poskytuje impulzy súhlasiace s počítadlom kWh.

5.1 SKUPINA 3.1: NASTAVENIE MOTORA



POZNÁMKA!

Tieto parametre sú uzamknuté, ak je menič v prevádzkovom stave.

Tabuľka 9: Parametre štítka motora

Index	Parameter	Min.	Max	Jednotka	Predvolená hodnota	ID	Popis
P3.1.1.1	Menovité napätie motora	mení sa	mení sa	V	mení sa	110	
P3.1.1.2	Menovitá frekvencia motora	8.00	320.00	Hz	50 / 60	111	
P3.1.1.3	Menovité otáčky motora	24	19200	1/mn	mení sa	112	
P3.1.1.4	Menovitý prúd motora	mení sa	mení sa	A	mení sa	113	
P3.1.1.5	Motor cos fi	0.30	1.00		mení sa	120	
P3.1.1.6	Menovitý výkon motora	mení sa	mení sa	kW	mení sa	116	
P3.1.1.7	Prúdové obmedzenie motora	mení sa	mení sa	A	mení sa	107	
P3.1.1.8	Typ motora	0	1		0	650	0 = asynchrónny indukčný motor 1 = synchrónny motor PM

Tabuľka 10: Nastavenia na kontrolu motora

Index	Parameter	Min.	Max	Jednotka	Predvolebná hodnota	ID	Popis
P3.1.2.1	Spínacia frekvencia	1.5	mení sa	kHz	mení sa	601	
P3.1.2.2	Spínač motora	0	1		0	653	0 = zablokované 1 = povolené
P3.1.2.4	Napätie pri nulovej frekvencii	0.00	40.00	%	mení sa	606	
P3.1.2.5	Funkcia predohrevu motora	0	3		0	1225	0 = nepoužité 1 = vždy v zastavenom stave 2 = regulované pomocou DI 3 = limit teploty (chladíč)
P3.1.2.6	Limit teploty predohrevu motora	-20	100	°C	0	1226	
P3.1.2.7	Prúd predohrevu motora	0	0.5 x I _L	A	mení sa	1227	
P3.1.2.8	Výber pomeru U/f	0	1		mení sa	108	0 = lineárne 1 = kvadratické
P3.1.2.15	Kontrola prepätia	0	1		1	607	0 = zablokované 1 = povolené
P3.1.2.16	Kontrola podpätia	0	1		1	608	0 = zablokované 1 = povolené
P3.1.2.17	Korekcia napätia statora	50.0	150.0	%	100.0	659	
P3.1.2.18	Optimalizácia energie	0	1		0	666	0 = zablokované 1 = povolené
P3.1.2.19	Možn. letného štartu	0	65			1590	B0 = Zakáz.hľad.rev.chodu B6 = vytvorenie magnetického toku reguláciou prúdu
P3.1.2.20	I/f štart	0	1		0	534	0 = zablokované 1 = povolené
P3.1.2.21	I/f štartovacia frekvencia	5.0	25	Hz	0,2 * P3.1.1.2	535	
P3.1.2.22	I/f štart. prúd	0	100	%	80	536	

5.2 SKUPINA 3.2: NAST. ŠTART/STOP

Tabuľka 11: Menu nastavenia Štart/Stop

Index	Parameter	Min.	Max	Jednotka	Predvolená hodnota	ID	Popis
P3.2.1	Vzdial. riad. miesto	0	1		0	172	0 = riadenie I/O 1 = riadenie pomocou komunikačnej zbernice
P3.2.2	Miest/Dialk.	0	1		0	211	0 = Vzdialené 1 = miestne
P3.2.3	Tlačidlo Stop na paneli	0	1		0	114	0 = Nie (vždy povolené) 1 = Áno (povolené len pri ovládaní z panela)
P3.2.4	Sposob restartu	0	1		mení sa	505	0 = použitie rampy 1 = letný štart
P3.2.5	SposobZastavenia	0	1		0	506	0 = zastavenie motorom 1 = použitie rampy
P3.2.6	Štart/Stop logika I/O A	0	4		0	300	<p>Logika = 0</p> <p>Ctrl sgn 1 = posun dopredu Ctrl sgn 2 = posun dozadu</p> <p>Logika = 1</p> <p>Ctrl sgn 1 = posun dopredu (okraj) Ctrl sgn 2 = otočený stop</p> <p>Logika = 2</p> <p>Ctrl sgn 1 = posun dopredu (okraj) Ctrl sgn 2 = posun dozadu (okraj)</p> <p>Logika = 3</p> <p>Ctrl sgn 1 = štart Ctrl sgn 2 = reverzácia</p> <p>Logika = 4</p> <p>Ctrl sgn 1 = štart (okraj) Ctrl sgn 2 = reverzácia</p>

Tabuľka 11: Menu nastavenia Štart/Stop

Index	Parameter	Min.	Max	Jednotka	Predvolebná hodnota	ID	Popis
P3.2.7	Štart/Stop logika I/O B	0	4		0	363	Pozrite vyššie.
P3.2.8	Logika štartu komunikačnej zbernice	0	1		0	889	0 = je potrebná nábežná hrana A 1 = stav
P3.2.9	Start Delay	0.00	60.00	s	0.00	524	

5.3 SKUPINA 3.3: NASTAVENIA REFERENCIE PRI OVLÁDANÍ

Tabuľka 12: Nastavenia referencie pri ovládaní

Index	Parameter	Min.	Max	Jednotka	Predvolebná hodnota	ID	Popis
P3.3.1	Minimálna frekvencia	0.00	P3.3.2	Hz	0.00	101	
P3.3.2	Maximálna frekvencia	P3.3.1	320.00	Hz	0.00	102	
P3.3.3	Výber referencie pri ovládaní cez I/O miesto A	1	11		6	117	1 = prednastavená frekvencia 0 2 = referencia z panela 3 = komunikačná zbernica 4 = AI1 5 = AI2 6 = AI1+AI2 7 = referencia PID 1 8 = potenciometra motora 9 = Priemer [AI1, AI2] 10 = Min. [AI1, AI2] 11 = Max. [AI1, AI2]
P3.3.4	Výber referencie pri ovládaní cez I/O miesto B	1	11		4	131	
P3.3.5	Výber referencie pri riadení panelom	1	8		2	121	1 = prednastavená frekvencia 0 2 = panel 3 = komunikačná zbernica 4 = AI1 5 = AI2 6 = AI1+AI2 7 = referencia PID 1 8 = potenciometra motora
P3.3.6	ReferenciaPanelu	P3.3.1	P3.3.2	Hz	0.00	184	
P3.3.7	Smer z panelu	0	1		0	123	0 = dopredu 1 = reverzácia
P3.3.8	Kópia referencie z panela	0	2		1	181	0 = kópia referencie 1 = kopírovať referenciu a stav chodu 2 = žiadne kopírovanie

Tabuľka 12: Nastavenia referencie pri ovládaní

Index	Parameter	Min.	Max	Jednotka	Predvolebná hodnota	ID	Popis
P3.3.9	Výber referencie pri ovládaní cez komunikačnú zbernicu	1	8		3	122	1 = prednastavená frekvencia 0 2 = panel 3 = komunikačná zbernica 4 = AI1 5 = AI2 6 = AI1+AI2 7 = referencia PID 1 8 = potenciometra motora
P3.3.10	Režim prednastavenej frekvencie	0	1		0	182	0 = binárne kódované 1 = počet vstupov
P3.3.11	Prednastavená frekvencia 0	P3.3.1	P3.3.2	Hz	5.00	180	
P3.3.12	Prednastavená frekvencia 1	P3.3.1	P3.3.1	Hz	10.00	105	
P3.3.13	Prednastavená frekvencia 2	P3.3.1	P3.3.1	Hz	15.00	106	
P3.3.14	Prednastavená frekvencia 3	P3.3.1	P3.3.1	Hz	20.00	126	
P3.3.15	Prednastavená frekvencia 4	P3.3.1	P3.3.1	Hz	25.00	127	
P3.3.16	Prednastavená frekvencia 5	P3.3.1	P3.3.1	Hz	30.00	128	
P3.3.17	Prednastavená frekvencia 6	P3.3.1	P3.3.1	Hz	40.00	129	
P3.3.18	Prednastavená frekvencia 7	P3.3.1	P3.3.1	Hz	50.00	130	
P3.3.19	Prednastavená frekvencia alarmu	P3.3.1	P3.3.2	Hz	25.00	183	
P3.3.20	Čas rampy potenciometra motora	0.1	500.0	Hz/s	10.0	331	
P3.3.21	Reset potenciometra motora	0	2		1	367	0 = žiaden reset 1 = reset pri zastavení 2 = reset pri poklese výkonu

Tabuľka 12: Nastavenia referencie pri ovládaní

Index	Parameter	Min.	Max	Jednotka	Predvolebná hodnota	ID	Popis
P3.3.22	Reverzný chod	0	1		0	15530	0 = Rever. chod povolený 1 = Rever. chod zakázaný

5.4 SKUPINA 3.4: NASTAVENIE RAMPY A BRZD

Tabuľka 13: Nastavenie rampy a brzd

Index	Parameter	Min.	Max	Jednotka	Predvolebná hodnota	ID	Popis
P3.4.1	Tvar rampy 1	0.0	10.0	s	0.0	500	
P3.4.2	Čas rozbehu 1	0.1	3000.0	s	5.0	103	
P3.4.3	Čas dobehu 1	0.1	3000.0	s	5.0	104	
P3.4.4	Tvar rampy 2	0.0	10.0	s	0.0	501	
P3.4.5	Čas rozbehu 2	0.1	3000.0	s	20.0	502	
P3.4.6	Čas dobehu 2	0.1	3000.0	s	20.0	503	
P3.4.7	Čas začiatku magnetizácie	0.00	600.00	s	0.00	516	
P3.4.8	Spustiť magnetizačný prúd	mení sa	mení sa	A	mení sa	517	
P3.4.9	Čas j.s. brzdenia pri zastavovaní	0.00	600.00	s	0.00	508	
P3.4.10	Prúd j.s. brzdenia	mení sa	mení sa	A	mení sa	507	0 = zablokované
P3.4.11	Frekvencia spúšťania j.s. brzdenia pri zastavovaní na rampe	0.10	10.00	Hz	1.50	515	
P3.4.12	Brzdenie tokom	0	1		0	520	0 = zablokované 1 = povolené
P3.4.13	Prúd pri brzdení tokom	0	mení sa	A	mení sa	519	

5.5 SKUPINA 3.5: KONFIGURÁCIA I/O

Tabuľka 14: Nastavenia digitálneho vstupu

Index	Parameter	Predvolená hodnota	ID	Popis
P3.5.1.1	Riadiaci signál 1 A	DigIN SlotA.1	403	
P3.5.1.2	Riadiaci signál 2 A	DigIN SlotA.2	404	
P3.5.1.3	Riadiaci signál 1 B	DigIN Slot0.1	423	
P3.5.1.4	Riadiaci signál 2 B	DigIN Slot0.1	424	
P3.5.1.5	Vnútiť spôsob ovládania na I/O B	DigIN Slot0.1	425	
P3.5.1.6	Vnútiť I/O B referenciu	DigIN Slot0.1	343	
P3.5.1.7	Externá porucha spínací kontakt	DigIN SlotA.3	405	OPEN = OK ZAVRETÉ = externá porucha
P3.5.1.8	Externá porucha rozpi- nací kontakt	DigIN Slot0.2	406	OPEN = externá porucha ZAVRETÉ = OK
P3.5.1.9	Reset poruchy uzatv.	DigIN SlotA.6	414	
P3.5.1.10	Reset poruchy otvor.	DigIN Slot0.1	213	
P3.5.1.11	Pripravený	DigIN Slot0.2	407	
P3.5.1.12	Blokácia chodu 1	DigIN Slot0.2	1041	
P3.5.1.13	Blokácia chodu 2	DigIN Slot0.2	1042	
P3.5.1.14	Predohrev motora ZAP	DigIN Slot0.1	1044	OTVORENÉ = žiadna akcia. ZAVRETÉ = používa jednosmerný prúd predohrevu motora v stave Stop. Používa sa, keď má parameter P3.1.2.5 hodnotu 2.
P3.5.1.15	Výber prednastavenej fre- kvencie 0	DigIN SlotA.4	419	
P3.5.1.16	Výber prednastavenej fre- kvencie 1	DigIN SlotA.5	420	
P3.5.1.17	Výber prednastavenej fre- kvencie 2	DigIN Slot0.1	421	
P3.5.1.18	Časovač 1	DigIN Slot0.1	447	
P3.5.1.19	Časovač 2	DigIN Slot0.1	448	
P3.5.1.20	Časovač 3	DigIN Slot0.1	449	

Tabuľka 14: Nastavenia digitálneho vstupu

Index	Parameter	Predvolená hodnota	ID	Popis
P3.5.1.21	Vypnúť funkciu časovačov	DigIN Slot0.1	1499	ZAVRETÉ = vypnutie funkcií časovačov a resetovanie časovačov. ROZOPNUTÝ = zapnutie funkcií časovačov.
P3.5.1.22	Zosilnenie referencie PID1	DigIN Slot0.1	1046	OTVORENÉ = žiadne zosilnenie ZAVRETÉ = zosilnenie
P3.5.1.23	Voľba referencie PID1	DigIN Slot0.1	1047	OPEN = referencia 1 ZAVRETÉ = referencia 2
P3.5.1.24	PID2 Štart Signál	DigIN Slot0.2	1049	OTVORENÉ = PID2 v režime zastavenia ZAVRETÉ = regulačný PID2
P3.5.1.25	Voľba referencie PID2	DigIN Slot0.1	1048	OPEN = referencia 1 ZAVRETÉ = referencia 2
P3.5.1.26	Zaradenie motora 1	DigIN Slot0.2	426	OTVORENÉ = nie je aktívne ZAVRETÉ = aktívne
P3.5.1.27	Zaradenie motora 2	DigIN Slot0.1	427	OTVORENÉ = nie je aktívne ZAVRETÉ = aktívne
P3.5.1.28	Zaradenie motora 3	DigIN Slot0.1	428	OTVORENÉ = nie je aktívne ZAVRETÉ = aktívne
P3.5.1.29	Zaradenie motora 4	DigIN Slot0.1	429	OTVORENÉ = nie je aktívne ZAVRETÉ = aktívne
P3.5.1.30	Zaradenie motora 5	DigIN Slot0.1	430	OTVORENÉ = nie je aktívne ZAVRETÉ = aktívne
P3.5.1.31	Potenciometer motora ZVYŠOVANIE	DigIN Slot0.1	418	OTVORENÉ = nie je aktívne ZAVRETÉ = aktívne. Referencia potenciometra motora SA ZVYŠUJE, kým sa kontakt neotvorí.
P3.5.1.32	Potenciometer motora ZNIŽOVANIE	DigIN Slot0.1	417	OTVORENÉ = nie je aktívne ZAVRETÉ = aktívne. Referencia potenciometra motora SA ZNIŽUJE, kým sa kontakt neotvorí.
P3.5.1.33	Vyber casov ramp	DigIN Slot0.1	408	OTVORENÉ = tvar rampy 1, čas rozbehu 1 a čas dobehu 1. ZAVRETÉ = tvar rampy 2, čas rozbehu 2 a čas dobehu 2.
P3.5.1.34	Riadenie komunikačnej zbernice	DigIN Slot0.1	411	ZAVRETÉ = nastavenie zbernice ako riadiaceho miesta
P3.5.1.39	Aktivácia požiarneho režimu OTVORENÉ	DigIN Slot0.2	1596	OPEN = aktívne ZAVRETÉ = neaktívne

Tabuľka 14: Nastavenia digitálneho vstupu

Index	Parameter	Predvolená hodnota	ID	Popis
P3.5.1.40	Aktivácia požiarneho režimu ZAVRETÉ	DigIN Slot0.1	1619	ROZOPNUTÝ = neaktívne ZAVRETÉ = aktívne
P3.5.1.41	Reverzácia v požiaranom režime	DigIN Slot0.1	1618	
P3.5.1.42	Riadenie panelom	DigIN Slot0.1	410	
P3.5.1.43	Resetovať kWh Čítač energie	DigIN Slot0.1	1053	
P3.5.1.44	Výber prednastavenej frekvencie 0 v požiaranom režime	DigIN Slot0.1	15531	
P3.5.1.45	Výber prednastavenej frekvencie 1 v požiaranom režime	DigIN Slot0.1	15532	
P3.5.1.46	Súbor par. 1/2 zvol.	DigIN Slot0.1	496	OTVORENÉ = sada parametrov 1 ZAVRETÉ = sada parametrov 2

Tabuľka 15: Nastavenia analógového vstupu

Index	Parameter	Min.	Max	Jednotka	Predvolebná hodnota	ID	Popis
P3.5.2.1	Výber signálu AI1				AnIN SlotA.1	377	
P3.5.2.2	AI1 T filtra	0.0	300.0	s	1.0	378	
P3.5.2.3	AI1 rozsah	0	1		0	379	0 = 0 – 10 V/0 – 20 mA 1 = 2 – 10 V/4 – 20 mA
P3.5.2.4	Užívateľské AI1. Min.	-160.00	160.00	%	0.00	380	
P3.5.2.5	Užívateľské AI1. Max	-160.00	160.00	%	100.00	381	
P3.5.2.6	Inverzia signálu AI1	0	1		0	387	0 = normálne 1 = signál otočený
P3.5.2.7	Výber signálu AI2				AnIN SlotA.2	388	Vid' P3.5.2.1
P3.5.2.8	Čas filtra AI2	0.0	300.0	s	1.0	389	Vid' P3.5.2.2
P3.5.2.9	Rozsah signálu AI2	0	1		1	390	Vid' P3.5.2.3
P3.5.2.10	Užívateľské AI2. Min.	-160.00	160.00	%	0.00	391	Vid' P3.5.2.4
P3.5.2.11	Užívateľské AI2. Max	-160.00	160.00	%	100.00	392	Vid' P3.5.2.5
P3.5.2.12	Inverzia signálu AI2	0	1		0	398	Vid' P3.5.2.6
P3.5.2.13	Výber signálu AI3				AnIN Slot0.1	141	Vid' P3.5.2.1
P3.5.2.14	Čas filtra AI3	0.0	300.0	s	1.0	142	Vid' P3.5.2.2
P3.5.2.15	Rozsah signálu AI3	0	1		0	143	Vid' P3.5.2.3
P3.5.2.16	Užívateľské AI3. Min.	-160.00	160.00	%	0.00	144	Vid' P3.5.2.4
P3.5.2.17	Užívateľské AI3. Max	-160.00	160.00	%	100.00	145	Vid' P3.5.2.5
P3.5.2.18	Inverzia signálu AI3	0	1		0	151	Vid' P3.5.2.6
P3.5.2.19	Výber signálu AI4				AnIN Slot0.1	152	Vid' P3.5.2.1
P3.5.2.20	Čas filtra AI4	0.0	300.0	s	1.0	153	Vid' P3.5.2.2
P3.5.2.21	Rozsah signálu AI4	0	1		0	154	Vid' P3.5.2.3
P3.5.2.22	Užívateľské AI4. Min.	-160.00	160.00	%	0.00	155	Vid' P3.5.2.4
P3.5.2.23	Užívateľské AI4. Max	-160.00	160.00	%	100.00	156	Vid' P3.5.2.5

Tabuľka 15: Nastavenia analógového vstupu

Index	Parameter	Min.	Max	Jednotka	Predvolebná hodnota	ID	Popis
P3.5.2.24	Inverzia signálu AI4	0	1		0	162	Vid' P3.5.2.6
P3.5.2.25	Výber signálu AI5				AnIN Slot0.1	188	Vid' P3.5.2.1
P3.5.2.26	Čas filtra AI5	0.0	300.0	s	1.0	189	Vid' P3.5.2.2
P3.5.2.27	Rozsah signálu AI5	0	1		0	190	Vid' P3.5.2.3
P3.5.2.28	Užívateľské AI5. Min.	-160.00	160.00	%	0.00	191	Vid' P3.5.2.4
P3.5.2.29	Užívateľské AI5. Max	-160.00	160.00	%	100.00	192	Vid' P3.5.2.5
P3.5.2.30	Inverzia signálu AI5	0	1		0	198	Vid' P3.5.2.6
P3.5.2.31	Výber signálu AI6				AnIN Slot0.1	199	Vid' P3.5.2.1
P3.5.2.32	Čas filtra AI6	0.0	300.0	s	1.0	200	Vid' P3.5.2.2
P3.5.2.33	Rozsah signálu AI6	0	1		0	201	Vid' P3.5.2.3
P3.5.2.34	Užívateľské AI6. Min.	-160.00	160.00	%	0.00	203	Vid' P3.5.2.4
P3.5.2.35	Užívateľské AI6. Max	-160.00	160.00	%	100.00	204	Vid' P3.5.2.5
P3.5.2.36	Inverzia signálu AI6	0	1		0	209	Vid' P3.5.2.6

Tabuľka 16: Nastavenia digitálneho výstupu na štandardnej doske I/O

Index	Parameter	Min.	Max	Jednotka	Predvolená hodnota	ID	Popis
P3.5.3.2.1	Funkcia základného R01	0	41		2	11001	Výber funkcie pre základné R01: 0 = žiadne 1 = pripravené 2 = bežiacie 3 = Porucha 4 = Invert.Porucha 5 = alarm 6 = reverzácia 7 = pri rýchlosti 8 = regulátor motora aktívny 9 = Prednast. rýchł. 10 = Riadenie panelom 11 = Riadenie cez I/O B 12 = kontrola limitov 1 13 = kontrola limitov 2 14 = Štart signál 15 = rezervované 16 = Aktivácia požiarneho režimu 17 = Riadenie časovým kanálom RTC 1 18 = Riadenie časovým kanálom RTC 2 19 = Riadenie časovým kanálom RTC 3 20 = riadiace slovo komunikačnej zbernice B13 21 = riadiace slovo komunikačnej zbernice B14 22 = riadiace slovo komunikačnej zbernice B15 23 = PID 1 v režime parkovania 24 = rezervované 25 = PID1 limity kontroly 26 = PID2 limity kontroly 27 = kontrola motora 1 28 = kontrola motora 2

Tabuľka 16: Nastavenia digitálneho výstupu na štandardnej doske I/O

Index	Parameter	Min.	Max	Jednotka	Predvolená hodnota	ID	Popis
P3.5.3.2.1	Funkcia základného R01	0	41		2	11001	29 = kontrola motora 3 30 = kontrola motora 4 31 = kontrola motora 5 32 = rezervované 33 = rezervované 34 = alarm údržby 35 = porucha údržby 36 = porucha termistora 37 = Spínač motora 38 = Predohrev 39 = Výstup pulzu kWh 40 = Indikátor spustenia 41 = Vybraté parametre
P3.5.3.2.2	Oneskorenie ZAP. základného R01	0.00	320.00	s	0.00	11002	
P3.5.3.2.3	Oneskorenie VYP. základného R01	0.00	320.00	s	0.00	11003	
P3.5.3.2.4	Funkcia základného R02	0	41		3	11004	Vid' P3.5.3.2.1.
P3.5.3.2.5	Oneskorenie ZAP. základného R02	0.00	320.00	s	0.00	11005	Vid' P3.5.3.2.2.
P3.5.3.2.6	Oneskorenie VYP. základného R02	0.00	320.00	s	0.00	11006	Vid' P3.5.3.2.3.
P3.5.3.2.7	Funkcia základného R03	0	41		1	11007	Vid' P3.5.3.2.1.
P3.5.3.2.8							
P3.5.3.2.9							

DIGITÁLNE VÝSTUPY ROZŠIROVACÍCH SLOTOV C, D A E

Zobrazuje iba parametre pre výstupy na doplnkových doskách v slotoch C, D a E. Vykonajte výber ako pri funkcii základného R01 (P3.5.3.2.1).

Táto skupina alebo tieto parametre sa nezobrazia, ak v slotoch C, D alebo E nie sú žiadne digitálne výstupy.

Tabuľka 17: Nastavenia analógového výstupu na štandardnej doske I/O

Index	Parameter	Min.	Max	Jednotka	Predvolená hodnota	ID	Popis
P3.5.4.1.1	Funkcia A01	0	Spätná väzba PID		2	10050	0 = TEST 0 % (nepoužíva sa) 1 = TEST 100 % 2 = výstupná frekv. (0 – fmax) 3 = referencia frekv. (0 – fmax) 4 = otáčky motora (0 – menovité otáčky motora) 5 = výstupný prúd (0 – Inmotor) 6 = moment motora (0 – Tnmotor) 7 = výkon motora (0 – Pnmotor) 8 = napätie motora (0 – Unmotor) 9 = napätie j.s. medziobvodu (0 – 1000 V) 10 = výstup PID1 (0 – 100 %) 11 = výstup PID2 (0 – 100 %) 12 = ProcessDataIn1 (0 – 100 %) 13 = ProcessDataIn2 (0 – 100 %) 14 = ProcessDataIn3 (0 – 100 %) 15 = ProcessDataIn4 (0 – 100 %) 16 = ProcessDataIn5 (0 – 100 %) 17 = ProcessDataIn6 (0 – 100 %) 18 = ProcessDataIn7 (0 – 100 %) 19 = ProcessDataIn8 (0 – 100 %)
P3.5.4.1.1	Funkcia A01	0	Spätná väzba PID		2	10050	
P3.5.4.1.2	Čas filtra A01	0.0	300.0	s	1.0	10051	0 = žiadne filtrovanie
P3.5.4.1.3	Min. signál A01	0	1		0	10052	0 = 0 mA/0 V 1 = 4 mA/2 V
P3.5.4.1.4	Rozsah A01 min.	mení sa	mení sa	mení sa	0.0	10053	

Tabuľka 17: Nastavenia analógového výstupu na štandardnej doske I/O

Index	Parameter	Min.	Max	Jednotka	Predvolebná hodnota	ID	Popis
P3.5.4.1.5	Rozsah A01 max.	mení sa	mení sa	mení sa	0.0	10054	

ANALÓGOVÉ VÝSTUPY SLOTOV C, D A E

Zobrazujú sa len parametre pre existujúce výstupy slotov C/D/E. Možnosti výberu sú rovnaké ako v parametri Základný A01. Táto skupina alebo tieto parametre sa nezobrazia, ak v slotoch C, D alebo E nie sú žiadne digitálne výstupy.

5.6 SKUPINA 3.6: MAPOVANIE DÁT KOMUNIKAČNEJ ZBERNICE**Tabuľka 18: Mapovanie dát komunikačnej zbernice**

Index	Parameter	Min.	Max	Jednotka	Predvolebná hodnota	ID	Popis
P3.6.1	Výber dátového výstupu 1 zbernice	0	35000		1	852	
P3.6.2	Výber dátového výstupu 2 zbernice	0	35000		2	853	
P3.6.3	Výber dátového výstupu 3 zbernice	0	35000		45	854	
P3.6.4	Výber dátového výstupu 4 zbernice	0	35000		4	855	
P3.6.5	Výber dátového výstupu 5 zbernice	0	35000		5	856	
P3.6.6	Výber dátového výstupu 6 zbernice	0	35000		6	857	
P3.6.7	Výber dátového výstupu 7 zbernice	0	35000		7	858	
P3.6.8	Výber dátového výstupu 8 zbernice	0	35000		37	859	

Tabuľka 19: Prednastavené hodnoty pre výstup procesných údajov v komunikačnej zbernici

Údaj	Prednastavená hodnota	Mierka
Výstup dát procesu 1	Výstupná frekvencia	0,01 Hz
Výstup dát procesu 2	Otáčky motora	1 ot./min.
Výstup dát procesu 3	Prúd motora	0,1 A
Výstup dát procesu 4	Moment motora	0.1%
Výstup dát procesu 5	Výkon motora	0.1%
Výstup dát procesu 6	Napätie motora	0,1 V
Výstup dát procesu 7	Napätie j.s. medziobvodu	1 V
Výstup dát procesu 8	Kód poslednej aktívnej poruchy	1

Napríklad, hodnota výstupnej frekvencie 2500 zodpovedá hodnote 25,00 Hz, pretože koeficient rozsahu je 0,01. Všetky hodnoty monitorovania uvedené v kapitole 4.1 Monitorovacia skupina majú hodnotu prevedenú cez koeficient rozsahu.

5.7 SKUPINA 3.7: ZAKÁZANÉ FREKVENCIE

Tabuľka 20: Zakázané frekvencie

Index	Parameter	Min.	Max	Jednotka	Predvolebná hodnota	ID	Popis
P3.7.1	Dolný limit zakázané frekvencie 1	-1.00	320.00	Hz	0.00	509	0 = nepoužité
P3.7.2	Horný limit zakázané frekvencie 1	0.00	320.00	Hz	0.00	510	0 = nepoužité
P3.7.3	Dolný limit zakázané frekvencie 2	0.00	320.00	Hz	0.00	511	0 = nepoužité
P3.7.4	Horný limit zakázané frekvencie 2	0.00	320.00	Hz	0.00	512	0 = nepoužité
P3.7.5	Dolný limit zakázané frekvencie 3	0.00	320.00	Hz	0.00	513	0 = nepoužité
P3.7.6	Horný limit zakázané frekvencie 3	0.00	320.00	Hz	0.00	514	0 = nepoužité
P3.7.7	Zmena rampy pri prechode zakázaným pásmom	0.1	10.0	Časy	1.0	518	

5.8 SKUPINA 3.8: KONTROLA LIMITOV

Tabuľka 21: Nastavenia kontroly limitov

Index	Parameter	Min.	Max	Jednotka	Predvolená hodnota	ID	Popis
P3.8.1	Výber položky kontroly č. 1	0	7		0	1431	0 = výstupná frekvencia 1 = referencia frekvencie 2 = prúd motora 3 = moment motora 4 = výkon motora 5 = napätie j.s. medziobvodu 6 = analógový vstup 1 7 = analógový vstup 2
P3.8.2	Režim kontroly č. 1	0	2		0	1432	0 = nepoužité 1 = kontrola s nízkym limitom (výstup aktívny nad limitom) 2 = kontrola s vysokým limitom (výstup aktívny pod limitom)
P3.8.3	Limit kontroly č. 1	mení sa	mení sa	mení sa	25.00	1433	
P3.8.4	Hysteréza limitu kontroly č. 1	mení sa	mení sa	mení sa	5.00	1434	
P3.8.5	Výber položky kontroly č. 2	0	7		1	1435	Vid' P3.8.1
P3.8.6	Režim kontroly č. 2	0	2		0	1436	Vid' P3.8.2
P3.8.7	Limit kontroly č. 2	mení sa	mení sa	mení sa	40.00	1437	Vid' P3.8.3
P3.8.8	Hysteréza limitu kontroly č. 2	mení sa	mení sa	mení sa	5.00	1438	Vid' P3.8.4

5.9 SKUPINA 3.9: OCHRANY

Tabuľka 22: Nastavenia ochrany

Index	Parameter	Min.	Max	Jednotka	Predvolená hodnota	ID	Popis
P3.9.1	Reakcia na poruchu prúdového vstupu	0	4		0	700	0 = žiadna akcia 1 = alarm 2 = alarm, nastaviť predvolenú frekvenciu porúch (P3.3.19) 3 = porucha (zastavenie podľa režimu zastavenia) 4 = porucha (zastavenie brzdením motora)
P3.9.2	Reakcia na externú poruchu	0	3		2	701	0 = žiadna akcia 1 = alarm 2 = porucha (zastavenie podľa režimu zastavenia) 3 = porucha (zastavenie brzdením motora)
P3.9.3	Reakcia na poruchu vstupnej fázy	0	1		0	730	0 = Podpora 3 fáz 1 = Podpora 1 fázy
P3.9.4	Porucha podpätia	0	1		0	727	0 = porucha je uložená v histórii 1 = porucha nie je uložená v histórii
P3.9.5	Reakcia na poruchu výstupnej fázy	0	3		2	702	Vid' P3.9.2.
P3.9.6	Tepelná ochrana motora	0	3		2	704	Vid' P3.9.2.
P3.9.7	Koeficient okolitej teploty motora	-20.0	100.0	°C	40.0	705	
P3.9.8	Chladenie motora pri nulovej rýchlosti	5.0	150.0	%	mení sa	706	
P3.9.9	Tepelná časová konštanta motora	1	200	min.	mení sa	707	
P3.9.10	Faktor teplotného zaťaženia motora	0	150	%	100	708	
P3.9.11	Porucha ochrany pred zablokovaním motora	0	3		0	709	Vid' P3.9.2.
P3.9.12	Prud zablokovnia	0.00	2*I _H	A	I _H	710	

Tabuľka 22: Nastavenia ochrany

Index	Parameter	Min.	Max	Jednotka	Predvolebná hodnota	ID	Popis
P3.9.13	Časový limit zablokovania	1.00	120.00	s	15.00	711	
P3.9.14	Frekvenčný limit zablokovania	1.00	P3.3.2	Hz	25.00	712	
P3.9.15	Porucha odľahčenia (poškodený remeň/ suché čerpadlo)	0	3		0	713	Vid' P3.9.2.
P3.9.16	Ochrana pri odľahčení: Zataženie oblasti odbudzovania	10.0	150.0	%	50.0	714	
P3.9.17	Ochrana pri odľahčení: zataženie pri nulovej frekvencii	5.0	150.0	%	10.0	715	
P3.9.18	Ochrana pri odľahčení: Časový limit	2.00	600.00	s	20.00	716	
P3.9.19	Reakcia na poruchu komunikácie komunikačnej zbernice	0	4		3	733	Vid' P3.9.1
P3.9.20	Porucha komunikácie slotu	0	3		2	734	Vid' P3.9.2.
P3.9.21	Porucha termistora	0	3		0	732	Vid' P3.9.2.
P3.9.22	Reakcia na chybu kontroly PID1	0	3		2	749	Vid' P3.9.2.
P3.9.23	Reakcia na chybu kontroly PID2	0	3		2	757	Vid' P3.9.2.
P3.9.25	Signál poruchy tepl.	0	6		0	739	0 = nepoužité 1 = vstup teploty 1 2 = vstup teploty 2 3 = vstup teploty 3 4 = vstupy teploty 1 – 2 5 = vstupy teploty 2 – 3 6 = vstupy teploty 1 – 3
P3.9.26	Limit alarmu teploty	-30.0	200		130.0	741	
P3.9.27	Limit poruchy tepl.	-30.0	200		155.0	742	

Tabuľka 22: Nastavenia ochrany

Index	Parameter	Min.	Max	Jednotka	Predvolebná hodnota	ID	Popis
P3.9.28	Odozva poruchy tepl.	0	3		2	740	0 = žiadna odozva 1 = alarm 2 = porucha (zastavenie podľa režimu zastavenia) 3 = porucha (zastavenie brzdením motora)
P3.9.29*	Reakcia na poruchu bezpečnostného odpojenia momentu (STO)	0	2		2	775	0 = žiadna akcia 1 = alarm 2 = porucha (zastavenie brzdením motora)

*) Tento parameter sa nezobrazuje, ak menič nemá podporu funkcie bezpečného odpojenia momentu.

5.10 SKUPINA 3.10: AUTOMATICKÝ RESET.

Tabuľka 23: Nastavenia autoresetu

Index	Parameter	Min.	Max	Jednotka	Predvolebná hodnota	ID	Popis
P3.10.1	Automatický reset	0	1		1	731	0 = zablokované 1 = povolené
P3.10.2	Spôsob reštartu	0	1		1	719	0 = letmý štart 1 = Podľa P3.2.4.
P3.10.3	Čas čakania	0.10	10000.00	s	0.50	717	
P3.10.4	Trvanie pokusu	0.00	10000.00	s	60.00	718	
P3.10.5	Pocet pokusov	1	10		4	759	
P3.10.6	Autoreset: Podpatie	0	1		1	720	0 = nie 1 = áno
P3.10.7	Autoreset: Prepätie	0	1		1	721	0 = nie 1 = áno
P3.10.8	Autoreset: Nadprud	0	1		1	722	0 = nie 1 = áno
P3.10.9	Autoreset: Nízky AI	0	1		1	723	0 = nie 1 = áno
P3.10.10	Autoreset: Prehriatie jednotky	0	1		1	724	0 = nie 1 = áno
P3.10.11	Autoreset: Prehriatie motora	0	1		1	725	0 = nie 1 = áno
P3.10.12	Autoreset: Externá porucha	0	1		0	726	0 = nie 1 = áno
P3.10.13	Autoreset: Porucha odľahčenia	0	1		0	738	0 = nie 1 = áno
P3.10.14	Kontrola PID	0	1		0	15538	0 = nie 1 = áno

5.11 SKUPINA 3.11: FUNKCIE ČASOVAČOV

Tabuľka 24: 3.11.1 Interval 1

Index	Parameter	Min.	Max	Jednotka	Predvolebná hodnota	ID	Popis
P3.11.1.1	ZAP Čas	00:00:00	23:59:59	hh:mm:ss	00:00:00	1464	
P3.11.1.2	VYP Čas	00:00:00	23:59:59	hh:mm:ss	00:00:00	1465	
P3.11.1.3	Odo dňa	0	6		0	1466	0=nedeľa 1=pondelok 2=utorok 3=streda 4=štvrtok 5=piatok 6=sobota
P3.11.1.4	Do dňa	0	6		0	1467	0=nedeľa 1=pondelok 2=utorok 3=streda 4=štvrtok 5=piatok 6=sobota
P3.11.1.5	Priradiť ku kanálu	0	3		0	1468	Výber začiarkavacieho políčka 0 = nepoužité 1 = časový kanál 1 2 = časový kanál 2 3 = časový kanál 3

Tabuľka 25: 3.11.2 Interval 2

Index	Parameter	Min.	Max	Jednotka	Predvolebná hodnota	ID	Popis
P3.11.2.1	ZAP Čas	00:00:00	23:59:59	hh:mm:ss	00:00:00	1469	Pozrite Interval 1.
P3.11.2.2	VYP Čas	00:00:00	23:59:59	hh:mm:ss	00:00:00	1470	Pozrite Interval 1.
P3.11.2.3	Odo dňa	0	6		0	1471	Pozrite Interval 1.
P3.11.2.4	Do dňa	0	6		0	1472	Pozrite Interval 1.
P3.11.2.5	Priradiť ku kanálu	0	3		0	1473	Pozrite Interval 1.

Tabulka 26: 3.11.3 Interval 3

Index	Parameter	Min.	Max	Jednotka	Predvolená hodnota	ID	Popis
P3.11.3.1	ZAP Čas	00:00:00	23:59:59	hh:mm:ss	00:00:00	1474	Pozrite Interval 1.
P3.11.3.2	VYP Čas	00:00:00	23:59:59	hh:mm:ss	00:00:00	1475	Pozrite Interval 1.
P3.11.3.3	Odo dňa	0	6		0	1476	Pozrite Interval 1.
P3.11.3.4	Do dňa	0	6		0	1477	Pozrite Interval 1.
P3.11.3.5	Priradiť ku kanálu	0	3		0	1478	Pozrite Interval 1.

Tabulka 27: 3.11.4 Interval 4

Index	Parameter	Min.	Max	Jednotka	Predvolená hodnota	ID	Popis
P3.11.4.1	ZAP Čas	00:00:00	23:59:59	hh:mm:ss	00:00:00	1479	Pozrite Interval 1.
P3.11.4.2	VYP Čas	00:00:00	23:59:59	hh:mm:ss	00:00:00	1480	Pozrite Interval 1.
P3.11.4.3	Odo dňa	0	6		0	1481	Pozrite Interval 1.
P3.11.4.4	Do dňa	0	6		0	1482	Pozrite Interval 1.
P3.11.4.5	Priradiť ku kanálu	0	3		0	1483	Pozrite Interval 1.

Tabulka 28: 3.11.5 Interval 5

Index	Parameter	Min.	Max	Jednotka	Predvolená hodnota	ID	Popis
P3.11.5.1	ZAP Čas	00:00:00	23:59:59	hh:mm:ss	00:00:00	1484	Pozrite Interval 1.
P3.11.5.2	VYP Čas	00:00:00	23:59:59	hh:mm:ss	00:00:00	1485	Pozrite Interval 1.
P3.11.5.3	Odo dňa	0	6		0	1486	Pozrite Interval 1.
P3.11.5.4	Do dňa	0	6		0	1487	Pozrite Interval 1.
P3.11.5.5	Priradiť ku kanálu	0	3		0	1488	Pozrite Interval 1.

Tabuľka 29: 3.11.6 Časovač 1

Index	Parameter	Min.	Max	Jednotka	Predvolebná hodnota	ID	Popis
P3.11.6.1	Trvanie	0	72000	s	0	1489	
P3.11.6.2	Priradiť ku kanálu	0	3		0	1490	Výber začiarkavacieho políčka 0 = nepoužité 1 = časový kanál 1 2 = časový kanál 2 3 = časový kanál 3
P3.11.6.3	Režim	tVYP	tZAP		tVYP	15527	

Tabuľka 30: 3.11.7 Časovač 2

Index	Parameter	Min.	Max	Jednotka	Predvolebná hodnota	ID	Popis
P3.11.7.1	Trvanie	0	72000	s	0	1491	Pozrite Časovač 1.
P3.11.7.2	Priradiť ku kanálu	0	3		0	1492	Pozrite Časovač 1.
P3.11.7.3	Režim	tVYP	tZAP		tVYP	15528	Pozrite Časovač 1.

Tabuľka 31: 3.11.8 Časovač 3

Index	Parameter	Min.	Max	Jednotka	Predvolebná hodnota	ID	Popis
P3.11.8.1	Trvanie	0	72000	s	0	1493	Pozrite Časovač 1.
P3.11.8.2	Priradiť ku kanálu	0	3		0	1494	Pozrite Časovač 1.
P3.11.8.3	Časovač 3	tVYP	tZAP		tVYP	15529	Pozrite Časovač 1.

5.12 SKUPINA 3.12: REGULÁTOR PID1

Tabuľka 32: Základné nastavenia regulátora PID 1

Index	Parameter	Min.	Max	Jednotka	Predvolená hodnota	ID	Popis
P3.12.1.1	Zosilnenie PID	0.00	1000.00	%	100.00	118	
P3.12.1.2	Čas integrácie PID	0.00	600.00	s	1.00	119	
P3.12.1.3	Čas derivácie PID	0.00	100.00	s	0.00	132	
P3.12.1.4	Výber procesnej jednotky	1	40		1	1036	
P3.12.1.5	Min. procesnej jednotky	mení sa	mení sa	mení sa	0	1033	
P3.12.1.6	Max. procesnej jednotky	mení sa	mení sa	mení sa	100	1034	
P3.12.1.7	Desatinné miesta procesnej jednotky	0	4		2	1035	
P3.12.1.8	Inverz. odchylky	0	1		0	340	0 = Normálne (odozva < referencia -> zvýšenie výstupu PID) 1 = Inverzia (odozva < referencia -> zníženie výstupu PID)
P3.12.1.9	Hysteréza pásma necitlivosti	mení sa	mení sa	mení sa	0	1056	
P3.12.1.10	Oneskorenie pásma necitlivosti	0.00	320.00	s	0.00	1057	

Tabuľka 33: Nastavenia referencií

Index	Parameter	Min.	Max	Jednotka	Predvolená hodnota	ID	Popis
P3.12.2.1	Referencia panela 1	mení sa	mení sa	mení sa	0	167	
P3.12.2.2	Referencia panela 2	mení sa	mení sa	mení sa	0	168	
P3.12.2.3	Rampa zmeny referencie	0.00	300.0	s	0.00	1068	
P3.12.2.4	Voľba referencie zdroja 1	0	19		1	332	0 = nepoužité 1 = referencia panela 1 2 = referencia panela 2 3 = AI1 4 = AI2 5 = AI3 6 = AI4 7 = AI5 8 = AI6 9 = ProcessDataIn1 10 = ProcessDataIn2 11 = ProcessDataIn3 12 = ProcessDataIn4 13 = ProcessDataIn5 14 = ProcessDataIn6 15 = ProcessDataIn7 16 = ProcessDataIn8 17 = vstup teploty 1 18 = vstup teploty 2 19 = vstup teploty 3
P3.12.2.5	Minimum referencie 1	-200.00	200.00	%	0.00	1069	
P3.12.2.6	Maximum referencie 1	-200.00	200.00	%	100.00	1070	
P3.12.2.7	Limit frekvencie parkovania 1	0.00	320.00	Hz	0.00	1016	
P3.12.2.8	Oneskorenie parkovania 1	0	3000	s	0	1017	
P3.12.2.9	Úroveň reštartu 1	-214748.36	214748.36	mení sa	0	1018	
P3.12.2.10	Referencia 1, režim prebudenia	0	1		0	15539	0 = Absolútny limit 1 = Relatívna referencia
P3.12.2.11	Zvýšenie referencie 1	-2.0	2.0	x	1.0	1071	
P3.12.2.12	Voľba referencie zdroja 2	0	16		2	431	Vid' P3.12.2.4.

Tabuľka 33: Nastavenia referencií

Index	Parameter	Min.	Max	Jednotka	Predvolená hodnota	ID	Popis
P3.12.2.13	Minimum referencie 2	-200.00	200.00	%	0.00	1073	Pozrite si časť P.12.2.5.
P3.12.2.14	Maximum referencie 2	-200.00	200.00	%	100.00	1074	Vid' P3.12.2.6.
P3.12.2.15	Limit frekvencie parkovania 2	0.00	320.00	Hz	0.00	1075	Vid' P3.12.2.7.
P3.12.2.16	Oneskorenie parkovania 2	0	3000	s	0	1076	Vid' P3.12.2.8.
P3.12.2.17	Úroveň reštartu 2	-214748.36	214748.36	mení sa	0.0000	1077	Vid' P3.12.2.8.
P3.12.2.18	Referencia 2, režim prebudenia	0	1		0	15540	0 = Absolútny limit 1 = Relatívna referencia
P3.12.2.19	Zvýšenie referencie 2	-2.0	2.0	x	1.0	1078	Vid' P3.12.2.11.

Tabuľka 34: Nastavenia odozvy

Index	Parameter	Min.	Max	Jednotka	Predvolebná hodnota	ID	Popis
P3.12.3.1	Funkcia odozvy	1	9		1	333	1 = používa sa len zdroj 1 2 = $\text{SQRT}(\text{zdroj 1})$; (prietok = konštanta x $\text{SQRT}(\text{tlak})$) 3 = $\text{SQRT}(\text{zdroj 1} - \text{zdroj 2})$ 4 = $\text{SQRT}(\text{zdroj 1}) + \text{SQRT}(\text{zdroj 2})$ 5 = zdroj 1 + zdroj 2 6 = zdroj 1 - zdroj 2 7 = $\text{MIN}(\text{zdroj 1} + \text{zdroj 2})$ 8 = $\text{MAX}(\text{zdroj 1} + \text{zdroj 2})$ 9 = $\text{MEAN}(\text{zdroj 1} + \text{zdroj 2})$
P3.12.3.2	Zosilnenie funkcie odozvy	-1000.0	1000.0	%	100.0	1058	
P3.12.3.3	Výber zdroja odozvy 1	0	14		2	334	0 = nepoužívané 1 = AI1 2 = AI2 3 = AI3 4 = AI4 5 = AI5 6 = AI6 7 = ProcessDataIn1 8 = ProcessDataIn2 9 = ProcessDataIn3 10 = ProcessDataIn4 11 = ProcessDataIn5 12 = ProcessDataIn6 13 = ProcessDataIn7 14 = ProcessDataIn8
P3.12.3.4	Minimum odozvy 1	-200.00	200.00	%	0.00	336	
P3.12.3.5	Maximum odozvy 1	-200.00	200.00	%	100.00	337	
P3.12.3.6	Výber zdroja odozvy 2	0	14		0	335	Vid' P3.12.3.3.
P3.12.3.7	Minimum odozvy 2	-200.00	200.00	%	0.00	338	Vid' P3.12.3.4.
M3.12.3.8	Maximum odozvy 2	-200.00	200.00	%	100.00	339	Vid' P3.12.3.5.

Tabuľka 35: Nastavenia doprednej väzby

Index	Parameter	Min.	Max	Jednotka	Predvolebná hodnota	ID	Popis
P3.12.4.1	Funkcia doprednej väzby	1	9		1	1059	Vid' P3.12.3.1
P3.12.4.2	Zosilnenie doprednej väzby	-1000	1000	%	100.0	1060	Vid' P3.12.3.2
P3.12.4.3	Výber zdroja doprednej väzby 1	0	14		0	1061	Vid' P3.12.3.3
P3.12.4.4	Minimum doprednej väzby 1	-200.00	200.00	%	0.00	1062	Vid' P3.12.3.4
P3.12.4.5	Maximum doprednej väzby 1	-200.00	200.00	%	100.00	1063	Vid' P3.12.3.5
P3.12.4.6	Výber zdroja doprednej väzby 2	0	14		0	1064	Vid' P3.12.3.6
P3.12.4.7	Minimum doprednej väzby 2	-200.00	200.00	%	0.00	1065	Vid' P3.12.3.7
P3.12.4.8	Maximum doprednej väzby 2	-200.00	200.00	%	100.00	1066	Vid' M3.12.3.8

Tabuľka 36: Parametre kontroly procesu

Index	Parameter	Min.	Max	Jednotka	Predvolebná hodnota	ID	Popis
P3.12.5.1	Povoliť kontrolu procesu	0	1		0	735	0 = zablokované 1 = povolené
P3.12.5.2	Horný limit	-214748.36	214748.36	mení sa	0.00	736	
P3.12.5.3	Dolný limit	-214748.36	214748.36	mení sa	0.00	758	
P3.12.5.4	Oneskorenie	0	30000	s	0	737	

Tabuľka 37: Parametre kompenzácie straty tlaku

Index	Parameter	Min.	Max	Jednotka	Predvolebná hodnota	ID	Popis
P3.12.6.1	Povoliť referenciu 1	0	1		0	1189	0 = zablokované 1 = povolené
P3.12.6.2	Maximálna kompenzácia referencie 1	-214748.36	214748.36	mení sa	0.0	1190	
P3.12.6.3	Povoliť referenciu 2	0	1		0	1191	Vid' P3.12.6.1.
P3.12.6.4	Maximálna kompenzácia referencie 2	-214748.36	214748.36	mení sa	0.0	1192	Vid' P3.12.6.2.

5.13 SKUPINA 3.13: REGULÁTOR PID2

Tabuľka 38: Základné nastavenia

Index	Parameter	Min.	Max	Jednotka	Predvolená hodnota	ID	Popis
P3.13.1.1	Povoliť PID	0	1		0	1630	0 = zablokované 1 = povolené
P3.13.1.2	Výstup pri zastavení	0.0	100.0	%	0.0	1100	
P3.13.1.3	Zosilnenie PID	0.00	1000.00	%	100.00	1631	Vid' P3.12.1.1.
P3.13.1.4	Čas integrácie PID	0.00	600.00	s	1.00	1632	Vid' P3.12.1.2.
P3.13.1.5	Čas derivácie PID	0.00	100.00	s	0.00	1633	Vid' P3.12.1.3.
P3.13.1.6	Výber procesnej jednotky	1	40		1	1635	Vid' P3.12.1.4.
P3.13.1.7	Min. procesnej jednotky	mení sa	mení sa	mení sa	0	1664	Vid' P3.12.1.5.
P3.13.1.8	Max. procesnej jednotky	mení sa	mení sa	mení sa	100	1665	Vid' P3.12.1.6.
P3.13.1.9	Desatinné miesta procesnej jednotky	0	4		2	1666	Vid' P3.12.1.7.
P3.13.1.10	Inverz. odchylky	0	1		0	1636	0 = normálne 1 = invertované Vid' P3.12.1.8.
P3.13.1.11	Hysteréza pásma necitlivosti	mení sa	mení sa	mení sa	0.0	1637	Vid' P3.12.1.9.
P3.13.1.12	Oneskorenie pásma necitlivosti	0.00	320.00	s	0.00	1638	Vid' P3.12.1.10.

Tabuľka 39: Referencie

Index	Parameter	Min.	Max	Jednotka	Predvolená hodnota	ID	Popis
P3.13.2.1	Referencia panela 1	0.00	100.00	mení sa	0.00	1640	
P3.13.2.2	Referencia panela 2	0.00	100.00	mení sa	0.00	1641	
P3.13.2.3	Čas rampy referencií	0.00	300.00	s	0.00	1642	
P3.13.2.4	Voľba referencie zdroja 1	0	19		1	1643	0 = nepoužité 1 = referencia panela 1 2 = referencia panela 2 3 = AI1 4 = AI2 5 = AI3 6 = AI4 7 = AI5 8 = AI6 9 = ProcessDataIn1 10 = ProcessDataIn2 11 = ProcessDataIn3 12 = ProcessDataIn4 13 = ProcessDataIn5 14 = ProcessDataIn6 15 = ProcessDataIn7 16 = ProcessDataIn8 17 = vstup teploty 1 18 = vstup teploty 2 19 = vstup teploty 3
P3.13.2.5	Minimum referencie 1	-200.00	200.00	%	0.00	1644	
P3.13.2.6	Maximum referencie 1	-200.00	200.00	%	100.00	1645	
P3.13.2.7	Voľba referencie zdroja 2	0	16		0	1646	Vid' P3.13.2.4.
P3.13.2.8	Minimum referencie 2	-200.00	200.00	%	0.00	1647	
P3.13.2.9	Maximum referencie 2	-200.00	200.00	%	100.00	1648	

Tabuľka 40: Odozvy

Index	Parameter	Min.	Max	Jednotka	Predvolebná hodnota	ID	Popis
P3.13.3.1	Funkcia odozvy	1	9		1	1650	Vid' P3.12.3.1.
P3.13.3.2	Zosilnenie funkcie odozvy	-1000.0	1000.0	%	100.0	1651	Vid' P3.12.3.2.
P3.13.3.3	Výber zdroja odozvy 1	0	14		1	1652	Vid' P3.12.3.3.
P3.13.3.4	Minimum odozvy 1	-200.00	200.00	%	0.00	1653	
P3.13.3.5	Maximum odozvy 1	-200.00	200.00	%	100.00	1654	
P3.13.3.6	Výber zdroja odozvy 2	0	14		2	1655	Vid' P3.12.3.6.
P3.13.3.7	Minimum odozvy 2	-200.00	200.00	%	0.00	1656	
P3.13.3.8	Maximum odozvy 2	-200.00	200.00	%	100.00	1657	

Tabuľka 41: Kontrola procesu

Index	Parameter	Min.	Max	Jednotka	Predvolebná hodnota	ID	Popis
P3.13.4.1	Povoliť kontrolu	0	1		0	1659	0 = zablokované 1 = povolené
P3.13.4.2	Horný limit	mení sa	mení sa	mení sa	mení sa	1660	Vid' P3.12.5.2.
P3.13.4.3	Dolný limit	mení sa	mení sa	mení sa	mení sa	1661	Vid' P3.12.5.3.
P3.13.4.4	Oneskorenie	0	30000	s	0	1662	

5.14 SKUPINA 3.14: MULTI-ČERPADLO

Tabuľka 42: Parametre multi-čerpádra

Index	Parameter	Min.	Max	Jednotka	Predvolebná hodnota	ID	Popis
P3.14.1	Počet motorov	1	5		1	1001	
P3.14.2	Funkcia blokovania	0	1		1	1032	0 = nepoužité 1 = povolené
P3.14.3	Vrátane komunikačnej zbernice	0	1		1	1028	0 = zablokované 1 = povolené
P3.14.4	Autom.striedanie	0	1		1	1027	0 = zablokované 1 = povolené
P3.14.5	Interval automatického striedania	0.0	3000.0	h	48.0	1029	
P3.14.6	Automatické striedanie: Obmedz.frekvenc.	0.00	50.00	Hz	25.00	1031	
P3.14.7	Automatické striedanie: Limit motora	0	5		1	1030	
P3.14.8	Šírka pásma	0	100	%	10	1097	
P3.14.9	Oneskorenie šírky pásma	0	3600	s	10	1098	

5.15 SKUPINA 3.16: POŽIARNY REŽIM

Tabuľka 43: Parametre požiarneho režimu

Index	Parameter	Min.	Max	Jednotka	Predvolebná hodnota	ID	Popis
P3.16.1	Heslo požiarneho režimu	0	9999		0	1599	1002 = povolené 1234 = testovací režim
P3.16.2	Požiarly režim aktívny Otvorené				DigIN Slot0.2	1596	Rozopnutý = Požiar. režim aktív. Zavretý = Žiadna akcia
P3.16.3	Požiar. režim aktív. Zatvoriť				DigIN Slot0.1	1619	Rozopnutý = Žiadna akcia Zavretý = Požiar. režim aktív.
P3.16.4	Frekvencia požiarneho režimu	8.00	P3.3.2	Hz	50.00	1598	
P3.16.5	Zdroj frekvencie požiarneho režimu	0	8		0	1617	0 = frekvencia požiarneho režimu 1 = prednastavená rýchlosť 2 = panel 3 = komunikačná zbernica 4 = AI1 5 = AI2 6 = AI1 + AI2 7 = PID1 8 = potenciometra motora
P3.16.6	Reverzácia v požiar- nom režime				DigIN Slot0.1	1618	Otvorené = Vpred Zavretý = Reverz
P3.16.7	Prednastavená frekvencia 1 v požiar- nom režime	0	50		10	15535	
P3.16.8	Prednastavená frekvencia 2 v požiar- nom režime	0	50	Hz	20	15536	
P3.16.9	Prednastavená frekvencia 3 v požiar- nom režime	0	50		30	15537	
M3.16.10	Stav požiarneho režimu	0	3		0	1597	A0 = zakázané 1 = povolené 2 = aktivované (povolené + DI otvorené) 3 = testovací režim

Tabuľka 43: Parametre požiarneho režimu

Index	Parameter	Min.	Max	Jednotka	Predvolebná hodnota	ID	Popis
M3.16.11	Počítadlo požiarneho režimu				0	1679	
P3.16.12	Prúd indikátora spustenia požiarneho režimu	0.0	100.0	%	10.0	15580	

5.16 SKUPINA 3.17: NASTAVENIE APLIKÁCIE

Tabuľka 44: Nastavenie aplikácie

Index	Parameter	Min.	Max	Jednotka	Predvolebná hodnota	ID	Popis
P3.17.1	Heslo	0	9999		0	1806	
P3.17.2	Výber °C/°F			°C		1197	
P3.17.3	Výber kW/hp			kW		1198	
P3.17.4	Konf. funkč. tlač.	0	7		7	1195	B0 = miestne/vzdialené B1 = riadiace menu B2 = zmena smeru

5.17 SKUPINA 3.18: NASTAVENIA VÝSTUPU PULZU KWH

Tabuľka 45: Nastavenia výstupu pulzu kWh

Index	Parameter	Min.	Max	Jednotka	Predvolebná hodnota	ID	Popis
P3.18.1	Dĺžka pulzu kWh	50	200	ms	50	15534	
P3.18.2	Rozlíšenie pulzu kWh	1	100	kWh	1	15533	

6 MENU DIAGNOSTIKA

6.1 AKTÍVNE PORUCHY

Ak dôjde k poruche alebo veľkému množstvu porúch, na displeji sa zobrazí názov poruchy a bude blikať. Stlačením tlačidla OK prejdete späť do menu Diagnostika. V podmenu Aktívne poruchy sa zobrazí počet porúch. Ak chcete zobrazíť časové údaje poruchy, vyberte poruchu a stlačte tlačidlo OK.

Porucha zostane aktívna, až kým ju neresetujete. Poruchy sa resetujú 5 spôsobmi.

- Stlačte a 2 s podržte tlačidlo Reset.
- Prejdite do podmenu Reset porúch a použite parameter Reset porúch.
- Vyšlite resetovací signál v I/O svorkovnici.
- Vyšlite resetovací signál prostredníctvom komunikačnej zbernice.
- Vyšlite resetovací signál prostredníctvom nástroja Vacon Live.

V podmenu Aktívne poruchy sa uloží maximálne 10 porúch. V podmenu sa poruchy zobrazujú v poradí podľa ich vzniku.

6.2 RESETOVANIE PORÚCH

V tomto menu môžete poruchy resetovať. Pozrite si pokyny v kapitole 11.1 *Zobrazenie poruchy*.



VÝSTRAHA!

Pred resetovaním poruchy odstráňte externý riadiaci signál, aby ste predišli neúmyselnému reštartovaniu meniča.

6.3 HISTÓRIA PORÚCH

V histórii porúch sa zobrazuje 40 porúch.

Ak chcete zobrazíť podrobnosti poruchy, prejdite do histórie porúch, vyhľadajte poruchu a stlačte tlačidlo OK.

6.4 SÚHRNNÉ POČÍTADÁ

Tabuľka 46: Parametre položky Súhrnné počítadlá v menu Diagnostika

Index	Parameter	Min.	Max	Jednotka	Predvolená hodnota	ID	Popis
V4.4.1	Počítadlo energie			mení sa		2291	Množstvo energie odobranej z rozvodnej siete. Počítadlo nie je možné resetovať. Na textovom displeji: najvyššia energetická jednotka zobrazená na displeji je MW. Ak nameraná energia prekročí hodnotu 999,9 MW, na displeji sa nezobrazí žiadna jednotka.
V4.4.3	Čas prevádzky (grafický panel)			a d hh:min		2298	Čas prevádzky riadiacej jednotky.
V4.4.4	Čas prevádzky (textový panel)			a			Čas prevádzky riadiacej jednotky v celkovej počte rokov.
V4.4.5	Čas prevádzky (textový panel)			d			Čas prevádzky riadiacej jednotky v celkovej počte dní.
V4.4.6	Čas prevádzky (textový panel)			hh:min: ss			Čas prevádzky riadiacej jednotky v hodinách, minútach a sekundách.
V4.4.7	Čas chodu (grafický panel)			a d hh:min		2293	Čas chodu motora.
V4.4.8	Čas chodu (textový panel)			a			Čas chodu motora v celkovej počte rokov.
V4.4.9	Čas chodu (textový panel)			d			Čas chodu motora v celkovej počte dní.
V4.4.10	Čas chodu (textový panel)			hh:min: ss			Čas chodu motora v hodinách, minútach a sekundách.
V4.4.11	Čas pod napätím (grafický panel)			a d hh:min		2294	Čas, počas ktorého je výkonový modul pod napätím. Počítadlo nie je možné resetovať.
V4.4.12	Čas pod napätím (textový panel)			a			Čas pod napätím v celkovej počte rokov.

Tabuľka 46: Parametre položky Súhrnné počítadlá v menu Diagnostika

Index	Parameter	Min.	Max	Jednotka	Predvolebná hodnota	ID	Popis
V4.4.13	Čas pod napätím (textový panel)			d			Čas pod napätím v celkovom počte dní.
V4.4.14	Čas pod napätím (textový panel)			hh:min:ss			Čas pod napätím v hodinách, minútach a sekundách.
V4.4.15	Počítadlo štartov					2295	Počet naštartovaní výkonového modulu.

6.5 PREVÁDZKOVÉ POČÍTADLÁ

Tabuľka 47: Parametre položky Čítače porúch v menu Diagnostika

Index	Parameter	Min.	Max	Jednotka	Predvolená hodnota	ID	Popis
P4.5.1	Vynulovateľné počítadlo energie			mení sa		2296	<p>Toto počítadlo je možné resetovať. Na textovom displeji: najvyššia energetická jednotka zobrazená na displeji je MW. Ak nameraná energia prekročí hodnotu 999,9 MW, na displeji sa nezobrazí žiadna jednotka.</p> <p>Resetovanie počítadla</p> <ul style="list-style-type: none"> Na textovom displeji: Stlačte a 4 s podržte tlačidlo OK. Na grafickom displeji: Stlačte tlačidlo OK. Zobrazí sa stránka Reset počítadla. Znova stlačte OK.
P4.5.3	Čas prevádzky (grafický panel)			a d hh:min		2299	<p>Toto počítadlo je možné resetovať. Pozrite si pokyny v časti P4.5.1 uvedené vyššie.</p>
P4.5.4	Čas prevádzky (textový panel)			a			Čas prevádzky v celkovom počte rokov.
P4.5.5	Čas prevádzky (textový panel)			d			Čas prevádzky v celkovom počte dní.
P4.5.6	Čas prevádzky (textový panel)			hh:min: ss			Čas prevádzky v hodinách, minútach a sekundách.

6.6 INFORMÁCIA O SOFTVÉRI

Tabuľka 48: Parametre položky Info o softvéri v menu Diagnostika

Index	Parameter	Min.	Max	Jednotka	Predvolená hodnota	ID	Popis
V4.6.1	Softvér. balík (grafický panel)					2524	Kód na identifikáciu softvéru
V4.6.2	ID softvérového balíka (textový panel)						
V4.6.3	Verzia softvérového balíka (textový panel)						
V4.6.4	Zaťaženie systému	0	100	%		2300	Zaťaženie procesora CPU riadiacej jednotky
V4.6.5	Názov aplikácie (grafický panel)					2525	Názov aplikácie
V4.6.6	Identifikátor aplikácie					837	Kód aplikácie
V4.6.7	Verzia aplikácie					838	

7 MENU I/O A HARDVÉR

Toto menu obsahuje rôzne nastavenia súvisiace s danými možnosťami.

7.1 ZÁKLADNÝ I/O

V menu Základné I/O je možné monitorovať stavy vstupov a výstupov.

Tabuľka 49: Parametre položky Základné I/O v menu I/O a Hardvér

Index	Parameter	Min.	Max	Jednotka	Predvolebná hodnota	ID	Popis
V5.1.1	Digitálny vstup 1	0	1		0	2502	Stav signálu digitálneho vstupu
V5.1.2	Digitálny vstup 2	0	1		0	2503	Stav signálu digitálneho vstupu
V5.1.3	Digitálny vstup 3	0	1		0	2504	Stav signálu digitálneho vstupu
V5.1.4	Digitálny vstup 4	0	1		0	2505	Stav signálu digitálneho vstupu
V5.1.5	Digitálny vstup 5	0	1		0	2506	Stav signálu digitálneho vstupu
V5.1.6	Digitálny vstup 6	0	1		0	2507	Stav signálu digitálneho vstupu
V5.1.7	Režim analógového vstupu 1	1	3		3	2508	Zobrazuje režim nastavený pre signál analógového vstupu. Výber sa vykonáva prepínačom DIP na riadiacej karte. 1 = 0 – 20 mA 3 = 0 – 10 V
V5.1.8	Analog. vstup 1	0	100	%	0.00	2509	Stav signálu analógového vstupu
V5.1.9	Režim analógového vstupu 2	1	3		3	2510	Zobrazuje režim nastavený pre signál analógového vstupu. Výber sa vykonáva prepínačom DIP na riadiacej karte. 1 = 0 – 20 mA 3 = 0 – 10 V
V5.1.10	Analog. vstup 2	0	100	%	0.00	2511	Stav signálu analógového vstupu

Tabuľka 49: Parametre položky Základné I/O v menu I/O a Hardvér

Index	Parameter	Min.	Max	Jednotka	Predvolebná hodnota	ID	Popis
V5.1.11	Režim analógového výstupu 1	1	3		1	2512	Zobrazuje režim nastavený pre signál analógového vstupu. Výber sa vykonáva prepínačom DIP na riadiacej karte. 1 = 0 – 20 mA 3 = 0 – 10 V
V5.1.12	Analógový výstup 1	0	100	%	0.00	2513	Stav signálu analógového výstupu
V5.1.13	Reléový výstup 1	0	1		0	2514	Stav signálu reléového výstupu
V5.1.14	Reléový výstup 2	0	1		0	2515	Stav signálu reléového výstupu
V5.1.15	Reléový výstup 3	0	1		0	2516	Stav signálu reléového výstupu

7.2 SLOTY PRE DOPLNKOVÚ DOSKU

Parametre v tomto menu sa pri jednotlivých doplnkových doskách líšia. Na vašom displeji sa zobrazia parametre vami nainštalovanej doplnkovej dosky. Ak sa v slotoch C, D alebo E nenachádza žiadna doplnková doska, nezobrazia sa žiadne parametre. Podrobnejšie informácie o umiestnení slotov nájdete v kapitole 10.5 Konfigurácia I/O.

Pri odstránení doplnkovej dosky sa na displeji zobrazí kód poruchy 39 a názov poruchy *Zariad. odstrán.* Pozrite si kapitolu 11.3 Kódy porúch.

Tabuľka 50: Parametre týkajúce sa doplnkovej dosky

Menu	Funkcia	Popis
Slot C	Nastavenia	Nastavenia týkajúce sa doplnkovej dosky
	Monitorovanie	Monitorovanie údajov týkajúcich sa doplnkovej dosky
Slot D	Nastavenia	Nastavenia týkajúce sa doplnkovej dosky
	Monitorovanie	Monitorovanie údajov týkajúcich sa doplnkovej dosky
Slot E	Nastavenia	Nastavenia týkajúce sa doplnkovej dosky
	Monitorovanie	Monitorovanie údajov týkajúcich sa doplnkovej dosky

7.3 HODINY REÁLNEHO ČASU

Tabuľka 51: Parametre položky Reálny čas v menu I/O a Hardvér

Index	Parameter	Min.	Max	Jednotka	Predvolená hodnota	ID	Popis
V5.5.1	Stav batérie	1	3			2205	Stav danej batérie. 1 = nenainštalované 2 = inštalované 3 = vymeňte batériu
P5.5.2	Čas			hh:mm:ss		2201	Aktuálny denný čas
P5.5.3	Dátum			dd.mm.		2202	Aktuálny dátum
P5.5.4	Rok			rrrr		2203	Aktuálny rok
P5.5.5	Letný čas	1	4		1	2204	Pravidlo prechodu na letný čas 1 = vypnuté 2 = EU: začína poslednú nedeľu v marci, končí poslednú nedeľu v októbri 3 = US: začína 2. nedeľu v marci, končí 1. nedeľu v novembri 4 = Rusko (nemenné)

7.4 NASTAVENIA VÝKONOVÉHO MODULU

V tomto menu je možné upraviť nastavenia ventilátora a sínusového filtra.

Ventilátor pracuje v optimalizovanom alebo nepretržite zapnutom režime. V optimalizovanom režime prijíma interný logický obvod meniča údaje o teplote a reguluje otáčky ventilátora. Keď menič prejde do stavu Pripravený, ventilátor sa po 5 minútach zastaví. V režime neustálej prevádzky ventilátor pracuje na plné otáčky a neprerušovane.

Sínusový filter udržiava premodulačnú hĺbku v daných limitoch a zabraňuje, aby funkcie riadenia teploty znížili spínaciu frekvenciu.

Tabuľka 52: Nastavenia výkonového modulu, ventilátor

Index	Parameter	Min.	Max	Jednotka	Predvolená hodnota	ID	Popis
P5.5.1.1	Režim riadenia ventilátora	0	1		1	2377	0 = Vždy zapnuté 1 = Optimalizované
V5.6.1.5	Životnosť ventilát.	N/A	N/A	h		849	Životnosť ventilát.
P5.6.1.6	Lim.alarmuŽiv.Vent.	0	200 000	h	50 000	824	Lim.alarmuŽiv.Vent.
P5.6.1.7	Reset Životn.ventil.	N/A	N/A		0	823	Reset Životn.ventil.

Tabuľka 53: Nastavenia výkonového modulu, sínusový filter

Index	Parameter	Min.	Max	Jednotka	Predvolená hodnota	ID	Popis
P5.6.4.1	Sínusový filter	0	1		0	2527	0 = zablokované 1 = povolené

7.5 PANEL

Tabuľka 54: Parametre panela v menu I/O a Hardvér

Index	Parameter	Min.	Max	Jednotka	Predvolebná hodnota	ID	Popis
P5.7.1	Časový limit	0	60	min.	0	804	Čas, po uplynutí ktorého sa displej vráti späť na stránku nastavenú pomocou parametra P5.7.2. 0 = nepoužité
P5.7.2	Východisková stránka	0	4		0	2318	0 = žiadne 1 = zadajte číslo menu 2 = hlavné menu 3 = stránka riadenia 4 = multi-monitor
P5.7.3	Číslo menu					2499	Nastavenie strany ako čísla menu. (Položka č. 1 v P5.7.2.)
P5.7.4	Kontrast*	30	70	%	50	830	Nastavenie kontrastu displeja.
P5.7.5	Doba podsvietenia	0	60	min.	5	818	Nastavenie času, po uplynutí ktorého sa vypne podsvietenie displeja. Ak je hodnota nastavená na 0, podsvietenie je vždy zapnuté.

* Dostupné iba na grafickom paneli.

7.6 KOMUNIKAČNÁ ZBERNICA

Menu I/O a Hardvér obsahuje parametre týkajúce sa rôznych dosiek komunikačných zberníc. Pokyny na používanie týchto parametrov nájdete v manuáloch k príslušným zberniciam.

8 UŽÍVATEĽSKÉ NASTAVENIA A MENU UŽÍVATEĽSKÝCH ÚROVNÍ

8.1 POUŽÍVATEĽSKÉ NASTAVENIA

Tabuľka 55: Všeobecné nastavenia v menu Užívateľské nastavenia

Index	Parameter	Min.	Max	Jednotka	Predvolená hodnota	ID	Popis
P6.1	Voľba jazyka	mení sa	mení sa		mení sa	802	Možnosti výberu sú v každom jazykovom balíku odlišné
M6.5	Zálohovanie parametrov						Vid' Tabuľka 56 Parametre položky Zálohovanie parametrov v menu Užívateľské nastavenia.
M6.6	Porovnanie parametrov						
P6.7	Názov meniča						Pomocou počítačového nástroja Vacon Live môžete nastaviť názov meniča, ak to považujete za potrebné.

8.1.1 ZÁLOHOVANIE PARAMETROV

Tabuľka 56: Parametre položky Zálohovanie parametrov v menu Užívateľské nastavenia

Index	Parameter	Min.	Max	Jednotka	Predvolebná hodnota	ID	Popis
P6.5.1	Obnovenie továrenských nastavení					831	Obnoví prednastavené hodnoty parametrov a spustí Sprievodcu spustením.
P6.5.2	Ulož do panela *					2487	Uloží hodnoty parametrov do riadiaceho panela, napr. na účely ich kopírovania do iného meniča.
P6.5.3	Obnov z panela *					2488	Načíta hodnoty parametrov z riadiaceho panela do meniča.
P6.5.4	Ulož do sady 1					2489	Udržiava hodnoty parametrov v súbore parametrov 1.
P6.5.5	Obnov zo sady 1					2490	Načítanie hodnôt parametrov zo súboru parametrov 1 do meniča.
P6.5.6	Ulož do sady 2					2491	Udržiava hodnoty parametrov v súbore parametrov 2.
P6.5.7	Obnov zo sady 2					2492	Načítanie hodnôt parametrov zo súboru parametrov 2 do meniča.

* Dostupné iba na grafickom displeji.

Tabuľka 57: Porovnanie parametrov

Index	Parameter	Min.	Max	Jednotka	Predvolebná hodnota	ID	Popis
P6.6.1	Aktív. sada-Sadá 1					2493	Spustenie porovnania parametrov s vybratým súborom.
P6.6.2	Aktív. sada-Sadá 2					2494	Spustenie porovnania parametrov s vybratým súborom.
P6.6.3	Aktív. sada-Predvol.					2495	Spustenie porovnania parametrov s vybratým súborom.
P6.6.4	Aktív. sada-Panelu					2496	Spustenie porovnania parametrov s vybratým súborom.

8.2 OBLÚBENÉ



POZNÁMKA!

Toto menu je dostupné na riadiacom paneli s grafickým displejom, nie však na riadiacom paneli s textovým displejom.



POZNÁMKA!

Toto menu nie je dostupné v nástroji Vacon Live.

Ak veľmi často používate tie isté položky, môžete ich pridať medzi Oblúbené. Môžete zhromažďovať sady parametrov alebo monitorovacích signálov zo všetkých menu panela. Nie je potrebné vyhľadávať ich po jednom v štruktúre menu. Prípadne ich môžete pridať do priečinka Oblúbené, kde ich ľahko nájdete.

PRIDANIE POLOŽKY MEDZI OBLÚBENÉ

- 1 Vyhľadajte položku, ktorú chcete pridať medzi Oblúbené. Stlačte tlačidlo OK.

STOP		READY	I/O
Basic Settings			
		Motor Nom Voltg	230.00 V
		Motor Nom Freq	50.00 Hz
		Motor Nom Speed	1430 rpm

- 2 Vyberte možnosť *Pridať k oblúben.* a stlačte tlačidlo OK.

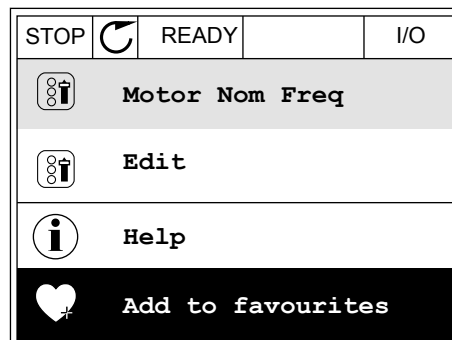

- 3 Postup je teraz dokončený. Pokračujte prečítaním si pokynov na displeji.

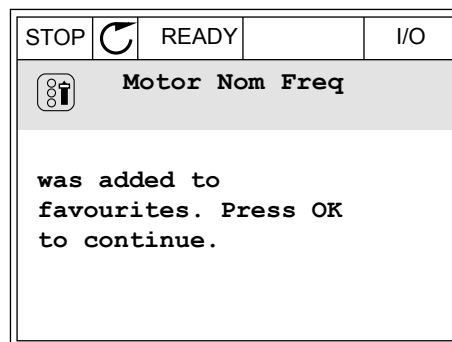

ODSTRÁNENIE POLOŽKY Z PRIEČINKA OBLÚBENÉ

- 1 Prejdite do priečinka Oblúbené.
- 2 Vyhľadajte položku, ktorú chcete odstrániť. Stlačte tlačidlo OK.

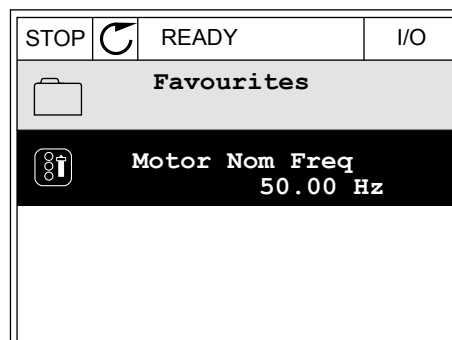

- 3 Vyberte možnosť *Odobr. z oblúben..*

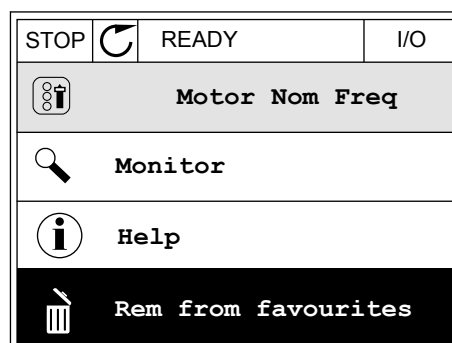

- 4 Opätovným stlačením tlačidla OK odstráňte položku.

8.3 UŽIVATEĽSKÉ ÚROVNE

Pomocou parametrov užívateľských úrovní zabránite neautorizovanému personálu vykonávať zmeny v parametroch. Môžete tiež predísť neúmyselným zmenám parametrov.

Keď pre niekoho nastavíte určitú užívateľskú úroveň, daný užívateľ neuvidí na displeji riadiaceho panela všetky parametre.

Tabuľka 58: Parametre položky Užívateľská úroveň

Index	Parameter	Min.	Max	Jednotka	Predvolená hodnota	ID	Popis
P8.1	Užívateľská úroveň	0	1		0	1194	0 = Normálne. 1 = Monitorovanie. V hlavnom menu sa zobrazujú iba menu monitorovania, oblúčkových položiek a užívateľskej úrovne.
P8.2	Prístupový kód	0	9		0	2362	Ak pred prechodom do menu <i>Monitorovanie</i> napr. z menu <i>Normálne</i> nastavíte hodnotu inú ako 0, pri návrate do menu <i>Normálne</i> budete musieť zadať prístupový kód. Týmto spôsobom zabránite neautorizovanému personálu vykonávať zmeny v parametroch na riadiacom paneli.



VÝSTRAHA!

Prístup. kód nesmiete stratiť. Ak prístupový kód stratíte, obráťte sa na najbližšie servisné stredisko alebo partnera.

ZMENA PRÍSTUPOVÉHO KÓDU UŽIVATEĽSKÝCH ÚROVNÍ

- 1 Prejdite do ponuky užívateľských úrovní.

- 2 Prejdite na položku Prístup. kód a stlačte tlačidlo so šípkou Vpravo.

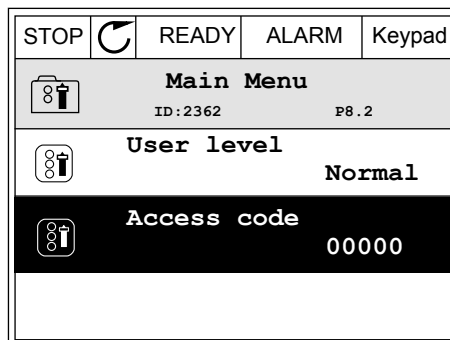

- 3 Pomocou všetkých tlačidiel so šípkami zmeňte číslice v prístupovom kóde.

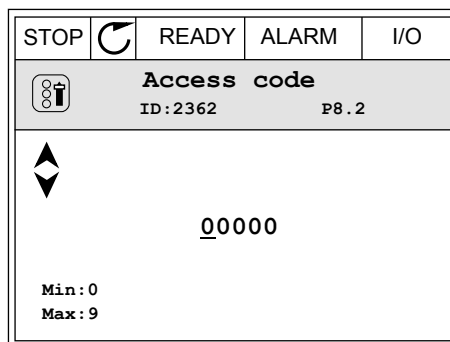

- 4 Pomocou tlačidla OK potvrdte zmenu.

9 POPISY MONITOROVACÍCH HODNÔT

Táto kapitola obsahuje základné popisy všetkých monitorovacích hodnôt.

9.1 ZÁKLADNÉ

V2.2.1 VÝSTUPNÁ FREKVENCIA (ID 1)

Táto monitorovacia hodnota vyjadruje aktuálnu výstupnú frekvenciu motora.

V2.2.2 REFERENČNÁ FREKVENCIA (ID 25)

Táto monitorovacia hodnota vyjadruje referenčnú úroveň aktuálnej frekvencie riadenia motora.

Hodnota sa aktualizuje v 10 ms intervale.

V2.2.3 OTÁČKY MOTORA (ID 2)

Táto monitorovacia hodnota vyjadruje aktuálne otáčky motora za minútu (vypočítaná hodnota).

V2.2.4 PRÚD MOTORA (ID 3)

Táto monitorovacia hodnota vyjadruje nameraný prúd motora.

Škálovanie hodnoty je pri rôznych veľkostiach frekvenčných meničov odlišné.

V2.2.5 MOMENT MOTORA (ID 4)

Táto monitorovacia hodnota vyjadruje aktuálny krútiaci moment motora (vypočítaná hodnota).

V2.2.7 VÝKON MOTORA (ID 5)

Táto monitorovacia hodnota vyjadruje aktuálny výkon hriadeľa motora (vypočítanú hodnotu) ako percento hodnoty menovitého výkonu motora.

V2.2.8 VÝKON MOTORA (ID 73)

Táto monitorovacia hodnota vyjadruje aktuálny výkon hriadeľa motora (vypočítaná hodnota). Jednotkou merania je kW alebo hp v závislosti od hodnoty parametra „Výber kW/hp“.

V2.2.9 NAPÄTIE MOTORA (ID 6)

Táto monitorovacia hodnota vyjadruje aktuálnu hodnotu výstupného napätia motora.

V2.2.10 NAPÄTIE JS MEDZIOBVODU (ID 7)

Táto monitorovacia hodnota vyjadruje namerané napätie j.s. medziobvodu.

V2.2.11 TEPLOTA MENIČA (ID 8)

Táto monitorovacia hodnota vyjadruje teplotu chladiča meniča.

Jednotkou monitorovanej hodnoty sú stupne Celzia alebo stupne Fahrenheita v závislosti od hodnoty parametra „Výber C/F“.

V2.2.12 TEPLOTA MOTORA (ID 9)

Táto monitorovacia hodnota vyjadruje vypočítanú teplotu motora v percentách menovitej prevádzkovej teploty.

Keď hodnota stúpne nad 105 %, nastane porucha tepelnej ochrany motora.

V2.2.13 ANALÓGOVÝ VSTUP 1 (ID 59)

Táto monitorovacia hodnota vyjadruje hodnotu analógového vstupného signálu ako percento využívaného rozsahu.

V2.2.14 ANALÓGOVÝ VSTUP 1 (ID 60)

Táto monitorovacia hodnota vyjadruje hodnotu analógového vstupného signálu ako percento využívaného rozsahu.

V2.2.15 ANALÓGOVÝ VÝSTUP 1 (ID 81)

Táto monitorovacia hodnota vyjadruje hodnotu analógového výstupu ako percento využívaného rozsahu.

V2.2.16 PREDOHREV MOTORA (ID 1228)

Táto monitorovacia hodnota vyjadruje stav funkcie predohrevu motora.

V2.2.17 STAVOVÉ SLOVO MENIČA (ID 43)

Táto monitorovacia hodnota vyjadruje stav meniča kódovaný v bitoch.

V2.2.19 STAV POŽIARNEHO REŽIMU (ID 1597)

Táto monitorovacia hodnota vyjadruje stav funkcie požiarneho režimu.

V2.2.20 DIN STAVOVÉ SLOVO 1 (ID 56)

Táto monitorovacia hodnota vyjadruje stav digitálnych vstupných signálov kódovaných v bitoch.

16-bitové slovo, v ktorom každý bit vyjadruje stav 1 digitálneho vstupu. Načíta sa 6 digitálnych vstupov z každého slotu. Slovo 1 sa začína vstupom 1 na slotu A (bit0) a končí vstupom 4 na slotu C (bit15).

V2.2.21 DIN STAVOVÉ SLOVO 2 (ID 57)

Táto monitorovacia hodnota vyjadruje stav digitálnych vstupných signálov kódovaných v bitoch.

16-bitové slovo, v ktorom každý bit vyjadruje stav 1 digitálneho vstupu. Načíta sa 6 digitálnych vstupov z každého slotu. Slovo 2 sa začína vstupom 5 na slotu C (bit0) a končí vstupom 6 na slotu E (bit13).

V2.2.22 PRÚD MOTORA S 1 DESATINNÝM MIESTOM (ID 45)

Táto monitorovacia hodnota vyjadruje meraný prúd motora s pevným počtom desatinných miest, ktorý je menej filtrovaný.

V2.2.23 STAVOVÉ SLOVO APLIKÁCIE 1 (ID 89)

Táto monitorovacia hodnota vyjadruje stavy aplikácie kódované v bitoch.

V2.2.24 STAVOVÉ SLOVO APLIKÁCIE 2 (ID 90)

Táto monitorovacia hodnota vyjadruje stavy aplikácie kódované v bitoch.

V2.2.25 PREV. POČÍTADLO KWH L (ID 1054)

Táto monitorovacia hodnota vyjadruje aktuálnu hodnotu počítadla kWh (počítadlo energie).

V2.2.26 PREV. POČÍTADLO KWH H (ID 1067)

Táto monitorovacia hodnota vyjadruje, koľkokrát sa počítadlo kWh (počítadlo energie) otočilo.

V2.2.27 KÓD POSLEDNEJ AKTÍVNEJ PORUCHY (ID 37)

Táto monitorovacia hodnota vyjadruje chybový kód poslednej aktivovanej chyby, ktorá nebola resetovaná.

V2.2.28 ID POSLEDNEJ AKTÍVNEJ PORUCHY (ID 95)

Táto monitorovacia hodnota vyjadruje chybový kód ID poslednej aktivovanej chyby, ktorá nebola resetovaná.

V2.2.29 KÓD POSLEDNÉHO AKTÍVNEHO ALARMU (ID 74)

Táto monitorovacia hodnota vyjadruje kód poslednej aktivovanej výstrahy, ktorá nebola resetovaná.

V2.2.30 ID POSLEDNÉHO AKTÍVNEHO ALARMU (ID 94)

Táto monitorovacia hodnota vyjadruje kód ID poslednej aktivovanej výstrahy, ktorá nebola resetovaná.

V2.2.31 PRÚD FÁZY U (ID 39)

Táto monitorovacia hodnota vyjadruje nameraný prúd fázy motora (filtrovanie 1s).

V2.2.32 PRÚD FÁZY V (ID 40)

Táto monitorovacia hodnota vyjadruje nameraný prúd fázy motora (filtrovanie 1s).

V2.2.33 PRÚD FÁZY W (ID 41)

Táto monitorovacia hodnota vyjadruje nameraný prúd fázy motora (filtrovanie 1s).

V2.2.34 STAV REGULÁTORA MOTORA (ID 77)

Táto monitorovacia hodnota vyjadruje stav obmedzovačov motora.

9.2 FUNKCIE ČASOVAČOV

V2.3.1 TC 1, TC 2, TC3 (ID 1441)

Táto monitorovacia hodnota vyjadruje stav časových kanálov 1, 2 a 3.

V2.3.2 INTERVAL 1 (ID 1442)

Táto monitorovacia hodnota vyjadruje stav funkcie intervalu.

V2.3.3 INTERVAL 2 (ID 1443)

Táto monitorovacia hodnota vyjadruje stav funkcie intervalu.

V2.3.4 INTERVAL 3 (ID 1444)

Táto monitorovacia hodnota vyjadruje stav funkcie intervalu.

V2.3.5 INTERVAL 4 (ID 1445)

Táto monitorovacia hodnota vyjadruje stav funkcie intervalu.

V2.3.6 INTERVAL 5 (ID 1446)

Táto monitorovacia hodnota vyjadruje stav funkcie intervalu.

V2.3.7 ČASOVAČ 1 (ID 1447)

Monitorovacia hodnota vyjadruje zostávajúci čas na časovači, ak je časovač aktívny.

V2.3.8 ČASOVAČ 2 (ID 1448)

Monitorovacia hodnota vyjadruje zostávajúci čas na časovači, ak je časovač aktívny.

V2.3.9 ČASOVAČ 3 (ID 1449)

Monitorovacia hodnota vyjadruje zostávajúci čas na časovači, ak je časovač aktívny.

V2.3.10 HODINY REÁLNEHO ČASU (ID 1450)

Táto monitorovacia hodnota vyjadruje aktuálny čas na reálnych hodinách vo formáte hh:mm:ss.

9.3 REGULÁTOR PID1

V2.4.1 REFERENCIA PID1 (ID 20)

Táto monitorovacia hodnota vyjadruje hodnotu referenčného signálu PID v procesných jednotkách.

Procesnú jednotku je možné vybrať pomocou parametra P3.12.1.7 (Pozrite si časť 10.12.1 *Základné nastavenia*).

V2.4.2 SPÄTNÁ VÄZBA PID1 (ID 21)

Táto monitorovacia hodnota vyjadruje hodnotu signálu spätnej väzby PID v procesných jednotkách.

Procesnú jednotku je možné vybrať pomocou parametra P3.12.1.7 (Pozrite si časť 10.12.1 *Základné nastavenia*).

V2.4.3 ODCHÝLKA PID1 (ID 22)

Táto monitorovacia hodnota vyjadruje hodnotu odchýlky regulátora PID.

Ide o odchýlku spätnej väzby PID od referencie PID v procesnej jednotke.

V2.4.4 VÝSTUP PID1 (ID 23)

Táto monitorovacia hodnota vyjadruje výstup regulátora PID ako percentuálnu hodnotu (0 – 100 %).

V2.4.5 STAV PID1 (ID 24)

Táto monitorovacia hodnota vyjadruje stav regulátora PID.

9.4 REGULÁTOR PID2

V2.5.1 REFERENCIA PID2 (ID 83)

Táto monitorovacia hodnota vyjadruje hodnotu referenčného signálu PID v procesných jednotkách.

Procesnú jednotku je možné vybrať pomocou parametra P3.13.1.9 (Pozrite si časť 10.12.1 *Základné nastavenia*).

V2.5.2 SPÄTNÁ VÄZBA PID2 (ID 84)

Táto monitorovacia hodnota vyjadruje hodnotu signálu spätnej väzby PID v procesných jednotkách.

Procesnú jednotku je možné vybrať pomocou parametra P3.13.1.9 (Pozrite si časť 10.12.1 *Základné nastavenia*).

V2.5.3 ODCHÝLKA PID2 (ID 85)

Táto monitorovacia hodnota vyjadruje hodnotu odchýlky regulátora PID.

Hodnota odchýlky predstavuje rozdiel spätnej väzby PID a referencie PID v procesnej jednotke.

Procesnú jednotku je možné vybrať pomocou parametra P3.13.1.9 (Pozrite si časť 10.12.1 *Základné nastavenia*).

V2.5.4 VÝSTUP PID2 (ID 86)

Táto monitorovacia hodnota vyjadruje výstup regulátora PID ako percentuálnu hodnotu (0 – 100 %).

Túto hodnotu môžete odoslať napríklad cez analógový výstup.

V2.5.5 STAV PID2 (ID 87)

Táto monitorovacia hodnota vyjadruje stav regulátora PID.

9.5 MULTI-ČERPADLO

V2.6.1 BEŽIACE MOTORY (ID 30)

Táto monitorovacia hodnota vyjadruje aktuálny počet motorov prevádzkovaných v systéme Multi-čerpadla.

V2.6.2 AUTOMATICKÉ STRIEDANIE (ID 1114)

Táto monitorovacia hodnota vyjadruje stav požadovaného automatického striedania.

9.6 DÁTA KOMUNIKAČNEJ ZBERNICE

V2.8.1 RIADIACE SLOVO KZ (ID 874)

Táto monitorovacia hodnota označuje riadiace slovo komunikačnej zbernice používané aplikáciou v režime premostenia (ByPass).

V závislosti od typu alebo profilu komunikačnej zbernice je možné údaje prijaté z komunikačnej zbernice pred odoslaním do aplikácie upraviť.

V2.8.2 REFEREN. RÝCHLOSTI KZ (ID 875)

Táto monitorovacia hodnota vyjadruje referenčnú frekvenciu komunikačnej zbernice ako percentuálny pomer minimálnej a maximálnej frekvencie.

Údaj referenčnej rýchlosti sa nastaví v intervale od minimálnej po maximálnu frekvenciu v okamihu jej prijatia aplikáciou. Minimálne a maximálne frekvencie je možné zmeniť po prijatí referencie aplikáciou bez toho, aby to ovplyvnilo referenciu.

V2.8.3 VSTUPNÉ DÁTA KZ 1 (ID 876)

Táto monitorovacia hodnota vyjadruje nespracovanú hodnotu procesných údajov v 32-bitovom formáte so znamienkom.

V2.8.4 VSTUPNÉ DÁTA KZ 2 (ID 877)

Táto monitorovacia hodnota vyjadruje nespracovanú hodnotu procesných údajov v 32-bitovom formáte so znamienkom.

V2.8.5 VSTUPNÉ DÁTA KZ 3 (ID 878)

Táto monitorovacia hodnota vyjadruje nespracovanú hodnotu procesných údajov v 32-bitovom formáte so znamienkom.

V2.8.6 VSTUPNÉ DÁTA KZ 4 (ID 879)

Táto monitorovacia hodnota vyjadruje nespracovanú hodnotu procesných údajov v 32-bitovom formáte so znamienkom.

V2.8.7 VSTUPNÉ DÁTA KZ 5 (ID 880)

Táto monitorovacia hodnota vyjadruje nespracovanú hodnotu procesných údajov v 32-bitovom formáte so znamienkom.

V2.8.8 VSTUPNÉ DÁTA KZ 6 (ID 881)

Táto monitorovacia hodnota vyjadruje nespracovanú hodnotu procesných údajov v 32-bitovom formáte so znamienkom.

V2.8.9 VSTUPNÉ DÁTA KZ 7 (ID 882)

Táto monitorovacia hodnota vyjadruje nespracovanú hodnotu procesných údajov v 32-bitovom formáte so znamienkom.

V2.8.10 VSTUPNÉ DÁTA KZ 8 (ID 883)

Táto monitorovacia hodnota vyjadruje nespracovanú hodnotu procesných údajov v 32-bitovom formáte so znamienkom.

V2.8.11 STAVOVÉ SLOVO KZ (ID 864)

Táto monitorovacia hodnota označuje stav stavového slova komunikačnej zbernice využívaného aplikáciou v režime vonkajšieho okruhu (ByPass).
V závislosti od typu alebo profilu komunikačnej zbernice je možné údaje pred odoslaním do komunikačnej zbernice upraviť.

V2.8.12 AKTUÁLNA RÝCHLOSŤ KZ (ID 865)

Táto monitorovacia hodnota vyjadruje aktuálne otáčky meniča ako percentuálny pomer minimálnej a maximálnej frekvencie.
Hodnota 0 % zodpovedá minimálnej frekvencii a hodnota 100 % zodpovedá maximálnej frekvencii. Táto monitorovacia hodnota sa pravidelne aktualizuje v závislosti od momentálnej minimálnej a maximálnej frekvencie a výstupnej frekvencie.

V2.8.13 VÝSTUPNÉ DÁTA KZ 1 (ID 866)

Táto monitorovacia hodnota vyjadruje nespracovanú hodnotu procesných údajov v 32-bitovom formáte so znamienkom.

V2.8.14 VÝSTUPNÉ DÁTA KZ 2 (ID 867)

Táto monitorovacia hodnota vyjadruje nespracovanú hodnotu procesných údajov v 32-bitovom formáte so znamienkom.

V2.8.15 VÝSTUPNÉ DÁTA KZ 3 (ID 868)

Táto monitorovacia hodnota vyjadruje nespracovanú hodnotu procesných údajov v 32-bitovom formáte so znamienkom.

V2.8.16 VÝSTUPNÉ DÁTA KZ 4 (ID 869)

Táto monitorovacia hodnota vyjadruje nespracovanú hodnotu procesných údajov v 32-bitovom formáte so znamienkom.

V2.8.17 VÝSTUPNÉ DÁTA KZ 5 (ID 870)

Táto monitorovacia hodnota vyjadruje nespracovanú hodnotu procesných údajov v 32-bitovom formáte so znamienkom.

V2.8.18 VÝSTUPNÉ DÁTA KZ 6 (ID 871)

Táto monitorovacia hodnota vyjadruje nespracovanú hodnotu procesných údajov v 32-bitovom formáte so znamienkom.

V2.8.19 VÝSTUPNÉ DÁTA KZ 7 (ID 872)

Táto monitorovacia hodnota vyjadruje nespracovanú hodnotu procesných údajov v 32-bitovom formáte so znamienkom.

V2.8.20 VÝSTUPNÉ DÁTA KZ 8 (ID 873)

Táto monitorovacia hodnota vyjadruje nespracovanú hodnotu procesných údajov v 32-bitovom formáte so znamienkom.

10 POPISY PARAMETROV

V tejto kapitole sú uvedené údaje o najšpecifickejších parametroch aplikácie. Pri väčšine parametrov aplikácie Vacon 100 postačuje ich základný popis. Tieto základné popisy sú uvedené v tabuľkách s parametrami v kapitole 5 *Menu parametrov*. V prípade potreby iných údajov vám ochotne pomôže váš distribútor.

10.1 NASTAVENIE MOTORA

10.1.1 PARAMETRE ŠTÍTKU MOTORA

P3.1.1.1 MENOVIÉ NAPÄTIE MOTORA (ID 110)

Hodnota U_n sa nachádza na typovom štítku motora.
Zistite, či je motor zapojený do trojuholníka alebo hviezdy.

P3.1.1.2 MENOVIÁ FREKVENCIA MOTORA (ID 111)

Hodnota f_n sa nachádza na typovom štítku motora.

P3.1.1.3 MENOVIÉ OTÁČKY MOTORA (ID 112)

Hodnota n_n sa nachádza na typovom štítku motora.

P3.1.1.4 MENOVIÝ PRÚD MOTORA (ID 113)

Hodnota I_n sa nachádza na typovom štítku motora.

P3.1.1.5 COS FI MOTORA (ID 120)

Hodnota sa nachádza na typovom štítku motora.

P3.1.1.6 MENOVIÝ VÝKON MOTORA (ID 116)

Hodnota I_n sa nachádza na typovom štítku motora.

P3.1.1.7 PRÚDOVÉ OBMEDZENIE MOTORA (ID 107)

Tento parameter slúži na nastavenie maximálneho prúdu motora z frekvenčného meniča.

Rozsah hodnôt tohto parametra je pri jednotlivých veľkostiach meniča odlišný.

Keď je prúdové obmedzenie aktívne, výstupná frekvencia meniča sa zníži.



POZNÁMKA!

Prúdové obmedzenie motora nie je limitom pre vyhlásenie poruchy pri nadprúde.

P3.1.1.8 TYP MOTORA (ID 650)

Tento parameter slúži na nastavenie typu motora používaného vo vašom procese.

Vyberte typ motora. Môžete napríklad vybrať asynchrónny indukčný motor (IM) alebo synchrónny motor s permanentným magnetom (PM).

10.1.2 PARAMETRE RIADENIA MOTORA

P3.1.2.1 SPÍNACIA FREKVENCIA (ID 601)

Tento parameter slúži na nastavenie spínacej frekvencie frekvenčného meniča. Ak zvýšite spínaciu frekvenciu, zníži sa kapacita frekvenčného meniča. Ak je kábel motora dlhý a chcete znížiť kapacitné prúdy v kábli motora, odporúčame použiť nízku spínaciu frekvenciu. Na zníženie hluku motora použite vysokú spínaciu frekvenciu.

P3.1.2.2 SPÍNAČ MOTORA (ID 653)

Tento parameter slúži na aktivovanie funkcie spínača motora. Funkciu Spínač motora je možné používať, ak je kábel pripájajúci motor k meniču vybavený spínačom motora. Použitím spínača motora zaistíte, že motor bude odpojený od zdroja napätia a počas údržby nedôjde k jeho spusteniu.

Funkciu aktivujete nastavením parametra P3.1.2.2 na hodnotu *Povolené*. Pri rozpojení spínača motora sa menič automaticky vypne a pri zopnutí spínača motora sa menič automaticky spustí. Pri použití funkcie Spínač motora sa menič nútene nevypne.

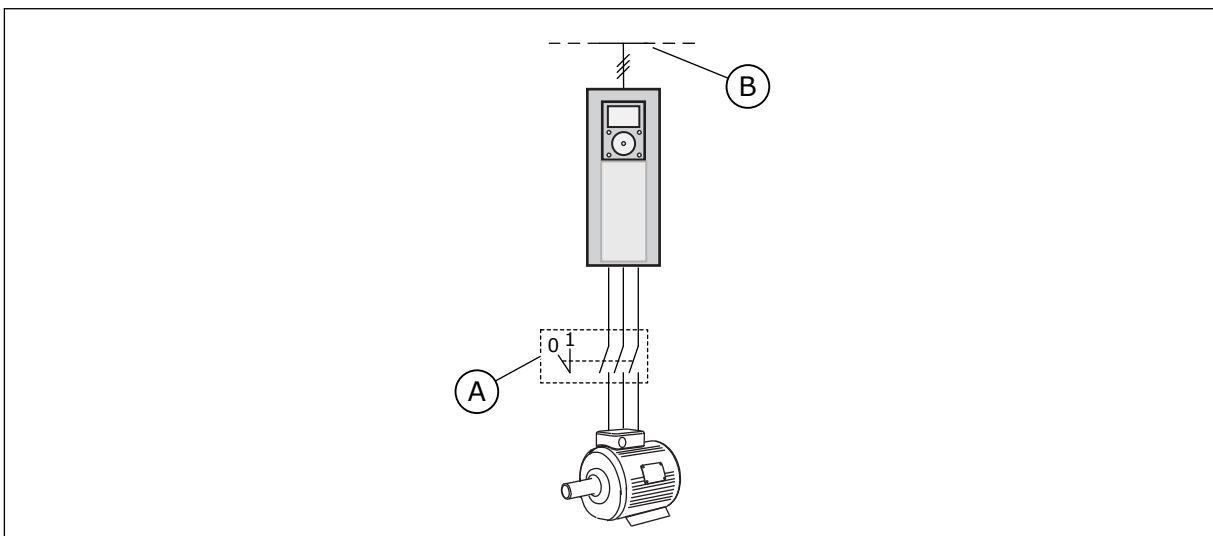

Obr. 12: Spínač motora medzi meničom a motorom

A. Spínač motora

B. Elektrická sieť

P3.1.2.4 NAPÄTIE PRI NULOVEJ FREKVENCII (ID 606)

Tento parameter slúži na nastavenie napätia pri nulovej frekvencii na krivke U/f. Prednastavená hodnota parametra sa líši pri rôznych veľkostiach jednotiek.

P3.1.2.5 FUNKCIA PREDOHREVVU MOTORA (ID 1225)

Tento parameter slúži na povolenie alebo zakázanie funkcie predohrevu motora.

Funkcia predohrevu motora slúži na udržiavanie pracovnej teploty meniča a motora v stave zastavenia privádzaním jednosmerného prúdu do motora.

P3.1.2.6 FUNKCIA PREDOHREHU MOTORA (ID 1226)

Tento parameter slúži na nastavenie teplotného obmedzenia funkcie predohrevu motora.

Keď teplota chladiča alebo nameraná teplota motora klesne pod túto úroveň, predohrev motora sa aktivuje.

P3.1.2.7 PRÚD PREDOHREHU MOTORA (ID 1227)

Tento parameter slúži na nastavenie jednosmerného prúdu funkcie predohrevu motora.

P3.1.2.8 VÝBER U/F CHARAKTERISTIKY (ID 108)

Tento parameter slúži na nastavenie typu krivky U/f medzi nulovou frekvenciou a začiatkom odbudzovania.

Číslo výberu	Názov výberu	Popis
0	Linearna	Napätie motora sa lineárne mení ako funkcia výstupnej frekvencie. Pri frekvencii nastavenej v parametri Frekvencia začiatku odbudzovania sa napätie sa zmení z hodnoty parametra P3.1.2.4 (Napätie pri nulovej frekvencii) na hodnotu parametra Napätie začiatku odbudzovania. Ak nie je potrebné iné nastavenie, použite toto predvolené nastavenie.
1	Kvadratické	Napätie motora sa zmení z hodnoty parametra P3.1.2.4 (Napätie pri nulovej frekvencii) na hodnotu parametra Frekvencia začiatku odbudzovania po kvadratickej krivke. Motor pracuje podmagnetizovaný pod bodom začiatku odbudzovania a vytvára menší krútiaci moment. Kvadratický pomer U/f je možné používať v aplikáciách, kde je požiadavka na krútiaci moment úmerná druhej mocnine rýchlosti, napr. v radiálnych ventilátoroch a odstredivých čerpadlách.

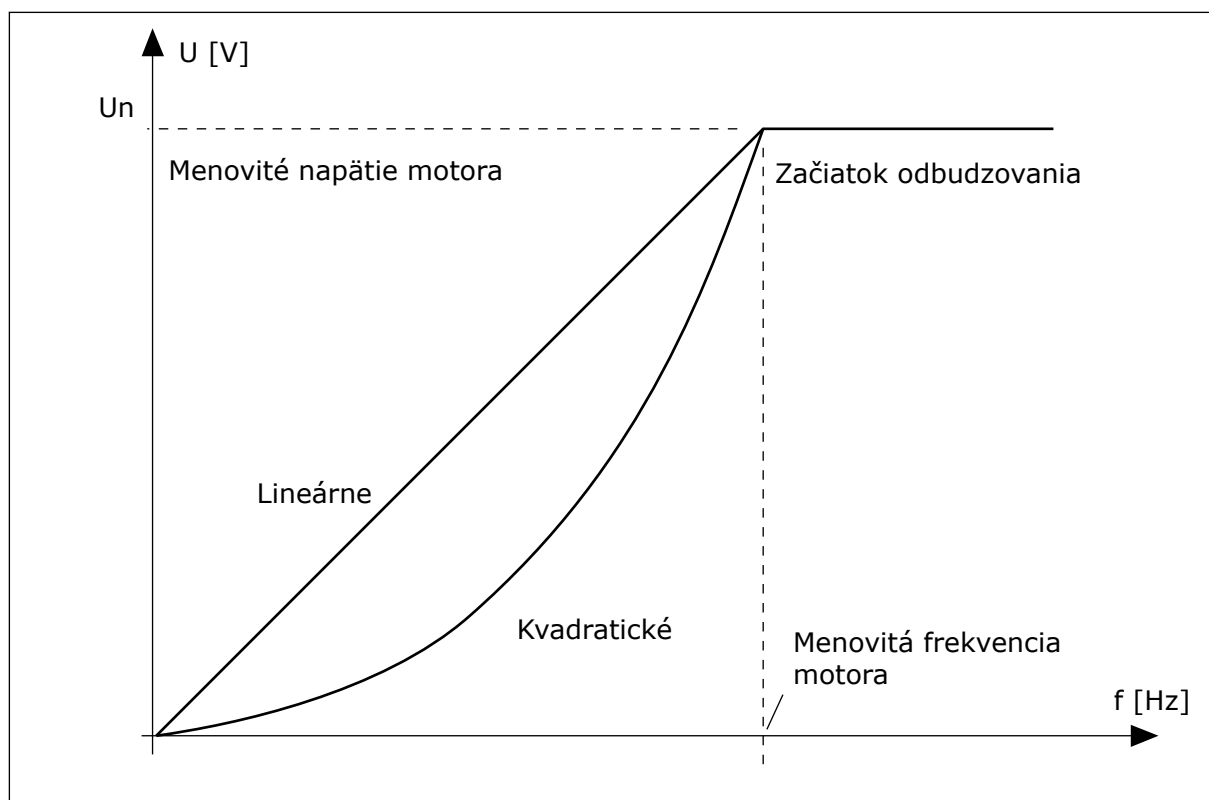

Obr. 13: Lineárna a kvadratická zmena napätia motora

P3.1.2.15 REGULÁTOR PREPÄTIA (ID 607)

Tento parameter slúži na vyradenie regulátora prepätia z prevádzky.

Pozrite si popis v P3.1.2.16 Kontrola podpätia.

P3.1.2.16 REGULÁTOR PODPÄTIA (ID 608)

Tento parameter slúži na vyradenie regulátora podpätia z prevádzky.

Keď povolíte parameter P3.1.2.15 alebo P3.1.2.16, regulátory začnú monitorovať zmeny v napájacom napätí. Regulátory upravujú výstupnú frekvenciu, ak dosiahne príliš vysokú alebo nízku hodnotu.

Zakázaním týchto dvoch parametrov vypnete prevádzku regulátorov podpätia a prepätia. Táto funkcia je užitočná, ak napájacie napätie kolíše v rozsahu väčšom ako -15% až $+10\%$ a ak aplikácia neumožňuje prevádzku regulátorov.

P3.1.2.17 ÚPRAVA NAPÄTIA STATORA (ID 659)

Tento parameter slúži na úpravu napätia statora v motoroch s permanentnými magnetmi.

Tento parameter je možné použiť iba v prípade, ak je pre parameter P3.1.1.8 Typ motora nastavená hodnota *PM Motor*. Ak ako typ motora nastavíte *indukčný motor*, hodnota sa automaticky nastaví na 100% a nie je ju možné zmeniť.

Keď zmeníte hodnotu parametra P3.1.1.8 [Typ motora] na *PM Motor*, krivka U/f sa automaticky zvýši tak, aby sa vyrovnala výstupnému napätiu meniča. Nastavený pomer U/f sa

nezmení. Táto funkcia sa používa, aby sa zabránilo prevádzke PM motora v oblasti odbudzovania. Menovité napätie PM motora je oveľa nižšie ako úplné výstupné napätie meniča.

Menovité napätie PM motora sa zhoduje s indukovaným napätím motora pri menovitej frekvencii. No v závislosti od výrobcu motora sa môže tiež rovnať, napríklad, napätiu statora pri menovitej záťaži.

Korekcia napätia statora pomáha upraviť krivku U/f meniča v blízkosti krivky indukovaného napätia. Nie je potrebné meniť hodnoty mnohých parametrov krivky U/f.

Parameter P3.1.2.17 udáva výstupné napätie meniča v percentách z menovitého napätia motora pri menovitej frekvencii motora. Upravte krivku U/f meniča nad krivkou indukovaného napätia motora. Čím viac sa krivka U/f odlišuje od krivky indukovaného napätia, tým viac sa zvyšuje prúd motora.

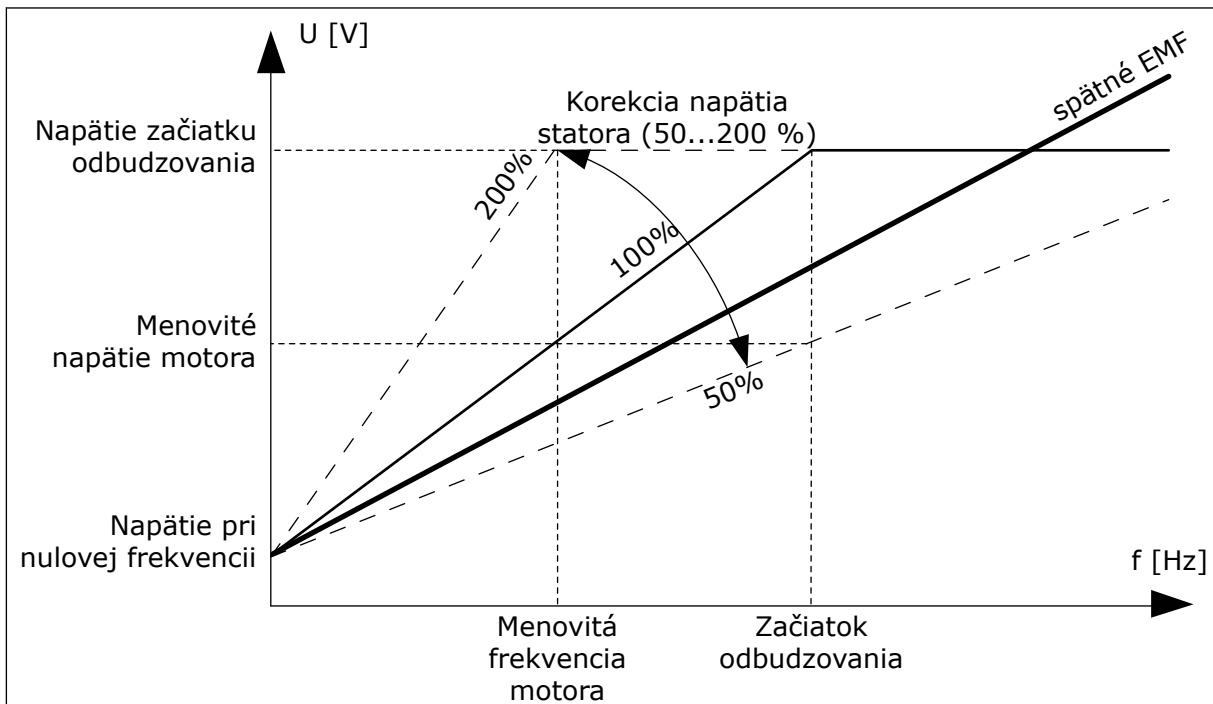

Obr. 14: Korekcia napätia statora

P3.1.2.18 OPTIMALIZÁCIA ENERGIE (ID 666)

Tento parameter slúži na aktivovanie funkcie optimalizácie energie. Frekvenčný menič hľadá minimálny prúd motora s cieľom ušetriť energiu a znížiť hluk motora. Túto funkciu môžete používať napríklad v procesoch s ventilátormi a čerpadlami. Túto funkciu nepoužívajte pri procesoch s rýchlym PID riadením.

P3.1.2.19 MOŽNOSTI LETMÉHO ŠTARTU (ID 1590)

Tento parameter slúži na nastavenie možností letmého štartu. Pre parameter Možnosti letmého štartu sa na výber hodnôt používajú začiarkavacie políčka.

Bity môžu získať tieto hodnoty.

- Zakáz.hľad.rev.chodu
- Vytvorenie magnetického toku reguláciou prúdu

Bit B0 ovláda smer vyhľadávania. Keď tento bit nastavíte na hodnotu 0, frekvencia hriadeľa sa vyhľadáva v 2 smeroch, v kladnom aj zápornom. Keď tento bit nastavíte na hodnotu 1, frekvencia hriadeľa sa vyhľadáva iba v smere referenčnej frekvencie. Týmto sa zabráni pohybom hriadeľa v opačnom smere.

Bit 6 zaisťuje rozšírený postup magnetizácie indukčného motora. Môže to pomôcť napríklad v prípade motorov s vysokým výkonom.

P3.1.2.20 I/F ŠTART (ID 534)

Tento parameter slúži na aktivovanie funkcie I/f štart.

Táto funkcia spustí motor s konštantnou reguláciou prúdu. Zabezpečí dostatočný krútiaci moment motora pri spúšťaní. Túto funkciu môžete používať napríklad spolu s PM motormi.

P3.1.2.21 ŠTARTOVACIA FREKVENCIA I/F (ID 535)

Tento parameter slúži na nastavenie hraničnej hodnoty výstupnej frekvencie, pod ktorou sa do motora privádza nastavený štartovací prúd I/f.

Keď výstupná frekvencia meniča klesne pod limit tohto parametra, aktivuje sa funkcia I/f štartu. Keď výstupná frekvencia prekročí limit, prevádzkový režim meniča sa zmení späť na normálny režim riadenia U/f.

P3.1.2.22 I/F ŠTARTOVACÍ PRÚD (ID 536)

Tento parameter slúži na nastavenie prúdu, ktorý sa použije pri aktivovaní funkcie I/f štartu.

10.2 NASTAVENIE ŠTART/STOP

P3.2.1 VZDIALENÉ RIADIACE MIESTO (ID 172)

Tento parameter slúži na výber vzdialeného riadiaceho miesta (štart/stop).

Tento parameter slúži na prepnutie späť na vzdialené riadenie zo softvéru Vacon Live, napríklad v prípade poškodeného riadiaceho panela.

P3.2.2 MIESTNE/VZDIALENÉ (ID 211)

Tento parameter slúži na prepínanie medzi miestnymi a vzdialenými riadiacimi miestami. Miestnym riadiacim miestom je vždy ovládanie panelom. Vzdialeným riadiacim miestom môže byť I/O alebo komunikačná zbernica v závislosti od hodnoty parametra „Vzdialené riadiace miesto“.

P3.2.3 TLAČIDLO STOP NA PANELI (ID 114)

Tento parameter slúži na aktivovanie tlačidla Stop na paneli.

Keď je táto funkcia povolená, stlačením tlačidla Stop na paneli vždy zastavíte frekvenčný menič (bez ohľadu na riadiace miesto). Keď je táto funkcia zakázaná, stlačením tlačidla Stop na paneli zastavíte frekvenčný menič len v režime miestneho ovládania.

Číslo výberu	Názov výberu	Popis
0	Ano	Tlačidlo Stop na paneli je vždy povolené.
1	Nie	Obmedzená funkcia tlačidla Stop na paneli.

P3.2.4 SPÔSOB ŠTARTU (ID 505)

Tento parameter slúži na výber typu funkcie spustenia.

Číslo výberu	Názov výberu	Popis
0	Po rampe	Frekvenčný menič zrýchli z 0 frekvencie na referenčnú frekvenciu.
1	Letný štart	Frekvenčný menič zistí aktuálne otáčky motora a zrýchli z týchto otáčok na referenčnú frekvenciu.

P3.2.5 FUNKCIA ZASTAVENIA (ID 506)

Tento parameter slúži na výber typu funkcie zastavenia.

Číslo výberu	Názov výberu	Popis
0	Voľný dobeh	Motor sa zastaví vlastnou zotrvačnosťou. Po zadaní príkazu na zastavenie sa vypne riadenie meničom a prúd z meniča klesne na 0.
1	Rampa	Po príkaze na zastavenie sa otáčky motora znížia na nulovú hodnotu podľa parametrov na zníženie otáčok.



POZNÁMKA!

Dobeh nemožno zaručiť v každej situácii. Ak je dobeh vybratý a sieťové napätie sa zmení o viac než 20 %, odhad napätia zlyhá. V takom prípade nie je dobeh možný.

P3.2.6 I/O LOGIKA ŠTART/STOP (ID 300)

Tento parameter slúži na ovládanie spúšťania a zastavenia meniča prostredníctvom digitálnych signálov.

Možnosti na výber môžu zahŕňať výrazovú „hranu“ a pomôžu vám predísť náhodným spusteniam.

K náhodnému spusteniu môže dôjsť, napríklad, za týchto podmienok

- Pri pripojení k elektrickému napájaniu.
- Pri pripojení k elektrickému napájaniu po výpadku prúdu.
- Po resetovaní poruchy.
- Keď príkaz Chod povolený vypne menič.
- Pri zmene riadiaceho miesta na Riadenie cez I/O.

Pred spustením motora je potrebné najskôr rozpojiť kontakt Štart/Stop.

Vo všetkých príkladoch na nasledujúcich stranách je pre režim zastavenia použitý voľný dobeh. CS = riadiaci signál.

Číslo výberu	Názov výberu	Popis
0	CS1 = Vpred CS2 = Späť	Funkcie sa aktivujú pri zopnutí kontaktov.

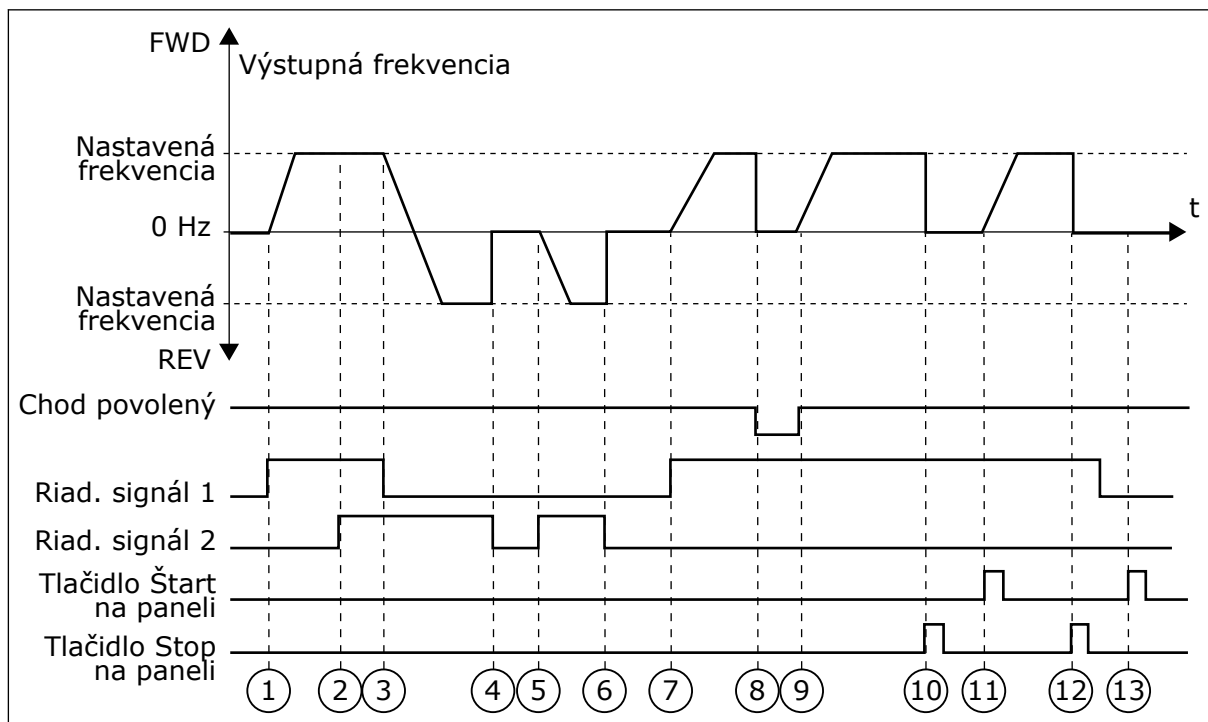

Obr. 15: Štart/Stop logika I/O A = 0

1. Riadiaci signál (CS) 1 sa aktivuje a vyvolá zvýšenie výstupnej frekvencie. Motor sa otáča dopredu.
2. CS2 sa aktivuje, no výstupnú frekvenciu to nijako neovplyvní, pretože smer nastavený ako prvý má najvyššiu prioritu.
3. CS1 sa deaktivuje a spôsobí začiatok zmeny smeru (VPRED na VZAD), pretože CS2 je stále aktívny.
4. CS2 sa deaktivuje a frekvencia privádzaná do motora klesne na 0.
5. CS2 sa znovu aktivuje a spôsobí rozbeh motora (VZAD) na nastavenú frekvenciu.
6. CS2 sa deaktivuje a frekvencia privádzaná do motora klesne na 0.
7. CS1 sa aktivuje a motor sa rozbehne (VPRED) na nastavenú frekvenciu.
8. Signál Chod povolený sa nastaví na hodnotu ROZOPNUTÝ, v dôsledku čoho frekvencia klesne na 0. Pomocou parametra P3.5.1.10 nastavte konfiguráciu signálu Chod povolený.
9. Signál na povolenie chodu sa nastaví na hodnotu ZAVRETÉ, v dôsledku čoho sa frekvencia zvýši na nastavenú frekvenciu, pretože CS1 je stále aktívny.
10. Tlačidlo STOP na paneli je stlačené a frekvencia privádzaná do motora klesne na 0. (Tento signál funguje, iba ak je pre parameter P3.2.3 Tlačidlo Stop na paneli nastavená hodnota Áno.)
11. Menič sa spustí, pretože bolo stlačené tlačidlo START na paneli.
12. Opätovným stlačením tlačidla STOP na paneli sa menič vypne.

13. Pokus o spustenie meniča stlačením tlačidla START je neúspešný, pretože CS1 je neaktívne.

Číslo výberu	Názov výberu	Popis
1	CS1 = Vpred (hrana) CS2 = Invertované zastavenie	

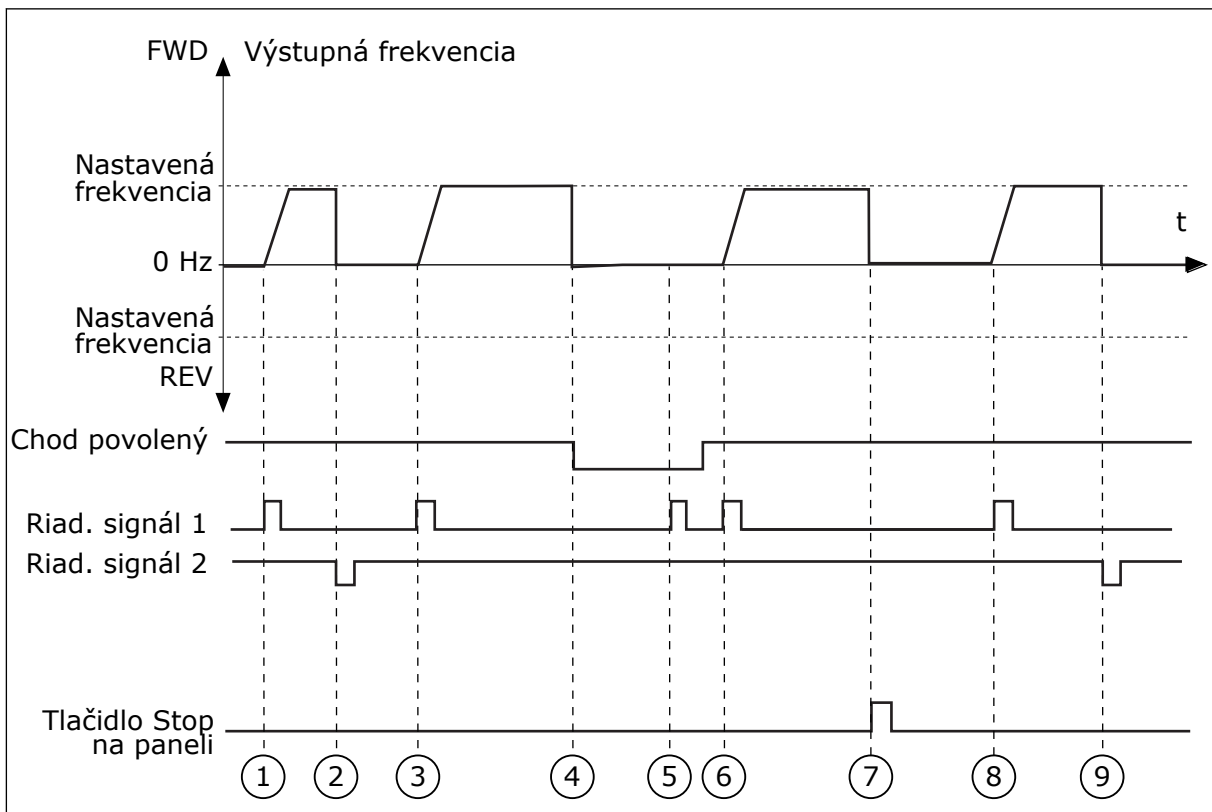

Obr. 16: Štart/Stop logika I/O A = 1

1. Riadiaci signál (CS) 1 sa aktivuje a vyvolá zvýšenie výstupnej frekvencie. Motor sa otáča dopredu.
2. CS2 sa deaktivuje, v dôsledku čoho klesne frekvencia na 0.
3. CS1 sa aktivuje, pričom vyvolá opätovné zvýšenie výstupnej frekvencie. Motor sa otáča dopredu.
4. Signál na povolenie chodu sa nastaví na hodnotu ROZOPNUTÝ, v dôsledku čoho frekvencia klesne na 0. Pomocou parametra 3.5.1.10 konfigurujte signál Chod povolený.
5. Pokus o štart pomocou CS1 je neúspešný, pretože signál na povolenie chodu má stále hodnotu ROZOPNUTÝ.
6. Po aktivovaní CS1 sa motor rozbehne (VPRED) na nastavenú frekvenciu, pretože signál na povolenie chodu bol nastavený na hodnotu ZAVRETÉ.
7. Tlačidlo STOP na paneli je stlačené a frekvencia privádzaná do motora klesne na 0. (Tento signál funguje, iba ak je pre parameter P3.2.3 Tlačidlo Stop na paneli nastavená hodnota *Áno*.)
8. CS1 sa aktivuje, pričom vyvolá opätovné zvýšenie výstupnej frekvencie. Motor sa otáča dopredu.

9. CS2 sa deaktivuje, v dôsledku čoho klesne frekvencia na 0.

Číslo výberu	Názov výberu	Popis
2	CS1 = Vpred (hrana) CS2 = Späť (hrana)	Táto funkcia slúži na zabránenie neúmyselnému spusteniu. Pred opätovným spustením motora je potrebné najskôr rozpojiť kontakt štart/stop.

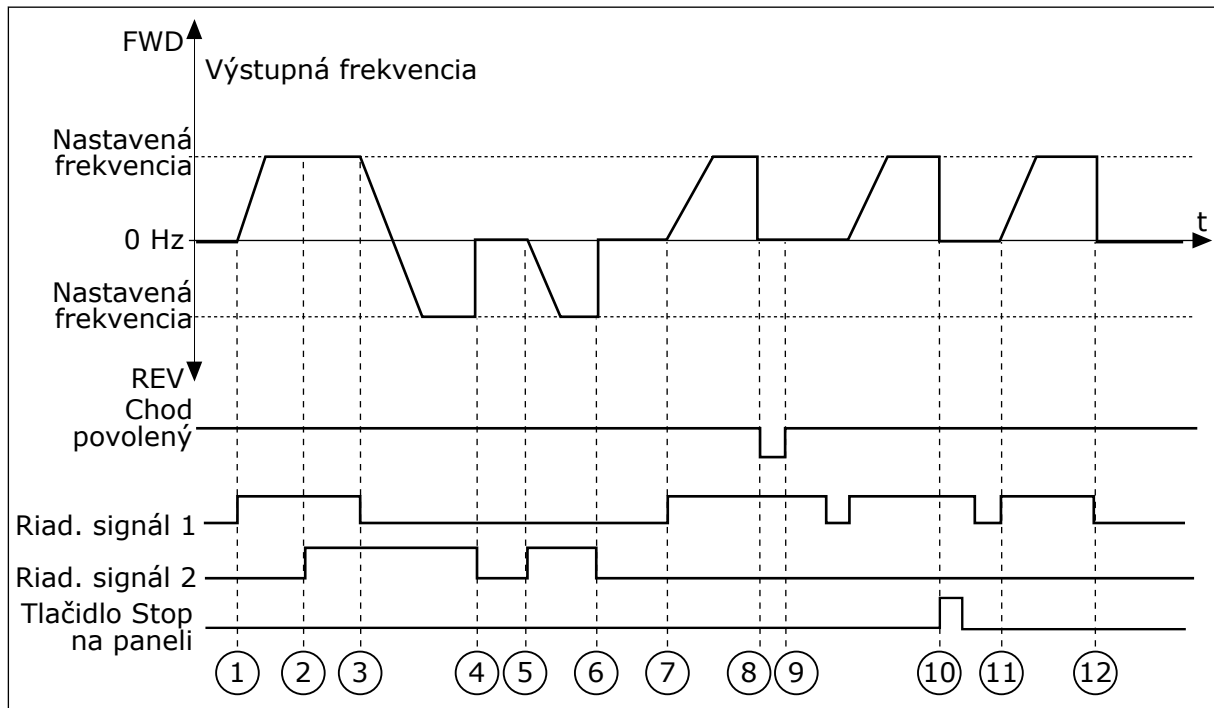

Obr. 17: Štart/Stop logika I/O A = 2

- Riadiaci signál (CS) 1 sa aktivuje a vyvolá zvýšenie výstupnej frekvencie. Motor sa otáča dopredu.
- CS2 sa aktivuje, no výstupnú frekvenciu to nijako neovplyvní, pretože smer nastavený ako prvý má najvyššiu prioritu.
- CS1 sa deaktivuje, čím spôsobí začiatok zmeny smeru (VPRED na VZAD), pretože CS2 je stále aktívny.
- CS2 sa deaktivuje a frekvencia privádzaná do motora klesne na 0.
- CS2 sa znovu aktivuje a spôsobí rozbeh motora (VZAD) na nastavenú frekvenciu.
- CS2 sa deaktivuje a frekvencia privádzaná do motora klesne na 0.
- CS1 sa aktivuje a motor sa rozbehne (VPRED) na nastavenú frekvenciu.
- Signál Chod povolený sa nastaví na hodnotu ROZOPNUTÝ, v dôsledku čoho frekvencia klesne na 0. Pomocou parametra P3.5.1.10 nastavte konfiguráciu signálu Chod povolený.
- Signál na povolenie chodu sa nastaví na hodnotu ZAVRETÉ, čo sa nijako neprejaví, pretože na spustenie je potrebná nábežná hrana, a to aj pri aktívnom CS1.
- Tlačidlo STOP na paneli je stlačené a frekvencia privádzaná do motora klesne na 0. (Tento signál funguje, iba ak je pre parameter P3.2.3 Tlačidlo Stop na paneli nastavená hodnota Áno.)
- CS1 sa znovu otvorí a zatvorí, čím dôjde k spusteniu motora.
- CS1 sa deaktivuje a frekvencia privádzaná do motora klesne na 0.

Číslo výberu	Názov výberu	Popis
3	CS1 = Štart CS2 = reverzácia	

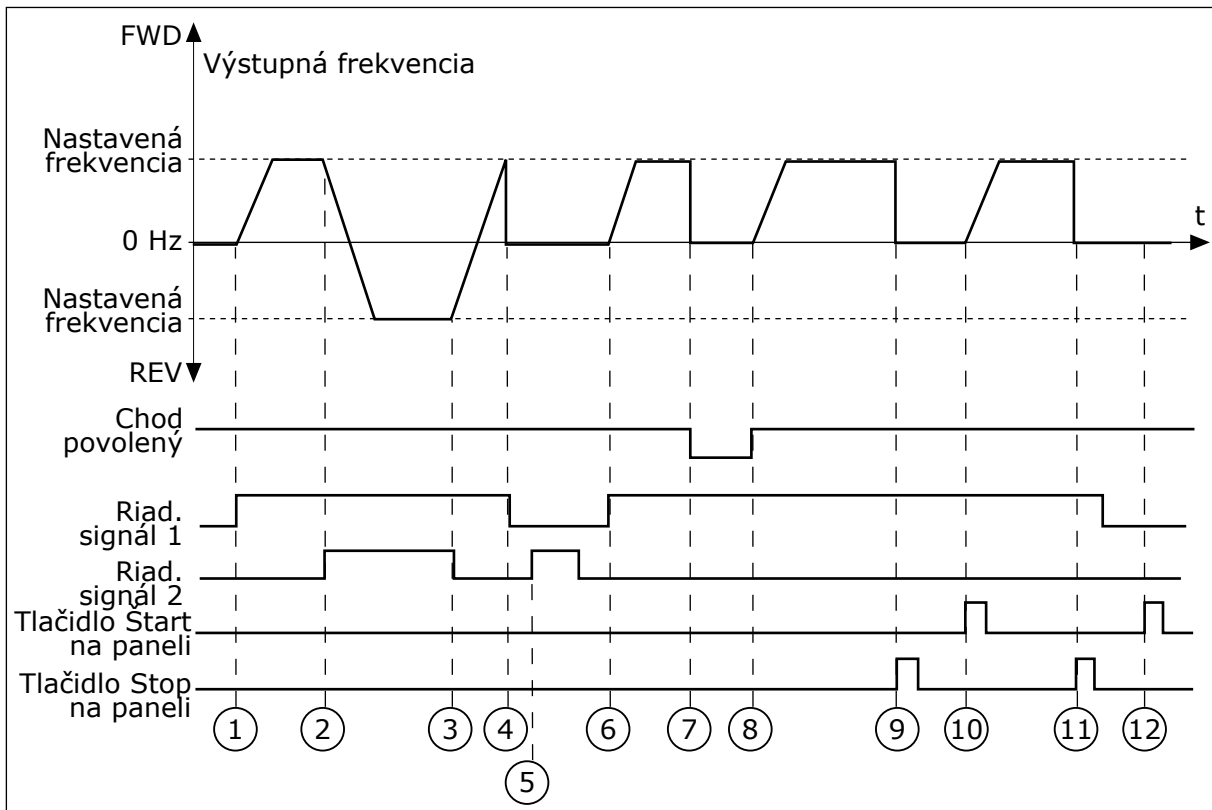

Obr. 18: Štart/Stop logika I/O A = 3

1. Riadiaci signál (CS) 1 sa aktivuje a vyvolá zvýšenie výstupnej frekvencie. Motor sa otáča dopredu.
2. CS2 sa aktivuje, v dôsledku čoho sa začne meniť smer (VPRED na VZAD).
3. CS2 sa deaktivuje, v dôsledku čoho sa začne meniť smer (VZAD na VPRED), pretože CS1 je stále aktívny.
4. CS1 sa deaktivuje a frekvencia klesne na 0.
5. Aktivuje sa CS2, no motor sa nespustí, pretože CS1 je neaktívny.
6. CS1 sa aktivuje, pričom vyvolá opätovné zvýšenie výstupnej frekvencie. Motor sa otáča smerom dopredu, pretože CS2 je deaktivovaný.
7. Signál Chod povolený sa nastaví na hodnotu ROZOPNUTÝ, v dôsledku čoho frekvencia klesne na 0. Pomocou parametra P3.5.1.10 nastavte konfiguráciu signálu Chod povolený.
8. Signál na povolenie chodu sa nastaví na hodnotu ZAVRETÉ, v dôsledku čoho sa frekvencia zvýši na nastavenú frekvenciu, pretože CS1 je stále aktívny.
9. Tlačidlo STOP na paneli je stlačené a frekvencia privádzaná do motora klesne na 0. (Tento signál funguje, iba ak je pre parameter P3.2.3 Tlačidlo Stop na paneli nastavená hodnota *Áno*.)
10. Menič sa spustí, pretože bolo stlačené tlačidlo START na paneli.
11. Menič sa znovu vypne stlačením tlačidla STOP na paneli.

12. Pokus o spustenie meniča stlačením tlačidla START je neúspešný, pretože CS1 je neaktívne.

Číslo výberu	Názov výberu	Popis
4	CS1 = Štart (hrana) CS2 = reverzácia	Táto funkcia slúži na zabránenie neúmyselnému spusteniu. Pred opätovným spustením motora je potrebné najskôr rozpojiť kontakt štart/stop.

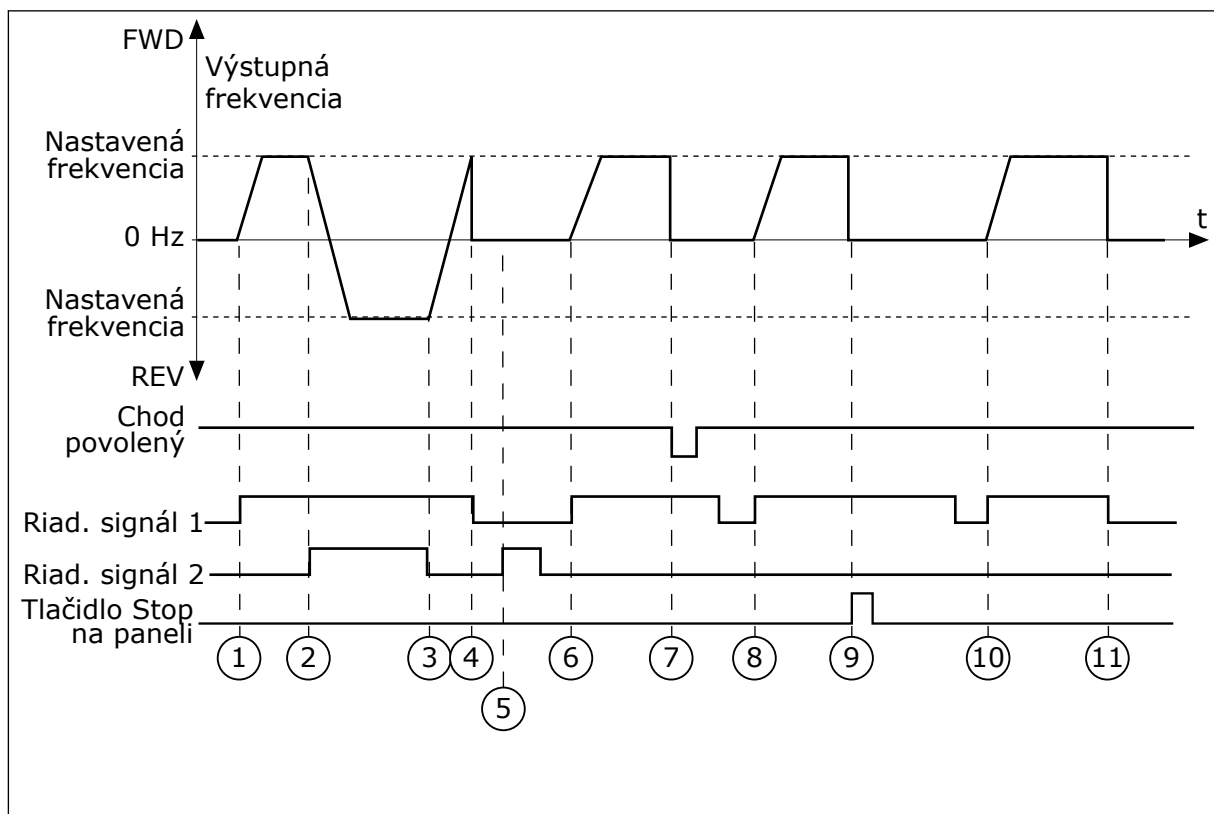

Obr. 19: Štart/Stop logika I/O A = 4

- Riadiaci signál (CS) 1 sa aktivuje a vyvolá zvýšenie výstupnej frekvencie. Motor sa otáča smerom dopredu, pretože CS2 je deaktivovaný.
- CS2 sa aktivuje, v dôsledku čoho sa začne meniť smer (VPRED na VZAD).
- CS2 sa deaktivuje, v dôsledku čoho sa začne meniť smer (VZAD na VPRED), pretože CS1 je stále aktívny.
- CS1 sa deaktivuje a frekvencia klesne na 0.
- Aktivuje sa CS2, no motor sa nespustí, pretože CS1 je neaktívny.
- CS1 sa aktivuje, pričom vyvolá opätovné zvýšenie výstupnej frekvencie. Motor sa otáča smerom dopredu, pretože CS2 je deaktivovaný.
- Signál Chod povolený sa nastaví na hodnotu ROZOPNUTÝ, v dôsledku čoho frekvencia klesne na 0. Pomocou parametra P3.5.1.10 nastavte konfiguráciu signálu Chod povolený.
- Pred spustením meniča je potrebné otvoriť a znova zatvoriť CS1.

9. Tlačidlo STOP na paneli je stlačené a frekvencia privádzaná do motora klesne na 0. (Tento signál funguje, iba ak je pre parameter P3.2.3 Tlačidlo Stop na paneli nastavená hodnota *Áno*.)
10. Pred spustením meniča je potrebné otvoriť a znova zatvoriť CS1.
11. CS1 sa deaktivuje a frekvencia klesne na 0.

P3.2.7 I/O LOGIKA ŠTART/STOP B (ID 363)

Tento parameter slúži na ovládanie spúšťania a zastavenia meniča prostredníctvom digitálnych signálov.

Možnosti na výber môžu zahŕňať výrazovú „hranu“ a pomôžu vám predísť náhodným spusteniam.

Ďalšie informácie nájdete v časti P3.2.6.

P3.2.8 LOGIKA ŠTARTU KZ (ID 889)

Tento parameter slúži na nastavenie logiky štartu komunikačnej zbernice.

Možnosti na výber môžu zahŕňať výrazovú „hranu“ a pomôžu vám predísť náhodným spusteniam.

Číslo výberu	Názov výberu	Popis
0	Je potrebná nábežná hrana A	
1	Stav	

10.3 REFERENCIE

10.3.1 REFERENČNÁ FREKVENCIA

P3.3.1 MINIMÁLNA REFERENČNÁ FREKVENCIA (ID 101)

Tento parameter slúži na nastavenie minimálnej referenčnej frekvencie.

P3.3.2 MAXIMÁLNA FREKVENCIA (ID 102)

Tento parameter slúži na nastavenie maximálnej referenčnej frekvencie.

P3.3.3 VÝBER OVL. CEZ I/O MIESTO A REFERENCIE (ID 117)

Tento parameter slúži na výber referenčného zdroja, keď je riadiacim miestom I/O A.

P3.3.4 VÝBER OVL. CEZ I/O MIESTO B REFERENCIE (ID 131)

Tento parameter slúži na výber referenčného zdroja, keď je riadiacim miestom I/O B. Riadiace miesto I/O B je možné aktivovať iba pomocou digitálneho vstupu (P3.5.1.5).

P3.3.5 VÝBER REFERENCIE OVLÁDANIA CEZ PANEL (ID 121)

Tento parameter slúži na výber referenčného zdroja, keď je riadiacim miestom panel.

P3.3.6 REFERENCIA Z PANELA (ID 184)

Tento parameter slúži na nastavenie referenčnej frekvencie na paneli.

Tento parameter poskytuje referenčnú frekvenciu meniča, keď je zdroj referenčnej frekvencie nastavený na možnosť „Referencia z panela“.

P3.3.7 SMER Z PANELA (ID 123)

Tento parameter slúži na nastavenie smeru otáčania motora, keď je riadiacim miestom panel.

P3.3.8 KÓPIA REFERENCIE Z PANELA (ID 181)

Tento parameter slúži na výber nastavení kopírovania pri prechode zo vzdialeného na miestne (panel) riadenie.

P3.3.9 VÝBER REFERENCIE PRI OVLÁDANÍ CEZ KOMUNIKAČNÚ ZBERNICU (ID 122)

Tento parameter slúži na výber referenčného zdroja, keď je riadiacim miestom komunikačná zbernica.

10.3.2 PREDNASTAVENÉ FREKVENCIE

Funkciu Prednastavené frekvencie môžete použiť v procesoch, v ktorých sa vyžaduje viac ako jedna referenčná frekvencia. K dispozícii je osem prednastavených referenčných frekvencií. Prednastavenú referenčnú frekvenciu môžete vybrať pomocou digitálnych vstupných signálov P3.5.1.15, P3.5.1.16 a P3.5.1.17.

P3.3.10 REŽIM PREDNASTAVENEJ FREKVENCIE (ID 182)

Tento parameter slúži na nastavenie logiky predvolených frekvencií digitálneho vstupu.

Pomocou tohto parametra je možné nastaviť logiku, podľa ktorej sa na používanie zvolí daná prednastavená frekvencia. Na výber sú dostupné 2 odlišné logiky. Na výber sú dostupné 2 odlišné logiky.

Počet digitálnych vstupov prednastavených otáčok, ktoré sú aktívne, definuje prednastavenú frekvenciu.

Číslo výberu	Názov výberu	Popis
0	Binárne kódované	Kombinovanie vstupov je binárne kódované. Prednastavenú frekvenciu určujú rôzne sady aktívnych digitálnych vstupov. Ďalšie údaje nájdete v <i>Tabuľka 59 Výber prednastavených frekvencií, ak P3.3.10 = Binárne kódované</i> .
1	Počet (použitých vstupov)	Podľa počtu aktívnych vstupov je možné určiť, ktorá prednastavená frekvencia sa používa: 1, 2 alebo 3.

P3.3.11 PREDNASTAVENÁ FREKVENCIA 0 (ID 180)

Tento parameter slúži na nastavenie predvolenej referenčnej frekvencie pri použití funkcie predvolených frekvencií.

Prednastavené frekvencie vyberte pomocou signálov digitálneho vstupu.

P3.3.12 PREDNASTAVENÁ FREKVENCIA 1 (ID 105)

Tento parameter slúži na nastavenie predvolenej referenčnej frekvencie pri použití funkcie predvolených frekvencií.

Prednastavené frekvencie vyberte pomocou signálov digitálneho vstupu.

P3.3.13 PREDNASTAVENÁ FREKVENCIA 2 (ID 106)

Tento parameter slúži na nastavenie predvolenej referenčnej frekvencie pri použití funkcie predvolených frekvencií.

Prednastavené frekvencie vyberte pomocou signálov digitálneho vstupu.

P3.3.14 PREDNASTAVENÁ FREKVENCIA 3 (ID 126)

Tento parameter slúži na nastavenie predvolenej referenčnej frekvencie pri použití funkcie predvolených frekvencií.

Prednastavené frekvencie vyberte pomocou signálov digitálneho vstupu.

P3.3.15 PREDNASTAVENÁ FREKVENCIA 4 (ID 127)

Tento parameter slúži na nastavenie predvolenej referenčnej frekvencie pri použití funkcie predvolených frekvencií.

Prednastavené frekvencie vyberte pomocou signálov digitálneho vstupu.

P3.3.16 PREDNASTAVENÁ FREKVENCIA 5 (ID 128)

Tento parameter slúži na nastavenie predvolenej referenčnej frekvencie pri použití funkcie predvolených frekvencií.

Prednastavené frekvencie vyberte pomocou signálov digitálneho vstupu.

P3.3.17 PREDNASTAVENÁ FREKVENCIA 6 (ID 129)

Tento parameter slúži na nastavenie predvolenej referenčnej frekvencie pri použití funkcie predvolených frekvencií.

Prednastavené frekvencie vyberte pomocou signálov digitálneho vstupu.

P3.3.18 PREDNASTAVENÁ FREKVENCIA 7 (ID 130)

Tento parameter slúži na nastavenie predvolenej referenčnej frekvencie pri použití funkcie predvolených frekvencií.

Prednastavené frekvencie vyberte pomocou signálov digitálneho vstupu.

Ak chcete vybrať niektorú z prednastavených frekvencií 1 až 7, zadajte digitálne vstupy pre parameter P3.5.1.15 (Výber prednastavenej frekvencie 0), P3.5.1.16 (Výber prednastavenej frekvencie 1) alebo P3.5.1.17 (Výber prednastavenej frekvencie 2). Prednastavenú frekvenciu určujú rôzne sady aktívnych digitálnych vstupov. Ďalšie údaje nájdete v nižšie uvedenej

tabuľke. Hodnoty prednastavených frekvencií zostanú automaticky v rozsahu minimálnej a maximálnej frekvencie (P3.3.1 a P3.3.2).

Potrebný krok	Aktivovaná frekvencia
Pre parameter P3.3.3 vyberte hodnotu 1.	Prednastavená frekvencia 0

Tabuľka 59: Výber prednastavených frekvencií, ak P3.3.10 = Binárne kódované

Aktivovaný signál digitálneho vstupu			Aktivovaná referenčná frekvencia
B2	B1	B0	
			Prednastavená frekvencia 0
		*	Prednastavená frekvencia 1
	*		Prednastavená frekvencia 2
	*	*	Prednastavená frekvencia 3
*			Prednastavená frekvencia 4
*		*	Prednastavená frekvencia 5
*	*		Prednastavená frekvencia 6
*	*	*	Prednastavená frekvencia 7

* = vstup je aktivovaný.

P3.3.19 PREDNASTAVENÁ FREKVENCIA ALARMU (ID 183)

Tento parameter slúži na nastavenie frekvencie meniča pri aktívnej poruche a odozvy na poruchu, ktorá sa nastaví na hodnotu alarmu + prednastavenej frekvencie.

10.3.3 PARAMETRE POTENCIOMETRA MOTORA

P3.3.20 DOBA DOBEHU MOTORA POTENCIOMETRA (ID 331)

Tento parameter slúži na nastavenie miery zmeny referenčnej hodnoty potenciometra motora pri zvýšení alebo znížení.

Hodnota parametra sa zadáva v Hz/s.

P3.3.21 RESET POTENCIOMETRA MOTORA (ID 367)

Tento parameter slúži na nastavenie logiky, podľa ktorej sa resetuje referenčná frekvencia potenciometra motora.

Tento parameter určuje, kedy sa referenčná hodnota potenciometra motora nastaví na 0. V tejto funkcii resetovania sú 3 možnosti na výber: Nenulovať, Reset pri zastavení meniča alebo Reset pri vypnutí meniča.

Číslo výberu	Názov výberu	Popis
0	Žiaden reset	Posledná referenčná frekvencia potenciometra motora sa uchová aj počas stavu zastavenia a v prípade vypnutia sa uloží v pamäti.
1	Stav zastavenia	Referenčná frekvencia potenciometra motora sa nastaví na 0, keď menič prejde do stavu zastavenia alebo sa menič vypne.
2	Vypnuté	Referenčná frekvencia potenciometra motora sa nastaví na 0 iba pri úplnom vypnutí meniča.

P3.3.22 REVERZNÝ CHOD (ID 15530)

Tento parameter slúži na povolenie spätného chodu.

10.4 NASTAVENIE RÁMP A BRZD**P3.4.1 TVAR RAMPY 1 (ID 500)**

Tento parameter slúži na zaistenie plynulého začiatku a konca rozbehovej a dobehovej rampy.

Pomocou parametra Tvar rampy 1 je možné zmierniť začiatok a koniec rozbehovej a dobehovej rampy. Ak sa nastaví hodnota 0, dosiahne sa lineárny tvar rampy. Rozbeh a dobeh okamžite reagujú na zmeny referenčného signálu.

Ak sa nastaví hodnota v rozsahu od 0,1 do 10, rampa rozbehu a dobehu bude mať tvar S. Táto funkcia slúži na zníženie mechanickej erózie dielov a prúdových špičiek pri zmenách referencie. Čas rozbehu je možné upraviť pomocou parametrov P3.4.2 (Čas rozbehu 1) a P3.4.3 (Čas dobehu 1).

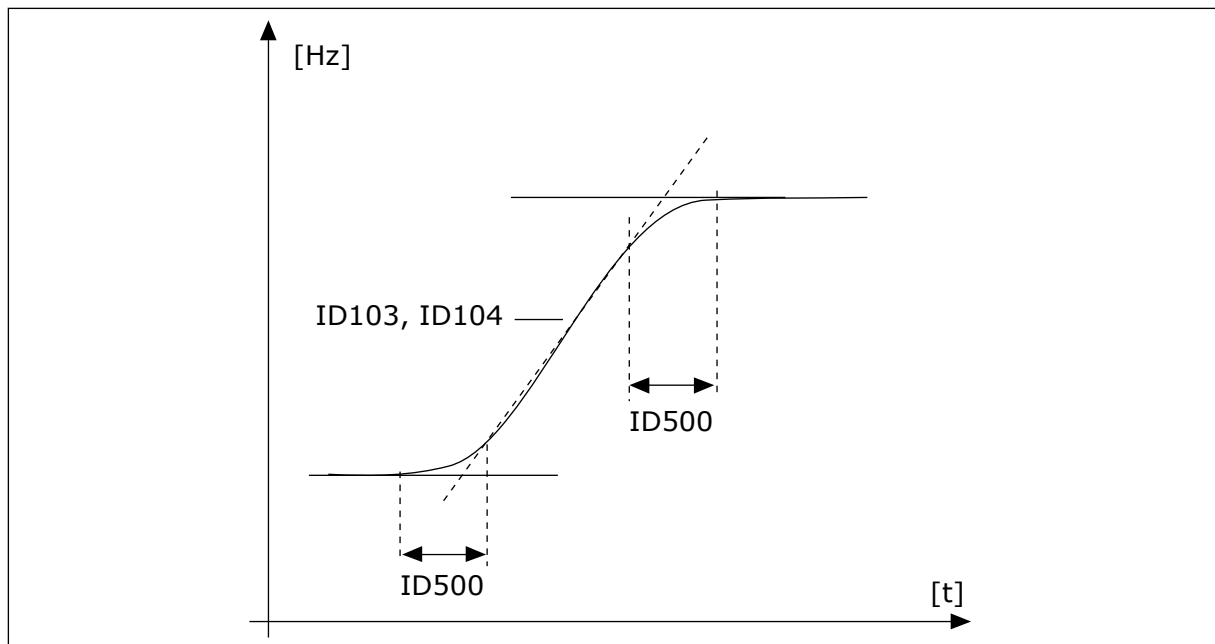

Obr. 20: Krivka rozbehu/dobehu (v tvare S)

P3.4.2 ČAS ROZBEHU 1 (ID 103)

Tento parameter slúži na stanovenie času potrebného na zvýšenie výstupnej frekvencie z nulovej hodnoty na maximálnu hodnotu frekvencie.

P3.4.3 ČAS DOBEHU 1 (ID 104)

Tento parameter slúži na stanovenie času potrebného na zníženie výstupnej frekvencie z maximálnej hodnoty na nulovú hodnotu frekvencie.

P3.4.4 TVAR RAMPY 2 (ID 501)

Tento parameter slúži na zaistenie plynulého začiatku a konca rozbehovej a dobehovej rampy.

Pomocou parametra Tvar rampy 2 je možné zmierniť začiatok a koniec rozbehovej a dobehovej rampy. Ak sa nastaví hodnota 0, dosiahne sa lineárny tvar rampy. Rozbeh a dobeh okamžite reagujú na zmeny referenčného signálu.

Ak sa nastaví hodnota v rozsahu od 0,1 do 10, rampa rozbehu a dobehu bude mať tvar S. Táto funkcia slúži na zníženie mechanickej erózie dielov a prúdových špičiek pri zmenách referencie. Čas rozbehu je možné upraviť pomocou parametrov P3.4.5 (Čas rozbehu 2) a P3.4.6 (Čas dobehu 2).

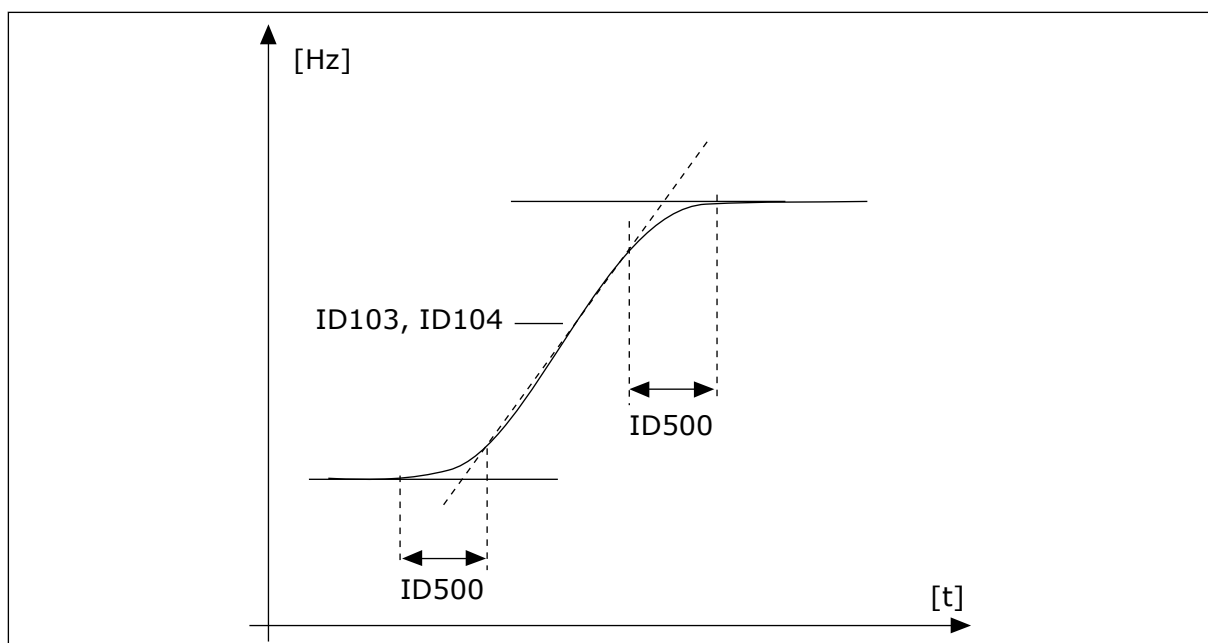

Obr. 21: Krivka rozbehu/dobehu (v tvare S)

P3.4.5 ČAS ROZBEHU 2 (ID 502)

Tento parameter slúži na stanovenie času potrebného na zvýšenie výstupnej frekvencie z nulovej hodnoty na maximálnu hodnotu frekvencie.

P3.4.6 ČAS DOBEHU 2 (ID 503)

Tento parameter slúži na stanovenie času potrebného na zníženie výstupnej frekvencie z maximálnej hodnoty na nulovú hodnotu frekvencie.

P3.4.7 ČAS ZAČIATKU MAGNETIZÁCIE (ID 516)

Tento parameter slúži na nastavenie času, počas ktorého je pred začiatkom rozbehu privádzaný do motora jednosmerný prúd.

P3.4.8 SPÚŠŤACÍ MAGNETIZAČNÝ PRÚD (ID 517)

Tento parameter slúži na nastavenie j.s. prúdu privádzaného do motora pri spustení. Ak je hodnota tohto parametra nastavená na 0, funkcia spustenia magnetizácie je zakázaná.

P3.4.9 ČAS JS BRZDENIA PRI ZASTAVOVANÍ (ID 508)

Tento parameter slúži na zapnutie alebo vypnutie brzdienia a na stanovenie času brzdienia pri zastavovaní motora.

Ak je hodnota tohto parametra nastavená na 0, funkcia JS brzdienia je zakázaná.

P3.4.10 PRÚD JS BRZDENIA (ID 507)

Tento parameter slúži na nastavenie prúdu privádzaného do motora počas j.s. brzdienia. Ak je hodnota tohto parametra nastavená na 0, funkcia JS brzdienia je zakázaná.

P3.4.11 FREKVENCIA SPÚŠŤANIA JS BRZDENIA PRI ZASTAVOVANÍ NA RAMPE (ID 515)

Tento parameter slúži na nastavenie výstupnej frekvencie, pri ktorej sa spustí j.s. brzdenie.

P3.4.12 BRZDENIE TOKOM (ID 520)

Tento parameter slúži na aktivovanie funkcie brzdenia tokom.

Ako alternatívu k JS brzdeniu je možné používať brzdenie magnetickým tokom. Brzdenie tokom zvyšuje brzdiaci výkon v podmienkach, keď nie sú potrebné ďalšie brzdné rezistory.

Keď je potrebné brzdenie, systém zníži frekvenciu a zvýši prúdenie do motora. Tým sa zvýši brzdiaci výkon motora. Otáčky motora sa počas brzdenia regulujú.

Brzdenie tokom môžete povoliť alebo zakázať.

**VÝSTRAHA!**

Brzdenie používajte iba v krátkych intervaloch. Brzdenie tokom premieňa energiu na teplo a môže spôsobiť poškodenie motora.

P3.4.13 PRÚD PRI BRZDENÍ MAGNETICKÝM TOKOM (ID 519)

Tento parameter slúži na nastavenie úrovne prúdu pri brzdení tokom.

10.5 KONFIGURÁCIA I/O**10.5.1 PROGRAMOVANIE DIGITÁLNYCH A ANALÓGOVÝCH VSTUPOV**

Programovanie vstupov frekvenčného meniča je flexibilné. Dostupné vstupy štandardného aj doplnkového rozhrania I/O je možné ľubovoľne používať na rôzne funkcie.

Formáty uvedené nižšie sa používajú na nastavenie hodnoty programovateľných parametrov:

- **DigIN SlotA.1/AnIN SlotA.1** (grafický panel) alebo
- **dl A.1/al A.1** (textový panel).

Názov výberu	Príklad	Popis
Typ vstupu	DigIN/dl	DigIN/dl = digitálny vstup AnIN/al = analógový vstup
Typ slotu	Slot A	Typ karty: A/B = štandardná karta frekvenčného meniča Vacon C/D/E = doplnková karta 0 = signál parametra nie je pripojený na žiadnu svorku
Číslo svorky	1	Počet svoriek na vybratej karte.

Napríklad DigIN SlotA. alebo dl A.1 označuje, že DIN1 na štandardnej karte je pripojený na slot karty A.

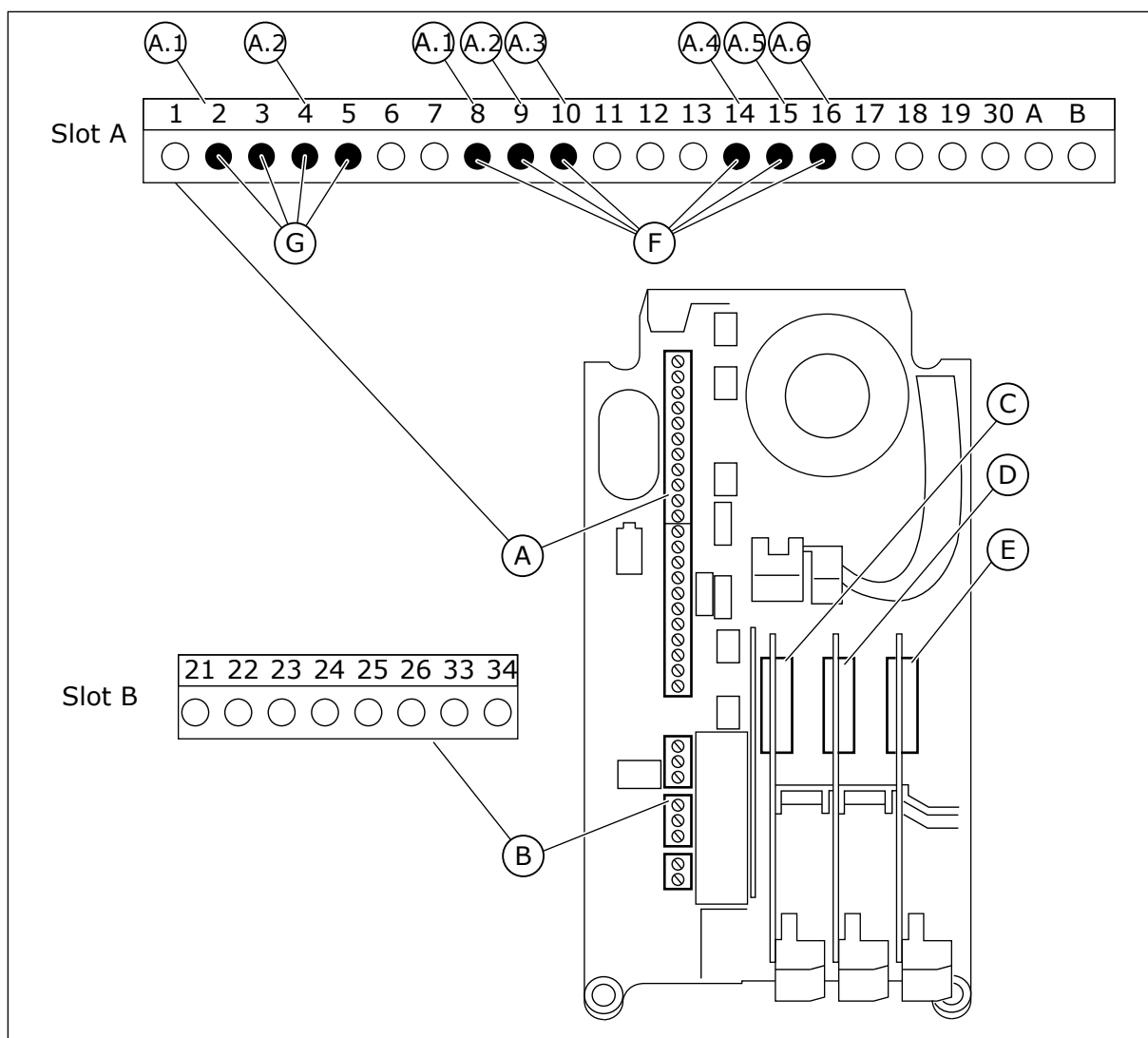

Obr. 22: Sloty a programovateľné vstupy na doplnkovej doske

- | | |
|--|--|
| A. Štandardná doska v slote A a jej svorky | E. Doplnková doska v slote E |
| B. Štandardná doska v slote B a jej svorky | F. Programovateľné digitálne vstupy (DI) |
| C. Doplnková doska v slote C | G. Programovateľné analógové vstupy (AI) |
| D. Doplnková doska v slote D | |

10.5.1.1 Programovanie digitálnych vstupov

Príslušné funkcie pre digitálne vstupy sú uvedené ako parametre v skupine parametrov M3.5.1. Ak chcete funkciu priradiť digitálny vstup, nastavte hodnotu v správnom parametre. Zoznam použiteľných funkcií je uvedený v *Tabuľka 14 Nastavenia digitálneho vstupu*.

Príklad

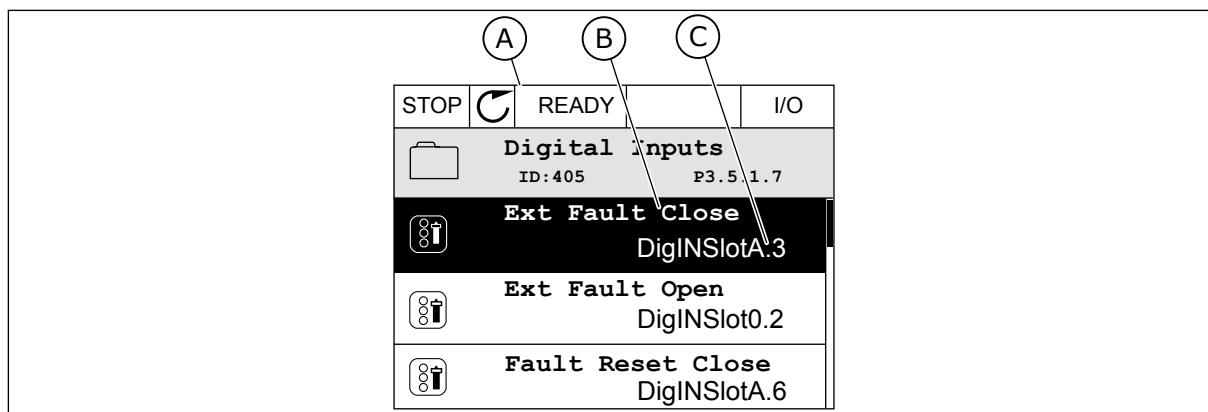

Obr. 23: Menu Digitálne vstupy na grafickom displeji

- A. Grafický displej
 B. Názov parametra, čiže funkcie
 C. Hodnota parametra, čiže nastavený digitálny vstup

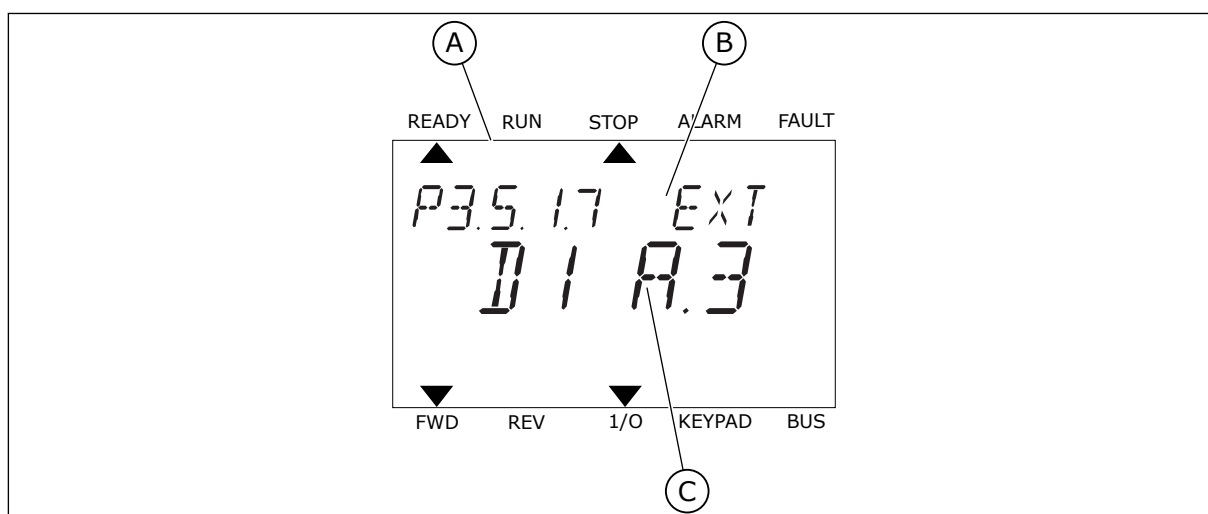

Obr. 24: Menu Digitálne vstupy na textovom displeji

- A. Textový displej
 B. Názov parametra, čiže funkcie
 C. Hodnota parametra, čiže nastavený digitálny vstup

Pri štandardnej konfigurácii dosky I/O je dostupných 6 digitálnych vstupov: svorky 8, 9, 10, 14, 15 a 16 v slotu A.

Typ vstupu (grafický displej)	Typ vstupu (textový displej)	Slot	Č. vstupu	Vysvetlenie
DigIN	dl	A	1	Digitálny vstup č. 1 (svorka 8) na doske v slotu A (štandardná doska I/O).
DigIN	dl	A	2	Digitálny vstup č. 2 (svorka 9) na doske v slotu A (štandardná doska I/O).
DigIN	dl	A	3	Digitálny vstup č. 3 (svorka 10) na doske v slotu A (štandardná doska I/O).
DigIN	dl	A	4	Digitálny vstup č. 4 (svorka 14) na doske v slotu A (štandardná doska I/O).
DigIN	dl	A	5	Digitálny vstup č. 5 (svorka 15) na doske v slotu A (štandardná doska I/O).
DigIN	dl	A	6	Digitálny vstup č. 6 (svorka 16) na doske v slotu A (štandardná doska I/O).

Funkcia Externá porucha spínací kontakt, ktorá sa nachádza v menu M3.5.1, je parametrom P3.5.1.11. Na grafickom displeji sa zobrazí ako prednastavená hodnota DigIN SlotA.3 a na textovom displeji ako dl A.3. Keď zvolíte túto položku, Externá porucha spínací kontakt je riadená digitálnym signálom do digitálneho vstupu DI3 (svorka 10).

Index	Parameter	Predvolená hodnota	ID	Popis
P3.5.1.11	Externá porucha spínací kontakt	DigIN SlotA.3	405	OPEN = OK ZAVRETÉ = externá porucha

Ak chcete na štandardnej doske I/O zmeniť vstup z DI3 na, napríklad, DI6 (svorka 16), podstupujte podľa týchto pokynov.

PROGRAMOVANIE NA GRAFICKOM DISPLEJI

- 1 Vyberte parameter. Stlačením tlačidla so šípkou Vpravo prejdite do režimu Editácia.

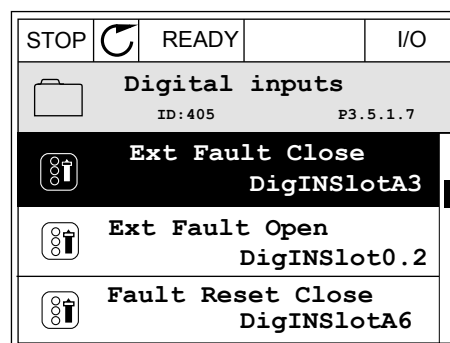

- 2 V režime Editácia je hodnota pre slot DigIN SlotA podčiarknutá a bliká. Ak je na vašej doske I/O dostupných viacero digitálnych vstupov, napríklad preto, že sú v slotoch C, D alebo E pripojené doplnkové dosky, vyberte niektorý z nich.

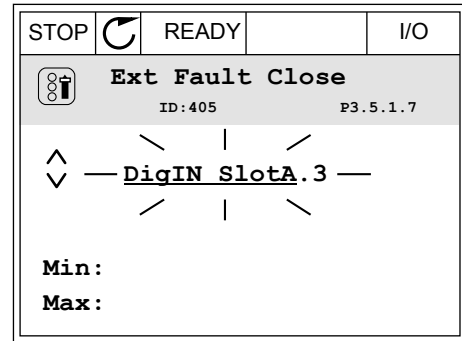

- 3 Opätovným stlačením tlačidla so šípkou Vpravo aktivujte svorku 3.

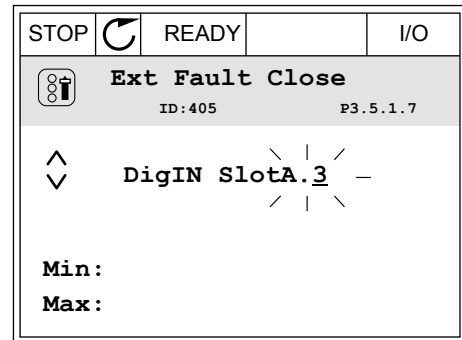

- 4 Ak chcete zmeniť nastavenie na svorku 6, 3-krát stlačte tlačidlo so šípkou Nahor. Pomocou tlačidla OK potvrdte zmenu.

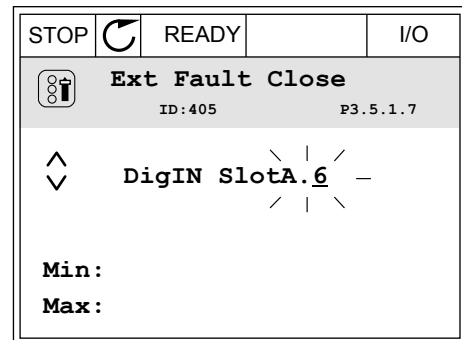

- 5 Ak sa digitálny vstup DI6 už používa pre inú funkciu, na displeji sa zobrazí hlásenie. Zmeňte niektorú z týchto zvolených možností.

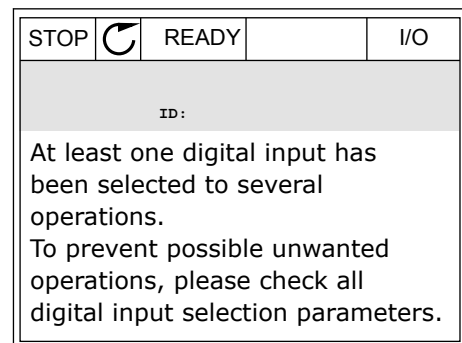

PROGRAMOVANIE NA TEXTOVOM DISPLEJI

- 1 Vyberte parameter. Stlačením tlačidla OK prejdite do režimu Editácia.

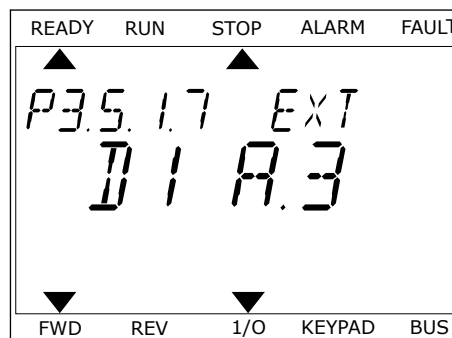

- 2 V režime Editácia bliká písmeno D. Ak je na karte I/O k dispozícii viac digitálnych vstupov, napríklad preto, že v slotoch C, D alebo E sú zapojené doplnkové karty, vyberte niektorý z nich.

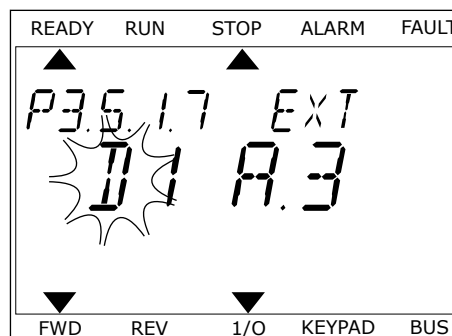

- 3 Opätovným stlačením tlačidla so šípkou Vpravo aktivujte svorku 3. Písmeno D prestane blikáť.

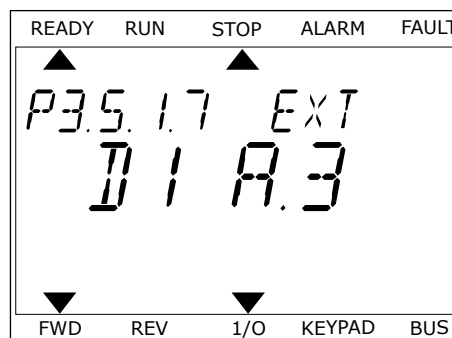

- 4 Ak chcete zmeniť nastavenie na svorku 6, 3-krát stlačte tlačidlo so šípkou Nahor. Pomocou tlačidla OK potvrdte zmenu.

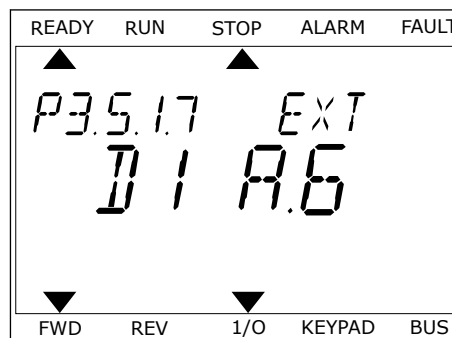

- 5 Ak sa digitálny vstup DI6 už používa pre inú funkciu, na displeji bude rolovať hlásenie. Zmeňte niektorú z týchto zvolených možností.

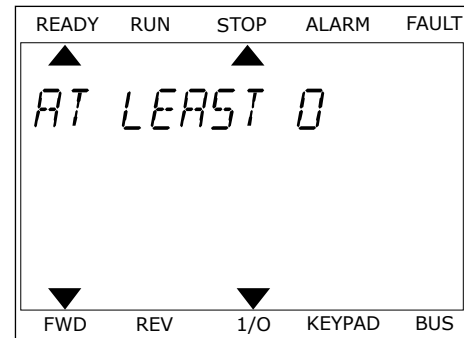

Po vykonaní týchto krokov bude funkcia Externá porucha spínací kontakt riadená digitálnym signálom privádzaným do digitálneho vstupu DI6.

Funkcia môže mať hodnotu DigIN Slot0.1 (na grafickom displeji) alebo dl 0.1 (na textovom displeji). Za týchto podmienok ste funkcii nepriradili svorku alebo bol vstup nastavený na hodnotu vždy ROZOPNUTÝ. Toto je prednastavená hodnota väčšiny parametrov v skupine M3.5.1.

Na druhej strane niektoré z parametrov majú prednastavenú hodnotu vždy ZAVRETÉ. Na grafickom displeji sa ako ich hodnota zobrazí DigIN Slot0.2 a na textovom displeji dl 0.2.



POZNÁMKA!

Digitálnym vstupom je tiež možné priradiť časové kanály. Ďalšie údaje o tejto funkcii sú uvedené v tabuľke *Tabuľka 14 Nastavenia digitálneho vstupu*.

10.5.1.2 Popisy zdrojov signálu

Zdroj	Funkcia
Slot0	1 = vždy ROZOPNUTÝ 2 - 9 = vždy ZAVRETÉ
SlotA	Číslo zodpovedá digitálnemu vstupu v slote A.
SlotB	Číslo zodpovedá digitálnemu vstupu v slote B.
SlotC	Číslo zodpovedá digitálnemu vstupu v slote C.
SlotD	Číslo zodpovedá digitálnemu vstupu v slote D.
SlotE	Číslo zodpovedá digitálnemu vstupu v slote E.
Časový kanál (tCh)	1 = časový kanál 1, 2 = časový kanál 2, 3 = časový kanál 3

10.5.2 DIGITÁLNE VSTUPY

Parametre sú funkcie, ktoré môžete priradiť k svorke digitálneho vstupu. Text *DigIn Slot A.2* označuje druhý vstup v slote A. Funkcie je tiež možné priradiť k časovým kanálom. Časové kanály fungujú ako svorky.

Stavy digitálnych vstupov a digitálnych výstupov môžete monitorovať v zobrazení Multi-monitorovanie.

P3.5.1.1 RIADIACI SIGNÁL 1 A (ID 403)

Tento parameter slúži na výber digitálneho vstupného signálu (Riadiaci signál 1), ktorý spúšťa a zastavuje menič, keď je riadiacim miestom I/O A (FWD).

P3.5.1.2 RIADIACI SIGNÁL 2 A (ID 404)

Tento parameter slúži na výber digitálneho vstupného signálu (Riadiaci signál 2), ktorý spúšťa a zastavuje menič, keď je riadiacim miestom I/O A (REV).

P3.5.1.3 RIADIACI SIGNÁL 1 B (ID 423)

Tento parameter slúži na výber digitálneho vstupného signálu (Riadiaci signál 1), ktorý spúšťa a zastavuje menič, keď je riadiacim miestom I/O B.

P3.5.1.4 RIADIACI SIGNÁL 2 B (ID 424)

Tento parameter slúži na výber digitálneho vstupného signálu (Riadiaci signál 2), ktorý spúšťa a zastavuje menič, keď je riadiacim miestom I/O B.

P3.5.1.5 VNÚTIŤ I/O B OVLÁDANIE (ID 425)

Tento parameter slúži na výber digitálneho vstupného signálu, ktorý prepína riadiace miesto z I/O A na I/O B.

P3.5.1.6 VNÚTIŤ I/O B REFERENC. (ID 343)

Tento parameter slúži na výber digitálneho vstupného signálu, ktorý prepína zdroj referenčnej frekvencie z I/O A na I/O B.

P3.5.1.7 EXTERNÁ PORUCHA ZOP. (ID 405)

Tento parameter slúži na výber digitálneho vstupného signálu, ktorý aktivuje externú poruchu.

P3.5.1.8 EXTERNÁ PORUCHA ROZ. (ID 406)

Tento parameter slúži na výber digitálneho vstupného signálu, ktorý aktivuje externú poruchu.

P3.5.1.9 RESET PORUCHY ZOP. (ID 414)

Tento parameter slúži na výber digitálneho vstupného signálu, ktorý vynuluje všetky aktívne poruchy.

Aktívne poruchy sa vynulujú, keď sa stav digitálneho vstupu zmení z rozopnutého na zopnutý (nábežná hrana).

P3.5.1.10 RESET PORUCHY ROZOPNUTÝ (ID 213)

Tento parameter slúži na výber digitálneho vstupného signálu, ktorý vynuluje všetky aktívne poruchy.

Aktívne poruchy sa vynulujú, keď sa stav digitálneho vstupu zmení zo zopnutého na rozopnutý (klesajúca hrana).

P3.5.1.11 CHOD POVOLENÝ (ID 407)

Tento parameter slúži na výber digitálneho vstupného signálu, ktorý nastaví menič do stavu pripravenosti.

Keď je kontakt ROZOPNUTÝ, je spustenie motora zakázané.

Keď je kontakt ZAVRETÝ, je spustenie motora povolené.

V prípade zastavenia sa menič riadi hodnotou P3.2.5 Funkcia zastavenia.

**POZNÁMKA!**

Stav meniča má naďalej hodnotu „Nepripravený“, ak je stav tohto signálu „otvorený“.

P3.5.1.12 BLOKÁCIA CHODU 1 (ID 1041)

Tento parameter slúži na výber digitálneho vstupného signálu, ktorý zabráni spusteniu meniča.

Frekvenčný menič môže byť pripravený, no jeho spustenie nie je možné, keď je stav signálu na povolenie chodu „rozopnutý“ (tlmiace blokovanie).

P3.5.1.13 BLOKÁCIA CHODU 2 (ID 1042)

Tento parameter slúži na výber digitálneho vstupného signálu, ktorý zabráni spusteniu meniča.

Ak je aktívna blokácia, menič nie je možné spustiť.

Pomocou tejto funkcie môžete zabrániť spusteniu meniča, keď je uzatvorený tlmič. Ak blokáciu aktivujete počas prevádzky meniča, menič sa zastaví.

P3.5.1.14 AKTIVÁCIA PREDOHREMU MOTORA (ID 1044)

Tento parameter slúži na výber digitálneho vstupného signálu, ktorý aktivuje funkciu predohrevu motora.

Funkcia predohrevu motora napája jednosmerným prúdom motor, keď je frekvenčný menič v stave Stop.

P3.5.1.15 VÝBER PREDNASTAVENEJ FREKVENCIE 0 (ID 419)

Tento parameter slúži na nastavenie digitálneho vstupného signálu, ktorým sa vykoná výber predvolených frekvencií.

P3.5.1.16 VÝBER PREDNASTAVENEJ FREKVENCIE 1 (ID 420)

Tento parameter slúži na výber digitálneho vstupného signálu, ktorý sa používa na výber predvolených frekvencií.

P3.5.1.17 VÝBER PREDNASTAVENEJ FREKVENCIE 2 (ID 421)

Tento parameter slúži na výber digitálneho vstupného signálu, ktorý sa používa na výber predvolených frekvencií.

Aby bolo možné aplikovať prednastavené frekvencie 1 až 7, pripojte digitálny vstup k týmto funkciám podľa pokynov v kapitole *10.5.1 Programovanie digitálnych a analógových vstupov*. Ďalšie údaje nájdete v *Tabuľka 59 Výber prednastavených frekvencií, ak P3.3.10 = Binárne kódované*, ako aj v *Tabuľka 12 Nastavenia referencie pri ovládaní* a *Tabuľka 14 Nastavenia digitálneho vstupu*.

P3.5.1.18 ČASOVAČ 1 (ID 447)

Tento parameter slúži na výber digitálneho vstupného signálu, ktorý spúšťa časovač. Časovač sa spustí, keď je tento signál deaktivovaný (klesajúca hrana). Výstup sa deaktivuje po uplynutí času určeného parametrom trvania.

P3.5.1.19 ČASOVAČ 2 (ID 448)

Tento parameter slúži na výber digitálneho vstupného signálu, ktorý spúšťa časovač. Časovač sa spustí, keď je tento signál deaktivovaný (klesajúca hrana). Výstup sa deaktivuje po uplynutí času určeného parametrom trvania.

P3.5.1.20 ČASOVAČ 3 (ID 449)

Tento parameter slúži na výber digitálneho vstupného signálu, ktorý spúšťa časovač. Časovač sa spustí, keď je tento signál deaktivovaný (klesajúca hrana). Výstup sa deaktivuje po uplynutí času určeného parametrom trvania.

P3.5.1.21 VYPNÚŤ FUNKCIU ČASOVAČOV (ID 1499)

Tento parameter slúži na výber digitálneho vstupného signálu, ktorý povolí/zakáže všetky funkcie časovača.

P3.5.1.22 ZOSILNENIE REFERENCIE PID1 (ID 1046)

Tento parameter slúži na nastavenie digitálneho vstupného signálu, ktorý vyberá, aká referenčná hodnota PID sa má použiť.

P3.5.1.23 VOĽBA REFERENCIE PID1 (ID 1047)

Tento parameter slúži na nastavenie digitálneho vstupného signálu, ktorý vyberá, aká referenčná hodnota PID sa má použiť.

P3.5.1.24 SIGNÁL ŠTARTU PID2 (ID 1049)

Tento parameter slúži na výber digitálneho vstupného signálu, ktorý spúšťa a zastavuje externý regulátor PID.

P3.5.1.25 VOĽBA REFERENCIE PID2 (ID 1048)

Tento parameter slúži na nastavenie digitálneho vstupného signálu, ktorý vyberá, aká referenčná hodnota PID sa má použiť.

P3.5.1.26 POVOLENIE CHODU MOTORA 1 (ID 426)

Tento parameter slúži na výber digitálneho vstupného signálu, ktorý sa používa ako signál na povolenie chodu systému Multi-čerpadla.

P3.5.1.27 POVOLENIE CHODU MOTORA 2 (ID 427)

Tento parameter slúži na výber digitálneho vstupného signálu, ktorý sa používa ako signál na povolenie chodu systému Multi-čerpáďa.

P3.5.1.28 POVOLENIE CHODU MOTORA 3 (ID 428)

Tento parameter slúži na výber digitálneho vstupného signálu, ktorý sa používa ako signál na povolenie chodu systému Multi-čerpáďa.

P3.5.1.29 POVOLENIE CHODU MOTORA 4 (ID 429)

Tento parameter slúži na výber digitálneho vstupného signálu, ktorý sa používa ako signál na povolenie chodu systému Multi-čerpáďa.

P3.5.1.30 POVOLENIE CHODU MOTORA 5 (ID 430)

Tento parameter slúži na výber digitálneho vstupného signálu, ktorý sa používa ako signál na povolenie chodu systému Multi-čerpáďa.

P3.5.1.31 POTENCIOMETER MOTORA ZVYŠOVANIE (ID 418)

Tento parameter slúži na zvyšovanie výstupnej frekvencie prostredníctvom digitálneho vstupného signálu.

Referencia potenciometra motora SA ZVYŠUJE, kým sa kontakt neotvorí.

P3.5.1.32 POTENCIOMETER MOTORA DOLU (ID 417)

Tento parameter slúži na znižovanie výstupnej frekvencie prostredníctvom digitálneho vstupného signálu.

Referencia potenciometra motora SA ZNIŽUJE, kým sa kontakt neotvorí.

P3.5.1.33 VOLBA RÁMP ZRÝCH/SPOM (ID 408)

Tento parameter slúži na výber digitálneho vstupného signálu, ktorý vyberá, aký čas rampy sa má použiť.

P3.5.1.34 OVLAD. ZBERNICOU (ID 411)

Tento parameter slúži na výber digitálneho vstupného signálu, ktorý prepína riadiace miesto a zdroj referenčnej frekvencie na komunikačnú zbernicu (z I/O A, I/O B alebo lokálnej regulácie).

P3.5.1.39 AKTIVÁCIA POŽIARNEHO REŽIMU ROZP. (ID 1596)

Tento parameter slúži na výber digitálneho vstupného signálu, ktorý aktivuje funkciu požiarneho režimu.

P3.5.1.42 OVLÁDANIE PANELOM (ID 410)

Tento parameter slúži na výber digitálneho vstupného signálu, ktorý prepína riadiace miesto a zdroj referenčnej frekvencie na panel (z akéhokoľvek riadiaceho miesta).

P3.5.1.43 NULOV.PREV.POČÍT. KWH (ID 1053)

Tento parameter slúži na výber digitálneho vstupného signálu, ktorý vynuluje prevádzkové počítaadlo kWh.

P3.5.1.44 VÝBER PREDNASTAVENEJ FREKVENCIE 0 V POŽIARNOM REŽIME (ID 15531)

Tento parameter slúži na výber digitálneho vstupného signálu, ktorý sa používa na výber predvolených frekvencií v požiarom režime.

P3.5.1.45 VÝBER PREDNASTAVENEJ FREKVENCIE 1 V POŽIARNOM REŽIME (ID 15532)

Tento parameter slúži na výber digitálneho vstupného signálu, ktorý sa používa na výber predvolených frekvencií v požiarom režime.

P3.5.1.46 VÝBER SADY PARAMETROV 1/2 (ID 496)

Tento parameter slúži na nastavenie digitálneho vstupu, ktorým sa vykoná výber zostavy parametrov, ktorá sa použije.

Parameter udáva digitálny vstup používaný na výber sady parametrov 1 alebo 2. Funkcia je aktívna, ak sú pre tento parameter zvolené iné sloty ako *DigIN Slot0*. Sadu parametrov je možné vybrať a zmeniť iba v prípade, ak je menič zastavený.

- Kontakt otvorený = sada parametrov 1 je nastavená ako aktívna
- Kontakt zatvorený = sada parametrov 2 je nastavená ako aktívna

**POZNÁMKA!**

Parametre sa uložia do sady 1 a sady 2 prostredníctvom parametra B6.5.4 Ulož do sady 1 a B6.5.4 Ulož do sady 2. Tieto parametre môžete používať prostredníctvom panela alebo počítačového nástroja Vacon Live.

10.5.3 ANALÓGOVÉ VSTUPY**P3.5.2.1 VOLBA SIGNÁLU AI1 (ID 377)**

Tento parameter slúži na prepojenie signálu AI k analógovému vstupu podľa vášho výberu. Pripojte signál AI k analógovému vstupu podľa vášho výberu pomocou tohto parametra.

P3.5.2.2 ČASOVÁ KONŠTANTA FILTRA AI1 (ID 378)

Tento parameter slúži na odfiltrovanie rušení analógového vstupného signálu.

Tento parameter stanovuje čas filtrovania analógového signálu. Filtrovaná funkcia je zakázaná, keď je hodnota doby filtrovania nastavená na 0.

P3.5.2.3 ROZSAH SIGNÁLU AI1 (ID 379)

Tento parameter slúži na zmenu rozsahu analógového signálu.

Hodnota tohto parametra sa obíde, ak sa používajú vlastné parametre škálovania.

P3.5.2.4 AI1 UŽÍV. MIN (ID 380)

Tento parameter slúži na úpravu rozsahu signálu analógového vstupu v rozmedzí -160 % až 160 %.

P3.5.2.5 AI1 UŽÍV. MAX. (ID 381)

Tento parameter slúži na úpravu rozsahu signálu analógového vstupu v rozmedzí -160 % až 160 %.

P3.5.2.6 INVERZIA SIGNÁLU AI1 (ID 387)

Tento parameter slúži na inverziu analógového vstupného signálu.

10.5.4 DIGITÁLNE VÝSTUPY**P3.5.3.2.1 FUNKCIA ZÁKLADNÉHO R01 (ID 11001)**

Tento parameter slúži na výber funkcie alebo signálu pripojeného na výstup relé.

Tabuľka 60: Výstupné signály prostredníctvom R01

Číslo výberu	Názov výberu	Popis
0	Nepoužité	Výstup sa nepoužíva.
1	Pripravené	Frekvenčný menič je pripravený na prevádzku.
2	Chod	Frekvenčný menič je v prevádzke (motor beží).
3	Všeobecná porucha	Došlo k poruche.
4	Všeobecná porucha otočená	Nedošlo k prevádzkovej poruche.
5	Všeobecný alarm	
6	Reverzné	Bol vydaný príkaz na reverzáciu.
7	Pri rýchlosti	Výstupná frekvencia dosiahla hodnotu nastavenej referenčnej frekvencie.
8	Regulátor motora je aktivovaný.	Jeden z regulátorov obmedzenia (napr. prúdového obmedzenia alebo obmedzenia krútiaceho momentu) je aktivovaný.
9	Prednastavená frekvencia aktívna	Prednastavená frekvencia bola zvolená pomocou signálov digitálneho vstupu.
10	Riadenie z panela aktívne	Je zvolené ovládanie z panela (aktívne riadiace miesto je panel).
11	Spôsob ovládania na I/O B aktívny	Je zvolené riadiace miesto I/O B (aktívne riadiace miesto je I/O B).
12	Kontrola limitov 1	Ak hodnota signálu prekročí alebo klesne pod nastavený limit kontroly (P3.8.3 alebo P3.8.7), aktivuje sa kontrola limitov.
13	Kontrola limitov 2	
14	Povel na štart aktívny	Povel na štart je aktívny.
15	Rezervované	
16	Požiarny režim ZAP	
17	Riadenie časovača hodín reálneho času 1	Časový kanál 1 sa používa.
18	Riadenie časovača hodín reálneho času 2	Časový kanál 2 sa používa.
19	Riadenie časovača hodín reálneho času 3	Časový kanál 3 sa používa.
20	KZ Stavové slovo B 13	
21	KZ Stavové slovo B 14	
22	KZ Stavové slovo B 15	

Tabuľka 60: Výstupné signály prostredníctvom R01

Číslo výberu	Názov výberu	Popis
23	PID v režime parkovania	
24	Rezervované	
25	PID1 limity kontroly	Hodnota spätnej väzby regulátora PID1 prekročila limity kontroly.
26	PID2 limity kontroly	Hodnota spätnej väzby regulátora PID2 prekročila limity kontroly.
27	Riadenie motora 1	Reléové riadenie pre funkciu multi-čerpadla.
28	Riadenie motora 2	Reléové riadenie pre funkciu multi-čerpadla.
29	Riadenie motora 3	Reléové riadenie pre funkciu multi-čerpadla.
30	Riadenie motora 4	Reléové riadenie pre funkciu multi-čerpadla.
31	Riadenie motora 5	Reléové riadenie pre funkciu multi-čerpadla.
32	Rezervované	(Vždy otvorené)
33	Rezervované	(Vždy otvorené)
34	Upozornenie na údržbu	
35	Porucha údržby	
36	Porucha termistora	Došlo k poruche termistora.
37	Spínač motora	Funkcia Spínač motora zistila, že sa rozpojil spínač medzi meničom a motorom.
38	Predohrev	
39	Výstup pulzu kWh	
40	Indikátor spustenia	
41	Vybraté parametre	

P3.5.3.2.2 ONESKORENIE ZOPNUTIA ZÁKLADNÉHO R01 (ID 11002)

Tento parameter slúži na zapnutie oneskorenia výstupu relé.

P3.5.3.2.3 ONESKORENIE VYPNUTIA ZÁKLADNÉHO R01 (ID 11003)

Tento parameter slúži na vypnutie oneskorenia výstupu relé.

10.5.5 ANALÓGOVÉ VÝSTUPY

P3.5.4.1.1 FUNKCIA A01 (ID 10050)

Tento parameter slúži na výber funkcie alebo signálu pripojeného na analógový výstup.

Číslo výberu	Názov výberu	Popis
0	Test 0 % (nepoužíva sa)	Analógový výstup je nastavený na 0 % alebo 20 %, aby sa zhodoval s parametrom P3.5.4.1.3.
1	TEST 100 %	Analógový výstup je nastavený na 100 % signálu (10 V/20 mA).
2	Výstupná frekvencia	Skutočná výstupná frekvencia od 0 po maximálnu referenčnú frekvenciu.
3	Referenčná frekvencia	Skutočná referenčná frekvencia od 0 po maximálnu referenčnú frekvenciu.
4	Otáčky motora	Skutočné otáčky motora od 0 po menovité otáčky motora.
5	Výstupný prúd	Výstupný prúd meniča od 0 po menovitý prúd motora.
6	Moment motora	Skutočný moment motora od 0 po menovitý moment motora (100 %).
7	Výkon motora	Skutočný výkon motora od 0 po menovitý výkon motora (100 %).
8	Napätie motora	Skutočné napätie motora od 0 po menovité napätie motora.
9	Napätie j.s. medziobvodu	Skutočné napätie DC medziobvodu 0...1000 V.
10	Výstup PID1	Výstup regulátora PID 1 (0...100 %).
11	Výstup PID2	Výstup regulátora PID 2 (0 – 100 %).
12	Vstup 1 dát procesu	Vstup 1 dát procesu: 0...10 000 (to zodpovedá 0...100,00 %).
13	Vstup 2 dát procesu	Vstup 2 dát procesu: 0...10 000 (to zodpovedá 0...100,00 %).
14	Vstup 3 dát procesu	Vstup 3 dát procesu: 0...10 000 (to zodpovedá 0...100,00 %).
15	Vstup 4 dát procesu	Vstup 4 dát procesu: 0...10 000 (to zodpovedá 0...100,00 %).
16	Vstup 5 dát procesu	Vstup 5 dát procesu: 0...10 000 (to zodpovedá 0...100,00 %).
17	Vstup 6 dát procesu	Vstup 6 dát procesu: 0...10 000 (to zodpovedá 0...100,00 %).
18	Vstup 7 dát procesu	Vstup 7 dát procesu: 0...10 000 (to zodpovedá 0...100,00 %).
19	Vstup 8 dát procesu	Vstup 8 dát procesu: 0...10 000 (to zodpovedá 0...100,00 %).



POZNÁMKA!

Pre signály ProcessDataIn použite parametre bez značky desatinného miesta, napr. 5000 =50,00 %.

P3.5.4.1.2 ČASOVÁ KONŠTANTA FILTRA A01 (ID 10051)

Tento parameter slúži na nastavenie času filtrovania analógového signálu. Filtračná funkcia je zakázaná, keď je hodnota doby filtrovania nastavená na 0.

P3.5.4.1.3 MINIMUM A01 (ID 10052)

Tento parameter slúži na zmenu rozsahu analógového výstupného signálu. Napríklad, ak sa vyberie hodnota 4 mA, rozsah signálu analógového výstupu je 4 až 20 mA. Vyberte typ signálu (prúd/napätie) pomocou prepínačov DIP.

P3.5.4.1.4 A01 MINIMÁLNY ROZSAH (ID 10053)

Tento parameter slúži na škálovanie analógového výstupného signálu. Hodnoty škálovania (min a max) sa stanovujú v procesnej jednotke, ktorá je uvedená pri výbere funkcie AO.

P3.5.4.1.5 A01 MAXIMÁLNY ROZSAH (ID 10054)

Tento parameter slúži na škálovanie analógového výstupného signálu. Hodnoty škálovania (min a max) sa stanovujú v procesnej jednotke, ktorá je uvedená pri výbere funkcie AO.

Môžete, napríklad, vybrať výstupnú frekvenciu meniča pre obsah signálu analógového výstupu a nastaviť parametre P3.5.4.1.4 a P3.5.4.1.5 v rozmedzí od 10 do 40 Hz. Tým sa výstupná frekvencia meniča zmení v rozmedzí 10 až 40 Hz a signál analógového výstupu sa zmení v rozmedzí 0 až 20 mA.

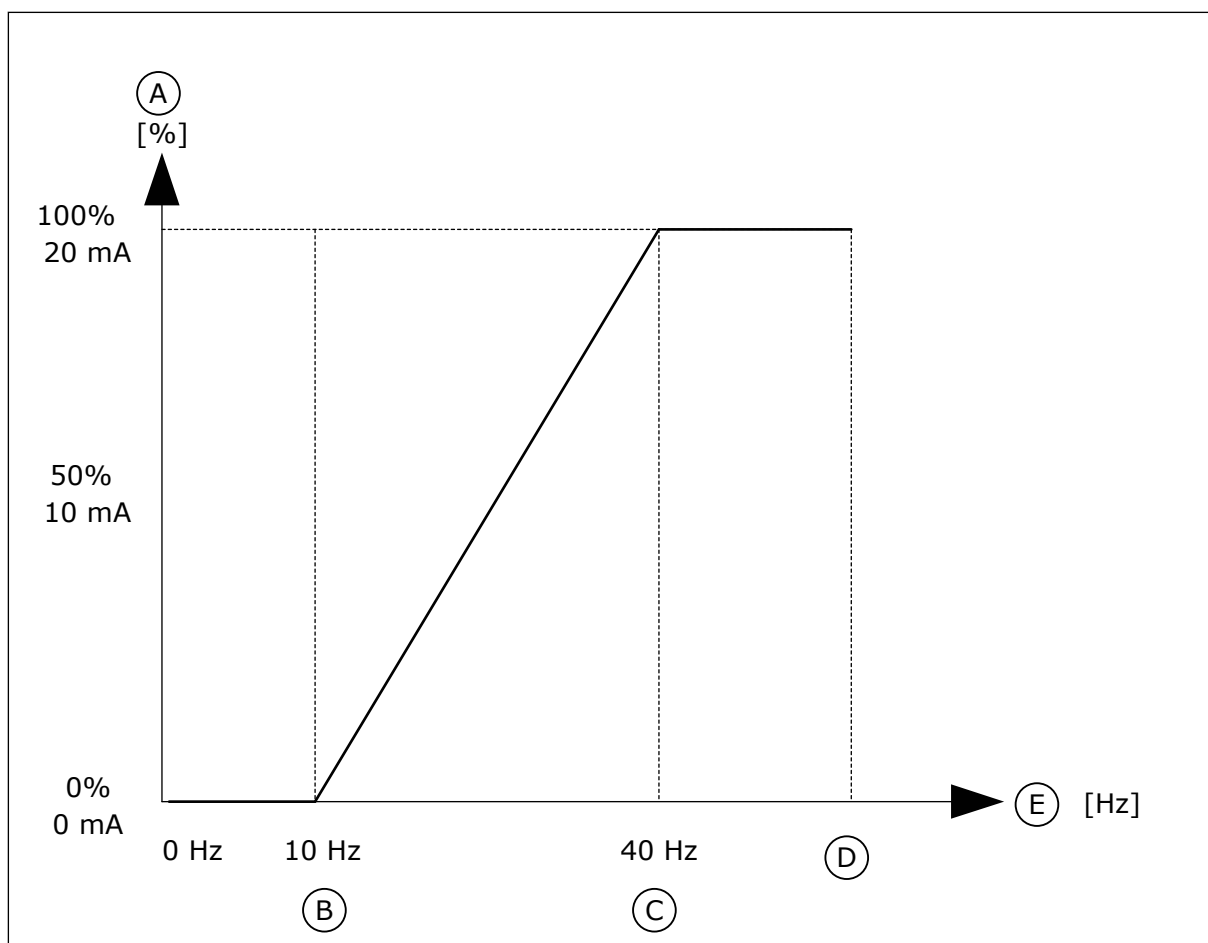

Obr. 25: Nastavenie rozsahu signálu AO1

- | | |
|-------------------------------|--------------------------|
| A. Signál analógového výstupu | D. Max. frek. referencia |
| B. Min. škála AO | E. Výstupná frekvencia |
| C. Max. škála AO | |

10.6 MAPA ÚDAJOV KOMUNIKAČNEJ ZBERNICE

P3.6.1 VOLBA VÝST. DÁT KZ 1 (ID 852)

Tento parameter slúži na výber údajov, ktoré sa odošlú na komunikačnú zbernicu pomocou ID čísla parametra alebo monitorovanej hodnoty.

Údaje sa nastavujú do nepodpísaného 16-bitového formátu podľa formátu na riadiacom paneli. Napríklad hodnota 25,5 na displeji zodpovedá hodnote 255.

P3.6.2 VOLBA VÝST. DÁT KZ 2 (ID 853)

Tento parameter slúži na výber údajov, ktoré sa odošlú na komunikačnú zbernicu pomocou ID čísla parametra alebo monitorovanej hodnoty.

Údaje sa nastavujú do nepodpísaného 16-bitového formátu podľa formátu na riadiacom paneli. Napríklad hodnota 25,5 na displeji zodpovedá hodnote 255.

P3.6.3 VOL'BA VÝST. DÁT KZ 3 (ID 854)

Tento parameter slúži na výber údajov, ktoré sa odošlú na komunikačnú zbernicu pomocou ID čísla parametra alebo monitorovanej hodnoty.

Údaje sa nastavujú do nepodpísaného 16-bitového formátu podľa formátu na riadiacom paneli. Napríklad hodnota 25,5 na displeji zodpovedá hodnote 255.

P3.6.4 VOL'BA VÝST. DÁT KZ 4 (ID 855)

Tento parameter slúži na výber údajov, ktoré sa odošlú na komunikačnú zbernicu pomocou ID čísla parametra alebo monitorovanej hodnoty.

Údaje sa nastavujú do nepodpísaného 16-bitového formátu podľa formátu na riadiacom paneli. Napríklad hodnota 25,5 na displeji zodpovedá hodnote 255.

P3.6.5 VOL'BA VÝST. DÁT KZ 5 (ID 856)

Tento parameter slúži na výber údajov, ktoré sa odošlú na komunikačnú zbernicu pomocou ID čísla parametra alebo monitorovanej hodnoty.

Údaje sa nastavujú do nepodpísaného 16-bitového formátu podľa formátu na riadiacom paneli. Napríklad hodnota 25,5 na displeji zodpovedá hodnote 255.

P3.6.6 VOL'BA VÝST. DÁT KZ 6 (ID 857)

Tento parameter slúži na výber údajov, ktoré sa odošlú na komunikačnú zbernicu pomocou ID čísla parametra alebo monitorovanej hodnoty.

Údaje sa nastavujú do nepodpísaného 16-bitového formátu podľa formátu na riadiacom paneli. Napríklad hodnota 25,5 na displeji zodpovedá hodnote 255.

P3.6.7 VOL'BA VÝST. DÁT KZ 7 (ID 858)

Tento parameter slúži na výber údajov, ktoré sa odošlú na komunikačnú zbernicu pomocou ID čísla parametra alebo monitorovanej hodnoty.

Údaje sa nastavujú do nepodpísaného 16-bitového formátu podľa formátu na riadiacom paneli. Napríklad hodnota 25,5 na displeji zodpovedá hodnote 255.

P3.6.8 VOL'BA VÝST. DÁT KZ 8 (ID 859)

Tento parameter slúži na výber údajov, ktoré sa odošlú na komunikačnú zbernicu pomocou ID čísla parametra alebo monitorovanej hodnoty.

Údaje sa nastavujú do nepodpísaného 16-bitového formátu podľa formátu na riadiacom paneli. Napríklad hodnota 25,5 na displeji zodpovedá hodnote 255.

10.7 ZAKÁZANÉ FREKVENCIE

V niektorých procesoch môže byť potrebné vyhnúť sa určitým frekvenciám, pretože spôsobujú mechanické rezonancie. Pomocou funkcie Zakázané frekvencie je možné zabrániť používaniu týchto frekvencií. Keď sa zvýši vstupná referenčná frekvencia, interná referenčná frekvencia zostane na dolnom limite, až kým vstupná frekvencia neprekročí horný limit.

P3.7.1 DOLNÝ LIMIT ROZSAHU ZAKÁZANÝCH FREKVENCIÍ 1 (ID 509)

Tento parameter slúži na zabránenie prevádzky meniča na zakázaných frekvenciách.

V niektorých procesoch môže byť potrebné vyhnúť sa určitým frekvenciám, pretože spôsobujú mechanickú rezonanciu.

P3.7.2 HORNÝ LIMIT ROZSAHU ZAKÁZANÝCH FREKVENCIÍ 1 (ID 510)

Tento parameter slúži na zabránenie prevádzky meniča na zakázaných frekvenciách. V niektorých procesoch môže byť potrebné vyhnúť sa určitým frekvenciám, pretože spôsobujú mechanickú rezonanciu.

P3.7.3 DOLNÝ LIMIT ROZSAHU ZAKÁZANÝCH FREKVENCIÍ 2 (ID 511)

Tento parameter slúži na zabránenie prevádzky meniča na zakázaných frekvenciách. V niektorých procesoch môže byť potrebné vyhnúť sa určitým frekvenciám, pretože spôsobujú mechanickú rezonanciu.

P3.7.4 HORNÝ LIMIT ROZSAHU ZAKÁZANÝCH FREKVENCIÍ 2 (ID 512)

Tento parameter slúži na zabránenie prevádzky meniča na zakázaných frekvenciách. V niektorých procesoch môže byť potrebné vyhnúť sa určitým frekvenciám, pretože spôsobujú mechanickú rezonanciu.

P3.7.5 DOLNÝ LIMIT ROZSAHU ZAKÁZANÝCH FREKVENCIÍ 3 (ID 513)

Tento parameter slúži na zabránenie prevádzky meniča na zakázaných frekvenciách. V niektorých procesoch môže byť potrebné vyhnúť sa určitým frekvenciám, pretože spôsobujú mechanickú rezonanciu.

P3.7.6 HORNÝ LIMIT ROZSAHU ZAKÁZANÝCH FREKVENCIÍ 3 (ID 514)

Tento parameter slúži na zabránenie prevádzky meniča na zakázaných frekvenciách. V niektorých procesoch môže byť potrebné vyhnúť sa určitým frekvenciám, pretože spôsobujú mechanickú rezonanciu.

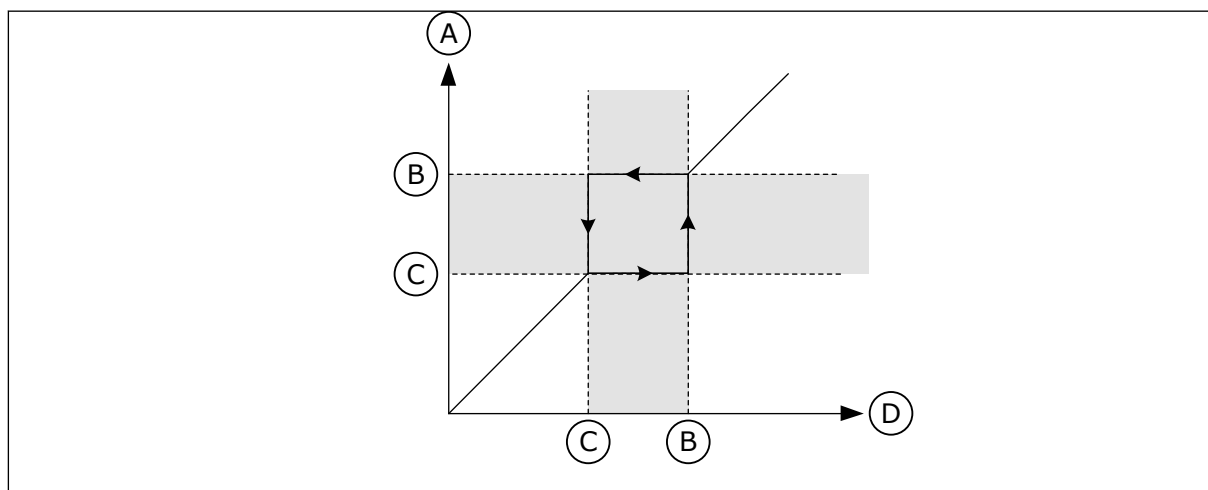

Obr. 26: Zakázané frekvencie

- | | |
|------------------------|--------------------------|
| A. Skutočná referencia | C. Dolný lim |
| B. Horný lim | D. Vyžadovaná referencia |

P3.7.7 ZMENA RAMPY PRI PRECHODE ZAKÁZANÝM PÁSMOM (ID 518)

Tento parameter slúži na nastavenie násobiča vybraných časov rámp, keď sa výstupná frekvencia meniča nachádza medzi zakázanými limitmi frekvencie. Funkcia Zmena rampy pri prechode zakázaným pásmom nastavuje čas rozbehu a dobehu, keď je výstupná frekvencia v zakázanom frekvenčnom pásmo. Hodnota funkcie Zmena rampy pri prechode zakázaným pásmom sa vynásobí hodnotou parametra P3.4.2 (Čas rozbehu 1) alebo P3.4.3 (Čas dobehu 1). Napríklad, pri použití hodnoty 0,1 sa čas rozbehu/dobehu skrúti desaťnásobne.

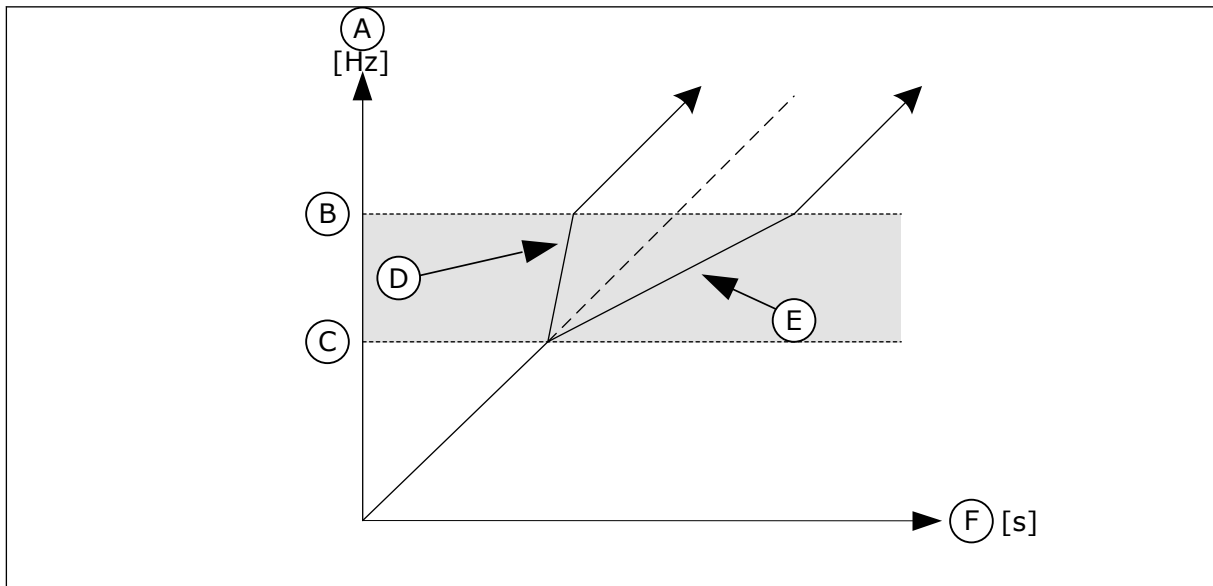

Obr. 27: Parameter Zmena rampy pri prechode zakázaným pásmom

- | | |
|--|--|
| A. Výstupná frekv. | E. Zmena rampy pri prechode zakázaným pásmom = 2,5 |
| B. Horný lim | F. Čas |
| C. Dolný lim | |
| D. Zmena rampy pri prechode zakázaným pásmom = 0.3 | |

10.8 KONTROLA LIMITOV

P3.8.1 VÝBER POLOŽKY KONTROLY Č. 1 (ID 1431)

Tento parameter slúži na výber kontrolovanej položky. Výstup funkcie kontroly možno priradiť na reléový výstup.

P3.8.2 REŽIM KONTROLY Č. 1 (ID 1432)

Tento parameter slúži na nastavenie režimu kontroly. Funkcia kontroly sa aktivuje, keď je hodnota signálu nižšia než nastavený limit kontroly a je vybraný režim „Dolný limit“. Funkcia kontroly sa aktivuje, keď je hodnota signálu vyššia než nastavený limit kontroly a je vybraný režim „Horný limit“.

P3.8.3 LIMIT KONTROLY Č. 1 (ID 1433)

Tento parameter slúži na nastavenie limitu kontroly vybranej položky.
Jednotka sa zobrazí automaticky.

P3.8.4 HYSTERÉZIA LIMITU KONTROLY Č. 1 (ID 1434)

Tento parameter slúži na nastavenie limitu hysterézy kontroly vybranej položky.
Jednotka sa zobrazí automaticky.

P3.8.5 VÝBER POLOŽKY KONTROLY Č. 2 (ID 1435)

Tento parameter slúži na výber kontrolovanej položky.
Výstup funkcie kontroly možno priradiť na reléový výstup.

P3.8.6 REŽIM KONTROLY Č. 2 (ID 1436)

Tento parameter slúži na nastavenie režimu kontroly.

P3.8.7 LIMIT KONTROLY Č. 2 (ID 1437)

Tento parameter slúži na nastavenie limitu kontroly vybranej položky.
Jednotka sa zobrazí automaticky.

P3.8.8 HYSTERÉZIA LIMITU KONTROLY Č. 2 (ID 1438)

Tento parameter slúži na nastavenie limitu hysterézy kontroly vybranej položky.
Jednotka sa zobrazí automaticky.

10.9 OCHRANY**P3.9.1 ODOZVA NA PORUCHU POKLESU PRÚDU NA ANALÓGOVOM VSTUPE (ID 700)**

Tento parameter slúži na výber odozvy meniča na poruchu „nízkej hodnoty AI“.
Ak signál analógového vstupu klesne pod 50 % minimálnej hodnoty signálu po dobu 500 ms, nastane porucha Nízky AI.

P3.9.2 REAKCIA NA EXTERNÚ PORUCHU (ID 701)

Tento parameter slúži na výber odozvy meniča na „externú poruchu“.

Ak dôjde k poruche, na displeji meniča sa môže zobrazíť upozornenie na túto poruchu.
Externá porucha sa aktivuje prostredníctvom signálu digitálneho vstupu. Prednastavený digitálny vstup je DI3. Údaje pre reakciu je možné naprogramovať aj do reléového vstupu.

P3.9.3 PORUCHA VSTUPNEJ FÁZY (ID 730)

Tento parameter slúži na výber konfigurácie fázy zdroja meniča.

**POZNÁMKA!**

Ak používate 1-fázový prívod, hodnota tohto parametra sa musí nastaviť na „1-fázovú podporu“.

P3.9.4 PORUCHA PODPÄTIA (ID 727)

Tento parameter slúži na výber toho, či sa poruchy v dôsledku podpätia uložia do histórie porúch alebo nie.

P3.9.5 REAKCIA NA PORUCHU VÝSTUPNEJ FÁZY (ID 702)

Tento parameter slúži na výber odozvy meniča na poruchu „výstupnej fázy”. Ak meranie prúdu motora odhalí, že vo fáze motora 1 nie je žiadny prúd, dôjde k poruche výstupnej fázy.
Ďalšie informácie nájdete v časti P3.9.2.

10.9.1 TEPELNÉ OCHRANY MOTORA

Tepelná ochrana motora chráni motor pred prehriatím.

Frekvenčný menič dokáže dodávať prúd, ktorý je vyšší ako menovitý prúd. Vysoký prúd môže byť potrebný pre danú záťaž a musí sa používať. V takýchto podmienkach hrozí riziko tepelného preťaženia. Pri nízkych frekvenciách je riziko vyššie. Pri nízkych frekvenciách sa znižuje účinok chladenia motora, ako aj jeho kapacita. Ak je motor vybavený externým ventilátorom, zníženie zaťaženia pri nízkych frekvenciách je malé.

Tepelná ochrana motora je založená na výpočtoch. Ochranná funkcia využíva výstupný prúd meniča na zistenie zaťaženia motora. Ak je riadiaca doska odpojená od zdroja energie, výpočty sa vynulujú.

Na nastavenie tepelnej ochrany motora používajte parametre P3.9.6 až P3.9.10. Tepelný prúd I_T signalizuje zaťažovací prúd, nad ktorým je motor preťažený. Limit prúdu je funkcia výstupnej frekvencie.



POZNÁMKA!

Ak s nízkovýkonovými meničmi ($\leq 1,5$ kW) používate dlhé káble motora (max. 100 m), prúd motora nameraný meničom môže byť oveľa vyšší ako skutočný prúd motora. Toto je spôsobené kapacitnými prúdmi v kábli motora.



VÝSTRAHA!

Uistite sa, že nie je zablokovaný prívod vzduchu k motoru. Ak je prívod vzduchu zablokovaný, funkcia nechráni motor a môže dôjsť k prehriatiu motora. Mohlo by to spôsobiť poškodenie motora.

P3.9.6 TEPELNÁ OCHRANA MOTORA (ID 704)

Tento parameter slúži na výber odozvy frekvenčného meniča na poruchu „Prehriatie motora”.

Ak funkcia tepelnej ochrany motora odhalí, že je teplota motora príliš vysoká, dôjde k poruche prehriatia motora.

P3.9.7 KOEFICIENT OKOLITEJ TEPLoty MOTORA (ID 705)

Tento parameter slúži na nastavenie teploty okolia v mieste inštalácie motora. Hodnota teploty sa uvádza v stupňoch Celzia alebo Fahrenheita.

P3.9.8 CHLADENIE MOTORA PRI NULOVÝCH OTÁČKACH (ID 706)

Tento parameter slúži na nastavenie koeficientu chladenia pri nulových otáčkach vzhľadom na bod, v ktorom motor beží na menovitých otáčkach bez externého chladenia.

Pri nulovej rýchlosti vypočíta táto funkcia koeficient chladenia vzhľadom na bod, pri ktorom motor pracuje na menovitých otáčkach bez externého chladenia.

Prednastavená hodnota je nastavená pre podmienky, v ktorých nie je dostupný externý ventilátor. Ak sa používa externý ventilátor, je možné nastaviť hodnotu vyššiu ako v prípade bez ventilátora, napríklad na 90 %.

Pri zmene parametra P3.1.1.4 (Menovitý prúd motora) sa parameter P3.9.2.3 automaticky nastaví na prednastavenú hodnotu.

Aj keď tento parameter upravíte, nebude to mať žiadny vplyv na maximálny výstupný prúd meniča. Maximálny výstupný prúd je možné zmeniť výlučne prostredníctvom parametra P3.1.1.7 Prúdové obmedzenie motora.

Frekvencia zlomu pre tepelnú ochranu je 70 % hodnoty parametra P3.1.1.2 Menovitá frekvencia motora.

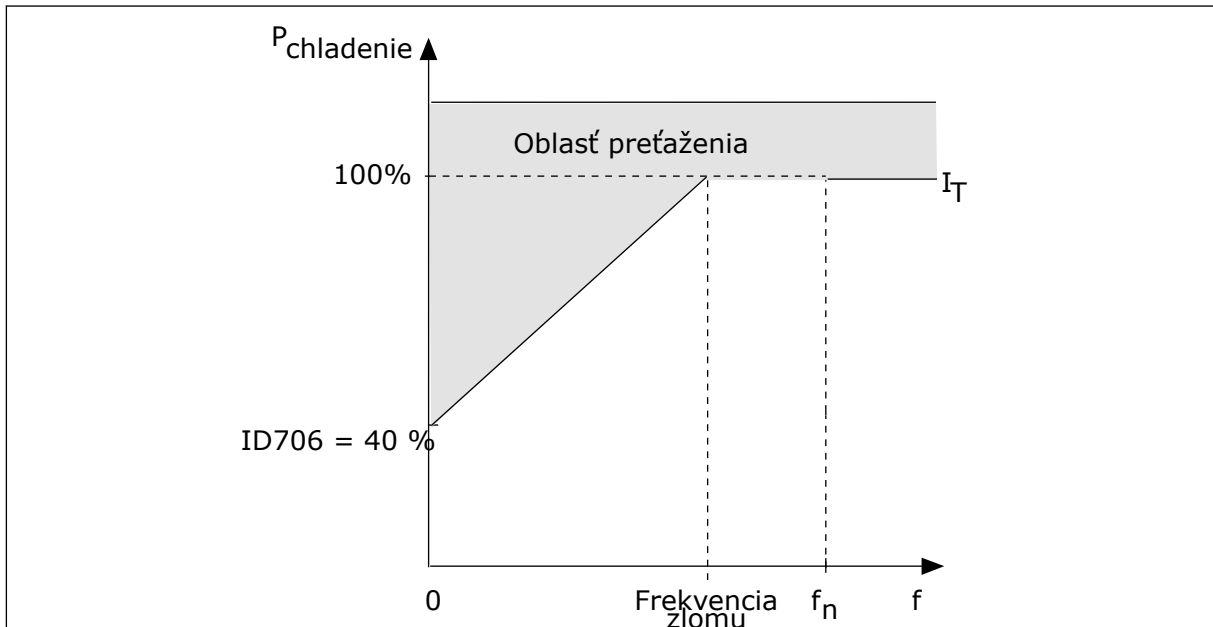

Obr. 28: Krivka tepelného prúdu motora I_T

P3.9.9 TEPELNÁ ČASOVÁ KONŠTANTA MOTORA (ID 707)

Tento parameter slúži na nastavenie tepelnej časovej konštanty motora.

Časová konštanta je čas, za ktorý vypočítaná krivka ohrevu dosiahne 63 % svojej cieľovej hodnoty. Dĺžka časovej konštanty súvisí s veľkosťou motora. Čím je motor väčší, tým je časová konštanta dlhšia.

Tepelná časová konštanta motora je pri rôznych motoroch odlišná. Jej hodnoty sa líšia aj v závislosti od výrobcu daného motora. Prednastavená hodnota parametra je pri každej veľkosti iná.

Hodnota t_6 -čas uvádza čas v sekundách, v priebehu ktorého dokáže motor bezpečne fungovať pri 6-násobku menovitého prúdu. Je možné, že k danému motoru poskytne údaje jeho výrobca. Ak poznáte hodnotu t_6 motora, môžete pomocou nej nastaviť parameter časovej konštanty. Tepelná časová konštanta motora v minútach má zvyčajne hodnotu $2 \cdot t_6$. Ak je menič v stave ZASTAVENIA, časová konštanta sa interne zvýši na 3-násobok nastavenej hodnoty parametra, pretože chladenie sa vykonáva formou konvekcie. Vid' Obr. 29 Výpočet teploty motora.

P3.9.10 FAKTOR TEPELNEJ ZAŤAŽITELNOSTI MOTORA (ID 708)

Tento parameter slúži na nastavenie teplotného zaťaženia motora.

Ak, napríklad, nastavíte hodnotu na 130 %, motor dosiahne menovú teplotu pri 130 % menovitého prúdu motora.

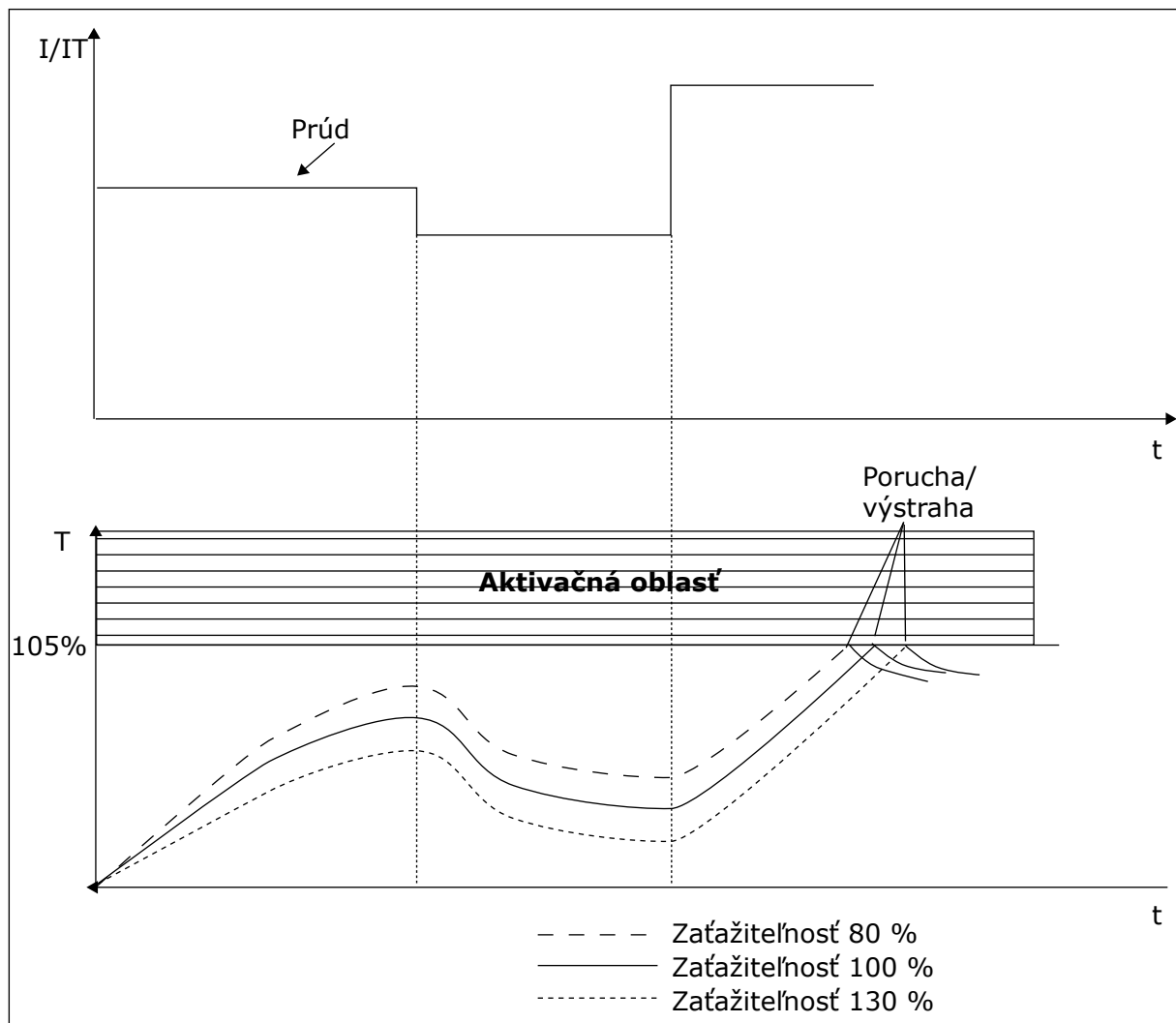

Obr. 29: Výpočet teploty motora

10.9.2 OCHRANA PRED ZABLOKOVANÍM MOTORA

Funkcia ochrany motora pred zablokovaním poskytuje ochranu motora proti krátkym preťaženiám. Preťaženie môže byť zapríčinené napríklad zablokovaným hriadeľom. Reakčný

čas ochrany pred zablokovaním je možné nastaviť na hodnotu kratšiu, ako je tepelná ochrana motora.

Stav zablokovania motora je určený parametrami P3.9.12 Zablok. prúd a P3.9.14 Frekvenčný limit zablokovania. Ak prúd prekročí daný limit a výstupná frekvencia bude nižšia ako nastavený limit, motor je v stave zablokovania.

Ochrana pred zablokovaním je určitým druhom nadprúdovej ochrany.



POZNÁMKA!

Ak s nízkovýkonovými meničmi ($\leq 1,5$ kW) používate dlhé káble motora (max. 100 m), prúd motora nameraný meničom môže byť oveľa vyšší ako skutočný prúd motora. Toto je spôsobené kapacitnými prúdmi v kábli motora.

P3.9.11 PORUCHA ZABLOKOVANIE MOTORA (ID 709)

Tento parameter slúži na výber odozvy meniča na poruchu „Zablokovanie motora“. Ak ochrana pred zablokovaním motora odhalí, že sa hriadeľ motora zablokoval, dôjde k poruche Zablokovanie motora.

P3.9.12 ZABLOK. PRÚD (ID 710)

Tento parameter slúži na nastavenie hraničnej hodnoty, nad ktorou sa musí prúd motora udržať, aby došlo k stavu zablokovania.

Hodnotu pre tento parameter je možné nastaviť v rozsahu 0,0 až $2 \cdot I_L$. Aby došlo k stavu zablokovania, musí prúd prekročiť tento limit. Ak sa zmení parameter P3.1.1.7 Prúdové obmedzenie motora, tento parameter sa automaticky prepočíta na 90 % obmedzenia prúdu.



POZNÁMKA!

Hodnota prúdu zablokovania musí byť nižšia ako prúdové obmedzenie motora.

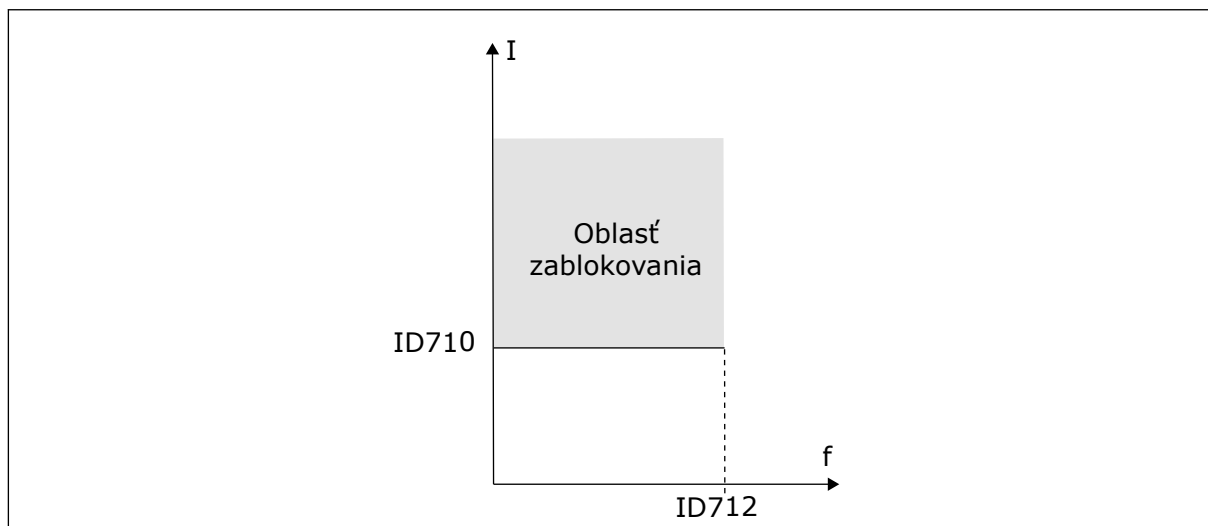

Obr. 30: Nastavenie vlastností zablokovania

P3.9.13 ČASOVÝ LIMIT ZABLOKOVANIA (ID 711)

Tento parameter slúži na nastavenie maximálneho času trvania stavu zablokovania.

Hodnotu pre tento parameter je možné nastaviť v rozsahu 1,0 až 120,0 s. Ide o maximálny čas trvania stavu zablokovania. Čas zablokovania sa meria interným počítadlom.

Ak hodnota z počítadla času zablokovania prekročí tento limit, ochrana vyvolá nútené odpojenie meniča.

P3.9.14 FREKVENCIA ZABLOKOVANIA (ID 712)

Tento parameter slúži na nastavenie hraničnej hodnoty, pod ktorou sa musí výstupná frekvencia meniča udržať, aby došlo k stavu zablokovania.



POZNÁMKA!

Aby sa dosiahol stav zablokovania, výstupná frekvencia musí na určitý čas klesnúť pod tento limit.

10.9.3 OCHRANA PRED ODLAHCENÍM (SUCHÉ ČERPADLO)

Ochrana pred odľahčením motora má za úlohu zabezpečiť, aby bol pri spustení meniči motor zaťažený. Ak je zaťaženie motora nedostatočné, v procese môžu nastať problémy. Môže, napríklad, dôjsť k pretrhnutiu remeňa alebo zavzdušneniu čerpadla.

Ochrana motora pred odľahčením je možné upraviť pomocou parametrov P3.9.16 (Ochrana pred odľahčením: Zaťaženie oblasti odbudzovania) a P3.9.17 (Ochrana pred odľahčením: Zaťaženie pri nulovej frekvencii). Krivka odľahčenia je kvadratická krivka medzi nulovou frekvenciou a začiatkom odbudzovania. Ochrana sa aktivuje až pri hodnote vyššej ako 5 Hz. Počítadlo času odľahčenia sa zapína až pri hodnote vyššej ako 5 Hz.

Hodnoty parametrov ochrany pred odľahčením sa nastavujú vo forme percentuálnej hodnoty menovitého krútiaceho momentu motora. Na zistenie pomeru nastavenia rozsahu pre hodnotu vnútorného momentu použite údaje zo štítka motora, menovitý prúd motora a menovitý prúd meniča I_L. Ak použijete iný druh prúdu ako menovitý prúd motora, zníži sa presnosť výpočtu.



POZNÁMKA!

Ak s nízkovýkonovými meničmi ($\leq 1,5$ kW) používate dlhé káble motora (max. 100 m), prúd motora nameraný meničom môže byť oveľa vyšší ako skutočný prúd motora. Toto je spôsobené kapacitnými prúdmi v kábli motora.

P3.9.15 PORUCHA ODLAHCENIA (ID 713)

Tento parameter slúži na výber odozvy meniča na poruchu v dôsledku „odľahčenia“. Ak funkcia ochrany odľahčenia odhalí, že motor nie je dostatočne zaťažený, dôjde k poruche odľahčenia.

P3.9.16 OCHRANA PRED ODLAHCENÍM: ZAŤAŽENIE OBLASTI ODBUDZOVANIA (ID 714)

Tento parameter slúži na nastavenie minimálneho krútiaceho momentu, ktorý motor musí mať, keď je výstupná frekvencia meniča vyššia než frekvencia začiatku odbudzovania.

Hodnotu pre tento parameter je možné nastaviť v rozsahu 10,0 až 150,0 % x T_{nMotor} . Táto hodnota je limitom pre minimálny moment v prípade, keď výstupná frekvencia prekračuje začiatok odbudzovania.

Pri zmene parametra P3.1.1.4 (Menovitý prúd motora) sa automaticky obnoví prednastavená hodnota tohto parametra. Pozrite si kapitolu 5.9 Skupina 3.9: Ochrany.

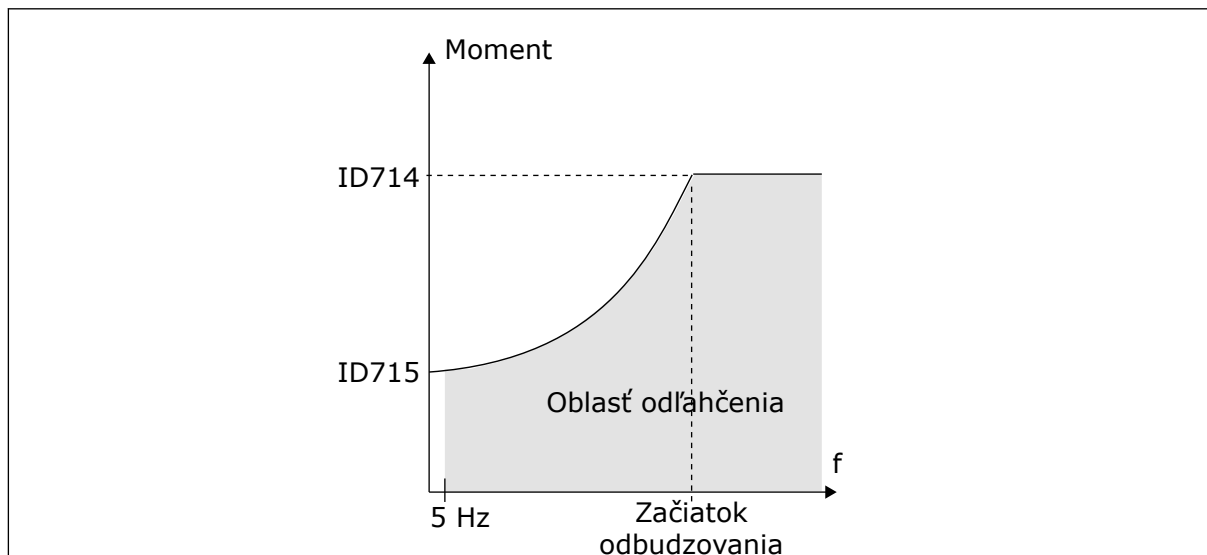

Obr. 31: Nastavenie minimálneho zaťaženia

P3.9.17 OCHRANA PRED ODĽAHČENÍM: ZAŤAŽENIE PRI NULOVEJ FREKVENCII (ID 715)

Tento parameter slúži na nastavenie logiky, podľa ktorej sa resetuje referenčná frekvencia potenciometra motora.

P3.9.18 OCHRANA PRED ODĽAHČENÍM: ČASOVÝ LIMIT (ID 716)

Tento parameter slúži na nastavenie maximálneho času trvania stavu odľahčenia.

Časový limit je možné nastaviť v rozmedzí od 2,0 do 600,0 s.

Je to maximálny čas aktívneho trvania stavu odľahčenia. Čas odľahčenia sa meria interným počítadlom. Ak hodnota z počítadla prekročí tento limit, ochrana vyvolá nútené odpojenie meniča. Menič sa núteno odpojí podľa nastavenia v parametri P3.9.15 Porucha odľahčenia. Ak sa menič zastaví, počítadlo odľahčenia sa vynuluje.

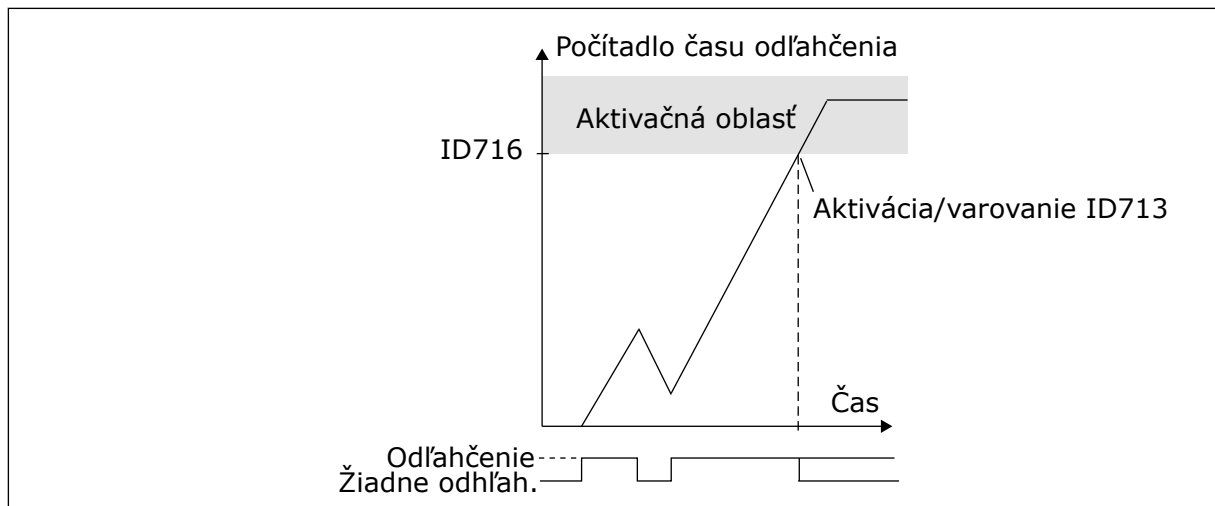

Obr. 32: Funkcia počítadla času odláhčenia

P3.9.19 REAKCIA NA PORUCHU KOMUNIKÁCIE KOMUNIKAČNEJ ZBERNICE (ID 733)

Tento parameter slúži na výber odozvy meniča na poruchu „Časový limit komunikačnej zbernice vypršal“.

Ak došlo k poruche dátového pripojenia medzi hlavným radičom a doskou komunikačnej zbernice, nastane porucha komunikačnej zbernice.

P3.9.20 PORUCHA KOMUNIKÁCIE SLOTU (ID 734)

Tento parameter slúži na výber odozvy meniča na poruchu „komunikácie slotu“.

Ak frekvenčný menič odhalí poruchu prídavnej karty, dôjde k poruche komunikácie slotu. Ďalšie informácie nájdete v časti P3.9.2.

P3.9.21 PORUCHA TERMISTORA (ID 732)

Tento parameter slúži na výber odozvy meniča na poruchu „termistora“.

Ak termistor odhalí príliš vysokú teplotu, dôjde k poruche termistora.

Ďalšie informácie nájdete v časti P3.9.2.

P3.9.22 ODOZVA NA PORUCHU KONTROLY PID1 (ID 749)

Tento parameter slúži na výber odozvy meniča na poruchu „kontrolы PID“.

Ak hodnota spätnej väzby PID nie je v rámci limitov kontroly dlhšie než po dobu oneskorenia kontroly, nastane porucha kontroly PID.

P3.9.23 ODOZVA NA PORUCHU KONTROLY EXTERNÉHO PID (ID 757)

Tento parameter slúži na výber odozvy meniča na poruchu „kontrolы PID“.

Ak hodnota spätnej väzby PID nie je v rámci limitov kontroly dlhšie než po dobu oneskorenia kontroly, nastane porucha kontroly PID.

Ďalšie informácie nájdete v časti P3.9.2.

P3.9.25 SIGNÁL TEPLoty 1 (ID 739)

Tento parameter slúži na výber vstupných signálov teploty, ktoré sa kontrolujú.

Maximálna hodnota sa získa zo skupiny signálov a použije sa na aktiváciu alarmov a porúch.

P3.9.26 LIMIT ALARMU 1 (ID 741)

Tento parameter slúži na nastavenie hraničnej hodnoty alarmu v dôsledku teploty.

Ak nameraná teplota prekračuje túto hraničnú hodnotu, spustí sa alarm teploty.

P3.9.27 LIMIT PORUCHY 1 (ID 742)

Tento parameter slúži na nastavenie hraničnej hodnoty poruchy v dôsledku teploty.

Ak nameraná teplota prekračuje túto hraničnú hodnotu, dôjde k poruche v dôsledku teploty.

P3.9.28 ODOZVA NA PORUCHU TEPLoty (ID 740)

Tento parameter slúži na výber odozvy meniča na poruchu „Teplota“.

P3.9.29 ODOZVA NA PORUCHU BEZPEČNÉHO ODPOJENIA MOMENTU (STO) (ID 775)

Tento parameter slúži na výber odozvy meniča na „poruchu STO“.

Tento parameter definuje odozvu na F30 – Bezp. odp. momentu (ID poruchy: 530).

Tento parameter definuje činnosť meniča, keď sa aktivuje funkcia Bezp. odp. momentu (STO) (napr. po stlačení tlačidla núdzového zastavenia alebo aktivovaní inej činnosti funkcie STO).

0 = žiadna akcia

1 = alarm

2 = porucha, zastavenie voľným dobehom



POZNÁMKA!

Tento parameter sa nezobrazuje, ak menič nemá podporu funkcie bezpečného odpojenia momentu.

10.10 AUTOMATICKÝ RESET.

P3.10.1 AUTOMATICKÝ RESET (ID 731)

Tento parameter slúži na aktivovanie funkcie automat. resetovania.

Poruchy, ktoré sa majú resetovať automaticky, vyberiete zadáním hodnoty 0 alebo 1 v parametroch P3.10.6 až P3.10.14.



POZNÁMKA!

Funkcia automatického resetu je dostupná iba pri niektorých typoch porúch.

P3.10.2 SPÔSOB REŠTARTU (ID 719)

Tento parameter slúži na výber režimu spúšťania funkcie automatického resetu.

P3.10.3 ČAS ČAKANIA (ID 717)

Tento parameter slúži na nastavenie času čakania pred vykonaním prvého resetu.

P3.10.4 AUTOMAT. RESET: TRVANIE POKUSU (ID 718)

Tento parameter slúži na nastavenie trvania pokusu pre funkciu automatického resetu.

Počas trvania pokusu sa funkcia automatického resetu pokúsi resetovať poruchu, ku ktorej došlo. Odpočítavanie času sa začína od prvého automat. resetu. Pri ďalšej poruche sa znova spustí odpočítavanie trvania pokusu.

P3.10.5 POČET POKUSOV (ID 759)

Tento parameter slúži na nastavenie celkového počtu pokusov o automatický reset.

Ak počet pokusov počas trvania pokusu prekročí hodnotu tohto parametra, zobrazí sa trvalá porucha. Ak nie, porucha sa prestane zobrazovať po uplynutí trvania pokusu.

Parameter P3.10.5 umožňuje nastaviť maximálny počet pokusov o automatický reset počas trvania pokusu nastaveného v parametri P3.10.4. Druh poruchy nemá žiadny vplyv na maximálny počet.

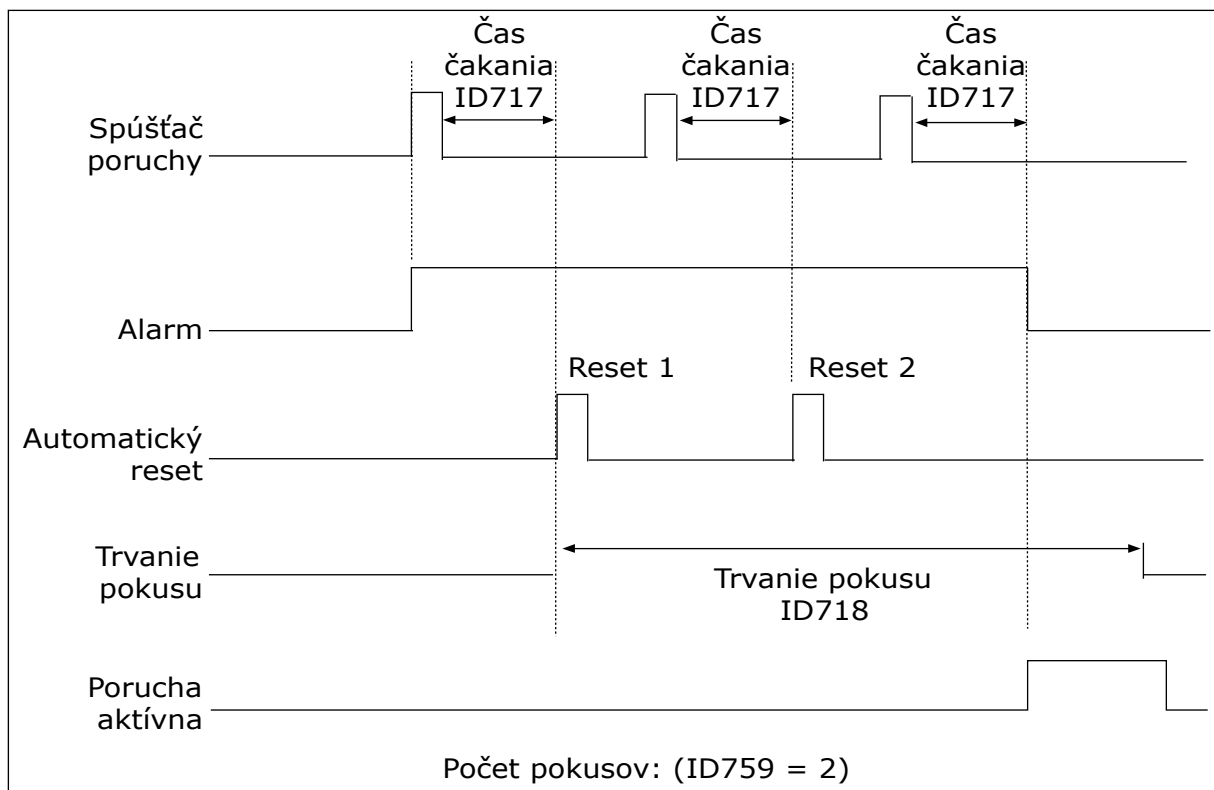

Obr. 33: Funkcia automatického resetu

P3.10.6 AUTORESET: PODPÄTIE (ID 720)

Tento parameter slúži na aktivovanie automatického resetovania po poruche spôsobenej podpätím.

P3.10.7 AUTORESET: PREPÄTIE (ID 721)

Tento parameter slúži na aktivovanie automatického resetovania po poruche spôsobenej prepätím.

P3.10.8 AUTORESET: NADPRÚD (ID 722)

Tento parameter slúži na aktivovanie automatického resetovania po poruche spôsobenej nadprúdom.

P3.10.9 AUTORESET: NÍZKY AI (ID 723)

Tento parameter slúži na aktivovanie automatického resetovania po poruche spôsobenej nízkou úrovňou signálu AI.

P3.10.10 AUTORESET: PREHRIATIE JEDNOTKY (ID 724)

Tento parameter slúži na aktivovanie automatického resetovania po poruche spôsobenej nadmernou teplotou jednotky.

P3.10.11 AUTORESET: PREHRATIE MOTORA (ID 725)

Tento parameter slúži na aktivovanie automatického resetovania po poruche spôsobenej nadmernou teplotou motora.

P3.10.12 AUTORESET: EXTERNA PORUCHA (ID 726)

Tento parameter slúži na aktivovanie automatického resetovania po externej poruche.

P3.10.13 AUTORESET: PORUCHA ODLAHCENIA (ID 738)

Tento parameter slúži na aktivovanie automatického resetovania po poruche spôsobenej odľahčením.

P3.10.14 AUTORESET: PORUCHA KONTROLY PID (ID 15538)

Tento parameter slúži na určenie, či je autoreset poruchy povolený.

10.11 FUNKCIE ČASOVAČOV**10.11.1 FUNKCIE ČASOVAČOV**

Funkcie časovačov umožňujú používať hodiny RTC (Reálny čas) na ovládanie funkcií. Všetky funkcie, ktoré je možné ovládať pomocou digitálneho vstupu, je možné ovládať aj pomocou hodín RTC prostredníctvom časových kanálov 1 – 3. Na ovládanie digitálneho vstupu nie je potrebné mať k dispozícii externú riadiacu jednotku PLC. Intervaly spínania a rozopínania vstupu je možné naprogramovať interne.

Aby ste dokonale využili funkcie časovačov, nainštalujte batériu a dôkladne nastavte hodiny reálneho času v sprievodcovi spustením. Batéria je dostupná ako doplnkové príslušenstvo.

**POZNÁMKA!**

Funkcie časovačov neodporúčame používať bez doplnkovej batérie. Ak sa nepoužíva batéria pre hodiny RTC, nastavenia času a dátumu v meníči sa pri každom vypnutí vynulujú.

ČASOVÉ KANÁLY

Výstup intervalu alebo funkcií časovačov je možné priradiť časovým kanálom 1 – 3. Časové kanály je možné používať na ovládanie zapínacích/vypínacích funkcií, napríklad reléových výstupov alebo digitálnych vstupov. Na konfiguráciu logiky zapínania/vypínania časových kanálov im priradte intervaly alebo časovače. Časový kanál je možné ovládať prostredníctvom veľkého počtu rôznych intervalov alebo časovačov.

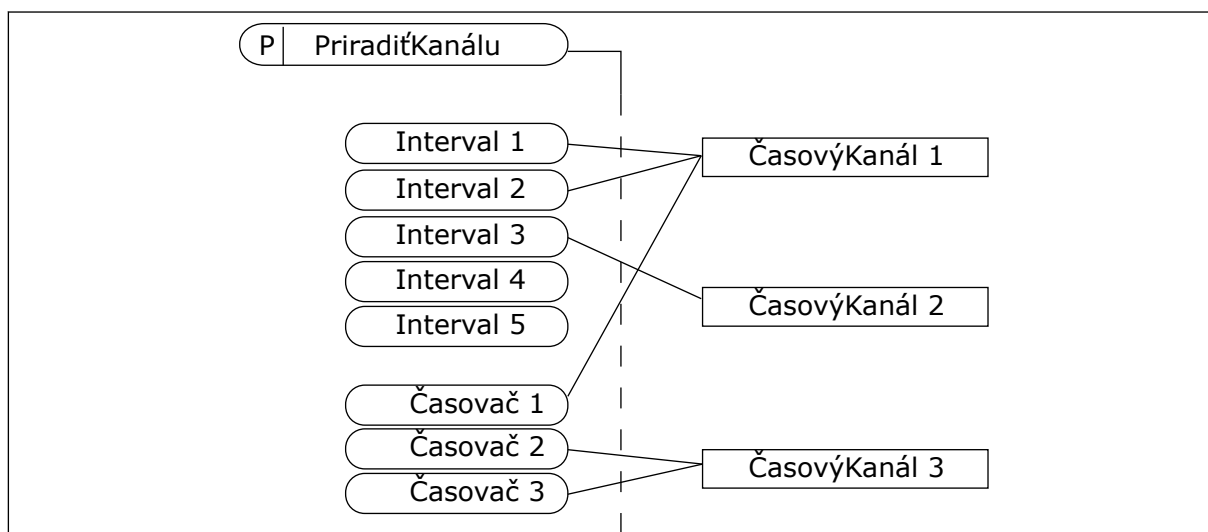

Obr. 34: Intervaly a časovače je možné priradiť k časovým kanálom flexibilne. Každý interval a časovač má parameter, pomocou ktorého ho môžete priradiť k časovému kanálu.

INTERVALY

Pomocou parametrov zadajte každému intervalu hodnotu Čas ZAP a Čas VYP. Ide o čas v priebehu dňa, keď bude interval aktívny počas dní nastavených pomocou parametrov Odo dňa a Do dňa. Napríklad pri nastaveniach parametrov nižšie uvedených bude interval aktívny od 7:00 do 9:00 od pondelka do piatka. Časový kanál je v podstate ako digitálny vstup, no vo virtuálnej podobe.

Čas ZAP: 07:00:00

Čas VYP: 09:00:00

Odo dňa: pondelok

Do dňa: piatok

ČASOVAČE

Pomocou časovačov aktivujete na určitú dobu časový kanál prostredníctvom príkazu z digitálneho vstupu alebo časového kanála.

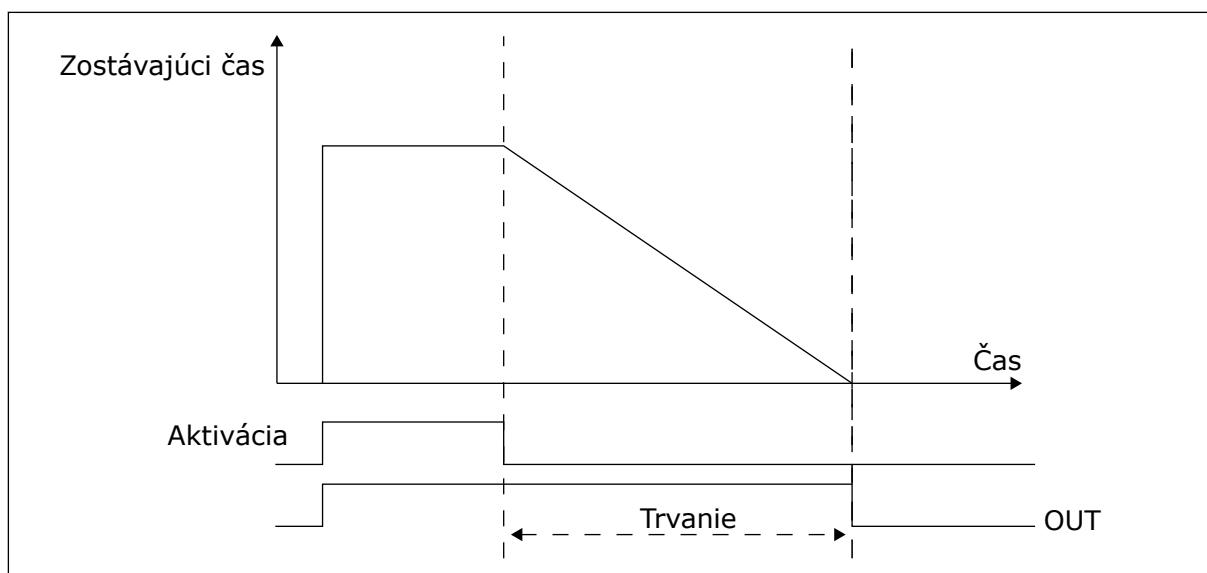

Obr. 35: Signál na aktiváciu prichádza z digitálneho vstupu alebo virtuálneho digitálneho vstupu, ako napríklad časového kanála. Časovač odpočítava zostupne od klesajúcej hrany.

Pomocou parametrov uvedených nižšie sa aktivuje časovač, keď sa zapne digitálny vstup 1 na slotu A. Zároveň ponechajú časovač aktívny ešte 30 sekúnd po jeho rozopnutí.

- Trvanie: 30 s
- Časovač: DigIn SlotA.1

Ak chcete potlačiť časový kanál aktivovaný z digitálneho vstupu, môžete pre trvanie nastaviť hodnotu 0 sekúnd. Po klesajúcej hrane nie je dostupné oneskorenie vypnutia.

Príklad:

Problém:

Frekvenčný menič sa používa v sklade a slúži na ovládanie klimatizácie. Počas pracovných dní musí byť v prevádzke od 7:00 do 17:00 a cez víkendy od 9:00 do 13:00. Ak sa v budove nachádza personál, musí byť menič v prevádzke aj mimo týchto hodín. Menič musí pokračovať v prevádzke ešte 30 minút po odchode personálu.

Riešenie:

Nastavte 2 intervaly, 1 pre pracovné dni a 1 pre víkendy. Zároveň je potrebné používať časovač na aktiváciu procesu aj mimo nastavených hodín. Pozrite si nižšie uvedenú konfiguráciu.

Interval 1

- P3.11.1.1: Čas ZAP: 07:00:00
- P3.11.1.2: Čas VYP: 17:00:00
- P3.11.1.3: Odo dňa: 1 (= pondelok)
- P3.11.1.4: Do dňa: 5 (= piatok)
- P3.11.1.5: Priradiť ku kanálu: Časový kanál 1

Interval 2

P3.11.2.1: Čas ZAP: 09:00:00

P3.11.2.2: Čas VYP: 13:00:00

P3.11.2.3: Odo dňa: sobota

P3.11.2.4: Do dňa: nedeľa

P3.11.2.5: Priradiť ku kanálu: Časový kanál 1

Časovač 1

V čase mimo určených intervalov môžete motor naštartovať pomocou digitálneho vstupu 1 v slotu A. V takom prípade čas, počas ktorého je motor spustený, určuje časovač.

P3.11.6.1: Trvanie: 1800 s (30 min)

P3.11.6.2: Priradiť ku kanálu: Časový kanál 1

P3.5.1.18: Časovač 1: DigIn SlotA.1 (parameter sa nachádza v menu digitálnych vstupov)

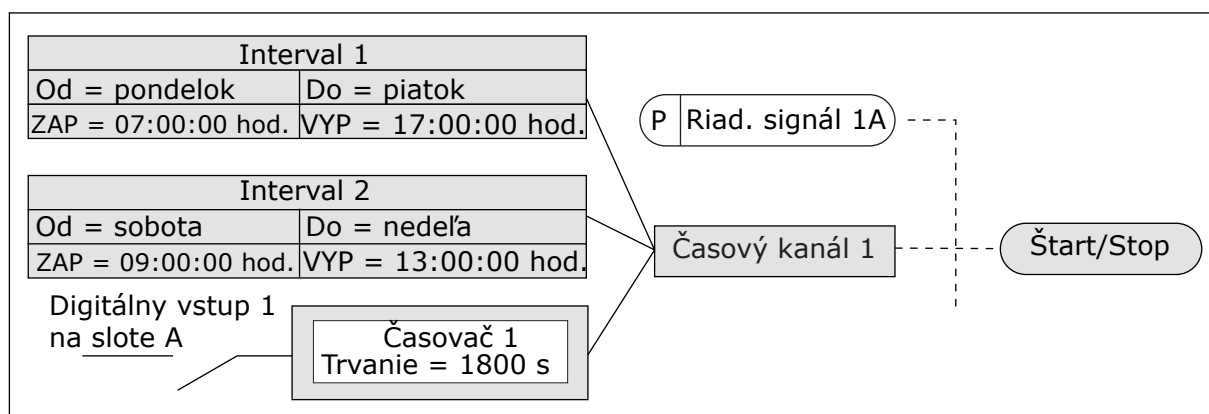

Obr. 36: Časový kanál 1 sa použije namiesto digitálneho vstupu ako riadiaci signál pre príkaz spustenia

P3.11.1.1 ČAS ZAPNUTIA (ID 1464)

Tento parameter slúži na nastavenie času v priebehu dňa, keď sa aktivuje výstup funkcie intervalu.

P3.11.1.2 ČAS VYPNUTIA (ID 1465)

Tento parameter slúži na nastavenie času v priebehu dňa, keď sa deaktivuje výstup funkcie intervalu.

P3.11.1.3 ODO DŇA (ID 1466)

Tento parameter slúži na nastavenie dňa, v ktorý sa aktivuje výstup funkcie intervalu.

P3.11.1.4 DO DŇA (ID 1467)

Tento parameter slúži na nastavenie dňa, v ktorý sa deaktivuje výstup funkcie intervalu.

P3.11.1.5 PRIRADENIE KANÁLU (ID 1468)

Tento parameter slúži na výber časového kanálu s prideleným výstupom funkcie intervalu. Časové kanály je možné používať na ovládanie zapínacích/vypínacích funkcií, napríklad reléových výstupov alebo všetkých funkcií, ktoré možno riadiť signálom DI.

P3.11.6.1 TRVANIE (ID 1489)

Tento parameter slúži na nastavenie doby, ktorá na časovači uplynie po odstránení aktivačného signálu (oneskorené vypnutie).

P3.11.6.2 PRIRADENIE KANÁLU (ID 1490)

Tento parameter slúži na výber časového kanála s prideleným výstupom funkcie časovača. Časové kanály je možné používať na ovládanie zapínacích/vypínacích funkcií, napríklad reléových výstupov alebo všetkých funkcií, ktoré možno riadiť signálom DI.

P3.11.6.3 REŽIM (ID 15527)

Tento parameter slúži na určenie, či sa má oneskorenie časovača riadiť podľa nábežnej alebo klesajúcej hrany.

10.12 REGULÁTOR PID 1

10.12.1 ZÁKLADNÉ NASTAVENIA

P3.12.1.1 ZOSILNENIE PID (ID 118)

Tento parameter slúži na nastavenie zisku regulátora PID. Ak je tento parameter nastavený na 100 %, zmena 10 % v hodnote chyby spôsobí zmenu výstupu regulátora o 10 %.

P3.12.1.2 INTEGRAČNÝ ČAS PID (ID 119)

Tento parameter slúži na nastavenie času integrácie regulátora PID. Ak je tento parameter nastavený na 1,00 s, zmena 10 % v hodnote chyby spôsobí zmenu výstupu regulátora o 10,00 %/s.

P3.12.1.3 DERIVAČNÝ ČAS PID (ID 132)

Tento parameter slúži na nastavenie času derivácie regulátora PID. Ak je tento parameter nastavený na 1,00 s, zmena 10 % za 1,00 sekundu v hodnote chyby spôsobí zmenu výstupu regulátora o 10,00 %.

P3.12.1.4 VÝBER PROCESNEJ JEDNOTKY (ID 1036)

Tento parameter slúži na výber jednotky signálu spätnej väzby a referenčného signálu regulátora PID. Výber jednotky pre skutočnú hodnotu.

P3.12.1.5 MIN. PROCESNEJ JEDNOTKY (ID 1033)

Tento parameter slúži na nastavenie minimálnej hodnoty signálu spätnej väzby PID. Napríklad analógový signál 4 až 20 mA zodpovedá tlaku 0 až 10 bar.

P3.12.1.6 MAX. PROCESNEJ JEDNOTKY (ID 1034)

Tento parameter slúži na nastavenie maximálnej hodnoty signálu spätnej väzby PID.

Napríklad analógový signál 4 až 20 mA zodpovedá tlaku 0 až 10 bar.

P3.12.1.7 DESATINNÉ MIESTA PROCESNEJ JEDNOTKY (ID 1035)

Tento parameter slúži na nastavenie počtu desatinných miest hodnôt v procesných jednotkách.

Napríklad analógový signál 4 až 20 mA zodpovedá tlaku 0 až 10 bar.

P3.12.1.8 INVERZIA ODCHÝLKY (ID 340)

Tento parameter slúži na invertovanie chybovej hodnoty regulátora PID.

P3.12.1.9 HYSTERÉZA PÁSMO NECITLIVOSTI (ID 1056)

Tento parameter slúži na nastavenie oblasti mŕtveho pásma v okolí referenčnej hodnoty PID.

Hodnota tohto parametra je stanovená vybratou procesnou jednotkou. Ak hodnota spätnej väzby zostane v oblasti pásma necitlivosti počas nastaveného času, výstup PID regulátora sa zablokuje.

P3.12.1.10 ONESKORENIE PÁSMO NECITLIVOSTI (ID 1057)

Tento parameter slúži na nastavenie doby, počas ktorej musí hodnota odozvy zostať v oblasti pásma necitlivosti pred uzamknutím výstupu regulátora PID.

Ak skutočná hodnota zostane v oblasti pásma necitlivosti po dobu nastavenú v parametri Oneskorenie pásma necitlivosti, výstup regulátora PID sa uzamkne. Táto funkcia zabráni opotrebovaniu a neželaným pohybom aktivačných prvkov, napr. ventilov.

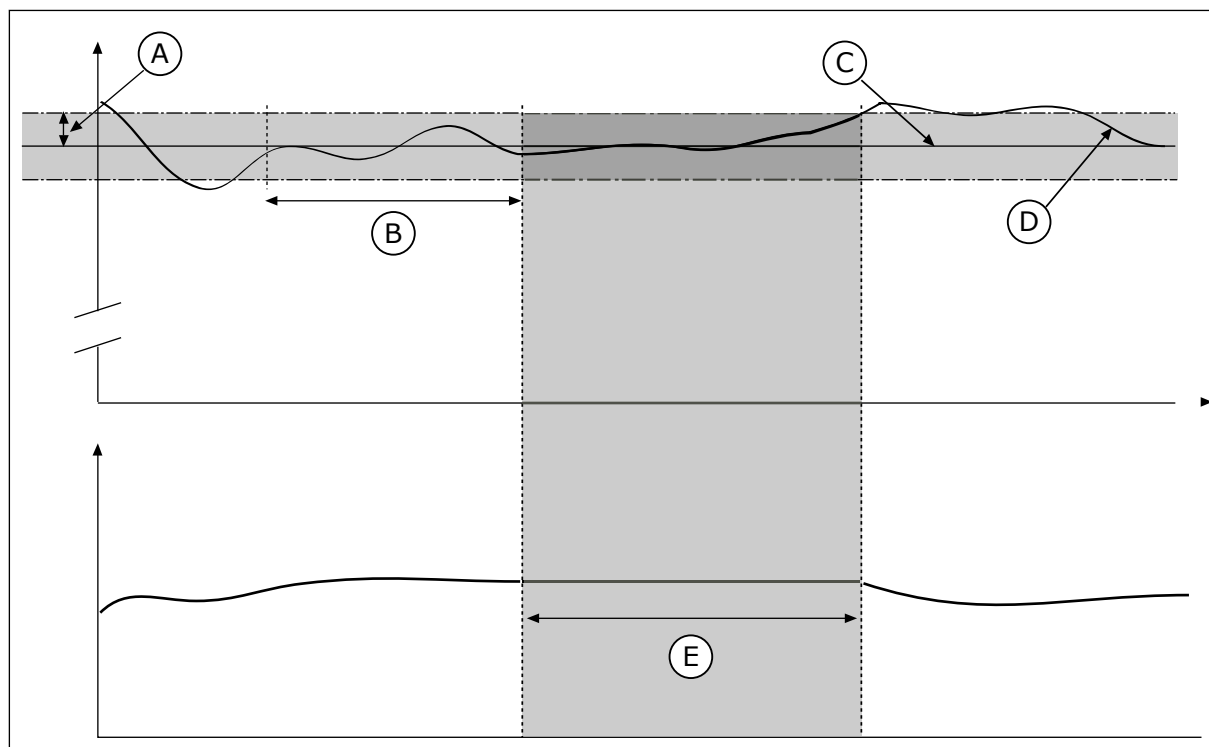

Obr. 37: Funkcia pásma necitlivosti

- | | |
|--|---------------------|
| A. Pásmo necitlivosti (ID1056) | C. Reference |
| B. Oneskorenie pásma necitlivosti (ID1057) | D. Aktuálna hodnota |

E. Výstup uzamknutý

10.12.2 REFERENCIE

P3.12.2.1 ŽIADANÁ HODNOTA Z PANEĽA 1 (ID 167)

Tento parameter slúži na určenie nastavenej hodnoty regulátora PID, keď je referenčným zdrojom panel SP.

Hodnota tohto parametra je stanovená vybratou procesnou jednotkou.

P3.12.2.2 ŽIADANÁ HODNOTA Z PANEĽA 2 (ID 168)

Tento parameter slúži na určenie nastavenej hodnoty regulátora PID, keď je referenčným zdrojom panel SP.

Hodnota tohto parametra je stanovená vybratou procesnou jednotkou.

P3.12.2.3 RAMPA REFERENCIE (ID 1068)

Tento parameter slúži na nastavenie časov zvyšovania a znižovania rampy pri zmenách referenčnej hodnoty.

Rampa referencie udáva čas potrebný na zmenu referenčnej hodnoty z minimálnej na maximálnu hodnotu. Žiadne rampy sa nepoužívajú, ak je hodnota tohto parametra nastavená na 0.

P3.12.2.4 VOLĽBA ZDROJA REFERENCIE 1 (ID 332)

Tento parameter slúži na výber zdroja referenčného signálu PID.

P3.12.2.5 REF. 1 MINIMUM (ID 1069)

Tento parameter slúži na nastavenie minimálnej hodnoty referenčného signálu.

P3.12.2.6 REF. 1 MAXIMUM (ID 1070)

Tento parameter slúži na nastavenie maximálnej hodnoty referenčného signálu.

P3.12.2.7 LIMIT FREKVENCIE PARKOVANIA 1 (ID 1016)

Tento parameter slúži na nastavenie hraničnej hodnoty, pod ktorou sa výstupná frekvencia meniča musí udržať po stanovenú dobu, aby menič prešiel do stavu parkovania.

Pozrite si opis parametra P3.12.2.10.

P3.12.2.8 ONESKORENIE PARKOVANIA 1 (ID 1017)

Tento parameter slúži na nastavenie minimálnej doby trvania, počas ktorej sa výstupná frekvencia meniča musí udržať pod stanovenou hranicou, aby menič prešiel do stavu parkovania.

Pozrite si opis parametra P3.12.2.10.

P3.12.2.9 ÚROVEŇ REŠTARTU 1 (ID 1018)

Tento parameter slúži na nastavenie úroveň, keď sa menič rešartuje zo stavu parkovania.

Pozrite si opis parametra P3.12.2.10.

P3.12.2.10 REŽIM REŠTARTU SP1 (ID 15539)

Tento parameter slúži na výber funkcie parametra úroveň rešartu.

Pomocou týchto parametrov je možné nastaviť, kedy má menič rešartovať z režimu parkovania.

Menič sa znovu spustí z režimu parkovania, keď hodnota odozvy PID klesne pod úroveň rešartu.

Tento parameter definuje, či sa úroveň rešartu použije ako statická absolútna hodnota, alebo ako relatívna hodnota, ktorá sa riadi hodnotou referencie PID.

Výber 0 = absolútna úroveň (úroveň rešartu je statická úroveň, ktorá nezávisí od referenčnej hodnoty)

Výber 1 = relatívna referencia (úroveň rešartu je odchýlka pod aktuálnou referenčnou hodnotou. Úroveň rešartu sa riadi skutočnou referenciou.)

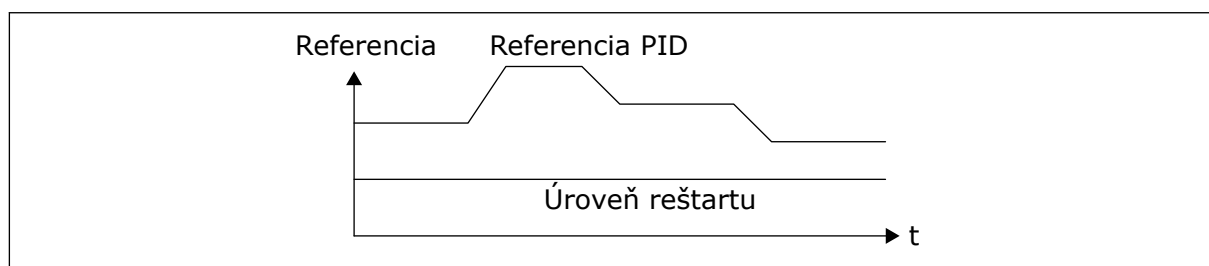

Obr. 38: Režim rešartu: absolútna úroveň

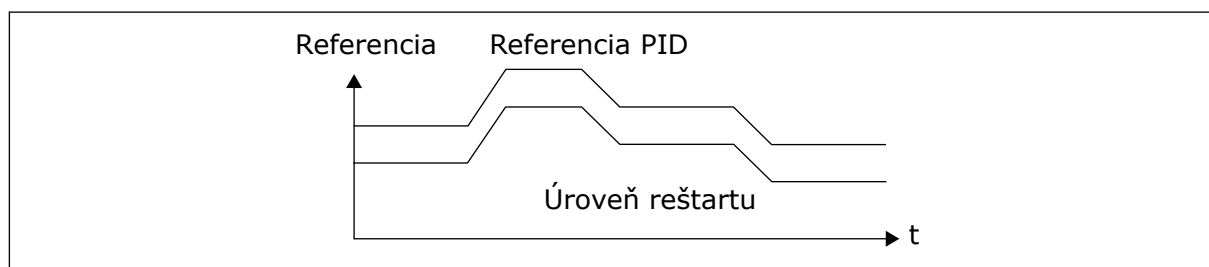

Obr. 39: Režim rešartu: relatívna referencia

P3.12.2.11 ZOSILNENIE REFERENCIE 1 (ID 1071)

Tento parameter slúži na nastavenie násobiča funkcie zvýšenia referenčnej hodnoty.

Po vydaní príkazu na zosilnenie referencie sa referenčná hodnota vynásobí faktorom, ktorý sa nastaví týmto parametrom.

10.12.3 ODOZVA

P3.12.3.1 FUNKCIA SPÄTNEJ VÄZBY (ID 333)

Tento parameter slúži na výber toho, či sa hodnota odozvy získa z jedného signálu alebo vznikne kombináciou dvojice signálov.

Môžete vybrať matematickú funkciu, ktorá sa použije v prípade kombinácie dvoch signálov spätnej väzby.

P3.12.3.2 ZOSILNENIE FUNKCIE SPÄTNEJ VÄZBY (ID 1058)

Tento parameter slúži na nastavenie zisku signálu spätnej väzby.

Tento parameter sa použije, napríklad s hodnotou 2 vo funkcii spätnej väzby.

P3.12.3.3 VÝBER ZDROJA SPÄTNEJ VÄZBY 1 (ID 334)

Tento parameter slúži na výber zdroja signálu spätnej väzby PID.

Parametre AI a ProcessDataIn sa zadávajú v percentách (0,00 – 100,00 %) a nastavujú sa podľa minimálnej a maximálnej spätnej väzby.



POZNÁMKA!

Signály ProcessDataIn používajú 2 desatinné miesta.

Ak sú zvolené teplotné vstupy, musia sa nastaviť hodnoty parametrov P3.13.1.7 Min. procesnej jednotky a P3.13.1.8 Max. procesnej jednotky tak, aby zodpovedali rozsahu dosky merania teploty: Min. procesnej jednot. = -50 °C a Max. procesnej jednot. = 200 °C.

P3.12.3.4 MINIMUM SPÄTNEJ VÄZBY 1 (ID 336)

Tento parameter slúži na nastavenie minimálnej hodnoty signálu spätnej väzby.

P3.12.3.5 MAXIMUM SPÄTNEJ VÄZBY 1 (ID 337)

Tento parameter slúži na nastavenie maximálnej hodnoty signálu spätnej väzby.

10.12.4 DOPREDNÁ VÄZBA

P3.12.4.1 FUNKCIA DOPREDNEJ REGUL. (ID 1059)

Tento parameter slúži na výber toho, či sa hodnota doprednej regulácie získa z jedného signálu alebo vznikne kombináciou dvojice signálov.

Pre funkciu doprednej regul sú zvyčajne potrebné presné modely procesov. V niektorých situáciách postačuje aj typ zosilnenia a odchyľky doprednej regul. Časť doprednej regul. nevyužíva spätné meranie skutočne regulovanej procesnej hodnoty. Riadenie doprednej väzby využíva iné merania, ktoré ovplyvňujú regulovanú procesnú hodnotu.

PRÍKLAD 1:

Pomocou ovládania prietoku môžete regulovať hladinu vody v nádrži. Cieľová hladina vody je nastavená ako referencia a skutočná hladina ako odozva. Riadiaci signál kontroluje prítok.

Odtok je ako odchýlka, ktorú je možné zmerať. Pomocou meraní odchýlky sa môžete pokúsiť upraviť túto odchýlku prostredníctvom doprednej regulácie (zvýšenie a odchýlka), ktorú pridáte k výstupu PID. Regulátor PID reaguje oveľa rýchlejšie na zmeny odtoku než na meranie hladiny.

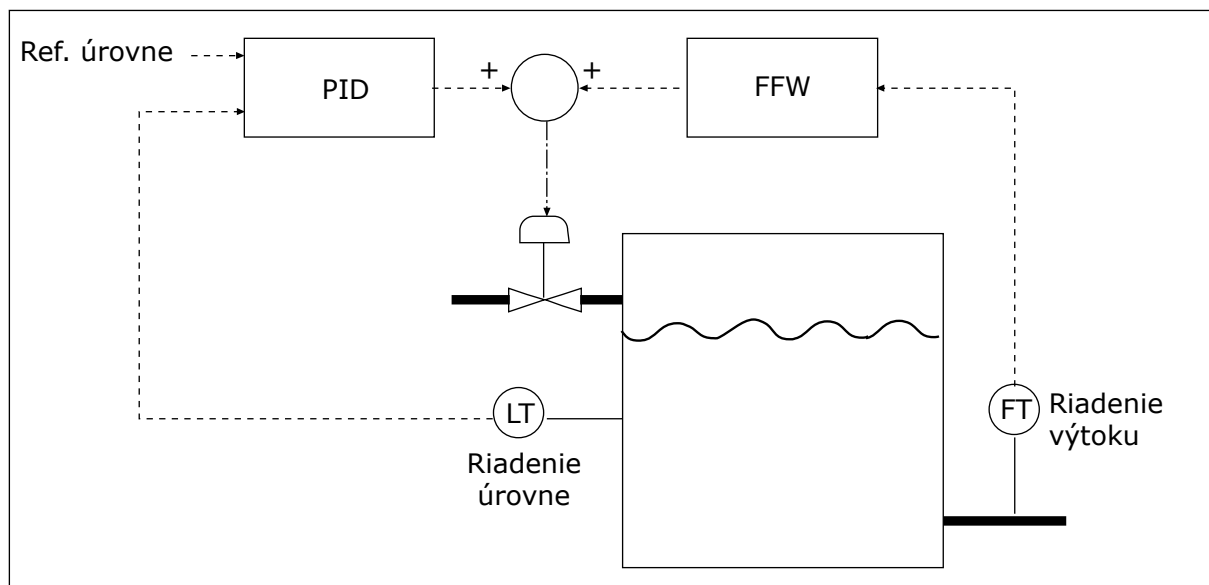

Obr. 40: Regulácia doprednej väzby

P3.12.4.2 ZOSILNENIE DOPREDNEJ REGULÁCIE (ID 1060)

Tento parameter slúži na nastavenie zisku signálu doprednej regulácie.

P3.12.4.3 VÝBER ZDROJA DOPREDNEJ REGULÁCIE 1 (ID 1061)

Tento parameter slúži na výber zdroja signálu doprednej regulácie PID.

P3.12.4.4 MINIMUM DOPREDNEJ REGULÁCIE 1 (ID 1062)

Tento parameter slúži na nastavenie minimálnej hodnoty signálu doprednej regulácie.

P3.12.4.5 MAXIMUM DOPREDNEJ REGULÁCIE 1 (ID 1063)

Tento parameter slúži na nastavenie maximálnej hodnoty signálu doprednej regulácie.

10.12.5 KONTROLA PROCESU

Kontrola procesu slúži na to, aby sa zaručilo udržanie hodnoty odozvy PID (procesná hodnota alebo skutočná hodnota) v rozsahu nastavených limitov. Pomocou tejto funkcie môžete, napríklad, nájsť prasknutie potrubia a zastaviť zatopenie.

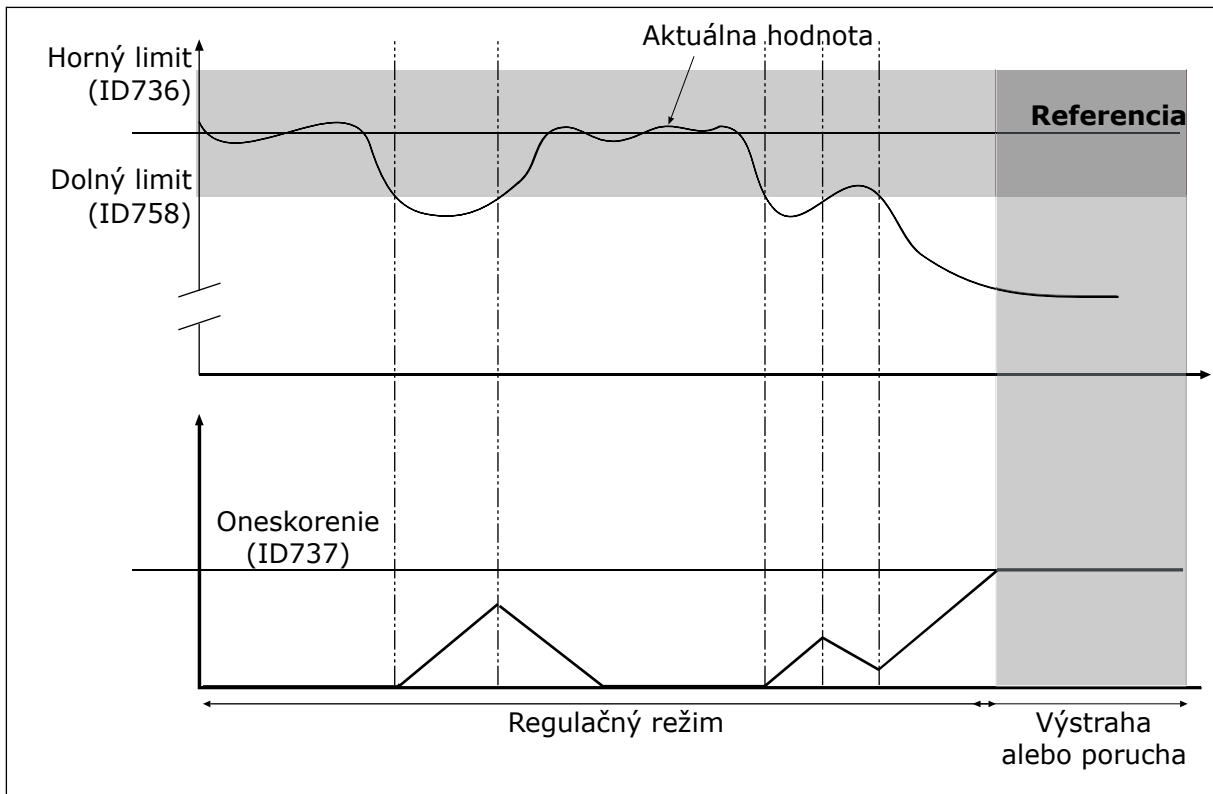
P3.12.5.1 POVOLÍŤ KONTROLU PROCESU (ID 735)

Obr. 41: Funkcia kontroly odozvy

Tento parameter slúži na aktivovanie funkcie kontroly odozvy.

Horný a dolný limit je potrebné nastaviť okolo referencie. Keď je skutočná hodnota nižšia alebo vyššia ako limity, počítadlo začne odpočítavať vzostupne. Ak bude skutočná hodnota v rámci daných limitov, počítadlo začne odpočítavať zostupne. Keď počítadlo dosiahne hodnotu vyššiu, ako je hodnota P3.12.5.4 Oneskorenie, zobrazí sa alarm alebo porucha.

P3.12.5.2 HORNÝ LIMIT (ID 736)

Tento parameter slúži na nastavenie hornej hranice signálu odozvy PID. Ak hodnota signálu spätnej väzby PID presahuje limit dlhšie než po nastavený čas, dôjde k poruche kontroly spätnej väzby.

P3.12.5.3 DOLNÝ LIMIT (ID 758)

Tento parameter slúži na nastavenie dolnej hranice signálu odozvy PID. Ak je hodnota signálu spätnej väzby PID nižšia než limit dlhšie než po nastavený čas, dôjde k poruche kontroly spätnej väzby.

P3.12.5.4 ONESKORENIE (ID 737)

Tento parameter slúži na nastavenie maximálneho času trvania signálu odozvy PID mimo limitov kontroly pred tým, než dôjde k poruche kontroly odozvy. Ak sa nedosiahne cieľová hodnota v tomto čase, zobrazí sa porucha alebo alarm.

10.12.6 KOMPENZÁCIA STRATY TLAKU

Pri natlakovaní dlhého potrubia s mnohými vývodmi je najvhodnejšie umiestniť snímač do stredu potrubia (pozícia 2 na nákrese). Snímač môžete umiestniť aj bezprostredne za čerpadlo. Týmto sa dosiahne správny tlak priamo za čerpadlom, ale ďalej v potrubí sa bude tlak znižovať v závislosti od toku.

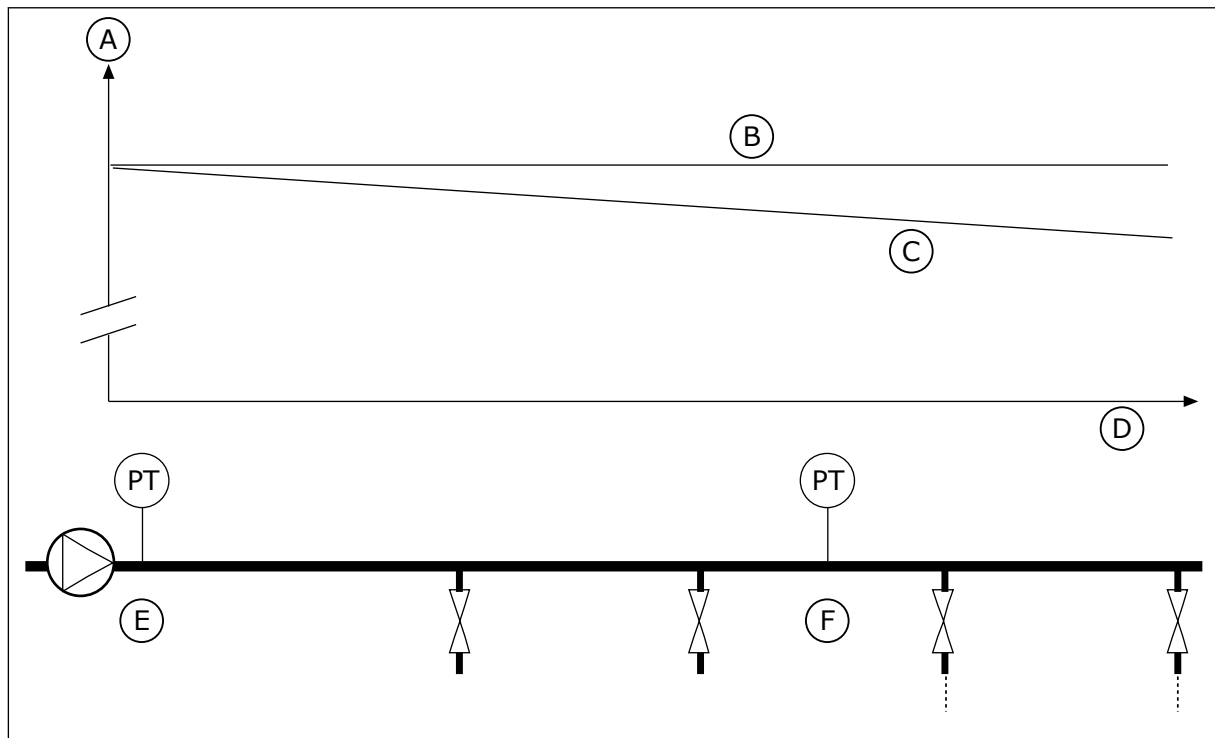

Obr. 42: Umiestnenie snímača tlaku

- | | |
|-------------------|-------------------|
| A. Tlak | D. Dĺžka potrubia |
| B. Žiaden prietok | E. Poloha 1 |
| C. S prietokom | F. Poloha 2 |

P3.12.6.1 POVOLÍŤ REFERENCIU 1 (ID1189)

Tento parameter slúži na povolenie kompenzácie straty tlaku v systéme čerpadla.

P3.12.6.2 MAXIMÁLNA KOMPENZÁCIA REFERENCIE 1 (ID 1190)

Tento parameter slúži na nastavenie maximálnej kompenzácie referenčnej hodnoty PID, ktorá sa uplatňuje, keď má výstupná frekvencia meniča hodnotu maximálnej frekvencie.

Snímač je nainštalovaný na pozícii 1. Tlak v potrubí zostane konštantný, ak nebude prebiehať žiaden tok. Pri toku však bude tlak v potrubí ďalej klesať. Tento pokles je možné kompenzovať zvyšovaním referencie spolu so zvyšujúcim sa prietokom. Potom sa pomocou výstupnej frekvencie odhadne prietok a referencia sa bude spolu s ním lineárne zvyšovať.

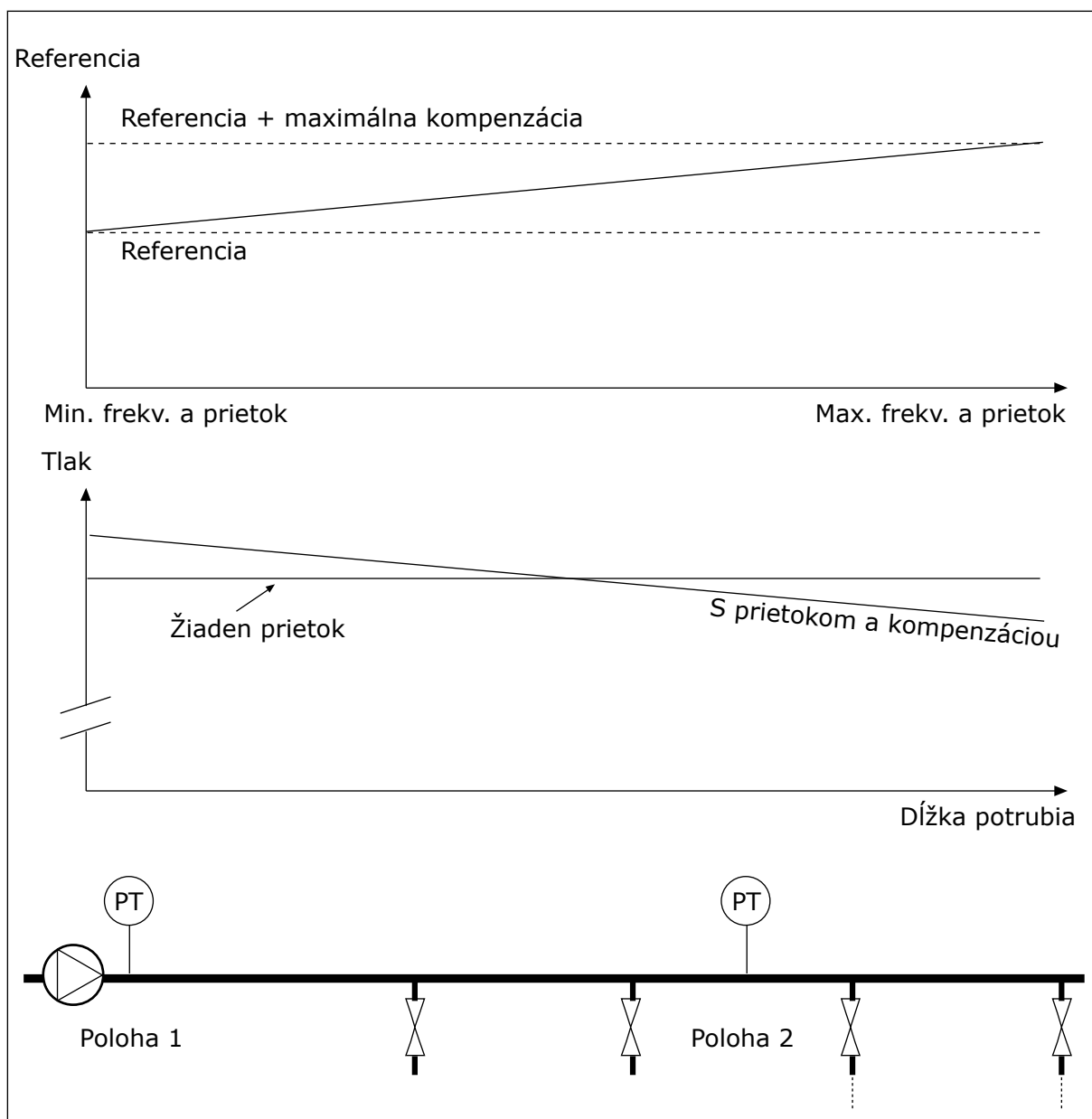

Obr. 43: Povolenie referencie 1 pre kompenzáciu straty tlaku.

10.13 REGULÁTOR PID 2

10.13.1 ZÁKLADNÉ NASTAVENIA

P3.13.1.1 POVOLENIE PID (ID 1630)

Tento parameter slúži na povolenie regulátora PID.



POZNÁMKA!

Tento regulátor je len na externé použitie. Možno ho používať s analógovým výstupom.

P3.13.1.2 VÝSTUP V STAVE STOP (ID 1100)

Tento parameter použite na nastavenie výstupnej hodnoty regulátora PID ako percentuálnej hodnoty jeho maximálnej výstupnej hodnoty pri jeho zastavení z digitálneho vstupu.

10.14 FUNKCIA MULTI-ČERPADLA

Funkcia multi-čerpadla umožňuje ovládať systém, ktorý pozostáva z maximálne štyroch motorov, čerpadiel alebo ventilátorov s regulátorom PID.

Frekvenčný menič je pripojený k motoru, ktorý slúži ako regulujúci motor. Regulujúci motor pomocou relé pripája a odpája ďalšie motory k sieti a od siete. Takto sa zachová správna referencia. Funkcia automatického striedania riadi poradie spúšťania motorov, aby sa zaručilo rovnomerné opotrebovanie. Regulujúci motor môže byť súčasťou logiky automatického striedania a zaradenia alebo môže byť nastavený tak, aby pracoval vždy ako motor 1. Motory je možné vyradiť z používania okamžite, napr. počas servisu, a to pomocou funkcie zaradenia.

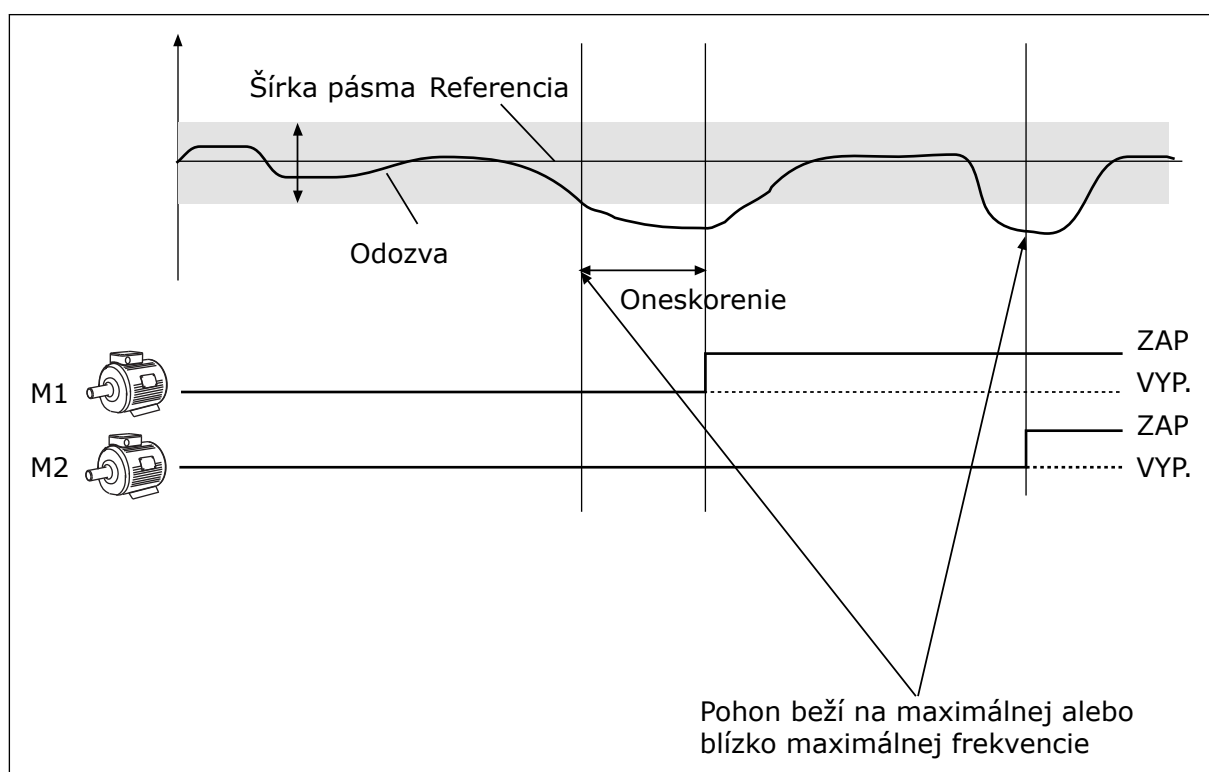

Obr. 44: Funkcia multi-čerpadla

Ak regulátor PID nedokáže udržať odozvu v rámci stanovenej šírky pásma, motor alebo motory sú pripojené alebo odpojené.

Motory sa pripájajú alebo pridávajú, keď:

- je hodnota odozvy mimo rozsahu šírky pásma,
- regulujúci motor pracuje pri frekvencii blízkej maximálnej frekvencii (-2 Hz),
- sú podmienky uvedené vyššie splnené dlhšie, ako je oneskorenie šírky pásma,
- k dispozícii je viac motorov.

Motory sa odpájajú alebo odstraňujú, keď:

- je hodnota odozvy mimo rozsahu šírky pásma,
- regulujúci motor pracuje pri frekvencii blízkej minimálnej frekvencii (+2 Hz),
- sú podmienky uvedené vyššie splnené dlhšie, ako je oneskorenie šírky pásma,
- je k dispozícii okrem regulujúceho motora viac spustených motorov.

P3.14.1 POČET MOTOROV (ID 1001)

Tento parameter slúži na nastavenie celkového počtu motorov/čerpadiel používaných v systéme multi-čerpadla.

P3.14.2 FUNKCIA ZARADENIA (ID 1032)

Tento parameter slúži na povolenie alebo zakázanie blokácií.

Blokácie upozornia multičerpadlový systém na to, že motor nie je dostupný. K tomuto môže dôjsť, keď sa motor odstráni zo systému na účely údržby alebo sa obíde z dôvodu ručnej regulácie.

Ak chcete používať blokácie, povoľte parameter P3.14.2. Vyberte stav pre každý motor pomocou digitálneho vstupu (parametre P3.5.1.25 až P3.5.1.28). Ak je pre hodnotu vstupu nastavená možnosť ZAVRETÉ, t. j. aktívny, motor je k dispozícii pre systém multi-čerpadla. V opačnom prípade ho logika multi-čerpadla nepripojí.

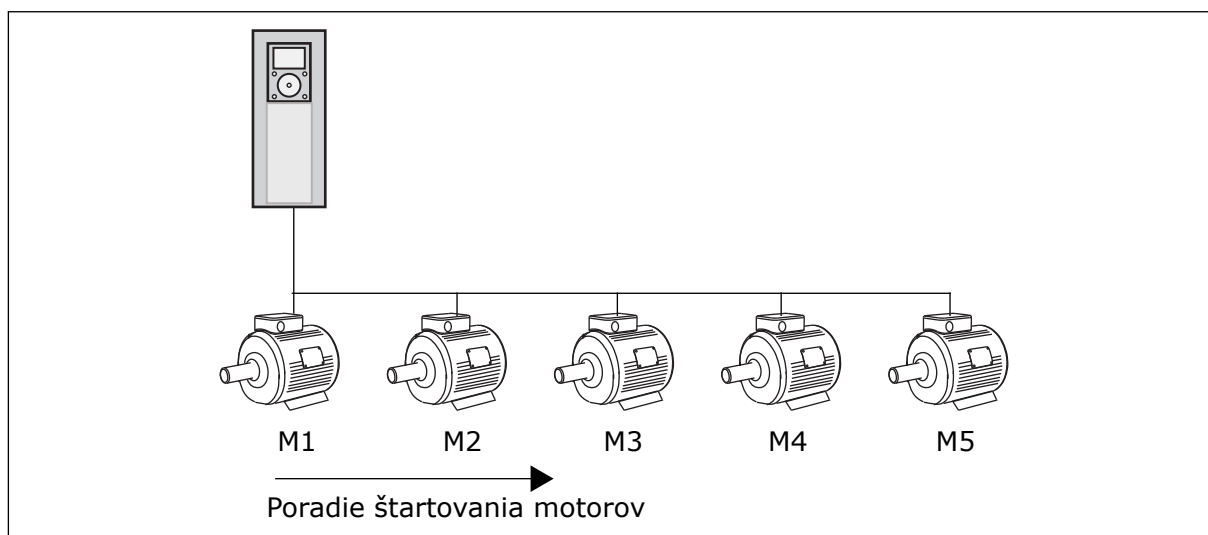

Obr. 45: Logika zaradenia 1

Motory sa spúšťajú v poradí **1, 2, 3, 4, 5**.

Ak odstránite zaradenie motora 3, t. j. pre hodnotu parametra P3.5.1.36 nastavíte možnosť ROZOPNUTÝ, poradie sa zmení na **1, 2, 4, 5**.

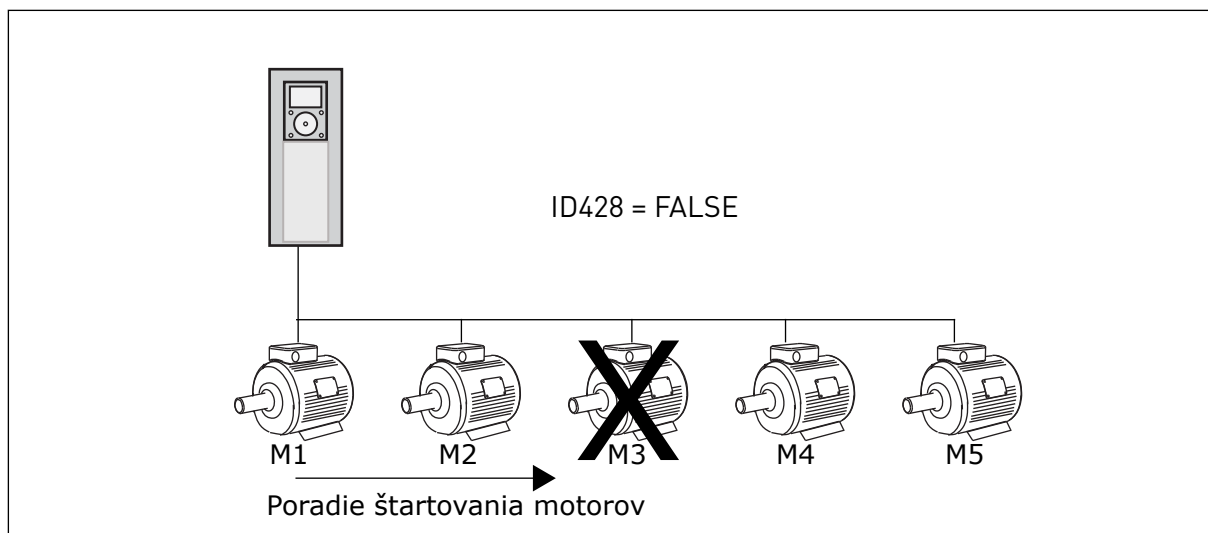

Obr. 46: Logika zaradenia 2

Ak znovu pridáte motor 3 (pre parameter P3.5.1.36 nastavíte hodnotu ZAVRETÉ), systém zaradí motor 3 na posledné miesto v poradí: **1, 2, 4, 5, 3**. Systém sa nezastaví, ale bude pokračovať v prevádzke.

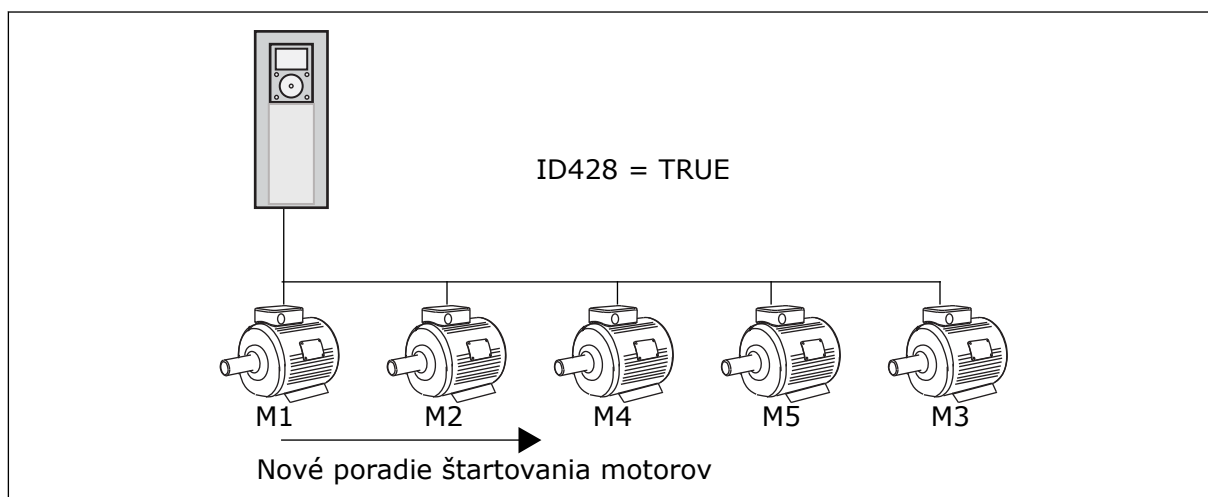

Obr. 47: Logika zaradenia 3

Po ďalšom zastavení systému alebo prechode do režimu parkovania sa obnoví poradie **1, 2, 3, 4, 5**.

P3.14.3 VRÁTANE FM (ID 1028)

Tento parameter slúži na začlenenie regulovaného motora/čerpádkla do systému automatického striedania a zaradenia.

Číslo výberu	Názov výberu	Popis
0	Deaktivované	Menič je neustále pripojený k motoru 1. Blokácie nijako neovplyvnia motor 1. Motor 1 nie je súčasťou logiky automatického striedania.
1	Povolené	Menič je možné pripojiť ku ktorémukoľvek motoru v systéme. Blokácie majú vplyv na všetky motory. Všetky motory sú súčasťou logiky automatického striedania.

ROZVOD KÁBLOV

Spôsoby pripojenia sú pre hodnoty parametra *0* a *1* odlišné.

VÝBER *0*, ZAKÁZANÉ

Menič je priamo pripojený k motoru 1. Ostatné motory fungujú ako pomocné motory. Sú pripojené k elektrickej sieti pomocou stýkačov a sú riadené prostredníctvom relé meniča. Motor 1 nie je nijako ovplyvnený logikou automatického striedania ani blokácie.

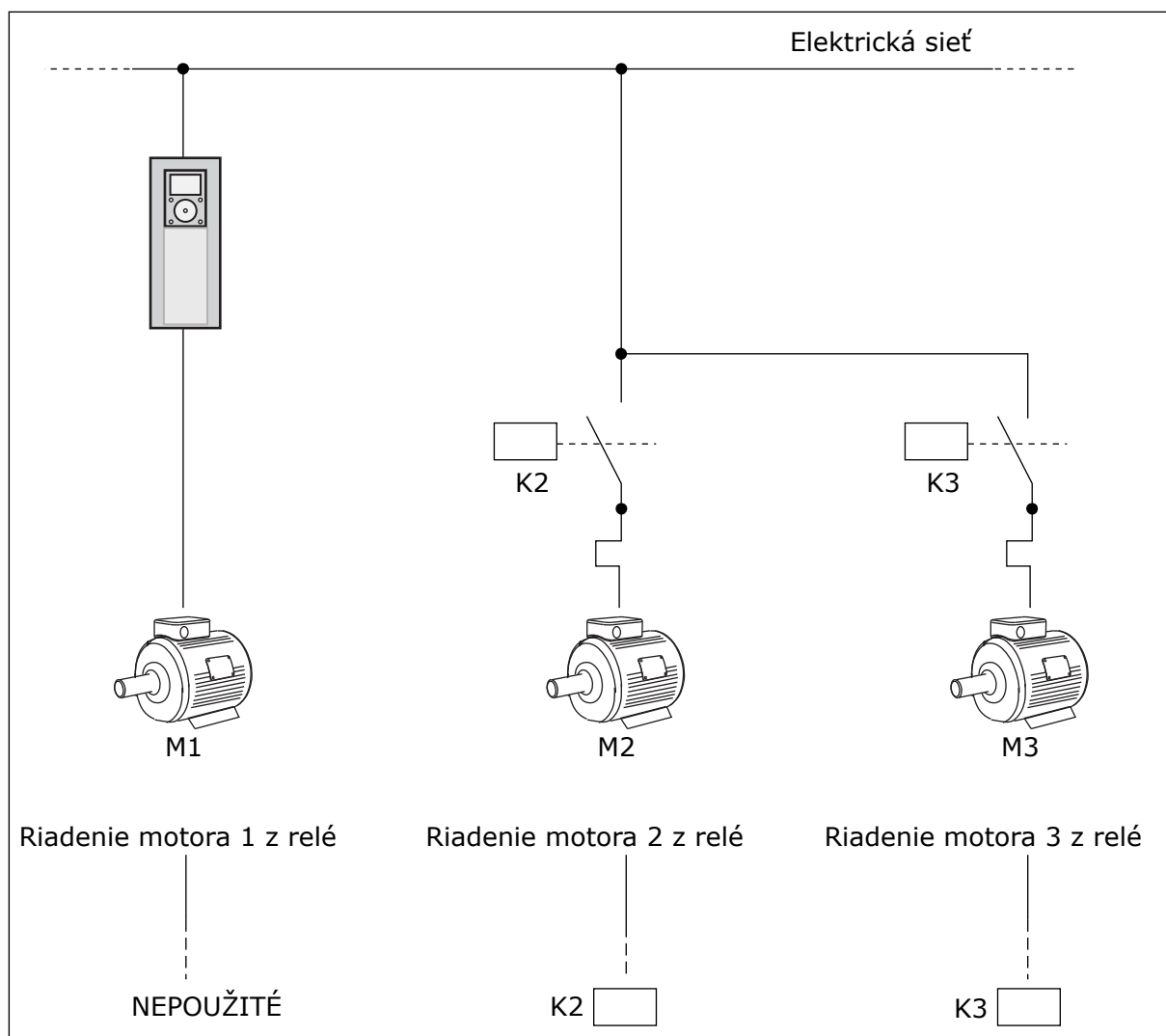

Obr. 48: Výber 0

VÝBER 1, POVOLENÉ

Na zapojenie regulujúceho motora do logiky automatického striedania alebo blokácií postupujte podľa pokynov uvedených na nasledujúcom obrázku. Každý motor je riadený 1 relé. Logika stykača vždy pripojí prvý motor k meniču a ďalšie motory v elektrickej sieti.

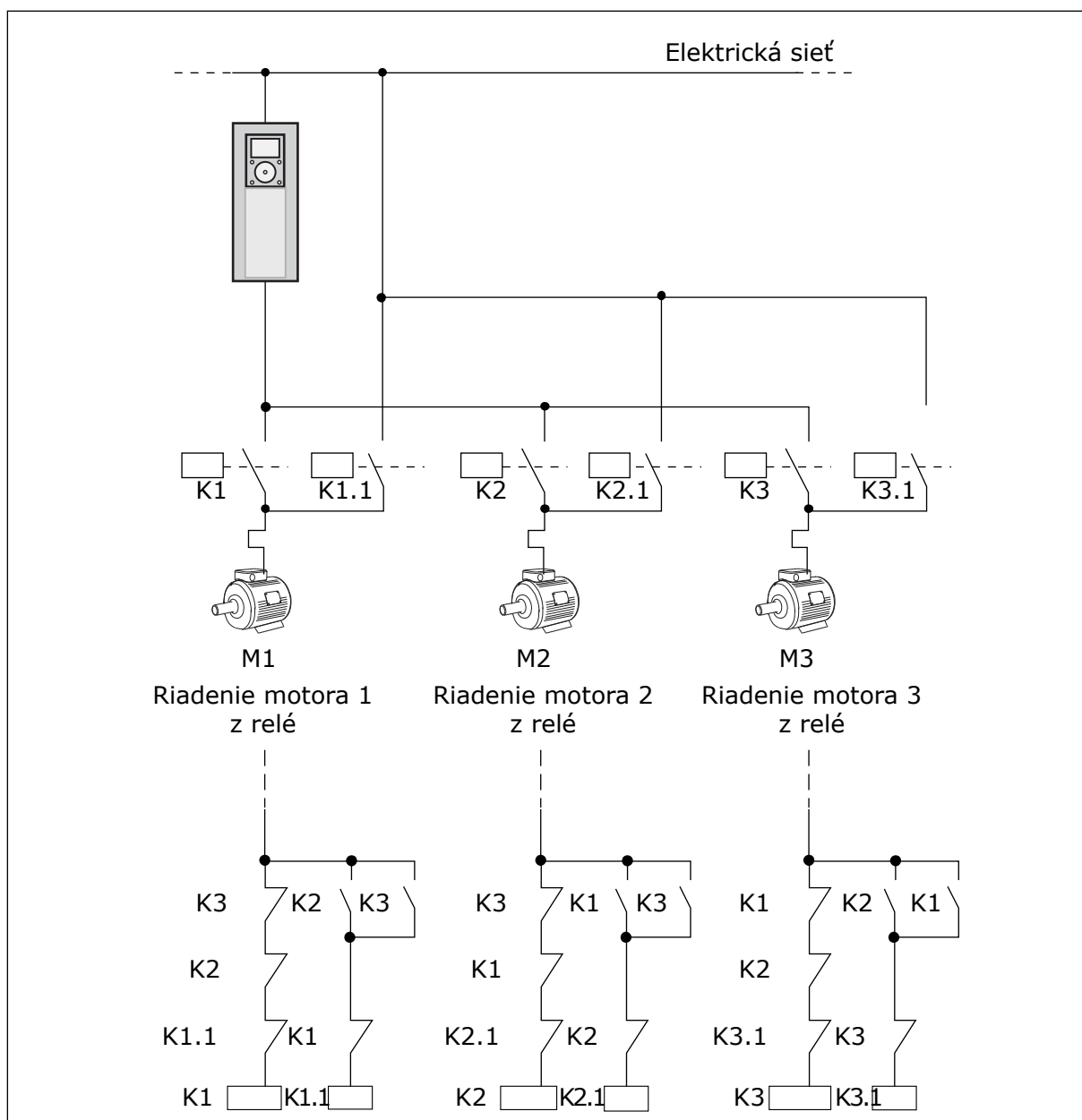

Obr. 49: Výber 1

P3.14.4 AUTOMATICKÉ STRIEDANIE (ID 1027)

Tento parameter slúži na povolenie alebo zakázanie rotácie poradia spúšťania a priority motorov.

Číslo výberu	Názov výberu	Popis
0	Deaktivované	Pri normálnej prevádzke je poradie motorov vždy 1, 2, 3, 4, 5 . Poradie sa môže počas prevádzky meniť v závislosti od toho, ako pridávate alebo odstraňujete blokácie. Po zastavení meniča sa poradie vždy obnoví späť.
1	Povolené	Systém mení poradie v intervaloch, aby sa dosiahlo rovnomerné opotrebovanie motorov. Intervaly funkcie automatického striedania je možné upraviť.

Intervaly funkcie automatického striedania je možné upraviť parametrom P3.14.5. Interval aut. striedania. Môžete nastaviť maximálny počet spustených motorov. Použite parameter Automat.Stried.: Limit motorov (P3.14.7). Môžete nastaviť aj maximálnu frekvenciu regulujúceho motora (Automat.Stried.: limit frekvencie (P3.14.6)).

Keď proces dosiahne limity nastavené parametrami P3.14.6 a P3.14.7, spustí sa automatické striedanie. Ak proces nepracuje v týchto limitoch, systém bude čakať, kým proces nedosiahne limity, a automatickú výmenu vykoná potom. Takto sa zabráni náhlemu poklesu tlaku počas automatickej výmeny, keď je potrebný veľký výkon stanice čerpadla.

PRÍKLAD

Po automatickom striedaní sa prvý motor presunie na poslednú pozíciu v poradí. Zvyšné motory sa posunú o 1 pozíciu nahor.

Poradie spúšťania motorov: 1, 2, 3, 4, 5

--> Automat. Stried. -->

Poradie spúšťania motorov: 2, 3, 4, 5, 1

--> Automat. Stried. -->

Poradie spúšťania motorov: 3, 4, 5, 1, 2

P3.14.5 INTERVAL AUTOMATICKÉHO STRIEDANIA (ID 1029)

Tento parameter slúži na úpravu intervalov automatického striedania.

Tento parameter určuje, ako často striedať poradie štartovania motorov/čerpadiel.

Automatické striedanie sa vykoná, keď je počet motorov v chode nižší než obmedzenie počtu motorov pre automatické striedanie a frekvencia je nižšia než obmedzenie frekvencie pre automatické striedanie.

Po uplynutí intervalu automatického striedania sa automatické striedanie spustí iba v prípade, ak kapacita neprekračuje úroveň nastavenú parametrami P3.14.6 a P3.14.7.

P3.14.6 AUTOMATICKÉ STRIEDANIE: OBMEDZENIE FREKVENCIE (ID 1031)

Tento parameter slúži na nastavenie hraničnej hodnoty frekvencie automatického striedania.

Automatické striedanie sa vykoná po uplynutí intervalu automatického striedania, keď je počet motorov v chode nižší než obmedzenie počtu motorov pre automatické striedanie a frekvencia riadiaceho meniča je nižšia než obmedzenie frekvencie pre automatické striedanie.

P3.14.7 AUTOMATICKÉ STRIEDANIE: OBMEDZENIE POČTU MOTOROV (ID 1030)

Tento parameter slúži na nastavenie počtu čerpadiel používaných v rámci funkcie Multi-čerpada.

Automatické striedanie sa vykoná po uplynutí intervalu automatického striedania, keď je počet motorov v chode nižší než obmedzenie počtu motorov pre automatické striedanie a frekvencia riadiaceho meniča je nižšia než obmedzenie frekvencie pre automatické striedanie.

P3.14.8 ŠÍRKA PÁSMA (ID 1097)

Tento parameter slúži na nastavenie oblasti šírky pásma okolo referenčnej hodnoty PIN na spúšťanie a zastavovanie pomocných motorov.

Keď hodnota spätnej väzby PID zostane v rozsahu šírky pásma, pomocné motory sa nespustia ani nezastavia. Hodnota tohto parametra sa stanoví percentom referenčnej hodnoty.

P3.14.9 ONESKORENIE ŠÍRKY PÁSMA (ID 1098)

Tento parameter slúži na nastavenie doby, po ktorej sa pomocné motory spustia alebo zastavia.

Ak sa spätná väzba PID nenachádza v rámci šírky pásma, čas, ktorý nastavuje tento parameter, musí uplynúť pred spustením alebo zastavením pomocných motorov. Počet čerpadiel v prevádzke sa zvýši alebo zníži, ak regulátor PID nedokáže udržať procesnú hodnotu (odozvu) v rámci definovanej šírky pásma v okolí referencie.

Oblasť šírky pásma je definovaná ako percentuálna hodnota referencie PID. Ak hodnota odozvy PID zostane v rámci oblasti šírky pásma, nie je potrebné zvyšovať ani znižovať počet čerpadiel v prevádzke.

Ak hodnota odozvy prekročí oblasť šírky pásma, čas definovaný parametrom P3.14.8 musí uplynúť skôr, ako sa zvýši alebo zníži počet čerpadiel v prevádzke. Musí byť dostupných viac čerpadiel.

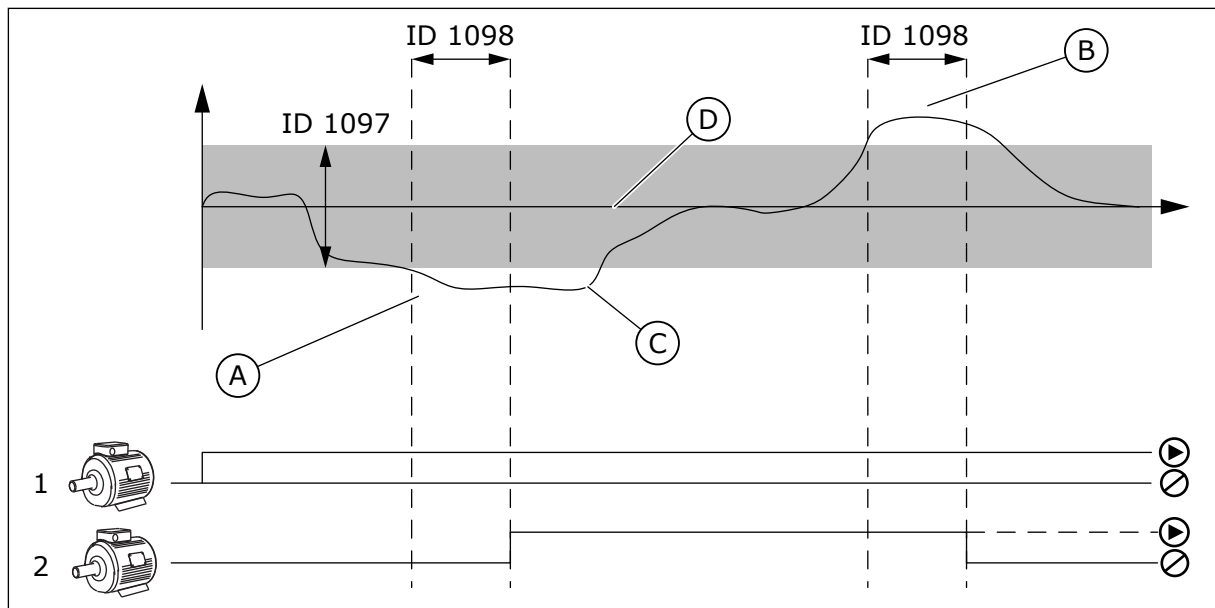

Obr. 50: Spustenie alebo zastavenie pomocných čerpadiel (P3.14.8 = Šírka pásma, P3.14.9 = Oneskorenie šírky pásma)

- A. Čerpadlo riadiace systém pracuje na frekvencii, ktorá je blízko maximálnej hodnoty (-2 Hz). Tým sa zvyšuje počet čerpadiel v prevádzke.
- B. Čerpadlo riadiace systém pracuje na frekvencii, ktorá je blízko minimálnej hodnoty (+2 Hz). Tým sa znižuje počet čerpadiel v prevádzke.
- C. Počet čerpadiel v prevádzke sa zvýši alebo zníži, ak regulátor PID nedokáže udržať procesnú hodnotu odozvy v rámci definovanej šírky pásma v okolí referencie.
- D. Definovaná šírka pásma v okolí referencie.

10.15 POŽIARNY REŽIM

Keď je aktívny Požiarne režim, menič resetuje všetky aktívne poruchy a pokračuje v prevádzke pri rovnakých otáčkach tak dlho, ako je to len možné. Menič ignoruje všetky príkazy z panela, komunikačných zberníc a počítačového nástroja.

Funkcia požiarneho režimu má 2 režimy: Testovací režim a režim Povolené. Požadovaný režim vyberiete zadaním hesla do parametra P3.16.1 (Heslo požiarneho režimu). V testovacom režime menič automaticky neresetuje poruchy a pri výskyte poruchy sa menič zastaví.



POZNÁMKA!

Tento vstup je obvyčajne zatvorený.

Keď aktivujete funkciu Požiarneho režimu, na displeji sa zobrazí alarm.



VÝSTRAHA!

Pri aktivácii funkcie požiarneho režimu stratí záruka platnosť! Na otestovanie funkcie požiarneho režimu bez straty platnosti záruky je možné použiť Testovací režim.

P3.16.1 HESLO POŽIARNEHO REŽIMU (ID 1599)

Tento parameter slúži na povolenie funkcie požiarneho režimu.

**POZNÁMKA!**

Všetky ostatné parametre požiarneho režimu sa uzamknú, pokiaľ je požiarne režim povolený a v tomto parametri sa zadá správne heslo.

Číslo výberu	Názov výberu	Popis
1001	Režim Povolené	Menič resetuje všetky poruchy a pokračuje v prevádzke pri rovnakých otáčkach tak dlho, ako je to len možné.
1234	Testovací režim	Menič neresetuje automaticky poruchy a pri výskyte poruchy sa menič zastaví.

P3.16.2 AKTIVÁCIA POŽIARNEHO REŽIMU OTVORENÁ (ID 1596)

Tento parameter slúži na výber digitálneho vstupného signálu, ktorý aktivuje funkciu požiarneho režimu.

Ak sa aktivuje tento signál digitálneho vstupu, na displeji sa zobrazí alarm a záruka stratí platnosť. Typ tohto signálu digitálneho vstupu je NC (normálne zatvorené).

Požiarne režim je možné vyskúšať pomocou hesla, ktoré aktivuje Testovací režim. V tomto prípade záruka zostane platná.

**POZNÁMKA!**

Ak je požiarne režim povolený a zadáte správne heslo pre parameter Heslo požiarneho režimu, všetky parametre požiarneho režimu sa uzamknú. Ak chcete zmeniť parametre požiarneho režimu, najskôr zmeňte hodnotu parametra P3.16.1 Heslo požiarneho režimu na 0.

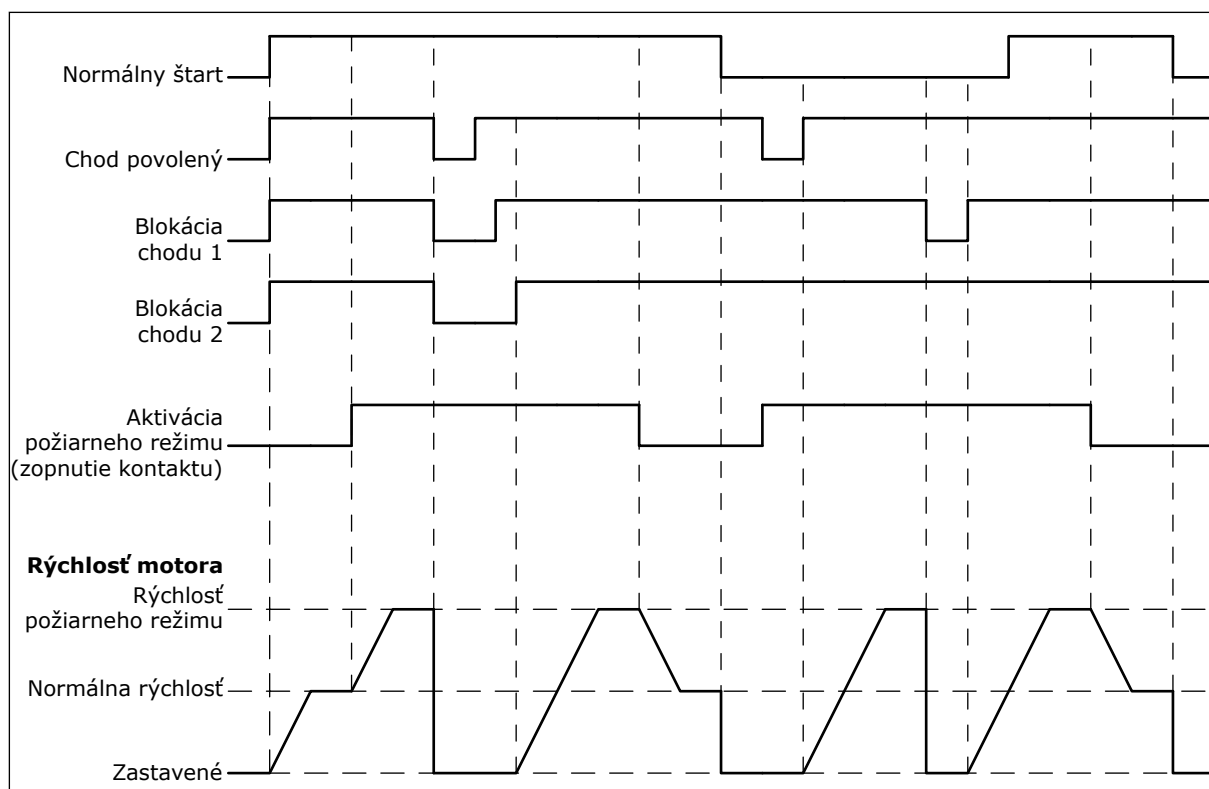

Obr. 51: Funkcia požiarneho režimu

P3.16.3 AKTIVÁCIA POŽIARNEHO REŽIMU ZATVORENÁ (ID 1619)

Tento parameter slúži na výber digitálneho vstupného signálu, ktorý aktivuje funkciu požiarneho režimu.

Typ tohto signálu digitálneho vstupu je NO (normálne otvorené). Pozrite si opis pre parameter P3.16.2 Aktivácia požiarneho režimu otvorená.

P3.16.4 FREKVENCIA POŽIARNEHO REŽIMU (ID 1598)

Tento parameter slúži na nastavenie frekvencie, ktorá sa využíva pri aktivovanom požiarne režime.

Menič použije túto frekvenciu, keď je parameter P3.16.5 Zdroj frekvencie požiarneho režimu nastavený na hodnotu *Frekvencia požiarneho režimu*.

P3.16.5 ZDROJ FREKVENCIE POŽIARNEHO REŽIMU (ID 1617)

Tento parameter slúži na výber zdroja referenčnej frekvencie, keď je aktívny požiarne režim. Tento parameter umožňuje vybrať napr. AI1 alebo Regulátor PID ako zdroj referencie, keď prebieha prevádzka v požiarne režime.

P3.16.6 REVERZÁCIA V POŽIARNOM REŽIME (ID 1618)

Tento parameter slúži na výber digitálneho vstupného signálu, ktorý dáva príkaz na zmenu smeru otáčania v požiarne režime.

Počas normálnej prevádzky sa tento parameter nijako neprejaví.

Ak je potrebné, aby sa motor v požiarnej režime otáčal vždy DOPREDU alebo vždy DOZADU, vyberte správny digitálny vstup.

DigIn Slot0.1 = vždy v smere DOPREDU

DigIn Slot0.2 = vždy v smere DOZADU

P3.16.7 PREDNASTAVENÁ FREKVENCIA 1 V POŽIARNEJ REŽIME (ID 15535)

Tento parameter slúži na určenie prednastavenej frekvencie v požiarnej režime.

M3.16.10 STAV POŽIARNEJ REŽIME (ID 1597)

Táto monitorovacia hodnota vyjadruje stav funkcie požiarnej režime.

P3.16.12 PRÚD INDIKÁTORA SPUSTENIA POŽIARNEJ REŽIME (ID 15580)

Tento parameter slúži na nastavenie prúdového obmedzenia signálu indikátora spustenia digitálneho vstupu.

Tento parameter je účinný len v prípade, keď je pre reléový výstup vybraná možnosť Indikátor spustenia a požiarnej režim je aktívny. Funkcia reléového výstupu Indikátor spustenia rýchlo signalizuje, či sa počas požiaru do motora dodáva prúd.

Hodnota tohto parametra je percento počítané z menovitého prúdu motora. Keď sa v prípade požiaru do motora dodáva prúd, ktorý je väčší ako menovitý prúd vynásobený hodnotou tohto parametra, reléový výstup sa zatvorí.

Ak je napríklad menovitý prúd motora 5 A a pre tento parameter nastavíte predvolenú hodnotu 20 %, reléový výstup sa zatvorí a požiarnej režim sa aktivuje, keď výstupný prúd dosiahne 1 A.



POZNÁMKA!

Tento parameter nie je účinný, keď požiarnej režim nie je aktívny. Ak v bežnej prevádzke vyberiete pre reléový výstup možnosť Indikátor spustenia, výsledok bude rovnaký ako v prípade, keď sa pre reléový výstup vyberie možnosť Chod.

M3.16.11 POČÍTADLO POŽIARNEJ REŽIME (ID 1679)

Táto monitorovacia hodnota vyjadruje počet aktivácií požiarnej režime.



POZNÁMKA!

Počítadlo nie je možné resetovať.

10.16 NASTAVENIE APLIKÁCIE

P3.17.1 HESLO (ID 1806)

Tento parameter slúži na nastavenie hesla správcu.

P3.17.2 VÝBER °C /°F (ID 1197)

Tento parameter slúži na nastavenie jednotky merania teploty. Systém zobrazí všetky teplotné parametre a monitorovacie hodnoty v nastavenej jednotke.

P3.17.3 VÝBER KW/HP (ID 1198)

Tento parameter slúži na nastavenie jednotky merania výkonu. Systém zobrazí všetky výkonové parametre a monitorovacie hodnoty v nastavenej jednotke.

P3.17.4 KONFIGURÁCIA TLAČIDLA FUNCT (ID 1195)

Tento parameter slúži na nastavenie hodnôt tlačidla FUNCT.

Tento parameter určuje, ktorý výber sa zobrazí po stlačení tlačidla FUNCT.

- Miestne/Vzdialené
- Riadiace menu
- Zmena smeru (zobrazuje sa len pri ovládaní z panela)

10.17 VÝSTUP PULZU KWH**P3.18.1 DĹŽKA PULZU KWH (ID 15534)**

Tento parameter slúži na nastavenie dĺžky pulzu kWh v milisekundách.

P3.18.2 ROZLIŠENIE PULZU KWH (ID 15533)

Tento parameter slúži na nastavenie intervalu kWh medzi aktiváciami pulzov.

11 SLEDOVANIE PORÚCH

Ak riadiaca diagnostika frekvenčného meniča zistí v jeho prevádzke nezvyčajné udalosti, na meniči sa zobrazí príslušné upozornenie. Upozornenie sa zobrazí na displeji riadiaceho panela. Na displeji sa zobrazí kód, názov a skrátенý popis poruchy alebo alarmu.

Informácie o zdroji vám poskytnú údaje o pôvode poruchy, jej príčine, mieste výskytu, ako aj ďalšie údaje.

Sú dostupné 3 rôzne typy upozornení.

- Informácia nijakým spôsobom neovplyvní prevádzku meniča. Informáciu je nutné resetovať.
- Alarm vás upozorní na nezvyčajnú prevádzku meniča. Nepreruší však činnosť meniča. Alarm je nutné resetovať.
- Pri poruche dôjde k zastaveniu meniča. Je nutné resetovať menič a vyriešiť daný problém.

Pre niektoré poruchy je možné v aplikácii naprogramovať rôzne reakcie. Ďalšie informácie nájdete v kapitole 5.9 *Skupina 3.9: Ochrany*.

Poruchu resetujte pomocou tlačidla Reset na paneli alebo prostredníctvom I/O svorkovnice, komunikačnej zbernice alebo počítačového nástroja. Poruchy sa ukladajú do História porúch, ktorú je možné otvoriť a preskúmať ich. Rôzne kódy porúch sú uvedené v kapitole 11.3 *Kódy porúch*.

Skôr ako sa z dôvodu nezvyčajnej prevádzky obrátite na distribútora alebo výrobný závod, pripravte si určité údaje. Zapíšte si všetky texty zobrazené na displeji, kód poruchy, ID poruchy, informácie o zdroji, zoznam aktívnych porúch a históriu porúch.

11.1 ZOBRAZENIE PORUCHY

Keď sa na meniči zobrazí porucha a menič sa zastaví, zistite príčinu poruchy a resetujte poruchu.

Na resetovanie poruchy sú k dispozícii 2 postupy: pomocou tlačidla Reset a prostredníctvom parametra.

RESETOVANIE POMOCOU TLAČIDLA RESET

- 1 Stlačte a 2 sekundy podržte tlačidlo Reset na paneli.

RESETOVANIE PROSTREDNÍCTVOM PARAMETRA NA GRAFICKOM DISPLEJI

- 1 Otvorte menu Diagnostika.

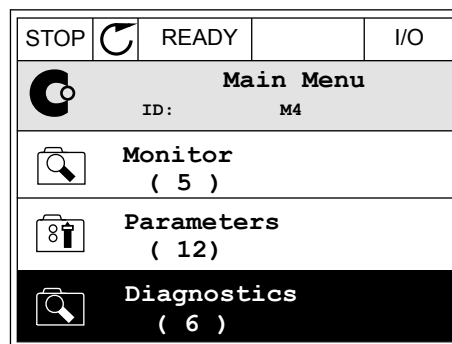

- 2 Otvorte podmenu Reset porúch.

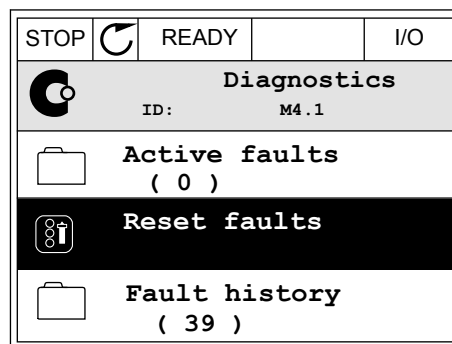

- 3 Vyberte parameter Reset porúch.

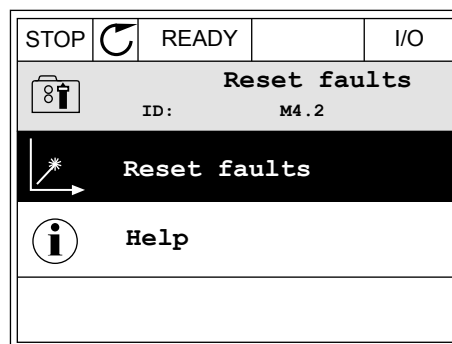

RESETOVANIE PROSTREDNÍCTVOM PARAMETRA NA TEXTOVOM DISPLEJI

- 1 Otvorte menu Diagnostika.

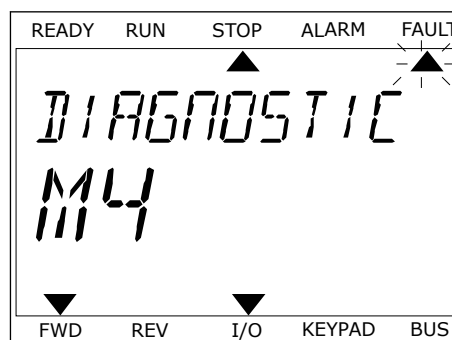

- 2 Pomocou tlačidiel so šípkami Nahor a Nadol vyhľadajte parameter Reset porúch.

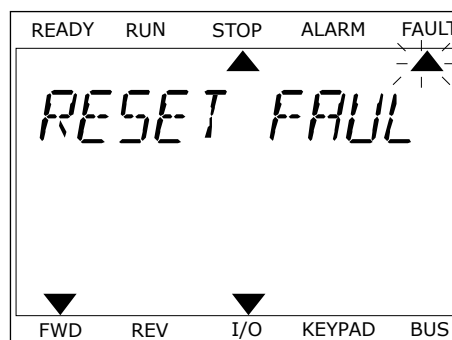

- 3 Vyberte hodnotu *Áno* a stlačte OK.

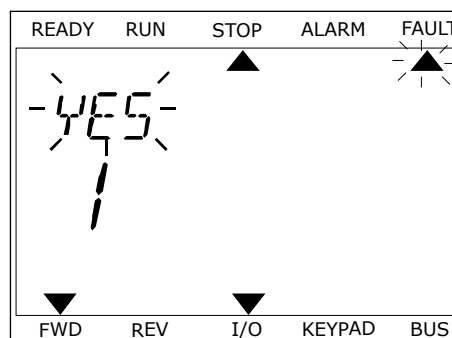





11.2 HISTÓRIA PORÚCH





História porúch obsahuje podrobnejšie údaje o poruchách. V histórii porúch je uložených maximálne 40 porúch.

PREZERANIE HISTÓRIE PORÚCH NA GRAFICKOM DISPLEJI

- 1 Ak si chcete pozrieť podrobnejšie údaje o poruche, otvorte históriu porúch.

STOP		READY	I/O
	Diagnostics ID: M4.1		
	Active faults (0)		
	Reset faults		
	Fault history (39)		

- 2 Údaje o danej poruche zobrazíte stlačením tlačidla so šípkou Vpravo.

STOP		READY	I/O
	Fault history ID: M4.3.3		
	External Fault	51	
	Fault old	891384s	
	External Fault	51	
	Fault old	871061s	
	Device removed	39	
	Info old	862537s	

- 3 Údaje sú uvedené v zozname.

STOP	READY	I/O
Fault history		
ID: M4.3.3.2		
Code	39	
ID	380	
State	Info old	
Date	7.12.2009	
Time	04:46:33	
Operating time	862537s	
Source 1		
Source 2		
Source 3		

PREZERANIE HISTÓRIE PORÚCH NA TEXTOVOM DISPLEJI

- 1 Históriu porúch otvorte stlačením tlačidla OK.

READY	RUN	STOP	ALARM	FAULT
▲				
FAULT HIST				
M4.3				
▼				
FWD	REV	I/O	KEYPAD	BUS

- 2 Údaje o danej poruche zobrazíte opätovným stlačením tlačidla OK.

READY	RUN	STOP	ALARM	FAULT
▲				
COMMUNICAT				
M4.3 1				
▼				
FWD	REV	I/O	KEYPAD	BUS

- 3 Všetky údaje o poruche zobrazíte stlačením tlačidla so šípkou Nadol.

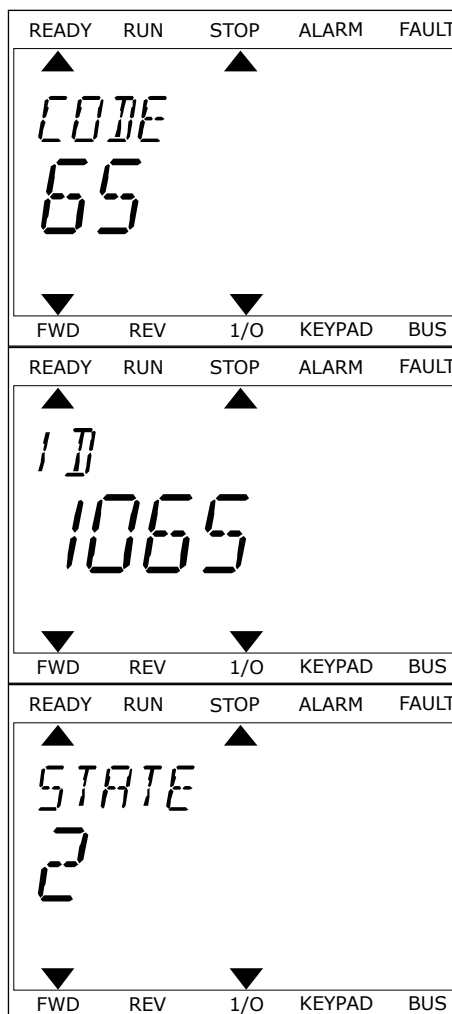

11.3 KÓDY PORÚCH

Tabuľka 61: Kódy porúch

Kód poruchy	ID poruchy	Názov poruchy	Možná príčina	Spôsob opravy poruchy
1	1	Nadprúd (hardvérová porucha)	<p>V kábli motora je príliš vysoký prúd ($> 4 \cdot I_H$). Spôsobovať to môže 1 z týchto príčin.</p> <ul style="list-style-type: none"> náhle zvýšenie silno-prúdu skrat v kábloch motora používa sa nesprávny typ motora 	<p>Skontrolujte zaťaženie. Skontrolujte motor. Skontrolujte káble a prípojky. Skontrolujte časy rámp.</p>
	2	Nadprúd (softvérová porucha)		
2	10	Prepätie (hardvérová porucha)	<p>Napätie j.s. medziobvodu je vyššie ako limity.</p> <ul style="list-style-type: none"> príliš krátky čas dobehu vysoké špičky prepätia v napájaní Postupnosť Štart/Stop je príliš rýchla 	<p>Nastavte dlhší čas dobehu. Aktivujte regulátor prepätia. Skontrolujte vstupné napätie.</p>
	11	Prepätie (softvérová porucha)		
3	20	Porucha uzemnenia (hardvérová porucha)	<p>Meranie prúdu zistilo, že súčet prúdu fáz motora nie je nula.</p> <ul style="list-style-type: none"> porucha izolácie káblov alebo motora 	<p>Skontrolujte káble motora a motor.</p>
	21	Porucha uzemnenia (softvérová porucha)		
5	40	Nabíjací spínač	<p>Nabíjací spínač je otvorený pri zadaní príkazu ŠTART.</p> <ul style="list-style-type: none"> prevádzková porucha chybná súčiastka 	<p>Resetujte poruchu a reštartujte menič. Ak opäť dôjde k poruche, poraďte sa s vaším miestnym distribútorom.</p>
7	60	Saturácia	<ul style="list-style-type: none"> Chybná súčiastka 	<p>Túto poruchu nie je možné resetovať z riadiaceho panela. Vypnite napájanie. NEREŠTARTUJTE MENIČ ani HO NEPRIPAJAJTE K NAPÁJANIU! Poraďte sa s výrobcom. Ak sa táto porucha zobrazí súčasne s poruchou F1, skontrolujte káble motora a motor.</p>

Tabuľka 61: Kódy porúch

Kód poruchy	ID poruchy	Názov poruchy	Možná príčina	Spôsob opravy poruchy
8	600	Porucha systému	Riadiaca doska a výkonový modul medzi sebou nekomunikujú.	Resetujte poruchu a reštartujte menič. Ak opäť dôjde k poruche, poraďte sa s vaším miestnym distribútorom.
	602		Monitorovanie resetovalo jednotku CPU.	
	603		Napätie pomocného napájania vo výkonovom module je príliš nízke.	
	604		Porucha fázy: Napätie výstupnej fázy sa nezhoduje s referenciou.	
	605		Porucha CPLD, podrobné informácie o poruche však nie sú k dispozícii.	
	606		Softvér riadiacej jednotky nie je kompatibilný so softvérom výkonového modulu.	Prevezmite najnovší softvér z webovej lokality spoločnosti Danfoss. Aktualizujte pomocou neho menič. Ak opäť dôjde k poruche, poraďte sa s vaším miestnym distribútorom.
	607		Nie je možné čítať verziu softvéru. Vo výkonovom module nie je žiadny softvér.	Aktualizujte softvér výkonového modulu. Ak opäť dôjde k poruche, poraďte sa s vaším miestnym distribútorom.
	608		Preťaženie CPU. Niektorá časť softvéru (napríklad aplikácia) spôsobila stav preťaženia.	Resetujte poruchu a reštartujte. Ak opäť dôjde k poruche, poraďte sa s vaším miestnym distribútorom.
	609		Prístup k pamäti zlyhal. Nie je napríklad možné obnoviť premenné v EEPROM.	
	610		Nie je možné čítať potrebné vlastnosti zariadenia.	

Tabuľka 61: Kódy porúch

Kód poruchy	ID poruchy	Názov poruchy	Možná príčina	Spôsob opravy poruchy
8	647	Porucha systému	Softvérová chyba.	Prevezmite najnovší softvér z webovej lokality spoločnosti Danfoss. Aktualizujte pomocou neho menič. Ak opäť dôjde k poruche, poraďte sa s vaším miestnym distribútorom.
	648		V aplikácii bol použitý neplatný blok funkcie. Systémový softvér nie je kompatibilný s aplikáciou.	
	649		Preťaženie zdroja. Porucha pri načítaní, obnovení alebo ukladaní parametra.	
9	80	Podpätie (porucha)	Nap. medziobvodu je nižšie ako limity.	V prípade dočasného prerušenia napájacieho napätia resetujte poruchu a reštartujte menič. Skontrolujte napájacie napätie. Ak je napájacie napätie dostatočné, ide o internú poruchu. Poradte sa s vaším miestnym distribútorom.
	81	Podpätie (alarm)	<ul style="list-style-type: none"> • príliš nízke napájacie napätie, • interná chyba meniča, • chybná poistka na vstupe • externý nabíjací spínač nie je zatvorený <p>POZNÁMKA!</p> <p>Táto porucha sa aktivuje iba v prípade, ak je pohon v stave chodu.</p>	
10	91	Vstupná fáza	Chýba fáza vstupného vedenia.	Skontrolujte napájacie napätie, poistky a napájací kábel.
11	100	Kontrola výstupnej fázy	Meranie prúdu zistilo, že v 1 fáze motora nie je žiadny prúd.	Skontrolujte kábel motora a motor.
13	120	Nízka teplota meniča (porucha)	Teplota v chladiči výkonového modulu alebo na doske napájania je príliš nízka.	
	121	Nízka teplota meniča (alarm)	Teplota chladiča je nižšia ako -10 °C.	

Tabuľka 61: Kódy porúch

Kód poruchy	ID poruchy	Názov poruchy	Možná príčina	Spôsob opravy poruchy
14	130	Vysoká teplota meniča (porucha, chladič)	Teplota v chladiči výkonového modulu alebo na doske napájania je príliš vysoká. Teplota chladiča je vyššia ako 100 °C.	Skontrolujte skutočné množstvo a prúdenie chladiaceho vzduchu. Skontrolujte, či sa v chladiči nenachádza prach. Skontrolujte teplotu okolitého prostredia. Uistite sa, že frekvencia prepínania nie je príliš vysoká vzhľadom na teplotu okolitého prostredia a zaťaženie motora.
	131	Vysoká teplota meniča (alarm, chladič)		
	132	Vysoká teplota meniča (porucha, doska)		
	133	Vysoká teplota meniča (alarm, doska)		
15	140	Zablokovanie motora	Motor sa zablokoval.	Skontrolujte motor a zaťaženie.
16	150	prehriatie motora	Zaťaženie motora je príliš vysoké.	Znížte zaťaženie motora. Ak motor nie je preťažený, skontrolujte parametre modelu teploty.
17	160	Odlahčenie motora	Zaťaženie motora nie je dostatočné.	Skontrolujte zaťaženie.
19	180	Výkonové preťaženie (krátkodobá kontrola)	Výkon meniča je príliš vysoký.	Znížte zaťaženie.
	181	Výkonové preťaženie (dlhodobá kontrola)		
25		Porucha riad. motora	Porucha pri identifikácii počiatočného uhla. Generická porucha riadenia motora.	

Tabuľka 61: Kódy porúch

Kód poruchy	ID poruchy	Názov poruchy	Možná príčina	Spôsob opravy poruchy
30	290	Bezpečné vypnutie	Signál A bezpečného vypnutia neumožňuje nastaviť menič do stavu PRIPRAVENÝ.	Resetujte poruchu a reštartujte menič. Skontrolujte signály z riadiacej dosky do výkonového modulu a konektora D.
	291	Bezpečné vypnutie	Signál B bezpečného vypnutia neumožňuje nastaviť menič do stavu PRIPRAVENÝ.	
	500	Bezpečnostná konfigurácia	Bol nainštalovaný spínač bezpečnostnej konfigurácie.	Odstráňte spínač bezpečnostnej konfigurácie z riadiacej dosky.
	501	Bezpečnostná konfigurácia	Je použitých príliš veľa doplnkových dosiek STO. Je možné použiť iba 1.	Ponechajte pripojenú iba 1 doplnkovú dosku STO. Ostatné odstráňte. Pozrite si bezpečnostnú príručku.
	502	Bezpečnostná konfigurácia	Doplnková doska STO bola nainštalovaná do nesprávneho slotu.	Doplnkovú dosku STO nainštalujte do správneho slotu. Pozrite si bezpečnostnú príručku.
	503	Bezpečnostná konfigurácia	Na riadiacej doske nie je nainštalovaný spínač bezpečnostnej konfigurácie.	Nainštalujte na riadiacu dosku spínač bezpečnostnej konfigurácie. Pozrite si bezpečnostnú príručku.
	504	Bezpečnostná konfigurácia	Spínač bezpečnostnej konfigurácie bol nesprávne nainštalovaný na riadiacu dosku.	Nainštalujte spínač bezpečnostnej konfigurácie na správnu pozíciu na riadiacej doske. Pozrite si bezpečnostnú príručku.
	505	Bezpečnostná konfigurácia	Spínač bezpečnostnej konfigurácie bol nesprávne nainštalovaný na doplnkovú dosku STO.	Skontrolujte inštaláciu spínača bezpečnostnej konfigurácie na doplnkovej doske STO. Pozrite si bezpečnostnú príručku.
	506	Bezpečnostná konfigurácia	Nefunguje komunikácia s doplnkovou doskou STO.	Skontrolujte inštaláciu doplnkovej dosky STO. Pozrite si bezpečnostnú príručku.
507	Bezpečnostná konfigurácia	Doplnková doska STO nie je kompatibilná s hardvérom.	Resetujte menič a reštartujte ho. Ak opäť dôjde k poruche, poraďte sa so svojím miestnym distribútorom.	

Tabuľka 61: Kódy porúch

Kód poruchy	ID poruchy	Názov poruchy	Možná príčina	Spôsob opravy poruchy
30	520	Bezpečnostná diagnostika	Vstupy STO majú odlišný stav.	Skontrolujte externý bezpečnostný spínač. Skontrolujte vstupné pripojenie a kábel bezpečnostného spínača. Resetujte menič a reštartujte. Ak opäť dôjde k poruche, poraďte sa so svojim miestnym distribútorom.
	521	Bezpečnostná diagnostika	Porucha diagnostiky termistora ATEX. Vstup termistora ATEX nie je pripojený.	Resetujte menič a reštartujte. Ak znova dôjde k poruche, vymeňte doplnkovú dosku.
	522	Bezpečnostná diagnostika	Skrat v pripojení vstupu termistora ATEX.	Skontrolujte vstupné pripojenie termistora ATEX. Skontrolujte externé pripojenie ATEX. Skontrolujte externý termistor ATEX.
	523	Bezpečnostná diagnostika	Vyskytol sa problém v internom bezpečnostnom okruhu.	Resetujte menič a reštartujte. Ak opäť dôjde k poruche, poraďte sa so svojim miestnym distribútorom.
	524	Bezpečnostná diagnostika	Prepätie na bezpečnostnej doplnkovej karte.	Resetujte menič a reštartujte. Ak opäť dôjde k poruche, poraďte sa so svojim miestnym distribútorom.
	525	Bezpečnostná diagnostika	Podpätie na bezpečnostnej doplnkovej karte.	Resetujte menič a reštartujte. Ak opäť dôjde k poruche, poraďte sa so svojim miestnym distribútorom.
30	526	Bezpečnostná diagnostika	Interná porucha jednotky CPU bezpečnostnej doplnkovej karty alebo pri práci s pamäťou.	Resetujte menič a reštartujte. Ak opäť dôjde k poruche, poraďte sa so svojim miestnym distribútorom.
	527	Bezpečnostná diagnostika	Interná porucha bezpečnostnej funkcie.	Resetujte menič a reštartujte. Ak opäť dôjde k poruche, poraďte sa so svojim miestnym distribútorom.
	530	Bezpečnostné odpojenie momentu	Bolo pripojené núdzové zastavenie, prípadne sa aktivovala iná operácia STO.	Keď je aktivovaná funkcia STO, menič je v bezpečnostnom stave.
32	312	Chladenie ventilátora	Dosiahla sa životnosť ventilátora.	Vymeňte ventilátor a resetujte počítadlo životnosti ventilátora.

Tabuľka 61: Kódy porúch

Kód poruchy	ID poruchy	Názov poruchy	Možná príčina	Spôsob opravy poruchy
33		Požiarny režim povolený	Je aktivovaný požiarny režim meniča. Ochrany meniča sa nepoužívajú.	
37	360	Zariadenie je vymenené (rovnaký typ)	Doplňková karta sa nahradila novou kartou, ktorú ste už používali v rovnakom slotu. Parametre sú dostupné v meniči.	Zariadenie je pripravené na použitie. Menič začne používať staré nastavenia parametrov.
38	370	Zariadenie pridané (rovnaký typ)	Pridala sa doplnková karta. Rovnakú doplnkovú kartu ste už predtým použili v tom istom slotu. Parametre sú dostupné v meniči.	Zariadenie je pripravené na použitie. Menič začne používať staré nastavenia parametrov.
39	380	Zariadenie bolo odstránené	Zo slotu sa vybrala doplnková karta.	Zariadenie nie je dostupné. Resetujte poruchu.
40	390	Zariadenie nebolo rozpoznané	Pripojilo sa neznáme zariadenie (výkonový modul/ doplnková karta)	Zariadenie nie je dostupné.
41	400	Teplota IGBT	Vypočítaná teplota IGBT je príliš vysoká (teplota jednotky +I2T).	Skontrolujte zaťaženie. Skontrolujte veľkosť motora.
43	420	Porucha kódovacieho zariadenia	Kanál A kódovacieho zariadenia 1 chýba.	Skontrolujte prípojky enkodéra. Skontrolujte enkodér a kábel enkodéra. Skontrolujte kartu enkodéra. Skontrolujte frekvenciu enkodéra v otvorenej slučke.
	421		Kanál B kódovacieho zariadenia 1 chýba.	
	422		Obidva kanály enkodéra 1 chýbajú.	
	423		Opačne zapojený enkodér.	
	424		Karta enkodéra chýba.	
44	430	Zariadenie je vymenené (iný typ)	Doplňková karta sa nahradila novou kartou, ktorú ste v rovnakom slotu ešte nepoužívali. Neuložili sa žiadne nastavenia parametrov.	Znova nastavte parametre výkonového modulu.
45	440	Zariadenie pridané (iný typ)	K dispozícii je nová doplnková karta iného typu. V nastaveniach nie sú k dispozícii žiadne parametre.	Znova nastavte parametre výkonového modulu.

Tabuľka 61: Kódy porúch

Kód poruchy	ID poruchy	Názov poruchy	Možná príčina	Spôsob opravy poruchy
50	1050	Porucha nízkeho AI	1 alebo viacero z dostupných signálov analógového vstupu je nižších ako 50 % minimálneho rozsahu signálu. Riadiaci kábel je chybný alebo odpojený. Porucha zdroja signálu.	Vymeňte chybné súčiastky. Skontrolujte obvod analógového vstupu. Uistite sa, že je parameter Rozsah signálu AI1 nastavený správne.
51	1051	Externá porucha	Aktivoval sa signál digitálneho vstupu nastavený prostredníctvom parametra P3.5.1.7 alebo P3.5.1.8.	
52	1052	Porucha komunikačného panela	Došlo k poruche pripojenia medzi riadiacim panelom a meničom.	Skontrolujte pripojenie riadiaceho panela a kábel riadiaceho panela.
	1352			
53	1053	Porucha komunikačnej zbernice	Došlo k poruche dátového pripojenia medzi hlavným radičom komunikačnej zbernice a doskou komunikačnej zbernice.	Skontrolujte inštaláciu a hlavný radič komunikačnej zbernice.
54	1354	Porucha slotu A	Porucha doplnkovej dosky alebo slotu	Skontrolujte dosku a slot.
	1454	Porucha slotu B		
	1654	Porucha slotu D		
	1754	Porucha slotu E		
65	1065	Porucha komunikácie s počítačom	Došlo k poruche dátového pripojenia medzi počítačom a meničom	
66	1066	Porucha termistora	Zvýšila sa teplota motora.	Skontrolujte chladenie motora a zaťaženie. Skontrolujte pripojenie termistora. Ak sa vstup termistora nepoužíva, musíte ho skratovať.

Tabuľka 61: Kódy porúch

Kód poruchy	ID poruchy	Názov poruchy	Možná príčina	Spôsob opravy poruchy
69	1310	Chyba mapovania komunikačnej zbernice	Číslo ID slúžiace na mapovanie hodnôt na výstupe procesných údajov komunikačnej zbernice nie je platné.	Skontrolujte parametre v menu Mapovanie dát komunikačnej zbernice.
	1311		Nie je možné previesť 1 alebo viacero hodnôt pre výstup procesných údajov komunikačnej zbernice.	Typ hodnoty nie je definovaný. Skontrolujte parametre v menu Mapovanie dát komunikačnej zbernice.
	1312		Pri mapovaní a prevádzaní hodnôt pre výstup procesných údajov komunikačnej zbernice (16-bitový) dochádza k pretečeniu.	
101	1101	Porucha kontroly procesu (PID1)	Regulátor PID: hodnota spätnej väzby prekročila limity kontroly a oneskorenie, ak ste ho nastavili.	
105	1105	Porucha kontroly procesu (PID2)	Regulátor PID: hodnota spätnej väzby prekročila limity kontroly a oneskorenie, ak ste ho nastavili.	

VACON[®]

www.danfoss.com

Vacon Ltd
Member of the Danfoss Group
Runsorintie 7
65380 Vaasa
Finland

Document ID:



Rev. K

Sales code: DOC-APP100HVAC+DLSK