

## Sommario

<b>1. Sicurezza</b>	<b>3</b>
Istruzioni di sicurezza	3
Avviso generale	4
Prima di iniziare i lavori di riparazione	4
Condizioni speciali	4
Evitare un avviamento involontario	6
Arresto di sicurezza del convertitore di frequenza	7
Linea di distribuzione IT	8
<b>2. Introduzione</b>	<b>9</b>
Codice identificativo	10
<b>3. Installazione meccanica</b>	<b>13</b>
Prima dell'avvio	13
Installazione	14
<b>4. Installazione elettrica</b>	<b>23</b>
Collegamento alla rete	23
Panoramica del cablaggio della rete	26
Collegamento del motore - prefazione	30
Panoramica del cablaggio del motore	32
Collegamento del motore per C1 e C2	35
Come testare il motore e la direzione di rotazione.	37
<b>5. Come far funzionare il convertitore di frequenza</b>	<b>43</b>
Tre modi di funzionamento	43
Funzionamento dell'LCP grafico (GLCP)	43
Come far funzionare l'LCP numerico (NLCP)	49
Suggerimenti e indicazioni	54
<b>6. Come programmare il convertitore di frequenza</b>	<b>57</b>
Programmazione	57
Elenco dei parametri	89
0-** Funzionam./display	90
1-** Carico e Motore	92
2-** Freni	93
3-** Rif./rampe	94
4-** Limiti / avvisi	95
5-** I/O digitali	96
6-** I/O analogici	98
8-** Com. e opzioni	100

9-** Profibus	101
10-**CAN Fieldbus	102
11-** LonWorks	103
13-** Smart logic	104
14-** Funzioni speciali	105
15-** Informazioni FC	106
16-** Visualizz. dati	108
18-** Visualizz. dati 2	110
20-** FC Anello Chiuso	111
21-** Anello chiuso est.	112
22-** Funzioni applicazione	114
23-** Interventi temporizzati	116
25-** Controllore in Cascata	117
26-** Opzione I/O analogici MCB 109	119
<b>7. Ricerca guasti</b>	<b>121</b>
Lista di avvisi/allarmi	123
<b>8. Specifiche</b>	<b>129</b>
Specifiche	129
Condizioni speciali	138
Scopo del declassamento	138
Adattamenti automatici per assicurare le prestazioni	140
<b>Indice</b>	<b>141</b>

# 1. Sicurezza

1

## 1.1.1. Simboli

Simboli utilizzati nel presente Manuale di Funzionamento.

**NOTA!**

Indica qualcosa che richiede l'attenzione del lettore.



Indica un avviso generale.



Indica un avviso di alta tensione.

\*

Indica impostazione di default

## 1.1.2. Avviso tensione alta



Il convertitore di frequenza, se collegato alla rete, è soggetto a tensioni pericolose. L'errata installazione del motore o del convertitore di frequenza può essere causa di anomalie delle apparecchiature e di lesioni gravi o mortali alle persone. Pertanto è necessario seguire scrupolosamente le istruzioni nel presente manuale e osservare le norme di sicurezza locali e nazionali.

## 1.1.3. Istruzioni di sicurezza

- Accertarsi che il convertitore di frequenza sia correttamente collegato a terra.
- Non rimuovere le spine di rete o i connettori del motore mentre il convertitore di frequenza è collegato all'alimentazione.
- Proteggere gli utenti dalla tensione di alimentazione.
- Proteggere il motore da sovraccarichi in conformità con le normative nazionali e locali.
- La protezione da sovraccarico del motore è inclusa nelle impostazioni di fabbrica. Il parametro 1-90 *Protezione termica motore* è impostato sul valore *ETR scatto*. Per il mercato nordamericano: le funzioni ETR forniscono una protezione da sovraccarico del motore della classe 20, conformemente alle norme NEC.
- La corrente di dispersione verso terra supera i 3,5 mA.
- Il tasto [OFF] non è un interruttore di sicurezza, poiché non disconnette il convertitore di frequenza dalla rete elettrica.

### 1.1.4. Avviso generale



**Avviso:**

Toccare le parti elettriche può avere conseguenze letali, anche dopo avere disinserito l'alimentazione di rete.

Verificare anche che siano stati scollegati gli altri ingressi della tensione (collegamento del circuito CC intermedio) nonché il collegamento del motore per il backup cinetico.

Prima di toccare qualsiasi parte del VLT® HVAC Drive FC 100 potenzialmente sotto tensione, attendere almeno:

200 - 240 V, 1,1 - 3,7 kW: attendere almeno 4 minuti.

200 - 240 V, 5,5 - 45 kW: attendere almeno 15 minuti.

380 - 480 V, 1,1 - 7,5 kW: attendere almeno 4 minuti.

380 - 480 V, 11 - 90 kW, attendere almeno 15 minuti.

525 - 600 V, 1,1 - 7,5 kW, attendere almeno 4 minuti.

Un tempo più breve è consentito solo se indicato sulla targhetta dell'unità specifica.



**Corrente di dispersione**

La corrente di dispersione a terra del VLT® HVAC Drive FC 100 supera i 3,5mA. In base alla norma IEC 61800-5-1, è necessario assicurare una messa a terra di protezione rinforzata per mezzo di: un filo di messa a terra di protezione di almeno 10mm<sup>2</sup> in Cu o di protezione di 16mm<sup>2</sup> in Al o un filo di messa a terra addizionale - con la stessa sezione del cablaggio della rete - devono essere a terminazioni separate.

**Dispositivo a corrente residua**

Questo prodotto può indurre una corrente CC nel conduttore protettivo. Laddove si utilizzi un dispositivo corrente residua (RCD) per una maggiore protezione, andrà utilizzato solo un RCD di Tipo B (tempo ritardato) sulla parte di alimentazione di questo prodotto. Vedere anche le Note sull'applicazione RCD MN.90.GX.02.

La messa a terra di protezione del VLT® HVAC Drive FC 100 e l'impiego dell'RCD devono seguire sempre le norme nazionali e locali.

### 1.1.5. Prima di iniziare i lavori di riparazione

1. Scollegare il convertitore di frequenza dalla rete
2. Disinserire i morsetti bus CC 88 e 89
3. Attendere almeno per il tempo indicato nella sezione 2.1.2
4. Scollegare il cavo motore

### 1.1.6. Condizioni speciali

**Caratteristiche elettriche:**

I valori nominali indicati sulla targhetta dati del convertitore di frequenza si basano su un'alimentazione di rete trifase compresa nel campo di tensione, corrente e temperatura specificato che è previsto nella maggior parte di applicazioni.

I convertitori di frequenza supportano anche altre applicazioni che riguardano le caratteristiche elettriche del convertitore di frequenza.

Le condizioni speciali che concernono le caratteristiche elettriche potrebbero essere:

- Applicazioni monofase
- Applicazioni con alte temperature che richiedono il declassamento delle caratteristiche elettriche

- Applicazioni navali con condizioni ambientali più gravose.

Anche altre applicazioni potrebbero influire sulle caratteristiche elettriche.

Consultare le clausole pertinenti nella *Guida alla Progettazione del VLT® HVAC Drive, MG. 11Bx.yy* per avere informazioni sulle caratteristiche elettriche.

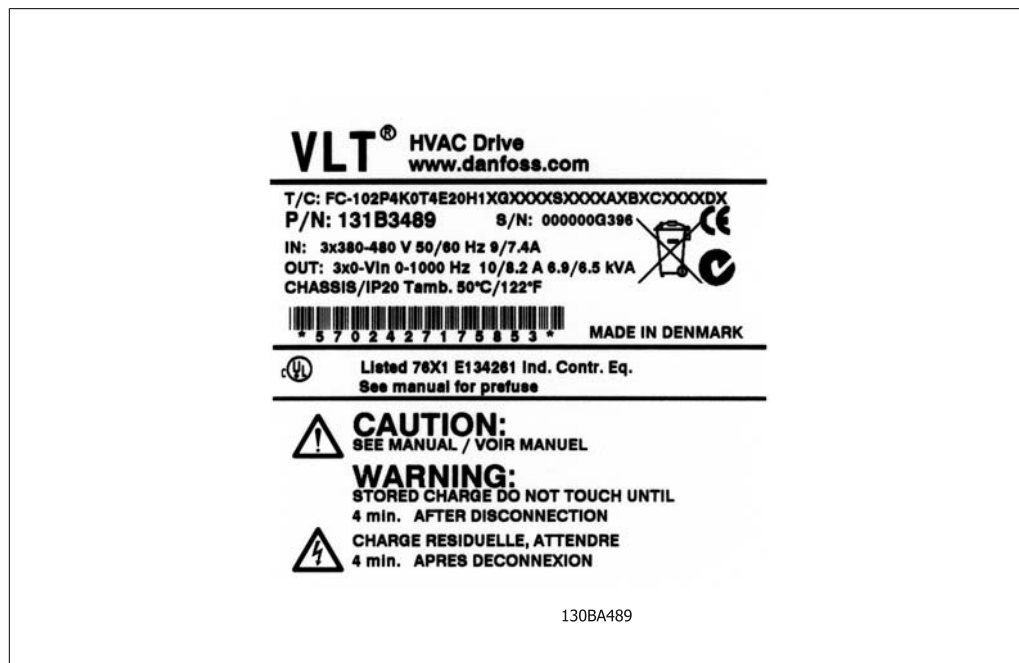

**Requisiti per l'installazione:**

La sicurezza elettrica del convertitore di frequenza richiede considerazioni particolari per l'installazione per ciò che concerne:

- Fusibili e interruttori per sovracorrente e protezione di corto circuito
- Selezione di cavi di potenza (rete, motore, freno, condivisione di carico e relè)
- Configurazione del sistema di distribuzione (IT, TN, neutro, ecc.)
- Sicurezza di porte a bassa tensione (condizioni PELV).

Consultare le clausole pertinenti nella *Guida alla Progettazione del VLT® HVAC Drive* per avere informazioni sui requisiti di installazione.

### 1.1.7. Attenzione



#### Attenzione

I condensatori del bus CC del convertitore di frequenza rimangono carichi anche dopo aver scollegato l'alimentazione. Per evitare una scossa elettrica, scollegare il convertitore di frequenza dalla rete prima di eseguire la manutenzione. Aspettare almeno per il tempo riportato di seguito prima di eseguire ogni intervento di manutenzione sul convertitore di frequenza:

Tensione	Tempo di attesa min.	
	4 min.	15 min.
200 - 240 V	1,1 - 3,7 kW	5,5 - 45 kW
380 - 480 V	1,1 - 7,5 kW	11 - 90 kW
525 - 600 V	1,1 - 7,5 kW	
Possono persistere tensioni elevate nel bus CC anche dopo lo spegnimento dei LED.		

### 1.1.8. Installazione ad altitudini elevate (PELV)



Per altitudini superiori ai 2 km, contattare Danfoss Drives riguardo alle disposizioni PELV.

### 1.1.9. Evitare un avviamento involontario

Mentre il convertitore di frequenza è collegato alla rete di alimentazione, il motore può essere avviato/arrestato mediante i comandi digitali, i comandi bus, i riferimenti oppure tramite il Pannello di Controllo Locale.

- Disinserire il convertitore di frequenza dalla rete elettrica se per considerazioni di sicurezza personale risulta necessario evitare un avviamento involontario.
- Per evitare un avviamento involontario, attivare sempre il tasto [OFF] prima di procedere alla modifica dei parametri.
- Se il morsetto 37 non è disattivato, un motore arrestato può avviarsi in seguito a un errore elettronico, a un sovraccarico temporaneo, a un guasto nell'alimentazione di rete o a un collegamento difettoso del motore.

### 1.1.10. Arresto di sicurezza del convertitore di frequenza

Nelle versioni dotate di un ingresso morsetto 37 arresto di sicurezza, il convertitore di frequenza può eseguire la funzione di sicurezza *Safe Torque Off* (come definita dalla CD IEC 61800-5-2 (in preparazione) o *Categoria di arresto 0* (come definita nell'EN 60204-1).

È progettato e ritenuto adatto per i requisiti della categoria di sicurezza 3 nell'EN 954-1. Questa funzionalità è chiamata Arresto di sicurezza. Prima dell'integrazione e dell'utilizzo dell'Arresto di Sicurezza in un'installazione, è necessario effettuare un'approfondita analisi dei rischi per determinare se le funzioni dell'Arresto di Sicurezza e la categoria di sicurezza sono adeguate e sufficienti. Al fine di installare e usare la funzione di Arresto di Sicurezza in conformità ai requisiti della Categoria di sicurezza 3 nell'EN 954-1, è necessario osservare le informazioni e istruzioni relative della *Guida alla Progettazione MG.11.BX.YY del VLT® HVAC Drive*. Le informazioni e le istruzioni del Manuale di funzionamento non sono sufficienti per assicurare un uso corretto e sicuro della funzione di Arresto di Sicurezza!

Prüf- und Zertifizierungsstelle im BG-PRÜFZERT		 <b>BGIA</b> Berufsgenossenschaftliches Institut für Arbeitsschutz Hauptverband der gewerblichen Berufsgenossenschaften	
Translation In any case, the German original shall prevail.		<b>Type Test Certificate</b>	
		05 06004 <small>No. of certificate</small>	
Name and address of the holder of the certificate: (customer)	Danfoss Drives A/S, Ulnoes 1 DK-6300 Graasten, Dänemark		
Name and address of the manufacturer:	Danfoss Drives A/S, Ulnoes 1 DK-6300 Graasten, Dänemark		
Ref. of customer:	Ref. of Test and Certification Body: Apf/Köh VE-Nr. 2003 23220	Date of Issue: 13.04.2005	
Product designation:	Frequency converter with integrated safety functions		
Type:	VLT® Automation Drive FC 302		
Intended purpose:	Implementation of safety function „Safe Stop“		
Testing based on:	EN 954-1, 1997-03, DKE AK 226.03, 1998-06, EN ISO 13849-2; 2003-12, EN 61800-3, 2001-02, EN 61800-5-1, 2003-09,		
Test certificate:	No.: 2003 23220 from 13.04.2005		
Remarks:	The presented types of the frequency converter FC 302 meet the requirements laid down in the test bases. With correct wiring a category 3 according to DIN EN 954-1 is reached for the safety function.		
The type tested complies with the provisions laid down in the directive 98/37/EC (Machinery). Further conditions are laid down in the Rules of Procedure for Testing and Certification of April 2004.			
Head of certification body	Certification officer		
			
(Prof. Dr. rer. nat. Dietmar Reinert)	(Dipl.-Ing. R. Apfeld)		
PZB10E 01.05 	Postal address: 53754 Sankt Augustin	Office: Alte Heerstraße 111 53757 Sankt Augustin	Phone: 0 22 41/2 31-02 Fax: 0 22 41/2 31-22 34 130BA491

Illustration 1.1: Questo certificato copre anche FC 102 e FC 202!

### 1.1.11. Linea di distribuzione IT



#### Linea di distribuzione IT

I convertitori di frequenza da 400 V dotati di filtri RFI non possono essere collegati ad alimentatori di rete in cui la tensione fra fase e terra sia superiore a 440 V. Per la linea di distribuzione IT e il collegamento a triangolo (con neutro), la tensione di rete può superare 440 V fra fase e terra.

Il par. 14-50 *RFI 1* può essere utilizzato per scollegare i condensatori RFI interni dal filtro RFI verso massa. In tal caso le prestazioni RFI verranno ridotte al livello A2.

### 1.1.12. Versione software e approvazioni: VLT HVAC Drive

VLT HVAC Drive  
Manuale di Funzionamento  
Versione software: 2.0X



Questo Manuale di Funzionamento deve essere usato per tutti i convertitori di frequenza VLT HVAC Drive dotati della versione software 2.0X. Il numero della versione software è indicato nel parametro 15-43.

### 1.1.13. Istruzioni per lo smaltimento



Le attrezzature costituite da componenti elettrici non devono essere smaltite con i rifiuti domestici. Devono essere raccolte a parte insieme ai rifiuti elettrici ed elettronici in conformità alle leggi locali vigenti.



## 2. Introduzione

2

### 2.1. Introduzione

#### 2.1.1. Identificazione del convertitore di frequenza

In basso è riportato un esempio di un'etichetta di identificazione. Questa etichetta è situata sul convertitore di frequenza e mostra il tipo e le opzioni installate nell'unità. Vedere la tabella 2.1 per dettagli su come leggere il codice identificativo (T/C).

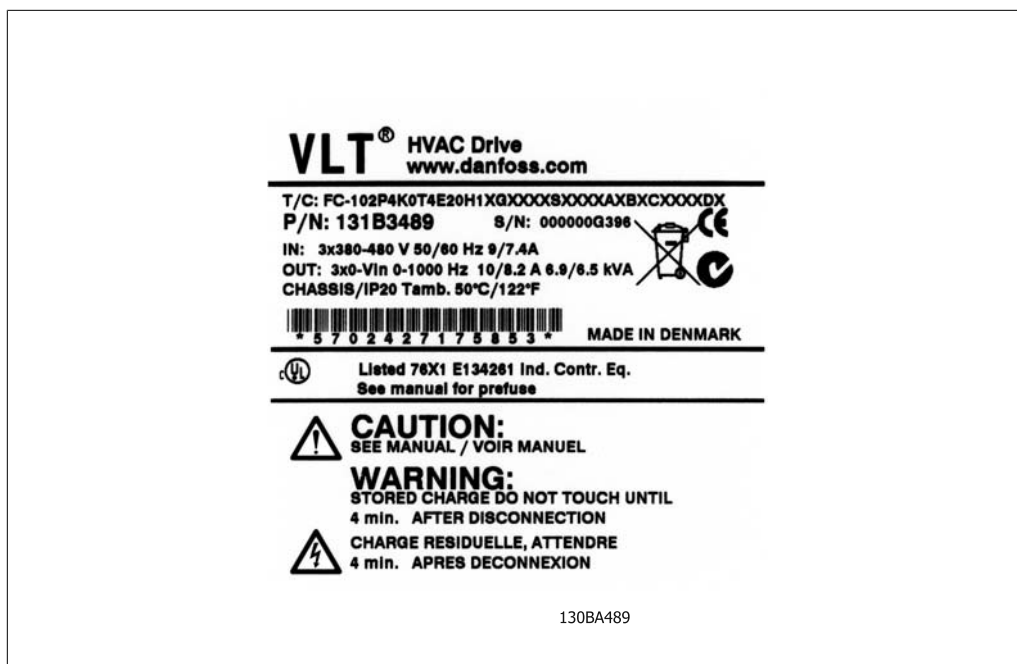



Illustration 2.1: Questo esempio mostra un'etichetta di identificazione.

 **NOTA!**  
 Tenere pronti il numero T/C (codice tipo) e il numero di serie prima di contattare Danfoss.

## 2.1.2. Codice identificativo

1	2	3	4	5	6	7	8	9	10	11	12	13	14	15	16	17	18	19	20	21	22	23	24	25	26	27	28	29	30	31	32	33	34	35	36	37	38	39
FC-	O	P																			X	X	S	X	X	X	A	B	C									D

130BA052.14

Descrizione	Pos.	Scelta possibile
Gruppo prodotti e serie VLT	1-6	FC 102
Potenza nominale	8-10	1,1 - 90 kW (1K1 - 90K)
Numero di fasi	11	Trifase (T)
Tensione di rete	11-12	T 2: 200-240 V CA T 4: 380-480 V CA T 6: 525-600 V CA
Custodia	13-15	E20: IP20 E21: IP 21/NEMA tipo 1 E55: IP 55/NEMA tipo 12 E66: IP66 P21: IP21/NEMA tipo 1 con pannello posteriore P55: IP55/NEMA tipo 12 con pannello posteriore
Filtro RFI	16-17	H1: Filtro RFI classe A1/B H2: Classe A2 H3: Filtro RFI A1/B (lunghezza cavo ridotta)
Freno	18	X: Senza chopper di frenatura B: Chopper di frenatura incluso T: Arresto di sicurezza U: Arresto di sicurezza + chopper di frenatura
Display	19	G: Pannello di Controllo Locale Grafico (GLCP) N: Pannello di Controllo Locale Numerico (NLCP) X: Senza pannello di controllo locale
Rivestimento circuito stampato	20	X: Schede elettroniche senza rivestimento protettivo C: Schede elettroniche con rivestimento protettivo
Opzioni rete	21	X: Senza sezionatore di rete 1: Con sezionatore di rete (solo IP55)
Adattamento	22	Riservato
Adattamento	23	Riservato
Release software	24-27	Software attuale
Lingua software	28	
Opzioni A	29-30	AX: Nessuna opzione A0: MCA 101 Profibus DP V1 A4: MCA 104 DeviceNet AG: MCA 108 LON works AJ: MCA 109 BAC Net
Opzioni B	31-32	BX: Nessuna opzione BK: MCB-101 Opzione I/O generali BP: MCB 105 Opzione relè BO: MCB 109 Opzione I/O analogici
Opzioni C0, MCO	33-34	CX: Nessuna opzione
Opzioni C1	35	X: Nessuna opzione
Software opzione C	36-37	XX: Software standard
Opzioni D	38-39	DX: Nessuna opzione D0: Backup CC

Table 2.1: Descrizione del codice tipo.

Le varie opzioni sono descritte in dettaglio nella *Guida alla progettazione VLT® HVAC Drive, MG.11.Bx.yy.*

### 2.1.3. Abbreviazioni e standard

Termini:	Abbreviazioni:	Sistema internazionale:	Sistema americano:
Accelerazione		m/s <sup>2</sup>	ft/s <sup>2</sup>
Corrente alternata	AC	A	Amp
American Wire Gauge	AWG		
Area		m <sup>2</sup>	in <sup>2</sup> , ft <sup>2</sup>
Adattamento Automatico Motore	AMA		
Centigrado	°C		
Corrente		A	Amp
Lim.corrente	I <sub>LIM</sub>		
Corrente continua	CC	A	Amp
In funzione del tipo di convertitore	D-TYPE		
Relè Termico Elettronico	ETR		
Energia		J = N·m	ft-lb, Btu
Fahrenheit	°F		
Forza		N	lb
Convertitore di Frequenza	FC		
Frequenza		Hz	Hz
Pannello di controllo locale grafico	GLCP		
Coefficiente di trasferimento termico		W/m <sup>2</sup> ·K	Btu/hr-ft <sup>2</sup> ·°F
Kelvin	°K		
Kilohertz	kHz		
kilovoltampere	KVA		
Lunghezza		m	pollici, in, piedi, ft
Pannello di Controllo Locale	LCP		
Massa		kg	libbre, lb
Milliampere	mA		
Millisecondo	ms		
Minuto	min		
Motion Control Tool	MCT		
In funzione del tipo di motore	M-TYPE		
Nanofarad	nF		
Metri Newton	Nm		
Corrente nominale motore	I <sub>M,N</sub>		
Frequenza nominale motore	f <sub>M,N</sub>		
Potenza nominale motore	P <sub>M,N</sub>		
Tensione nominale motore	U <sub>M,N</sub>		
Pannello di Controllo Locale Numerico	NLCP		
Parametro	Par.		
Bassissima tensione di protezione	PELV		
Potenza		W	Btu/h, hp
Pressione		Pa = N/m <sup>2</sup>	psi, psf, ftH <sub>2</sub> O
Corrente nominale di uscita dell'inverter	I <sub>INV</sub>		
Giri al minuto	giri/min.		
Dimensioni correlate	SR		
Temperatura		°C	°F
Tempo		s	s,h
Coppia limite	T <sub>LIM</sub>		
Velocità		m/s	fps, fpm, fph
Tensione		V	V
Volume		m <sup>3</sup>	in <sup>3</sup> , ft <sup>3</sup>

Table 2.2: Tavola di abbreviazioni e standard.



## 3. Installazione meccanica

### 3.1. Prima dell'avvio

#### 3.1.1. Elenco di controllo

Durante il disimballaggio del convertitore di frequenza, assicurare che l'unità non è danneggiata e completa. Utilizzare la seguente tabella per identificare la confezione:

Tipo di custodia:	A2 (IP 20/IP 21)	A3 (IP 20/IP 21)	A5 (IP 55/IP 66)	B1 (IP 21/IP 55/IP 66)	B2 (IP 21/IP 55/IP 66)	C1 (IP21/IP 55/66)	C2 (IP21/IP 55/66)
							
<b>Dimensioni dell'unità:</b>							
200-240 V	1.1-3.0 kW	3.7 kW	1.1-3.7 kW	5.5-11 kW	15 kW	18.5 - 30 kW	37 - 45 kW
380-480 V	1.1-4.0 kW	5,5-7,5 kW	1.1-7.5 kW	11-18.5 kW	22-30 kW	37 - 55 kW	75 - 90 kW
525-600 V	1.1-4.0 kW	5.5-7.5 kW					

Table 3.1: Tabella di disimballaggio

Si consiglia di tenere a portata di mano alcuni cacciaviti (cacciavite phillips o a croce e torx), un tronchesino, un trapano e un taglierino per il disimballaggio e il montaggio del convertitore di frequenza. La confezione per queste custodie contiene, come mostrato: busta(e) per accessori, documentazione e l'unità. In base alle opzioni installate possono esserci una o più buste e uno o più opuscoli.

## 3.2. Installazione

### 3.2.1. Montaggio

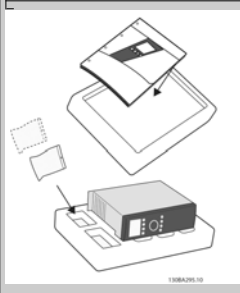
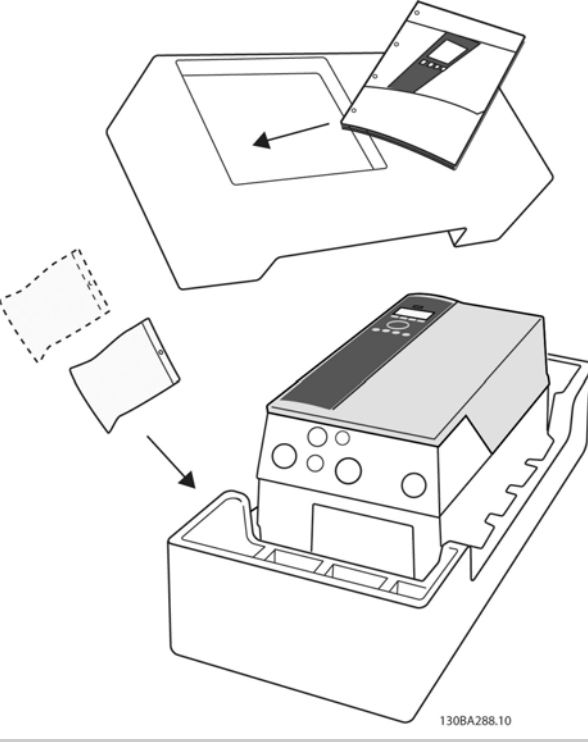
La serie VLT® di Danfoss consente il montaggio lato contro lato per tutte le unità IP e richiede uno spazio libero di 100 mm sopra e sotto per il raffreddamento. Per quanto riguarda la temperatura ambiente si rimanda al capitolo *Specifiche*, paragrafo *Condizioni speciali*.

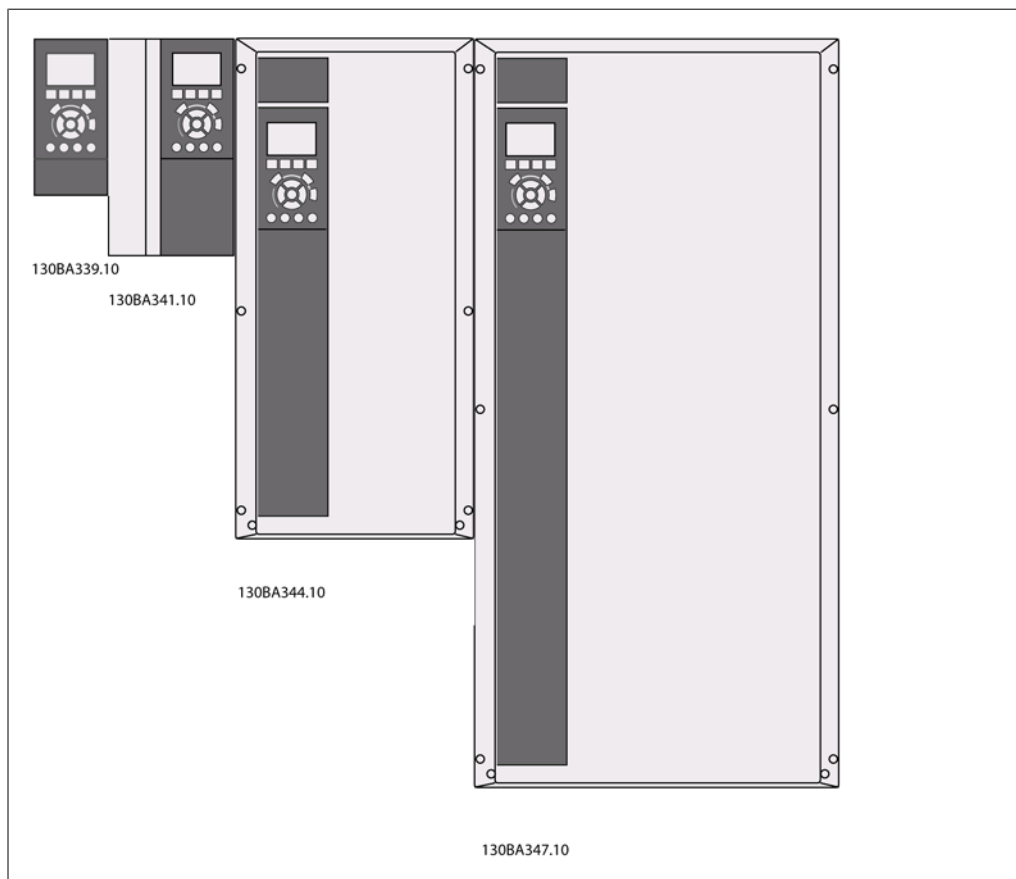

Illustration 3.1: Montaggio lato contro lato su tutte le dimensioni dei telai.

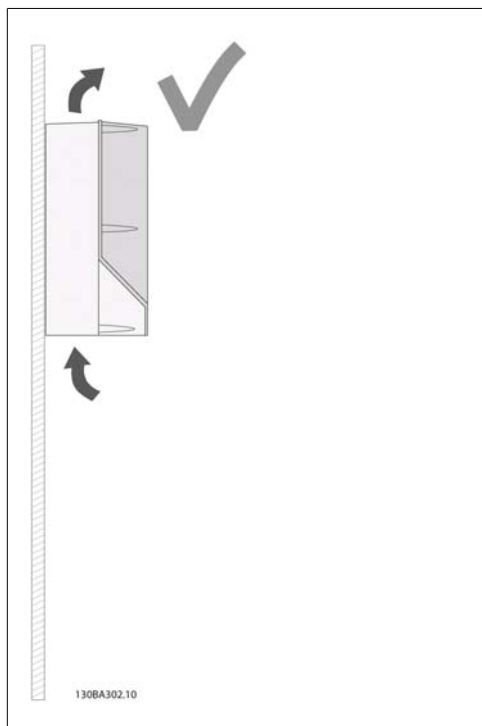

Illustration 3.2: Questo è il modo corretto per montare l'unità.

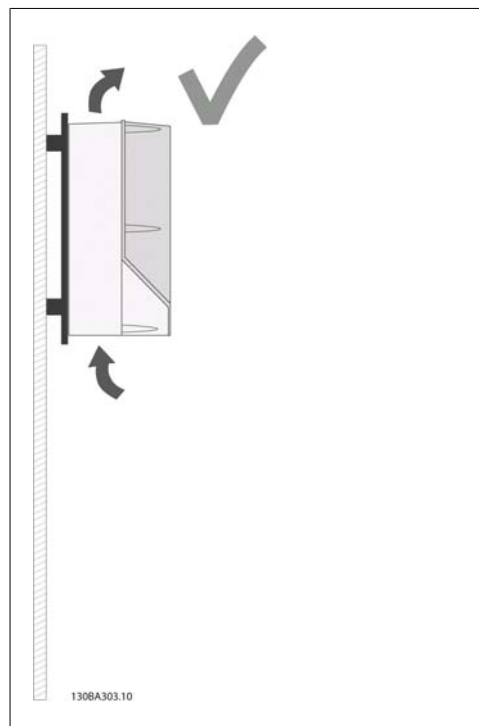

Illustration 3.4: Se l'unità deve essere montata a una breve distanza dal muro, ordinare la piastra posteriore insieme all'unità (vedi Codice d'ordine posizione 14-15). Le unità A2 e A3 sono dotate di piastra posteriore.

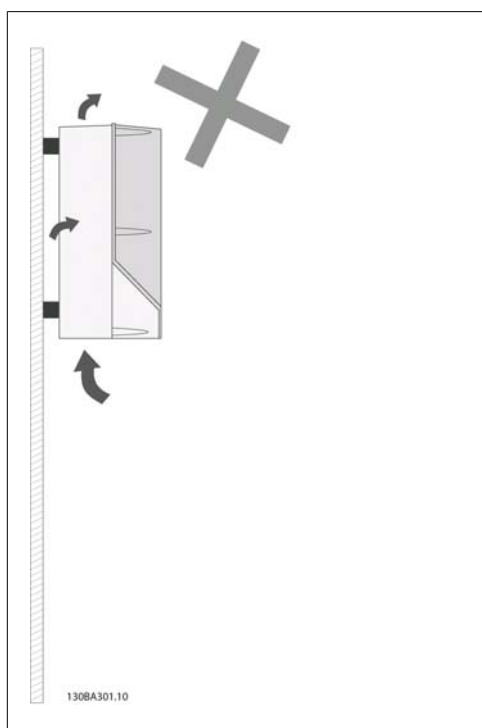

Illustration 3.3: Non montare unità con custodie diverse da A2 e A3 come mostrato senza pannello posteriore - il raffreddamento è insufficiente e la durata in servizio può essere ridotta drasticamente.

Utilizzare la seguente tabella per seguire le istruzioni di montaggio







Custodia:	A2 (IP 20/ IP 21)	A3 (IP 20/ IP 21)	A5 (IP 55/ IP 66)	B1 (IP 21/ IP 55/ IP66)	B2 (IP 21/ IP 55/ IP66)	C1 (IP21/ IP 55/66)	C2 (IP21/ IP 55/66)
							
<b>Dimensioni dell'unità:</b>							
200-240 V	1.1-3.0 kW	3.7 kW	1.1-3.7 kW	5.5-11 kW	15 kW	18.5 - 30 kW	37 - 45 kW
380-480 V	1.1-4.0 kW	5.5-7.5 kW	1.1-7.5 kW	11-18.5 kW	22-30 kW	37 - 55 kW	75 - 90 kW
525-600 V	1.1-4.0 kW	5.5-7.5 kW					

Table 3.2: Tabella di montaggio.

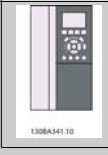
### 3.2.2. Montaggio A2 e A3

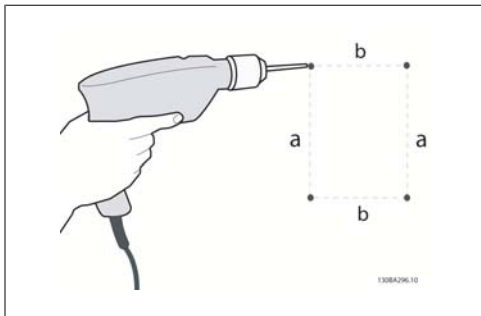

Illustration 3.5: Realizzazione dei fori

Fase 1: Forare secondo le dimensioni presenti nella seguente tabella.

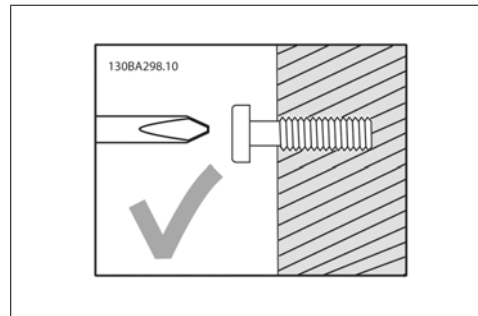

Illustration 3.6: Montaggio corretto delle viti.

Fase 2A: In questo modo è facile agganciare l'unità alle viti.



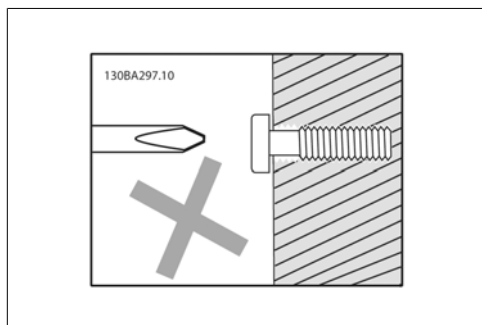

Illustration 3.7: Montaggio errato delle viti.

Fase 2B: Non stringere le viti completamente.

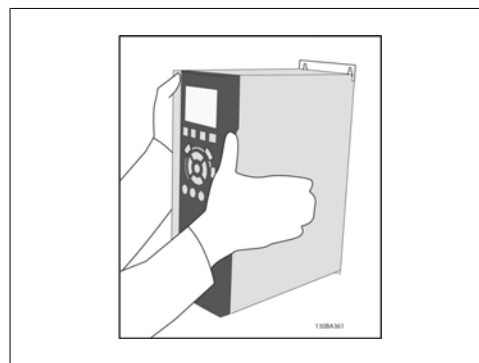

Illustration 3.8: Montaggio dell'unità

Fase 3: Appendere l'unità sulle viti.



Illustration 3.9: Serraggio delle viti

Fase 4: Serrare le viti completamente.

3

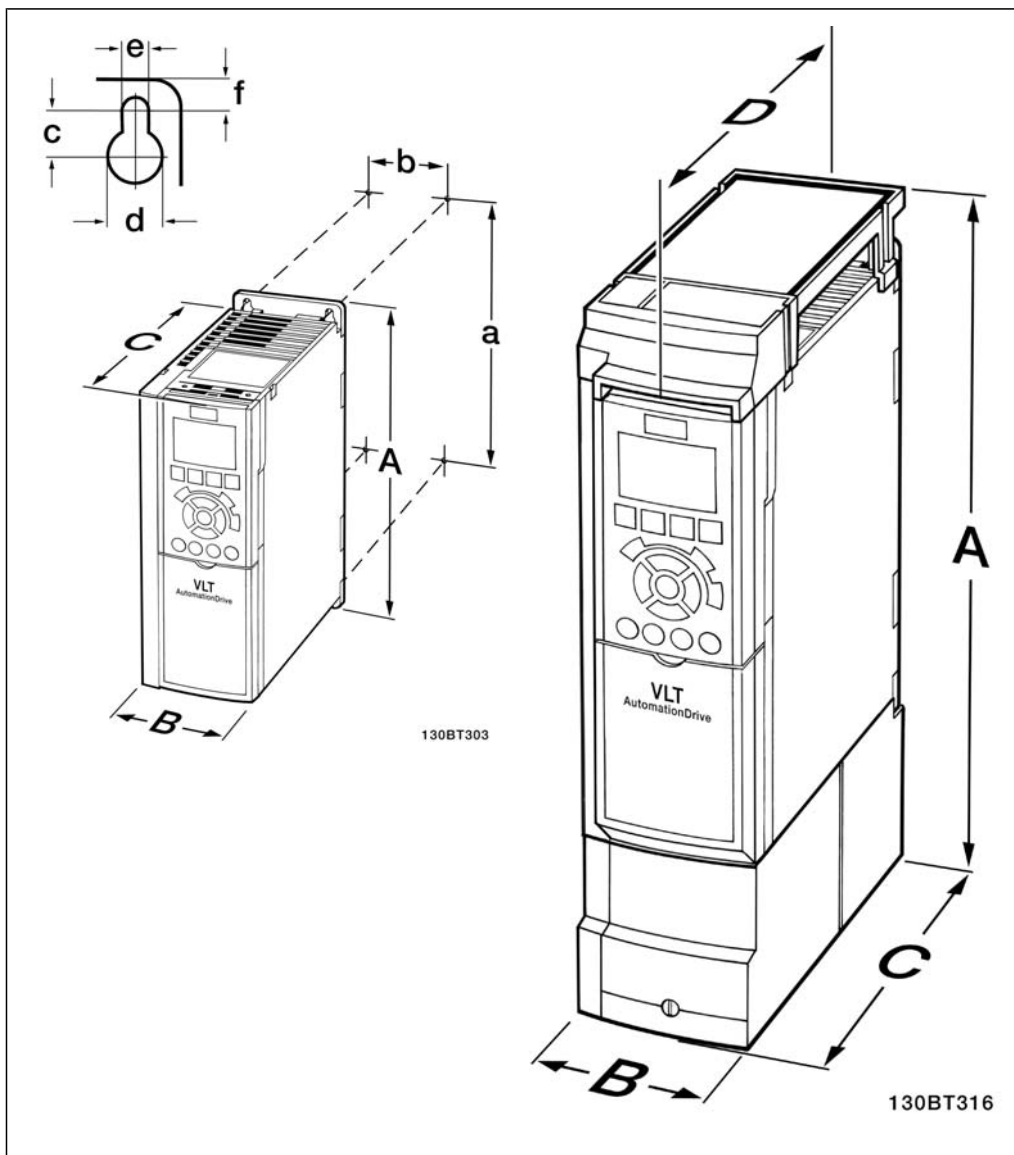

Dimensioni meccaniche					
Tensione: 200-240 V 380-480 V 525-600 V	Dimensioni del telaio A2 1,1-3,0 kW 1,1-4,0 kW 1,1-4,0 kW		Dimensioni del telaio A3 3,7 kW 5,5-7,5 kW 5,5-7,5 kW		
	IP20	IP21/Tipo 1	IP20	IP21/Tipo 1	
<b>Altezza</b>					
Altezza della piastra posteriore	A	268 mm	375 mm	268 mm	375 mm
Distanza tra i fori di montaggio	a	257 mm	350 mm	257 mm	350 mm
<b>Larghezza</b>					
Larghezza della piastra posteriore	B	90 mm	90 mm	130 mm	130 mm
Distanza tra i fori di montaggio	b	70 mm	70 mm	110 mm	110 mm
<b>Profondità</b>					
Profondità senza opzione A/B	C	205 mm	205 mm	205 mm	205 mm
Con opzione A/B	C	220 mm	220 mm	220 mm	220 mm
Senza opzione A/B	D		207 mm		207 mm
Con opzione A/B	D		222 mm		222 mm
<b>Fori per viti</b>					
	c	8,0 mm	8,0 mm	8,0 mm	8,0 mm
	d	ø11 mm	ø11 mm	ø11 mm	ø11 mm
	e	ø5,5 mm	ø5,5 mm	ø5,5 mm	ø5,5 mm
	f	9 mm	9 mm	9 mm	9 mm
<b>Peso massima</b>		4,9 kg	5,3 kg	6,6 kg	7,0 kg

Table 3.3: Dimensioni meccaniche A2 e A3

 **NOTA!**  
Le opzioni A/B sono comunicazione seriale e opzioni I/O che, quando installate, aumentano la dimensione (profondità) di alcune custodie.

### 3.2.3. Montaggio A5, B1, B2, C1 e C2.

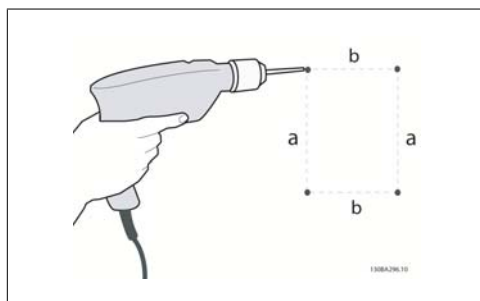

Illustration 3.10: Effettuare i fori.

Fase 1: Forare secondo le dimensioni presenti nella seguente tabella.

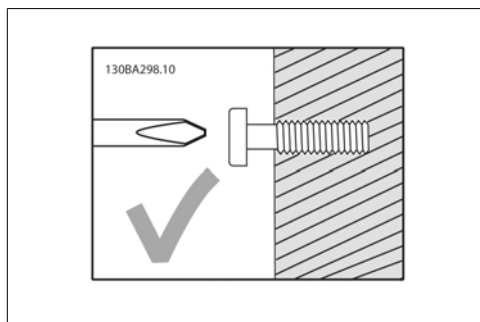

Illustration 3.11: Montaggio corretto delle viti

Fase 2A: In questo modo è facile agganciare l'unità alle viti.

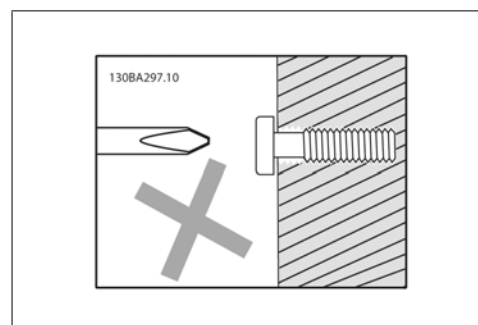

Illustration 3.12: Montaggio errato delle viti

Fase 2B: Non stringere le viti completamente.

3

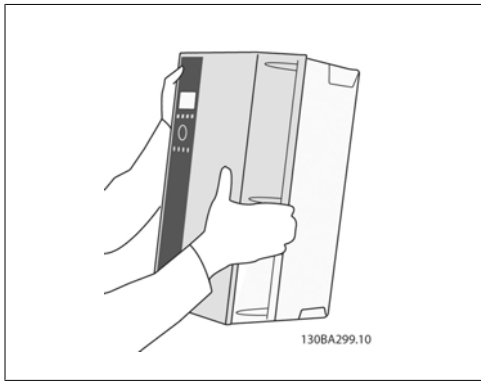

Illustration 3.13: Montaggio dell'unità.

Fase 3: Appendere l'unità sulle viti.

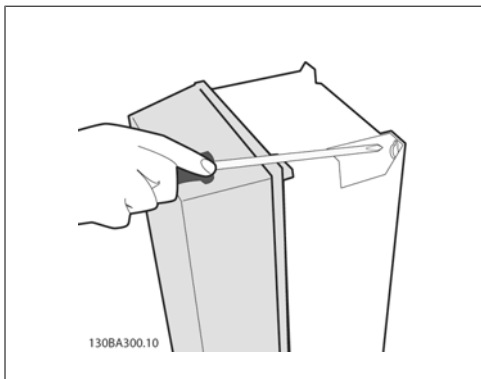
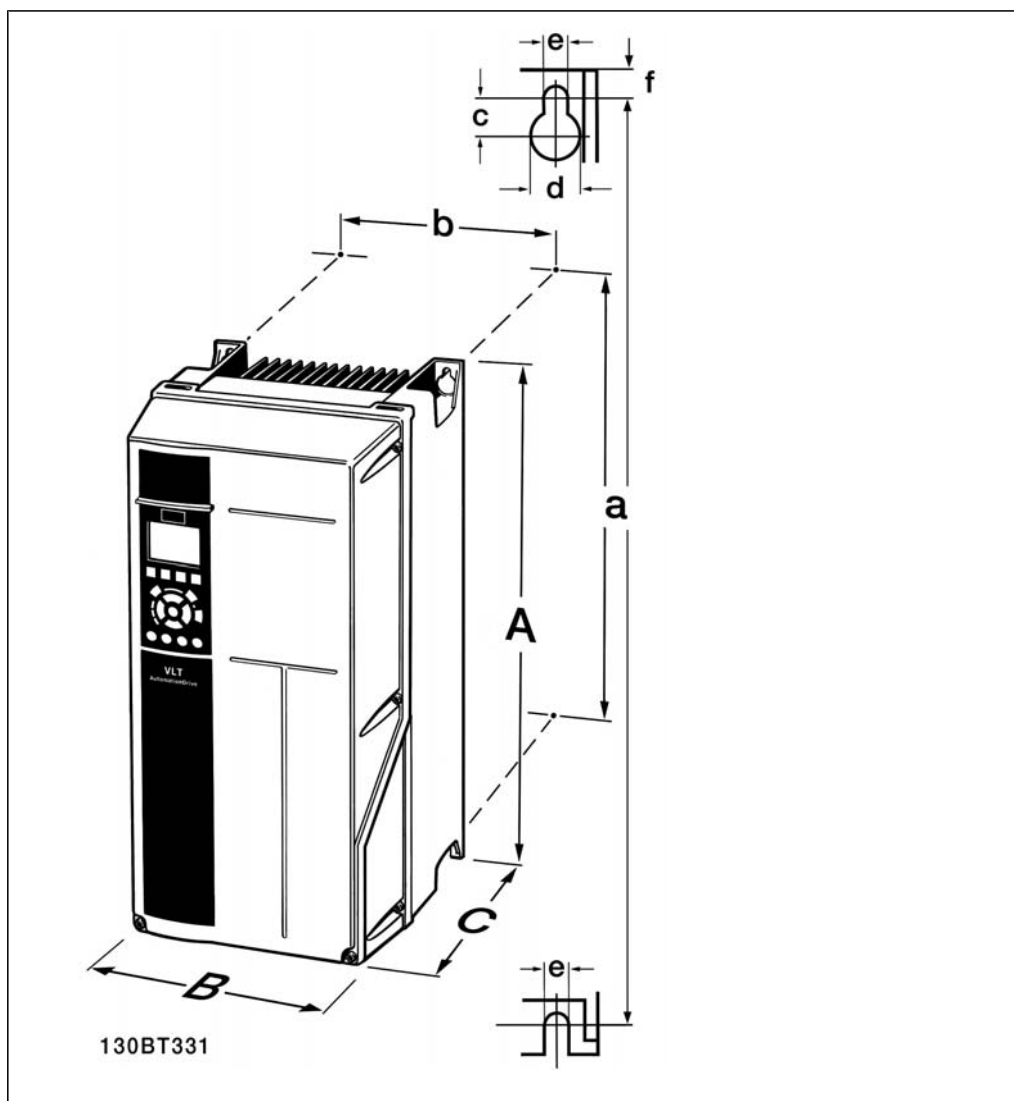

Illustration 3.14: Serraggio delle viti

Fase 4: Serrare le viti completamente.



Dimensioni meccaniche						
Tensione: 200-480 V 380-480 V		Dimensioni del telaio A5 1,1-3,7 kW 1,1-7,5 kW	Dimensioni del telaio B1 5,5-11 kW 11-18,5 kW	Dimensioni del telaio B2 15 kW 22-30 kW	Dimensioni telaio C1 18,5 - 30 kW 37 - 55 kW	Dimensioni telaio C2 37 - 45 kW 75 - 90 kW
		IP55/66	IP21/55/66	IP21/55/66	IP21/55/66	IP21/55/66
<b>Altezza<sup>1)</sup></b>						
Altezza	A	420 mm	480 mm	650 mm	680 mm	770 mm
Distanza tra i fori di montaggio	a	402 mm	454 mm	624 mm	648 mm	739 mm
<b>Larghezza<sup>1)</sup></b>						
Larghezza	B	242 mm	242 mm	242 mm	308 mm	370 mm
Distanza tra i fori di montaggio	b	215 mm	210 mm	210 mm	272 mm	334 mm
<b>Profondità</b>						
Profondità	C	195 mm	260 mm	260 mm	310 mm	335 mm
<b>Fori per viti</b>						
	c	8,25 mm	12 mm	12 mm	12,5 mm	12,5 mm
	d	ø12 mm	ø19 mm	ø19 mm	ø19 mm	ø19 mm
	e	ø6,5 mm	ø6,5 mm	ø6,5 mm	ø9	ø9
	f	9 mm	9 mm	9 mm	ø9,8	ø9,8
<b>Peso massimo</b>		13.5 / 14.2	23 kg	27 kg	45 kg	65 kg

Table 3.4: Dimensioni meccaniche A5, B1, B2, C1 e C2.

1) Le dimensioni indicano l'altezza, la larghezza e la profondità massime necessarie per il montaggio del convertitore di frequenza quando viene montato il coperchio superiore.



## 4. Installazione elettrica

### 4.1. Collegamento alla rete

#### 4.1.1. Caratteristiche dei cavi

**NOTA!**

Caratteristiche dei cavi  
 Osservare sempre le norme nazionali e locali relative alle sezioni dei cavi.

**4**

Dettagli sulla coppia di serraggio dei morsetti.

Cus- todia	Potenza (kW)			Coppia (Nm)					
	200-240 V	380-480 V	525-600 V	Linea	Motore	Collega- mento in CC	Freno	Terra	Relè
A2	1,1 - 3,0	1.1 - 4.0	1.1 - 4.0	1.8	1.8	1.8	1.8	3	0.6
A3	3.7	5.5 - 7.5	5.5 - 7.5	1.8	1.8	1.8	1.8	3	0.6
A5	1.1 - 3.7	1.1 - 7.5	1.1 - 7.5	1.8	1.8	1.8	1.8	3	0.6
B1	5.5 - 11	11 - 18.5	-	1.8	1.8	1.5	1.5	3	0.6
B2	-	22	-	2.5	2.5	3.7	3.7	3	0.6
	15	30	-	4.5	4.5	3.7	3.7	3	0.6
C1	18.5 - 30	37 - 55	-	10	10	10	10	3	0.6
C2	37	75	-	14	14	14	14	3	0.6
	45	90	-	24	24	14	14	3	0.6

Table 4.1: Serraggio dei morsetti.

#### 4.1.2. Fusibili

##### Protezione del circuito di derivazione

Al fine di proteggere l'impianto contro i pericoli di scosse elettriche o di incendi, tutti i circuiti di derivazione in un impianto, un dispositivo di commutazione, nelle macchine ecc., devono essere protetti dai cortocircuiti e dalle sovracorrenti conformemente alle norme nazionali e locali.

##### Protezione contro i cortocircuiti

Il convertitore di frequenza deve essere protetto contro i cortocircuiti per evitare il pericolo di scosse elettriche o di incendi. Danfoss raccomanda di utilizzare i fusibili menzionati nelle tabelle 4.3 e 4.4 per proteggere il personale di servizio o altri apparecchi in caso di un guasto interno nell'unità. Il convertitore di frequenza garantisce una completa protezione contro i corto circuiti nel caso di un corto circuito all'uscita del motore.

##### Protezione da sovracorrente

Assicurare una protezione da sovraccarico per evitare il rischio d'incendio dovuto al surriscaldamento dei cavi nell'impianto. La protezione da sovracorrente deve essere eseguita sempre nel rispetto delle norme nazionali. Il convertitore di frequenza è dotato di una protezione interna contro la sovracorrente che può essere utilizzata per la protezione da sovraccarico a monte (escluse le applicazioni UL). Vedi la Guida alla Programmazione VLT® HVAC Drive, par. 4-18. I fusibili devono essere dimensionati per la protezione in un circuito in grado di fornire un massimo di 100.000 A<sub>rms</sub> (simmetrici), e un massimo di 500 V.

Nessuna conformità UL

Se non si devono soddisfare le norme UL/cUL, Danfoss consiglia di utilizzare i fusibili menzionati nella tabella 4.2, i quali garantiranno la conformità alla norma EN50178:

Nel caso di un malfunzionamento, la mancata osservanza delle raccomandazioni potrebbe provocare danni evitabili al convertitore di frequenza.

VLT HVAC	Misura max. del fusibile	Tensione	Tipo
<b>200-240 V</b>			
K25-1K1	16A <sup>1</sup>	200-240 V	tipo gG
1K5	16A <sup>1</sup>	200-240 V	tipo gG
2K2	25A <sup>1</sup>	200-240 V	tipo gG
3K0	25A <sup>1</sup>	200-240 V	tipo gG
3K7	35A <sup>1</sup>	200-240 V	tipo gG
5K5	50A <sup>1</sup>	200-240 V	tipo gG
7K5	63A <sup>1</sup>	200-240 V	tipo gG
11K	63A <sup>1</sup>	200-240 V	tipo gG
15K	80A <sup>1</sup>	200-240 V	tipo gG
18K5	125A <sup>1</sup>	200-240 V	tipo gG
22K	125A <sup>1</sup>	200-240 V	tipo gG
30K	160A <sup>1</sup>	200-240 V	tipo gG
37K	200A <sup>1</sup>	200-240 V	tipo aR
45K	250A <sup>1</sup>	200-240 V	tipo aR
<b>380-500 V</b>			
11K	63A <sup>1</sup>	380-480 V	tipo gG
15K	63A <sup>1</sup>	380-480 V	tipo gG
18K	63A <sup>1</sup>	380-480 V	tipo gG
22K	63A <sup>1</sup>	380-480 V	tipo gG
30K	80A <sup>1</sup>	380-480 V	tipo gG
37K	100A <sup>1</sup>	380-480 V	tipo gG
45K	125A <sup>1</sup>	380-480 V	tipo gG
55K	160A <sup>1</sup>	380-480 V	tipo gG
75K	250A <sup>1</sup>	380-480 V	tipo aR
90K	250A <sup>1</sup>	380-480 V	tipo aR

Table 4.2: Nessun fusibile UL da 200 V a 500 V

1) Mis. max. fusibile - vedere le disposizioni nazionali/internazionali per selezionare una misura di fusibile applicabile.



**Conformità UL**

VLT HVAC	Bussmann	Bussmann	Bussmann	SIBA	Littelfuse	Ferraz-Shawmut	Ferraz-Shawmut
<b>200-240 V</b>							
kW	Tipo RK1	Tipo J	Tipo T	Tipo RK1	Tipo RK1	Tipo CC	Tipo RK1
K25-1K1	KTN-R10	JKS-10	JJN-10	5017906-010	KLN-R10	ATM-R10	A2K-10R
1K5	KTN-R15	JKS-15	JJN-15	5017906-015	KLN-R15	ATM-R15	A2K-15R
2K2	KTN-R20	JKS-20	JJN-20	5012406-020	KLN-R20	ATM-R20	A2K-20R
3K0	KTN-R25	JKS-25	JJN-25	5012406-025	KLN-R25	ATM-R25	A2K-25R
3K7	KTN-R30	JKS-30	JJN-30	5012406-030	KLN-R30	ATM-R30	A2K-30R
5K5	KTN-R50	JKS-50	JJN-50	5012406-050	KLN-R50	-	A2K-50R
7K5	KTN-R50	JKS-60	JJN-60	5012406-050	KLN-R60	-	A2K-50R
11K	KTN-R60	JKS-60	JJN-60	5014006-063	KLN-R60	-	A2K-60R
15K	KTN-R80	JKS-80	JJN-80	5014006-080	KLN-R80	-	A2K-80R
18K5	KTN-R125	JKS-150	JJN-125	2028220-125	KLN-R125	-	A2K-125R
22K	KTN-R125	JKS-150	JJN-125	2028220-125	KLN-R125	-	A2K-125R
30K	FWX-150	-	-	2028220-150	L25S-150	-	A25X-150
37K	FWX-200	-	-	2028220-200	L25S-200	-	A25X-200
45K	FWX-250	-	-	2028220-250	L25S-250	-	A25X-250

Table 4.3: Fusibili UL 200 - 240 V

VLT HVAC	Bussmann	Bussmann	Bussmann	SIBA	Littelfuse	Ferraz-Shawmut	Ferraz-Shawmut
<b>380-500 V, 525-600</b>							
kW	Tipo RK1	Tipo J	Tipo T	Tipo RK1	Tipo RK1	Tipo CC	Tipo RK1
11K	KTS-R40	JKS-40	JJS-40	5014006-040	KLS-R40	-	A6K-40R
15K	KTS-R40	JKS-40	JJS-40	5014006-040	KLS-R40	-	A6K-40R
18K	KTS-R50	JKS-50	JJS-50	5014006-050	KLS-R50	-	A6K-50R
22K	KTS-R60	JKS-60	JJS-60	5014006-063	KLS-R60	-	A6K-60R
30K	KTS-R80	JKS-80	JJS-80	2028220-100	KLS-R80	-	A6K-80R
37K	KTS-R100	JKS-100	JJS-100	2028220-125	KLS-R100	-	A6K-100R
45K	KTS-R125	JKS-150	JJS-150	2028220-125	KLS-R125	-	A6K-125R
55K	KTS-R150	JKS-150	JJS-150	2028220-160	KLS-R150	-	A6K-150R
75K	FWH-220	-	-	2028220-200	L50S-225	-	A50-P225
90K	FWH-250	-	-	2028220-250	L50S-250	-	A50-P250

Table 4.4: Fusibili UL 380 - 600 V

I fusibili KTS della Bussmann possono sostituire i fusibili KTN nei convertitori di frequenza a 240 V.

I fusibili FWH della Bussmann possono sostituire i fusibili FWX nei convertitori di frequenza a 240 V.

I fusibili KLSR della LITTELFUSE possono sostituire i fusibili KLN nei convertitori di frequenza a 240 V.

I fusibili L50S della LITTELFUSE possono sostituire i fusibili L50S nei convertitori di frequenza a 240 V.

I fusibili A6KR della FERRAZ SHAWMUT possono sostituire i fusibili A2KR nei convertitori di frequenza a 240 V.

I fusibili A50X della FERRAZ SHAWMUT possono sostituire i fusibili A25X nei convertitori di frequenza a 240 V.

### 4.1.3. Messa a terra e linea di distribuzione IT

**!** Il collegamento verso terra deve prevedere un cavo con una sezione di almeno 10 mm<sup>2</sup> oppure 2 conduttori di terra a terminazioni separate secondo *EN 50178* o *IEC 61800-5-1* a meno che sia specificato diversamente dalle norme nazionali. Osservare sempre le norme nazionali e locali relative alle sezioni dei cavi.

La rete è collegata al sezionatore di rete, se in dotazione.

**NOTA!**  
 Verificare che la tensione di rete corrisponda a quella indicata sulla targhetta del convertitore di frequenza.

**Rete IT**  
 I convertitori di frequenza da 400 V dotati di filtri RFI non possono essere collegati ad alimentatori di rete in cui la tensione fra fase e terra sia superiore a 440 V.  
 Per la rete IT e il collegamento a triangolo (con neutro), la tensione di rete può superare 440 V fra fase e terra.

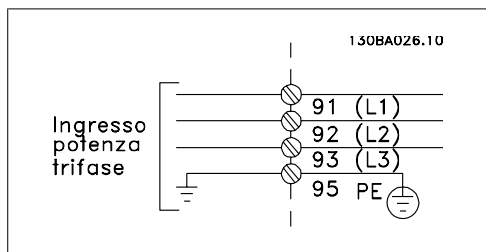

Illustration 4.1: Morsetti per la rete e la messa a terra.

### 4.1.4. Panoramica del cablaggio della rete

Utilizzare la seguente tabella per seguire le istruzioni di connessione del cablaggio della rete.

Custodia:	A2 (IP 20/IP 21)	A3 (IP 20/IP 21)	A5 (IP 55/IP 66)	B1 (IP 21/IP 55/IP 66)	B2 (IP 21/IP 55/IP 66)	C1 (IP 21/IP 55/66)	C2 (IP 21/IP 55/66)
<b>Dimensioni motore:</b>							
200-240 V	1.1-3.0 kW	3.7 kW	1.1-3.7 kW	5.5-11 kW	15 kW	18.5-30 kW	37-45 kW
380-480 V	1.1-4.0 kW	5.5-7.5 kW	1.1-7.5 kW	11-18.5 kW	22-30 kW	37-55 kW	75-90 kW
525-600 V	2.2-4.0 kW	5.5-7.5 kW					
<b>Vai a:</b>	<b>4.1.5</b>		<b>4.1.6</b>	<b>4.1.7</b>		<b>4.1.8</b>	

Table 4.5: Tabella del cablaggio della rete.

### 4.1.5. Collegamento di rete per A2 e A3

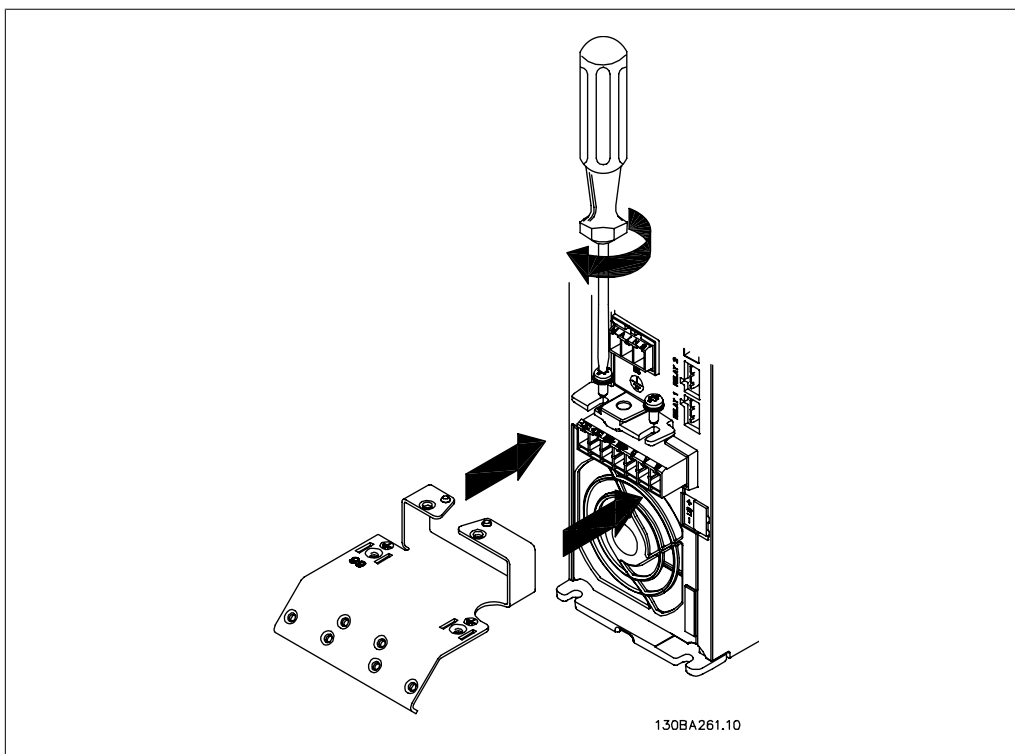

Illustration 4.2: Prima inserire le due viti sulla piastra di montaggio, spingerle in posizione e serrarle completamente

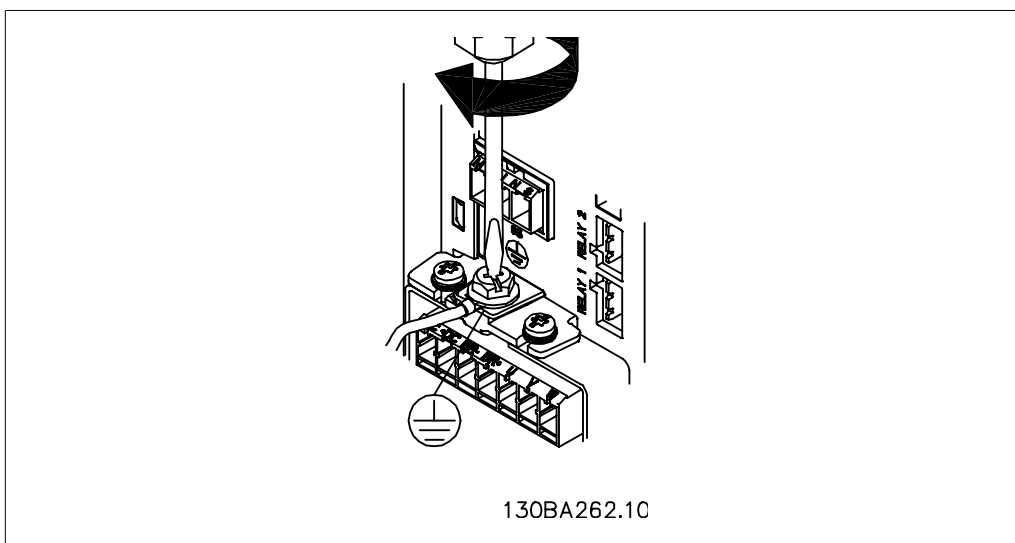

Illustration 4.3: Quando si montano i cavi, prima deve essere montato e serrato il cavo di terra.



Il collegamento verso terra deve prevedere un cavo con una sezione di almeno 10 mm<sup>2</sup> oppure 2 conduttori di terra a terminazioni separate secondo *EN 50178/IEC 61800-5-1*.

4

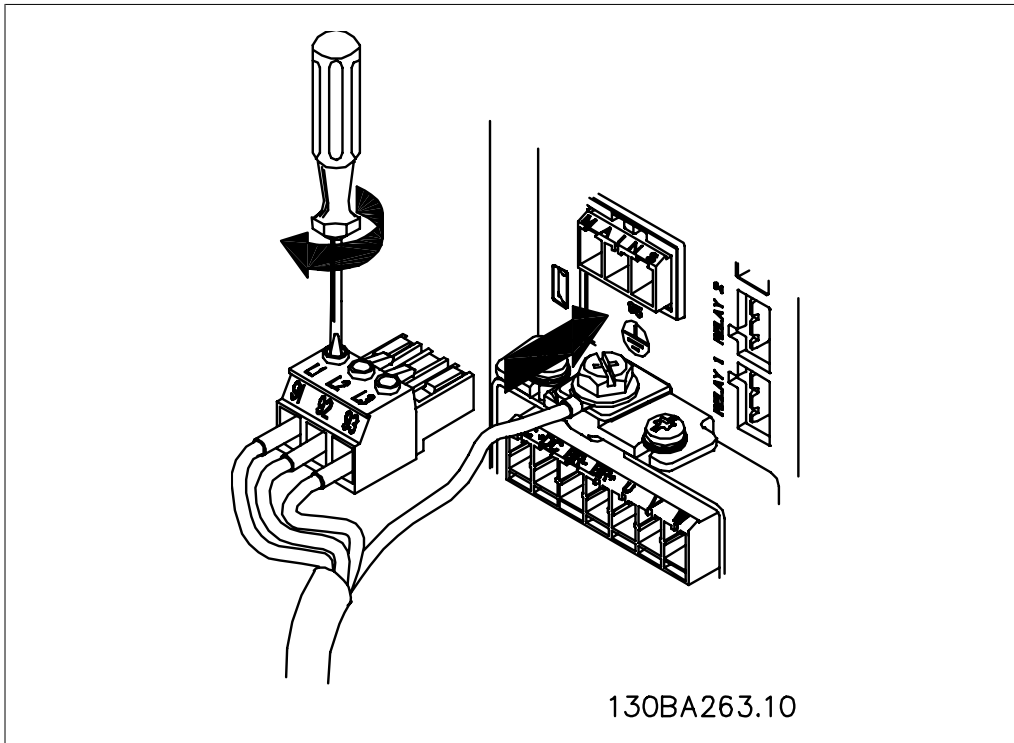

Illustration 4.4: Quindi montare la presa di rete e serrare i fili elettrici.

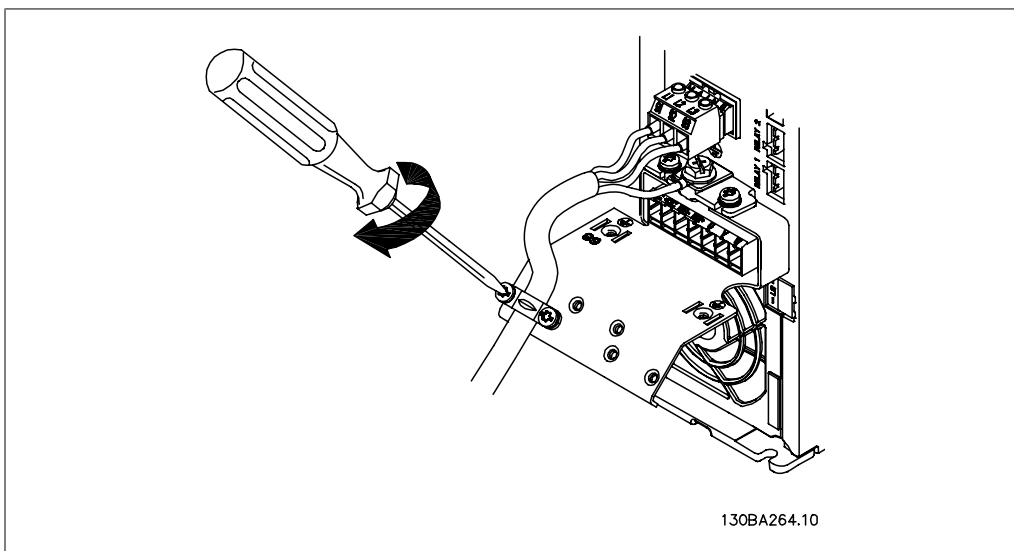

Illustration 4.5: Infine serrare la staffa di supporto sui cavi di rete.

### 4.1.6. Collegamento di rete per A5

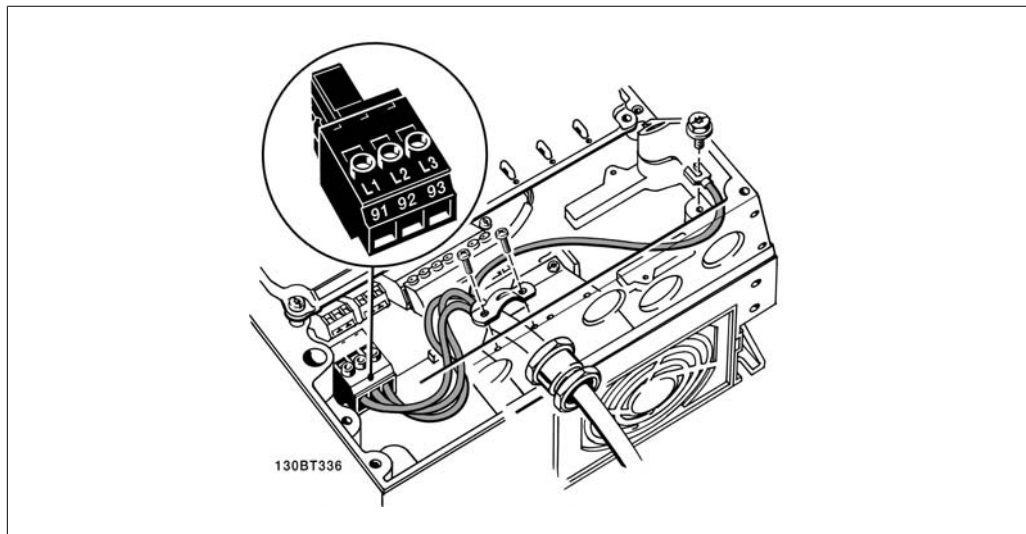

Illustration 4.6: Collegamento alla rete e messa a terra senza sezionatore di rete. Tenere presente che viene utilizzato un pressacavo.

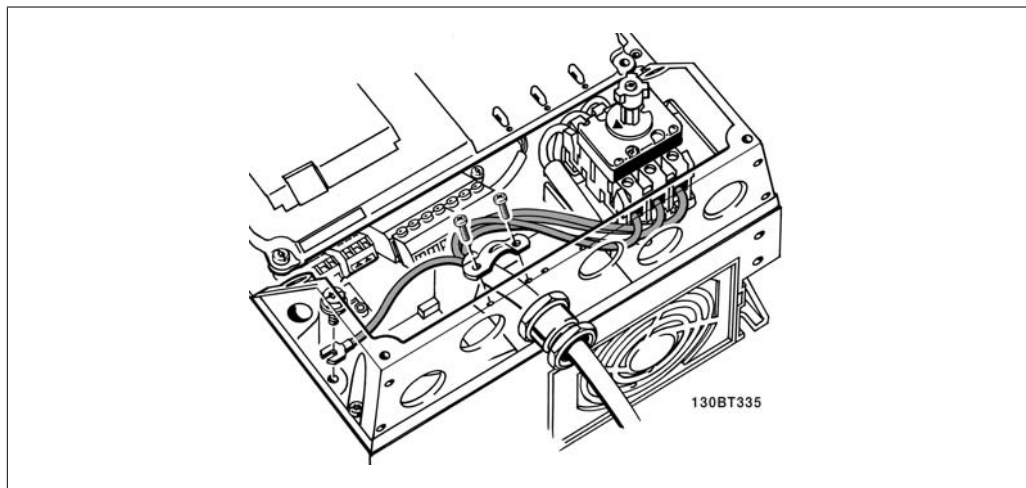

Illustration 4.7: Collegamento alla rete e messa a terra con sezionatore di rete.

#### 4.1.7. Collegamento di rete per B1 e B2.

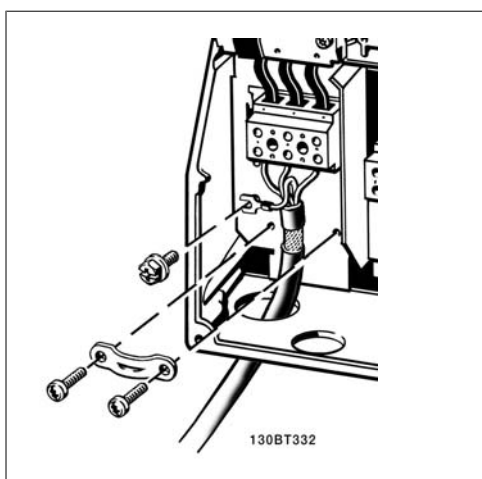

Illustration 4.8: Collegamento alla rete e messa a terra.

#### 4.1.8. Collegamento di rete per C1 e C2.

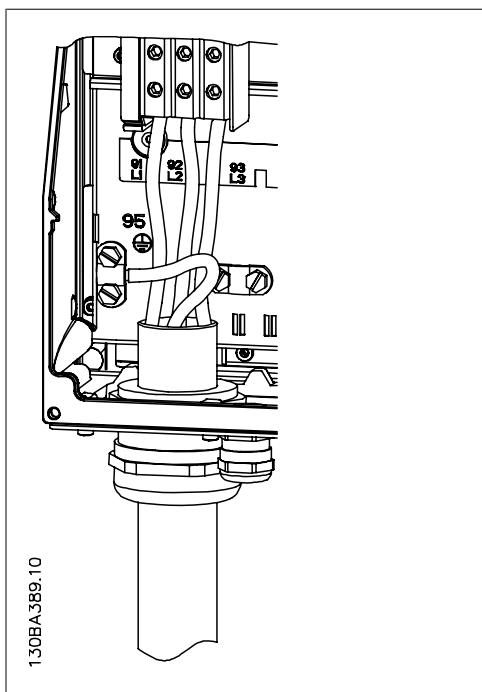

Illustration 4.9: Collegamento alla rete e messa a terra.

#### 4.1.9. Collegamento del motore - prefazione

Vedere la sezione *Specifiche generali* per un corretto dimensionamento della sezione e della lunghezza del cavo motore.

- Utilizzare un cavo motore schermato/armato per garantire la conformità alle specifiche EMC relative all'emissione (oppure installare il cavo in un condotto metallico).

- Il cavo motore deve essere mantenuto il più corto possibile per ridurre al minimo il livello delle interferenze e le correnti di dispersione.
- La schermatura/armatura del cavo motore deve essere collegata alla piastra di disaccoppiamento del convertitore di frequenza e alla parte metallica del motore. (Lo stesso vale per le due estremità del condotto metallico se viene utilizzato al posto di una schermatura.)
- I collegamenti di schermatura devono essere realizzati impiegando la superficie più ampia possibile (utilizzando un pressacavi o un passacavo EMC). Ciò viene effettuato utilizzando i dispositivi di montaggio forniti nel convertitore di frequenza.
- Evitare che la schermatura termini con cavi attorcigliati (spiraline), poiché ciò comprometterà gli effetti di schermatura alle alte frequenze.
- Se è necessario interrompere la schermatura per installare un sezionatore del motore o un relè motore, la continuità deve essere mantenuta con un'impedenza minima alle alte frequenze.

#### Lunghezza e sezione dei cavi

Il convertitore di frequenza è stato provato con una data lunghezza di cavo e con una data sezione dello stesso. Se si aumenta la sezione, aumenta la capacità del cavo - e con lei la corrente di fuga - e si deve ridurre in proporzione la lunghezza del cavo.

#### Frequenza di commutazione

Quando i convertitori di frequenza vengono utilizzati con filtri sinusoidali per ridurre la rumorosità acustica di un motore, la frequenza di commutazione deve essere impostata in base alle istruzioni per il filtro sinusoidale nel *Par. 14-01*.

#### Precauzioni durante l'uso di conduttori di alluminio

Non è consigliato l'uso di conduttori di alluminio per cavi con sezioni trasversali inferiori ai 35 mm<sup>2</sup>. I morsetti possono accogliere anche conduttori di alluminio, ma la superficie del conduttore deve essere pulita e l'ossidazione deve essere rimossa e sigillata con grasso di vaselina neutro esente da acidi prima di collegare il conduttore.

Inoltre la vite di terminazione deve essere stretta nuovamente dopo due giorni per via della durezza dell'alluminio. È decisivo assicurare che la connessione sia strettissima, altrimenti la superficie dell'alluminio si ossiderà nuovamente.

Tutti i tipi di motori standard asincroni trifase possono essere collegati al convertitore di frequenza. Di norma, i motori di dimensioni ridotte (230/400 V, D/Y) vengono collegati a stella. I motori di dimensioni maggiori vengono collegati a triangolo (400/690 V, D/Y). Per la modalità di collegamento e la tensione opportuna, fare riferimento alla targhetta del motore.

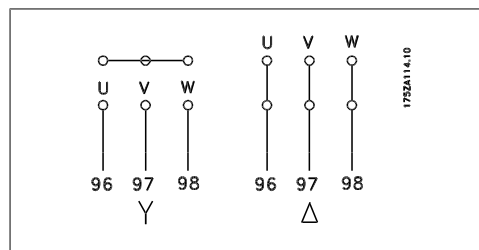

Illustration 4.10: Morsetti per il collegamento del motore



#### NOTA!

Nei motori senza lamina di isolamento tra le fasi o altro supporto di isolamento adatto al funzionamento con un'alimentazione di tensione (come un convertitore di frequenza), installare un filtro sinusoidale sull'uscita del convertitore di frequenza. (I motori che sono conformi alla norma IEC 60034-17 non richiedono un filtro sinusoidale).

No.	96	97	98	Tensione motore 0-100% della tensione di rete.
	U	V	W	3 cavi dal motore
	U1	V1	W1	6 cavi dal motore, collegati a triangolo
	W2	U2	V2	
	U1	V1	W1	6 cavi dal motore, collegati a stella
				U2, V2, W2 da collegare separatamente (morsettiera facoltativa)
No.	99			Collegamento a terra
	PE			

Table 4.6: collegamento del motore con 3 e 6 cavi.

## 4

## 4.1.10. Panoramica del cablaggio del motore





Custodia:	A2 (IP 20/IP 21)	A3 (IP 20/IP 21)	A5 (IP 55/IP 66)	B1 (IP 21/IP 55/ IP 66)	B2 (IP 21/IP 55/ IP 66)	C1 (IP 21/IP 55/ IP 66)	C2 (IP 21/IP 55/ IP 66)
							
<b>Dimensioni motore:</b>							
200-240 V	1.1-3.0 kW	3.7 kW	1.1-3.7 kW	5.5-11 kW	15 kW	18.5-30 kW	37-45 kW
380-480 V	1.1-4.0 kW	5.5-7.5 kW	1.1-7.5 kW	11-18.5 kW	22-30 kW	37-55 kW	75-90 kW
525-600 V	2.2-4.0 kW	5.5-7.5 kW					
<b>Vai a:</b>	<b>4.1.11</b>		<b>4.1.12</b>	<b>4.1.13</b>		<b>4.1.14</b>	

Table 4.7: Tabella del cablaggio del motore.

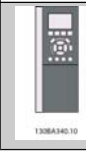
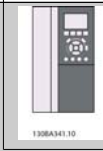

### 4.1.11. Collegamento del motore per A2 e A3

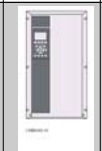
Seguire questi disegni passo dopo passo per collegare il motore al convertitore di frequenza.

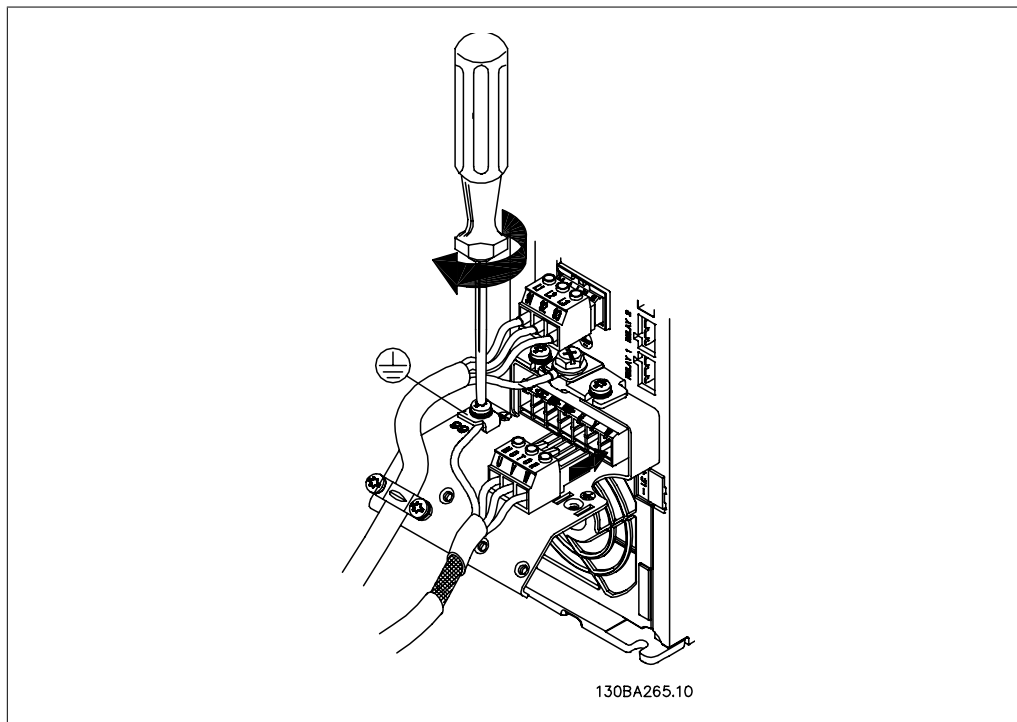

Illustration 4.11: Prima fissare il conduttore di terra del motore, quindi inserire i fili U, V e W del motore nei morsetti e serrarli.

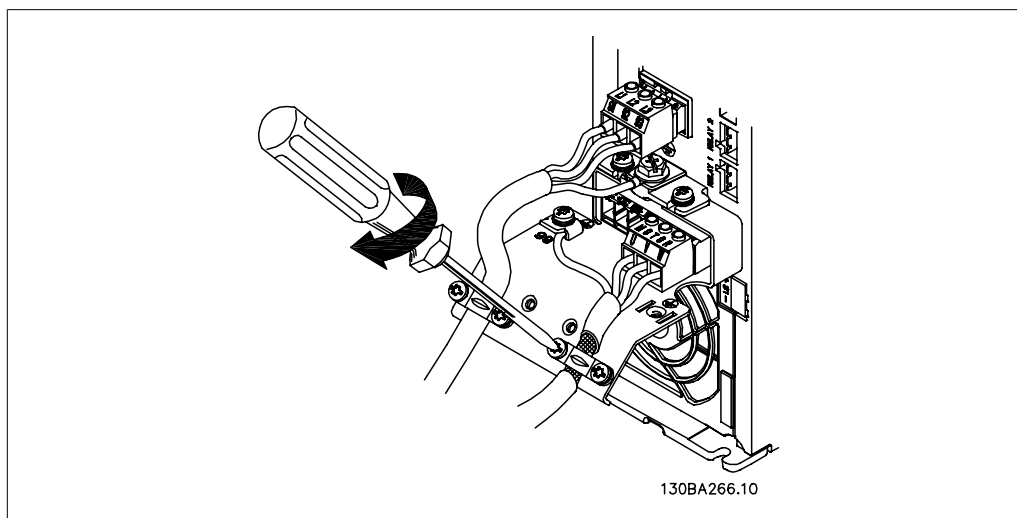

Illustration 4.12: Montare il pressacavo per assicurare una connessione a 360 gradi tra telaio e schermo; notare che l'isolamento esterno del cavo motore viene rimosso sotto il morsetto.

#### 4.1.12. Collegamento del motore per A5

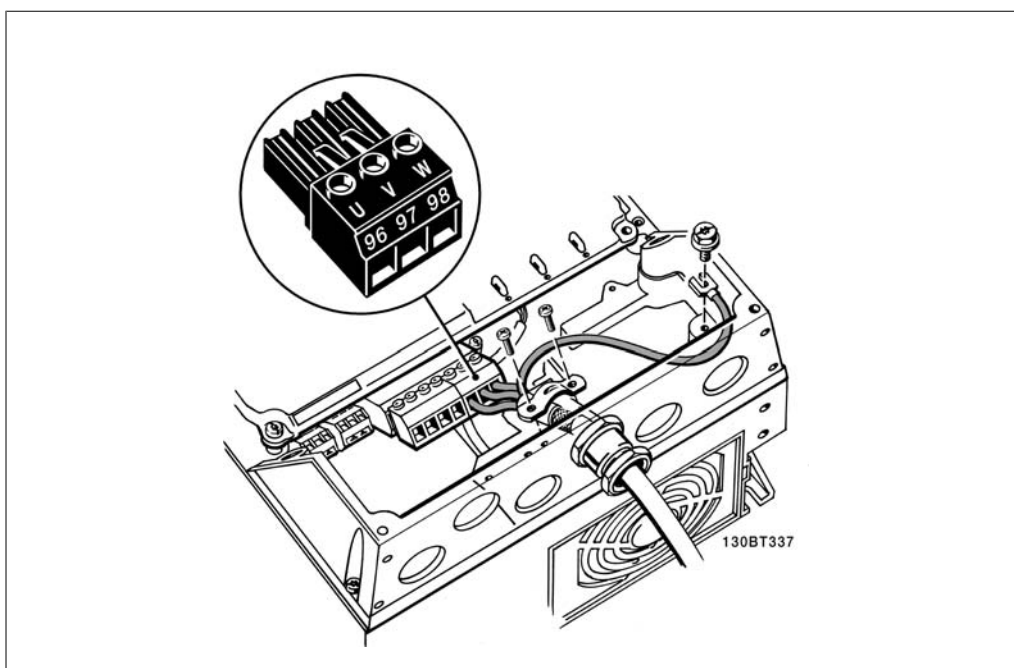

Illustration 4.13: Prima fissare il conduttore di terra del motore, quindi inserire i fili U, V e W del motore nel morsetto e serrarli. Assicurare che l'isolamento esterno del cavo motore viene rimosso sotto il pressacavo EMC.

#### 4.1.13. Collegamento motore per B1 e B2

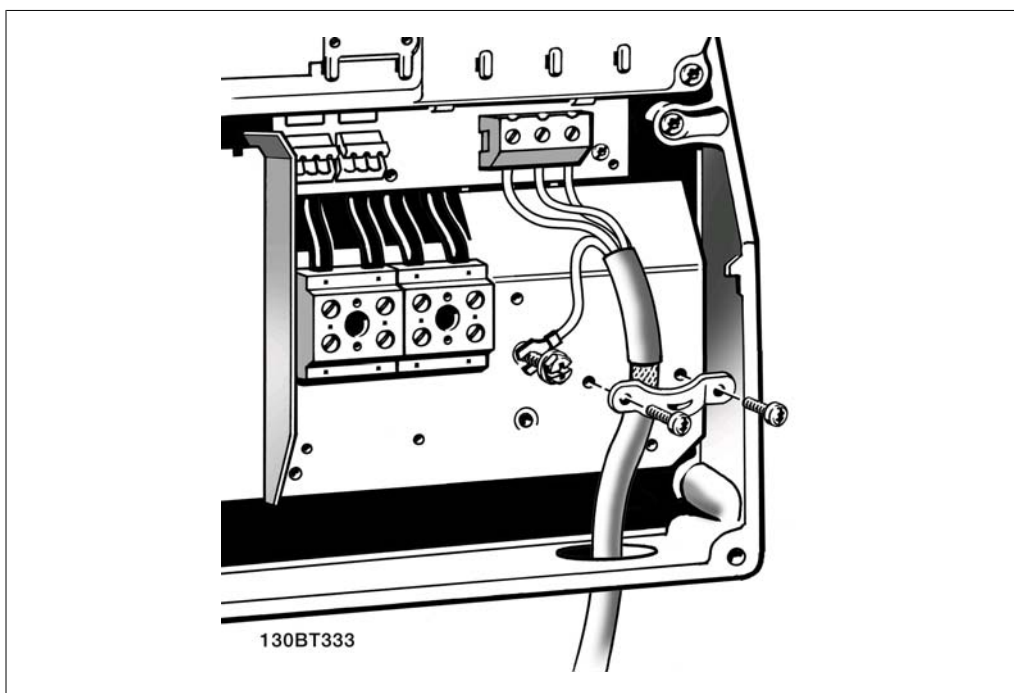

Illustration 4.14: Prima fissare il conduttore di terra del motore, quindi inserire i fili U, V e W del motore nel morsetto e serrarli. Assicurare che l'isolamento esterno del cavo motore viene rimosso sotto il pressacavo EMC.

#### 4.1.14. Collegamento del motore per C1 e C2

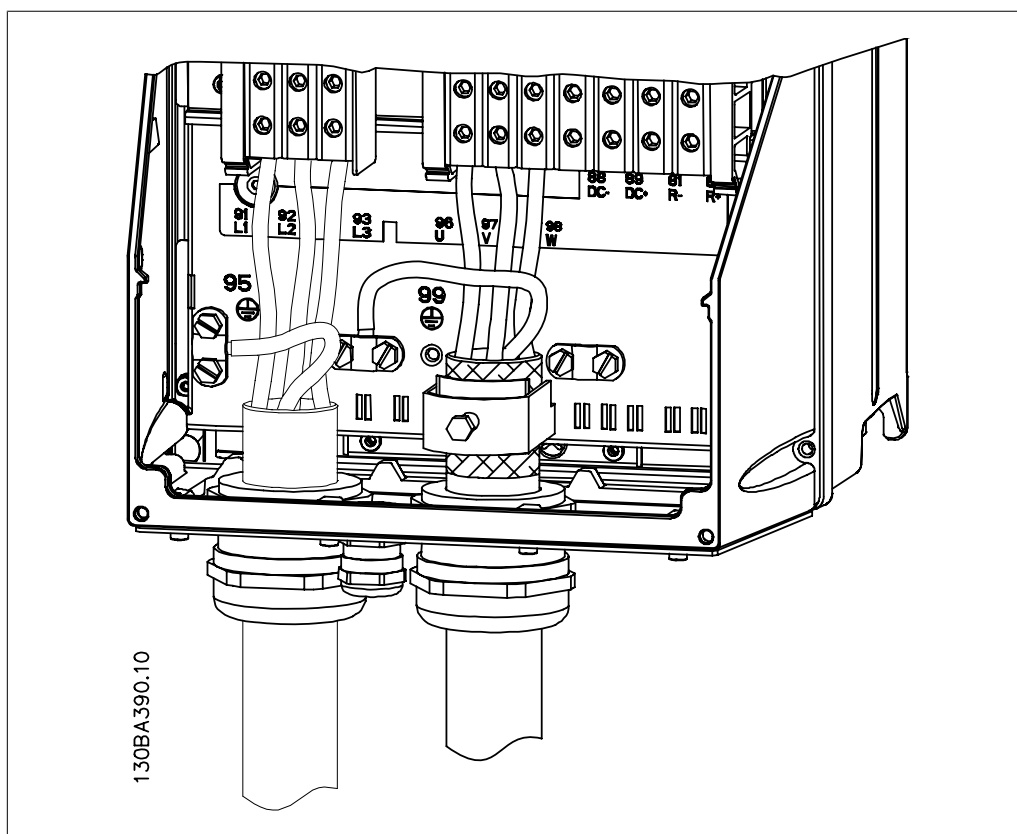

Illustration 4.15: Prima fissare il conduttore di terra del motore, quindi inserire i fili U, V e W del motore nel morsetto e serrarli. Assicurare che l'isolamento esterno del cavo motore viene rimosso sotto il pressacavo EMC.

#### 4.1.15. Esempio di cablaggio e prova

La sezione seguente descrive come eseguire la terminazione dei cavi di controllo e come accedervi. Per una spiegazione della funzione, della programmazione e del cablaggio dei morsetti di controllo, vedi il capitolo *Come programmare il convertitore di frequenza*.

### 4.1.16. Accesso ai morsetti di controllo

Tutti i morsetti dei cavi di comando sono situati sotto il coprimorsetti nella parte anteriore del convertitore di frequenza. Rimuovere il coprimorsetti con un cacciavite.

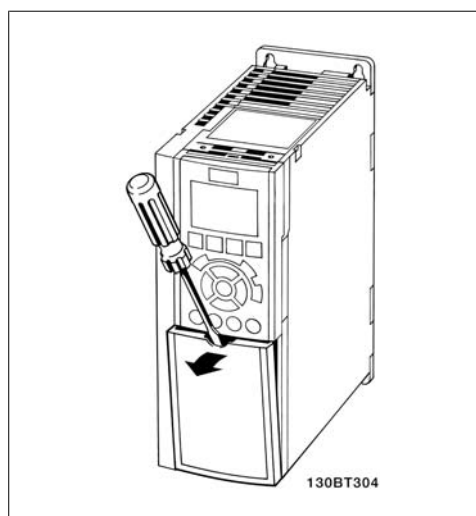

Illustration 4.16: Custodie A2 e A3

Rimuovere il coperchio anteriore per accedere ai morsetti di controllo. Durante la sostituzione del coperchio anteriore assicurare il corretto serraggio a una coppia di 2 Nm.

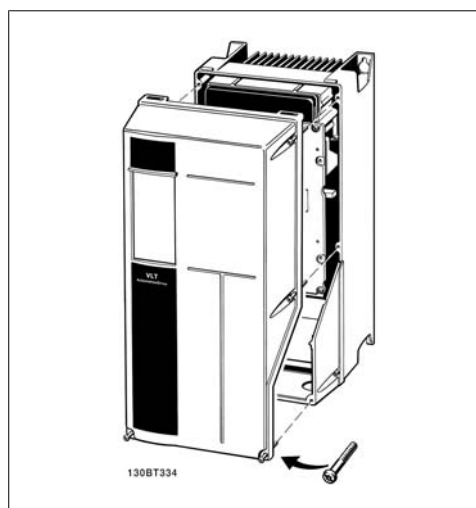

Illustration 4.17: Custodie A5, B1, B2, C1 e C2

### 4.1.17. Morsetti di controllo

Numeri riferimento disegno:

1. Spina a 10 poli I/O digitale.
2. Spina a 3 poli bus RS-485.
3. I/O analogico a 6 poli.
4. Collegamento USB.

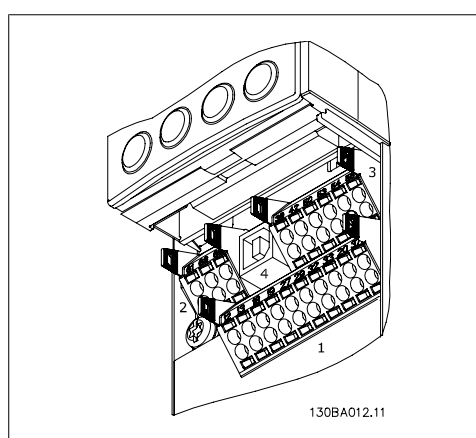

Illustration 4.18: Morsetti di controllo (tutte le custodie)

### 4.1.18. Come testare il motore e la direzione di rotazione.



Notare che può verificarsi un avvio involontario del motore. È necessario assicurare di non mettere in pericolo il personale o le apparecchiature!

Seguire questi passi per testare il collegamento del motore e la direzione di rotazione. Avviare senza alimentare l'unità.

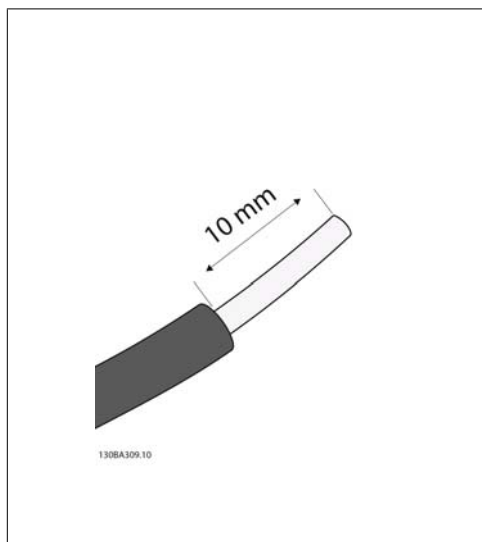

Illustration 4.19:

**Fase 1:** Prima rimuovere l'isolamento da entrambe le estremità del filo per un tratto da 50 a 70 mm.

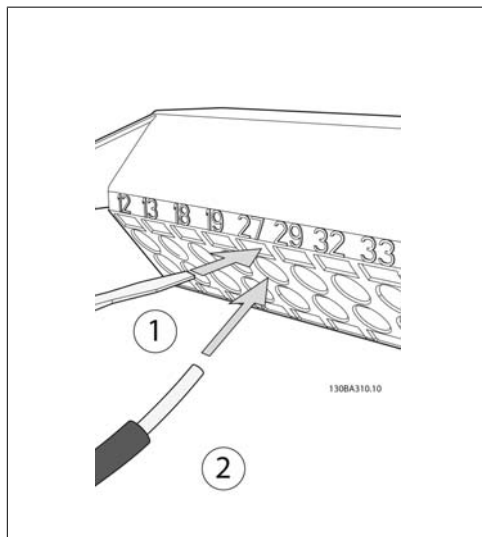

Illustration 4.20:

**Fase 2:** Inserire un'estremità nel morsetto 27 utilizzando un cacciavite adatto. (Nota: Nelle unità dotate della funzione di arresto di sicurezza, il ponticello esistente tra il morsetto 12 e 37 non deve essere rimosso, altrimenti l'unità non potrà funzionare!)

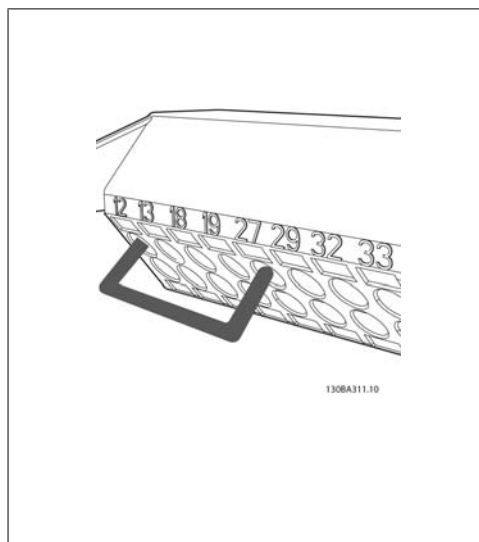

Illustration 4.21:

**Fase 3:** Inserire l'altra estremità nel morsetto 12 o 13. (Nota: Nelle unità dotate della funzione di arresto di sicurezza, il ponticello esistente tra il morsetto 12 e 37 non deve essere rimosso, altrimenti l'unità non potrà funzionare!)

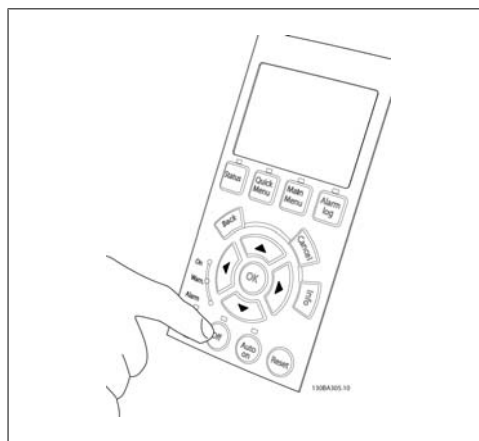

Illustration 4.22:

**Fase 4:** Accendere l'unità e premere il pulsante [Off]. In questo stato il motore non dovrebbe rotare. Premere [Off] per arrestare il motore in qualsiasi momento. Notare che il LED nel pulsante [OFF] dovrebbe essere illuminato. Se stanno lampeggiando allarmi o avvisi, consultare il capitolo 7 per avere informazioni al riguardo.



Illustration 4.23:

**Fase 5:** Premendo il pulsante [Hand on], il LED sopra il pulsante dovrebbe essere illuminato e il motore può ruotare.

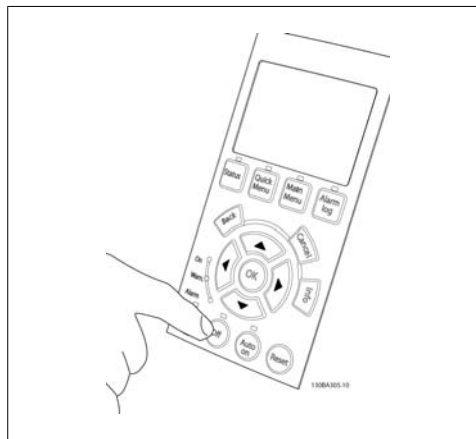

Illustration 4.26:

**Fase 8:** Premere il tasto [Off] per arrestare nuovamente il motore.

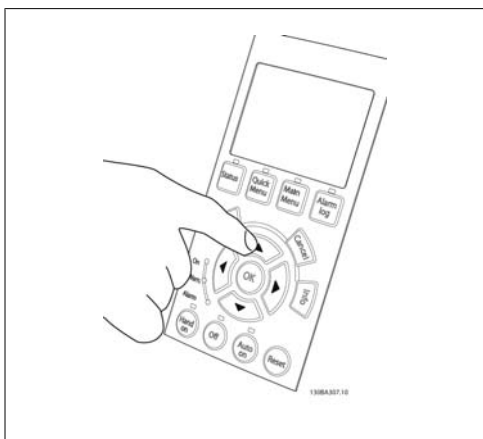

Illustration 4.24:

**Fase 6:** La velocità del motore può essere visualizzata nell'LCP. Può essere regolata premendo i tasti a freccia Su ▲ e Giù ▼.

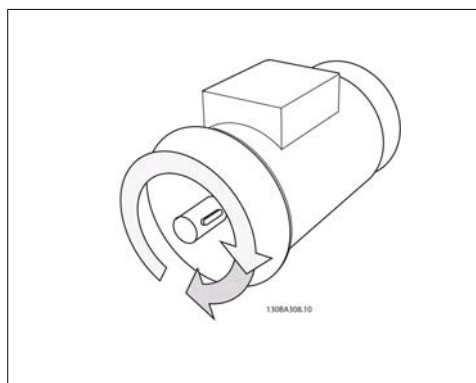

Illustration 4.27:

**Fase 9:** Scambiare due fili del motore se la direzione di rotazione del motore non è quella prevista.



Illustration 4.25:

**Fase 7:** Per muovere il cursore, utilizzare i tasti a freccia Sinistra ◀ e Destra ▶. In questo modo è possibile modificare la velocità con incrementi maggiori.

Staccare l'alimentazione di rete dal convertitore di frequenza prima di scambiare i fili del motore.

### 4.1.19. Installazione elettrica e cavi di comando

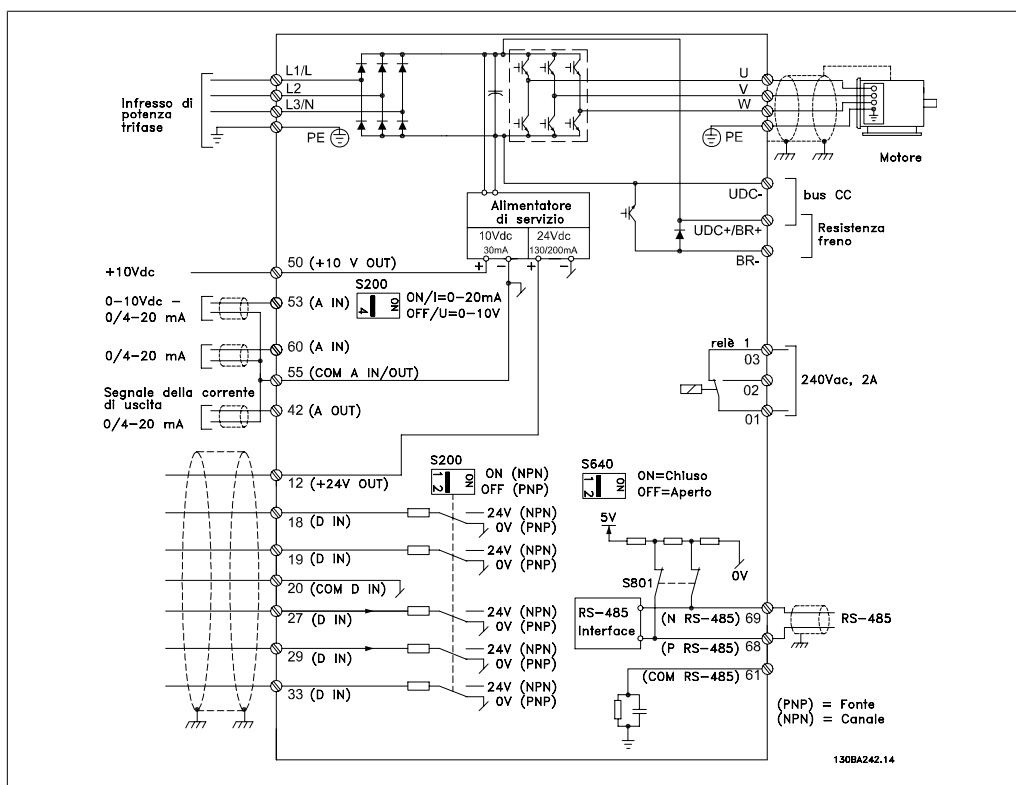

Illustration 4.28: Diagramma che mostra tutti i morsetti elettrici. (Il morsetto 37 è solo presente per unità con funzione di arresto di sicurezza).

Con cavi di comando molto lunghi e segnali analogici, si possono verificare raramente e a seconda dell'installazione anelli di ondulazione a 50/60 Hz, causati dai disturbi trasmessi dai cavi di rete.

In tali circostanze, interrompere la schermatura o inserire un condensatore da 100 nF fra la schermatura ed il telaio.

**NOTA!**  
 Il comune degli ingressi e delle uscite digitali e analogici dovrebbe essere collegato per separare i morsetti comuni 20, 39 e 55. In questo modo vengono evitate interferenze delle correnti di terra da un gruppo all'altro. Viene ad esempio evitato che commutazioni sugli ingressi digitali disturbino gli ingressi analogici.

**NOTA!**  
 I cavi di comando devono essere schermati/armati.

1. Utilizzare un morsetto contenuto nella borsa per accessori per collegare la schermatura alla piastra di disaccoppiamento del convertitore di frequenza per i cavi di comando.

Vedere la sezione intitolata *Messa a terra di cavi di controllo schermati/armati* per la corretta terminazione dei cavi di controllo.

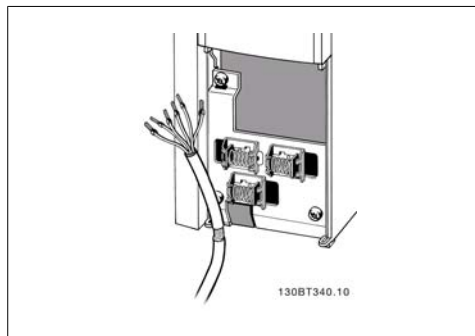

Illustration 4.29: Pressacavo per cavo di comando.

4

#### 4.1.20. Interruttori S201, S202 e S801

Gli interruttori S201 (AI 53) e S202 (AI 54) vengono utilizzati per selezionare una configurazione di corrente (da 0 a 20 mA) o di tensione (da 0 a 10 V) dei morsetti d'ingresso analogici 53 e 54 rispettivamente.

L'interruttore S801 (BUS TER.) può essere utilizzato per consentire la terminazione sulla porta RS-485 (morsetti 68 e 69).

Notare che gli interruttori possono essere coperti da un'opzione, se installata.

Impostazione di default:

S201 (AI 53) = OFF (ingresso di tensione)

S202 (AI 54) = OFF (ingresso di tensione)

S801 (terminazione bus) = OFF

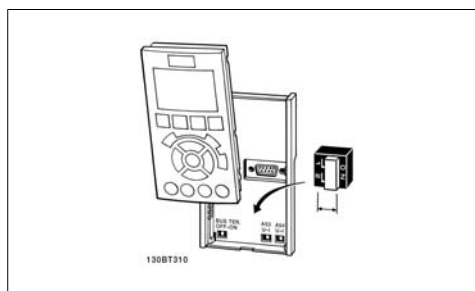

Illustration 4.30: Posizione degli interruttori.

## 4.2. Ottimizzazione finale e collaudo

### 4.2.1. Ottimizzazione finale e collaudo

Per ottimizzare le prestazioni dell'albero motore e ottimizzare il convertitore di frequenza per il motore collegato e l'installazione, attenersi alla seguente procedura. Assicurare che il convertitore di frequenza e il motore siano collegati e che il convertitore di frequenza sia sotto tensione.



**NOTA!**

Prima dell'accensione, assicurare che anche l'apparecchiatura collegata sia pronta per l'uso.

#### Fase 1. Individuare la targa del motore



**NOTA!**

Il motore è collegato a stella (Y) o a triangolo (Δ). Questa informazione è riportata sulla targhetta dati del motore.



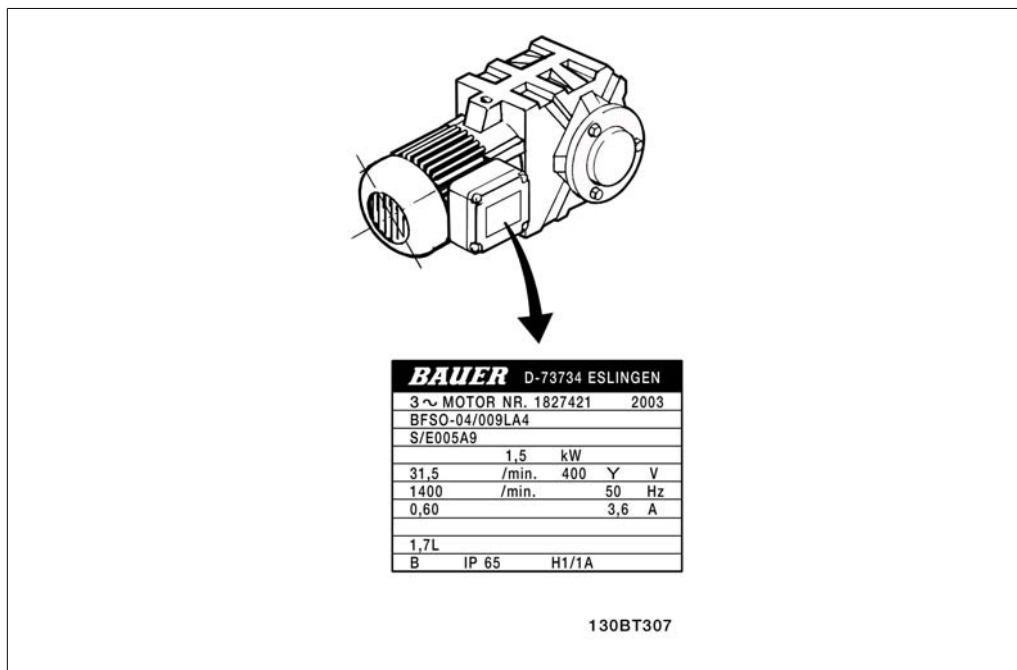

Illustration 4.31: Esempio di targhetta del motore

**Fase 2. Inserire i dati della targhetta del motore nella seguente lista di parametri**

Per accedere alla lista, premere prima il tasto [QUICK MENU] e quindi selezionare "Q2 Setup rapido".

1.	Potenza motore [kW] o potenza motore [HP]	par. 1-20 par. 1-21
2.	Tensione motore	par. 1-22
3.	Frequen. motore	par. 1-23
4.	Corrente motore	Par. 1-24
5.	Vel. nominale motore	par. 1-25

Table 4.8: Parametri relativi al motore

**Fase 3. Attivare l'Adattamento automatico motore (AMA)**

L'esecuzione dell'AMA assicura le migliori prestazioni possibili. L'AMA automaticamente esegue misurazioni sul motore specifico collegato e compensa le variazioni nell'installazione.

1. Collegare il morsetto 27 al morsetto 12 o utilizzare [QUICK MENU] e "Q2 Setup rapida" e impostare il morsetto 27 par. 5-12 su *Nessuna funz.* (par. 5-12 [0])
2. Premere [QUICK MENU], selezionare "Q3 Setup funzioni", selezionare "Q3-1 Impostazioni generali", selezionare "Q3-10 Impost. motore avanzate" e scorrere verso il basso fino a AMA par. 1-29.
3. Premere [OK] per attivare il par. AMA 1-29.
4. Scegliere tra AMA completo o ridotto. Se è montato un filtro sinusoidale, eseguire solo l'AMA ridotto oppure rimuovere il filtro sinusoidale durante la procedura AMA.
5. Premere il tasto [OK]. Sul display dovrebbe comparire "Press [Hand on] to start".
6. Premere il tasto [Hand on]. Una barra di avanzamento indica se l'AMA è in esecuzione.

**Arrestare l'AMA durante il funzionamento**

1. Premere il tasto [OFF] - il convertitore di frequenza si troverà in modo allarme e il display indicherà che l'AMA è stato terminato dall'utente.

**AMA riuscito**

1. Il display indica "Press [OK] to finish AMA".
2. Premere il tasto [OK] per uscire dallo stato AMA.

### AMA non riuscito

1. Il convertitore di frequenza entra in modo allarme. Una descrizione dell'allarme è riportata nella sezione *Localizzazione guasti*.
2. "Report Value" nell'[Alarm Log] indica l'ultima sequenza di misurazione effettuata dall'AMA, prima che il convertitore di frequenza entrasse in modo allarme. Questo numero insieme alla descrizione dell'allarme assisteranno l'utente nella ricerca guasti. Se si contatta l'Assistenza Danfoss, accertarsi di menzionare il numero e la descrizione dell'allarme.



#### NOTA!

Un AMA non riuscito è spesso causato dall'inserimento scorretto dei dati di targa del motore o da una differenza troppo grande tra la taglia del motore e la taglia del convertitore di frequenza.

### Fase 4. Impostare il limite di velocità ed il tempo di rampa

Programmare i limiti desiderati per la velocità ed il tempo di rampa.

Riferimento minimo	par. 3-02
Riferimento massimo	par. 3-03

Lim. basso vel. motore	par. 4-11 o 4-12
Lim. alto vel. motore	par. 4-13 o 4-14

Tempo rampa di accelerazione 1 [s]	par. 3-41
Tempo rampa di decelerazione 1 [s]	par. 3-42

Vedi la sezione *Come programmare il convertitore di frequenza, Modalità Menu Rapido* per una facile impostazione di questi parametri.

## 5. Come far funzionare il convertitore di frequenza

### 5.1. Tre modi di funzionamento

#### 5.1.1. Tre modi di funzionamento

**Il convertitore di frequenza può essere fatto funzionare in 3 modi:**

1. Pannello di Controllo Locale Grafico (GLCP), vedere 5.1.2
2. Pannello di Controllo Locale Numerico (NLCP), vedere 5.1.3
3. Comunicazione seriale RS-485 oppure USB, entrambi per il collegamento del PC, vedere 5.1.4

Se il convertitore di frequenza è dotato dell'opzione fieldbus, fare riferimento alla documentazione pertinente.

#### 5.1.2. Funzionamento dell'LCP grafico (GLCP)

Le seguenti istruzioni valgono per il GLCP (LCP 102).

Il GLCP è diviso in quattro gruppi funzionali:

1. Display grafico con righe di stato.
2. Tasti menu e spie luminose (LED) - selezione della modalità, modifica dei parametri e commutazione tra le funzioni di visualizzazione.
3. Tasti di navigazione e spie luminose (LED).
4. Tasti di comando e spie luminose (LED).

**Display grafico:**

Il display LCD è retroilluminato con un totale di 6 righe alfanumeriche. Tutti i dati sono visualizzati sull'LCP che può mostrare fino a cinque variabili di funzionamento nella modalità [Status].

**Linee di visualizzazione:**

- a. **Riga di stato:** Messaggi di stato con visualizzazione di icone e grafici.
- b. **Riga 1-2:** Righe dei dati dell'operatore con visualizzazione dei dati e delle variabili definiti o scelti dall'utente. Premendo il tasto [Status], è possibile aggiungere un'ulteriore riga.
- c. **Riga di stato:** Messaggi di stato che visualizzano il testo.

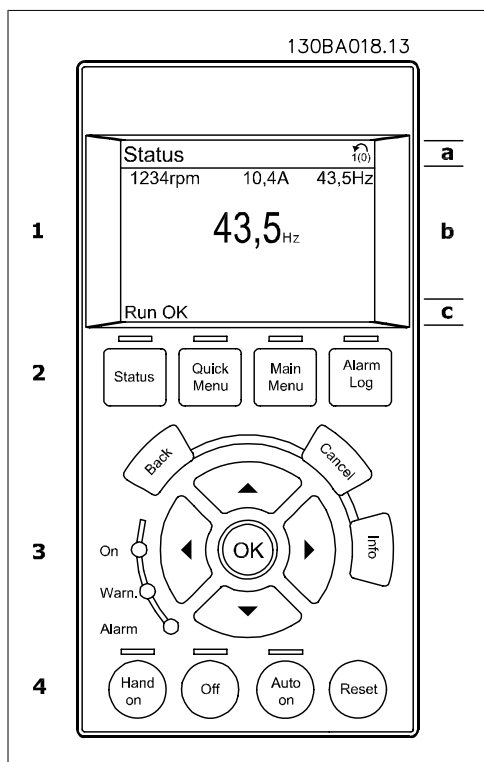

Il display è suddiviso in 3 sezioni:

**Sezione superiore(a)** visualizza lo stato quando in modalità di stato o fino a 2 variabili quando non in modalità di stato e nel caso di un Allarme/Avviso.

Viene visualizzata la programmazione attiva (selezionata come Setup attivo nel par. 0-10). Se si programma un setup diverso da quello attivo, il numero del setup appare sulla destra fra parentesi durante la programmazione.

La **sezione centrale(b)** visualizza fino a 5 variabili con la relativa unità di misura, indipendentemente dallo stato. Nel caso di un allarme/avviso, invece delle variabili viene visualizzato l'avviso.

È possibile commutare tra tre schermate di visualizzazione dello stato premendo il tasto [Status]. Le variabili operative con un formato diverso vengono visualizzate in ciascuna schermata di stato - vedere in basso.

Diversi valori o misure possono essere riferiti a ciascuna delle variabili operative visualizzate. I valori / le misure che devono essere visualizzati possono essere definiti tramite i par. 0-20, 0-21, 0-22, 0-23, e 0-24, che sono accessibili tramite [QUICK MENU], "Q3 Setup funzioni", "Q3-1 Impostazioni generali", "Q3-13 Impostazioni di visualizzazione".

Ogni parametro di lettura valore / misura selezionato nei par. da 0-20 a 0-24 presenta una propria scala e un determinato numero di cifre dopo la virgola decimale. Valori numerici più grandi sono visualizzati con poche cifre dopo la virgola decimale.

Ad es.: Lettura corrente  
5.25 A; 15.2 A 105 A.

5

**Visualizzazione di stato I:**

Questo stato di visualizzazione è standard dopo l'avviamento oppure dopo l'inizializzazione. Utilizzare [INFO] per ottenere informazioni sul valore / sulle misure riferiti alle variabili di funzionamento visualizzati (1.1, 1.2, 1.3, 2 e 3). Vedere le variabili operative visualizzate nel display in questa figura. 1.1, 1.2 e 1.3 sono visualizzate in dimensioni ridotte. 2 e 3 sono visualizzate in dimensioni medie.

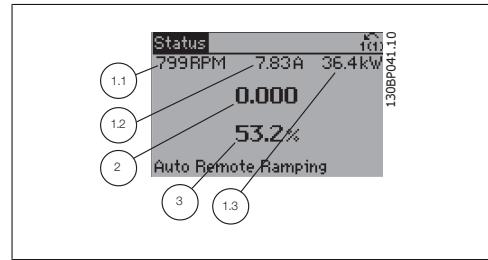

**Visualizzazione di stato II:**

Vedere le variabili operative (1.1, 1.2, 1.3 e 2) visualizzate sul display in questa figura. Nell'esempio, Velocità, Corrente motore, Potenza motore e Frequenza vengono selezionate come variabili nella prima e nella seconda riga. 1.1, 1.2 e 1.3 sono visualizzate in dimensioni ridotte. 2 è visualizzata in dimensioni medie.

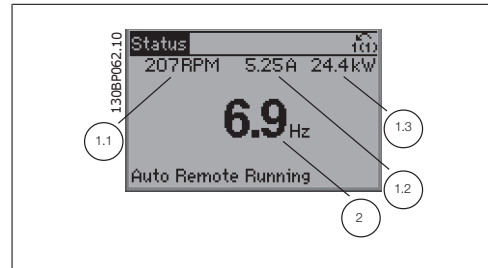

**Visualizzazione di stato III:**

Questo stato visualizza l'evento e l'azione dello Smart Logic Control. Per ulteriori informazioni, consultare la sezione *Smart Logic Control*.



La **sezione inferiore** visualizza sempre lo stato del convertitore di frequenza nella modalità Stato.

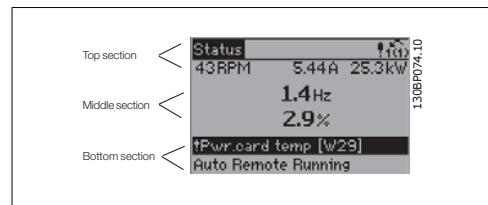

**Regolazione del contrasto del display**

Premere [status] e [ ▲ ] per un display più scuro  
 Premere [status] e [ ▼ ] per un display più chiaro

**Spie luminose (LED):**

Se vengono superati determinati valori di soglia, il LED di allarme e/o di avviso si illumina. Sul quadro di comando vengono visualizzati un testo di stato e un testo d'allarme. Il LED di attivazione (ON) si accende quando il convertitore di è sotto tensione, riceve corrente da un morsetto del bus CC o da un'alimentazione esterna a 24 V. Allo stesso tempo si accende la retroilluminazione.

- LED verde/On: Controlla il funzionamento della sezione di comando.
- LED giallo/Avviso: indica un avviso.
- LED rosso lampeggiante/Allarme: indica un allarme.

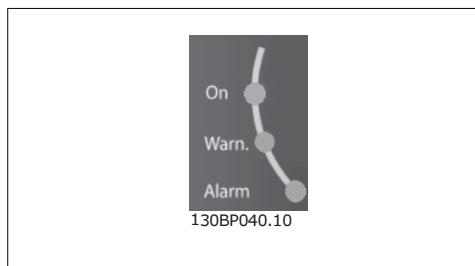

#### Tasti del GLCP

##### Tasti menu

I tasti di menu sono divisi per funzioni. I tasti sotto il display e le luci spia sono usati per la programmazione parametri, inclusa la selezione delle indicazioni del display durante il funzionamento normale.

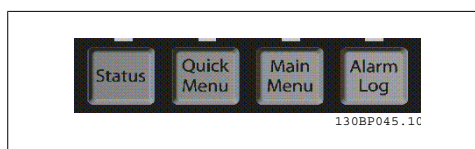

##### [Stato]

indica lo stato del convertitore di frequenza e/o del motore. È possibile scegliere fra 3 visualizzazioni diverse premendo il tasto [Status]:

Visualizzazioni a 5 righe, visualizzazione a 4 righe o Smart Logic Control.

[Status] viene usato per selezionare la modalità visualizzazione o per tornare in modalità visualizzazione dalla modalità Menu rapido, dalla modalità Menu principale o dalla modalità Allarme. Il tasto [Status] viene anche usato per commutare tra le modalità visualizzazione singola o doppia.

##### [Menu rapido]

consente il setup rapido del convertitore di frequenza. **Le funzioni più comuni del HVAC possono essere programmate da qui.**

Il [Quick Menu] consiste di:

- **Menu personale**
- **Messa a punto rapida**
- **Setup funzioni**
- **Modifiche effettuate**
- **Registrazioni**

Il setup funzioni consente l'accesso rapido e facile a tutti i parametri richiesti per la maggioranza di applicazioni HVAC, inclusa la maggior parte di ventilatori di mandata e di ritorno a portata variabile e costante, i ventilatori delle torri di raffreddamento, le pompe primarie, secondarie e dell'acqua condensatore ed altre applicazioni con pompe, ventilatori e compressori. Tra le altre caratteristiche include anche parametri per selezionare le variabili da visualizzare sull'LCP, le velocità preimpostate digitali, la conversione in scala dei riferimenti analogici, le applicazioni ad anello chiuso a zona singola e multizona e le funzioni specifiche relative a ventilatori, pompe e compressori.

È possibile accedere ai parametri del Menu rapido immediatamente a meno che sia stata creata una password tramite il par. 0-60, 0-61, 0-65 o 0-66.

È possibile passare direttamente dalla modalità Menu rapido alla modalità Menu principale.

**[Main Menu]**

viene usato per programmare tutti i parametri.

È possibile accedere ai parametri del Menu principale immediatamente a meno che sia stata creata una password tramite il par. 0-60, 0-61, 0-65 o 0-66. Per la maggioranza di applicazioni HVAC non è necessario accedere ai parametri del Menu principale. Il Menu rapido, il Setup rapido e il Setup funzioni forniscono l'accesso più semplice e più rapido ai parametri tipici richiesti.

È possibile passare direttamente dalla modalità Menu principale alla modalità Menu rapido e viceversa.

La scelta rapida di un parametro è possibile premendo il tasto **[Main Menu]** per 3 secondi. Il tasto di scelta rapida parametri consente di accedere direttamente a qualsiasi parametro.

**[Alarm Log]**

visualizza una lista degli ultimi cinque allarmi (numerati da A1 a A5). Per ottenere maggiori dettagli su un allarme, utilizzare i tasti freccia per passare al rispettivo numero di allarme e premere **[OK]**. Vengono visualizzate informazioni circa la condizione del convertitore di frequenza prima che entri in modalità allarme.

**[Back]**

consente di ritornare alla fase o al livello precedente nella struttura di navigazione.

**[Cancel]**

annulla l'ultima modifica o l'ultimo comando, sempre che la visualizzazione non sia stata cambiata.

**[Info]**

visualizza informazioni circa un comando, un parametro o una funzione in qualsiasi finestra del display. **[Info]** fornisce informazioni dettagliate ogniqualvolta sia necessario.

Premendo **[Info]**, **[Back]**, oppure **[Cancel]** si esce dalla modalità informazione.

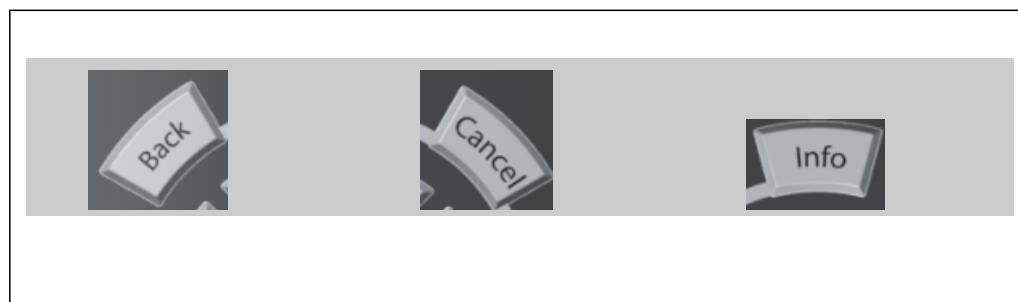

**Tasti di navigazione**

Queste quattro frecce di navigazione vengono usate per navigare tra le diverse selezioni disponibili in **[Quick Menu]**, **[Main Menu]** e **[Alarm Log]**. Utilizzare i tasti per spostare il cursore.

**[OK]** viene usato per selezionare un parametro puntato dal cursore e per consentire la modifica di un parametro.

I **tasti di comando** locale si trovano nella parte inferiore del pannello di controllo

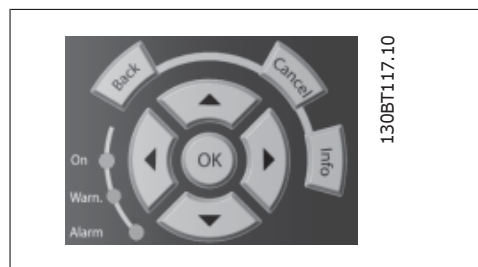

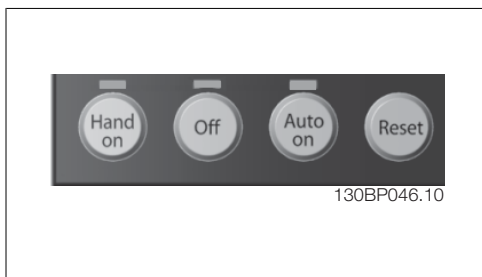

#### [Hand On]

consente il controllo del convertitore di frequenza mediante il GLCP. [Hand on] inoltre avvia il motore ed ora è possibile inserire i dati sulla velocità del motore per mezzo dei tasti freccia. Il tasto può essere selezionato come *Abilitato* [1] o *Disattivato* [0] mediante il par. 0-40 *Tasto [Hand on] sull'LCP*.

Quando viene attivato [Hand on], rimarranno attivi i seguenti segnali di comando:

- [Hand on] - [Off] - [Auto on]
- Ripristino
- Arresto a ruota libera, comando attivo basso
- Inversione
- Selezione setup lsb - Selezione setup msb
- Comando di arresto da comunicazione seriale
- Arresto rapido
- Freno CC



#### NOTA!

I segnali di arresto esterni attivati per mezzo di segnali di comando o di un bus seriale annulleranno un comando di "avvio" dato mediante l'LCP.

#### [Off]

arresta il motore collegato. Il tasto può essere selezionato come *Abilitato* [1] o *Disattivato* [0] mediante il par. 0-41 *Tasto [Off] sull'LCP*. Se non viene selezionata alcuna funzione di arresto esterna e il tasto [Off] è inattivo, il motore può essere arrestato togliendo l'alimentazione di rete.

#### [Auto On]

consente di controllare il convertitore di frequenza tramite i morsetti di controllo e/o la comunicazione seriale. Quando sui morsetti di comando e/o sul bus viene applicato un segnale di avviamento, il convertitore di frequenza si avvia. Il tasto può essere selezionato come *Abilitato* [1] o *Disattivato* [0] mediante il par. 0-42 *Tasto [Auto on] sull'LCP*.



#### NOTA!

Un segnale HAND-OFF-AUTO attivo sugli ingressi digitali ha una priorità maggiore rispetto ai tasti di comando [Hand on] - [Auto on].

#### [Reset]

viene utilizzato per ripristinare il convertitore di frequenza dopo un allarme (scatto). Può essere selezionato come *Abilitato* [1] o *Disabilitato* [0] mediante il par. 0-43 *Tasti [Reset] sull'LCP*.

La **scelta rapida di un parametro** è possibile premendo il tasto [Main Menu] per 3 secondi. Il tasto di scelta rapida parametri consente di accedere direttamente a qualsiasi parametro.



### 5.1.3. Come far funzionare l'LCP numerico (NLCP)

Le seguenti istruzioni sono valide per l'NLCP (LCP 101).

Il quadro di comando è diviso in quattro gruppi funzionali:

1. Display numerico.
2. Tasti menu e spie luminose (LED) - modifica dei parametri e selezione delle funzioni di visualizzazione.
3. Tasti di navigazione e spie luminose (LED).
4. Tasti di comando e spie luminose (LED).

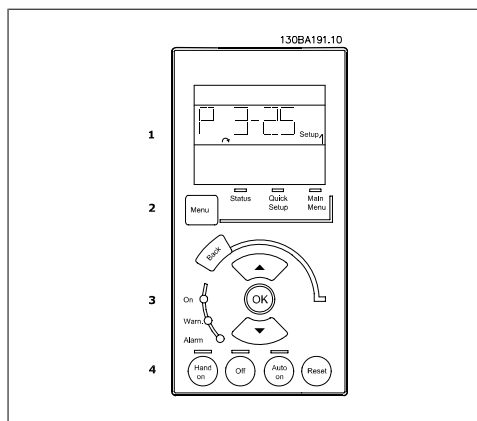

Illustration 5.1: LCP numerico (NLCP)

**NOTA!**  
 La copia di parametri non è possibile con il Pannello di Controllo Locale Numerico (LCP101).

**Selezionare una delle seguenti modalità:**

**Modalità di stato:** Visualizza lo stato del convertitore di frequenza o il motore.

Se si verifica un allarme, l'NLCP passa automaticamente alla modalità di stato.

Si possono visualizzare diversi allarmi.

**Setup rapido o Modalità Menu Principale:** Mostra i parametri e le impostazioni parametri.

**Spie luminose (LED):**

- LED verde/On: indica il funzionamento della sezione di comando.
- LED giallo/avviso: indica un avviso.
- LED rosso lampeggiante/allarme: indica un allarme.

**Menu principale** viene usato per programmare tutti i parametri.

È possibile accedere direttamente ai parametri a meno che non sia stata creata una password tramite i par. 0-60, 0-61, 0-65 o 0-66.

**Setup rapido** viene usato per impostare il convertitore di frequenza usando solo i parametri più essenziali.

I valori dei parametri vengono modificati utilizzando i cursori alto/basso quando il valore sta lampeggiando.

Selezionare il Menu principale premendo più volte il tasto [Menu] finché si accende il LED del menu principale.

Selezionare il gruppo di parametri [xx-\_\_] e premere [OK]

Selezionare il parametro [\_\_-xx] e premere [OK]

Se il parametro è un parametro array, selezionare il numero di array e premere [OK]

Selezionare il valore dei dati desiderato e premere [OK]

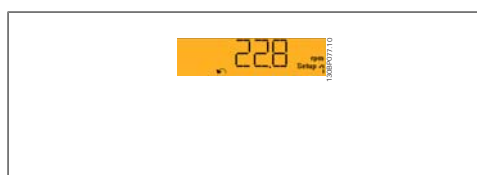

Illustration 5.2: Esempio di visualizzazione di stato

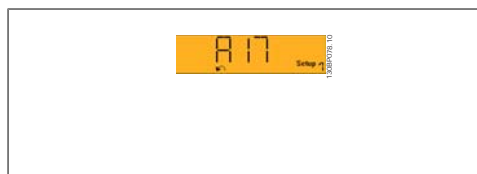

Illustration 5.3: Esempio di visualizzazione di allarme

**Tasto menu**

**[Menu]** Selezionare una delle seguenti modalità:

- Stato
- Setup rapido
- Menu principale

Il **tasto di navigazione [Back]** viene utilizzato per tornare indietro

I **tasti freccia [▲] [▼]** sono utilizzati per muoversi tra i gruppi di parametri e all'interno dei parametri.

**[OK]** viene usato per selezionare un parametro puntato dal cursore e per consentire la modifica di un parametro.

5

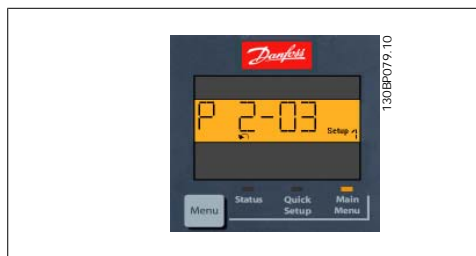

Illustration 5.4: Esempio di visualizzazione

#### Tasti per il funzionamento

I tasti di comando locale si trovano nella parte inferiore del pannello di controllo.

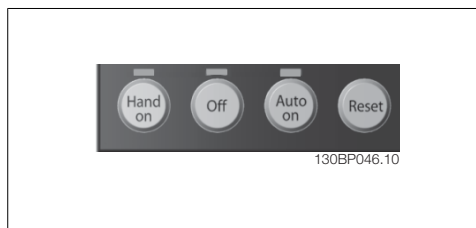

Illustration 5.5: Tasti di comando del CP numerico (NLCP)

**[Hand on]** consente il controllo del convertitore di frequenza mediante l'LCP. **[Hand on]** inoltre avvia il motore ed ora è possibile inserire i dati sulla velocità del motore per mezzo dei tasti freccia. Il tasto può essere *Abilitato* [1] o *Disattivato* [0] mediante il par. 0-40 *Tasto [Hand on] sull'LCP*.

I segnali di arresto esterni attivati per mezzo di segnali di comando o di un bus seriale annulleranno un comando di 'avvio' mediante l'LCP.

Quando viene attivato **[Hand on]**, rimarranno attivi i seguenti segnali di comando:

- [Hand on] - [Off] - [Auto on]
- Ripristino
- Arresto a ruota libera, comando attivo basso
- Inversione
- Selezione setup lsb - Selezione setup msb
- Comando di arresto da comunicazione seriale
- Arresto rapido
- Freno CC

**[Off]** arresta il motore collegato. Il tasto può essere *Abilitato* [1] o *Disattivato* [0] mediante il par. 0-41 *Tasto [Off] sull'LCP*.

Se non viene selezionata alcuna funzione di arresto esterna e il tasto **[Off]** è inattivo, il motore può essere arrestato togliendo l'alimentazione di rete.

**[Auto on]** consente di controllare il convertitore di frequenza tramite i morsetti di controllo e/o la comunicazione seriale. Quando sui morsetti di comando e/o sul bus viene applicato un segnale di avviamento, il convertitore di frequenza si avvia. Il tasto può essere *Abilitato* [1] o *Disattivato* [0] mediante il par. 0-42 *Tasto [Auto on] sull'LCP*.



**NOTA!**  
Un segnale HAND-OFF-AUTO attivo sugli ingressi digitali ha una priorità maggiore rispetto ai tasti di comando [Hand on] [Auto on].

**[Reset]** viene utilizzato per ripristinare il convertitore di frequenza dopo un allarme (scatto). Il tasto può essere *Abilitato* [1] o *Disabilitato* [0] mediante il par. 0-43 *Tasti [Reset] sull'LCP*.

### 5.1.4. Connessione bus RS-485

Uno o più convertitori di frequenza possono essere collegati a un controllore (o master) mediante l'interfaccia standard RS485. Il morsetto 68 viene collegato al segnale P (TX+, RX+), mentre il morsetto 69 viene collegato al segnale N (TX-,RX-).

Se più di un convertitore di frequenza viene collegato a un master, usare collegamenti paralleli.

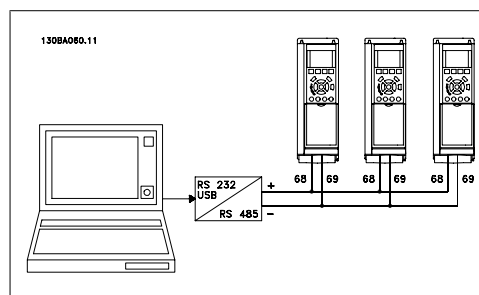

Illustration 5.6: Esempio di collegamento.

Per evitare potenziali correnti di equalizzazione di potenziale nella schermatura, collegare a terra la schermatura del cavo mediante il morsetto 61, che è collegato al telaio tramite un collegamento RC.

#### Terminazione bus

Il bus RS-485 deve avere una rete resistiva a entrambe le estremità. Se il convertitore di frequenza è l'ultimo dispositivo nell'anello RS-485, impostare l'interruttore S801 sulla scheda di controllo su ON.

Per maggiori informazioni, vedere il paragrafo *Interruttori S201, S202 e S801*.

### 5.1.5. Collegamento di un PC all'FC 100

Per controllare o programmare il convertitore di frequenza da un PC, installare il software di installazione MCT 10.

Il PC viene collegato tramite un cavo (host/device) USB standard, oppure tramite l'interfaccia RS-485 come mostrato nel capitolo *Installazione > Installazione di connessioni varie della Guida alla Progettazione VLT® HVAC Drive*.



**NOTA!**

Il collegamento USB è isolato galvanicamente dalla tensione di rete (PELV) nonché da altri morsetti ad alta tensione. Il collegamento USB è collegato alla terra di protezione sul convertitore di frequenza. Usare solo computer portatili isolati come collegamento PC al connettore USB sul VLT HVAC Drive.

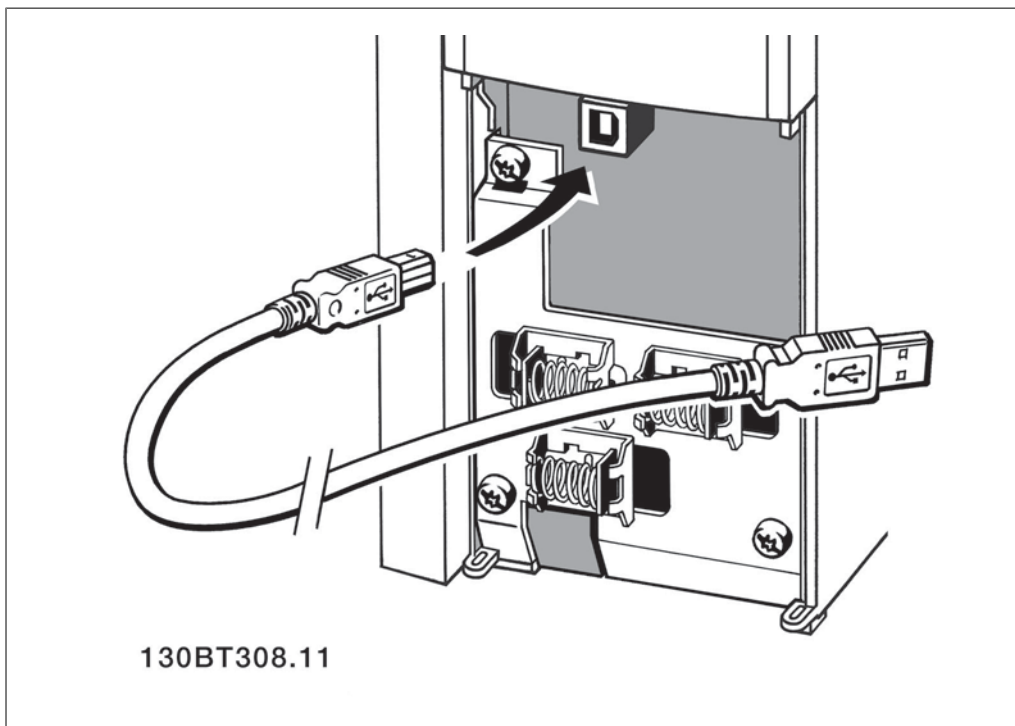

### 5.1.6. Strumenti software PC

**Software PC - MCT 10**

Tutti i convertitori di frequenza sono dotati di una porta di comunicazione seriale. Danfoss fornisce uno strumento PC per la comunicazione tra il PC e il convertitore di frequenza, il software di installazione VLT Motion Control Tool MCT 10.

**Software di installazione MCT 10**

Il software MCT 10 è stato progettato come strumento interattivo facile da utilizzare per l'impostazione di parametri nei nostri convertitori di frequenza. Il software può anche essere scaricato dal sito web di Danfoss <http://www.vlt-software.com>.

Il software di installazione MCT 10 sarà utile per:

- Pianificare una rete di comunicazione fuori linea. L'MCT 10 contiene un database completo di convertitori di frequenza
- Collaudo dei convertitori di frequenza in linea

- Salvare le impostazioni di tutti i convertitori di frequenza
- Sostituire un convertitore di frequenza in una rete
- Documentazione semplice e accurata delle impostazioni del convertitore di frequenza dopo la messa in funzione.
- Espandere la rete esistente
- Sono supportati i convertitori di frequenza delle versioni successive

Il software di setup MCT 10 supporta Profibus DP-V1 mediante una connessione Master di classe 2. In questo modo è possibile modificare in linea i parametri di lettura/scrittura di un convertitore di frequenza mediante la rete Profibus. Non sarà quindi necessaria una rete di comunicazione supplementare.

**Salvare le impostazioni del convertitore di frequenza:**

1. Collegare il PC all'unità mediante la porta USB com. (Nota: Usare un PC isolato dalla rete con porta USB. In caso contrario si possono causare danni all'apparecchiatura).
2. Aprire il software di installazione MCT 10
3. Selezionare "Read from drive"
4. Selezionare "Save as"

Tutti i parametri sono ora memorizzati nel PC

**Caricare le impostazioni del convertitore di frequenza:**

1. Collegare un PC al convertitore di frequenza mediante la porta USB com
2. Aprire il software di installazione MCT 10
3. Selezionare "Open" – verranno visualizzati i file memorizzati
4. Aprire il file appropriato
5. Selezionare "Write to drive"

Ora tutte le impostazioni dei parametri vengono trasferite sul convertitore di frequenza.

È disponibile un manuale separato per il software di installazione MCT 10: *MG.10.Rx.yy*.

**Moduli del software di installazione MCT 10**

Nel pacchetto software sono compresi i seguenti moduli:

	<p><b>Software di installazione MCT 10</b>                  Parametri di impostazione                  Operazioni di copia da e verso i convertitori di frequenza                  Documentazione e stampa delle impostazioni dei parametri, inclusi i diagrammi</p>
	<p><b>Interfaccia utente est.</b>                  Programma di manutenzione preventiva                  Impostazioni dell'orologio                  Programmazione di azioni temporizzate                  Setup del Smart Logic Control</p>

**Numero d'ordine:**

Si prega di ordinare il CD contenente il software di installazione MCT 10 utilizzando il numero di codice 130B1000.

L'MCT 10 può anche essere scaricato dal sito web di Danfoss: [WWW.DANFOSS.COM](http://WWW.DANFOSS.COM), area: *Motion Control*.

### 5.1.7. Suggerimenti e indicazioni

*	Per la maggioranza delle applicazioni HVAC, il Menu Rapido, il Setup rapido e il Setup Funzioni forniscono l'accesso più semplice e rapido a tutti i parametri tipici richiesti.
*	Ogniqualvolta possibile, l'esecuzione di un AMA assicurerà le massime prestazioni dell'albero
*	Il contrasto del display può essere regolato premendo [Status] e [▲] per un display più scuro o premendo [Status] e [▼] per un display più luminoso
*	Nelle voci [Quick Menu] e [Changes Made] vengono visualizzati tutti i parametri che sono stati modificati rispetto alle impostazioni di fabbrica
*	Premere e tenere premuto per 3 secondi il tasto [Main Menu] per accedere ai parametri
*	Per scopi di manutenzione è consigliato copiare tutti i parametri sull'LCP; vedere il par. 0-50 per ulteriori informazioni

Table 5.1: Suggerimenti e indicazioni

### 5.1.8. Trasferimento rapido delle impostazioni dei parametri durante l'uso del GLCP

Una volta completata la programmazione di un convertitore di frequenza, si consiglia di memorizzare le impostazioni dei parametri (eseguire il backup) nel GLCP o su un PC mediante il software di installazione MCT 10.

**NOTA!**  
Arrestare il motore prima di effettuare una delle seguenti operazioni.

#### Memorizzazione dei dati nell'LCP:

1. Andare al par. 0-50 *Copia LCP*
2. Premere il tasto [OK]
3. Selezionare "Tutti a LCP"
4. Premere il tasto [OK]

Ora tutte le impostazioni dei parametri sono memorizzate nel GLCP. Il processo di memorizzazione viene visualizzato sulla barra di avanzamento. Quando viene raggiunto il 100%, premere [OK].

Ora è possibile collegare il GLCP con un altro convertitore di frequenza e copiare le impostazioni dei parametri anche su questo convertitore di frequenza.

#### Trasferimento di dati dall'LCP al convertitore di frequenza:

1. Andare al par. 0-50 *Copia LCP*
2. Premere il tasto [OK]
3. Selezionare "Tutti dall'LCP"
4. Premere il tasto [OK]

Ora le impostazioni dei parametri memorizzate nel GLCP vengono trasferite al convertitore di frequenza. Il processo di trasferimento viene visualizzato sulla barra di avanzamento. Quando viene raggiunto il 100%, premere [OK].

### 5.1.9. Inizializzazione delle impostazioni di fabbrica

Ripristinare il convertitore di frequenza con le impostazioni di default in due modi:

#### Inizializzazione raccomandata (tramite il par. 14-22)

1. Selezionare il par. 14-22
2. Premere [OK]
3. Selezionare "Inizializzazione" (per NLCP selezionare "2")
4. Premere [OK]
5. Togliere l'alimentazione all'unità e attendere che il display si spenga.
6. Ricollegare l'alimentazione e il convertitore di frequenza viene ripristinato. Notare che il primo avviamento richiede qualche secondo in più.

Il par. 14-22 consente l'inizializzazione di tutte le impostazioni, ad eccezione delle seguenti:

14-50	RFI 1
8-30	Protocollo
8-31	Indirizzo
8-32	Baud rate
8-35	Ritardo minimo risposta
8-36	Ritardo max. risposta
8-37	Ritardo max. intercar.
Da 15-00 a 15-05	Dati di funzionamento
Da 15-20 a 15-22	Log storico
Da 15-30 a 15-32	Log guasti



#### **NOTA!**

I parametri selezionati in *Menu personale* rimarranno attuali con l'impostazione di fabbrica.

#### **Inizializzazione manuale**



#### **NOTA!**

Quando si esegue un'inizializzazione manuale, vengono ripristinati la comunicazione seriale, le impostazioni del filtro RFI (par. 14-50) e le impostazioni del log guasti. Rimuove i parametri selezionati in *Menu personale*.

1. Scollegare l'unità dalla rete e attendere lo spegnimento del display.
- 2a. Tenere premuti contemporaneamente [Status] - [Main Menu] - [OK] durante l'accensione del display grafico LCP (GLCP).
- 2b. Premere [Menu] durante l'accensione del display numerico LCP 101
3. Rilasciare i tasti dopo 5 s.
4. Ora il convertitore di frequenza è programmato secondo le impostazioni di default.

Questo parametro consente l'inizializzazione di tutte le impostazioni, ad eccezione delle seguenti:

15-00	Ore di funzionamento
15-03	Accensioni
15-04	Sovratemperature
15-05	Sovratensioni





# 6. Come programmare il convertitore di frequenza

## 6.1. Programmazione

### 6.1.1. Impostazione dei parametri

Gruppo	Titolo	Funzione
0-	Funzionamento e display	Parametri associati alle funzioni fondamentali del convertitore di frequenza, alla funzione dei tasti LCP e alla configurazione del display LCP.
1-	Carico / motore	Gruppo di parametri per le impostazioni del motore.
2-	Freni	Gruppo di parametri per impostare le caratteristiche del freno nel convertitore di frequenza.
3-	Rif./rampe	Parametri per la gestione dei riferimenti, la definizione dei limiti e la configurazione della reazione del convertitore di frequenza alle variazioni.
4-	Limiti / avvisi	Gruppo di parametri per configurare i limiti e gli avvisi.
5-	I/O digitali	Gruppo di parametri per configurare gli ingressi e le uscite digitali.
6-	I/O analogici	Gruppo di parametri per configurare gli ingressi e le uscite analogici.
8-	Comunicazione e opzioni	Gruppo di parametri per configurare comunicazioni e opzioni.
9-	Profibus	Gruppo di par. per tutti i parametri specifici Profibus.
10-	Fieldbus CAN	Parametri per la configurazione del bus di campo CAN, che è il sistema bus basilare per l'opzione DeviceNet.
11-	LonWorks	Gruppo di par. per i parametri LonWorks
13-	Smart Logic	Gruppo di parametri per il Smart Logic Control
14-	Funzioni speciali	Gruppo di parametri per configurare funzioni speciali del convertitore di frequenza.
15-	Informazioni FC	Gruppo di par. che contiene informaz. sul conv. di freq. come dati di funzionamento, configurazione hardware e vers. software.
16-	Visualizz. dati	Gruppo di parametri per visual. dati quali riferimenti effettivi, tensioni, parole di controllo, allarme, avviso e stato.
18-	Visualizzazione dati 2	Questo gruppo di parametri contiene gli ultimi 10 log relativi alla manutenzione preventiva.
20-	FC Anello Chiuso	Questo gruppo di parametri viene utilizzato per configurare il controllore PID ad anello chiuso che regola la frequenza di uscita dell'unità.
21-	Anello chiuso esteso	Parametri per configurare i tre controllori PID ad anello chiuso esteso.
22-	Funzioni dell'applicazione	Questi parametri monitorano le applicazioni HVAC.
23-	Azioni temporizzate	Questi parametri sono associati ad azioni che devono essere eseguite ad intervalli quotidiani o settimanali, ad es. riferimenti diversi per ore lavorative/ore non lavorative.
25-	Controllore in Cascata	Parametri per configurare il controllore in cascata di base per il controllo sequenziale di pompe multiple.
26-	Opzione I/O analogici MCB 109	Questi parametri vengono utilizzati per configurare la scheda I/O analogici, la batteria di riserva supplementare, gli ingressi e le uscite analogici.

Table 6.1: Gruppi di parametri

Le descrizioni dei parametri e le selezioni sono visualizzate sul pannello grafico (GLCP) o numerico (NLCP). (Vedere la sezione 5 per dettagli). Accedere ai parametri premendo il pulsante [Quick Menu] o [Main Menu] sul quadro di comando. Il menu rapido viene usato in primo luogo per mettere in funzione l'unità all'avviamento fornendo i parametri che sono necessari per avviare il funzionamento. Il menu principale consente di accedere a tutti i parametri per una programmazione dettagliata dell'applicazione.

Tutti i morsetti di ingresso/uscita digitali e i morsetti di ingresso/uscita analogici sono polifunzionali. Tutti i morsetti hanno funzioni adatte per la maggior parte di applicazioni HVAC, ma se sono richieste altre funzioni speciali, devono essere programmate come spiegato nel gruppo parametri 5 o 6.

### 6.1.2. Modalità menu rapido

Il GLCP consente di accedere a tutti i parametri elencati sotto Menu rapido. L'NLCP consente solo l'accesso ai parametri di Setup rapida. Per impostare i parametri utilizzando il pulsante [Quick Menu]:

Se si preme [Quick Menu], la lista indica le varie aree comprese nel Menu rapido.

#### Efficace impostazione dei parametri per le applicazioni HVAC

I parametri possono essere impostati facilmente per la grande maggioranza delle applicazioni HVAC solo utilizzando il [Quick Menu].

Il modo migliore per impostare i parametri tramite il [Quick Menu] è seguendo i passi successivi:

1. Premere [Quick Setup] per selezionare le impostazioni di base del motore, i tempi di rampa, ecc.

2. Premere [Function Setups] per impostare la funzionalità richiesta del convertitore di frequenza - se non è già coperta dalle impostazioni in [Quick Setup].
3. Scegliere tra *Impost. generali*, *Impost. anello aperto*, *Impost. anello chiuso* o *Impost. applicazione*.

Si consiglia di effettuare il setup nell'ordine elencato.

Selezionare *Menu personale* per visualizzare solo i parametri che sono stati preselezionati e programmati come parametri personali. In una pompa AHU o OEM è ad esempio possibile che questi siano preprogrammati nel Menu personale durante la messa in funzione in fabbrica per semplificare la messa in funzione/regolazione di precisione sul posto. Questi parametri vengono selezionati nel parametro 0-25 *Menu personale*. In questo menu possono essere definiti fino a 20 parametri diversi.

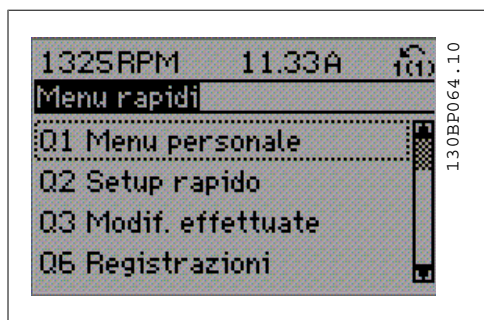

Illustration 6.1: Visualizzazione del Menu rapido.

Par.	Designazione	[Unità]
0-01	Lingua	
1-20	Potenza motore	[kW]
1-21	Potenza motore*	[HP]
1-22	Tensione motore	[V]
1-23	Frequen. motore	[Hz]
1-24	Corrente motore	[A]
1-25	Vel. nominale motore	[RPM]
3-41	Rampa 1 tempo di accel.	[s]
3-42	Rampa 1 tempo di decel.	[s]
4-11	Lim. basso vel. motore	[RPM]
4-12	Lim. basso vel. motore*	[Hz]
4-13	Lim. alto vel. motore	[RPM]
4-14	Lim. alto vel. motore*	[Hz]
3-11	Velocità jog*	[Hz]
5-12	Ingr. digitale morsetto 27	
5-40	Funzione relè	

Table 6.2: Parametri di setup rapido

\*La schermata visualizzata dipende dalle scelte effettuate nei parametri 0-02 e 0-03. L'impostazione di fabbrica dei parametri 0-02 e 0-03 dipende dalla località nella quale il convertitore di frequenza viene fornito, ma può essere riprogrammata in base alle esigenze.

Se nel morsetto 27 viene impostato *Nessuna funzione*, sul morsetto 27 non è necessario alcun collegamento a +24 V.

Se nel morsetto 27 viene selezionato *Evol. libera neg.* (impostazione di fabbrica), è necessario un collegamento a +24 V per consentire l'avviamento.

Selezionare *Modif. effettuate* per avere informazioni su:

- le ultime 10 modifiche. Utilizzare i tasti di navigazione Su/Giù per spostarsi fra gli ultimi 10 parametri modificati.
- le modifiche effettuate rispetto all'impostazione di default.

Selezionare *Registrazioni* per ottenere informazioni sulle visualizzazioni a display. L'informazione viene visualizzata sotto forma di grafici.

Possono essere visualizzati solo i parametri di visualizzazione selezionati nei par. 0-20 e nei par. 0-24. È possibile memorizzare fino a 120 campionamenti nella memoria per riferimenti futuri.

<b>0-01</b>	<b>Lingua</b>
<b>Valore:</b>	
* Inglese (English)	[0]

di default corrisponde alla potenza nominale dell'unità.

Questo parametro non può essere regolato mentre il motore è in funzione.

<b>1-20</b>	<b>Parametro potenza motore</b>
<b>Valore:</b>	
0.09 - 500 kW	* Dimensioni correlate
<b>Funzione:</b>	

Inserire la potenza nominale del motore in kW (vedere la targhetta dati del motore). Il valore

<b>1-21</b>	<b>Potenza motore [HP]</b>
<b>Valore:</b>	
1.5 - 55 HP	* Dimensioni correlate
<b>Funzione:</b>	

Inserire la potenza nominale del motore in HP (vedere la targhetta dati del motore). Il valore

di default corrisponde alla potenza nominale dell'unità.

Questo parametro non può essere regolato mentre il motore è in funzione.

**1-22 Tensione motore**

**Valore:**

10 - 1000 V \* Dimensioni correlate

**Funzione:**

Immettere la tensione nominale, vedere la targhetta dati del motore. Il valore di default corrisponde alla potenza nominale dell'unità.

Questo parametro non può essere regolato mentre il motore è in funzione.

**1-23 Freq. motore**

**Valore:**

20 - 1000 Hz \* Dimensioni correlate

**Funzione:**

Impostare il val. della freq. del motore secondo la targhetta dati del motore. Per il funzionamento a 87 Hz con motori da 230/400 V, impostare i dati di targa relativi a 230 V/50 Hz. Adattare il param. 4-13 *Lim. alto vel. motore [giri/min.]* e il param. 3-03 *Riferimento max.* all'applicazione da 87 Hz.

Questo parametro non può essere regolato mentre il motore è in funzione.

**1-24 Corrente motore**

**Valore:**

0,1 - 10.000 A \* Dimensioni correlate

**Funzione:**

Immettere il val. di corr. nominale del motore, vedere la targhetta dati del motore. Questi dati vengono utilizzati per calcolare la coppia del motore, la protezione termica del motore ecc.

Questo parametro non può essere regolato mentre il motore è in funzione.

**1-25 Vel. nominale motore**

**Valore:**

100 - 60000 giri/min \* Dimensioni correlate

**Funzione:**

Imp. la velocità nominale del motore, vedere la targhetta dati del motore. Questi dati vengono utilizzati per calcolare le compensazioni del motore.

Questo parametro non può essere regolato mentre il motore è in funzione.

**3-41 Rampa 1 tempo di accel.**

**Valore:**

1 - 3600 s \* 3 s

**Funzione:**

Impostare il tempo rampa di accelerazione, vale a dire il tempo di accelerazione necessario per passare da 0 giri/min alla velocità nominale del motore  $n_{M,N}$  (par. 1-25). Selezionare un tempo rampa di accelerazione tale che la corrente in uscita non superi il limite di corrente impostato nel par. 4-18 durante la rampa. Ved. tempo rampa di dec. nel par. 3-42.

$$par..3 - 41 = \frac{t_{acc} \times n_{norm}[par..1 - 25]}{\Delta rif [giri/min]} [s]$$

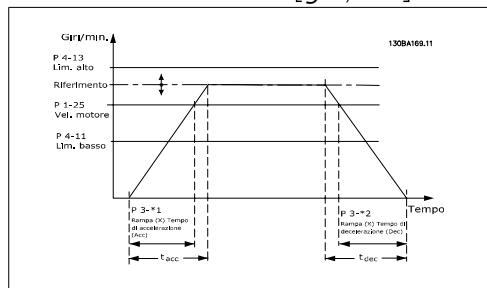

**3-42 Rampa 1 tempo di decel.**

**Valore:**

1 - 3600 s \* 3 s

**Funzione:**

Impostare il tempo rampa di decelerazione, vale a dire il tempo di decelerazione dalla velocità nominale del motore  $n_{M,N}$  (par. 1-25) a 0 giri/min. Selezionare un tempo rampa di decelerazione tale che non si verifichino sovra-

tensioni nell'inverter a causa del funzionamento rigenerativo del motore oppure tale che la corrente generata raggiunga il limite di coppia impostato nel par. 4-18. Vedi tempo rampa di accelerazione nel par. 3-41.

$$par..3 - 42 = \frac{tdec \times nnorm [par..1 - 25]}{\Delta rif [giri/min]} [s]$$

**4-11 Lim. basso vel. motore [giri/min]**

**Valore:**

Da 0 a 60000 giri/m \* Dimensioni correlate

**Funzione:**

Imp. il lim. min. della velocità del motore. È possibile scegliere di far corrispondere il Limite di velocità minima del motore alla velocità minima del motore. Il Lim. basso vel. motore non deve superare il valore impostato nel par. 4-13 Limite alto velocità motore [giri/min].

**4-12 Limite basso velocità motore [Hz]**

**Valore:**

0 - 1000 Hz \* Dimensioni correlate

**Funzione:**

Imp. il lim. min. della velocità del motore. Il Lim. basso vel. motore può essere imp. per corrispondere alla freq. di uscita min. dell'albero motore. Il Limite basso velocità motore non deve superare l'impostazione nel par. 4-14 Lim. alto vel. motore [Hz].

**4-13 Lim. alto vel. motore [giri/min]**

**Valore:**

Da 0 a 60000 giri/m \* Dimensioni correlate

**Funzione:**

Immettere il limite massimo per la velocità del motore. Il Lim. alto vel. motore può essere impostato in modo tale da uguagliare la velocità massima del motore consigliata. Il Lim. basso vel. motore deve superare il valore im-

postato nel par. 4-11 *Limite basso velocità motore [giri/min]*. Verrà visualizzato solo il par. 4-11 o 4-12 in base agli altri parametri impostati nel Menu principale e in funzione delle impostazioni di fabbrica a seconda della posizione geografica globale.



**NOTA!**

Il valore della frequenza di uscita del convertitore di frequenza non può mai essere un valore superiore a 1/10 della frequenza di commutazione.

**4-14 Limite alto velocità motore [Hz]**

**Valore:**

0 - 1000 Hz \* Dimensioni correlate

**Funzione:**

Immettere il limite massimo per la velocità del motore. È possibile impostare il Limite alto velocità motore in modo tale che corrisponda alla frequenza massima consigliata dal produttore per l'albero motore. Il Limite alto velocità motore deve essere maggiore del valore impostato nel par. 4-12 *Limite basso velocità motore [Hz]*. Verrà visualizzato solo il par. 4-11 o 4-12 in base agli altri parametri impostati nel Menu principale e in funzione delle impostazioni di fabbrica a seconda della posizione geografica globale.



**NOTA!**

La frequenza di uscita max. non può superare il 10% della frequenza di commutazione dell'inverter (par. 14-01).

**3-11 Velocità di jog [Hz]**

**Valore:**

0 - 1000 Hz \* Dimensioni correlate

**Funzione:**

La velocità marcia jog è una velocità di uscita fissata a cui il convertitore di frequenza sta funzionando quando la funzione jog è attivata. Vedere il par. 3-80.

### 6.1.3. Impostaz. funzione

Il setup funzioni consente l'accesso rapido e facile a tutti i parametri richiesti per la maggioranza di applicazioni di trattamento acqua e acque reflue, inclusa la coppia a portata variabile e costante, le pompe, le pompe di dosatura, le pompe a immersione, le pompe di aumento pressione, le pompe di miscelazione, i ventilatori per aerazione e altre applicazioni con pompe e ventilatori. Tra le altre caratteristiche include anche parametri per selezionare le variabili da visualizzare sull'LCP, le velocità preimpostate digitali, la conversione in scala dei riferimenti analogici, le applicazioni ad anello chiuso a zona singola e multizona e le funzioni specifiche relative a ventilatori, pompe e compressori.

#### Come accedere al Setup funzioni - esempio

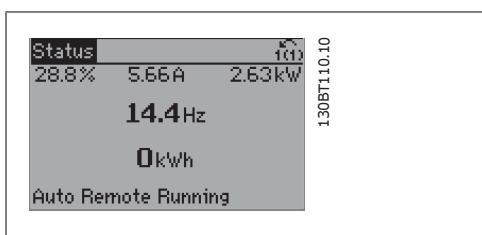

Illustration 6.2: Fase 1: Accendere il convertitore di frequenza (il LED si accende)

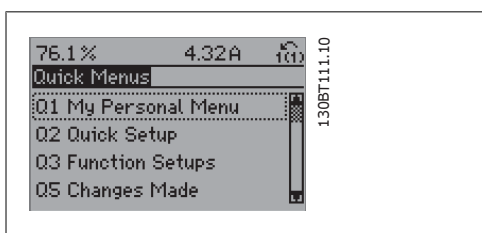

Illustration 6.3: Fase 2: Premere il tasto [Quick Menu] (appaiono le scelte del Menu rapido).

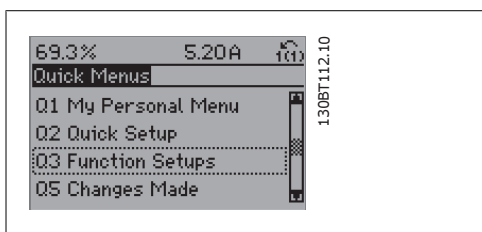

Illustration 6.4: Fase 3: Utilizzare i tasti di navigazione Su/Giù per scorrere verso il basso fino a Setup funzioni. Premere [OK].

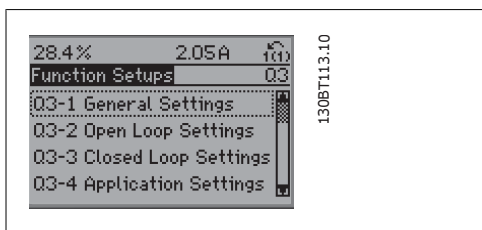

Illustration 6.5: Fase 4: Appaiono le scelte del Setup funzioni. Selezionare 03-1 *Impostazioni generali*. Premere [OK].

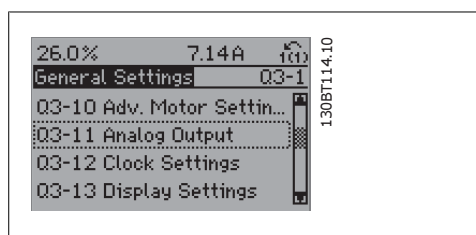

Illustration 6.6: Fase 5: Utilizzare i tasti di navigazione Su/Giù per scorrere verso il basso fino a 03-11 *Uscite analogiche*. Premere [OK].

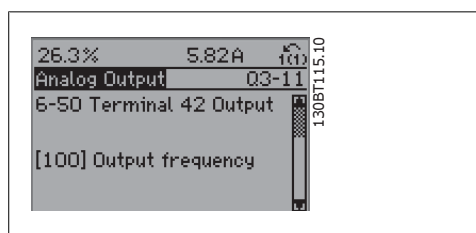

Illustration 6.7: Fase 6: Selezionare il parametro 6-50 *Morsetto 42 uscita*. Premere [OK].

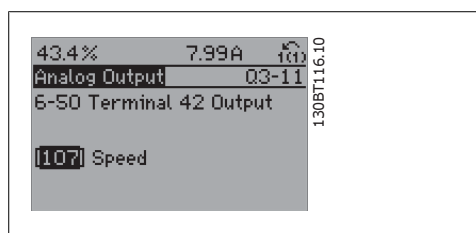

Illustration 6.8: Fase 7: Utilizzare i tasti di navigazione Su/Giù per effettuare la selezione. Premere [OK].

I parametri del Setup funzioni sono raggruppati nel modo seguente:

Q3-1 Impostazioni generali			
Q3-10 Imp. mot. avanz.	Q3-11 Uscita analogica	Q3-12 Impostazioni dell'orologio	Q3-13 Impostazioni del display
1-90 Protezione termica motore	6-50 Uscita morsetto 42	0-70 Impostazione data e ora	0-20 Visualiz.ridotta del display-riga 1,1
1-93 Risorsa termistore	6-51 Mors. 42, usc. scala max.	0-71 Formato data	0-21 Visualiz.ridotta del display-riga 1,2
1-29 Adattamento automatico motore	6-52 Mors. 42, usc. scala min.	0-72 Formato dell'ora	0-22 Visualiz.ridotta del display-riga 1,3
14-01 Freq. di commutaz.		0-74 DST/Ora legale	0-23 Visual.completa del display-riga 2
		0-76 DST/avvio ora legale	0-24 Visual.completa del display-riga 3
		0-77 DST/fine ora legale	0-37 Testto display 1
			0-38 Testto display 2
			0-39 Testto display 3

Q3-2 Impostaz. anello aperto	
Q3-20 Riferimento digitale	Q3-21 Riferimento Analogico
3-02 Riferimento minimo	3-02 Riferimento minimo
3-03 Riferimento max.	3-03 Riferimento max.
3-10 Riferimento preimpostato	6-10 Tensione bassa del morsetto 53
5-13 Ingr. digitale morsetto 29	6-11 Tensione alta morsetto 53
5-14 Ingr. digitale morsetto 32	6-14 Rif.basso/val.retroaz.morsetto 53
5-15 Ingr. digitale morsetto 33	6-15 Rif. alto/valore retroaz. morsetto 53

Q3-3 Impost. anello chiuso		
Q3-30 Rif. int. a zona singola	Q3-31 Rif. est. a zona singola	Q3-32 Multizona / avanz.
1-00 Modo configurazione	1-00 Modo configurazione	1-00 Modo configurazione
20-12 Unità riferimento/retroazione	20-12 Riferimento/retroazione	20-12 Unità riferimento/retroazione
3-02 Riferimento minimo	3-02 Riferimento minimo	3-02 Riferimento minimo
3-03 Riferimento max.	3-03 Riferimento max.	3-03 Riferimento max.
6-24 Rif.basso/val.retroaz. morsetto 54	6-10 Tensione bassa del morsetto 53	3-15 Fonte di riferimento 1
6-25 Rif. alto/valore retroaz. morsetto 54	6-11 Tensione alta morsetto 53	3-16 Fonte di riferimento 2
6-26 Tempo Cost. filtro morsetto 54	6-14 Rif.basso/val.retroaz.morsetto 53	20-00 Fonte retroazione 1
6-27 Tensione zero mors. 54	6-15 Rif. alto/valore retroaz. morsetto 53	20-01 Conversione della retroazione 1
6-00 Tempo timeout tensione zero	6-24 Rif.basso/val.retroaz. morsetto 54	20-03 Fonte retroazione 1
6-01 Funz. temporizz. tensione zero	6-25 Rif. alto/valore retroaz. morsetto 54	20-04 Conversione della retroazione 2
20-81 Controllo normale/inverso PID	6-26 Tempo Cost. filtro morsetto 54	20-06 Fonte retroazione 3
20-82 Velocità di avviamento PID [giri/min]	6-27 Tensione zero mors. 54	20-07 Conversione della retroazione 3
20-21 Setpoint 1	6-00 Tempo timeout tensione zero	6-10 Tensione bassa del morsetto 53
20-93 Guadagno proporzionale PID	6-01 Funz. temporizz. tensione zero	6-11 Tensione alta morsetto 53
20-94 Tempo di integrazione PID	20-81 Controllo normale/inverso PID	6-14 Rif.basso/val.retroaz.morsetto 53
	20-82 Velocità di avviamento PID [giri/min]	20-93 Guadagno proporzionale PID
		20-94 Tempo di integrazione PID
		4-56 Avviso retroazione bassa
		4-57 Avviso retroazione alta
		20-20 Funzione di retroazione
		20-21 Setpoint 1
		20-22 Setpoint 2

Q3-4 Impostazioni dell'applicazione		
Q3-40 Funz. ventilat.	Q3-41 Funzioni della pompa	Q3-42 Funz. compressore
22-60 Funzione cinghia rotta	22-20 Setup autom. bassa potenza	1-03 Caratteristiche di coppia
22-61 Coppia cinghia rotta	22-21 Rilevam. bassa potenza	1-71 Ritardo all'avviamento
22-62 Rilevamento cinghia rotta	22-22 Rilevam. bassa velocità	22-75 Protezione ciclo breve
4-64 Setup bypass semiautom.	22-23 Funzion. assenza di flusso	22-76 Intervallo tra gli avviamenti
1-03 Caratteristiche di coppia	22-24 Ritardo assenza di flusso	22-77 Tempo ciclo minimo
22-22 Rilevam. bassa velocità	22-40 Tempo minimo di azione	5-01 Modo morsetto 27
22-23 Funzion. assenza di flusso	22-41 Tempo minimo di Pausa	5-02 Modo morsetto 29
22-24 Ritardo assenza di flusso	22-42 Velocità fine pausa	5-12 Ingr. digitale morsetto 27
22-40 Tempo minimo di azione	22-26 Funzionamento a secco della pompa	5-13 Ingr. digitale morsetto 29
22-41 Tempo minimo di Pausa	22-27 Ritardo funzionamento a secco pompa	5-40 Funzione relè
22-42 Velocità fine pausa	1-03 Caratteristiche di coppia	1-73 Riagg. al volo
2-10 Funzione freno	1-73 Riagg. al volo	
2-17 Controllo sovratensione		
1-73 Riagg. al volo		
1-71 Ritardo all'avviamento		
1-80 Funzione all'arresto		
2-00 Corr. CC/Prerisc.		
4-10 Direz. velocità motore corrente		

Vedi anche il Manuale di Funzionamento VLT® HVAC Drive per una descrizione dettagliata del gruppo di parametri Setup funzioni.

0-20	Visualiz. ridotta del display riga - 1,1		
<b>Valore:</b>			
	Nessuno	[0]	Coppia [Nm] [1616]
	Testo display 1	[37]	Velocità [giri/m] [1617]
	Testo display 2	[38]	Term. motore [1618]
	Testo display 3	[39]	Coppia [%] [1622]
	Visual. data e ora	[89]	Tensione bus CC [1630]
	Parola di avviso Profibus	[953]	Energia freno/s [1632]
	Visual. contatore errori trasmissione	[1005]	Energia freno/2 min [1633]
	Visual. contatore errori ricezione	[1006]	Temp. dissip. [1634]
	Visual. contatore bus off	[1007]	Termica inverter [1635]
	Parametro di avviso	[1013]	Corrente nom. inv. [1636]
	Parola di avviso LON	[1115]	Corrente max. inv. [1637]
	Revisione XIF	[1117]	Condiz. regol. SL [1638]
	Revisione LON Works	[1118]	Temp. scheda di controllo [1639]
	Ore esercizio	[1501]	Riferimento esterno [1650]
	Contatore kWh	[1502]	Retroazione [unità] [1652]
	Parola di controllo	[1600]	Riferim. pot. digit. [1653]
	Riferimento [unità]	[1601]	Retroazione 1 [unità] [1654]
*	Riferimento %	[1602]	Retroazione 2 [unità] [1655]
	Par. di stato	[1603]	Retroazione 3 [unità] [1656]
	Val. reale princ [%]	[1605]	Ingr. digitale [1660]
	Visual. personaliz.	[1609]	Mors. 53 impost. commut. [1661]
	Potenza [kW]	[1610]	Ingr. analog. 53 [1662]
	Potenza [hp]	[1611]	Mors. 54 impost. commut. [1663]
	Tensione motore	[1612]	Ingr. analog. 54 [1664]
	Frequen. motore	[1613]	Uscita analog. 42 [mA] [1665]
	Corrente motore	[1614]	Uscita digitale [bin] [1666]
	Frequenza [%]	[1615]	Ingr. freq. #29 [Hz] [1667]
			Ingr. freq. #33 [Hz] [1668]
			Uscita impulsi #27 [Hz] [1669]
			Uscita impulsi #29 [Hz] [1670]
			Uscita relè [bin] [1671]



Contatore A	[1672]
Contatore B	[1673]
Ingresso analogico X30/11	[1675]
Ingresso analogico X30/12	[1676]
Uscita analogica X30/8 mA	[1677]
Bus di campo par. contr. 1	[1680]
RIF 1 Bus di campo	[1682]
Opz. com. par. stato	[1684]
Par. com. 1 p. FC	[1685]
RIF 1 porta FC	[1686]
Parola d'allarme	[1690]
Parola d'allarme 2	[1691]
Parola di avviso	[1692]
Parola di avviso 2	[1693]
Parola di stato est.	[1694]
Parola di stato est. 2	[1695]
Parola di manutenzione	[1696]
Ingresso anal. X42/1	[1820]
Ingresso anal. X42/3	[1821]
Ingresso anal. X42/5	[1822]
Uscita anal. X42/7 [mA]	[1823]
Uscita anal. X42/9 [mA]	[1824]
Uscita anal. X42/11 [mA]	[1825]
Riferimento est. 1 [unità]	[2117]
Retroazione est. 1 [unità]	[2118]
Uscita est. 1 [%]	[2119]
Riferimento est. 2 [unità]	[2137]
Retroazione est. 2 [unità]	[2138]
Uscita est. 2 [%]	[2139]
Riferimento est. 3 [unità]	[2157]
Retroazione est. 3 [unità]	[2158]
Parola est. [%]	[2159]
Potenza a portata nulla	[2230]
Testo utente 1	[2320]
Testo utente 2	[2321]
Testo utente 3	[2322]
Testo utente 4	[2323]
Testo utente 5	[2324]
Testo utente 6	[2325]
Stato cascata	[2580]
Stato pompa	[2581]
Tempo inatt.	[9913]
Rich. parametri in coda	[9914]
Decl. per sbilanciamento [%]	[9994]
Declassamento in base alla temperatura [%]	[9995]
Declass. per sovracc. [%]	[9996]

**Funzione:**

Selez. la variab. da visual. nella riga 1, posiz. a sin.

**Ness.** [0] Nessuna visualizzazione del valore  
**Parola di controllo** [1600] Visualizza la parola di controllo attuale

**Riferimento [Unità]** [1601] visualizza il riferimento totale (somma dei riferimenti digitali / analogici / preimpostati / bus / congelati / catch-up e slow-down) nell'unità selez.

**\*Riferimento %** [1602] visualizza il riferimento totale (somma dei riferimenti digitali / analogici / preimpostati / bus / congelati / catch-up e slow-down) in percentuale.

**Parola di stato [binario]** [1603] Visualizza la parola di stato attuale

**Val. reale princ.** [1605] [Hex] indica uno o più avvisi in un codice esadecimale.

**Potenza [kW]** [1610] indica la potenza effettivamente consumata dal motore in kW.

**Potenza [hp]** [1611] indica la potenza effettivamente consumata dal motore in HP.

**Tensione motore [V]** [1612] indica la tensione fornita al motore.

**Frequenza [Hz]** [1613] indica la frequenza del motore, vale a dire la frequenza di uscita dal convertitore di frequenza in Hz.

**Corrente motore [A]** [1614] indica la corrente di fase del motore misurata come valore efficace.

**Frequenza [%]** [1615] indica la frequenza del motore, vale a dire la frequenza di uscita dal convertitore di frequenza in percentuale.

**Coppia [%]** [1616] Il carico motore presente come percentuale della coppia motore nominale.

**Velocità [giri/min]** [1617] indica la velocità in RPM (giri/minuto), vale a dire la velocità dell'albero motore in anello chiuso in base ai dati di targa del motore, la frequenza in uscita e il carico applicato sul convertitore di frequenza. .

**Term. motore** [1618] indica il carico termico del motore calcolato dalla funzione ETR. Vedere anche il gruppo parametri 1-9\* Temp. motore.

**Tensione bus CC [V]** [1630] indica la tensione del circuito intermedio nel convertitore di frequenza.

**Energia freno /s** [1632] specifica l'attuale potenza frenante trasferita ad una resistenza freno esterna.

Espressa come valore istantaneo.

**Energia freno /2 min** [1633] specifica la potenza frenante trasferita ad una resistenza

freno esterna. La potenza media è calcolata su un periodo di 120 secondi.

**Temp. dissip. [°C]** [1634] Temperatura attuale del dissipatore del convertitore di frequenza. Il limite di disinserimento è di  $95 \pm 5^\circ\text{C}$ ; la riattivazione avviene a  $60 \pm 5^\circ\text{C}$ .

**Termico inverter** [1635] restituisce il carico percentuale degli inverter.

**Corrente nom. inv.** [1636] La corrente nominale del convertitore di frequenza.

**Corrente max. inv.** [1637] La corrente massima del convertitore di frequenza.

**Condiz. regol. SL** [1638] restituisce lo stato dell'evento eseguito dal regolatore.

**Temp. scheda di controllo** [1639] visualizza la temperatura sulla scheda di controllo.

**Riferimento esterno** [1650] [%] indica la somma in percentuale dei riferimenti esterni (somma di rif. analogici/impulsi/bus).

**Retroazione [unità]** [1652] restituisce il valore di riferimento dagli ingressi digitali programmati.

**Ingr. digitale** [1660] Visualizza lo stato dei 6 morsetti di ingresso digitali (18, 19, 27, 29, 32 e 33). L'ingresso 18 corrisponde al bit all'estrema sinistra. 0 = segnale basso; 1 = segnale alto

**Mors. 53 impost. commut.** [1661] restituisce l'impostazione del morsetto di ingresso 53. Corrente = 0; Tensione = 1.

**Ingr. analog. 53** [1662] restituisce il valore effettivo sull'ingresso 53 come riferimento o valore di protezione.

**Mors. 54 impost. commut.** [1663] restituisce l'impostazione del morsetto di ingresso 54. Corrente = 0; Tensione = 1.

**Ingr. analog. 54** [1664] restituisce il valore effettivo sull'ingresso 54 come riferimento o valore di protezione.

**Uscita analog. 42 [mA]** [1665] restituisce il valore effettivo in mA sull'uscita 42. Usare il par. 6-50 per selezionare la variabile che deve essere rappresentata dall'uscita 42.

**Uscita digitale [bin]** [1666] restituisce il valore binario di tutte le uscite digitali.

**Ingr. freq. #29 [Hz]** [1667] restituisce il valore effettivo della frequenza applicata al morsetto 29 come ingresso a impulsi.

**Ingr. freq. #33 [Hz]** [1668] restituisce il valore effettivo della frequenza applicata al morsetto 33 come ingresso a impulsi.

**Uscita impulsi #27 [Hz]** [1669] restituisce il valore effettivo degli impulsi applicati al morsetto 27 nel modo di uscita digitale.

**Uscita impulsi #29 [Hz]** [1670] restituisce il valore effettivo degli impulsi applicati al morsetto 29 nel modo di uscita digitale.

**Analogico In X30/11 [V]** [1675] Valore reale del segnale sull'ingresso X30/11 (Opzione scheda I/O generali)

**Analogico In X30/12** [1676] Valore reale del segnale in uscita X30/11 (Scheda I/O generali) rappresentato dall'uscita X30/8.

**Uscita analogica X30/8** [1677] Valore reale all'uscita X30/8 (Scheda I/O generali opzionale) Utilizzare il par. 6-60 per selezionare la variabile da visualizzare.

**Segnale par. com. 1 F.bus** [1680] Parola di controllo (CTW) ricevuta dal bus master.

**Riferimento fieldbus** [1682] Valore di riferimento principale inviato insieme alla parola di controllo tramite la rete di comunicazione seriale, ad es. dal BMS o da un controllore master.

**Parola di stato comunicazione opzionale [binaria]** [1684] Parola di stato estesa per comunicazione opzionale fieldbus.

**Segn. porta FC parola di controllo** [1685] Parola di controllo (CTW) ricevuta dal bus master.

**Segnale porta FC riferim. vel. A** [1686] Parola di stato (STW) inviata al bus master.

**Parola di allarme [Hex]** [1690] indica uno o più allarmi in un codice esadecimale (usato per comunicazioni seriali)

**Parola di allarme 2 [Hex]** [1691] indica uno o più allarmi in codice esadecimale (usato per comunicazioni seriali)

**Parola di avviso [Hex]** [1692] indica uno o più avvisi in codice esadecimale (usato per comunicazioni seriali)

**Parola di avviso 2 [Hex]** [1693] indica uno o più avvisi in un codice esadecimale (usato per comunicazioni seriali)

**Parola di stato esterna [Hex]** [1694] indica una o più condizioni di stato in un codice esadecimale (usato per comunicazioni seriali)

**Parola di stato 2 [Hex]** [1695] indica una o più condizioni di stato in un codice esadecimale (usato per comunicazioni seriali)

**Parola di manutenzione preventiva** [1696] I bit mostrano lo stato per gli Eventi di manutenzione preventiva nel gruppo di parametri 23-1\*

**Riferimento est. 1 [Unità]** [2117] indica il valore del riferimento per il Controllore ad anello chiuso esteso 1

**Retroazione est. 1 [Unità]** [2118] indica il valore della retroazione per il Controllore ad anello chiuso esteso 1

**Uscita est. 1 [Unità]** [2119] indica il valore dell'uscita per il Controllore ad anello chiuso esteso 1

**Riferimento est. 2 [Unità]** [2137] indica il valore del riferimento per il Controllore ad anello chiuso esteso 2

**Retroazione est. 2 [Unità]** [2138] indica il valore della retroazione per il Controllore ad anello chiuso esteso 2

**Uscita est. 2 [Unità]** [2139] indica il valore dell'uscita per il Controllore ad anello chiuso esteso 2

**Riferimento est. 3 [Unità]** [2157] indica il valore del riferimento per il Controllore ad anello chiuso esteso 3

**Retroazione est. 3 [Unità]** [2158] indica il valore della retroazione per il Controllore ad anello chiuso esteso 3

**Uscita est. 3 [Unità]** [2159] indica il valore dell'uscita per il Controllore ad anello chiuso esteso 3

**Potenza a portata nulla [kW]** [2230] indica la potenza a portata nulla calcolata per la velocità di funzionamento attuale

**Stato cascata [Unità]** [2580] Stato per verificare il funzionamento del controllore in cascata

**Stato delle pompe [Unità]** [2581] Stato per verificare il funzionamento di ogni pompa individuale comandata dal controllore in cascata

**0-21 Visualiz.ridotta del display- riga 1,2**

**Valore:**

\* Corrente motore [A] [1614]

**Funzione:**

Selez. la variab. da visual. nella riga 1, posiz. al centro. Le opzioni sono le stesse di quelle elencate per il par. 0-20 *Visualiz.ridotta del display- riga 1,1.*

**0-22 Visualiz.ridotta del display- riga 1,3**

**Valore:**

\* Potenza [kW] [1610]

**Funzione:**

Selez. la variab. da visual. nella riga 1, posiz. a destra. Le opzioni sono le stesse di quelle elencate per il par. 0-20 *Visualiz.ridotta del display- riga 1,1.*

**0-23 Visual.completa del display- riga 2**

**Valore:**

\* Frequenza [Hz] [1613]

**Funzione:**

Selez. la variab. da visual. nella riga 2. Le opzioni sono le stesse di quelle elencate per il par. 0-20 *Visualiz.ridotta del display- riga 1,1.*

**0-24 Visual.completa del display- riga 3**

**Valore:**

\* Contatore [kWh] [1502]

**Funzione:**

Selez. la variab. da visual. nella riga 2. Le opzioni sono le stesse di quelle elencate per il par. 0-20 *Visualiz.ridotta del display- riga 1,1.*

**0-37 Testo display 1**

**Funzione:**

In questo parametro è possibile scrivere una riga di testo individuale per il display nell'LCP o per essere letta tramite la comunicazione seriale. Se deve essere mostrato permanentemente selezionare Testo display 1 nel par. 0-20, 0-21, 0-22, 0-23 o 0-24, *Riga display XXX.* Utilizzare i pulsanti ▲ o ▼ sull'LCP per cambiare un carattere. Utilizzare i pulsanti ◀

e ► per muovere il cursore. Quando un carattere è evidenziato con un cursore, questo carattere può essere modificato. Un carattere

può essere inserito posizionando il cursore tra due caratteri e premendo ▲ per ▼ .

**0-38 Testo display 2**

**Option:**

**Funzione:**

In questo parametro è possibile scrivere una riga di testo individuale per il display nell'LCP o per essere letta tramite la comunicazione seriale. Se deve essere mostrato permanentemente selezionare Testo display 1 nel par. 0-20, 0-21, 0-22, 0-23 o 0-24, *Riga display XXX*. Utilizzare i pulsanti ▲ o ▼ sull'LCP per modificare un carattere. Utilizzare i pulsanti ◀ e ▶ per muovere il cursore. Quando un carattere è evidenziato con un cursore, questo carattere può essere modificato. Un carattere può essere inserito posizionando il cursore tra due caratteri e premendo ▲ o ▼.

**0-39 Testo display 3**

**Option:**

**Funzione:**

In questo parametro è possibile scrivere una riga di testo individuale per il display nell'LCP o per essere letta tramite la comunicazione seriale. Se deve essere mostrato permanentemente selezionare Testo display 3 nel par. 0-20, 0-21, 0-22, 0-23 o 0-24, *Riga display XXX*. Utilizzare i pulsanti ▲ o ▼ sull'LCP per modificare un carattere. Utilizzare i pulsanti ◀ e ▶ per muovere il cursore. Quando un carattere è evidenziato con un cursore, questo carattere può essere modificato. Un carattere può essere inserito posizionando il cursore tra due caratteri e premendo ▲ o ▼.

**0-70 Impostare data e ora**

**Valore:**

2000-01-01 00:00 – \* 2000-01-01 00:00  
2099-12-01 23:59

**Funzione:**

Imposta la data e l'ora dell'orologio interno. Il formato da utilizzare è impostato nel par. 0-71 e 0-72.



**NOTA!**

Questo parametro non visualizza il tempo attuale. Ciò può essere letto nel par. 0-89. L'orologio non inizierà a contare finché è stata effettuata un'impostazione diversa dal default.

**0-71 Formato data**

**Valore:**

AAAA-MM-GG [0]  
\* GG-MM-AAAA [1]  
MM/GG/AAAA [2]

**Funzione:**

Imposta il formato data da utilizzare nell'LCP.

**0-72 Formato dell'ora**

**Valore:**

\* 24 H [\*0]  
12 H [1]

**Funzione:**

Imposta il formato dell'ora da usare nell'LCP.

0-74 DST/Ora legale	
<b>Valore:</b>	
* OFF	[0]
Manuale	[2]

**Funzione:**  
Scegliere come gestire i Risparmi energetici giorno/estate. Per DST/Ora legale manuale inserire le date di inizio e fine nel par. 0-76 e 0-77.

0-76 DST/avvio ora legale	
<b>Valore:</b>	
2000-01-01 00:00 –	* 2000-01-01 00:00
2099-12-31 23:59	

**Funzione:**  
Imposta la data e l'ora di avvio dell'ora legale/DST. La data viene programmata nel formato selezionato nel par. 0-71.

0-77 DST/fine ora legale	
<b>Valore:</b>	
2000-01-01 00:00 –	* 2000-01-01 00:00
2099-12-31 23:59	

**Funzione:**  
Imposta la data e l'ora quando finisce l'ora legale/DST. La data viene programmata nel formato selezionato nel par. 0-71.

1-00 Modo configurazione	
<b>Valore:</b>	
* Anello aperto	[0]
Anello chiuso	[3]

**Funzione:**  
*Anello aperto* [0]: La velocità del motore è determinata applicando una velocità di riferimento o impostando la velocità desiderata durante la Modalità manuale.  
L'anello aperto è anche utilizzato se il convertitore di frequenza è parte di un sistema di controllo ad anello chiuso basato su un controllore PID esterno che fornisce un segnale di riferimento di velocità come uscita.

*Anello chiuso* [3]: La velocità del motore sarà determinata da un riferimento dato dal controllore PID integrato che varia la velocità del motore come parte di un processo di controllo ad anello chiuso (per es. pressione o temperatura costante). Il controllore PID deve essere configurato nel par. 20-\*\*, Conv. freq. anello chiuso oppure tramite i Setup funzioni accessibili premendo il pulsante [Quick Menu].

Questo parametro non può essere modificato mentre il motore è in funzione.

1-03 Caratteristiche di coppia	
<b>Valore:</b>	
Compressore	[0]
Coppia variabile	[1]
Compressore ottim. en. autom.	[2]
* Ottim. en. autom. VT	[3]

**Funzione:**  
*Compressore* [0]: Per il controllo della velocità di compressori a vite e scroll. Fornisce un voltaggio ottimizzato per una caratteristica di carico di coppia costante del motore in tutta la gamma fino a 15 Hz.

*Coppia variabile* [1]: Per il controllo della velocità di pompe e ventole centrifughe. Da utilizzarsi anche quando più motori vengono controllati dallo stesso convertitore di frequenza (ad es. ventilatori dei condensatori o delle torri di raffreddamento multipli). Fornisce un voltaggio che è ottimizzato per una caratteristica di carico della coppia quadratica del motore.

*Compressore ottim. en. autom.* [2]: Per il controllo della velocità ottimale e ad alto rendimento energetico di compressori a vite e scroll. Fornisce un voltaggio ottimizzato per una caratteristica di carico di coppia costante del motore in tutta la gamma fino a 15 Hz e inoltre la funzione AEO adatterà il voltaggio esattamente all'attuale situazione di carico, riducendo così i consumi e i rumori percettibili provenienti dal motore. Per ottenere prestazioni ottimali, il fattore di potenza del motore cos phi deve essere impostato correttamente. Questo valore è impostato nel par. 14-43, Cos phi motore. Il parametro ha un valore predefinito che viene automaticamente regolato all'atto della programmazione dei dati motore.

Generalmente queste impostazioni assicureranno una tensione motore ottimale, ma se il fattore di potenza motore  $\cos \phi$  richiede una taratura, la funzione AMA può essere eseguita utilizzando il par. 1-29, Adattamento Automatico Motore (AMA). Il parametro del fattore di potenza del motore richiede una regolazione manuale solo in casi molto rari.

**Ottimizzazione Automatica dell'Energia VT [3]:** Per il controllo della velocità ottimale e ad alto rendimento energetico di pompe e ventole centrifughe. Fornisce un voltaggio che è ottimizzato per una caratteristica di carico della coppia quadratica del motore, ma inoltre la funzione AEO adatterà il voltaggio esattamente all'attuale situazione di carico, riducendo così i consumi e i rumori percepibili provenienti dal motore. Per ottenere prestazioni ottimali, il fattore di potenza del motore  $\cos \phi$  deve essere impostato correttamente. Questo valore è impostato nel par. 14-43, Cos phi motore. Il parametro ha un valore predefinito ed è automaticamente regolato all'atto della programmazione dei dati motore. Generalmente queste impostazioni assicureranno una tensione motore ottimale, ma se il fattore di potenza motore  $\cos \phi$  richiede una taratura, la funzione AMA può essere eseguita utilizzando il par. 1-29, Adattamento Automatico Motore (AMA). Il parametro del fattore di potenza del motore richiede una regolazione manuale solo in casi molto rari.

1-29	Adattamento Motore (AMA)	Automatico
<b>Valore:</b>		
* OFF		[0]
Abilit.AMA compl.		[1]
Abilitare AMA ridotto		[2]

#### Funzione:

Se viene usata la funzione AMA, il convertitore di frequenza imposta automaticamente, a motore fermo, i necessari parametri di controllo (param. da 1-30 a par. 1-35).

Selezionare il tipo di AMA. *Abilit.AMA compl.* [1] esegue l'AMA della resistenza di statore  $R_s$ , della resistenza di rotore  $R_r$ , della reattanza di dispersione dello statore  $x_1$ , della reattanza di dispersione del rotore  $X_2$  e della reattanza principale  $X_h$ .

Selezionare *AMA ridotto* [2] se deve essere effettuato un test ridotto in cui viene determinata solo la resistenza  $R_s$  del sistema. Selezionare questa opzione se si utilizza un filtro LC tra il convert. e il motore.

Attivare la funzione AMA premendo [Hand on] dopo aver selezionato [1] o [2]. Vedere anche la sezione *Adattamento automatico motore*. Dopo una sequenza normale, il display visualizza: "Premere [OK] per terminare AMA". Dopo aver premuto il tasto [OK], il convertitore di frequenza è pronto per funzionare.

Nota:

- Per un adattamento ottimale del convertitore di frequenza, eseguire l'AMA su un motore freddo.
- L'AMA non può essere effettuato quando il motore è in rotazione.



#### NOTA!

È importante impostare correttamente i par. 1-2\* Dati motore, in quanto questi fanno parte dell'algoritmo AMA. Per ottenere prestazioni dinamiche del motore ideali è necessario eseguire l'AMA. Questo può richiedere fino a 10 minuti, in base alla potenza nominale del motore.



#### NOTA!

Evitare una coppia rigenerativa esterna durante l'AMA.



#### NOTA!

Se viene modificata una delle impostazioni nel par. 1-2\* Dati motore, i param. avanzati del motore da 1-30 a 1-39 ritorneranno alle impostazioni predefinite.

Questo parametro non può essere regolato mentre il motore è in funzione.

Vedere la sezione *Adattamento automatico del motore* - esempio applicativo.

1-71	Ritardo avv.
<b>Valore:</b>	
0,0 - 120,0 s	* 0,0s
<b>Funzione:</b>	
La funzione sel. nel par. 1-80 <i>Funzione all'arresto</i> è attiva nel periodo ritardo.	

Immettere il ritardo desiderato prima di avviare l'accelerazione.

**1-73 Riaggancio al volo**

**Valore:**

- \* Disattivato [0]
- Abilitato [1]

**Funzione:**

Questa funzione rende possibile sincronizzarsi con un motore che gira liberamente a causa di una caduta della rete.

**Descrizione:**

Se questa funz. non è nec., selez. *Disattivato* [0].

Selezionare *Abilitato* [1] per abilitare il convertitore di frequenza ad "agganciare" e controllare un motore in rotazione.

Quando il par. 1-73 è abilitato, il par. 1-71 *Ritardo avv.* non funziona.

La direzione di ricerca per riagganci al volo è collegata all'impostazione nel par. 4-10, Direzione velocità motore.

*Senso orario* [0]: Ricerca riaggancio al volo in senso orario. Se non funziona, viene eseguito un freno CC.

*Entrambe le direzioni* [2]: Il riaggancio al volo farà prima una ricerca nella direzione determinata dall'ultimo riferimento (direzione). Se non trova la velocità verrà eseguita una ricerca nell'altra direzione. Se non funziona, verrà eseguito un freno CC nel tempo impostato nel par. 2-02, Tempo di frenata. L'avvio avverrà quindi da 0 Hz.

**1-80 Funzione all'arresto**

**Valore:**

- \* Evol. libera [0]
- Corr. CC/Prerisc. [1]

**Funzione:**

Seleziona la funzione del convertitore di frequenza dopo un comando di arresto o dopo che la velocità è stata decelerata in rampa secondo quanto impostato nel par. 1-81 [RPM]. Selezionare *Evol. libera* [0] per lasciare il motore in evoluzione libera.

Selezionare *Corr. CC/Prerisc.* [1] per alimentare il motore con una corrente di mantenimento CC (par. 2-00).

**1-90 Protezione termica del motore**

**Valore:**

- Nessuna protezione [0]
- Avviso termistore [1]
- Scatto termistore [2]
- ETR avviso 1 [3]
- \* ETR scatto 1 [4]
- ETR avviso 2 [5]
- ETR scatto 2 [6]
- ETR avviso 3 [7]
- ETR scatto 3 [8]
- ETR avviso 4 [9]
- ETR scatto 4 [10]

**Funzione:**

Il convertitore di frequenza determina la temperatura del motore per la protezione del motore in due modi differenti:

- Tramite un sensore a termistori collegato a uno degli ingressi analogici o digitali (par. 1-93 *Risorsa termistore*).
- Mediante il calcolo del carico termico (ETR -Electronic Thermal Relay-relè termico elettronico), basato sul carico corrente e sul tempo. Il calcolo viene confrontato con la corrente nominale del motore  $I_{M,N}$  e la frequenza nominale del motore  $f_{M,N}$ . I calcoli effettuati considerano la necessità di un carico inferiore a velocità inferiori a causa di una riduzione del raffreddamento dalla ventola incorporata nel motore.

Selezionare *Nessuna protezione* [0] se il motore è continuamente in sovraccarico e se non è richiesto alcun avviso o scatto del convertitore di frequenza.

Selezionare *Termistore, avviso* [1] se si vuole essere avvisati quando il termistore collegato al motore reagisce in caso di sovratemperatura del motore.

Selezionare *Termistore, scatto* [2] se si desidera che il convertitore di frequenza si disin-

serisca (scatti) quando il termistore collegato al motore reagisce in caso di sovratemperatura del motore.

Il valore di disinserimento del termistore è > 3 kΩ .

Integrare un termistore (sensore PTC) nel motore per proteggere gli avvolgimenti.

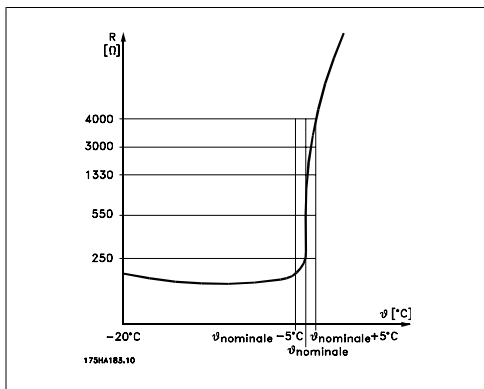

La protezione del motore può essere realizzata con varie tecniche: sensore PTC negli avvolgimenti del motore; interruttore magnetotermico (tipo Klixon); o Relè Termico Elettronico (ETR).

Utilizzando un ingresso digitale e 24 V come alimentazione elettrica:

Esempio: il convertitore di frequenza scatta quando la temperatura del motore è eccessiva.

Impostazione parametri:

Impostare il par. 1-90 *Protezione termica motore* su *Termistore, scatto* [2]

Impostare il par. 1-93 *Risorsa termistore* su *Ingresso digitale* [6]

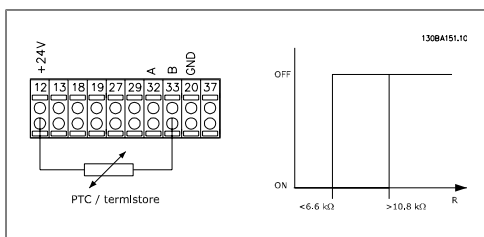

Utilizzando un ingresso digitale e 10 V come alimentazione elettrica:

Esempio: il convertitore di frequenza scatta quando la temperatura del motore è eccessiva.

Impostazione parametri:

Impostare il par. 1-90 *Protezione termica motore* su *Termistore, scatto* [2]

Impostare il par. 1-93 *Risorsa termistore* su *Ingresso digitale* 33 [6]

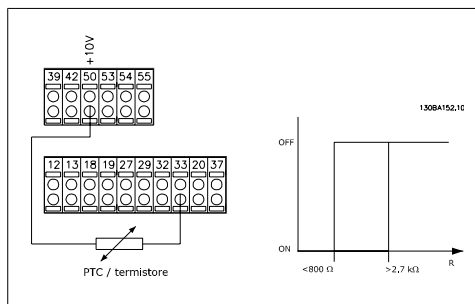

Utilizzando un ingresso analogico e 10 V come alimentazione elettrica:

Esempio: il convertitore di frequenza scatta quando la temperatura del motore è eccessiva.

Impostazione parametri:

Impostare il par. 1-90 *Protezione termica motore* su *Termistore, scatto* [2]

Impostare il par 1-93 *Risorsa termistore* su *Ingresso analogico* 54 [2].

Non selezionare una risorsa di riferimento.

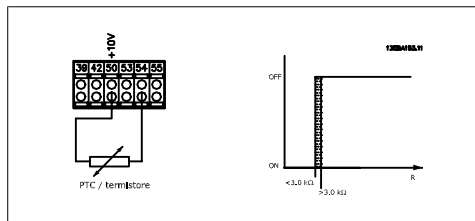

Ingresso Digitale/ analogico	Tensione di alimentazione Volt	Soglia Valori di disinserimento
Digitale	24 V	< 6,6 kΩ - > 10,8 kΩ
Digitale	10 V	< 800Ω - > 2,7 kΩ
Analogico	10 V	< 3,0 kΩ - > 3,0 kΩ



**NOTA!**

Verificare che la tensione di alimentazione selezionata sia compatibile con le specifiche del termistore utilizzato.

Selezionare *ETR avviso 1-4* se si desidera ricevere un avviso sul display quando il motore è in sovraccarico.

Selezionare *ETR avviso 1-4* se si desidera ricevere un avviso sul display quando il motore è in sovraccarico.

È possibile programmare un segnale di avviso tramite una delle uscite digitali. Il segnale appare in caso di un avviso e se il convertitore di frequenza scatta (avviso termico).

Le funzioni ETR (Relè termico elettronico) 1-4 calcolano il carico fino a che non si passa al setup in cui sono state selezionate. Ad esem-



pio l'ETR inizia il calcolo quando è selezionato il setup 3. Per il mercato nordamericano: le funzioni ETR forniscono una protezione da sovraccarico ai motori classe 20, conformemente alle norme NEC.

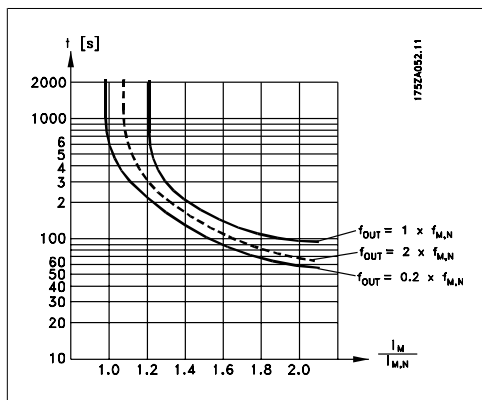

**1-93 Fonte termistore**

- Valore:**
- \* Nessuno [0]
  - Ingr. analog. 53 [1]
  - Ingr. analog. 54 [2]
  - Ingresso digitale 18 [3]
  - Ingresso digitale 19 [4]
  - Ingresso digitale 32 [5]
  - Ingresso digitale 33 [6]

**Funzione:**  
 Selez. l'ingresso al quale collegare il termistore (sensore PTC). Un'opzione ingresso analogico [1] o [2] non può essere selezionata se l'ingresso analogico è già utilizzato come risorsa di riferimento (selezionato nel par. 3-15 *Fonte di riferimento 1*, 3-16 *Fonte di riferimento 2* o 3-17 *Fonte di riferimento 3*).  
 Questo parametro non può essere regolato mentre il motore è in funzione.

**2-00 Corrente CC funzionamento/preriscaldamento**

- Valore:**  
 0 - 100% \* 50 %
- Funzione:**

Immettere un valore per la Corr. di mant. come valore percentuale della corrente nominale del motore  $I_{M,N}$  impostata nel par. 1-24

Corrente motore. Il 100% della corrente di mantenimento CC corrisponde a  $I_{M,N}$ . Questo parametro serve a mantenere il funz. del motore (coppia di mant.) o per il preriscald. del motore. Questo parametro è attivo se viene selezionato *Manten. CC* nel par 1-80 *Funzione all'arresto*.



**NOTA!**  
 Il valore massimo dipende dalla corrente nominale del motore.  
**NOTA!**  
 Evitare di applicare il 100 % della corrente per troppo tempo. Potrebbe danneggiare il motore.

**2-10 Funzione freno**

- Valore:**
- \* Off [0]
  - Freno reostatico [1]
  - Freno CA [[2]]

**Funzione:**  
 Selez. *Off* [0] in assenza di resistenza freno. Selezionare *Freno resistenza* [1] se una resistenza freno è parte del sistema, per la dissipazione o per un eccesso di energia di frenatura come calore. Il collegamento di una resistenza di frenatura consente una maggiore tensione di linea in CC durante la frenatura (funzionamento rigenerativo). La funzione Freno resistenza [1] è attiva solo in convertitori di frequenza dotati di un freno dinamico integrato.

**2-17 Controllo sovratensione**

- Valore:**
- Disattivato [0]
  - \* Abilitato [2]

**Funzione:**  
 La protezione da sovratensione è attivata per ridurre il rischio di scatto del convertitore di frequenza causato da una sovratensione nel bus CC dovuta alla potenza erogata dal carico. Se questa funzione non è necessaria, selezionare *Disattivato* [0].

Selezionare *Abilitato* [2] per attivare la funzione OVC.

**NOTA!**  
Il tempo rampa viene regolato automaticamente per evitare lo scatto del convertitore di frequenza.

**3-02 Riferimento minimo**

**Valore:**

-100000,000 - par. 3-03 \* 0,000 unità

**Funzione:**

Immettere il riferimento minimo. Il Riferimento minimo è il valore minimo ottenuto dalla somma di tutti i riferimenti.

**3-03 Riferimento max.**

**Valore:**

Par. 3-02 - 100000,000 \* 0,000 unità

**Funzione:**

Impostare il Riferimento massimo. Il Riferimento massimo è il valore massimo ottenuto dalla somma di tutti i riferimenti.

**3-10 Riferimento preimpostato**

Array [8]

**Valore:**

-100.00 - 100.00 % \* 0.00 %

**Funzione:**

Imp. in questo par. fino a otto riferimenti preimpostati diversi (0-7) con una progr. ad array. Il riferimento preimpostato è indicato come una percentuale del valore Rif<sub>MAX</sub> (par. 3-03 *Riferimento max.*) o come una percentuale degli altri riferimenti esterni. Se viene programmato Rif<sub>MIN</sub> 0 (par. 3-02 Riferimento minimo), il riferimento preimpostato come percentuale viene calcolato sulla base della differenza tra Rif<sub>MAX</sub> e Rif<sub>MIN</sub>. Successivamente il valore viene aggiunto a Rif<sub>MIN</sub>. Con i riferimenti preimpostati, selez. i bit 0 / 1 / 2 [16], [17] or [18] di Rif. preimp per gli ingressi di-

gitali corrispondenti nel gruppo di parametri 5.1\* Ingressi digitali.

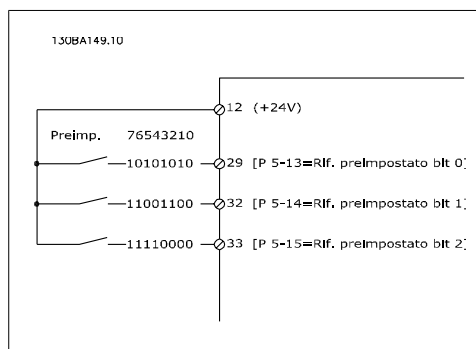

**3-15 Risorsa di rif. 1**

**Valore:**

- Nessuna funzione [0]
- \* Ingr. analog. 53 [1]
- Ingr. analog. 54 [2]
- Ingr. frequenza 29 [7]
- Ingr. frequenza 33 [8]
- Potenzion. digitale [20]
- Ingr. anal. X30/11 [21]
- Ingr. anal. X30/12 [22]
- Ingresso anal. X42/1 [23]
- Ingresso anal. X42/3 [24]
- Ingresso anal. X42/5 [25]
- Anello chiuso est. 1 [30]
- Anello chiuso est. 2 [31]
- Anello chiuso est. 3 [32]

**Funzione:**

Definisce quale ingresso di riferimento debba essere trattato come sorgente del primo segnale di riferimento. I par. 3-15, 3-16 e 3-17 definiscono fino a 3 diversi segnali di riferim. La somma dei tre segnali di rif. def. il riferim. effettivo.

Questo parametro non può essere regolato mentre il motore è in funzione.

**3-16 Risorsa di riferimento 2**

**Valore:**

- Nessuna funzione [0]
- Ingr. analog. 53 [1]
- Ingr. analog. 54 [2]
- Ingr. frequenza 29 [7]
- Ingr. frequenza 33 [8]

* Potenziom. digitale	[20]
Ingresso anal. X30/11	[21]
Ingresso anal. X30-12	[22]
Ingresso anal. X42/1	[23]
Ingresso anal. X42/3	[24]
Ingresso anal. X42/5	[25]
Anello chiuso est. 1	[30]
Anello chiuso est. 2	[31]
Anello chiuso est. 3	[32]

**Funzione:**

Definisce quale ingresso di riferimento debba essere trattato come sorgente del secondo segnale di riferimento. I par. 3-15, 3-16 e 3-17 definiscono fino a 3 diversi segnali di riferim. La somma dei tre segnali di rif. def. il riferim. effettivo.  
Questo parametro non può essere regolato mentre il motore è in funzione.

**4-10 Direzione velocità motore**

**Valore:**

Senso orario	[0]
* Entrambe le direzioni	[2]

**Funzione:**

Selez. il verso desiderato per la velocità motore. Quando il par. 1-00 *Modo configurazione* è impostato su *Anello chiuso* [3], l'impostazione predefinita del parametro viene cambiata a *Senso orario* [0].

**4-56 Avviso retroazione bassa**

**Valore:**

-999999.999 -	
999999.999	* -999999.999

**Funzione:**

Imp. il limite basso della retroaz. Se la retroazione è al di sotto di questo limite, il display mostra retroaz. bassa. Le uscite possono essere progr. per produrre un segn. di stato mediante il mors. 27 o 29 e l'uscita relè 01 o 02.

**4-57 Avviso retroazione alta**

**Valore:**

Par. 4-56 - 999999.999	* 999999.999
------------------------	--------------

**Funzione:**

Imp. il limite alto della retroaz. Se la retroazione supera questo limite, il display mostra retroaz. alta. Le uscite possono essere progr. per produrre un segn. di stato mediante il mors. 27 o 29 e l'uscita relè 01 o 02.

**4-64 Funzione bypass semiautom.**

**Valore:**

* Off	[0]
Abilitato	[1]

**Funzione:**

Selezionare *Abilitato* per iniziare il setup bypass semiautom. e continuare con la procedura descritta.

**5-01 Modo Morsetto 27**

**Valore:**

* Ingresso	[0]
Uscita	[1]

**Funzione:**

Selezionare *Ingresso* [0] per definire il morsetto 27 come ingresso digitale.  
Selezionare *Uscita* [1] per definire il morsetto 27 come uscita digitale.  
Questo parametro non può essere regolato mentre il motore è in funzione.

**5-02 Modo Morsetto 29**

**Valore:**

* Ingresso	[0]
Uscita	[1]

**Funzione:**

Selez. *Ingresso* [0] per def. il mors. 29 come ingr. digitale.  
Selez. *Uscita* [1] per def. il mors. 29 come uscita digitale.  
Questo parametro non può essere regolato mentre il motore è in funzione.

**5-12 Ingr. digitale morsetto 27****Valore:**

\* Evol. libera neg. [2]

**Funzione:**Stesse opzioni e funzioni di par. 5-1\* *Ingressi digitali*, eccetto per *Ingr. impulsi*.**5-13 Ingr. digitale morsetto 29****Valore:**

\* Marcia jog [14]

**Funzione:**Stesse opzioni e funzioni di par. 5-1\* *Ingressi digitali*.**5-14 Ingr. digitale morsetto 32****Valore:**

\* Nessuna funzione [0]

**Funzione:**Stesse opzioni e funzioni di par. 5-1\* *Ingressi digitali*, eccetto per *Ingr. impulsi*.**5-15 Ingr. digitale morsetto 33****Valore:**

\* Nessuna funzione [0]

**Funzione:**Stesse opzioni e funzioni di par. 5-1\* *Ingressi digitali*.**5-40 Funzione relè**

Array [8]	(Relè 1 [0], Relè 2 [1], Relè 7 [6], Relè 8 [7], Relè 9 [8])
-----------	--

**Valore:**

Nessuna funzione [0]

Contr. pronto [1]

Conv. freq. pronto [2]

Conv. freq. pr. / rem. [3]

Standby/Nessun avviso [4]

\* In funzione [5]

In funzione/nessun avviso [6]

Funzione su rif./nessun avviso [8]

Allarme [9]

Allarme o avviso [10]

Al lim. coppia [11]

Fuori campo corrente [12]

Sotto corrente, bassa [13]

Sopra corrente, alta [14]

Fuori dall'intervallo di velocità [15]

Sotto velocità, bassa [16]

Sopra velocità, alta [17]

Fuori campo retroaz. [18]

Sotto retroaz. bassa [19]

Sopra retroaz. alta [20]

Avviso termico [21]

Inversione [25]

Bus OK [26]

Coppia lim. e arresto [27]

Freno, nessun avviso [28]

Fr.pronto, no gu. [29]

Guasto freno (IGBT) [30]

Interblocco esterno [35]

Bit parola di controllo 11 [36]

Bit parola di controllo 12 [37]

Fuori campo retroaz. [40]

Sotto rif., basso [41]

Sopra rif., alto [42]

Com. bus [45]

Com. bus, 1 se T/O [46]

Com. bus, 0 se T/O [47]

Comparatore 0 [60]

Comparatore 1 [61]

Comparatore 2 [62]

Comparatore 3 [63]

Comparatore 4 [64]

Comparatore 5 [65]

Regola logica 0 [70]

Regola logica 1 [71]

Regola logica 2 [72]

Regola logica 3 [73]

Reg. log. 4 [74]

Reg. log. 5 [75]

Uscita digitale SL A [80]

Uscita digitale SL B [81]

Uscita digitale SL C	[82]
Uscita digitale SL D	[83]
Uscita digitale SL E	[84]
Uscita digitale SL F	[85]
Nessun allarme	[160]
Inversione attiva	[161]
Rif. locale attivo	[165]
Rif. remoto attivo	[166]
Com. di avv. attivo	[167]
Conv.freq.mod.man.	[168]
Conv.freq.mod.auto	[169]
Errore orologio	[180]
Manut. preventiva	[181]
Portata nulla	[190]
Funzione pompa a secco	[191]
Fine curva	[192]
Modo pausa	[193]
Cinghia rotta	[194]
Controllo valvola bypass	[195]
Pompa a cascata1	[211]
Pompa a cascata2	[212]
Pompa a cascata3	[213]
Mod. di incendio attiva	[220]
Mod. inc. evol. lib.	[221]
Mod. inc. era attiva	[222]
Allarme scatto bloccato	[223]
Modo bypass attivo	[224]

**Funzione:**

Selezionare le opzioni per definire la funzione dei relè.

La selezione di ciascun relè meccanico è realizzata in un parametro array.

**6-00 Tempo timeout tensione zero**

**Valore:**

1 - 99 s \* 10s

**Funzione:**

Immettere il Tempo timeout tensione zero. Questa funzione è attiva per gli ingressi analogici utilizzati come riferimento o retroazione. Se il valore del segnale di riferimento collegato all'ingresso di corrente selezionato scende al di sotto del 50 % del valore impostato nel par. 6-12 o nel par. 6-22 per un periodo superiore al tempo impostato nel par. 6-00, verrà attivata la funzione selezionata nel par. 6-01.

**6-01 Funz. temporizz. tensione zero**

**Valore:**

* Off	[0]
Uscita congelata	[1]
Arresto	[2]
Marcia jog	[3]
Velocità massima	[4]
Stop e scatto	[5]

**Funzione:**

Selez. la funzione di timeout. La funz. impostata nel par. 6-01 sarà attivata se il segnale in ingresso sul morsetto 53 o 54 è al di sotto del 50% del valore nel par. 6-10, 6-12, 6-20 o 6-22 per l'intervallo definito nel par. 6-00. Se sono presenti contemporaneamente diversi timeout, il convertitore di frequenza assegna le priorità alle funzioni di temporizzaz. come segue:

1. Par. 6-01 *Funz. temporizz. tensione zero*
2. Par. 8-04 *Funzione di timeout parola di controllo*

La frequenza di uscita del convertitore di frequenza può essere:

- [1] bloccata al valore attuale
- [2] portata all'arresto
- [3] forzata alla velocità jog
- [4] forzata alla velocità massima
- [5] portata all'arresto con conseguente scatto.

Selezionando setup 1-4, par. 0-10, *Setup attivo*, deve essere impostato su *Multi setup*, [9].

Questo parametro non può essere regolato mentre il motore è in funzione.

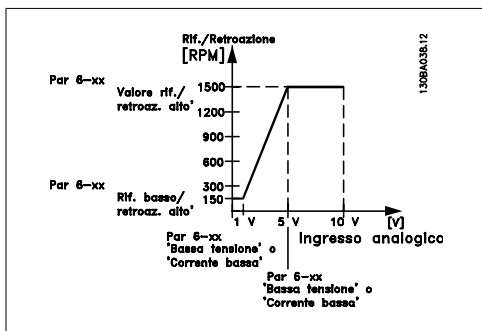

**6-10 Tens. bassa morsetto 53**

**Valore:**

0,00 - par. 6-11 \* 0.07V

**Funzione:**

Immettere il valore di tensione basso. Questo valore di conversione in scala dell'ingresso analogico deve corrispondere al valore minimo del riferimento della retroazione (impostato nel par. 6-14).

**6-11 Tensione alta morsetto 53**

**Valore:**

Par. 6-10 a 10,0 V \* 10.0V

**Funzione:**

Immettere il valore di tensione alto. Questo valore di conversione in scala dell'ingresso analogico dovrebbe corrispondere al valore di riferimento/retroazione alto impostato nel par. 6-15.

**6-14 Rif.basso/val.retroaz. mors. 53**

**Valore:**

-1000000.000 a par. 6-15 \* 0,000 unità

**Funzione:**

Immettere il valore di conversione in scala dell'ingresso analogico che corrisponde alla bassa tens. o bassa corr. impostata nei par. 6-10 e 6-12.

**6-15 Rif. alto/valore retroaz. morsetto 53**

**Valore:**

Par. 6-14 a 100000,000 \* 100,000 unità

**Funzione:**

Imposta il valore di conversione in scala dell'ingresso analogico che corrisponde al valore di alta tensione/corrente (impostato nel par. 6-11/6-13).

**6-16 Tempo cost. filtro morsetto 53**

**Valore:**

0,001 - 10,000 s \* 0,001s

**Funzione:**

Immettere la costante di tempo. Una costante di tempo del filtro passa-basso digitale di primo ordine per sopprimere il rumore elettrico sul morsetto 53. Un valore elevato della costante di tempo implica un maggiore smorzamento ma aumenta anche il ritardo nel filtro. Questo parametro non può essere regolato mentre il motore è in funzione.

**6-17 Tensione zero mors. 53**

**Valore:**

Disattivato [0]  
\* Abilitato [1]

**Funzione:**

Questo parametro permette di disabilitare il monitoraggio della tensione zero. Per es. da essere utilizzato se le uscite analogiche vengono usate come parte di un sistema I/O decentralizzato (per es. quando non sono parte di nessuna funzione di controllo correlata a un convertitore di frequenza, ma concepite per fornire dati a un sistema di gestione di edifici)

**6-20 Tens. bassa morsetto 54**

**Valore:**

0,00 - par. 6-21 \* 0,07V

**Funzione:**

Immettere il valore di tensione basso. Questo valore di conversione in scala dell'ingresso analogico deve corrispondere al valore di riferimento/retroazione basso (impostato nel par. 6-24).

6-21	Tensione alta morsetto 54
<b>Valore:</b>	
Par. 6-20 a 10,0 V	* 10.0V
<b>Funzione:</b>	
Immettere il valore di tensione alto. Questo valore di conversione in scala dell'ingresso analogico dovrebbe corrispondere al valore di riferimento/retroazione alto impostato nel par. 6-25.	

6-24	Rif.basso/val.retroaz. morsetto 54
<b>Valore:</b>	
-1000000.000 a par. 6-25	* 0,000 unità
<b>Funzione:</b>	
Imposta il valore di conversione in scala dell'ingresso analogico che corrisponde al valore di basso voltaggio/bassa corrente impostato nel par. 6-20/6-22.	

6-25	Rif. alto/valore retroaz. morsetto 54
<b>Valore:</b>	
Par. 6-24 a 100000,000	* 100,000 Unità
<b>Funzione:</b>	
Imposta il valore di conversione in scala dell'ingresso analogico che corrisponde al valore di alta tensione/corrente (impostato nel par. 6-21/6-23).	

6-26	Tempo Cost. filtro morsetto 54
<b>Valore:</b>	
0,001 - 10,000 s	* 0,001s
<b>Funzione:</b>	
Immettere la costante di tempo. È una costante di tempo del filtro passa-basso digitale di primo ordine per sopprimere il rumore elettrico sul morsetto 54. Un valore elevato della costante di tempo implica un maggiore smorzamento ma aumenta anche il ritardo nel filtro.	
Questo parametro non può essere regolato mentre il motore è in funzione.	

6-27	Tensione zero mors. 54
<b>Valore:</b>	
Disattivato	[0]
* Abilitato	[1]

6-27	Tensione zero mors. 54
<b>Funzione:</b>	
Questo parametro permette di disabilitare il monitoraggio della tensione zero. Per es. da essere utilizzato se le uscite analogiche vengono usate come parte di un sistema I/O decentralizzato (per es. quando non sono parte di nessuna funzione di controllo correlata a un convertitore di frequenza, ma concepite per fornire dati a un sistema di gestione di edifici)	

6-50	Uscita morsetto 42
<b>Valore:</b>	
Nessuna funzione	[0]
* Freq. di uscita	[100]
Riferimento	[101]
Retroazione	[102]
Corrente motore	[103]
Coppia rel. al lim.	[104]
Coppia rel.a val.nom	[105]
Potenza	[106]
Velocità	[107]
Coppia	[108]
Anello chiuso esterno 1	[113]
Anello chiuso esterno 2	[114]
Anello chiuso esterno 3	[115]
Freq. uscita 4-20mA	[130]
Riferim. 4-20mA	[131]
Retroaz. 4-20mA	[132]
Corr. mot. 4-20mA	[133]
Coppia % lim. 4-20mA	[134]
Coppia % nom 4-20mA	[135]
Potenza 4-20mA	[136]
Velocità 4-20mA	[137]
Coppia 4-20mA	[138]
Com. bus 0-20 mA	[139]
Com. bus 4-20 mA	[140]
Com. bus 0-20 mA	[141]
Com. bus 4-20 mA	[142]
Anello chiuso esterno, 1 4-20 mA	[[143]]
Anello chiuso esterno 2, 4-20 mA	[[144]]
Anello chiuso esterno 3, 4-20 mA	[[145]]

**Funzione:**

Selez. la funz. del morsetto 42 come uscita analogica in corrente.

**6-51 Mors. 42, usc. scala min.**

**Valore:**

0.00 – 200% \* 0%

**Funzione:**

Conversione in scala dell'uscita minima del segnale analogico selez. sul mors. 42 come percentuale del val. di segnale massimo. Ad es. se si desidera 0 mA (o 0 Hz) al 25% del valore di uscita massimo, programmare il 25%. I valori di conversione in scala fino al 100% non possono mai essere superiori all'impostazione corrispondente nel par. 6-52.

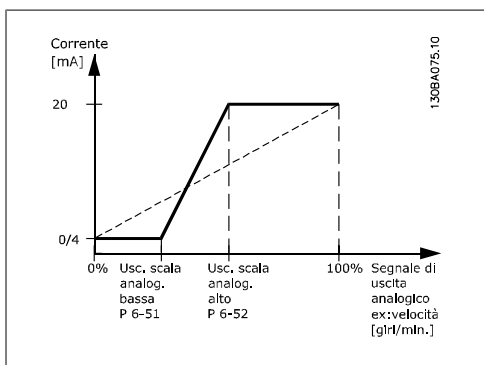

**6-52 Mors. 42, usc. scala max.**

**Valore:**

0.00 – 200% \* 100%

**Funzione:**

Conversione in scala dell'uscita max segnale analogico selez. sul mors. 42. Impostare il valore massimo dell'uscita del segnale di corrente desiderato. Demoltiplicare l'uscita per fornire una corrente inferiore a 20 mA a scala intera; o 20 mA al di sotto del 100% del valore del segnale massimo. Se la corrente di uscita desiderata è di 20 mA ad un valore compreso tra lo 0 e il 100% dell'uscita a scala intera, programmare il valore percentuale nel parametro, ad esempio 50% = 20 mA. Se si desidera una corrente compresa tra 4 e 20 mA all'uscita massima (100%), calcolare il valore percentuale da programmare sul convertitore di frequenza come segue:

$$20 \text{ mA} / \text{corrente massima desiderata} \times 100 \%$$

$$\text{i.e. } 10 \text{ mA} : \frac{20 \text{ mA}}{10 \text{ mA}} \times 100 \% = 200 \%$$

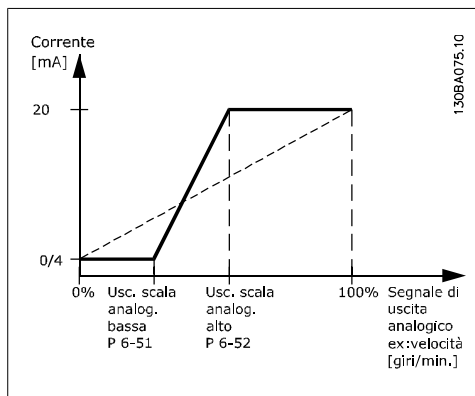

**14-01 Freq. di commutaz.**

**Valore:**

- 1,0 kHz [0]
- 1,5 kHz [1]
- 20 kHz [2]
- 2,5 kHz [3]
- 3,0 kHz [4]
- 3,5 kHz [5]
- 4,0 kHz [6]
- 5,0 kHz [7]
- 6,0 kHz [8]
- 7,0 kHz [9]
- 8,0 kHz [10]
- 10,0 kHz [11]
- 12,0 kHz [12]
- 14,0 kHz [13]
- 16,0 kHz [14]

**Funzione:**

Imp. la freq. di comm. dell'inverter. Modif. la freq. di comm. può contribuire a ridurre la rumorosità acustica del motore.



**NOTA!**

Il valore della frequenza di uscita del convertitore di frequenza non può mai essere un valore superiore a 1/10 della frequenza di commutazione. Quando il motore è in funz., regolare la frequenza di commutazione nel par. 4-01 fino ad ottenere il rumore minimo. Vedere anche il par. 14-00 e la sezione *Declassamento*.





**NOTA!**

Frequenze di commutazione superiori a 5,0 kHz determinano un declassamento automatico della potenza di uscita massima del convertitore di frequenza.

**20-00 Fonte retroazione 1**

**Valore:**

Nessuna funzione	[0]
Ingr. analog. 53	[1]
* Ingr. analog. 54	[2]
Ingr. frequenza 29	[3]
Ingr. frequenza 33	[4]
Ingresso analogico X30/11	[7]
Ingresso analogico X30/12	[8]
Ingresso anal. X42/1	[9]
Ingresso anal. X42/3	[10]
Bus retroazione 1	[100]
Bus retroazione 2	[101]
Bus retroazione 3	[102]

**Funzione:**

Possono essere utilizzati fino a tre segnali di feedback diversi per fornire il segnale di feedback per il controllore PID del convertitore di frequenza.

Questo parametro definisce quale ingresso del convertitore di frequenza utilizzare come fonte del primo segnale di retroazione.

L'ingresso analogico X30/11 e l'ingresso analogico X30/12 fanno riferimento alla scheda opzionale I/O generali.



**NOTA!**

Se una retroazione non viene utilizzata, la sua fonte deve essere impostata su *Nessuna funzione* [0]. Il parametro 20-10 determina il modo in cui le tre possibili retroazioni saranno utilizzate dal controllore PID.

**20-01 Conversione retroazione 1**

**Valore:**

* Lineare	[0]
Radice quadrata	[1]

Da pressione a temperatura [2]

**Funzione:**

Questo parametro permette di applicare una funzione di conversione alla Retroazione 1.

*Lineare* [0] non ha effetti sulla retroazione.

*Radice quadrata* [1] è solitamente usato quando un sensore di pressione viene utilizzato per fornire una retroazione del flusso. ( $flusso \propto \sqrt{pressione}$ ).

*Da pressione a temperatura* [24] è utilizzato nelle applicazioni con compressori per fornire una retroazione di temperatura utilizzando un sensore di pressione. La temperatura del refrigerante viene calcolata utilizzando la formula seguente:

$Temperatura = \frac{A}{2}$ , dove A1, A2 e A3 sono costanti specifiche del refrigerante. Il refrigerante deve essere selezionato nel parametro 20-20. I parametri 20-21 attraverso 20-23 permettono di inserire i valori di A1, A2 e A3 per un refrigerante che non è elencato nel parametro 20-20.

**20-03 Fonte retroazione 2**

**Funzione:**

Vedere *Fonte retroazione 1*, par. 20-00 per dettagli.

**20-04 Conversione retroazione 2**

**Funzione:**

Vedere *Conversione retroazione 1*, par. 20-01 per dettagli.

**20-06 Fonte retroazione 3**

**Funzione:**

Vedere *Fonte retroazione 1*, par. 20-00 per dettagli.

**20-07 Conversione retroazione 3**

**Funzione:**

Vedere *Conversione retroazione 1*, par. 20-01 per dettagli.

**20-20 Funzione di retroazione**

**Valore:**

- Somma [0]
- Differenza [1]
- Media [2]
- \* Minimo [3]
- Massimo [4]
- Setpoint multipli min [5]
- Setpoint multipli max [6]

**Funzione:**

Questo parametro determina come le tre possibili retroazioni verranno usate per controllare la frequenza in uscita del convertitore di frequenza.



**NOTA!**

Le retroazioni inutilizzate devono essere impostate su "Nessuna funzione" nel relativo parametro Fonte retroazione: 20-00, 20-03 oppure 20-06.

La retroazione che risulta dalla funzione selezionata nel par. 20-20 verrà utilizzata dal controllore PID per controllare la frequenza in uscita del convertitore di frequenza. Anche questa retroazione può essere mostrata sul display del convertitore di frequenza, essere usata per controllare un'uscita analogica del convertitore di frequenza ed essere trasmessa tramite diversi protocolli di comunicazione seriali.

Il convertitore di frequenza può essere configurato per gestire applicazioni multizona. Sono supportate due diverse applicazioni multifunzione:

- Multizona, setpoint singolo
- Multizona, setpoint multipli

La differenza tra i due è illustrata con gli esempi seguenti:

**Esempio 1 - Multizona, setpoint singolo**

In un edificio adibito a uffici, un sistema HVAC VAV (portata d'aria variabile) deve assicurare una pressione minima nelle scatole VAV sele-

zionate. A causa delle perdite di pressione variabili in ogni condotto, non si può supporre che la pressione in ogni scatola VAV sia la stessa. La pressione minima richiesta è la stessa per tutte le scatole VAV. Questo metodo di controllo può essere impostato impostando *Funzione di retroazione*, par. 20-20 sull'opzione [3], *Minimo*, e immettendo la pressione desiderata nel par. 20-21. Il controllore PID aumenterà la velocità della ventola se almeno una delle retroazioni è inferiore al proprio setpoint e diminuirà la velocità della ventola se tutte le retroazioni sono superiori al setpoint.

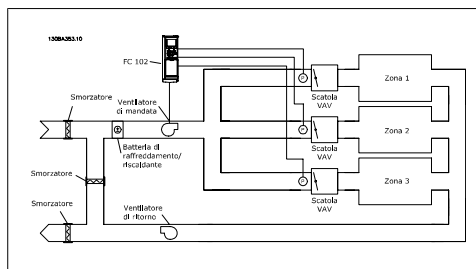

**Esempio 2 - Multizona, setpoint multipli**

L'esempio precedente può essere usato per illustrare l'uso del controllo multizona, multi setpoint. Se le zone richiedono pressioni diverse per ogni scatola VAV, ogni setpoint può essere specificato nel par. 20-21, 20-22 e 20-23. Selezionando *Multi setpoint minimo*, [5], nel par. 20-20, *Funzione di retroazione*, il controllore PID aumenterà la velocità della ventola se almeno una delle retroazioni è sotto al suo setpoint e diminuirà la velocità della ventola se tutte le retroazioni sono sopra al setpoint individuale.

*Somma* [0] imposta il controllore PID per utilizzare la somma di Retroazione 1, Retroazione 2 e Retroazione 3 come retroazione.



**NOTA!**

Ogni retroazione inutilizzata deve essere impostata su *Nessuna funzione* nel par. 20-00, 20-03 o 20-06.

La somma del Setpoint 1 e ogni altro riferimento abilitato (vedere gruppo par. 3-1\*) saranno utilizzati come riferimento setpoint del controllore PID.

*Differenza* [1] imposta il controllore PID per utilizzare la differenza tra Retroazione 1 e Retroazione 2 come retroazione. La retroazione 3 non sarà utilizzata con questa selezione. Verrà utilizzata solo il setpoint 1. La somma

del Setpoint 1 e ogni altro riferimento abilitato (vedere gruppo par. 3-1\*) saranno utilizzati come riferimento setpoint del controllore PID.

*Media* [2] imposta il controllore PID per l'utilizzo di una media di Retroazione 1, Retroazione 2 e Retroazione 3 come retroazione.



**NOTA!**

Ogni retroazione inutilizzata deve essere impostata su *Nessuna funzione* nel par. 20-00, 20-03 o 20-06. La somma del Setpoint 1 e ogni altro riferimento abilitato (vedere gruppo par. 3-1\*) saranno utilizzati come riferimento setpoint del controllore PID.

*Minimo* [3] imposta il controllore PID per confrontare Retroazione 1, Retroazione 2 e Retroazione 3 e utilizzare il valore più basso come retroazione.



**NOTA!**

Ogni retroazione inutilizzata deve essere impostata su *Nessuna funzione* nel par. 20-00, 20-03 o 20-06. Verrà utilizzato solo il setpoint 1. La somma del Setpoint 1 e ogni altro riferimento abilitato (vedere gruppo par. 3-1\*) saranno utilizzati come riferimento setpoint del controllore PID.

*Massimo* [4] imposta il controllore PID per confrontare Retroazione 1, Retroazione 2 e Retroazione 3 e utilizzare il valore più alto come retroazione.



**NOTA!**

Ogni retroazione inutilizzata deve essere impostata su *Nessuna funzione* nel par. 20-00, 20-03 o 20-06.

Verrà utilizzato solo il setpoint 1. La somma del Setpoint 1 e ogni altro riferimento abilitato (vedere gruppo par. 3-1\*) saranno utilizzati come riferimento setpoint del controllore PID.

*Setpoint multipli minimo* [5] imposta il controllore PID per calcolare la differenza tra Retroazione 1 e Setpoint 1, Retroazione 2 e Setpoint 2 e Retroazione 3 e Setpoint 3. Utilizzerà la coppia retroazione/setpoint in cui la retroazione è lontana il più possibile dal riferimento di setpoint corrispondente. Se tutti i segnali di retroazione sono sopra i setpoint corrispondenti, il controllore PID utilizzerà la

coppia retroazione/setpoint in cui la differenza tra la retroazione e il setpoint è minima.



**NOTA!**

Se vengono usati solo due segnali di retroazione, la retroazione che non viene utilizzata deve essere impostata su *Nessuna funzione* nei par. 20-00, 20-03 oppure 20-06. Nota: ogni riferimento di setpoint sarà costituito dalla somma del rispettivo valore di parametro (20-11, 20-12 e 20-13) e qualunque altro riferimento abilitato (vedere gruppo par. 3-1\*).

*Setpoint multipli massimo* [6] imposta il controllore PID per calcolare la differenza tra Retroazione 1 e Setpoint 1, Retroazione 2 e Setpoint 2, e Retroazione 3 e Setpoint 3. Utilizzerà la coppia retroazione/setpoint in cui la retroazione è lontana il più possibile dal riferimento di setpoint corrispondente. Se tutti i segnali di retroazione sono sotto i setpoint corrispondenti, il controllore PID utilizzerà la coppia retroazione/setpoint in cui la differenza tra la retroazione e il setpoint è minima.



**NOTA!**

Se vengono usati solo due segnali di retroazione, la retroazione che non viene utilizzata deve essere impostata su *Nessuna funzione* nei par. 20-00, 20-03 oppure 20-06. Nota: ogni riferimento di setpoint sarà costituito dalla somma del rispettivo valore di parametro (20-21, 20-22 e 20-23) e qualunque altro riferimento abilitato (vedere gruppo par. 3-1\*).

<b>20-21 Riferimento 1</b>
<b>Valore:</b>
Rif <sub>MIN</sub> par.3-02 - Rif <sub>MAX</sub> par. 3-03
UNITÀ (da par. 20-12) * 0.000
<b>Funzione:</b>
Setpoint 1 viene usato in Modalità anello chiuso per inserire un riferimento di setpoint che viene utilizzato dal controllore PID del convertitore di frequenza. Vedere la descrizione <i>Funzione di retroazione</i> , par. 20-20.

**NOTA!**

Il riferimento del setpoint viene sommato a qualsiasi altro riferimento abilitato (vedere gruppo par. 3-1\*).

**20-22 Riferimento 2****Valore:**

Rif<sub>MIN</sub> - Rif<sub>MAX</sub> UNITÀ (da par. 20-12) \* 0.000

**Funzione:**

Setpoint 2 viene usato in Modalità anello chiuso per inserire un riferimento di setpoint che possa essere utilizzato dal controllore PID del convertitore di frequenza. Vedere la descrizione *Funzione di retroazione*, par. 20-20.

**NOTA!**

Il riferimento di setpoint immesso qui viene sommato a qualunque altro riferimento abilitato (vedere gruppo par. 3-1\*).

**20-81 PID controllo normale/inverso****Valore:**

\* Normale [0]  
Inverso [1]

**Funzione:**

*Normale* [0] causa la diminuzione della frequenza in uscita del convertitore di frequenza quando la retroazione è maggiore del riferimento del setpoint. Questo è comune per le ventole di alimentazione controllate a pressione e le applicazioni a pompa.

*Inverso* [1] causa l'aumento della frequenza in uscita del convertitore di frequenza quando la retroazione è maggiore del riferimento del setpoint. Questo è comune per le applicazioni di raffreddamento controllate a temperatura, come le torri di raffreddamento.

**20-93 Guadagno proporzionale PID****Valore:**

0,00 = Off - 10,00 \* 0.50

**Funzione:**

Questo parametro regola l'uscita del Controllore PID del convertitore di frequenza basato sull'errore tra la retroazione e il riferimento del setpoint. Quando questo valore è elevato, il Controllore PID risponde rapidamente. Comunque, se viene usato un valore troppo elevato, la frequenza di uscita del convertitore di frequenza può diventare instabile.

**20-94 Tempo di integrazione PID****Valore:**

0,01 - 10000,00 = Off s \* 20.00 s

**Funzione:**

L'integratore integra nel tempo l'errore presente tra la retroazione e il setpoint. Ciò è necessario per assicurare che l'errore si avvicini allo zero. La regolazione rapida della velocità del convertitore di frequenza si ottiene quando questo valore è basso. Comunque, se viene utilizzato un valore troppo basso, la frequenza di uscita del convertitore di frequenza può diventare instabile.

**22-21 Rilevam. bassa potenza****Valore:**

\* Disattivato [0]  
Abilitato [1]

**Funzione:**

Se si seleziona Abilitato, la messa in funzione del Rilevam. bassa potenza deve essere eseguita allo scopo di impostare i parametri del gruppo 22-3\* per un corretto funzionamento!

**22-22 Rilevam. bassa velocità****Valore:**

\* Disattivato [0]  
Abilitato [1]

**Funzione:**

Selezionare Abilitato per rilevare quando il motore lavora a una velocità come impostata nel par. 4-11 o 4-12, *Limite basso motore*.

**22-23 Funzione assenza di portata**

**Valore:**

* Off	[0]
Modo pausa	[1]
Avviso	[2]
Allarme	[3]

**Funzione:**

Interventi in comune con Rilevam. bassa potenza e Rilevam. bassa velocità (non è possibile la selezione individuale).  
 Avviso: Messaggi nel display del Pannello di Controllo Locale (se presente) e/o segnale tramite un relè o un'uscita digitale.  
 Allarme: Il convertitore di frequenza scatta e il motore rimane in arresto fino al ripristino.

**22-24 Ritardo assenza di flusso**

**Valore:**

0 - 600 sec.	* 10 sec.
--------------	-----------

**Funzione:**

Impostare il tempo in cui devono essere rilevate Bassa potenza/Bassa velocità per attivare il segnale per le azioni. Se il rilevam. scompare prima della fine del timer, il timer sarà riportato a zero.

**22-26 Funzione pompa a secco**

**Valore:**

* Off	[0]
Avviso	[1]
Allarme	[2]

**Funzione:**

Il *Rilevam. bassa potenza* deve essere Abilitato (par. 22-21) e messo in funzione (utilizzando il par. 22-3\*, *Taratura potenza a portata nulla* o *Setup automatico*, par. 22-20) per utilizzare il Rilevamento funz. a secco della pompa.  
 Avviso: Messaggi nel display del Pannello di Controllo Locale (se presente) e/o segnale tramite un relè o un'uscita digitale.  
 Allarme: Il convertitore di frequenza scatta e il motore rimane in arresto fino al ripristino.

**22-40 Tempo ciclo minimo**

**Valore:**

0 - 600 s	* 10 s
-----------	--------

**Funzione:**

Impostare il tempo minimo di funzionamento che deve trascorrere dal comando Start (ingresso digitale o bus) prima dell'attivazione del Modo pausa.

**22-41 Tempo di pausa minimo**

**Valore:**

0 - 600 s	* 10 s
-----------	--------

**Funzione:**

Impostare il tempo minimo desiderato per la durata della funzione Modo pausa. Questo escluderà qualunque condizione di Fine pausa.

**22-42 Velocità fine pausa [giri/min]**

**Valore:**

par. 4-11 (Lim. basso vel. motore) - Par. 4-13 (Limite alto vel. motore)
--

**Funzione:**

Da utilizzare se il par. 0-02, *Unità velocità motore*, è stato impostato per giri/min (parametro non visibile se è selezionato Hz). Da utilizzare solo se il par. 1-00, *Modo configurazione*, è impostato per Anello aperto e se viene applicato un riferimento di velocità da un regolatore esterno.  
 Impostare la velocità di riferimento alla quale il Modo pausa deve essere annullato.

**22-60 Funzione cinghia rotta**

**Valore:**

* Disattivato	[0]
Avviso	[1]
Scatto	[2]

**Funzione:**

Seleziona l'azione che deve essere eseguita se viene individuata la Condizione cinghia rotta

**22-61 Coppia cinghia rotta****Valore:**

0 - 100% \* 10%

**Funzione:**

Imposta la coppia cinghia rotta come percentuale della coppia motore nominale.

**22-62 Ritardo cinghia rotta****Valore:**

0 - 600 s \* 10 s

**Funzione:**

Imposta il tempo in cui le condizioni di cinghia rotta devono essere attive prima di eseguire l'azione selezionata in *Funzione cinghia rotta*, par. 22-60.

**22-75 Protezione ciclo breve****Valore:**

\* Disattivato [0]  
Abilitato [1]

**Funzione:**

*Disattivato* [0]: Timer impostato nell'*Intervallo tra gli avviamenti*, par. 22-76 è disattivato.

*Abilitato* [1]: Timer impostato nell'*Intervallo tra gli avviamenti*, par. 22-76 è abilitato.

**22-76 Intervallo tra gli avviamenti****Valore:**

Par. 22-77 - 3600 s \* 0 s

**Funzione:**

Imposta il tempo desiderato come tempo minimo tra due avviamenti. Qualunque comando normale di avvio (Avvio/Marcia jog/Blocca) sarà rifiutato finché il timer è scaduto.

**22-77 Tempo ciclo minimo****Valore:**

0 - par. 22-76 \* 0 s

**Funzione:**

Imposta il tempo desiderato come tempo ciclo minimo dopo un normale comando di avvio (Avvio/Jog/Blocca). Ogni comando di arresto normale sarà rifiutato finché non trascorre il tempo impostato. Il timer inizierà a contare a un normale comando di avvio (Avvio/Jog/Blocca).

Il timer sarà sovrascritto da un comando Arresto a ruota libera (negato) o un Interblocco esterno.

6

### 6.1.4. Modalità Menu principale

Sia il GLCP che il NLCP consentono l'accesso alla modalità menu principale. Selezionare la modalità Menu principale premendo il tasto [ Main Menu ]. L'illustrazione 6.2 mostra la lettura risultante che appare sul display del GLCP.

Le righe da 2 a 5 sul display mostrano una lista di gruppi di parametri che possono essere selezionati premendo alternativamente i pulsanti di scorrimento.

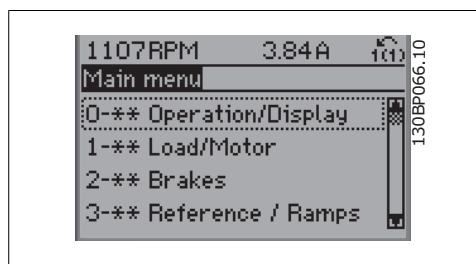

Illustration 6.9: Esempio di visualizzazione.

Ogni parametro possiede un nome e un numero che è sempre lo stesso indipendentemente dalla modalità di programmazione. Nel modo Menu principale i parametri sono suddivisi in gruppi. La prima cifra del numero del parametro (da sinistra) indica il numero del gruppo di appartenenza del parametro.

Tutti i parametri possono essere modificati nel Menu principale. La configurazione dell'unità (par. 1-00) determinerà quali altri parametri saranno disponibili per la programmazione. La selezione

di Anello chiuso ad esempio abilita parametri aggiuntivi relativi al funzionamento ad anello chiuso. Le schede opzionali aggiunte all'unità attivano parametri aggiuntivi associati al dispositivo opzionale.

### 6.1.5. Selezione dei parametri

Nel modo Menu principale i parametri sono suddivisi in gruppi. Selezionare un gruppo di parametri mediante i tasti di navigazione. È possibile accedere ai seguenti gruppi di parametri:

Gruppo n.	Gruppo di parametri:
0	Funzionam./display
1	Carico/motore
2	Freni
3	Riferimenti/rampe
4	Limiti/avvisi
5	I/O digitali
6	I/O analogici
8	Com. e opzioni
9	Profibus
10	Fieldbus CAN
11	LonWorks
13	Smart Logic
14	Funzioni speciali
15	Inform. conv. freq.
16	Visualizzazione dati
18	Visualizzazione dati 2
20	Conv. freq. anello chiuso
21	Anello chiuso est.
22	Funzioni applicazione
23	Funzioni temporizzate
25	Controllore in cascata
26	Opzione I/O analogici MCB 109

Table 6.3: Gruppi di parametri

Dopo aver selezionato un gruppo di parametri, selezionare un parametro mediante i tasti di navigazione.

La sezione centrale del display GLCP visualizza il numero del parametro e il nome nonché il valore del parametro selezionato.

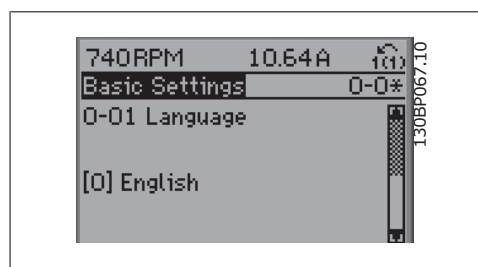

Illustration 6.10: Esempio di visualizzazione.

### 6.1.6. Modifica dei dati

1. Premere i tasti [Quick Menu] o [Main Menu].
2. Usare i tasti [▲] e [▼] per individuare il gruppo di parametri da modificare.
3. Usare i tasti [▲] e [▼] per trovare il parametro da modificare.
4. Premere il tasto [OK].
5. Usare i tasti [▲] e [▼] per selezionare l'impostazione corretta del parametro. Oppure, per spostarsi ad un'altra cifra all'interno di un numero, usare i tasti. Il cursore indica la cifra selezionata per la modifica. Il tasto [▲] aumenta il valore, il tasto [▼] riduce il valore.
6. Premere il tasto [Cancel] per annullare la modifica o il tasto [OK] per accettare la modifica e immettere la nuova impostazione.

### 6.1.7. Modifica di un valore di testo

Se il parametro selezionato è un valore di testo, il valore viene modificato per mezzo dei tasti di navigazione (Su/Giù).

Il tasto Su aumenta il valore, mentre il tasto Giù riduce il valore. Posizionare il cursore sul valore da salvare e premere [OK].

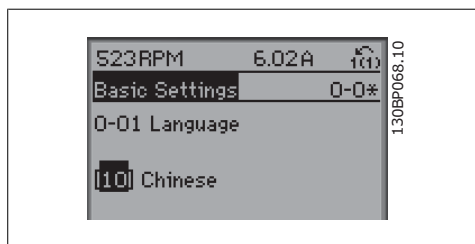

Illustration 6.11: Esempio di visualizzazione.

### 6.1.8. Modifica di un gruppo di valori di dati numerici

Se il parametro selezionato rappresenta un valore del dato numerico, è possibile modificare il valore dato selezionato con i tasti < > nonché con i tasti Su/Giù. Utilizzare i tasti di navigazione <> per spostare il cursore orizzontalmente.

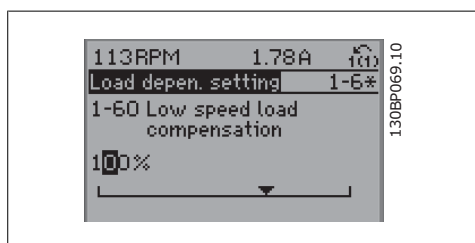

Illustration 6.12: Esempio di visualizzazione.

Utilizzare i tasti di navigazione Su/Giù per modificare il valore del dato. Il tasto Su aumenta il valore del dato, mentre il tasto Giù riduce il valore del dato. Posizionare il cursore sul valore da salvare e premere [OK].

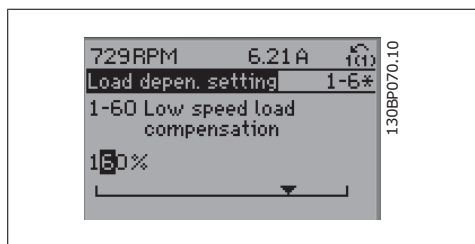

Illustration 6.13: Esempio di visualizzazione.

### 6.1.9. Modifica del valore del dato, passo-passo

Determinati parametri possono essere modificati passo-passo o in modo continuo. Ciò vale per *Potenza motore* (par. 1-20), *Tensione motore* (par. 1-22) e *Frequenza motore* (par. 1-23).

I parametri possono essere modificati a piacere sia come gruppo di valori di dati numerici che come valori di dati numerici.

### 6.1.10. Visualizzazione e programmazione di Parametri indicizzati

I parametri vengono indicizzati quando inseriti in una pila.

I parametri 15-30 fino a 15-32 includono un log guasti che può essere visualizzato. Selezionare un parametro, premere [OK] e utilizzare i tasti di navigazione Su/Giù per scorrere il log dei valori.

Utilizzare il par. 3-10 per un altro esempio:

Selezionare il parametro, premere [OK] e utilizzare i tasti di navigazione Su/Giù per scorrere i valori indicizzati. Per modificare il valore del parametro, selezionare il valore indicizzato e premere [OK]. Modificare il valore utilizzando i tasti Su/Giù. Premere [OK] per accettare la nuova impostazione. Premere [Cancel] per annullare. Premere [Back] per uscire dal parametro.



## 6.2. Elenco dei parametri

I parametri per VLT HVAC Drive FC 102 sono raggruppati in vari gruppi di par. per semplificare la selezione dei parametri corretti e assicurare un funzionamento ottimizzato del convertitore di frequenza.

La grande maggioranza di applicazioni HVAC possono essere programmate tramite il pulsante Menu rapido e selezionando i parametri alle voci Messa a punto rapida e Setup funzioni.

Le descrizioni e le impostazioni di default dei parametri sono riportate nella sezione Elenchi dei parametri sul retro di questo manuale.

0-xx Funzionamento/display	10-xx Bus di campo CAN
1-xx Carico/motore	11-xx LonWorks
2-xx Freni	13-xx Smart Logic
3-xx Riferimenti/rampe	14-xx Funzioni speciali
4-xx Limiti/avvisi	15-xx Informazioni FC
5-xx I/O digitali	16-xx Visualizz. dati
6-xx I/O analogici	18-xx Visualizz. dati 2
8-xx Com. e opzioni	20-xx FC anello chiuso
9-xx Profibus	21-xx Anello chiuso est.
	22-xx Funzioni di applicazione
	23-xx Interventi temporizzati
	25-xx Controllore in Cascata
	26-xx Opzione I/O analogici MCB 109

## 6.2.1. 0- \*\* Funzionam./display

Par. n. #	Descrizione dei parametri	Valore di default	4-set-up	Cambio durante il funzionamento	Indice di conv.	Tipo
<b>0-0* Impost. di base</b>						
0-01	Lingua	[0] Inglese	1 set-up	TRUE (VERO)	-	Uint8
0-02	Unità velocità motore	[0] giri/min	2 set-up	FALSE (FALSO)	-	Uint8
0-03	Impostazioni locali	[0] Internazionale	2 set-up	FALSE (FALSO)	-	Uint8
0-04	Stato di funz. all'accens.	[0] Ripristina	All set-ups (tutti i setup)	TRUE (VERO)	-	Uint8
0-05	Unità modo locale	[0] Come Unità velocità motore	2 set-up	FALSE (FALSO)	-	Uint8
<b>0-1* Operazioni di setup</b>						
0-10	Setup attivo	[1] Setup 1	1 set-up	TRUE (VERO)	-	Uint8
0-11	Setup di programmazione	[9] Setup attivo	All set-ups (tutti i setup)	TRUE (VERO)	-	Uint8
0-12	Questo setup collegato a	[0] Non collegato	All set-ups (tutti i setup)	FALSE (FALSO)	-	Uint8
0-13	Visualizzazione: Setup collegati	0 non disp.	All set-ups (tutti i setup)	FALSE (FALSO)	0	Uint16
0-14	Visualizzazione: Setup / canale prog.	0 non disp.	All set-ups (tutti i setup)	TRUE (VERO)	0	Int32
<b>0-2* Display LCP</b>						
0-20	Visualiz.ridotta del display riga - 1,1	1602	All set-ups (tutti i setup)	TRUE (VERO)	-	Uint16
0-21	Visualiz.ridotta del display- riga 1,2	1614	All set-ups (tutti i setup)	TRUE (VERO)	-	Uint16
0-22	Visualiz.ridotta del display- riga 1,3	1610	All set-ups (tutti i setup)	TRUE (VERO)	-	Uint16
0-23	Visual.completa del display-riga 2	1613	All set-ups (tutti i setup)	TRUE (VERO)	-	Uint16
0-24	Visual.completa del display-riga 3	1502	All set-ups (tutti i setup)	TRUE (VERO)	-	Uint16
0-25	Menu personale	Limite di espressione	1 set-up	TRUE (VERO)	0	Uint16
<b>0-3* Visual. person. LCP</b>						
0-30	Unità visual. person.	[1] %	All set-ups (tutti i setup)	TRUE (VERO)	-	Uint8
0-31	Valore min. visual. person.	Limite di espressione	All set-ups (tutti i setup)	TRUE (VERO)	-2	Int32
0-32	Valore max. visual. person.	100.00 Unità visual. personaliz.	All set-ups (tutti i setup)	TRUE (VERO)	-2	Int32
0-37	Testo display 1	0 non disp.	1 set-up	TRUE (VERO)	0	VisStr[25]
0-38	Testo display 2	0 non disp.	1 set-up	TRUE (VERO)	0	VisStr[25]
0-39	Testo display 3	0 non disp.	1 set-up	TRUE (VERO)	0	VisStr[25]
<b>0-4* Tastierino LCP</b>						
0-40	Tasto [Hand on] sull'LCP	[1] Abilitato	All set-ups (tutti i setup)	TRUE (VERO)	-	Uint8
0-41	Tasto [Off] sull'LCP	[1] Abilitato	All set-ups (tutti i setup)	TRUE (VERO)	-	Uint8
0-42	Tasto [Auto on] sull'LCP	[1] Abilitato	All set-ups (tutti i setup)	TRUE (VERO)	-	Uint8
0-43	Tasto [Reset] sull'LCP	[1] Abilitato	All set-ups (tutti i setup)	TRUE (VERO)	-	Uint8
0-44	Tasto [Off/Reset] sull'LCP	[1] Abilitato	All set-ups (tutti i setup)	TRUE (VERO)	-	Uint8
0-45	Tasto [Drive Bypass] sull'LCP	[1] Abilitato	All set-ups (tutti i setup)	TRUE (VERO)	-	Uint8
<b>0-5* Copia/Salva</b>						
0-50	Copia LCP	[0] Nessuna copia	All set-ups (tutti i setup)	FALSE (FALSO)	-	Uint8
0-51	Copia setup	[0] Nessuna copia	All set-ups (tutti i setup)	FALSE (FALSO)	-	Uint8

Par. n. #	Descrizione dei parametri	Valore di default	4-set-up	Cambio durante il funzionamento	Indice di conv.	Tipo
<b>0-6* Password</b>						
0-60	Passw. menu princ.	100 non disp.	1 set-up	TRUE (VERO)	0	Uint16
0-61	Accesso menu princ. senza passw.	[0] Accesso pieno	1 set-up	TRUE (VERO)	-	Uint8
0-65	Password menu personale	200 non disp.	1 set-up	TRUE (VERO)	0	Uint16
0-66	Accesso al menu pers. senza passw.	[0] Accesso pieno	1 set-up	TRUE (VERO)	-	Uint8
<b>0-7* Impostazioni dell'orologio</b>						
0-70	Impostare data e ora	Limite di espressione	1 set-up	TRUE (VERO)	0	Ora del gior- no
0-71	Formato data	nullo	1 set-up	TRUE (VERO)	-	Uint8
0-72	Formato dell'ora	nullo	1 set-up	TRUE (VERO)	-	Uint8
0-74	DST/ora legale	[0] Off	1 set-up	TRUE (VERO)	-	Uint8
0-76	DST/avvio ora legale	Limite di espressione	1 set-up	TRUE (VERO)	0	Ora del gior- no
0-77	DST/fine ora legale	Limite di espressione	1 set-up	TRUE (VERO)	0	Ora del gior- no
0-79	Errore orologio	[0] Disattivato	1 set-up	TRUE (VERO)	-	Uint8
0-81	Giorni feriali	nullo	1 set-up	TRUE (VERO)	-	Uint8
0-82	Giorni feriali aggiuntivi	Limite di espressione	1 set-up	TRUE (VERO)	0	Ora del gior- no
0-83	Giorni festivi aggiuntivi	Limite di espressione	1 set-up	TRUE (VERO)	0	Ora del gior- no
0-89	Visual. data e ora	0 non disp.	All set-ups (tutti i setup)	TRUE (VERO)	0	VisStf[25]

## 6.2.2. 1- \*\* Carico e Motore

Par. n. #	Descrizione dei parametri	Valore di default	4-set-up	Cambio durante il funzionamento	Indice di conv.	Tipo
<b>1-0* Impost. generali</b>						
1-00	Modo configurazione	nessuno	All set-ups (tutti i setup)	TRUE (VERO)	-	Uint8
1-03	Caratteristiche di coppia	[3] Ottim. en. autom. VT	All set-ups (tutti i setup)	TRUE (VERO)	-	Uint8
<b>1-2* Dati motore</b>						
1-20	Potenza motore [kW]	Limite di espressione	All set-ups (tutti i setup)	FALSE (FALSO)	1	Uint32
1-21	Potenza motore [HP]	Limite di espressione	All set-ups (tutti i setup)	FALSE (FALSO)	-2	Uint32
1-22	Tensione motore	Limite di espressione	All set-ups (tutti i setup)	FALSE (FALSO)	0	Uint16
1-23	Frequen. motore	Limite di espressione	All set-ups (tutti i setup)	FALSE (FALSO)	0	Uint16
1-24	Corrente motore	Limite di espressione	All set-ups (tutti i setup)	FALSE (FALSO)	-2	Uint32
1-25	Vel. nominale motore	Limite di espressione	All set-ups (tutti i setup)	FALSE (FALSO)	67	Uint16
1-28	Controllo rotazione motore	[0] Off	All set-ups (tutti i setup)	FALSE (FALSO)	-	Uint8
1-29	Adattamento Automatico Motore (AMA)	[0] Off	All set-ups (tutti i setup)	FALSE (FALSO)	-	Uint8
<b>1-3* Dati motore avanz.</b>						
1-30	Resist. statore (RS)	Limite di espressione	All set-ups (tutti i setup)	FALSE (FALSO)	-4	Uint32
1-31	Resistenza rotore (Rr)	Limite di espressione	All set-ups (tutti i setup)	FALSE (FALSO)	-4	Uint32
1-35	Reattanza principale (Xh)	Limite di espressione	All set-ups (tutti i setup)	FALSE (FALSO)	-4	Uint32
1-36	Resist. perdite ferro (Rfe)	Limite di espressione	All set-ups (tutti i setup)	FALSE (FALSO)	-3	Uint32
1-39	Poli motore	Limite di espressione	All set-ups (tutti i setup)	FALSE (FALSO)	0	Uint8
<b>1-5* Impos.indip. dal carico</b>						
1-50	Magnetizz. motore a vel. nulla	100 %	All set-ups (tutti i setup)	TRUE (VERO)	0	Uint16
1-51	Min velocità magnetizz. norm. [RPM]	Limite di espressione	All set-ups (tutti i setup)	TRUE (VERO)	67	Uint16
1-52	Min. velocità magnetizz. normale [Hz]	Limite di espressione	All set-ups (tutti i setup)	TRUE (VERO)	-1	Uint16
<b>1-6* Imp. dipend. dal carico</b>						
1-60	Compensaz. del carico a bassa vel.	100 %	All set-ups (tutti i setup)	TRUE (VERO)	0	Int16
1-61	Compensaz. del carico ad alta vel.	100 %	All set-ups (tutti i setup)	TRUE (VERO)	0	Int16
1-62	Compensazione dello scorrimento	0 %	All set-ups (tutti i setup)	TRUE (VERO)	0	Int16
1-63	Costante di tempo compens. scorrim.	0.10 s	All set-ups (tutti i setup)	TRUE (VERO)	-2	Uint16
1-64	Smorzamento risonanza	100 %	All set-ups (tutti i setup)	TRUE (VERO)	0	Uint16
1-65	Smorzamento ris. tempo costante	5 ms	All set-ups (tutti i setup)	TRUE (VERO)	-3	Uint8
<b>1-7* Regolaz. per avvio</b>						
1-71	Ritardo av.	0.0 s	All set-ups (tutti i setup)	TRUE (VERO)	-1	Uint16
1-73	Riaggancio al volo	[0] Disattivato	All set-ups (tutti i setup)	FALSE (FALSO)	-	Uint8
<b>1-8* Adattam. arresto</b>						
1-80	Funzione all'arresto	[0] Evol. libera	All set-ups (tutti i setup)	TRUE (VERO)	-	Uint8
1-81	Vel. min. per funz.all'arresto [giri/min]	Limite di espressione	All set-ups (tutti i setup)	TRUE (VERO)	67	Uint16
1-82	Vel.min. per funz.all'arresto [Hz]	Limite di espressione	All set-ups (tutti i setup)	TRUE (VERO)	-1	Uint16
<b>1-9* Temp. motore</b>						
1-90	Protezione termica del motore	[4] ETR scatto 1	All set-ups (tutti i setup)	TRUE (VERO)	-	Uint8
1-91	Ventilaz. est. motore	[0] No	All set-ups (tutti i setup)	TRUE (VERO)	-	Uint16
1-93	Fonte termistore	[0] Nessuno	All set-ups (tutti i setup)	TRUE (VERO)	-	Uint8

### 6.2.3. 2-\* \* Freni

Par. n. #	Descrizione dei parametri	Valore di default	4-set-up	Cambio durante il funzionamento	Indice di conv.	Tipo
<b>2-0* Freno CC</b>						
2-00	Corrente CC funzionamento/preiscaldamento	50 %	All set-ups (tutti i setup)	TRUE (VERO)	0	Uint8
2-01	Corrente di frenatura CC	50 %	All set-ups (tutti i setup)	TRUE (VERO)	0	Uint16
2-02	Tempo di frenata CC	10.0 s	All set-ups (tutti i setup)	TRUE (VERO)	-1	Uint16
2-03	Vel. inserim. frenatura CC [giri/min]	Limite di espressione	All set-ups (tutti i setup)	TRUE (VERO)	67	Uint16
2-04	Velocità inserimento frenatura CC [Hz]	Limite di espressione	All set-ups (tutti i setup)	TRUE (VERO)	-1	Uint16
<b>2-1* Funz. energia freno</b>						
2-10	Funzione freno	[0] Off	All set-ups (tutti i setup)	TRUE (VERO)	-	Uint8
2-11	Resistenza freno (ohm)	Limite di espressione	All set-ups (tutti i setup)	TRUE (VERO)	0	Uint16
2-12	Limite della potenza frenante (kW)	Limite di espressione	All set-ups (tutti i setup)	TRUE (VERO)	0	Uint32
2-13	Monitor. potenza freno	[0] Off	All set-ups (tutti i setup)	TRUE (VERO)	-	Uint8
2-15	Controllo freno	[0] Off	All set-ups (tutti i setup)	TRUE (VERO)	-	Uint8
2-16	Corrente max. freno CA	100.0 %	All set-ups (tutti i setup)	TRUE (VERO)	-1	Uint32
2-17	Controllo sovratensione	[2] Abilitato	All set-ups (tutti i setup)	TRUE (VERO)	-	Uint8

## 6.2.4. 3- \*\* Rif./rampe

Par. n. #	Descrizione dei parametri	Valore di default	4-set-up	Cambio durante il funzionamento	Indice di conv.	Tipo
<b>3-0* Limiti riferimento</b>						
3-02	Riferimento minimo	Limite di espressione	All set-ups (tutti i setup)	TRUE (VERO)	-3	Int32
3-03	Riferimento massimo	Limite di espressione	All set-ups (tutti i setup)	TRUE (VERO)	-3	Int32
3-04	Funzione di riferimento	[0] Somma	All set-ups (tutti i setup)	TRUE (VERO)	-	Int8
<b>3-1* Riferimenti</b>						
3-10	Riferimento preimpostato	0.00 %	All set-ups (tutti i setup)	TRUE (VERO)	-2	Int16
3-11	Velocità di jog [Hz]	Limite di espressione	All set-ups (tutti i setup)	TRUE (VERO)	-1	Ujnt16
3-13	Sito di riferimento	[0] Collegato Man./Auto	All set-ups (tutti i setup)	TRUE (VERO)	-	Ujnt8
3-14	Rif. relativo preimpostato	0.00 %	All set-ups (tutti i setup)	TRUE (VERO)	-2	Int32
3-15	Risorsa di rif. 1	[1] Ingr. analog. 53	All set-ups (tutti i setup)	TRUE (VERO)	-	Ujnt8
3-16	Risorsa di riferimento 2	[20] Potenziom. digitale	All set-ups (tutti i setup)	TRUE (VERO)	-	Ujnt8
3-17	Risorsa di riferimento 3	[0] Nessuna funz.	All set-ups (tutti i setup)	TRUE (VERO)	-	Ujnt8
3-19	Velocità marcia jog [RPM]	Limite di espressione	All set-ups (tutti i setup)	TRUE (VERO)	67	Ujnt16
<b>3-4* Rampa 1</b>						
3-41	Rampa 1 tempo di accel.	Limite di espressione	All set-ups (tutti i setup)	TRUE (VERO)	-2	Ujnt32
3-42	Rampa 1 tempo di decel.	Limite di espressione	All set-ups (tutti i setup)	TRUE (VERO)	-2	Ujnt32
<b>3-5* Rampa 2</b>						
3-51	Rampa 2 tempo di accel.	Limite di espressione	All set-ups (tutti i setup)	TRUE (VERO)	-2	Ujnt32
3-52	Rampa 2 tempo di decel.	Limite di espressione	All set-ups (tutti i setup)	TRUE (VERO)	-2	Ujnt32
<b>3-8* Altre rampe</b>						
3-80	Tempo rampa Jog	Limite di espressione	All set-ups (tutti i setup)	TRUE (VERO)	-2	Ujnt32
3-81	Tempo rampa arr. rapido	Limite di espressione	2 setup	TRUE (VERO)	-2	Ujnt32
<b>3-9* Pot.metro dig.</b>						
3-90	Dimensione Passo	0.10 %	All set-ups (tutti i setup)	TRUE (VERO)	-2	Ujnt16
3-91	Tempo rampa	1.00 s	All set-ups (tutti i setup)	TRUE (VERO)	-2	Ujnt32
3-92	Ripristino della potenza	[0] Off	All set-ups (tutti i setup)	TRUE (VERO)	-	Ujnt8
3-93	Limite massimo	100 %	All set-ups (tutti i setup)	TRUE (VERO)	0	Int16
3-94	Limite minimo	0 %	All set-ups (tutti i setup)	TRUE (VERO)	0	Int16
3-95	Ritardo rampa	1,000 non disp.	All set-ups (tutti i setup)	TRUE (VERO)	-3	TimD

### 6.2.5. 4- \* \* Limiti / avvisi

Par. n. #	Descrizione dei parametri	Valore di default	4-set-up	Cambio durante il funzionamento	Indice di conv.	Tipo
<b>4-1* Limiti motore</b>						
4-10	Direzione velocità motore	[2] Entrambe le direzioni	All set-ups (tutti i setup)	FALSE (FALSO)	-	UInt8
4-11	Lim. basso vel. motore [giri/min]	Limite di espressione	All set-ups (tutti i setup)	TRUE (VERO)	67	UInt16
4-12	Limite basso velocità motore [Hz]	Limite di espressione	All set-ups (tutti i setup)	TRUE (VERO)	-1	UInt16
4-13	Lim. alto vel. motore [giri/min]	Limite di espressione	All set-ups (tutti i setup)	TRUE (VERO)	67	UInt16
4-14	Limite alto velocità motore [Hz]	Limite di espressione	All set-ups (tutti i setup)	TRUE (VERO)	-1	UInt16
4-16	Lim. di coppia in modo motore	110.0 %	All set-ups (tutti i setup)	TRUE (VERO)	-1	UInt16
4-17	Lim. di coppia in modo generatore	100.0 %	All set-ups (tutti i setup)	TRUE (VERO)	-1	UInt16
4-18	Limite di corrente	Limite di espressione	All set-ups (tutti i setup)	TRUE (VERO)	-1	UInt32
4-19	Freq. di uscita max.	Limite di espressione	All set-ups (tutti i setup)	FALSE (FALSO)	-1	UInt16
<b>4-5* Adattiam. avvisi</b>						
4-50	Avviso corrente bassa	0.00 A	All set-ups (tutti i setup)	TRUE (VERO)	-2	UInt32
4-51	Avviso corrente alta	ImaxVLT (P1637)	All set-ups (tutti i setup)	TRUE (VERO)	-2	UInt32
4-52	Avviso velocità bassa	0 giri/min.	All set-ups (tutti i setup)	TRUE (VERO)	67	UInt16
4-53	Avviso velocità alta	LimiteAltoVelocitàUscita (P413)	All set-ups (tutti i setup)	TRUE (VERO)	67	UInt16
4-54	Avviso rif. basso	-999999,999 non disp.	All set-ups (tutti i setup)	TRUE (VERO)	-3	Int32
4-55	Avviso riferimento alto	999999,999 non disp.	All set-ups (tutti i setup)	TRUE (VERO)	-3	Int32
4-56	Avviso retroazione bassa	-999999,999 Unità di riferimento/retroazione	All set-ups (tutti i setup)	TRUE (VERO)	-3	Int32
4-57	Avviso retroazione alta	999999,999 Unità di riferimento/retroazione	All set-ups (tutti i setup)	TRUE (VERO)	-3	Int32
4-58	Funzione fase motore mancante	[1] On	All set-ups (tutti i setup)	TRUE (VERO)	-	UInt8
<b>4-6* Bypass di velocità</b>						
4-60	Bypass velocità da [giri/min]	Limite di espressione	All set-ups (tutti i setup)	TRUE (VERO)	67	UInt16
4-61	Bypass velocità da [Hz]	Limite di espressione	All set-ups (tutti i setup)	TRUE (VERO)	-1	UInt16
4-62	Bypass velocità a [giri/min]	Limite di espressione	All set-ups (tutti i setup)	TRUE (VERO)	67	UInt16
4-63	Bypass velocità a [Hz]	Limite di espressione	All set-ups (tutti i setup)	TRUE (VERO)	-1	UInt16
4-64	Setup bypass semiautom.	[0] Off	All set-ups (tutti i setup)	FALSE (FALSO)	-	UInt8

## 6.2.6. 5- \* \* I/O digitali

Par. n. #	Descrizione dei parametri	Valore di default	4-set-up	Cambio durante il funzionamento	Indice di conv.	Tipo
<b>5-0* Modalità I/O digitali</b>						
5-00	Modalità I/O digitali	[0] PNP - attivo a 24V	All set-ups (tutti i setup)	FALSE (FALSO)	-	Uint8
5-01	Modo Morsetto 27	[0] Ingresso	All set-ups (tutti i setup)	TRUE (VERO)	-	Uint8
5-02	Modo Morsetto 29	[0] Ingresso	All set-ups (tutti i setup)	TRUE (VERO)	-	Uint8
<b>5-1* Ingr. digitali</b>						
5-10	Ingr. digitale morsetto 18	[8] Avviam.	All set-ups (tutti i setup)	TRUE (VERO)	-	Uint8
5-11	Ingr. digitale morsetto 19	[10] Inversione	All set-ups (tutti i setup)	TRUE (VERO)	-	Uint8
5-12	Ingr. digitale morsetto 27	nullo	All set-ups (tutti i setup)	TRUE (VERO)	-	Uint8
5-13	Ingr. digitale morsetto 29	[14] Marcia jog	All set-ups (tutti i setup)	TRUE (VERO)	-	Uint8
5-14	Ingr. digitale morsetto 32	[0] Nessuna funzione	All set-ups (tutti i setup)	TRUE (VERO)	-	Uint8
5-15	Ingr. digitale morsetto 33	[0] Nessuna funzione	All set-ups (tutti i setup)	TRUE (VERO)	-	Uint8
5-16	Ingr. digitale morsetto X30/2	[0] Nessuna funzione	All set-ups (tutti i setup)	TRUE (VERO)	-	Uint8
5-17	Ingr. digitale morsetto X30/3	[0] Nessuna funzione	All set-ups (tutti i setup)	TRUE (VERO)	-	Uint8
5-18	Ingr. digitale morsetto X30/4	[0] Nessuna funzione	All set-ups (tutti i setup)	TRUE (VERO)	-	Uint8
<b>5-3* Uscite digitali</b>						
5-30	Uscita dig. morsetto 27	[0] Nessuna funzione	All set-ups (tutti i setup)	TRUE (VERO)	-	Uint8
5-31	Uscita dig. morsetto 29	[0] Nessuna funzione	All set-ups (tutti i setup)	TRUE (VERO)	-	Uint8
5-32	Uscita dig. mors. X30/6 (MCB 101)	[0] Nessuna funzione	All set-ups (tutti i setup)	TRUE (VERO)	-	Uint8
5-33	Uscita dig. mors. X30/7 (MCB 101)	[0] Nessuna funzione	All set-ups (tutti i setup)	TRUE (VERO)	-	Uint8
<b>5-4* Relè</b>						
5-40	Funzione relè	nullo	All set-ups (tutti i setup)	TRUE (VERO)	-	Uint8
5-41	Ritardo attiv., relè	0.01 s	All set-ups (tutti i setup)	TRUE (VERO)	-2	Uint16
5-42	Ritardo disatt., relè	0.01 s	All set-ups (tutti i setup)	TRUE (VERO)	-2	Uint16
<b>5-5* Ingr. impulsi</b>						
5-50	Frequenza bassa morsetto 29	100 Hz	All set-ups (tutti i setup)	TRUE (VERO)	0	Uint32
5-51	Frequenza alta mors. 29	100 Hz	All set-ups (tutti i setup)	TRUE (VERO)	0	Uint32
5-52	Valore di rif./retroz. basso mors. 29	0,000 non disp.	All set-ups (tutti i setup)	TRUE (VERO)	-3	Int32
5-53	Valore di rif./retroz. alto mors. 29	100,000 Non disp.	All set-ups (tutti i setup)	TRUE (VERO)	-3	Int32
5-54	Costante di tempo del filtro impulsi #29	100 ms	All set-ups (tutti i setup)	FALSE (FALSO)	-3	Uint16
5-55	Frequenza bassa mors. 33	100 Hz	All set-ups (tutti i setup)	TRUE (VERO)	0	Uint32
5-56	Frequenza alta mors. 33	100 Hz	All set-ups (tutti i setup)	TRUE (VERO)	0	Uint32
5-57	Valore di rif./retroz. basso mors. 33	0,000 non disp.	All set-ups (tutti i setup)	TRUE (VERO)	-3	Int32
5-58	Valore di rif./retroz. alto mors. 33	100,000 Non disp.	All set-ups (tutti i setup)	TRUE (VERO)	-3	Int32
5-59	Costante di tempo del filtro impulsi #33	100 ms	All set-ups (tutti i setup)	FALSE (FALSO)	-3	Uint16



Par. n. #	Descrizione dei parametri	Valore di default	4-set-up	Cambio durante il funzionamento	Indice di conv.	Tipo
<b>5-6* Uscita impuls</b>						
5-60	Uscita impuls variabile morsetto 27	[0] Nessuna funzione	All set-ups (tutti i setup)	TRUE (VERO)	-	Ujnt8
5-62	Freq. max. uscita impuls #27	5000 Hz	All set-ups (tutti i setup)	TRUE (VERO)	0	Ujnt32
5-63	Uscita impuls variabile morsetto 29	[0] Nessuna funzione	All set-ups (tutti i setup)	TRUE (VERO)	-	Ujnt8
5-65	Freq. max. uscita impuls #29	5000 Hz	All set-ups (tutti i setup)	TRUE (VERO)	0	Ujnt32
5-66	Uscita impuls variabile morsetto X30/6	[0] Nessuna funzione	All set-ups (tutti i setup)	TRUE (VERO)	-	Ujnt8
5-68	Freq. max. uscita impuls #X30/6	5000 Hz	All set-ups (tutti i setup)	TRUE (VERO)	0	Ujnt32
<b>5-9* Controllato da bus</b>						
5-90	Controllo bus digitale e a relè	0 non disp.	All set-ups (tutti i setup)	TRUE (VERO)	0	Ujnt32
5-93	Controllo bus uscita impuls #27	0.00 %	All set-ups (tutti i setup)	TRUE (VERO)	-2	N2
5-94	Preimp. timeout uscita impuls #27	0.00 %	1 set-up	TRUE (VERO)	-2	Ujnt16
5-95	Controllo bus uscita impuls #29	0.00 %	All set-ups (tutti i setup)	TRUE (VERO)	-2	N2
5-96	Preimp. timeout uscita impuls #29	0.00 %	1 set-up	TRUE (VERO)	-2	Ujnt16
5-97	Controllo bus uscita impuls #X30/6	0.00 %	All set-ups (tutti i setup)	TRUE (VERO)	-2	N2
5-98	Preimp. timeout uscita impuls #X30/6	0.00 %	1 set-up	TRUE (VERO)	-2	Ujnt16

## 6.2.7. 6- \*\* I/O analogici

Par. n. #	Descrizione dei parametri	Valore di default	4-set-up	Cambio durante il funzionamento	Indice di conv.	Tipo
<b>6-0* Mod. I/O analogici</b>						
6-00	Tempo timeout tensione zero	10 s	All set-ups (tutti i setup)	TRUE (VERO)	0	Uint8
6-01	Funz. temporizz. tensione zero	[0] Off	All set-ups (tutti i setup)	TRUE (VERO)	-	Uint8
6-02	Funz. temporizz. tensione zero modalità incendio	nullo	All set-ups (tutti i setup)	TRUE (VERO)	-	Uint8
<b>6-1* Ingr. analog. 53</b>						
6-10	Tens. bassa morsetto 53	0.07 V	All set-ups (tutti i setup)	TRUE (VERO)	-2	Int16
6-11	Tensione alta morsetto 53	10.00 V	All set-ups (tutti i setup)	TRUE (VERO)	-2	Int16
6-12	Corr. bassa morsetto 53	4.00 mA	All set-ups (tutti i setup)	TRUE (VERO)	-5	Int16
6-13	Corrente alta morsetto 53	20.00 mA	All set-ups (tutti i setup)	TRUE (VERO)	-5	Int16
6-14	Rif.basso/val.retroaz. morsetto 53.	0,000 non disp.	All set-ups (tutti i setup)	TRUE (VERO)	-3	Int32
6-15	Rif. alto/valore retroaz. morsetto 53.	Limite di espressione	All set-ups (tutti i setup)	TRUE (VERO)	-3	Int32
6-16	Tempo cost. filtro morsetto 53	0.001 s	All set-ups (tutti i setup)	TRUE (VERO)	-3	Uint16
6-17	Morsetto 53 Zero Vivo	[1] Abilitato	All set-ups (tutti i setup)	TRUE (VERO)	-	Uint8
<b>6-2* Ingr. analog. 54</b>						
6-20	Tens. bassa morsetto 54	0.07 V	All set-ups (tutti i setup)	TRUE (VERO)	-2	Int16
6-21	Tensione alta morsetto 54	10.00 V	All set-ups (tutti i setup)	TRUE (VERO)	-2	Int16
6-22	Corr. bassa morsetto 54	4.00 mA	All set-ups (tutti i setup)	TRUE (VERO)	-5	Int16
6-23	Corrente alta morsetto 54	20.00 mA	All set-ups (tutti i setup)	TRUE (VERO)	-5	Int16
6-24	Rif.basso/val.retroaz. morsetto 54.	0,000 non disp.	All set-ups (tutti i setup)	TRUE (VERO)	-3	Int32
6-25	Rif. alto/valore retroaz. morsetto 54.	100,000 Non disp.	All set-ups (tutti i setup)	TRUE (VERO)	-3	Int32
6-26	Tempo Cost. filtro morsetto 54	0.001 s	All set-ups (tutti i setup)	TRUE (VERO)	-3	Uint16
6-27	Morsetto 54 Zero Vivo	[1] Abilitato	All set-ups (tutti i setup)	TRUE (VERO)	-	Uint8
<b>6-3* Ingresso analogico X30/11</b>						
6-30	Val. di tens. bassa mors. X30/11	0.07 V	All set-ups (tutti i setup)	TRUE (VERO)	-2	Int16
6-31	Val. tensione alta mors. X30/11	10.00 V	All set-ups (tutti i setup)	TRUE (VERO)	-2	Int16
6-34	Valore di rif./retroaz. basso mors. X30/11	0,000 non disp.	All set-ups (tutti i setup)	TRUE (VERO)	-3	Int32
6-35	Valore di rif./retroaz. alto mors. X30/11	100,000 Non disp.	All set-ups (tutti i setup)	TRUE (VERO)	-3	Int32
6-36	Costante di tempo filtro mors. X30/11	0.001 s	All set-ups (tutti i setup)	TRUE (VERO)	-3	Uint16
6-37	Mors. X30/11 Zero Vivo	[1] Abilitato	All set-ups (tutti i setup)	TRUE (VERO)	-	Uint8
<b>6-4* Ingresso analogico X30/12</b>						
6-40	Tens. bassa morsetto X30/12	0.07 V	All set-ups (tutti i setup)	TRUE (VERO)	-2	Int16
6-41	Tensione alta mors. X30/12	10.00 V	All set-ups (tutti i setup)	TRUE (VERO)	-2	Int16
6-44	Valore di rif./retroaz. basso mors. X30/12	0,000 non disp.	All set-ups (tutti i setup)	TRUE (VERO)	-3	Int32
6-45	Valore di rif./retroaz. alto mors. X30/12	100,000 Non disp.	All set-ups (tutti i setup)	TRUE (VERO)	-3	Int32
6-46	Costante di tempo filtro mors. X30/12	0.001 s	All set-ups (tutti i setup)	TRUE (VERO)	-3	Uint16
6-47	Mors. X30/12 Zero Vivo	[1] Abilitato	All set-ups (tutti i setup)	TRUE (VERO)	-	Uint8

Par. n. #	Descrizione dei parametri	Valore di default	4-set-up	Cambio durante il funzionamento	Indice di conv.	Tipo
<b>6-5* Uscita analogica 42</b>						
6-50	Uscita morsetto 42	[100] Freq. di uscita	All set-ups (tutti i setup)	TRUE (VERO)	-	Uint8
6-51	Mors. 42, usc. scala min.	0.00 %	All set-ups (tutti i setup)	TRUE (VERO)	-2	Int16
6-52	Mors. 42, usc. scala max.	100.00 %	All set-ups (tutti i setup)	TRUE (VERO)	-2	Int16
6-53	Morsetto 42, uscita controllata via bus	0.00 %	All set-ups (tutti i setup)	TRUE (VERO)	-2	N2
6-54	Morsetto 42 Preimpostazione timeout uscita	0.00 %	1 set-up	TRUE (VERO)	-2	Uint16
<b>6-6* Uscita analogica X30/8</b>						
6-60	Uscita morsetto X30/8	[0] Nessuna funzione	All set-ups (tutti i setup)	TRUE (VERO)	-	Uint8
6-61	Morsetto X30/8, scala min.	0.00 %	All set-ups (tutti i setup)	TRUE (VERO)	-2	Int16
6-62	Morsetto X30/8, scala max.	100.00 %	All set-ups (tutti i setup)	TRUE (VERO)	-2	Int16
6-63	Mors. X30/8, uscita controllata via bus	0.00 %	All set-ups (tutti i setup)	TRUE (VERO)	-2	N2
6-64	Preimp. timeout uscita mors. X30/8	0.00 %	1 set-up	TRUE (VERO)	-2	Uint16

## 6.2.8. 8- \*\* Com. e opzioni

Par. n. #	Descrizione dei parametri	Valore di default	4-set-up	Cambio durante il funzionamento	Indice di conv.	Tipo
<b>8-0* Impost. gener.</b>						
8-01	Sito di comando	[0] Par. dig. e di com.	All set-ups (tutti i setup)	TRUE (VERO)	-	Uint8
8-02	Origine del controllo	nessuno	All set-ups (tutti i setup)	TRUE (VERO)	-	Uint8
8-03	Tempo temporizz. di contr.	Limite di espressione	1 set-up	TRUE (VERO)	-1	Uint32
8-04	Funzione controllo timeout	[0] Off	1 set-up	TRUE (VERO)	-	Uint8
8-05	Funz. fine temporizzazione	[1] Riprendi setup	1 set-up	TRUE (VERO)	-	Uint8
8-06	Riprist. tempor. contr.	[0] Nessun reset	All set-ups (tutti i setup)	TRUE (VERO)	-	Uint8
8-07	Diagnosi trigger	[0] Disabilitato	2 setup	TRUE (VERO)	-	Uint8
<b>8-1* Impostazioni di controllo</b>						
8-10	Profilo di controllo	[0] Profilo FC	All set-ups (tutti i setup)	TRUE (VERO)	-	Uint8
8-13	Parola di stato configurabile (STW)	[1] Profilo default	All set-ups (tutti i setup)	TRUE (VERO)	-	Uint8
<b>8-3* Impostaz. porta FC</b>						
8-30	Protocollo	[0] FC	1 set-up	TRUE (VERO)	-	Uint8
8-31	Indirizzo	1 non disp.	1 set-up	TRUE (VERO)	0	Uint8
8-32	Baud rate	nessuno	1 set-up	TRUE (VERO)	-	Uint8
8-33	Parità / bit di stop	nessuno	1 set-up	TRUE (VERO)	-	Uint8
8-35	Ritardo minimo risposta	10 ms	1 set-up	TRUE (VERO)	-3	Uint16
8-36	Ritardo max. risposta	Limite di espressione	1 set-up	TRUE (VERO)	-3	Uint16
8-37	Ritardo max. intercar.	Limite di espressione	1 set-up	TRUE (VERO)	-5	Uint16
<b>8-4* Protocollo FC MC impostazioni</b>						
8-40	Selezione telegramma	[1] Telegramma standard 1	2 setup	TRUE (VERO)	-	Uint8
<b>8-5* Digitale/Bus</b>						
8-50	Selezione ruota libera	[3] Logica 0	All set-ups (tutti i setup)	TRUE (VERO)	-	Uint8
8-52	Selez. freno CC	[3] Logica 0	All set-ups (tutti i setup)	TRUE (VERO)	-	Uint8
8-53	Selez. avvio	[3] Logica 0	All set-ups (tutti i setup)	TRUE (VERO)	-	Uint8
8-54	Selez. inversione	[0] Ingresso digitale	All set-ups (tutti i setup)	TRUE (VERO)	-	Uint8
8-55	Selez. setup	[3] Logica 0	All set-ups (tutti i setup)	TRUE (VERO)	-	Uint8
8-56	Selezione rif. preimpostato	[3] Logica 0	All set-ups (tutti i setup)	TRUE (VERO)	-	Uint8
<b>8-7* BACnet</b>						
8-70	Istanza della periferica BACnet	1 non disp.	1 set-up	TRUE (VERO)	0	Uint32
8-72	Master max. MS/TP	127 non disp.	1 set-up	TRUE (VERO)	0	Uint8
8-73	Frame di inform. max. MS/TP	1 non disp.	1 set-up	TRUE (VERO)	0	Uint16
8-74	Servizio "I-Am"	[0] Invio all'accensione	1 set-up	TRUE (VERO)	-	Uint8
8-75	Password di inizializz.	0 non disp.	1 set-up	TRUE (VERO)	0	VisStr[20]
<b>8-8* Diagnostica porta FC</b>						
8-80	Conteggio messaggi bus	0 non disp.	All set-ups (tutti i setup)	TRUE (VERO)	0	Uint32
8-81	Conteggio errori bus	0 non disp.	All set-ups (tutti i setup)	TRUE (VERO)	0	Uint32
8-82	Conteggio messaggi slave	0 non disp.	All set-ups (tutti i setup)	TRUE (VERO)	0	Uint32
8-83	Conteggio errori slave	0 non disp.	All set-ups (tutti i setup)	TRUE (VERO)	0	Uint32
<b>8-9* Bus Jog / retroazione</b>						
8-90	Bus Jog 1 velocità	100 giri/min	All set-ups (tutti i setup)	TRUE (VERO)	67	Uint16
8-91	Bus Jog 2 velocità	200 giri/min	All set-ups (tutti i setup)	TRUE (VERO)	67	Uint16
8-94	Bus retroazione 1	0 non disp.	1 set-up	TRUE (VERO)	0	N2
8-95	Bus retroazione 2	0 non disp.	1 set-up	TRUE (VERO)	0	N2
8-96	Bus retroazione 3	0 non disp.	1 set-up	TRUE (VERO)	0	N2

### 6.2.9. 9-\*\* Profibus

Par. n. #	Descrizione dei parametri	Valore di default	4-set-up	Cambio durante il funzionamento	Indice di conv.	Tipo
9-00	Setpoint	0 non disp.	All set-ups (tutti i setup)	TRUE (VERO)	0	Uint16
9-07	Valore reale	0 non disp.	All set-ups (tutti i setup)	FALSE (FALSO)	0	Uint16
9-15	Config. scrittura PCD	Limite di espressione	2 setup	TRUE (VERO)	-	Uint16
9-16	Config. lettura PCD	Limite di espressione	2 setup	TRUE (VERO)	-	Uint16
9-18	Indirizzo nodo	126 non disp.	1 set-up	TRUE (VERO)	0	Uint8
9-22	Selezione telegramma	[108] PPO 8	1 set-up	TRUE (VERO)	-	Uint8
9-23	Parametri per segnali	0	All set-ups (tutti i setup)	TRUE (VERO)	-	Uint16
9-27	Param. edit.	[1] Abilitato	2 setup	FALSE (FALSO)	-	Uint16
9-28	Controllo di processo	[1] Attivaz.mast.cid.	2 setup	FALSE (FALSO)	-	Uint8
9-44	Contatore messaggi di guasto	0 non disp.	All set-ups (tutti i setup)	TRUE (VERO)	0	Uint16
9-45	Codice di guasto	0 non disp.	All set-ups (tutti i setup)	TRUE (VERO)	0	Uint16
9-47	Numero guasto	0 non disp.	All set-ups (tutti i setup)	TRUE (VERO)	0	Uint16
9-52	Contatore situazione guasto	0 non disp.	All set-ups (tutti i setup)	TRUE (VERO)	0	Uint16
9-53	Parola di avviso Profibus	0 non disp.	All set-ups (tutti i setup)	TRUE (VERO)	0	Uint16
9-63	Baud rate attuale	[255] No vel.in baud pr.	All set-ups (tutti i setup)	TRUE (VERO)	0	V2
9-64	Identificazione apparecchio	0 non disp.	All set-ups (tutti i setup)	TRUE (VERO)	-	Uint8
9-65	Numero di profilo	0 non disp.	All set-ups (tutti i setup)	TRUE (VERO)	0	Uint16
9-67	Parola contr. 1	0 non disp.	All set-ups (tutti i setup)	TRUE (VERO)	0	OctStr[2]
9-68	Parola di stato 1	0 non disp.	All set-ups (tutti i setup)	TRUE (VERO)	0	V2
9-71	Salva valori di dati Profibus	[0] Off	All set-ups (tutti i setup)	TRUE (VERO)	0	Uint8
9-72	Ripr. conv.freq. Profibus	[0] Nessun'azione	1 set-up	FALSE (FALSO)	-	Uint8
9-80	Parametri definiti (1)	0 non disp.	All set-ups (tutti i setup)	FALSE (FALSO)	0	Uint16
9-81	Parametri definiti (2)	0 non disp.	All set-ups (tutti i setup)	FALSE (FALSO)	0	Uint16
9-82	Parametri definiti (3)	0 non disp.	All set-ups (tutti i setup)	FALSE (FALSO)	0	Uint16
9-83	Parametri definiti (4)	0 non disp.	All set-ups (tutti i setup)	FALSE (FALSO)	0	Uint16
9-84	Parametri definiti (5)	0 non disp.	All set-ups (tutti i setup)	FALSE (FALSO)	0	Uint16
9-90	Parametri cambiati (1)	0 non disp.	All set-ups (tutti i setup)	FALSE (FALSO)	0	Uint16
9-91	Parametri cambiati (2)	0 non disp.	All set-ups (tutti i setup)	FALSE (FALSO)	0	Uint16
9-92	Parametri cambiati (3)	0 non disp.	All set-ups (tutti i setup)	FALSE (FALSO)	0	Uint16
9-93	Parametri cambiati (4)	0 non disp.	All set-ups (tutti i setup)	FALSE (FALSO)	0	Uint16
9-94	Parametri cambiati (5)	0 non disp.	All set-ups (tutti i setup)	FALSE (FALSO)	0	Uint16

## 6.2.10. 10-\*\*\*CAN Fieldbus

Par. n. #	Descrizione dei parametri	Valore di default	4-set-up	FC 302 Cambio durante il funzionamento solo	Indice di conv.	Tipo
<b>10-0* Impostaz. di base</b>						
10-00	Protocollo CAN	nessuno	2 set-up	FALSE (FALSO)	-	Uint8
10-01	Selez. baud rate	nessuno	2 set-up	TRUE (VERO)	-	Uint8
10-02	MAC ID	Limite di espressione	2 set-up	TRUE (VERO)	0	Uint8
10-05	Visual. contatore errori trasmissione	0 non disp.	All set-ups (tutti i setup)	TRUE (VERO)	0	Uint8
10-06	Visual. contatore errori ricezione	0 non disp.	All set-ups (tutti i setup)	TRUE (VERO)	0	Uint8
10-07	Visual. contatore bus off	0 non disp.	All set-ups (tutti i setup)	TRUE (VERO)	0	Uint8
<b>10-1* DeviceNet</b>						
10-10	Selez. tipo dati di processo	nessuno	All set-ups (tutti i setup)	TRUE (VERO)	-	Uint8
10-11	Dati processo scrittura config.	Limite di espressione	2 set-up	TRUE (VERO)	-	Uint16
10-12	Dati processo lettura config.	Limite di espressione	2 set-up	TRUE (VERO)	-	Uint16
10-13	Parametro di avviso	0 non disp.	All set-ups (tutti i setup)	TRUE (VERO)	0	Uint16
10-14	Riferimento rete	[0] Off	2 set-up	TRUE (VERO)	-	Uint8
10-15	Controllo rete	[0] Off	2 set-up	TRUE (VERO)	-	Uint8
<b>10-2* Filtri COS</b>						
10-20	Filtro COS 1	0 non disp.	All set-ups (tutti i setup)	FALSE (FALSO)	0	Uint16
10-21	Filtro COS 2	0 non disp.	All set-ups (tutti i setup)	FALSE (FALSO)	0	Uint16
10-22	Filtro COS 3	0 non disp.	All set-ups (tutti i setup)	FALSE (FALSO)	0	Uint16
10-23	Filtro COS 4	0 non disp.	All set-ups (tutti i setup)	FALSE (FALSO)	0	Uint16
<b>10-3* Accesso param.</b>						
10-30	Ind. array	0 non disp.	2 set-up	TRUE (VERO)	0	Uint8
10-31	Memorizzare i valori di dati	[0] Off	All set-ups (tutti i setup)	TRUE (VERO)	-	Uint8
10-32	DeviceNet Revision	Limite di espressione	All set-ups (tutti i setup)	TRUE (VERO)	0	Uint16
10-33	Memorizzare sempre	[0] Off	1 set-up	TRUE (VERO)	-	Uint8
10-34	Codice prodotto DeviceNet	120 non disp.	1 set-up	TRUE (VERO)	0	Uint16
10-39	Parametri DeviceNet F	0 non disp.	All set-ups (tutti i setup)	TRUE (VERO)	0	Uint32

### 6.2.11. 11-\*\*-\*\* LonWorks

Par. n. #	Descrizione dei parametri	Valore di default	4-set-up	Cambio durante il funzionamento	Indice di conv.	Tipo
<b>11-0* ID LonWorks</b>						
11-00	ID Neuron	0 non disp.	All set-ups (tutti i setup)	TRUE (VERO)	0	OctStr[6]
<b>11-1* Funzioni LON</b>						
11-10	Profilo del convertitore di frequenza	[0] Profilo VSD	All set-ups (tutti i setup)	TRUE (VERO)	-	UInt8
11-15	Parola di avviso LON	0 non disp.	All set-ups (tutti i setup)	TRUE (VERO)	0	UInt16
11-17	Revisione XIF	0 non disp.	All set-ups (tutti i setup)	TRUE (VERO)	0	VisStr[5]
11-18	Revisione LonWorks	0 non disp.	All set-ups (tutti i setup)	TRUE (VERO)	0	VisStr[5]
<b>11-2* Accesso param. LON</b>						
11-21	Memorizzare i valori di dati	[0] Off	All set-ups (tutti i setup)	TRUE (VERO)	-	UInt8

## 6.2.12. 13-\*\*-\*\* Smart logic

Par. n. #	Descrizione dei parametri	Valore di default	4-setup	Cambio durante il funzionamento	Indice di conv.	Tipo
<b>13-0* Impostazioni SLC</b>						
13-00	Modo regol. SL	nullo	2 setup	TRUE (VERO)	-	UInt8
13-01	Evento avviamento	nullo	2 setup	TRUE (VERO)	-	UInt8
13-02	Evento arresto	nullo	2 setup	TRUE (VERO)	-	UInt8
13-03	Ripristinare SLC	[0] Non ripristinare SLC	All set-ups (tutti i setup)	TRUE (VERO)	-	UInt8
<b>13-1* Comparatori</b>						
13-10	Comparatore di operandi	nullo	2 setup	TRUE (VERO)	-	UInt8
13-11	Comparatore di operandi	nullo	2 setup	TRUE (VERO)	-	UInt8
13-12	Valore comparatore	Limite di espressione	2 setup	TRUE (VERO)	-3	Int32
<b>13-2* Timer</b>						
13-20	Timer regolatore SL	Limite di espressione	1 set-up	TRUE (VERO)	-3	TimD
<b>13-4* Regole logiche</b>						
13-40	Regola logica Booleana 1	nullo	2 setup	TRUE (VERO)	-	UInt8
13-41	Operatore regola logica 1	nullo	2 setup	TRUE (VERO)	-	UInt8
13-42	Regola logica Booleana 2	nullo	2 setup	TRUE (VERO)	-	UInt8
13-43	Operatore regola logica 2	nullo	2 setup	TRUE (VERO)	-	UInt8
13-44	Regola logica Booleana 3	nullo	2 setup	TRUE (VERO)	-	UInt8
<b>13-5* Stati</b>						
13-51	Evento regol. SL	nullo	2 setup	TRUE (VERO)	-	UInt8
13-52	Azione regol. SL	nullo	2 setup	TRUE (VERO)	-	UInt8



### 6.2.13. 14- \*\* Funzioni speciali

Par. n. #	Descrizione dei parametri	Valore di default	4-set-up	Cambio durante il funzionamento	Indice di conv.	Tipo
<b>14-0* Commut. inverter</b>						
14-00	Modello di commutaz.	[0] 60 AVM	All set-ups (tutti i setup)	TRUE (VERO)	-	Uint8
14-01	Freq. di commutaz.	nessuno	All set-ups (tutti i setup)	TRUE (VERO)	-	Uint8
14-03	Sovramodulazione	[1] On	All set-ups (tutti i setup)	FALSE (FALSO)	-	Uint8
14-04	PWM casuale	[0] Off	All set-ups (tutti i setup)	TRUE (VERO)	-	Uint8
<b>14-1* Rete On/Off</b>						
14-12	Funz. durante sbilanciamento di rete	[0] Scatto	All set-ups (tutti i setup)	TRUE (VERO)	-	Uint8
<b>14-2* Funzioni di ripristino</b>						
14-20	Modo ripristino	[0] Ripristino manuale	All set-ups (tutti i setup)	TRUE (VERO)	-	Uint8
14-21	Tempo di riavv. autom.	10 s	All set-ups (tutti i setup)	TRUE (VERO)	0	Uint16
14-22	Modo di funzionamento	[0] Funzion. norm.	All set-ups (tutti i setup)	TRUE (VERO)	-	Uint8
14-23	Imp. codice tipo	nessuno	2 setup	FALSE (FALSO)	-	Uint16
14-25	Ritardo scatto al lim. di coppia	60 s	All set-ups (tutti i setup)	TRUE (VERO)	0	Uint8
14-26	Ritardo scatto per guasto inverter	Limite di espressione	All set-ups (tutti i setup)	TRUE (VERO)	0	Uint8
14-28	Impostaz. produz.	[0] Nessun'azione	All set-ups (tutti i setup)	TRUE (VERO)	-	Uint8
14-29	Cod. di serv.	0 non disp.	All set-ups (tutti i setup)	TRUE (VERO)	0	Int32
<b>14-3* Reg. lim. di corr.</b>						
14-30	Reg. lim. corr., guadagno proporz.	100 %	All set-ups (tutti i setup)	FALSE (FALSO)	0	Uint16
14-31	Reg. lim. corr., tempo integraz.	0,020 s	All set-ups (tutti i setup)	FALSE (FALSO)	-3	Uint16
<b>14-4* Ottimizz. energia</b>						
14-40	Livello VT	66 %	All set-ups (tutti i setup)	FALSE (FALSO)	0	Uint8
14-41	Magnetizzazione minima AEO	40 %	All set-ups (tutti i setup)	TRUE (VERO)	0	Uint8
14-42	Frequenza minima AEO	10 Hz	All set-ups (tutti i setup)	TRUE (VERO)	0	Uint8
14-43	Cosphi motore	Limite di espressione	All set-ups (tutti i setup)	TRUE (VERO)	-2	Uint16
<b>14-5* Ambiente</b>						
14-50	Filtro RFI	[1] On	1 set-up	FALSE (FALSO)	-	Uint8
14-52	Comando ventola	[0] Auto	All set-ups (tutti i setup)	TRUE (VERO)	-	Uint8
14-53	Monitor. ventola	[1] Avviso	All set-ups (tutti i setup)	TRUE (VERO)	-	Uint8
<b>14-6* Declassam. autom.</b>						
14-60	Funzione sovratemperatura	[0] Scatto	All set-ups (tutti i setup)	TRUE (VERO)	-	Uint8
14-61	Funzione sovraccarico inverter	[0] Scatto	All set-ups (tutti i setup)	TRUE (VERO)	-	Uint8
14-62	Ded. corrente in caso di sovraccarico inverter	95 %	All set-ups (tutti i setup)	TRUE (VERO)	0	Uint16

## 6.2.14. 15- \*\* Informazioni FC

Par. n. #	Descrizione dei parametri	Valore di default	4-set-up	Cambio durante il funzionamento	Indice di conv.	Tipo
<b>15-0* Dati di funzio.</b>						
15-00	Ore di funzionamento	0 h	All set-ups (tutti i setup)	FALSE (FALSO)	74	Ujnt32
15-01	Ore esercizio	0 h	All set-ups (tutti i setup)	FALSE (FALSO)	74	Ujnt32
15-02	Contatore kWh	0 kWh	All set-ups (tutti i setup)	FALSE (FALSO)	75	Ujnt32
15-03	Accensioni	0 non disp.	All set-ups (tutti i setup)	FALSE (FALSO)	0	Ujnt32
15-04	Sovratemp.	0 non disp.	All set-ups (tutti i setup)	FALSE (FALSO)	0	Ujnt16
15-05	Sovratensioni	0 non disp.	All set-ups (tutti i setup)	FALSE (FALSO)	0	Ujnt16
15-06	Riprist. contat. kWh	[0] Nessun reset	All set-ups (tutti i setup)	TRUE (VERO)	-	Ujnt8
15-07	Ripristino contatore ore di esercizio	[0] Nessun reset	All set-ups (tutti i setup)	TRUE (VERO)	-	Ujnt8
15-08	Numero di avviamenti	0 non disp.	All set-ups (tutti i setup)	FALSE (FALSO)	0	Ujnt32
<b>15-1* Impostaz. log dati</b>						
15-10	Fonte registrazione	0	2 setup	TRUE (VERO)	-	Ujnt16
15-11	Intervallo registrazione	Limite di espressione	2 setup	TRUE (VERO)	-3	Timd
15-12	Evento d'attivazione	[0] Falso	1 set-up	TRUE (VERO)	-	Ujnt8
15-13	Modalità registrazione	[0] Registr. continua	2 setup	TRUE (VERO)	-	Ujnt8
15-14	Campionamenti prima dell'attivazione	50 non disp.	2 setup	TRUE (VERO)	0	Ujnt8
<b>15-2* Log storico</b>						
15-20	Log storico: Evento	0 non disp.	All set-ups (tutti i setup)	FALSE (FALSO)	0	Ujnt8
15-21	Log storico: Valore	0 non disp.	All set-ups (tutti i setup)	FALSE (FALSO)	0	Ujnt32
15-22	Log storico: Tempo	0 ms	All set-ups (tutti i setup)	FALSE (FALSO)	-3	Ujnt32
15-23	Log storico: Data e ora	Limite di espressione	All set-ups (tutti i setup)	FALSE (FALSO)	0	Ora del giorno
<b>15-3* Log allarme</b>						
15-30	Log allarme: Codice guasto	0 non disp.	All set-ups (tutti i setup)	FALSE (FALSO)	0	Ujnt8
15-31	Log allarme: Valore	0 non disp.	All set-ups (tutti i setup)	FALSE (FALSO)	0	Int16
15-32	Log allarme: Tempo	0 s	All set-ups (tutti i setup)	FALSE (FALSO)	0	Ujnt32
15-33	Log allarme: Data e ora	Limite di espressione	All set-ups (tutti i setup)	FALSE (FALSO)	0	Ora del giorno
<b>15-4* Identif. conv. freq.</b>						
15-40	Tipo FC	0 non disp.	All set-ups (tutti i setup)	FALSE (FALSO)	0	VisStr[6]
15-41	Sezione potenza	0 non disp.	All set-ups (tutti i setup)	FALSE (FALSO)	0	VisStr[20]
15-42	Tensione	0 non disp.	All set-ups (tutti i setup)	FALSE (FALSO)	0	VisStr[20]
15-43	Versione software	0 non disp.	All set-ups (tutti i setup)	FALSE (FALSO)	0	VisStr[5]
15-44	Stringa cod. tipo ordin.	0 non disp.	All set-ups (tutti i setup)	FALSE (FALSO)	0	VisStr[40]
15-45	Stringa codice tipo eff.	0 non disp.	All set-ups (tutti i setup)	FALSE (FALSO)	0	VisStr[40]
15-46	N. d'ordine convertitore di frequenza	0 non disp.	All set-ups (tutti i setup)	FALSE (FALSO)	0	VisStr[8]
15-47	N. d'ordine scheda di potenza	0 non disp.	All set-ups (tutti i setup)	FALSE (FALSO)	0	VisStr[8]
15-48	N. Id LCP	0 non disp.	All set-ups (tutti i setup)	FALSE (FALSO)	0	VisStr[20]
15-49	Scheda di contr. SW id	0 non disp.	All set-ups (tutti i setup)	FALSE (FALSO)	0	VisStr[20]
15-50	Scheda di pot. SW id	0 non disp.	All set-ups (tutti i setup)	FALSE (FALSO)	0	VisStr[20]
15-51	Numero seriale conv. di freq.	0 non disp.	All set-ups (tutti i setup)	FALSE (FALSO)	0	VisStr[10]
15-53	N. di serie scheda di potenza	0 non disp.	All set-ups (tutti i setup)	FALSE (FALSO)	0	VisStr[19]

Par. n. #	Descrizione dei parametri	Valore di default	4-set-up	Cambio durante il funzionamento	Indice di conv.	Tipo
<b>15-6* Ident. opz.</b>						
15-60	Opzione installata	0 non disp.	All set-ups (tutti i setup)	FALSE (FALSE)	0	VisStr[30]
15-61	Versione SW opzione	0 non disp.	All set-ups (tutti i setup)	FALSE (FALSE)	0	VisStr[20]
15-62	N. ordine opzione	0 non disp.	All set-ups (tutti i setup)	FALSE (FALSE)	0	VisStr[8]
15-63	N. seriale opzione	0 non disp.	All set-ups (tutti i setup)	FALSE (FALSE)	0	VisStr[18]
15-70	Opzione in slot A	0 non disp.	All set-ups (tutti i setup)	FALSE (FALSE)	0	VisStr[30]
15-71	Versione SW opzione slot A	0 non disp.	All set-ups (tutti i setup)	FALSE (FALSE)	0	VisStr[20]
15-72	Opzione in slot B	0 non disp.	All set-ups (tutti i setup)	FALSE (FALSE)	0	VisStr[30]
15-73	Versione SW opzione slot B	0 non disp.	All set-ups (tutti i setup)	FALSE (FALSE)	0	VisStr[20]
15-74	Opzione nello slot C0	0 non disp.	All set-ups (tutti i setup)	FALSE (FALSE)	0	VisStr[30]
15-75	Versione SW opzione slot C0	0 non disp.	All set-ups (tutti i setup)	FALSE (FALSE)	0	VisStr[20]
15-76	Opzione nello slot C1	0 non disp.	All set-ups (tutti i setup)	FALSE (FALSE)	0	VisStr[30]
15-77	Versione SW opzione slot C1	0 non disp.	All set-ups (tutti i setup)	FALSE (FALSE)	0	VisStr[20]
<b>15-9* Inform. parametri</b>						
15-92	Parametri definiti	0 non disp.	All set-ups (tutti i setup)	FALSE (FALSE)	0	Ujnt16
15-93	Parametri modificati	0 non disp.	All set-ups (tutti i setup)	FALSE (FALSE)	0	Ujnt16
15-99	Metadati parametri	0 non disp.	All set-ups (tutti i setup)	FALSE (FALSE)	0	Ujnt16

## 6.2.15. 16- \*\* Visualizz. dati

Par. n. #	Descrizione dei parametri	Valore di default	4-set-up	Cambio durante il funzionamento	Indice di conv.	Tipo
<b>16-0* Stato generale</b>						
16-00	Parola di controllo	0 non disp.	All set-ups (tutti i setup)	FALSE (FALSO)	0	V2
16-01	Riferimento [unità]	0,000 Unità di riferimento/retroazione	All set-ups (tutti i setup)	FALSE (FALSO)	-3	Int32
16-02	Riferimento [%]	0.0 %	All set-ups (tutti i setup)	FALSE (FALSO)	-1	Int16
16-03	Par. di stato	0 non disp.	All set-ups (tutti i setup)	FALSE (FALSO)	0	V2
16-05	Val. reale princ [%]	0.00 %	All set-ups (tutti i setup)	FALSE (FALSO)	-2	N2
16-09	Visual. personaliz.	0,00 Unità visual. personaliz.	All set-ups (tutti i setup)	FALSE (FALSO)	-2	Int32
<b>16-1* Stato motore</b>						
16-10	Potenza [kW]	0.00 kW	All set-ups (tutti i setup)	FALSE (FALSO)	1	Int32
16-11	Potenza [hp]	0.00 hp	All set-ups (tutti i setup)	FALSE (FALSO)	-2	Int32
16-12	Tensione motore	0.0 V	All set-ups (tutti i setup)	FALSE (FALSO)	-1	UInt16
16-13	Frequenza	0.0 Hz	All set-ups (tutti i setup)	FALSE (FALSO)	-1	UInt16
16-14	Corrente motore	0.00 A	All set-ups (tutti i setup)	FALSE (FALSO)	-2	Int32
16-15	Frequenza [%]	0.00 %	All set-ups (tutti i setup)	FALSE (FALSO)	-2	N2
16-16	Coppia [Nm]	0.0 Nm	All set-ups (tutti i setup)	FALSE (FALSO)	-1	Int16
16-17	Velocità [giri/m]	0 giri/min.	All set-ups (tutti i setup)	FALSE (FALSO)	67	Int32
16-18	Term. motore	0 %	All set-ups (tutti i setup)	FALSE (FALSO)	0	UInt8
16-22	Coppia [%]	0 %	All set-ups (tutti i setup)	FALSE (FALSO)	0	Int16
<b>16-3* Stato conv. freq.</b>						
16-30	Tensione bus CC	0 V	All set-ups (tutti i setup)	FALSE (FALSO)	0	UInt16
16-32	Energia freno/s	0.000 kW	All set-ups (tutti i setup)	FALSE (FALSO)	0	UInt32
16-33	Energia freno/2 min	0.000 kW	All set-ups (tutti i setup)	FALSE (FALSO)	0	UInt32
16-34	Temp. dissip.	0 °C	All set-ups (tutti i setup)	FALSE (FALSO)	100	UInt8
16-35	Termico inverter	0 %	All set-ups (tutti i setup)	FALSE (FALSO)	0	UInt8
16-36	Corrente nom. inv.	Limite di espressione	All set-ups (tutti i setup)	FALSE (FALSO)	-2	UInt32
16-37	Corrente max. inv.	Limite di espressione	All set-ups (tutti i setup)	FALSE (FALSO)	-2	UInt32
16-38	Condiz. regol. SL	0 non disp.	All set-ups (tutti i setup)	FALSE (FALSO)	0	UInt8
16-39	Temp. scheda di controllo	0 °C	All set-ups (tutti i setup)	FALSE (FALSO)	100	UInt8
16-40	Buffer log pieno	[0] No	All set-ups (tutti i setup)	TRUE (VERO)	-	UInt8
<b>16-5* Rif. e retroaz.</b>						
16-50	Riferimento esterno	0,0 non disp.	All set-ups (tutti i setup)	FALSE (FALSO)	-1	Int16
16-52	Retroazione [unità]	0,000 Unità reg. proc.	All set-ups (tutti i setup)	FALSE (FALSO)	-3	Int32
16-53	Riferim. pot. digit.	0,00 non disp.	All set-ups (tutti i setup)	FALSE (FALSO)	-2	Int16
16-54	Retroazione 1 [unità]	0,000 Unità reg. proc.	All set-ups (tutti i setup)	FALSE (FALSO)	-3	Int32
16-55	Retroazione 2 [unità]	0,000 Unità reg. proc.	All set-ups (tutti i setup)	FALSE (FALSO)	-3	Int32
16-56	Retroazione 3 [unità]	0,000 Unità reg. proc.	All set-ups (tutti i setup)	FALSE (FALSO)	-3	Int32

Par. n. #	Descrizione dei parametri	Valore di default	4-set-up	Cambio durante il funzionamento	Indice di conv.	Tipo
<b>16-6* Ingressi &amp; uscite</b>						
16-60	Ingr. digitale	0 non disp.	All set-ups (tutti i setup)	FALSE (FALSO)	0	Uimt16
16-61	Mors. 53 impost. commut.	[0] Corrente	All set-ups (tutti i setup)	FALSE (FALSO)	-	Uimt8
16-62	Ingr. analog. 53	0,000 non disp.	All set-ups (tutti i setup)	FALSE (FALSO)	-3	Int32
16-63	Mors. 54 impost. commut.	[0] Corrente	All set-ups (tutti i setup)	FALSE (FALSO)	-	Uimt8
16-64	Ingr. analog. 54	0,000 non disp.	All set-ups (tutti i setup)	FALSE (FALSO)	-3	Int32
16-65	Uscita analog. 42 [mA]	0,000 non disp.	All set-ups (tutti i setup)	FALSE (FALSO)	-3	Int16
16-66	Uscita digitale [bin]	0 non disp.	All set-ups (tutti i setup)	FALSE (FALSO)	0	Int16
16-67	Ingr. impulsi #29 [Hz]	0 non disp.	All set-ups (tutti i setup)	FALSE (FALSO)	0	Int32
16-68	Ingr. impulsi #33 [Hz]	0 non disp.	All set-ups (tutti i setup)	FALSE (FALSO)	0	Int32
16-69	Uscita impulsi #27 [Hz]	0 non disp.	All set-ups (tutti i setup)	FALSE (FALSO)	0	Int32
16-70	Uscita impulsi #29 [Hz]	0 non disp.	All set-ups (tutti i setup)	FALSE (FALSO)	0	Int32
16-71	Uscita relè [bin]	0 non disp.	All set-ups (tutti i setup)	FALSE (FALSO)	0	Int16
16-72	Contatore A	0 non disp.	All set-ups (tutti i setup)	TRUE (VERO)	0	Int32
16-73	Contatore B	0 non disp.	All set-ups (tutti i setup)	TRUE (VERO)	0	Int32
16-75	Ingresso analogico X30/11	0,000 non disp.	All set-ups (tutti i setup)	FALSE (FALSO)	-3	Int32
16-76	Ingresso analogico X30/12	0,000 non disp.	All set-ups (tutti i setup)	FALSE (FALSO)	-3	Int32
16-77	Uscita analogica X30/8 [mA]	0,000 non disp.	All set-ups (tutti i setup)	FALSE (FALSO)	-3	Int16
<b>16-8* Fieldbus &amp; porta FC</b>						
16-80	Bus di campo par. contr. 1	0 non disp.	All set-ups (tutti i setup)	FALSE (FALSO)	0	V2
16-82	RIF 1 Bus di campo	0 non disp.	All set-ups (tutti i setup)	FALSE (FALSO)	0	N2
16-84	Opz. com. par. stato	0 non disp.	All set-ups (tutti i setup)	FALSE (FALSO)	0	V2
16-85	Par. com. 1 p. FC	0 non disp.	All set-ups (tutti i setup)	FALSE (FALSO)	0	V2
16-86	RIF 1 porta FC	0 non disp.	All set-ups (tutti i setup)	FALSE (FALSO)	0	N2
<b>16-9* Visualizz. diagn.</b>						
16-90	Parola d'allarme	0 non disp.	All set-ups (tutti i setup)	FALSE (FALSO)	0	Uimt32
16-91	Parola d'allarme 2	0 non disp.	All set-ups (tutti i setup)	FALSE (FALSO)	0	Uimt32
16-92	Parola di avviso	0 non disp.	All set-ups (tutti i setup)	FALSE (FALSO)	0	Uimt32
16-93	Parola di avviso 2	0 non disp.	All set-ups (tutti i setup)	FALSE (FALSO)	0	Uimt32
16-94	Parola di stato est.	0 non disp.	All set-ups (tutti i setup)	FALSE (FALSO)	0	Uimt32
16-95	Parola di stato est. 2	0 non disp.	All set-ups (tutti i setup)	FALSE (FALSO)	0	Uimt32
16-96	Parola di manutenzione	0 non disp.	All set-ups (tutti i setup)	FALSE (FALSO)	0	Uimt32

## 6.2.16. 18- \*\* Visualizz. dati 2

Par. n. #	Descrizione dei parametri	Valore di default	4-set-up	Cambio durante il funzionamento	Indice di conv.	Tipo
<b>18-0* Log manutenzione</b>						
18-00	Log manutenzione: Pezzo	0 non disp.	All set-ups (tutti i setup)	FALSE (FALSO)	0	Uint8
18-01	Log manutenzione: Azione	0 non disp.	All set-ups (tutti i setup)	FALSE (FALSO)	0	Uint8
18-02	Log manutenzione: Tempo	0 s	All set-ups (tutti i setup)	FALSE (FALSO)	0	Uint32
18-03	Log manutenzione: Data e ora	Limite di espressione	All set-ups (tutti i setup)	FALSE (FALSO)	0	Ora del giorno
<b>18-3* Ingressi e Uscite</b>						
18-30	Ingresso anal. X42/1	0,000 non disp.	All set-ups (tutti i setup)	FALSE (FALSO)	-3	Int32
18-31	Ingresso anal. X42/3	0,000 non disp.	All set-ups (tutti i setup)	FALSE (FALSO)	-3	Int32
18-32	Ingresso anal. X42/5	0,000 non disp.	All set-ups (tutti i setup)	FALSE (FALSO)	-3	Int32
18-33	Uscita analogica X42/7 [V]	0,000 non disp.	All set-ups (tutti i setup)	FALSE (FALSO)	-3	Int16
18-34	Uscita analogica X42/9 [V]	0,000 non disp.	All set-ups (tutti i setup)	FALSE (FALSO)	-3	Int16
18-35	Uscita analogica X42/11 [V]	0,000 non disp.	All set-ups (tutti i setup)	FALSE (FALSO)	-3	Int16

### 6.2.17. 20- \*\* FC Anello Chiuso

Par. n. #	Descrizione dei parametri	Valore di default	4-set-up	Cambio durante il funzionamento	Indice di conv.	Tipo
<b>20-0* Retroazione</b>						
20-00	Fonte retroazione 1	[2] Ingr. analog 54	All set-ups (tutti i setup)	TRUE (VERO)	-	Uint8
20-01	Conversione della retroazione 1	[0] Lineare	All set-ups (tutti i setup)	FALSE (FALSO)	-	Uint8
20-02	Unità della fonte di retroazione 1	nessuno	All set-ups (tutti i setup)	TRUE (VERO)	-	Uint8
20-03	Fonte retroazione 2	[0] Nessuna funz.	All set-ups (tutti i setup)	TRUE (VERO)	-	Uint8
20-04	Conversione della retroazione 2	[0] Lineare	All set-ups (tutti i setup)	FALSE (FALSO)	-	Uint8
20-05	Unità della fonte di retroazione 2	nessuno	All set-ups (tutti i setup)	TRUE (VERO)	-	Uint8
20-06	Fonte retroazione 3	[0] Nessuna funz.	All set-ups (tutti i setup)	TRUE (VERO)	-	Uint8
20-07	Conversione della retroazione 3	[0] Lineare	All set-ups (tutti i setup)	FALSE (FALSO)	-	Uint8
20-08	Unità della fonte di retroazione 3	nessuno	All set-ups (tutti i setup)	TRUE (VERO)	-	Uint8
20-12	Unità riferimento/Retroazione	nessuno	All set-ups (tutti i setup)	TRUE (VERO)	-	Uint8
<b>20-2* Retroazione &amp; Setpoint</b>						
20-20	Funzione di retroazione	[3] Minimo	All set-ups (tutti i setup)	TRUE (VERO)	-	Uint8
20-21	Setpoint 1	0,000 Unità reg. proc.	All set-ups (tutti i setup)	TRUE (VERO)	-3	Int32
20-22	Setpoint 2	0,000 Unità reg. proc.	All set-ups (tutti i setup)	TRUE (VERO)	-3	Int32
20-23	Setpoint 3	0,000 Unità reg. proc.	All set-ups (tutti i setup)	TRUE (VERO)	-3	Int32
<b>20-3* Retroazione conv. avanz.</b>						
20-30	Refrigerante	[0] R22	All set-ups (tutti i setup)	TRUE (VERO)	-	Uint8
20-31	Refrigerante A1 definito dall'utente	10,0000 Non disp.	All set-ups (tutti i setup)	TRUE (VERO)	-4	Uint32
20-32	Refrigerante A2 definito dall'utente	-2250.00 Non disp.	All set-ups (tutti i setup)	TRUE (VERO)	-2	Int32
20-33	Refrigerante A3 definito dall'utente	250.00 Non disp.	All set-ups (tutti i setup)	TRUE (VERO)	-3	Uint32
<b>20-8* Impost.di base PID</b>						
20-81	PID, contr. n./inv.	[0] Normale	All set-ups (tutti i setup)	TRUE (VERO)	-	Uint8
20-82	Velocità di avviam. PID [giri/min]	Limite di espressione	All set-ups (tutti i setup)	TRUE (VERO)	67	Uint16
20-83	Velocità avviamento PID [Hz]	Limite di espressione	All set-ups (tutti i setup)	TRUE (VERO)	-1	Uint16
20-84	Ampiezza di banda riferimento a	5 %	All set-ups (tutti i setup)	TRUE (VERO)	0	Uint8
<b>20-9* Controllore PID</b>						
20-91	Anti saturazione PID	[1] On	All set-ups (tutti i setup)	TRUE (VERO)	-	Uint8
20-93	Guadagno proporzionale PID	0.50 Non disp.	All set-ups (tutti i setup)	TRUE (VERO)	-2	Uint16
20-94	Tempo di integrazione PID	20.00 s	All set-ups (tutti i setup)	TRUE (VERO)	-2	Uint32
20-95	Tempo di derivazione PID	0.00 s	All set-ups (tutti i setup)	TRUE (VERO)	-2	Uint16
20-96	PID, limite guad. deriv.	5.0 non disp.	All set-ups (tutti i setup)	TRUE (VERO)	-1	Uint16

### 6.2.18. 21- \*\* Anello chiuso est.

Par. n. #	Descrizione dei parametri	Valore di default	4-set-up	Cambio durante il funzionamento	Indice di conv.	Tipo
<b>21-1* Rif. / CL 1 est.</b>						
21-10	Unità rif./retroazione est. 1	[1] %	All set-ups (tutti i setup)	TRUE (VERO)	-	UInt8
21-11	Riferimento minimo est. 1	0,000 Unità PID1 est.	All set-ups (tutti i setup)	TRUE (VERO)	-3	Int32
21-12	Riferimento max. est. 1	100,000 Unità PID1 est.	All set-ups (tutti i setup)	TRUE (VERO)	-3	Int32
21-13	Fonte riferimento est. 1	[0] Nessuna funz.	All set-ups (tutti i setup)	TRUE (VERO)	-	UInt8
21-14	Fonte retroazione est. 1	[0] Nessuna funz.	All set-ups (tutti i setup)	TRUE (VERO)	-	UInt8
21-15	Riferimento est. 1	0,000 Unità PID1 est.	All set-ups (tutti i setup)	TRUE (VERO)	-3	Int32
21-17	Riferimento est. 1 [unità]	0,000 Unità PID1 est.	All set-ups (tutti i setup)	TRUE (VERO)	-3	Int32
21-18	Retroazione est. 1 [unità]	0,000 Unità PID1 est.	All set-ups (tutti i setup)	TRUE (VERO)	-3	Int32
21-19	Uscita est. 1 [%]	0 %	All set-ups (tutti i setup)	TRUE (VERO)	0	Int32
<b>21-2* PID CL 1 est.</b>						
21-20	Controllo Normale/Inverso est. 1	[0] Normale	All set-ups (tutti i setup)	TRUE (VERO)	-	UInt8
21-21	Guadagno proporzionale est. 1	0,01 non disp.	All set-ups (tutti i setup)	TRUE (VERO)	-2	UInt16
21-22	Tempo d'integraz. est. 1	10000,00 s	All set-ups (tutti i setup)	TRUE (VERO)	-2	UInt32
21-23	Tempo di derivazione est. 1	0,00 s	All set-ups (tutti i setup)	TRUE (VERO)	-2	UInt16
21-24	Limite guad. deriv. est. 1	5,0 non disp.	All set-ups (tutti i setup)	TRUE (VERO)	-1	UInt16
<b>21-3* Rif. / retroaz. CL 2 est.</b>						
21-30	Unità rif./retroazione est. 2	[1] %	All set-ups (tutti i setup)	TRUE (VERO)	-	UInt8
21-31	Riferimento minimo est. 2	0,000 Unità PID2 est.	All set-ups (tutti i setup)	TRUE (VERO)	-3	Int32
21-32	Riferimento max. est. 2	100,000 Unità PID2 est.	All set-ups (tutti i setup)	TRUE (VERO)	-3	Int32
21-33	Fonte riferimento est. 2	[0] Nessuna funz.	All set-ups (tutti i setup)	TRUE (VERO)	-	UInt8
21-34	Fonte retroazione est. 2	[0] Nessuna funz.	All set-ups (tutti i setup)	TRUE (VERO)	-	UInt8
21-35	Riferimento est. 2	0,000 Unità PID2 est.	All set-ups (tutti i setup)	TRUE (VERO)	-3	Int32
21-37	Riferimento est. 2 [unità]	0,000 Unità PID2 est.	All set-ups (tutti i setup)	TRUE (VERO)	-3	Int32
21-38	Retroazione est. 2 [unità]	0,000 Unità PID2 est.	All set-ups (tutti i setup)	TRUE (VERO)	-3	Int32
21-39	Uscita est. 2 [%]	0 %	All set-ups (tutti i setup)	TRUE (VERO)	0	Int32
<b>21-4* PID CL 2 est.</b>						
21-40	Controllo Normale/Inverso est. 2	[0] Normale	All set-ups (tutti i setup)	TRUE (VERO)	-	UInt8
21-41	Guadagno proporzionale est. 2	0,01 non disp.	All set-ups (tutti i setup)	TRUE (VERO)	-2	UInt16
21-42	Tempo d'integraz. est. 2	10000,00 s	All set-ups (tutti i setup)	TRUE (VERO)	-2	UInt32
21-43	Tempo di derivazione est. 2	0,00 s	All set-ups (tutti i setup)	TRUE (VERO)	-2	UInt16
21-44	Limite guad. deriv. est. 2	5,0 non disp.	All set-ups (tutti i setup)	TRUE (VERO)	-1	UInt16
<b>21-5* Rif. / CL 3 est.</b>						
21-50	Unità rif./retroazione est. 3	[1] %	All set-ups (tutti i setup)	TRUE (VERO)	-	UInt8
21-51	Riferimento minimo est. 3	0,000 Unità PID3 est.	All set-ups (tutti i setup)	TRUE (VERO)	-3	Int32
21-52	Riferimento max. est. 3	100,000 Unità PID3 est.	All set-ups (tutti i setup)	TRUE (VERO)	-3	Int32
21-53	Fonte riferimento est. 3	[0] Nessuna funz.	All set-ups (tutti i setup)	TRUE (VERO)	-	UInt8
21-54	Fonte retroazione est. 3	[0] Nessuna funz.	All set-ups (tutti i setup)	TRUE (VERO)	-	UInt8
21-55	Riferimento est. 3	0,000 Unità PID3 est.	All set-ups (tutti i setup)	TRUE (VERO)	-3	Int32
21-57	Riferimento est. 3 [unità]	0,000 Unità PID3 est.	All set-ups (tutti i setup)	TRUE (VERO)	-3	Int32
21-58	Retroazione est. 3 [unità]	0,000 Unità PID3 est.	All set-ups (tutti i setup)	TRUE (VERO)	-3	Int32
21-59	Uscita est. 3 [%]	0 %	All set-ups (tutti i setup)	TRUE (VERO)	0	Int32



Par. n. #	Descrizione dei parametri	Valore di default	4-set-up	Cambio durante il funzionamento	Indice di conv.	Tipo
<b>21-6* PID CL 3 est.</b>						
21-60	Controllo Normale/Inverso est. 3	[0] Normale	All set-ups (tutti i setup)	TRUE (VERO)	-	Uint8
21-61	Guadagno proporzionale est. 3	0,01 non disp.	All set-ups (tutti i setup)	TRUE (VERO)	-2	Uint16
21-62	Tempo d'integraz. est. 3	10000,00 s	All set-ups (tutti i setup)	TRUE (VERO)	-2	Uint32
21-63	Tempo differenziale est. 3	0,00 s	All set-ups (tutti i setup)	TRUE (VERO)	-2	Uint16
21-64	Limite guad. deriv. est. 3	5,0 non disp.	All set-ups (tutti i setup)	TRUE (VERO)	-1	Uint16

## 6.2.19. 22-\* \* Funzioni applicazione

Par. n. #	Descrizione dei parametri	Valore di default	4-set-up	Cambio durante il funzionamento	Indice di conv.	Tipo
<b>22-0* Varie</b>						
22-00	Ritardo interblocco esterno	0 s	All set-ups (tutti i setup)	TRUE (VERO)	0	Ujnt16
<b>22-2* Rilevam. portata nulla</b>						
22-20	Setup autom. bassa potenza	[0] Off	All set-ups (tutti i setup)	FALSE (FALSO)	-	Ujnt8
22-21	Rilevam. bassa potenza	[0] Disattivato	All set-ups (tutti i setup)	TRUE (VERO)	-	Ujnt8
22-22	Rilevam. bassa velocità	[0] Disattivato	All set-ups (tutti i setup)	TRUE (VERO)	-	Ujnt8
22-23	Funzione assenza di portata	[0] Off	All set-ups (tutti i setup)	TRUE (VERO)	-	Ujnt8
22-24	Ritardo assenza di flusso	10 s	All set-ups (tutti i setup)	TRUE (VERO)	0	Ujnt16
22-26	Funzione pompa a secco	[0] Off	All set-ups (tutti i setup)	TRUE (VERO)	-	Ujnt8
22-27	Ritardo funzionamento pompa a secco	10 s	All set-ups (tutti i setup)	TRUE (VERO)	0	Ujnt16
<b>22-3* Tarat. pot. a portata nulla</b>						
22-30	Potenza a portata nulla	0.00 kW	All set-ups (tutti i setup)	TRUE (VERO)	1	Ujnt32
22-31	Fattore correzione potenza	100 %	All set-ups (tutti i setup)	TRUE (VERO)	0	Ujnt16
22-32	Bassa velocità [giri/min]	Limite di espressione	All set-ups (tutti i setup)	TRUE (VERO)	67	Ujnt16
22-33	Bassa velocità [Hz]	Limite di espressione	All set-ups (tutti i setup)	TRUE (VERO)	-1	Ujnt16
22-34	Potenza bassa velocità [kW]	Limite di espressione	All set-ups (tutti i setup)	TRUE (VERO)	1	Ujnt32
22-35	Potenza bassa velocità [HP]	Limite di espressione	All set-ups (tutti i setup)	TRUE (VERO)	-2	Ujnt32
22-36	Alta velocità [giri/min.]	Limite di espressione	All set-ups (tutti i setup)	TRUE (VERO)	67	Ujnt16
22-37	Alta velocità [Hz]	Limite di espressione	All set-ups (tutti i setup)	TRUE (VERO)	-1	Ujnt16
22-38	Potenza alta velocità [kW]	Limite di espressione	All set-ups (tutti i setup)	TRUE (VERO)	1	Ujnt32
22-39	Potenza alta velocità [HP]	Limite di espressione	All set-ups (tutti i setup)	TRUE (VERO)	-2	Ujnt32
<b>22-4* Modo pausa</b>						
22-40	Tempo ciclo minimo	10 s	All set-ups (tutti i setup)	TRUE (VERO)	0	Ujnt16
22-41	Tempo di pausa minimo	10 s	All set-ups (tutti i setup)	TRUE (VERO)	0	Ujnt16
22-42	Velocità fine pausa [RPM]	Limite di espressione	All set-ups (tutti i setup)	TRUE (VERO)	67	Ujnt16
22-43	Velocità fine pausa [Hz]	Limite di espressione	All set-ups (tutti i setup)	TRUE (VERO)	-1	Ujnt16
22-44	Differenza riferimento/retroazione fine pausa	10 %	All set-ups (tutti i setup)	TRUE (VERO)	0	Int8
22-45	Riferimento pre pausa	0 %	All set-ups (tutti i setup)	TRUE (VERO)	0	Int8
22-46	Tempo massimo pre pausa	60 s	All set-ups (tutti i setup)	TRUE (VERO)	0	Ujnt16
<b>22-5* Fine della curva</b>						
22-50	Funzione fine curva	[0] Off	All set-ups (tutti i setup)	TRUE (VERO)	-	Ujnt8
22-51	Ritardo fine curva	10 s	All set-ups (tutti i setup)	TRUE (VERO)	0	Ujnt16
<b>22-6* Rilevamento cinghia rotta</b>						
22-60	Funzione cinghia rotta	[0] Off	All set-ups (tutti i setup)	TRUE (VERO)	-	Ujnt8
22-61	Coppia cinghia rotta	10 %	All set-ups (tutti i setup)	TRUE (VERO)	0	Ujnt8
22-62	Ritardo cinghia rotta	10 s	All set-ups (tutti i setup)	TRUE (VERO)	0	Ujnt16
<b>22-7* Protezione contro i cortocircuiti</b>						
22-75	Protezione ciclo breve	[0] Disattivato	All set-ups (tutti i setup)	TRUE (VERO)	-	Ujnt8
22-76	Intervallo tra gli avviamenti	tempo min. di accensione tra gli avviam. (P2277)	All set-ups (tutti i setup)	TRUE (VERO)	0	Ujnt16
22-77	Tempo ciclo minimo	0 s	All set-ups (tutti i setup)	TRUE (VERO)	0	Ujnt16

Par. n. #	Descrizione dei parametri	Valore di default	4-set-up	Cambio durante il funzionamento	Indice di conv.	Tipo
<b>22-8* Compensazione del flusso</b>						
22-80	Compensazione del flusso	[0] Disattivato	All set-ups (tutti i setup)	TRUE (VERO)	-	Uint8
22-81	Appross. lineare-quadratica	100 %	All set-ups (tutti i setup)	TRUE (VERO)	0	Uint8
22-82	Calcolo del punto di lavoro	[0] Disattivato	All set-ups (tutti i setup)	TRUE (VERO)	-	Uint8
22-83	Vel. a portata nulla [giri/m]	Limite di espressione	All set-ups (tutti i setup)	TRUE (VERO)	67	Uint16
22-84	Vel. a portata nulla [Hz]	Limite di espressione	All set-ups (tutti i setup)	TRUE (VERO)	-1	Uint16
22-85	Velocità nominale [giri/m]	Limite di espressione	All set-ups (tutti i setup)	TRUE (VERO)	67	Uint16
22-86	Velocità nominale [Hz]	Limite di espressione	All set-ups (tutti i setup)	TRUE (VERO)	-1	Uint16
22-87	Pressione alla vel. a portata nulla	0,000 non disp.	All set-ups (tutti i setup)	TRUE (VERO)	-3	Int32
22-88	Pressione alla velocità nom.	999999.999 non disp.	All set-ups (tutti i setup)	TRUE (VERO)	-3	Int32
22-89	Portata nominale	0,000 non disp.	All set-ups (tutti i setup)	TRUE (VERO)	-3	Int32
22-90	Portata alla velocità nom.	0,000 non disp.	All set-ups (tutti i setup)	TRUE (VERO)	-3	Int32

## 6.2.20. 23-\* \* Interventi temporizzati

Par. n. #	Descrizione dei parametri	Valore di default	4-set-up	Cambio durante il funzionamento	Indice di conv.	Tipo
<b>23-0* Interventi temporizzati</b>						
23-00	Tempo ON	Limite di espressione	2 setup	TRUE (VERO)	0	Ora del giorno senza data
23-01	Azione ON	[0] Disattivato	2 setup	TRUE (VERO)	-	Uint8
23-02	Tempo OFF	Limite di espressione	2 setup	TRUE (VERO)	0	Ora del giorno senza data
23-03	Azione OFF	[0] Disattivato	2 setup	TRUE (VERO)	-	Uint8
23-04	Ricorrenza	[0] Ogni giorno	2 setup	TRUE (VERO)	-	Uint8
<b>23-1* Manutenzione</b>						
23-10	Elemento soggetto a manutenzione	[1] Cuscinetti motore	1 set-up	TRUE (VERO)	-	Uint8
23-11	Intervento di manutenzione	[1] Lubrificare	1 set-up	TRUE (VERO)	-	Uint8
23-12	Base tempo manutenzione	[0] Disattivato	1 set-up	TRUE (VERO)	-	Uint8
23-13	Intervallo tempo manutenzione	1 h	1 set-up	TRUE (VERO)	74	Uint32
23-14	Data e ora manutenzione	Limite di espressione	1 set-up	TRUE (VERO)	0	Ora del giorno
<b>23-1* Ripristino manutenzione</b>						
23-15	Riprist. parola manutenzione	[0] Nessun reset	All set-ups (tutti i setup)	TRUE (VERO)	-	Uint8
<b>23-5* Log energia</b>						
23-50	Risoluzione log energia	[5] Ultime 24 ore	2 setup	TRUE (VERO)	-	Uint8
23-51	Inizio periodo	Limite di espressione	2 setup	TRUE (VERO)	0	Ora del giorno
23-53	Log energia	0 non disp.	All set-ups (tutti i setup)	TRUE (VERO)	0	Uint32
23-54	Riprist. log energia	[0] Nessun reset	All set-ups (tutti i setup)	TRUE (VERO)	-	Uint8
<b>23-6* Tendenzia</b>						
23-60	Variabile tendenzia	[0] Potenza [kW]	2 setup	TRUE (VERO)	-	Uint8
23-61	Dati contenitore continui	0 non disp.	All set-ups (tutti i setup)	TRUE (VERO)	0	Uint32
23-62	Dati contenitore temporizzati	0 non disp.	All set-ups (tutti i setup)	TRUE (VERO)	0	Uint32
23-63	Inizio periodo tempor.	Limite di espressione	2 setup	TRUE (VERO)	0	Ora del giorno
23-64	Termine periodo tempor.	Limite di espressione	2 setup	TRUE (VERO)	0	Ora del giorno
23-65	Valore contenitore minimo	Limite di espressione	2 setup	TRUE (VERO)	0	Uint8
23-66	Riprist. dati contenitore continuo	[0] Nessun reset	All set-ups (tutti i setup)	TRUE (VERO)	-	Uint8
23-67	Riprist. dati contenitore tempor.	[0] Nessun reset	All set-ups (tutti i setup)	TRUE (VERO)	-	Uint8
<b>23-8* Contatore ammortamento</b>						
23-80	Fattore riferimento di potenza	100 %	2 setup	TRUE (VERO)	0	Uint8
23-81	Costo energia	1,00 Non disp.	2 setup	TRUE (VERO)	-2	Uint32
23-82	Investimento	0 non disp.	2 setup	TRUE (VERO)	0	Uint32
23-83	Risparmio energetico	0 kWh	All set-ups (tutti i setup)	TRUE (VERO)	75	Int32
23-84	Risparmio di costi	0 non disp.	All set-ups (tutti i setup)	TRUE (VERO)	0	Int32

### 6.2.21. 25- \*\* Controllore in Cascata

Par. n. #	Descrizione dei parametri	Valore di default	4-set-up	Cambio durante il funzionamento	Indice di conv.	Tipo
<b>25-0* Impostazioni di sistema</b>						
25-00	Controllore in cascata	[0] Disattivato	2 setup	FALSE (FALSO)	-	Uint8
25-02	Avviam. motore	[0] Avviamento diretto	2 setup	FALSE (FALSO)	-	Uint8
25-04	Funzione ciclo pompe	[0] Disattivato	All set-ups (tutti i setup)	TRUE (VERO)	-	Uint8
25-05	Pompa primaria fissa	[1] Sì	2 setup	FALSE (FALSO)	-	Uint8
25-06	Numero di pompe	2 Non disp.	2 setup	FALSE (FALSO)	0	Uint8
<b>25-2* Impostazioni largh. di banda</b>						
25-20	Largh. di banda attivaz.	10 %	All set-ups (tutti i setup)	TRUE (VERO)	0	Uint8
25-21	Largh. di banda esclus.	100 %	All set-ups (tutti i setup)	TRUE (VERO)	0	Uint8
25-22	Largh. di banda vel. fissa	casco_att. largh. banda (P2520)	All set-ups (tutti i setup)	TRUE (VERO)	0	Uint8
25-23	SBW ritardo all'attivaz.	15 s	All set-ups (tutti i setup)	TRUE (VERO)	0	Uint16
25-24	SBW ritardo alla disattivaz.	15 s	All set-ups (tutti i setup)	TRUE (VERO)	0	Uint16
25-25	Tempo OBW	10 s	All set-ups (tutti i setup)	TRUE (VERO)	0	Uint16
25-26	Disattivazione a portata nulla	[0] Disattivato	All set-ups (tutti i setup)	TRUE (VERO)	-	Uint8
25-27	Funzione attivazione	[1] Abilitato	All set-ups (tutti i setup)	TRUE (VERO)	-	Uint8
25-28	Tempo funzione attivaz.	15 s	All set-ups (tutti i setup)	TRUE (VERO)	0	Uint16
25-29	Funzione disattivazione	[1] Abilitato	All set-ups (tutti i setup)	TRUE (VERO)	-	Uint8
25-30	Tempo funzione disatt.	15 s	All set-ups (tutti i setup)	TRUE (VERO)	0	Uint16
<b>25-4* Impostazioni attivaz.</b>						
25-40	Ritardo rampa di decelerazione	10.0 s	All set-ups (tutti i setup)	TRUE (VERO)	-1	Uint16
25-41	Ritardo rampa di accelerazione	2.0 s	All set-ups (tutti i setup)	TRUE (VERO)	-1	Uint16
25-42	Soglia di attivazione	Limite di espressione	All set-ups (tutti i setup)	TRUE (VERO)	0	Uint8
25-43	Soglia di disattivazione	Limite di espressione	All set-ups (tutti i setup)	TRUE (VERO)	0	Uint8
25-44	Velocità di attivaz. [giri/m]	0 giri/min.	All set-ups (tutti i setup)	TRUE (VERO)	67	Uint16
25-45	Velocità di attivaz. [Hz]	0.0 Hz	All set-ups (tutti i setup)	TRUE (VERO)	-1	Uint16
25-46	Velocità di disattivazione [giri/m]	0 giri/min.	All set-ups (tutti i setup)	TRUE (VERO)	67	Uint16
25-47	Velocità di disattivazione [Hz]	0.0 Hz	All set-ups (tutti i setup)	TRUE (VERO)	-1	Uint16
<b>25-5* Impostazioni alternanza</b>						
25-50	Altern. pompa primaria	[0] Off	All set-ups (tutti i setup)	TRUE (VERO)	-	Uint8
25-51	Evento di alternanza	[0] Esterno	All set-ups (tutti i setup)	TRUE (VERO)	-	Uint8
25-52	Intervallo tempo di alternanza	24 h	All set-ups (tutti i setup)	TRUE (VERO)	74	Uint16
25-53	Valore tempo alternanza	0 non disp.	All set-ups (tutti i setup)	TRUE (VERO)	0	VisStr[7]
25-54	Tempo di alternanza predef.	Limite di espressione	All set-ups (tutti i setup)	TRUE (VERO)	0	Ora del giorno senza data
25-55	Alternare se il carico < 50%	[1] Abilitato	All set-ups (tutti i setup)	TRUE (VERO)	-	Uint8
25-56	Modo di attivaz. in caso di altern.	[0] Lento	All set-ups (tutti i setup)	TRUE (VERO)	-	Uint8
25-58	Ritardo funz. pompa succ.	0.1 s	All set-ups (tutti i setup)	TRUE (VERO)	-1	Uint16
25-59	Ritardo funz. da rete	0.5 s	All set-ups (tutti i setup)	TRUE (VERO)	-1	Uint16

Par. n. #	Descrizione dei parametri	Valore di default	4-set-up	Cambio durante il funzionamento	Indice di conv.	Tipo
<b>25-8* Stato</b>						
25-80	Stato cascata	0 non disp.	All set-ups (tutti i setup)	TRUE (VERO)	0	VisStr[25]
25-81	Stato pompa	0 non disp.	All set-ups (tutti i setup)	TRUE (VERO)	0	VisStr[25]
25-82	Pompa primaria	0 non disp.	All set-ups (tutti i setup)	TRUE (VERO)	0	Uint8
25-83	Stato dei relè	0 non disp.	All set-ups (tutti i setup)	TRUE (VERO)	0	VisStr[4]
25-84	Tempo pompa ON	0 h	All set-ups (tutti i setup)	TRUE (VERO)	74	Uint32
25-85	Tempo relè ON	0 h	All set-ups (tutti i setup)	TRUE (VERO)	74	Uint32
25-86	Riprist. contatori relè	[0] Nessun reset	All set-ups (tutti i setup)	TRUE (VERO)	-	Uint8
<b>25-9* Manutenzione</b>						
25-90	Interblocco pompa	[0] Off	All set-ups (tutti i setup)	TRUE (VERO)	-	Uint8
25-91	Alternanza manuale	0 non disp.	All set-ups (tutti i setup)	TRUE (VERO)	0	Uint8

### 6.2.22. 26-\*\*-\* Opzione I/O analogici MCB 109

Par. n. #	Descrizione dei parametri	Valore di default	4-set-up	FC 302 Cambio durante il funzionamento solo	Indice di conv.	Tipo
<b>26-0* Mod. I/O analogici</b>						
26-00	Modalità mors. X42/1	[1] Tensione	All set-ups (tutti i setup)	TRUE (VERO)	-	Uint8
26-01	Modalità mors. X42/3	[1] Tensione	All set-ups (tutti i setup)	TRUE (VERO)	-	Uint8
26-02	Modalità mors. X42/5	[1] Tensione	All set-ups (tutti i setup)	TRUE (VERO)	-	Uint8
<b>26-1* Ingresso analogico X42/1</b>						
26-10	Tens. bassa morsetto X42/1	0.07 V	All set-ups (tutti i setup)	TRUE (VERO)	-2	Int16
26-11	Tensione alta mors. X42/1	10.00 V	All set-ups (tutti i setup)	TRUE (VERO)	-2	Int16
26-14	Valore di rif./retroz. basso mors. X42/1	0.000 non disp.	All set-ups (tutti i setup)	TRUE (VERO)	-3	Int32
26-15	Valore di rif./retroz. alto mors. X42/1	100,000 Non disp.	All set-ups (tutti i setup)	TRUE (VERO)	-3	Int32
26-16	Costante di tempo filtro mors. X42/1	0.001 s	All set-ups (tutti i setup)	TRUE (VERO)	-3	Uint16
26-17	Morsetto X42/1 Zero Vivo	[1] Abilitato	All set-ups (tutti i setup)	TRUE (VERO)	-	Uint8
<b>26-2* Ingresso analogico X42/3</b>						
26-20	Tens. bassa morsetto X42/3	0.07 V	All set-ups (tutti i setup)	TRUE (VERO)	-2	Int16
26-21	Tensione alta morsetto X42/3	10.00 V	All set-ups (tutti i setup)	TRUE (VERO)	-2	Int16
26-24	Valore di rif./retroz. basso mors. X42/3	0.000 non disp.	All set-ups (tutti i setup)	TRUE (VERO)	-3	Int32
26-25	Valore di rif./retroz. alto mors. X42/3	100,000 Non disp.	All set-ups (tutti i setup)	TRUE (VERO)	-3	Int32
26-26	Costante di tempo filtro mors. X42/3	0.001 s	All set-ups (tutti i setup)	TRUE (VERO)	-3	Uint16
26-27	Morsetto X42/3 Zero Vivo	[1] Abilitato	All set-ups (tutti i setup)	TRUE (VERO)	-	Uint8
<b>26-3* Ingresso analogico X42/5</b>						
26-30	Tens. bassa morsetto X42/5	0.07 V	All set-ups (tutti i setup)	TRUE (VERO)	-2	Int16
26-31	Tensione alta mors. X42/5	10.00 V	All set-ups (tutti i setup)	TRUE (VERO)	-2	Int16
26-34	Valore di rif./retroz. basso mors. X42/5	0.000 non disp.	All set-ups (tutti i setup)	TRUE (VERO)	-3	Int32
26-35	Valore di rif./retroz. alto mors. X42/5	100,000 Non disp.	All set-ups (tutti i setup)	TRUE (VERO)	-3	Int32
26-36	Costante di tempo filtro mors. X42/5	0.001 s	All set-ups (tutti i setup)	TRUE (VERO)	-3	Uint16
26-37	Morsetto X42/5 Zero Vivo	[1] Abilitato	All set-ups (tutti i setup)	TRUE (VERO)	-	Uint8
<b>26-4* Uscita analogica X42/7</b>						
26-40	Uscita morsetto X42/7	[0] Nessuna funzione	All set-ups (tutti i setup)	TRUE (VERO)	-	Uint8
26-41	Morsetto X42/7, scala min.	0.00 %	All set-ups (tutti i setup)	TRUE (VERO)	-2	Int16
26-42	Mors. X42/7, scala max.	100.00 %	All set-ups (tutti i setup)	TRUE (VERO)	-2	Int16
26-43	Mors. X42/7, uscita controllata via bus	0.00 %	All set-ups (tutti i setup)	TRUE (VERO)	-2	N2
26-44	Preimp. timeout uscita mors. X42/7	0.00 %	1 set-up	TRUE (VERO)	-2	Uint16
<b>26-5* Uscita analogica X42/9</b>						
26-50	Uscita morsetto X42/9	[0] Nessuna funzione	All set-ups (tutti i setup)	TRUE (VERO)	-	Uint8
26-51	Morsetto X42/9, scala min.	0.00 %	All set-ups (tutti i setup)	TRUE (VERO)	-2	Int16
26-52	Mors. X42/9, scala max.	100.00 %	All set-ups (tutti i setup)	TRUE (VERO)	-2	Int16
26-53	Mors. X42/9, uscita controllata via bus	0.00 %	All set-ups (tutti i setup)	TRUE (VERO)	-2	N2
26-54	Preimp. timeout uscita mors. X42/9	0.00 %	1 set-up	TRUE (VERO)	-2	Uint16
<b>26-6* Uscita analogica X42/11</b>						
26-60	Uscita morsetto X42/11	[0] Nessuna funzione	All set-ups (tutti i setup)	TRUE (VERO)	-	Uint8
26-61	Mors. X42/11, scala min.	0.00 %	All set-ups (tutti i setup)	TRUE (VERO)	-2	Int16
26-62	Mors. X42/11, scala max.	100.00 %	All set-ups (tutti i setup)	TRUE (VERO)	-2	Int16
26-63	Mors. X42/11, uscita controllata via bus	0.00 %	All set-ups (tutti i setup)	TRUE (VERO)	-2	N2
26-64	Preimp. timeout uscita mors. X42/11	0.00 %	1 set-up	TRUE (VERO)	-2	Uint16





## 7. Ricerca guasti

### 7.1. Allarmi e avvisi

#### 7.1.1. Allarmi e avvisi

Un avviso o un allarme vengono segnalati dal LED corrispondente nella parte anteriore del convertitore di frequenza e quindi da un codice a display.

Un avviso rimane attivo fino all'eliminazione della causa. In alcuni casi è possibile continuare a far funzionare il motore. I messaggi di avviso possono essere critici ma non sempre lo sono.

In caso di allarme, il convertitore di frequenza scatterà. È necessario ripristinare gli allarmi durante un'operazione di riavvio dopo averne eliminato la causa. Ciò può essere fatto in quattro modi:

1. Utilizzando il pulsante [RESET] sul pannello di controllo LCP.
2. Tramite un ingresso digitale con la funzione "Reset".
3. Mediante la comunicazione seriale/un bus di campo opzionale.
4. Tramite un ripristino automatico utilizzando la funzione [Auto Reset] che è un'impostazione di default per il VLT HVAC Drive. Vedi il par. *14-20 Modo ripristino nella Guida alla Programmazione del VLT® HVAC Drive, MG.11Cx.yy*

**NOTA!**

Dopo un ripristino manuale tramite il tasto [RESET] sull'LCP, è necessario premere il tasto [AUTO ON] per riavviare il motore!

Se l'allarme non è ripristinabile, è possibile che la causa non sia stata eliminata oppure l'allarme è bloccato (fare riferimento anche alla tabella della pagina seguente).

Gli allarmi bloccati offrono un'ulteriore protezione perché l'alimentazione di rete deve essere disinserita prima di poter ripristinare l'allarme. Dopo la riaccensione, il convertitore di frequenza non è più bloccato e può essere ripristinato come descritto in alto una volta che è stata eliminata la causa.

È inoltre possibile ripristinare gli allarmi che non sono bloccati utilizzando la funzione di ripristino automatico nel parametro 14-20 (Avviso: è possibile la fine pausa automatica!)

Se è contrassegnato un avviso e un allarme per un codice nella tabella della pagina seguente ciò significa che un avviso precederà l'allarme o che è possibile programmare se un dato guasto deve generare un avviso o un allarme.

Ciò è possibile ad esempio nei parametri 1-90 *Protezione termica motore*. Dopo un allarme o uno scatto, il motore girerà a ruota libera e sul convertitore di frequenza lampeggeranno sia l'allarme sia l'avviso. Dopo aver eliminato il problema, continuerà a lampeggiare solo l'allarme.

No.	Descrizione	Avviso	Allarme/scat- to	All./scatto blocc.	Riferimento para- metro
1	10V basso:	X			
2	Guasto tensione zero	(X)	(X)		6-01
3	Nessun motore	(X)			1-80
4	Gua. fase rete	(X)	(X)	(X)	14-12
5	Tensione bus CC alta	X			
6	Tens. bus CC bas.	X			
7	Sovrat. CC	X	X		
8	Sottotens. CC	X	X		
9	Sovracc. invert.	X	X		
10	Sovr. ETR mot.	(X)	(X)		1-90
11	Sovrtp.ter.mot.	(X)	(X)		1-90
12	Coppia limite	X	X		
13	Sovracorrente	X	X	X	
14	Guasto di terra	X	X	X	
15	Problemi hardware		X	X	
16	Cortocircuito		X	X	
17	TO par. contr.	(X)	(X)		8-04
25	Resistenza freno in corto-circuito	X			
26	Limite di potenza resistenza freno	(X)	(X)		2-13
27	Chopper di frenatura in cortocircuito	X	X		
28	Controllo freno	(X)	(X)		2-15
29	Sovratemperatura scheda di potenza	X	X	X	
30	Fase U del motore mancante	(X)	(X)	(X)	4-58
31	Fase V del motore mancante	(X)	(X)	(X)	4-58
32	Fase W del motore mancante	(X)	(X)	(X)	4-58
33	Gu. precarica		X	X	
34	Errore comunicazione fieldbus	X	X		
38	Guasto interno		X	X	
47	Alim. 24 V bassa	X	X	X	
48	Alim. 1,8 V bassa:		X	X	
50	AMA, taratura non riuscita		X		
51	AMA controllo $U_{nom}$ e $I_{nom}$		X		
52	AMA $I_{nom}$ bassa		X		
53	AMA, motore troppo grande		X		
54	AMA, motore troppo piccolo		X		
55	AMA, par. fuori campo		X		
56	AMA interrotto dall'utente		X		
57	AMA, time-out		X		
58	AMA, guasto interno	X	X		
59	Lim.corrente	X			
61	Err. di inseg.	(X)	(X)		4-30
62	Limite massimo frequenza di uscita	X			
64	Limite tens.	X			
65	Sovratemperatura quadro di comando	X	X	X	
66	Temperatura bassa dissipatore	X			
67	Configurazione opzioni cambiata		X		
68	Arresto sicuro attivato		X		
80	Inverter inizial. al valore di default		X		

Table 7.1: Lista di codici di allarme/avviso

(X) Dipendente dal parametro

Indicazioni LED	
Avviso	giallo
Allarme	rosso lampeggiante
Scatto bloccato	giallo e rosso

Parola di allarme, parola di stato estesa					
Bit	Hex	Dec	Parola d'allarme	Parola di avviso	Parola di stato estesa
0	00000001	1	Controllo freno	Controllo freno	Funz. rampa
1	00000002	2	Temp. scheda pot.	Temp. scheda pot.	AMA in funz.
2	00000004	4	Guasto di terra	Guasto di terra	Avviamento CW/CCW
3	00000008	8	Temp. sch. c.	Temp. sch. c.	Slow Down
4	00000010	16	TO par. contr.	TO par. contr.	Catch-Up
5	00000020	32	Sovracorrente	Sovracorrente	Retroazione alta
6	00000040	64	Limite di coppia	Limite di coppia	Retroazione bassa
7	00000080	128	Sovrtp.ter.mot	Sovrtp.ter.mot	Corrente di uscita alta
8	00000100	256	Sovr. ETR mot.	Sovr. ETR mot.	Corrente di uscita bassa
9	00000200	512	Sovracc. invert.	Sovracc. invert.	Frequenza di uscita alta
10	00000400	1024	Sottotens. CC	Sottotens. CC	Frequenza di uscita bassa
11	00000800	2048	Sovrat. CC	Sovrat. CC	Controllo freno OK
12	00001000	4096	Cortocircuito	Tens. CC bas.	Frenata max.
13	00002000	8192	Gu. precarica	Tens. CC alta	Frenata
14	00004000	16384	Gua. fase rete	Gua. fase rete	Fuori dall'intervallo di velocità
15	00008000	32768	AMA Non OK	Nessun motore	OVC attivo
16	00010000	65536	Gu. tens.zero	Gu. tens.zero	
17	00020000	131072	Guasto interno	10V basso	
18	00040000	262144	Sovracc. freno	Sovracc. freno	
19	00080000	524288	Guasto fase U	Resistenza freno	
20	00100000	1048576	Guasto fase V	IGBT freno	
21	00200000	2097152	Guasto fase W	Lim. velocità	
22	00400000	4194304	Guasto F.bus	Guasto F.bus	
23	00800000	8388608	Alim. 24V bassa	Alim. 24V bassa	
24	01000000	16777216	Guasto di rete	Guasto di rete	
25	02000000	33554432	Alim. 1,8V bassa	Lim.corrente	
26	04000000	67108864	Resistenza freno	Bassa temp.	
27	08000000	134217728	IGBT freno	Limite tens.	
28	10000000	268435456	Cambio di opz.	Inutilizzato	
29	20000000	536870912	Inverter inizial.	Inutilizzato	
30	40000000	1073741824	Arresto di sicurezza	Inutilizzato	

Table 7.2: Descrizione di parola di allarme, parola di avviso e parola di stato estesa

Le parole di allarme, le parole di avviso e le parole di stato estese possono essere visualizzate tramite il bus seriale o il bus di campo opzionale per una diagnosi. Vedi anche i par. 16-90, 16-92 e 16-94.

## 7.1.2. Lista di avvisi/allarmi

### AVVISO 1

#### Sotto 10 Volt:

La tensione di 10 V del morsetto 50 sulla scheda di comando è inferiore a 10 V.

Rimuovere parte del carico dal morsetto 50 a causa del sovraccarico dell'alimentazione 10 V. Al mass. 15 mA o al min. 590 ohm.

### AVVISO/ALLARME 2

#### Guasto tensione zero:

Il segnale sul morsetto 53 o 54 è inferiore al 50% del valore impostato rispettivamente nei par. 6-10, 6-12, 6-20 o 6-22.

### AVVISO/ALLARME 3

#### Nessun motore:

Non è stato collegato alcun motore all'uscita del conv. di frequenza.

### AVVISO/ALLARME 4

#### Perdita fase di rete:

Mancanza di una fase sul lato alimentazione o sbilanciamento troppo alto della tensione di rete.

Questo messaggio viene visualizzato anche in caso di guasto del raddrizzatore di ingresso sul convertitore di frequenza.

Controllare la tensione e la corrente di alimentazione del convertitore di frequenza.

#### AVVISO 5

##### Tensione collegamento CC alta

La tensione del circuito intermedio (CC) è superiore al limite di sovratensione del sistema di controllo. Il conv. di frequenza è ancora attivo.

#### AVVISO 6

##### Tensione bus CC bassa

La tensione del circuito intermedio (CC) è inferiore al limite di sottotensione del sistema di comando. Il conv. di frequenza è ancora attivo.

#### AVVISO/ALLARME 7

##### Sovratens. CC:

Se la tensione del circuito intermedio supera il limite, il convertitore di frequenza scatterà dopo un tempo preimpostato.

Possibili correzz.:

Collegare una resist. freno

Aument. il tempo rampa.

Attivare le funzioni nel par. 2-10

Aument. il par. 14-26

Collegare una resist. freno. Aument. il tempo rampa.

Limiti di allarme/avviso:			
Intervalli di tensione	3 x 200 - 240 V	3 x 380 - 480 V	3 x 525 - 600 V
	[VCC]	[VCC]	[VCC]
Sottotensione	185	373	532
Avviso tensione bassa	205	410	585
Avviso tensione alta (senza freno - con freno)	390/405	810/840	943/965
Sovratensione	410	855	975

Le tensioni indicano la tensione del circuito intermedio del convertitore di frequenza con una tolleranza di  $\pm 5\%$ . La tensione di rete corrispondente è la tensione del circuito intermedio (bus CC) divisa per 1,35

#### AVVISO/ALLARME 8

##### Sottotens. CC:

Se la tensione del circuito intermedio (CC) scende sotto il limite di "Avviso tensione bassa" (vedere la tabella in alto), il converti-

tore di frequenza verifica l'eventuale collegamento di un'alimentazione a 24 V.

Se non è stata collegata alcuna alimentazione ausiliaria a 24 V, il convertitore di frequenza scatta dopo un dato tempo che dipende dall'apparecchio.

Per controllare se la tensione di rete è adatta per il convertitore di frequenza, vedere *Specifiche*.

#### AVVISO/ALLARME 9

##### Inverter sovracc:

Il convertitore di frequenza sta per disinserirsi a causa di un sovraccarico (corrente troppo elevata per un intervallo di tempo troppo lungo). Il contatore della protezione termica elettronica dell'inverter invia un avviso al 98% e scatta al 100%, emettendo un allarme. Il ripristino non può essere effettuato finché il contatore non mostra un valore inferiore a 90%.

Il guasto è dovuto al fatto che il convertitore di frequenza è stato sovraccaricato oltre il 100% per troppo tempo.

#### AVVISO/ALLARME 10

##### Motore ETR surrisc.:

La protezione termica elettronica (ETR) rileva un surriscaldamento del motore. È possibile scegliere se il convertitore di frequenza debba inviare un avviso o un allarme quando il contatore raggiunge il 100% nel par. 1-90. Il guasto è dovuto al fatto che il motore è stato sovraccaricato oltre il 100% per troppo tempo. Controllare che il par. motore 1-24 sia stato impostato correttamente.

#### AVVISO/ALLARME 11

##### Sovratemp. term. motore:

Il termistore o il relativo collegamento è collegato. Scegliere se il convertitore di frequenza debba inviare un avviso o un allarme quando il contatore raggiunge il 100% nel par. 1-90. Controllare che il termistore sia collegato correttamente tra il morsetto 53 o 54 (ingresso di tensione analogico) ed il morsetto 50 (alimentazione +10 V), o tra il morsetto 18 o 19 (solo ingresso digitale PNP) ed il morsetto 50. Se viene utilizzato un sensore KTY, controllare la connessione corretta tra il morsetto 54 e 55.

#### AVVISO/ALLARME 12

##### Limite di coppia:

La coppia è superiore al valore nel par. 4-16 (funzionamento motore) oppure a quello nel par. 4-17 (funzionamento rigenerativo).

#### AVVISO/ALLARME 13

##### Sovracorrente:

Il limite corr. di picco dell'inverter (ca. 200% della corrente nom.) è stato superato. L'avvertenza permarrà per circa 8-12 sec., dopodichè il convertitore di frequenza scatta ed emette un allarme. Spegnerne il convertitore di frequenza e controllare se l'albero motore può essere ruotato e se la portata del motore è adatta al convertitore di frequenza.

#### ALLARME 14

##### Guasto di terra:

È presente una scarica dalle fasi di uscita verso terra, nel cavo fra il convertitore di frequenza e il motore o nel motore stesso. Spegnerne il convertitore di frequenza e rimuovere il guasto di terra.

#### ALLARME 15

##### Hardware incompleto:

Un'opzione installata non è gestita dall'attuale scheda di comando (hardware o software).

#### ALLARME 16

##### Cortocircuito:

È presente un corto circuito nel motore o sui morsetti del motore. Spegnerne il convertitore di frequenza ed eliminare il corto circuito.

#### AVVISO/ALLARME 17

##### TO par. contr.:

nessuna comunicazione con il convertitore di frequenza.

L'avviso sarà attivo solo quando il param. 8-04 NON è impostato su *OFF*.

Se il par. 8-04 è impostato su *Arresto* e *Scatto*, viene visualizzato un avviso e il convertitore di frequenza decelera fino a scattare, emettendo un allarme.

Il par. 8-03 *Par. com. tempo timeout* può eventualmente essere aumentato.

#### AVVISO 25

##### Resistenza freno in corto-circuito:

Durante il funzionamento la resistenza freno viene controllata. Se entra in corto circuito, la funzione freno è disattivata e compare l'avvi-

so. Il convertitore di frequenza funziona ancora, ma senza la funzione di frenatura. Spegnerne il convertitore di frequenza e sostituire la resistenza di frenatura (vedere il par. 2-15 *Controllo freno*).

#### AVVISO/ALLARME 26

##### Limite di potenza resistenza freno:

La potenza trasmessa alla resistenza freno viene calcolata come percentuale, sotto forma di valore medio degli ultimi 120 sec., sulla base del valore della resistenza freno (par. 2-11) e della tensione del circuito intermedio. L'avviso è attivo quando la potenza di frenatura dissipata è superiore al 90%. Se nel par. 2-13 è stato selezionato *Scatto* [2], il convertitore di frequenza si disinserisce ed emette questo allarme quando la potenza di frenatura dissipata supera il 100%.

#### AVVISO 27

##### Guasto al chopper di fren.:

Durante il funzionamento il transistor di frenatura viene controllato e, se entra in corto circuito, la funzione di frenatura viene disattivata e viene visualizzato l'avviso. Il convertitore di frequenza è ancora in grado di funzionare ma, poiché il transistor del freno è entrato in corto circuito, una potenza elevata sarà trasmessa alla resistenza freno, anche se non è attiva.

Spegnerne il convertitore di frequenza e rimuovere la resistenza freno.



**Avviso:** Sussiste il rischio che una potenza elevata venga trasmessa alla resistenza freno se il transistor è cortocircuitato.

#### AVVISO/ALLARME 28

##### Controllo freno fallito:

Guasto resistenza freno: la resistenza freno non è collegata/in funzione.

#### ALLARME 29

##### Visual. la temperatura del convertitore di frequenza:

Se la custodia è IP 20 o IP 21/TIPO 1, la temperatura di disinserimento del dissipatore è di 95 °C +5 °C, in funzione della taglia del convertitore di frequenza. Un guasto dovuto alla temperatura non può essere ripristinato finché la temperatura del dissipatore non scende al di sotto dei 70 °C +5 °C.

Il guasto potrebbe essere causato da:

- Temperatura ambiente troppo elevata
- Cavo motore troppo lungo

**ALLARME 30****Fase U del motore mancante:**

Manca la fase U del motore fra il convertitore di frequenza e il motore.

Spegnere il conv. di freq. e controllare la fase U del motore.

**ALLARME 31****Fase V del motore mancante:**

manca la fase V del motore tra il convertitore di frequenza e il motore.

Spegnere il conv. di freq. e controllare la fase V del motore.

**ALLARME 32****Fase W del motore mancante:**

manca la fase motore W tra il convertitore di frequenza e il motore.

Spegnere il conv. di freq. e controllare la fase W del motore.

**ALLARME 33****Guasto di accensione:**

Sono state effettuate troppe accensioni in un intervallo di tempo troppo breve. Vedere il capitolo *Specifiche* per informazioni sul numero consentito di accensioni entro un minuto.

**AVVISO/ALLARME 34****Errore comunicazione fieldbus:**

Il bus di campo sulla scheda di comunicazione opzionale non funziona.

**AVVISO 35****Fuori dall'interv. di frequenza:**

Questo avviso è attivo quando la frequenza di uscita raggiunge il limite di *Avviso velocità bassa* (par. 4-52) o *Avviso velocità alta* (par. 4-53). Se il convertitore di frequenza è impostato su *Controllo di processo, anello chiuso* (par. 100), l'avviso viene visualizzato sul display. Se il convertitore di frequenza non è in questa modalità, il bit 008000 *F. campo frequenza* nella parola di stato estesa è attivo, ma il display non visualizza alcun avviso.

**ALLARME 38****Guasto interno:**

Contattare il rivenditore Danfoss locale.

**AVVISO 47****Alim. 24 V bassa:**

L'alimentazione esterna ausiliaria 24V CC potrebbe essere sovraccarica; in caso contrario, contattare il rivenditore Danfoss locale.

**AVVISO 48****Alim. 1,8 V bassa:**

Contattare il rivenditore Danfoss locale.

**ALLARME 50****AMA, taratura non riuscita:**

Contattare il rivenditore Danfoss locale.

**ALLARME 51****AMA, controllo Unom e Inom:**

probabilmente è errata l'impostazione della tensione motore, della corrente motore e della potenza motore. Controllare le impostazioni.

**ALLARME 52****AMA, Inom bassa:**

la corrente motore è troppo bassa. Controllare le impostazioni.

**ALLARME 53****AMA, motore troppo grande:**

il motore è troppo grande per poter eseguire AMA.

**ALLARME 54****AMA, motore troppo piccolo:**

il motore è troppo piccolo per poter eseguire AMA.

**ALLARME 55****AMA, par. fuori campo:**

i valori par. del motore sono al di fuori del campo accettabile.

**ALLARME 56****AMA interrotto dall'utente:**

l'AMA è stato interrotto dall'utente.

**ALLARME 57****AMA, time-out:**

tentare più volte di avviare l'AMA finché l'esecuzione non riesce. Cicli ripetuti possono riscaldare il motore e determinare l'aumento delle resistenze Rs e Rr. Non si tratta comunque di un problema critico.

**ALLARME 58**

**AMA, guasto interno:**  
Contattare il rivenditore Danfoss locale.

**AVVISO 59**

**Lim. corrente:**  
Contattare il rivenditore Danfoss locale.

**AVVISO 62**

**Freq. di uscita al limite massimo:**  
la frequenza di uscita è superiore al valore impostato nel par. 4-19

**AVVISO 64**

**Limite tens.:**  
La combinazione di carico e velocità richiede una tensione motore superiore alla tensione collegamento CC effettiva.

**AVVISO/ALLARME/SCATTO 65**

**Sovratemperatura scheda di controllo:**  
Sovratemperatura scheda di controllo: la temperatura di disinserimento della scheda di controllo è di 80° C.

**AVVISO 66**

**Temp. dissip. bassa:**  
La misura della temperatura del dissipatore è pari a 0° C. Ciò potrebbe indicare che il sensore di temp. è guasto e pertanto la vel. della ventola viene aumentata al mass. nel caso che la sezione di potenza o la scheda di controllo siano surriscaldati.

**ALLARME 67**

**Configurazione opzioni cambiata:**  
Una o più opzioni sono state aggiunte o rimosse dall'ultimo spegnimento.

**ALLARME 68**

**Arresto di sicurezza attivato:**  
È stato attivato l'arresto di sicurezza. Per riprendere il funzionamento normale, applicare 24 V CC al morsetto 37, quindi inviare un segnale di reset (tramite bus, I/O digitale o premendo [RESET]). Per un uso corretto e sicuro della funzione di Arresto di sicurezza, seguire le relative informazioni e istruzioni riportate nella Guida alla progettazione.

**ALLARME 70**

**Configurazione frequenza non valida:**  
La combinazione attuale della scheda di comando e della scheda di potenza non è consentita.

**ALLARME 80**

**Inizializzazione al valore di default:**  
Dopo un ripristino manuale (a tre dita), le impostazioni dei parametri vengono riportate all'impostazione predefinite.





## 8. Specifiche

### 8.1. Specifiche

#### 8.1.1. Alimentazione di rete 3 x 200 - 240 VCA

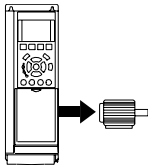
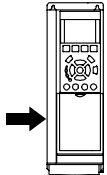
<b>Sovraccarico normale 110% per 1 minuto</b>						
IP 20	A2	A2	A2	A3	A3	
IP 21	A2	A2	A2	A3	A3	
IP 55	A5	A5	A5	A5	A5	
IP 66	A5	A5	A5	A5	A5	
<b>Alimentazione di rete 200 - 240 VCA</b>						
Convertitore di frequenza	P1K1	P1K5	P2K2	P3K0	P3K7	
Potenza all'albero tipica [kW]	1.1	1.5	2.2	3	3.7	
Potenza all'albero tipica [HP] a 208 V	1.5	2.0	2.9	4.0	4.9	
<b>Corrente di uscita</b>						
	Continua (3 x 200-240 V) [A]	6.6	7.5	10.6	12.5	16.7
	Intermittente (3 x 200-240 V) [A]	7.3	8.3	11.7	13.8	18.4
	Continua kVA (208 V CA) [kVA]	2.38	2.70	3.82	4.50	6.00
	Misura max. del cavo: (rete, motore, freno) [mm <sup>2</sup> /AWG] <sup>2)</sup>			4/10		
	<b>Corrente d'ingresso max.</b>					
	Continua (3 x 200-240 V) [A]	5.9	6.8	9.5	11.3	15.0
	Intermittente (3 x 200-240 V) [A]	6.5	7.5	10.5	12.4	16.5
	Prefusibili max. <sup>1)</sup> [A]	20	20	20	32	32
	<b>Ambiente</b>					
	Perdita di potenza stimata al carico max. [W] <sup>4)</sup>	63	82	116	155	185
	Peso custodia IP 20 [kg]	4.9	4.9	4.9	6.6	6.6
	Peso custodia IP 21 [kg]	5.5	5.5	5.5	7.5	7.5
	Peso custodia IP 55 [kg]	13.5	13.5	13.5	13.5	13.5
Peso custodia IP 66 [kg]	13.5	13.5	13.5	13.5	13.5	
Rendimento <sup>3)</sup>	0.96	0.96	0.96	0.96	0.96	

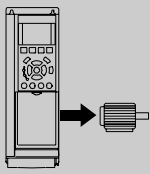
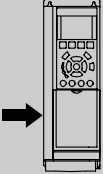
Sovraccarico normale 110% per 1 minuto					
IP 21	B1	B1	B1	B2	
IP 55	B1	B1	B1	B2	
IP 66	B1	B1	B1	B2	
Alimentazione di rete 200 - 240 VCA					
Convertitore di frequenza	P5K5	P7K5	P11K	P15K	
Potenza all'albero tipica [kW]	5.5	7.5	11	15	
Potenza all'albero tipica [HP] a 208 V	7.5	10	15	20	
Corrente di uscita					
	Continua (3 x 200-240 V) [A]	24.2	30.8	46.2	59.4
	Intermittente (3 x 200-240 V) [A]	26.6	33.9	50.8	65.3
	Continua kVA (208 V CA) [kVA]	8.7	11.1	16.6	21.4
	Misura max. del cavo: (rete, motore, freno) [mm <sup>2</sup> /AWG] <sup>2)</sup>	10/7		35/2	
Corrente d'ingresso max.					
	Continua (3 x 200-240 V) [A]	22.0	28.0	42.0	54.0
	Intermittente (3 x 200-240 V) [A]	24.2	30.8	46.2	59.4
	Prefusibili max. <sup>1</sup> [A]	63	63	63	80
	Ambiente				
	Perdita di potenza stimata al carico max. [W] <sup>4)</sup>	269	310	447	602
	Peso custodia IP 20 [kg]				
	Peso custodia IP 21 [kg]	23	23	23	27
	Peso custodia IP 55 [kg]	23	23	23	27
	Peso custodia IP 66 [kg]	23	23	23	27
Rendimento <sup>3)</sup>	0.96	0.96	0.96	0.96	

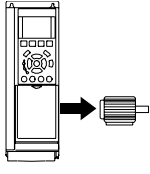
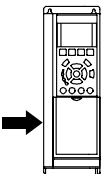
Sovraccarico normale 110% per 1 minuto						
IP 20						
IP 21	C1	C1	C1	C2	C2	
IP 55	C1	C1	C1	C2	C2	
IP 66	C1	C1	C1	C2	C2	
Alimentazione di rete 200 - 240 VCA						
Convertitore di frequenza	P18K	P22K	P30K	P37K	P45K	
Potenza all'albero tipica [kW]	18.5	22	30	37	45	
Potenza all'albero tipica [HP] a 208 V	25	30	40	50	60	
Corrente di uscita						
	Continua (3 x 200-240 V) [A]	74.8	88.0	115	143	170
	Intermittente (3 x 200-240 V) [A]	82.3	96.8	127	157	187
	Continua kVA (208 V CA) [kVA]	26.9	31.7	41.4	51.5	61.2
	Misura max. del cavo: (rete, motore, freno) [mm <sup>2</sup> /AWG] <sup>2)</sup>	50/1/0		95/4/0		120/25 0 MCM
Corrente d'ingresso max.						
	Continua (3 x 200-240 V) [A]	68.0	80.0	104.0	130.0	154.0
	Intermittente (3 x 200-240 V) [A]	74.8	88.0	114.0	143.0	169.0
	Prefusibili max. <sup>1</sup> [A]	125	125	160	200	250
	Ambiente					
	Perdita di potenza stimata al carico max. [W] <sup>4)</sup>	737	845	1140	1353	1636
	Peso custodia IP 20 [kg]					
	Peso custodia IP 21 [kg]	45	45	65	65	65
	Peso custodia IP 55 [kg]	45	45	65	65	65
	Peso custodia IP 66 [kg]	45	45	65	65	65
Rendimento <sup>3)</sup>	0.96	0.97	0.97	0.97	0.97	

## 8.1.2. Alimentazione di rete 3 x 380 - 480 VCA

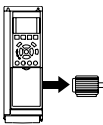
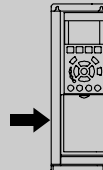
<b>Sovraccarico normale 110% per 1 minuto</b>								
Convertitore di frequenza	P1K1	P1K5	P2K2	P3K0	P4K0	P5K5	P7K5	
Potenza all'albero tipica [kW]	1.1	1.5	2.2	3	4	5.5	7.5	
Potenza all'albero tipica [HP] a 460 V	1.5	2.0	2.9	4.0	5.3	7.5	10	
IP 20	A2	A2	A2	A2	A2	A3	A3	
IP 21								
IP 55	A5	A5	A5	A5	A5	A5	A5	
IP 66	A5	A5	A5	A5	A5	A5	A5	
<b>Corrente di uscita</b>								
	Continua (3 x 380-440 V) [A]	3	4.1	5.6	7.2	10	13 16	
	Intermittente (3 x 380-440 V) [A]	3.3	4.5	6.2	7.9	11	14.3 17.6	
	Continua (3 x 440-480 V) [A]	2.7	3.4	4.8	6.3	8.2	11 14.5	
	Intermittente (3 x 440-480 V) [A]	3.0	3.7	5.3	6.9	9.0	12.1 15.4	
	Continua KVA (400 V CA) [KVA]	2.1	2.8	3.9	5.0	6.9	9.0 11.0	
	Continua KVA (460 V CA) [KVA]	2.4	2.7	3.8	5.0	6.5	8.8 11.6	
	Misura max. del cavo: (rete, motore, freno) [mm <sup>2</sup> / [AWG] <sup>2)</sup>				4/ 10			
	<b>Corrente d'ingresso max.</b>							
		Continua (3 x 380-440 V) [A]	2.7	3.7	5.0	6.5	9.0	11.7 14.4
		Intermittente (3 x 380-440 V) [A]	3.0	4.1	5.5	7.2	9.9	12.9 15.8
		Continua (3 x 440-480 V) [A]	2.7	3.1	4.3	5.7	7.4	9.9 13.0
		Intermittente (3 x 440-480 V) [A]	3.0	3.4	4.7	6.3	8.1	10.9 14.3
Prefusibili max. <sup>1)</sup> [A]		10	10	20	20	20	32 32	
Ambiente								
Perdita di potenza stimata al carico max. [W] <sup>4)</sup>		58	62	88	116	124	187 255	
Peso custodia IP 20 [kg]		4.8	4.9	4.9	4.9	4.9	6.6 6.6	
Peso custodia IP 21 [kg]								
Peso custodia IP 55 [kg]		13.5	13.5	13.5	13.5	13.5	14.2 14.2	
Peso custodia IP 66 [kg]		13.5	13.5	13.5	13.5	13.5	14.2 14.2	
Rendimento <sup>3)</sup>		0.96	0.97	0.97	0.97	0.97	0.97 0.97	

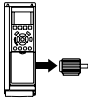
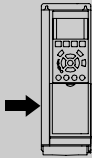
<b>Sovraccarico normale 110% per 1 minuto</b>												
Convertitore di frequenza	P11K	P15K	P18K	P22K	P30K	P37K	P45K	P55K	P75K	P90K		
Potenza all'albero tipica [kW]	11	15	18.5	22	30	37	45	55	75	90		
Potenza all'albero tipica [HP] a 460 V	15	20	25	30	40	50	60	75	100	125		
IP 20												
IP 21	B1	B1	B1	B2	B2	C1	C1	C1	C2	C2		
IP 55	B1	B1	B1	B2	B2	C1	C1	C1	C2	C2		
IP 66	B1	B1	B1	B2	B2	C1	C1	C1				
<b>Corrente di uscita</b>												
	Continua (3 x 380-440 V) [A]	24	32	37.5	44	61	73	90	106	147	177	
	Intermittente (3 x 380-440 V) [A]	26.4	35.2	41.3	48.4	67.1	80.3	99	117	162	195	
	Continua (3 x 440-480 V) [A]	21	27	34	40	52	65	80	105	130	160	
	Intermittente (3 x 440-480 V) [A]	23.1	29.7	37.4	44	61.6	71.5	88	116	143	176	
	Continua KVA (400 V CA) [KVA]	16.6	22.2	26	30.5	42.3	50.6	62.4	73.4	102	123	
	Continua KVA (460 V CA) [KVA]	16.7	21.5	27.1	31.9	41.4	51.8	63.7	83.7	104	128	
	Misura max. del cavo: (rete, motore, freno) [mm <sup>2</sup> / [AWG] <sup>2)</sup>		10/7		35/2		50/1/0			104	128	
	<b>Corrente d'ingresso max.</b>											
		Continua (3 x 380-440 V) [A]	22	29	34	40	55	66	82	96	133	161
		Intermittente (3 x 380-440 V) [A]	24.2	31.9	37.4	44	60.5	72.6	90.2	106	146	177
		Continua (3 x 440-480 V) [A]	19	25	31	36	47	59	73	95	118	145
		Intermittente (3 x 440-480 V) [A]	20.9	27.5	34.1	39.6	51.7	64.9	80.3	105	130	160
Prefusibili max. <sup>1)</sup> [A]		63	63	63	63	80	100	125	160	250	250	
Ambiente												
Perdita di potenza sti- mata al carico max. [W] <sup>4)</sup>		278	392	465	525	739	698	843	1083	1384	1474	
Peso custodia IP 20 [kg]												
Peso custodia IP 21 [kg]		23	23	23	27	27	45	45	45	65	65	
Peso custodia IP 55 [kg]		23	23	23	27	27	45	45	45	65	65	
Peso custodia IP 66 [kg]		23	23	23	27	27	45	45	45	-	-	
Rendimento <sup>3)</sup>		0.98	0.98	0.98	0.98	0.98	0.98	0.98	0.98	0.98	0.99	

**Protezione e caratteristiche:**

- Protezione termica elettronica del motore contro il sovraccarico.
- Il monitoraggio termico del dissipatore garantisce lo scatto del convertitore di frequenza nel caso in cui la temperatura raggiunga i  $95\text{ °C} \pm 5\text{ °C}$ . La sovratemperatura non può essere ripristinata finché la temperatura del dissipatore non scende sotto i  $70\text{ °C} \pm 5\text{ °C}$  (Linee guida - queste temperature dipendono dai valori di potenza nominale, dalle custodie ecc.). Il VLT HVAC Drive è dotato di una funzione di declassamento automatico al fine di evitare che il suo dissipatore raggiunga i  $95\text{ °C}$ .
- Il convertitore di frequenza è protetto dai cortocircuiti sui morsetti del motore U, V, W.
- In mancanza di una fase di rete, il convertitore di frequenza scatta o emette un avviso.
- Il monitoraggio della tensione del circuito intermedio garantisce l'esclusione del convertitore di frequenza nel caso in cui la tensione del circuito intermedio sia troppo alta o troppo bassa.
- Il convertitore di frequenza è protetto dai guasti di terra sui morsetti del motore U, V, W.

**Alimentazione di rete (L1, L2, L3):**

Tensione di alimentazione	200-240 V $\pm 10\%$
Tensione di alimentazione	380-480 V $\pm 10\%$
Tensione di alimentazione	525-600 V $\pm 10\%$
Frequenza di alimentazione	50/60 Hz
Sbilanciamento massimo temporaneo tra le fasi di alimentazione	3,0 % della tensione di alimentazione nominale
Fattore di potenza reale ( $\lambda$ )	$\geq 0,9$ nominale al carico nominale
Fattore di dislocazione di potenza ( $\cos\phi$ ) prossimo all'unità	(> 0,98)
Commutazione sull'alimentazione di ingresso L1, L2, L3 (accensioni) $\leq$ tipo di custodia A	al massimo 2 volte/min.
Commutazione sull'alimentazione di ingresso L1, L2, L3 (accensioni) $\geq$ tipo di custodia B, C	al massimo 1 volta/min.
	categoria di sovratensione III /grado di inquinamento
Ambiente secondo la norma EN60664-1	2

*L'unità è adatta per un uso su un circuito in grado di fornire non oltre 100.000 amp. RMS simmetrici, 240/480/600 V max.*

**Uscita motore (U, V, W):**

Tensione di uscita	0 - 100% della tensione di alimentazione
Frequenza di uscita	0 - 1000 Hz
Commutazione sull'uscita	Illimitata
Tempi di rampa	1 - 3600 sec.

**Caratteristiche di coppia:**

Coppia di avviamento (coppia costante)	al massimo 110% per 1 min.*
Coppia di avviamento	al massimo 120% fino a 0,5 sec.*
Corrente di sovraccarico (coppia costante)	al massimo 110% per 1 min.*

*\*La percentuale fa riferimento alla coppia nominale del VLT HVAC Drive.*

## Lunghezze e sezioni trasversali dei cavi:

Lunghezza max. del cavo motore, schermato/armato	VLT AQUA Drive: 150 m
Lunghezza max. cavo motore, cavo non schermato/non armato	VLT AQUA Drive: 300 m
Sezione trasversale max. al motore, rete, condivisione del carico e freno *	
Sezione massima per i cavi di controllo, cavo rigido	1,5 mm <sup>2</sup> /16 AWG (2 x 0,75 mm <sup>2</sup> )
Sezione massima per i cavi di controllo, cavo flessibile	1 mm <sup>2</sup> /18 AWG
Sezione massima per i cavi di controllo, cavo con anima	0,5 mm <sup>2</sup> /20 AWG
Sezione minima per i cavi di controllo	0,25 mm <sup>2</sup>

\* Consultare le tabelle Alimentazione di rete per maggiori informazioni!

## Ingressi digitali:

Ingressi digitali programmabili	4 (6)
Numero morsetto	18, 19, 27 <sup>1)</sup> , 29, 32, 33,
Logico	PNP o NPN
Livello di tensione	0 - 24 V CC
Livello di tensione, '0' logico PNP	< 5 V CC
Livello di tensione, '1' logico PNP	> 10 V CC
Livello di tensione, '0' logico NPN	> 19 V CC
Livello di tensione, '1' logico NPN	< 14 V CC
Tensione massima sull'ingresso	28 V CC
Resistenza di ingresso, R <sub>i</sub>	circa 4 kΩ

Tutti gli ingressi analogici sono isolati galvanicamente dalla tensione di alimentazione (PELV) nonché dagli altri morsetti ad alta tensione.

1) I morsetti 27 e 29 possono essere anche programmati come uscita.

## Ingressi analogici:

Numero di ingressi analogici	2
Numero morsetto	53, 54
Modalità	Tensione o corrente
Selezione modo	Interruttore S201 e interruttore S202
Modo tensione	Interruttore S201/interruttore S202 = OFF (U)
Livello di tensione	: da 0 a + 10 V (scalabile)
Resistenza di ingresso, R <sub>i</sub>	circa 10 kΩ
Tensione max.	± 20 V
Modo corrente	Interruttore S201/interruttore S202 = ON (I)
Livello di corrente	Da 0/4 a 20 mA (scalabile)
Resistenza di ingresso, R <sub>i</sub>	circa 200 Ω
Corrente max.	30 mA
Risoluzione per gli ingressi analogici	10 bit (+ segno)
Precisione degli ingressi analogici	Errore max. 0,5% del fondo scala
Larghezza di banda	: 200 Hz

Gli ingressi analogici sono isolati galvanicamente dalla tensione di alimentazione (PELV) e dagli altri morsetti ad alta tensione.

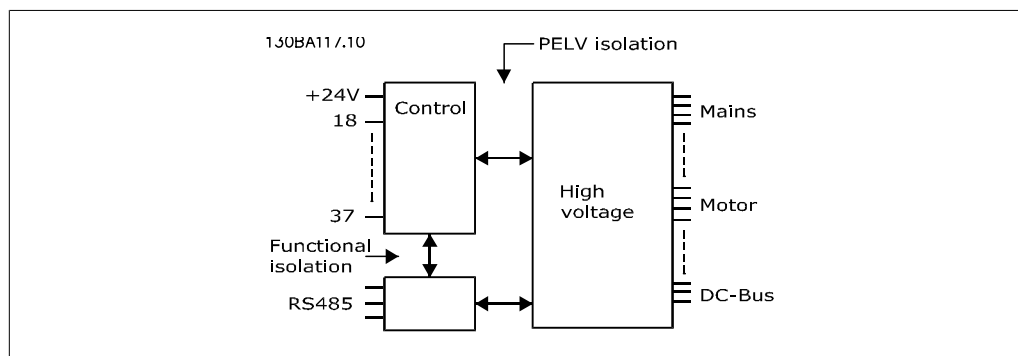
**Ingressi a impulsi:**

Ingressi a impulsi programmabili	2
Morsetti a impulsi, numero	29, 33
Frequenza max. al morsetto, 29,33	110 kHz push-pull
Frequenza max. al morsetto, 29,33	5 kHz (collettore aperto)
Frequenza min. al morsetto 29, 33	4 Hz
Livello di tensione	vedere la sezione su Ingresso digitale
Tensione massima sull'ingresso	28 V CC
Resistenza di ingresso, $R_i$	circa 4 k $\Omega$
Precisione dell'ingresso impulsi (0,1 - 1 kHz)	Errore max.: 0,1% del fondo scala

**Uscita analogica:**

Numero delle uscite analogiche programmabili	1
Numero morsetto	42
Intervallo di corrente sull'uscita analogica	0/4 - 20 mA
Carico max a massa sull'uscita analogica	500 $\Omega$
Precisione sull'uscita analogica	Errore max.: 0,8 % del fondo scala
Risoluzione sull'uscita analogica	8 bit

*L'uscita analogica è isolata galvanicamente dalla tensione di alimentazione (PELV) e dagli altri morsetti ad alta tensione.*

**Scheda di controllo, comunicazione seriale RS-485:**

Numero morsetto	68 (P,TX+, RX+), 69 (N,TX-, RX-)
Numero morsetto 61	Comune per i morsetti 68 e 69.

*Il circuito di comunicazione seriale RS-485 è separato funzionalmente da altri circuiti centrali e isolato galvanicamente dalla tensione di alimentazione (PELV).*

**Uscita digitale:**

Uscite programmabili digitali/a impulsi	2
Numero morsetto	27, 29 <sup>1)</sup>
Livello di tensione sull'uscita digitale/frequenza	0 - 24 V
Corrente in uscita max. (sink o source)	40 mA
Carico max. sull'uscita in frequenza	1 k $\Omega$
Carico capacitivo max. sull'uscita in frequenza	10 nF
Frequenza di uscita minima per l'uscita in frequenza	0 Hz
Frequenza di uscita massima per l'uscita in frequenza	32 kHz
Precisione dell'uscita di frequenza	Errore max.: 0,1% del fondo scala
Risoluzione delle uscite di frequenza	12 bit

*1) I morsetti 27 e 29 possono essere programmati anche come ingressi.*

*L'uscita digitale è isolata galvanicamente dalla tensione di alimentazione (PELV) e dagli altri morsetti ad alta tensione.*

## Scheda di controllo, tensione di uscita a 24 V CC:

Numero morsetto	12, 13
Carico max	: 200 mA

*L'alimentazione 24 V CC è isolata galvanicamente dalla tensione di alimentazione (PELV), ma ha lo stesso potenziale degli ingressi e delle uscite analogici e digitali.*

## Uscite a relè:

Uscite a relè programmabili	2
<b>Numero morsetto relè 01</b>	1-3 (apertura), 1-2 (chiusura)
Carico max. morsetti (CA-1) <sup>1)</sup> su 1-3 (NC), 1-2 (NA) (carico resistivo)	240 V CA, 2 A
Carico max. morsetti (CA-15) <sup>1)</sup> (carico induttivo @ cosφ 0,4)	240 V CA, 0,2 A
Carico max. morsetti (CC-1) <sup>1)</sup> su 1-2 (NA), 1-3 (NC) (carico resistivo)	60 V CC, 1 A
Carico max. morsetti (CC-13) <sup>1)</sup> (carico induttivo)	24 V CC, 0,1 A
<b>Numero morsetto relè 02</b>	4-6 (apertura), 4-5 (chiusura)
Carico max. morsetti (CA-1) <sup>1)</sup> su 4-5 (NA) (carico resistivo)	240 V CA, 2 A
Carico max. morsetti (CA-15) <sup>1)</sup> (carico induttivo @ cosφ 0,4)	240 V CA, 0,2 A
Carico max. morsetti (CC-1) <sup>1)</sup> su 4-5 (NA) (carico resistivo)	80 V CC, 2 A
Carico max. morsetti (CC-13) <sup>1)</sup> su 4-5 (NA) (carico induttivo)	24 V CC, 0,1 A
Carico max. morsetti (CA-1) <sup>1)</sup> su 4-6 (NC) (carico resistivo)	240 V CA, 2 A
Carico max. morsetti (CA-15) <sup>1)</sup> (carico induttivo @ cosφ 0,4)	240 V CA, 0,2 A
Carico max. morsetti (CC-1) <sup>1)</sup> su 4-6 (NC) (carico resistivo)	50 V CC, 2 A
Carico max. morsetti (CC-13) <sup>1)</sup> su 4-6 (NC) (carico resistivo)	24 V CC, 0,1 A
Carico min. morsetti su 1-3 (NC), 1-2 (NA), 4-6 (NC), 4-5 (NA)	24 V CC 10 mA, 24 V CA 20 mA
Ambiente secondo EN 60664-1	categoria di sovratensione III /grado di inquinamento 2

*1) IEC 60947 parti 4 e 5*

*I contatti del relè sono separati galvanicamente dal resto del circuito mediante un isolamento rinforzato (PELV).*

## Scheda di controllo, tensione di uscita a 10 V CC:

Numero morsetto	50
Tensione di uscita	10,5 V ±0,5 V
Carico max.	25 mA

*L'alimentazione 10 V CC è isolata galvanicamente dalla tensione di alimentazione (PELV) nonché da altri morsetti ad alta tensione.*

## Caratteristiche di comando:

Risoluzione sulla frequenza d'uscita a 0 - 1000 Hz	: +/- 0.003 Hz
Tempo di risposta del sistema (morsetti 18, 19, 27, 29, 32, 33)	: ≤ 2 ms
Intervallo controllo in velocità (anello aperto)	1:100 della velocità sincrona
Accuratezza della velocità (anello aperto)	30 - 4000 giri/m: errore max ±8 giri/min

*Tutte le caratteristiche di comando si basano su un motore asincrono quadripolare*



**Ambiente:**

Custodia ≤ tipo di custodia A	IP 20, IP 55
Custodia ≥ tipo di custodia A, B	IP 21, IP 55
Kit custodie disponibile ≤ tipo di custodia A	IP21/TIPO 1/copertura IP 4X
Prova di vibrazione	1.0 g
	5% - 95% (CEI 721-3-3; classe 3K3 (senza condensa) durante il funzionamento
Umidità relativa massima	classe 3C2
Ambiente aggressivo (CEI 721-3-3), senza rivestimento	classe 3C3
Ambiente aggressivo (CEI 721-3-3), con rivestimento	
Metodo di prova secondo CEI 60068-2-43 H2S (10 giorni)	
Temperatura ambiente	Max. 50 °C

*Declassamento in base alla temperatura ambiente, vedere la sezione sulle Condizioni speciali*

Temperatura ambiente minima durante operazioni a pieno regime	0 °C
Temperatura ambiente minima con prestazioni ridotte	- 10 °C
Temperatura durante il magazzinaggio/trasporto	-25 - +65/70 °C
Altezza massima sopra il livello del mare senza declassamento	1000 m
Altezza massima sopra il livello del mare con declassamento	3000 m

*Per il declassamento in caso di altitudine elevata, consultare la sezione relativa alle condizioni speciali*

Standard EMC, emissione	EN 61800-3, EN 61000-6-3/4, EN 55011, IEC 61800-3 EN 61800-3, EN 61000-6-1/2, EN 50082-2, EN 61000-4-2, EN 61000-4-3, EN 61000-4-4, EN 61000-4-5, EN 61000-4-6
Standard EMC, immunità	

*Vedere la sezione sulle Condizioni speciali*

**Prestazioni scheda di controllo:**

Intervallo di scansione	: 5 ms
-------------------------	--------

**Scheda di controllo, comunicazione seriale USB:**

USB standard	1,1 (Massima velocità)
Spina USB	Spina USB tipo B " per apparecchi"

*Il collegamento al PC viene effettuato mediante un cavo USB host/device standard.*

*Il collegamento USB è isolato galvanicamente dalla tensione di rete (PELV) nonché da altri morsetti ad alta tensione.*

*Il collegamento USB non è isolato galvanicamente dalla tensione di rete (PELV) nonché da altri morsetti ad alta tensione. Usare solo computer portatili isolati come collegamento PC al connettore USB sul VLT HVAC Drive.*

## 8.2. Condizioni speciali

### 8.2.1. Scopo del declassamento

È necessario considerare il declassamento quando il convertitore di frequenza viene utilizzato con una bassa pressione dell'aria (altitudine), a basse velocità, con cavi motore lunghi, cavi con una grande sezione o con un'elevata temperatura ambiente. L'azione richiesta è descritta in questa sezione.

### 8.2.2. Declassamento in base alla temperatura ambiente

La temperatura media ( $T_{AMB,AVG}$ ) calcolata nelle 24 ore, deve essere inferiore di almeno 5 °C rispetto alla temperatura ambiente massima consentita ( $T_{AMB,MAX}$ ).

Se il convertitore di frequenza funziona a temperature ambiente elevate, è necessario ridurre la corrente continua in uscita.

Il declassamento dipende dal profilo di commutazione che può essere impostato a 60 PWM o SFAVM nel parametro 14-00.

#### Custodie A

##### 60 PWM - Modulazione della durata degli impulsi

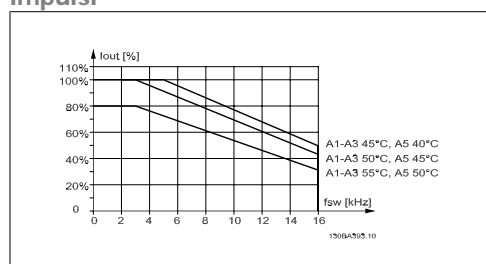

Illustration 8.1: Declassamento di  $I_{out}$  in base a diverse  $T_{AMB,MAX}$  per la custodia A utilizzando 60 PWM

##### SFAVM - Modulazione vettoriale asincrona orientata secondo il flusso dello statore

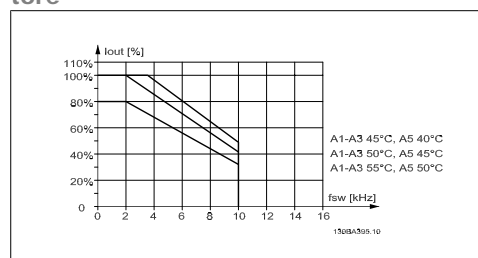

Illustration 8.2: Declassamento di  $I_{out}$  in base a diverse  $T_{AMB,MAX}$  per la custodia A utilizzando la SFAVM

Nella custodia A, la lunghezza del cavo motore ha un'influenza relativamente elevata sul declassamento raccomandato. Pertanto è indicato anche il declassamento raccomandato per un'applicazione con max. 10 m di cavo motore.

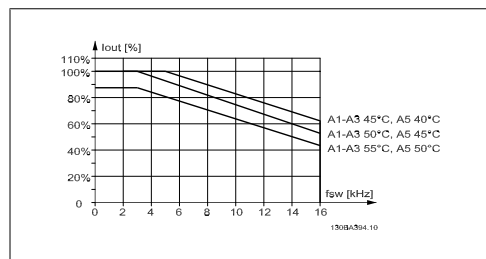

Illustration 8.3: Declassamento di  $I_{out}$  in base a diverse  $T_{AMB,MAX}$  per la custodia A utilizzando 60 PWM e un cavo motore lungo al massimo 10 m

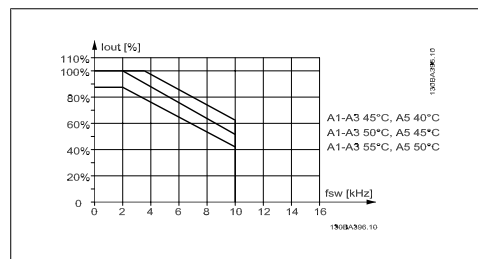

Illustration 8.4: Declassamento di  $I_{out}$  in base a diverse  $T_{AMB,MAX}$  per il custodia A utilizzando il SFAVM e un cavo motore lungo al massimo 10 m

**Custodie B**

**60 PWM - Modulazione della durata degli impulsi**

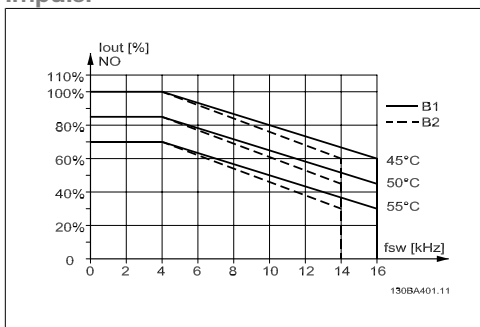

Illustration 8.5: Declassamento di  $I_{out}$  in base a diverse  $T_{AMB, MAX}$  per la custodia B utilizzando 60 PWM nel modo coppia normale (110% sovraccoppia)

**SFAVM - Modulazione vettoriale asincrona orientata secondo il flusso dello statore**

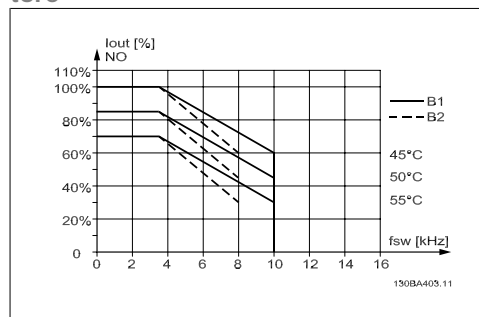

Illustration 8.6: Declassamento di  $I_{out}$  in base a diverse  $T_{AMB, MAX}$  per la custodia B utilizzando SFAVM nel modo coppia normale (110% sovraccoppia)

**Custodie C**

**60 PWM - Modulazione della durata degli impulsi**

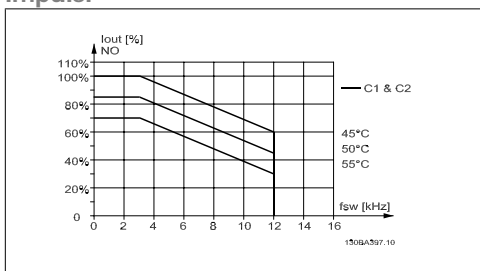

Illustration 8.7: Declassamento di  $I_{out}$  in base a diverse  $T_{AMB, MAX}$  per il custodia C utilizzando 60 PWM nel modo coppia normale (110% sovraccoppia)

**SFAVM - Modulazione vettoriale asincrona orientata secondo il flusso dello statore**

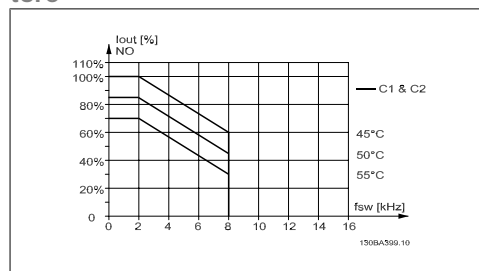

Illustration 8.8: Declassamento di  $I_{out}$  in base a diverse  $T_{AMB, MAX}$  per il custodia C utilizzando SFAVM nel modo coppia normale (110% sovraccoppia)

**8**

**8.2.3. Declassamento in base alla pressione dell'aria atmosferica**

Il potere di raffreddamento dell'aria viene ridotto nel caso di una minore pressione dell'aria.

Per altitudini superiori ai 2 km, contattare Danfoss Drives riguardo alle disposizioni PELV.

Sotto i 1000 m di altitudine non è necessario alcun declassamento, ma sopra i 1000 m la temperatura ambiente ( $T_{AMB}$ ) o la corrente di uscita massima ( $I_{out}$ ) dovrebbero essere ridotte in base al grafico mostrato.

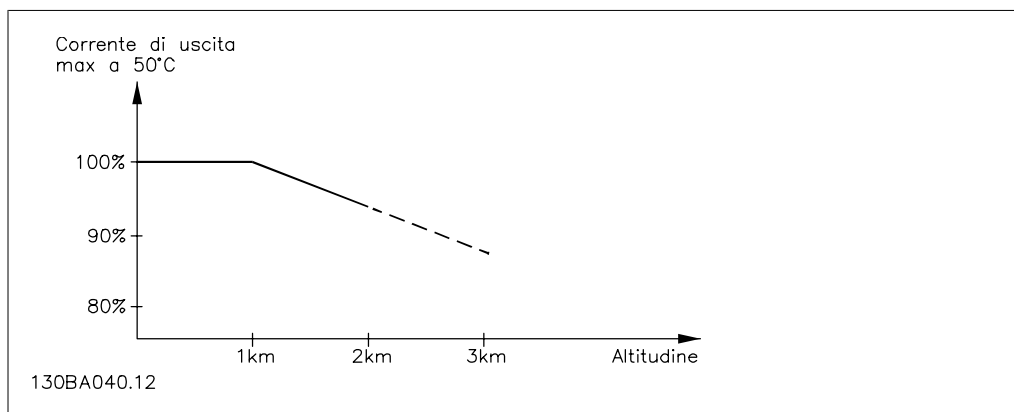

Illustration 8.9: Declassamento della corrente di uscita rispetto all'altitudine, con  $T_{AMB, MAX}$ . Per altitudini superiori ai 2 km, contattare Danfoss Drives riguardo alle disposizioni PELV.

Un'alternativa è costituita dall'abbassamento della temperatura ambiente in caso di altitudini elevate, assicurando in questo modo il 100% della corrente di uscita ad altitudini elevate.

#### 8.2.4. Declassamento in relazione ad un funzionamento a bassa velocità

Se un motore è collegato ad un convertitore di frequenza, è necessario controllare che il raffreddamento del motore sia adeguato.

Possono verificarsi problemi a bassi regimi nelle applicazioni a coppia costante. La ventola del motore potrebbe non essere in grado di fornire il volume d'aria necessario per il raffreddamento e questo limita la coppia che può essere supportata. Pertanto, se il motore deve essere fatto funzionare in continuo ad un numero di giri inferiore alla metà del valore nominale, il motore dovrà essere rifornito con aria di raffreddamento supplementare (oppure può essere utilizzato un motore concepito per questo tipo di esercizio).

Un'alternativa consiste nella riduzione del livello di carico del motore scegliendo un motore più grande. Tuttavia la struttura del convertitore di frequenza impone dei limiti alle dimensioni del motore.

#### 8.2.5. Declassamento dovuto all'installazione di cavi motore lunghi o di cavi con sezione maggiore

La lunghezza massima del cavo per questo convertitore di frequenza è di 300 m se non schermato e di 150 m se schermato

ed è progettato per il funzionamento con cavi motore di sezione trasversale nominale. Se viene utilizzato un cavo con una sezione maggiore, ridurre la corrente di uscita del 5% proporzionalmente all'aumento della sezione.

(Una sezione maggiore del cavo comporta un incremento della capacità a terra e di conseguenza un aumento della corrente di dispersione a terra).

#### 8.2.6. Adattamenti automatici per assicurare le prestazioni

Il convertitore di frequenza sorveglia continuamente i livelli critici di temperatura interna, la corrente di carico, l'alta tensione sul circuito intermedio e le basse velocità motore. Come risposta a un livello critico, il convertitore di frequenza può regolare la frequenza di commutazione e/o modificare il modello di commutazione al fine di assicurare le prestazioni del convertitore di frequenza. La capacità di ridurre automaticamente la corrente di uscita estende ulteriormente le condizioni di funzionamento accettabili.

## Indice

### 2

26-** Opzione I/o Analogici Mcb 109	119
-------------------------------------	-----

### A

Abbreviazioni E Standard	11
Accesso Ai Morsetti Di Controllo	36
Adattamenti Automatici Per Assicurare Le Prestazioni	140
Adattamento Automatico Motore (ama)	41
Adattamento Automatico Motore (ama)	70
Alimentazione Di Rete	129
Alimentazione Di Rete (I1, L2, L3)	133
Ama	54
Ambiente	137
Arresto	48
Avviso Di Alta Tensione	3
Avviso Generale.	3
Awg	129

### C

Caratteristiche Di Comando	136
Caratteristiche Di Coppia	133
Caratteristiche Di Coppia, 1-03	69
Cavi Di Comando	39
Circuito Intermedio	124
Codice Identificativo	10
Codice Identificativo (t/c).	9
Collegamento Cc	124
Collegamento Di Rete Per A2 E A3	27
Collegamento Di Un Pc All'fc 100	52
Collegamento Usb.	36
Compressore Ottim. En. Autom.	69
Comunicazione Opzionale	126
Comunicazione Seriale	137
Connessione Bus Rs-485	51
Controllo Normale/Inverso Pid, 20-81	84
Controllo Sovratensione 2-17	73
Conversione Retroazione 1, Par. 20-01	81
Conversione Retroazione 2, Par. 20-04	81
Conversione Retroazione 3, 20-07	81
Convertitore Di Frequenza	40
Coppia Cinghia Rotta	86
Coppia Variabile	69
Corr. Cc Di Manten. /prerisc., 2-00	73
Corr. Cc/prerisc.	71
Corrente Di Dispersione	4
Corrente Di Dispersione Verso Terra	3
Corrente Motore	60

### D

Dati Della Targhetta	41
Declassamento Dovuto All'installazione Di Cavi Motore Lunghi O Di Cavi Con Sezione Maggiore	140
Declassamento In Base Alla Pressione Dell'aria Atmosferica	139
Declassamento In Base Alla Temperatura Ambiente	138
Declassamento In Relazione Ad Un Funzionamento A Bassa Velocità	140
Dimensioni Meccaniche	19, 21
Direz. Velocità Motore 4-10	75
Display Grafico	43
Dispositivo A Corrente Residua	4
Dst/avvio Ora Legale, 0-76	69

**E**

Efficace Impostazione Dei Parametri Per Le Applicazioni Hvac	58
Elenco Di Controllo	13
Elettronici	8
Etr	71, 124

**F**

Filtro Sinusoidale	31
Fonte Retroazione 1, Par. 20-00	81
Fonte Retroazione 2, Par. 20-03	81
Fonte Retroazione 3, 20-06	81
Fonte Termistore, 1-93	73
Freq. Di Commutaz., 14-01	80
Frequen. Motore, 1-23	60
Funz. Temporizz. Tensione Zero, 6-01	77
Funzionamento Dell'lcp Grafico (glcp)	43
Funzione All'arresto, 1-80	71
Funzione Assenza Di Portata, 22-23	85
Funzione Bypass Semiautom., 4-64	75
Funzione Cinghia Rotta, 22-60	85
Funzione Di Retroazione, 20-20	82
Funzione Pompa A Secco, 22-26	85
Funzione Relè, 5-40	76
Funzioni Freno E Sovratensione, 2-10	73
Fusibili	23

**G**

Glcp	54
Guadagno Proporzionale Pid, 20-93	84

**I**

Identificazione Del Convertitore Di Frequenza	9
Impostare Data E Ora, 0-70	68
Impostaz. Funzione	62
Impostazione Dei Parametri	57
Impostazioni Di Fabbrica	55
Ingr. Digitale Morsetto 29, 5-13	76
Ingr. Digitale Morsetto 32, 5-14	76
Ingr. Digitale Morsetto 33, 5-15	76
Ingressi A Impulsi	135
Ingressi Analogici	134
Ingressi Digitali:	134
Inizializzazione	55
Installazione Ad Altitudini Elevate (pelv)	6
Installazione Elettrica	39
Interruttori S201, S202 E S801	40
Intervallo Tra Gli Avviamenti	86
Istruzioni Per Lo Smaltimento	8

**L**

Lcp	49, 54
Lcp 102	43
Led	43
Lim. Alto Vel. Motore [giri/min], 4-13	61
Lim. Alto Vel. Motore [hz], 4-14	61
Lim. Basso Vel. Motore, Giri/min, 4-11	61
Lingua	59
Livello Di Tensione	134
Lunghezze E Sezioni Dei Cavi	134

## M

Main Menu	58
Mct 10	53
Menu Rapido	46
Messa A Terra E Linea Di Distribuzione It	26
Messaggi Di Stato	43
Modalità Menu Principale	47
Modalità Menu Principale	86
Modalità Menu Rapido	46
Modalità Menu Rapido	58
Modifica Dei Dati	87
Modifica Del Valore Del Dato	88
Modifica Di Un Gruppo Di Valori Di Dati Numerici	88
Modifica Di Un Valore Di Testo	88
Modo Configurazione, 1-00	69
Modo Morsetto 29, 5-02	75
Montaggio	14
Montaggio A2 E A3	16
Montaggio Corretto Delle Viti	16
Montaggio Dell'unità	17
Morsetti Di Controllo	36
Morsetti Elettrici	39
Morsetto 27 Ingresso Digitale, 5-12	75

## N

Nessuna Conformità Ul	24
Nlcp	49

## O

Ottimizzazione Automatica Dell'energia Vt	70
Ottimizzazione Finale E Collaudo	40

## P

Panoramica Del Cablaggio Della Rete	26
Parametri Indicizzati	88
Passo-passo	88
Pelv	6
Potenza Motore [hp]	59
Potenza Motore [hp], 1-21	59
Potenza Motore, Parametro [kw], 1-20	59
Prestazione Di Uscita (u, V, W)	133
Prestazioni Scheda Di Controllo	137
Profibus Dp-v1	53
Protezione Ciclo Breve, 22-75	86
Protezione Contro I Cortocircuiti	23
Protezione Da Sovraccarico Del Motore	3
Protezione Da Sovraccorrente	23
Protezione Del Circuito Di Derivazione	23
Protezione Del Motore	71
Protezione E Caratteristiche	133
Protezione Termica Elettronica Del Motore	133
Protezione Termica Motore, 1-90	71

## Q

Quick Menu	58
------------	----

## R

Raffreddamento	71, 140
Rampa 1 Tempo Di Decel., 3-42	60
Realizzazione Dei Fori	16
Reattanza Di Dispersione Dello Statore	70

Reattanza Principale	70
Relè Termico Elettronico	72
Reset	48
Riaggancio Al Volo	71
Riferimento Max.	74
Riferimento Preimpostato	74
Rilevam. Bassa Potenza, 22-21	84
Rilevam. Bassa Velocità, 22-22	84
Risorsa Di Rif. 1	74
Ritardo Assenza Di Flusso, 22-24	85
Ritardo Avv.	70
Ritardo Cinghia Rotta, 22-62	86

## S

Scheda Di Controllo, Comunicazione Seriale Rs 485	135
Scheda Di Controllo, Comunicazione Seriale Usb	137
Scheda Di Controllo, Tensione Di Uscita A 10 V Cc	136
Scheda Di Controllo, Tensione Di Uscita A 24 V Cc	136
Schermati/armati.	39
Selezione Dei Parametri	87
Senso Orario	75
Sensore Kty	124
Serraggio Delle Viti	17
Setpoint 1, 20-21	83
Setpoint 2, 20-22	84
Spie Luminose	45
Stato	46
Strumenti Software Pc	52
Struttura Del Menu Principale	89

## T

Targa Del Motore	40
Targhetta Dati	40
Tempo Ciclo Minimo, 22-40	85
Tempo Ciclo Minimo, 22-77	86
Tempo Di Integrazione Pid, 20-94	84
Tempo Di Pausa Minimo, 22-41	85
Tempo Rampa Di Accelerazione 1 Parametro 3-41	60
Tempo Timeout Tensione Zero, 6-00	77
Tens. Bassa Morsetto 53, 6-10	77
Tensione Alta Morsetto 53, 6-11	78
Tensione Motore	60
Tensione Motore, 1-22	60
Termistore	71
Trasferimento Rapido Delle Impostazioni Dei Parametri Durante L'uso Del Glcp	54
Tre Modi Di Funzionamento	43

## U

Uscita Analogica	135
Uscita Digitale	135
Uscita Morsetto 42, 6-50	79
Uscita Motore	133
Uscite A Relè	136

## V

Velocità Di Jog	61
Velocità Fine Pausa [giri/m], 22-42	85
Velocità Nominale Del Motore, 1-25	60
Visual.completa Del Display-riga 2, 0-23	67
Visual.completa Del Display-riga 3, 0-24	67
Visualiz.ridotta Del Display- Riga 1,2, 0-21	67
Visualiz.ridotta Del Display- Riga 1,3, 0-22	67