

Inhaltsverzeichnis

1 Einleitung	3
2 Programmieren	5
LCP Bedieneinheit	5
Bedienung der grafischen Bedieneinheit LCP 102	5
Quick-Menü-Modus	13
Funktionssätze	16
Hauptmenümodus	19
3 Parameterbeschreibung	23
Parameterauswahl	23
Hauptmenü - Betrieb/Display - Gruppe 0	23
Hauptmenü - Motor/Last - Gruppe 1	39
Hauptmenü - Bremsfunktionen - Gruppe 2	50
Hauptmenü - Sollwerte und Rampen - Gruppe 3	53
Hauptmenü - Grenzen/Warnungen - Gruppe 4	60
Hauptmenü - Digitalein-/ausgänge - Gruppe 5	65
Hauptmenü - Analogein-/ausgänge - Gruppe 6	97
Hauptmenü - Optionen und Schnittstellen - Gruppe 8	106
Hauptmenü - Profibus DP - Gruppe 9	116
Hauptmenü - CAN und DeviceNet - Gruppe 10	125
Hauptmenü - LonWorks - Gruppe 11	131
Hauptmenü - Smart Logic - Gruppe 13	132
Hauptmenü - Sonderfunktionen - Gruppe 14	147
Hauptmenü - Info/Wartung - Gruppe 15	156
Hauptmenü - Datenanzeigen - Gruppe 16	163
Hauptmenü - Datenanzeigen 2 - Gruppe 18	172
Hauptmenü - FU PID-Regler - Gruppe 20	175
Hauptmenü - Erweiterter PID-Regler - FC 100 - Gruppe 21	190
Hauptmenü - Anwendungsfunktionen - FC 100 - Gruppe 22	203
Hauptmenü - Zeitfunktionen - FC 100 - Gruppe 23	217
Hauptmenü - Anwendungsfunktionen 2 - Gruppe 24	232
Hauptmenü - Kaskadenregler - Gruppe 25	239
Hauptmenü- Analog-E/A-Option MCB 109 - Gruppe 26	253
4 Fehlersuche und -behebung	263
Alarm- und Warnmeldungen	263
Alarmwörter	266
Warnwort	267
Erweiterte Zustandswörter	268
Fehlermeldungen	269

5 Parameterlisten	273
Parameteroptionen	273
Werkseinstellungen	273
0-** Betrieb/Display	274
1-** Motor/Last	276
2-** Bremsfunktionen	277
3-** Sollwert/Rampen	278
4-** Grenzen/Warnungen	279
5-** Digit. Ein-/Ausgänge	280
6-** Analoge Ein-/Ausg.	282
8-** Opt./Schnittstellen	284
9-** Profibus DP	285
10-** CAN/DeviceNet	286
11-** LonWorks	287
13-** Smart Logic	288
14-** Sonderfunktionen	289
15-** Info/Wartung	290
16-** Datenanzeigen	292
18-** Info/Anzeigen	294
20-** FU PID-Regler	295
21-** Erw. PID-Regler	296
22-** Anwendungsfunktionen	298
23-** Zeitfunktionen	300
24-** Anwendungsfunktionen 2	301
25-** Kaskadenregler	302
26-** Grundeinstellungen	304
Index	305

1 Einleitung

1

VLT HVAC Drive FC 100 Baureihe Software-Version: 2.8.x



Dieses Handbuch gilt für alle VLT HVAC Drive -Frequenzumrichter mit Software-Version 2.8x.
Die Nummer der Software-Version finden Sie in Par.15-43 *Softwareversion*.

2

2 Programmieren

2.1 LCP Bedieneinheit

2.1.1 Bedienung der grafischen Bedieneinheit LCP 102

Die folgenden Anweisungen gelten für das grafische LCP (LCP 102):

Die grafische Bedieneinheit ist in vier funktionelle Gruppen unterteilt:

1. Grafikanzeige mit Statuszeilen.
2. Menütasten mit Anzeige-LEDs - Parameter ändern und zwischen Displayfunktionen umschalten.
3. Navigationstasten und Kontrollanzeigen (LEDs).
4. Bedientasten mit Kontroll-Anzeigen (LEDs).

Grafikdisplay:

Das LCD-Display verfügt über eine Hintergrundbeleuchtung und eine alphanumerische Darstellung. Alle Datenanzeigen erfolgen auf dem LCP-Display, das im Zustandsmodus maximal fünf Betriebsvariablen gleichzeitig zeigen kann.

Displayzeilen:

- a. **Statuszeile:** Zustandsmeldungen in der Form von Symbolen und Grafiken.
- b. **Arbeitsbereich:** Je nach Displayanzeigeart Anzeigebereich für Betriebsvariablen oder für Parameternavigation bzw. -änderung. Durch Drücken der Taste [Status] kann jeweils eine extra Zeile hinzugefügt werden.
- c. **Statuszeile:** Zustandsmeldungen in Textform.

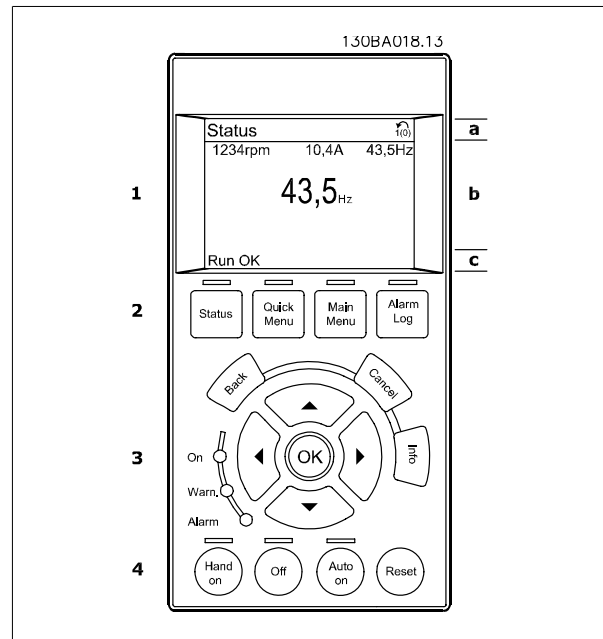

Im Zustandsmodus kann die Anzeige in 3 Bereiche unterteilt werden:

Der **obere Abschnitt** (a) zeigt den Anzeigemodus und enthält Zustandsinformationen und Betriebsvariablen.

2

Der aktive Satz (als Aktiver Satz in Par.0-10 *Aktiver Satz* gewählt) wird in der Statuszeile oben rechts gezeigt. Bei Programmierung eines anderen Satzes als dem aktiven Satz wird die Nummer des programmierten Satzes rechts in Klammern angezeigt.

Der **Arbeitsbereich** (b) zeigt unabhängig vom Zustand bis zu fünf Variablen mit der entsprechenden Einheit an. Bei Alarm/Warnung wird anstatt der Betriebsvariablen die entsprechende Warnung angezeigt.

Durch Drücken der Taste [Status] können Sie zwischen 3 verschiedenen Anzeigen wechseln. Jede Anzeige zeigt verschiedene Betriebsvariablen in unterschiedlichen Formaten (siehe unten).

Detaillierte Informationen zu den Betriebsvariablen erhalten Sie, wenn Sie den Parameter der Variablen aufrufen und die [Info]-Taste drücken. Die anzuzeigenden Werte/Messungen können in Par.0-20 *Displayzeile 1.1*, Par. 0-21 *Displayzeile 1.2*, Par. 0-22 *Displayzeile 1.3*, Par. 0-23 *Displayzeile 2* und Par. 0-24 *Displayzeile 3* definiert werden (Zugriff über [QUICK MENU], „Q3 Funktionssätze“, „Q3-1 Allg. Einstellungen“, „Q3-13 Displayeinstell.“).

Jeder in Par.0-20 *Displayzeile 1.1* bis Par. 0-24 *Displayzeile 3* ausgewählte Anzeigeparameter hat seine eigene Skala und Ziffern nach einer möglichen Dezimalstelle. Durch einen größeren Zahlenwert eines Parameters werden weniger Ziffern nach der Dezimalstelle angezeigt.

Beispiel: Stromanzeige

5,25 A; 15,2 A 105 A.

Anzeige I: 5 Betriebsvariablen

Diese Anzeige erscheint standardmäßig nach Inbetriebnahme oder Initialisierung.

Benutzen Sie [INFO], um Informationen zu den angezeigten Betriebsvariablen 1.1, 1.2, 1.3, 2 und 3 zu erhalten.

Diese Abbildung zeigt das Format der Betriebsvariablen im Display. 1.1, 1.2 und 1.3 sind in kleiner Größe, 2 und 3 in mittlerer Größe gezeigt.

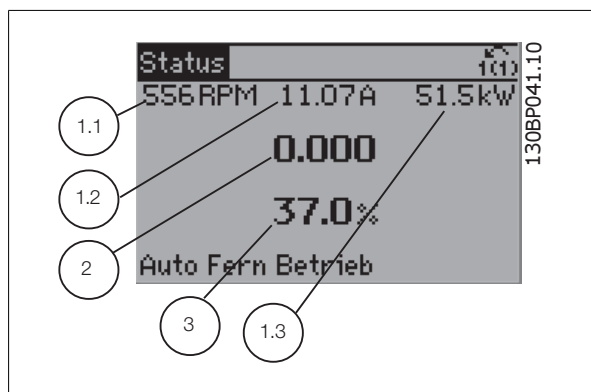

Anzeige II: 4 Betriebsvariablen

Es werden die Betriebsvariablen (1.1, 1.2, 1.3 und 2) angezeigt.

In diesem Beispiel sind das Drehzahl, Motorstrom, Motorleistung und Frequenz.

1.1, 1.2 und 1.3 sind in kleiner Größe, 2 ist in großer Größe gezeigt.

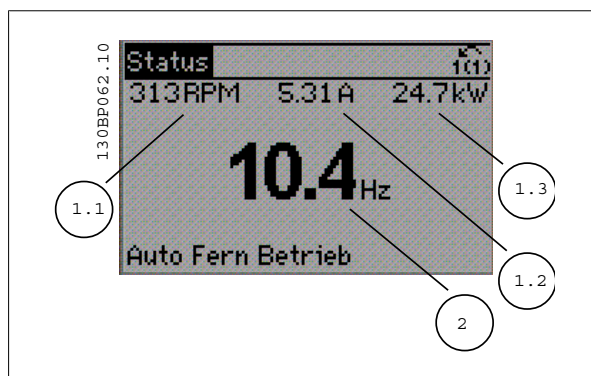

Anzeige III:

Diese Anzeige zeigt das auszuwertende Ereignis und die zugehörige Aktion des Smart Logic Controllers an. Nähere Informationen finden Sie im Abschnitt *Smart Logic Control*.

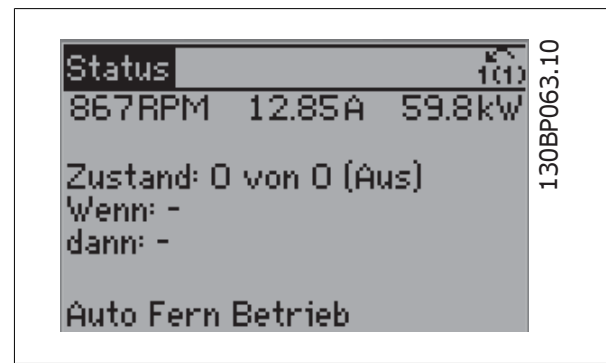

Der **untere Bereich** zeigt den Zustand des Frequenzumrichters an.

Displaykontrast anpassen

[Status] und [▲] drücken, um eine dunklere Anzeige zu erhalten.

[Status] und [▼] drücken, um eine hellere Anzeige zu erhalten.

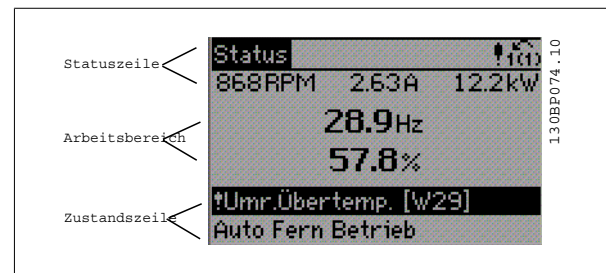

Kontroll-Anzeigen (LEDs):

Werden bestimmte Grenzwerte überschritten, leuchtet die Alarm- und/oder Warn-LED auf. Zusätzlich erscheint ein Zustands- oder Alarmtext im Display. Die On-LED ist aktiv, wenn der Frequenzumrichter an die Netzspannung, eine DC-Zwischenkreisklemme oder eine externe 24 V-Versorgung angeschlossen ist. Gleichzeitig leuchtet die Hintergrundbeleuchtung.

- ON (Grüne LED): Das Gerät ist betriebsbereit.
- Gelbe LED/Warn.: Zeigt eine Warnung an.
- Rot blinkende LED/Alarm: Zeigt einen Alarmzustand an.

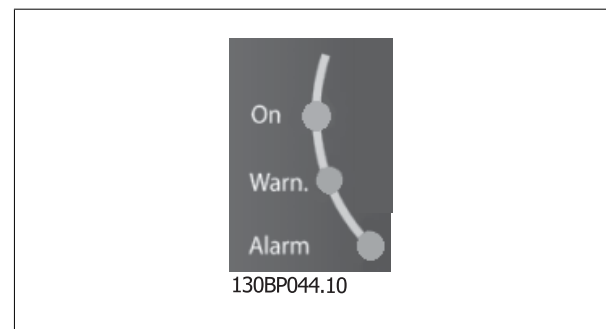

LCP Tasten

Menütasten

Die Menütasten sind nach Funktionen gruppiert. Die Tasten unter der Displayanzeige können zur Änderung der Statusanzeige, zum Parametrieren oder für den Zugriff auf den Alarmspeicher genutzt werden.

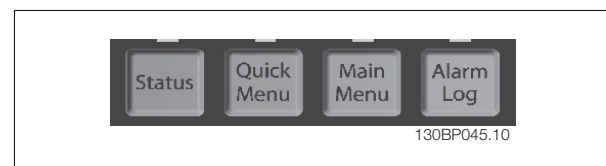

[Status]

gibt den Zustand des Frequenzumrichters oder des Motors an. Durch Drücken der Taste [Status] können Sie zwischen 3 verschiedenen Anzeigen wählen: 5 Betriebsvariablen, 4 Betriebsvariablen oder Zustand Smart Logic Control.

[Status] dient zur Wahl der Displayanzeige oder zum Zurückwechseln aus dem Quick-Menü-Modus, dem Hauptmenü-Modus oder dem Alarm-Modus in den Anzeigemodus. Die Taste [Status] dient ebenfalls zum Umschalten zwischen der Anzeige von 4 oder 5 Betriebsvariablen.

[Quick Menu]

bietet schnellen Zugang zu verschiedenen Quick-Menüs. **Hier können die gebräuchlichsten HVAC-Funktionen programmiert werden.**

Das **[Quick Menu]** besteht aus:

- **Benutzer-Menü**
- **Inbetriebnahme-Menü**
- **Funktionssätze**
- **Liste geänderter Parameter**
- **Protokolle**

Über die Funktionen ist schneller und einfacher Zugriff auf alle Parameter möglich, die für die Mehrzahl von HLK-Anwendungen erforderlich sind, darunter die meisten VVS- und KLS-Versorgungs- und Rücklaufgebläse, Kühlturmgebläse, Primär-, Sekundär- und Kondenswasserpumpen und anderen Pumpen-, Lüfter- und Verdichteranwendungen. Neben anderen Funktionen umfasst dies auch Parameter für die Auswahl der Variablen, die am LCP angezeigt werden sollen, digitale Festdrehzahlen, Skalierung von Anlagensollwerten, Einzel- und Mehrzonenanwendungen mit PID-Regelung sowie spezielle Funktionen im Zusammenhang mit Lüftern, Pumpen und Kompressoren.

Die meisten Quick-Menü-Parameter können direkt über das Bedienfeld geändert werden, sofern über Par.0-60 *Hauptmenü Passwort*, Par.0-61 *Hauptmenü Zugriff ohne PW*, Par.0-65 *Benutzer-Menü Passwort* oder Par.0-66 *Benutzer-Menü Zugriff ohne PW* kein Passwort eingerichtet wurde.

Es kann direkt zwischen Quick-Menü-Modus und Hauptmenü-Modus gewechselt werden.

[Main Menu]

dient zum Zugriff und Programmieren aller Parameter. Die meisten Hauptmenü-Parameter können direkt über das Bedienfeld geändert werden, sofern über Parameter Par.0-60 *Hauptmenü Passwort*, Par.0-61 *Hauptmenü Zugriff ohne PW*, Par.0-65 *Benutzer-Menü Passwort* oder Par.0-66 *Benutzer-Menü Zugriff ohne PW* kein Passwort eingerichtet wurde. Für den großen Teil von HLK-Anwendungen ist es nicht notwendig, auf die Hauptmenüparameter zuzugreifen, da das Quick-Menü, das Inbetriebnahme-Menü und Funktionssätze den einfachsten und schnellsten Zugriff auf die typischen erforderlichen Parameter bieten.

Es kann direkt zwischen Hauptmenü-Modus und Quick-Menü-Modus gewechselt werden.

Das 3 Sekunden lange Drücken der Taste **[Main Menu]** ermöglicht die direkte Eingabe einer Parameternummer. Ein 3 Sekunden langes Drücken der Taste [Main Menu] ermöglicht dieselbe Funktionalität.

[Alarm Log]

zeigt eine Liste der letzten fünf Alarme an (nummeriert von A1-A5). Um zusätzliche Informationen zu einem Alarmzustand zu erhalten, markieren Sie mithilfe der Pfeiltasten die betreffende Alarmnummer, und drücken Sie [OK]. Werden beim Auftreten des Alarms Betriebsvariablen gespeichert, können diese ausgewählt und mit [OK] grafisch angezeigt werden.

Die Taste [Alarm Log] auf dem LCP gibt Zugriff auf Fehlerspeicher und Wartungsprotokoll.

[Back]

bringt Sie zum früheren Schritt oder zur nächsthöheren Ebene in der Navigationsstruktur.

[Cancel]

macht die letzte Änderung oder den letzten Befehl rückgängig, solange das Display nicht verändert wurde.

[Info]

liefert Informationen zu einem Befehl, einem Parameter oder einer Funktion im Anzeigefenster. [Info] stellt bei Bedarf detaillierte Informationen zur Verfügung.

Durch Drücken von [Info], [Back] oder [Cancel] kann der Infomodus beendet werden.



Navigationstasten

Die vier Navigationspfeile dienen zum Navigieren zwischen den verschiedenen Optionen, die unter **[Quick Menu]**, **[Main Menu]** und **[Alarm Log]** zur Verfügung stehen. Mit den Navigationstasten wird der Cursor bewegt.

[OK] wird benutzt, um einem mit dem Cursor markierten Parameter auszuwählen und um die Änderung einer Parametereinstellung zu bestätigen.



Tasten zur lokalen Bedienung und zur Wahl der Betriebsart befinden sich unten am Bedienfeld.

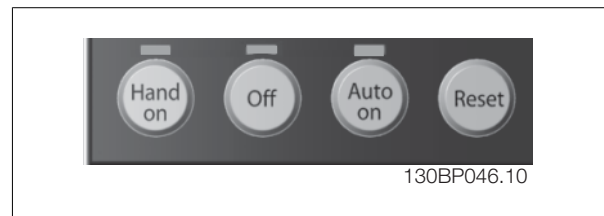

[Hand On]

ermöglicht die Steuerung des Frequenzumrichters über die grafische LCP Bedieneinheit. [Hand On] startet auch den Motor und ermöglicht die Änderung der Motordrehzahl mittels der Pfeiltasten. Die Taste kann mit Par.0-40 *[Hand On]-LCP Taste aktiviert [1] oder deaktiviert [0]* werden.

An den Steuerklemmen sind die folgenden Signale weiter wirksam, auch wenn [Hand On] aktiviert ist:

- [Hand On] - [Off] - [Auto on]
- Quittieren
- Motorfreilauf invers
- Reversierung
- Parametersatzauswahl lsb - Parametersatzauswahl msb
- Stoppbefehl über serielle Schnittstelle
- Schnellstopp
- DC-Bremse

ACHTUNG!
Externe Stoppsignale, die durch Steuersignale oder einen seriellen Bus aktiviert werden, heben einen über das LCP erteilten „Start“-Befehl auf.

[Off]

stoppt den angeschlossenen Motor. Die Taste kann mit Par.0-41 *[Off]-LCP Taste aktiviert [1] oder deaktiviert [0]* werden. Ist keine externe Stoppfunktion aktiv und die [Off]-Taste inaktiv, kann der Motor nur durch Abschalten der Stromversorgung gestoppt werden.

[Auto on]

wird gewählt, wenn der Frequenzrichter über die Steuerklemmen und/oder serielle Kommunikation gesteuert werden soll. Wenn ein Startsignal an den Steuerklemmen und/oder über den Bus angelegt wird, wird der Frequenzrichter gestartet. Die Taste kann mit Par.0-42 *[Auto On]-LCP Taste aktiviert [1] oder deaktiviert [0]* werden.

2

**ACHTUNG!**

Ein aktives HAND-OFF-AUTO-Signal über die Digitaleingänge hat höhere Priorität als die Bedientasten [Hand on] – [Auto on].

[Reset]

dient zum Zurücksetzen des Frequenzrichters nach einem Alarm (Abschaltung). Die Taste kann mit Par.0-43 *[Reset]-LCP Taste aktiviert [1] oder deaktiviert [0]* werden.

Parameter Shortcut: Gleichzeitiges Drücken der Tasten [Quick Menu] und [Main Menu] ermöglicht die direkte Eingabe einer Parameternummer. Ein 3 Sekunden langes Drücken der Taste [Main Menu] ermöglicht dieselbe Funktionalität.

2.1.2 Bedienung der numerischen LCP Bedieneinheit LCP 101

Die folgenden Anweisungen gelten für das numerische LCP (LCP 101).

Die Bedieneinheit ist in vier funktionelle Gruppen unterteilt:

1. Numerisches Display.
2. Menütaste mit Anzeige-LEDs - Parameter ändern und zwischen Displayfunktionen umschalten.
3. Navigationstasten und Kontrollanzeigen (LEDs).
4. Bedientasten mit Kontroll-Anzeigen (LEDs).

**ACHTUNG!**

Das Kopieren von Parametern ist mit der numerischen LCP Bedieneinheit (LCP 101) nicht möglich.

Wählen Sie eine der folgenden Betriebsarten:

Zustandsmodus: Zeigt den Zustand des Frequenzrichters oder des Motors an.

Bei einem Alarm schaltet das LCP 101 automatisch in den Zustandsmodus.

Alarmer werden mit dem zugehörigen Alarmcode angezeigt.

Kurzinbetriebnahme- oder Hauptmenümodus: Anzeige von Parametern und Parametereinstellungen.

Kontroll-Anzeigen (LEDs):

- Grüne LED/Ein: Zeigt an, ob das Steuerteil betriebsbereit ist.
- WARN (Gelbe LED): Zeigt eine Warnung an.
- ALARM (Rot blinkende LED): Zeigt einen Alarmzustand an.



Abbildung 2.1: Numerische LCP Bedieneinheit LCP101



Abbildung 2.2: Beispiel für Zustandsanzeige

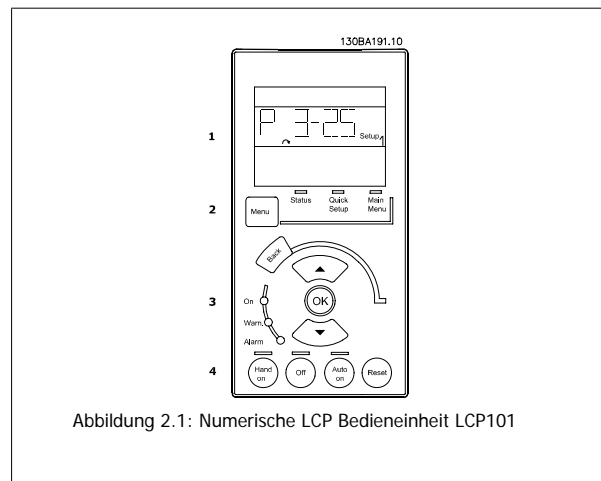

Abbildung 2.3: Beispiel für Alarmanzeige

Menütaste

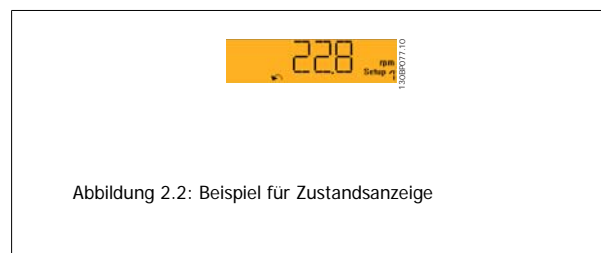
[Menu] wählt eine der folgenden Betriebsarten:

- Zustand
- Inbetriebnahme-Menü
- Hauptmenü

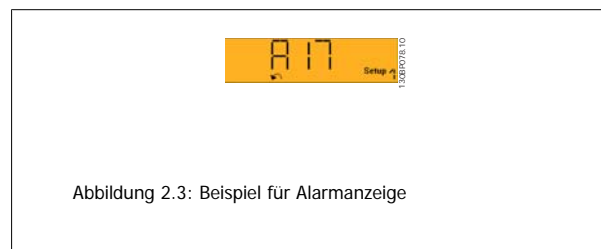
Main Menu dient zum Zugriff und Programmieren aller Parameter.

Die meisten Hauptmenü-Parameter können direkt über das Bedienfeld geändert werden, sofern über Par.0-60 *Hauptmenü Passwort*, Par.0-61 *Hauptmenü Zugriff ohne PW*, Par.0-65 *Benutzer-Menü Passwort* oder Par.0-66 *Benutzer-Menü Zugriff ohne PW* kein Passwort eingerichtet wurde.

Quick Setup bietet Zugriff auf die Kurzinbetriebnahme, bei der nur die wichtigsten Parameter des Frequenzumrichters eingestellt werden.

Die Parameterwerte können mit den Pfeiltasten nach oben und unten geändert werden, wenn der jeweilige Wert blinkt.

Wählen Sie das Hauptmenü, indem Sie die Taste [Menu] wiederholt drücken, bis die Hauptmenü-Anzeige leuchtet.

Wählen Sie die Parametergruppe [xx-__], und drücken Sie [OK].

Wählen Sie den Parameter [__-xx], und drücken Sie [OK].

Wenn der Parameter ein Arrayparameter ist, wählen Sie die Arraynummer, und drücken Sie [OK].

Wählen Sie den gewünschten Datenwert, und drücken Sie [OK].

Navigationstasten: [Back] bringt Sie zu einem früheren Schritt zurück.

Die **Pfeiltasten** [▼] [▲] dienen dazu, zwischen Parametergruppen, Parametern und innerhalb Parametern zu wechseln.

[OK] wird benutzt, um einem mit dem Cursor markierten Parameter auszuwählen und um die Änderung einer Parametereinstellung zu bestätigen.



Abbildung 2.4: Displaybeispiel

Bedientasten

Tasten zur Hand/Ort-Steuerung befinden sich unten am Bedienteil.



Abbildung 2.5: Bedientasten am LCP 101

[Hand on] ermöglicht die Steuerung des Frequenzumrichters über die LCP Bedieneinheit. [Hand on] startet auch den Motor und ermöglicht die Änderung der Motordrehzahl mittels der Pfeiltasten. Die Taste kann mit Par.0-40 *[Hand On]-LCP Taste aktiviert* [1] oder *deaktiviert* [0] werden.

Externe Stoppsignale, die durch Steuersignale oder einen seriellen Bus aktiviert werden, heben einen über das LCP erteilten „Start“-Befehl auf.

An den Steuerklemmen sind die folgenden Signale weiter wirksam, auch wenn [Hand on] aktiviert ist:

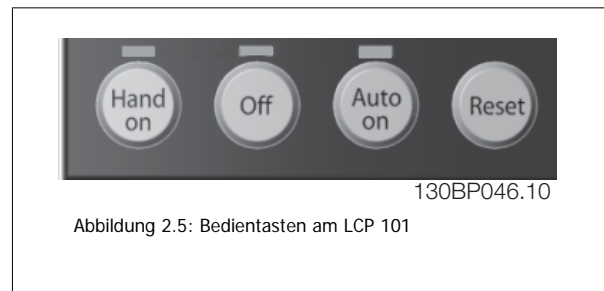
- [Hand on] - [Off] - [Auto on]
- Alarm quittieren
- Motorfreilauf invers
- Reversierung

- Parametersatzauswahl lsb - Parametersatzauswahl msb
- Stoppbefehl über serielle Schnittstelle
- Schnellstopp
- DC-Bremse

[Off] stoppt den angeschlossenen Motor. Die Taste kann mit Par.0-41 *[Off]-LCP Taste aktiviert [1] oder deaktiviert [0]* werden.

Ist keine externe Stoppfunktion aktiv und die [Off]-Taste inaktiv, kann der Motor jederzeit durch Abschalten der Stromversorgung gestoppt werden.

[Auto on] wird gewählt, wenn der Frequenzumrichter über die Steuerklemmen und/oder serielle Kommunikation gesteuert werden soll. Wenn ein Startsignal an den Steuerklemmen und/oder über den Bus angelegt wird, wird der Frequenzumrichter gestartet. Die Taste kann mit Par.0-42 *[Auto On]-LCP Taste aktiviert [1] oder deaktiviert [0]* werden.



ACHTUNG!

Ein aktives HAND-OFF-AUTO-Signal über die Digitaleingänge hat höhere Priorität als die Bedientasten [Hand on] - [Auto on].

[Reset] dient zum Zurücksetzen des Frequenzumrichters nach einem Alarm (Abschaltung). Die Taste kann mit Par.0-43 *[Reset]-LCP Taste aktiviert [1] oder deaktiviert* werden.

2.1.3 Schnelles Übertragen von Parametereinstellungen zwischen mehreren Frequenzumrichtern

Wenn die Konfiguration eines Frequenzumrichters abgeschlossen ist, wird empfohlen, die Daten im LCP oder mithilfe der MCT 10 Software auf einem PC zu speichern.

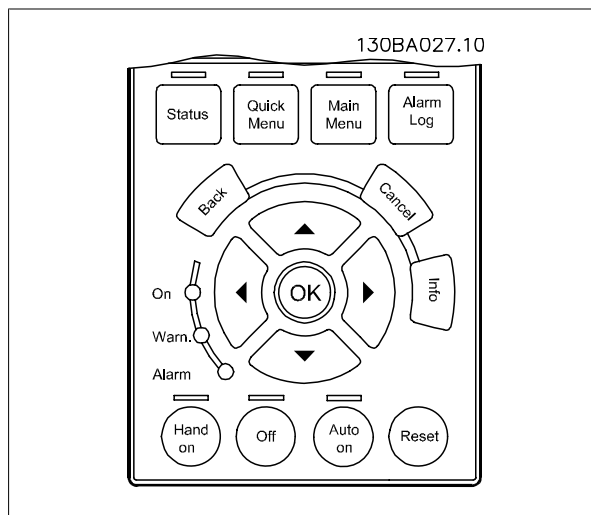

Daten im LCP speichern:

1. Gehe zu Par.0-50 *LCP-Kopie*
2. Drücken Sie die [OK]-Taste.
3. Wählen Sie „Speichern in LCP“.
4. Drücken Sie die [OK]-Taste.

Alle Parametereinstellungen werden nun im LCP gespeichert. Der Vorgang kann an einem Statusbalken verfolgt werden. Wenn die Kopie abgeschlossen wurde, bestätigen Sie mit [OK].



ACHTUNG!

Führen Sie eine Bedienfeldkopie nur im gestoppten Zustand des Motors aus.

Sie können nun das LCP an einen anderen Frequenzumrichter anschließen und die Parametereinstellungen auf diesen Frequenzumrichter kopieren.

Daten vom LCP zum Frequenzumrichter übertragen:

1. Gehe zu Par.0-50 *LCP-Kopie*
2. Drücken Sie die [OK]-Taste.
3. Wählen Sie „Lade von LCP, Alle“.
4. Drücken Sie die [OK]-Taste.

Die im LCP gespeicherten Parametereinstellungen werden nun zum Frequenzumrichter übertragen. Der Kopiervorgang wird in einem Statusbalken angezeigt. Wenn die Kopie abgeschlossen wurde, bestätigen Sie mit [OK].



ACHTUNG!

Führen Sie eine Bedienfeldkopie nur im gestoppten Zustand des Motors aus.

2.1.4 Parametereinstellung

Der Frequenzumrichter kann für Aufgaben aller Art eingesetzt werden, weshalb eine große Anzahl an Parametern zur jeweiligen Anpassung zur Verfügung stehen. Es stehen zwei Programmiermodi zur Verfügung: Quick-Menü-Modus und Hauptmenümodus.

Im Hauptmenü besteht Zugriff auf sämtliche Parameter. Die Quick-Menüs bieten nur Zugriff auf die Parameter, die zu einer Programmierung **der meisten VLT HVAC Drive-Anwendungen nötig sind**.

Unabhängig vom Programmiermodus können Sie Parameter im Hauptmenümodus wie auch im Quick-Menü-Modus ändern.

2.1.5 Quick-Menü-Modus

Parameterdaten

Das grafische LCP 102 bietet Zugriff auf alle Parameter unter Quick-Menü-Modus. Die numerische LCP Bedieneinheit bietet lediglich Zugriff auf das Inbetriebnahme-Menü. Parametereinstellung über [Quick Menu]-Taste: Parameterdaten oder Einstellungen müssen in Übereinstimmung mit folgendem Verfahren eingegeben oder geändert werden:

1. Drücken Sie die Taste Quick Menu.
2. Wählen Sie mit den Tasten [▲] und [▼] den zu ändernden Parameter aus.
3. [OK] drücken.
4. Wählen Sie mit den Tasten [▲] und [▼] die gewünschte Parametereinstellung aus.
5. [OK] drücken.
6. Mit den Pfeiltasten [◀] und [▶] die Ziffern innerhalb einer Parametereinstellung ändern.
7. Der hervorgehobene Bereich zeigt an, welche Ziffer zur Bearbeitung ausgewählt ist.
8. Mit [Cancel] kann die Änderung verhindert werden, mit [OK] wird die Änderung angenommen und die neue Einstellung eingelesen.

Beispiel für die Änderung von Parameterdaten

Parameter 22-60 ist auf [Aus] eingestellt. Sie möchten jedoch den Lüfterriemenzustand - defekt oder nicht defekt - überwachen. Gehen Sie dazu wie folgt vor:

1. Drücken Sie [Quick Menu].
2. Wählen Sie mit der [▼]-Taste Funktionssätze.
3. [OK] drücken.
4. Wählen Sie Anwendungseinstell. mit der [▼]-Taste .
5. [OK] drücken.
6. Drücken Sie erneut auf [OK], um Lüfterfunktionen anzuzeigen.

7. Wählen Sie Riemenbruchfunktion mit [OK].
8. Wählen Sie mit der [▼]-Taste die Option [2] Abschaltung aus.

Der Frequenzumrichter wird jetzt abgeschaltet, wenn ein Bruch des Lüfterriemens erfasst wird.

2

Das Benutzer-Menü enthält Parameter, die vom Anwender selbst zusammengestellt werden können.

Wählen Sie das [Benutzer-Menü], um nur die Parameter anzuzeigen, die vom Anwender selbst zusammengestellt worden sind. Ein Klimagerät- oder Pumpenhersteller kann z. B. Parameter im Benutzer-Menü während der Inbetriebnahme im Werk vorprogrammiert haben, um die Inbetriebnahme/Feinabstimmung vor Ort einfacher zu machen. Diese Parameter werden in Par.0-25 *Benutzer-Menü* gewählt, das bis zu 20 verschiedene Parameter enthalten kann.

Das Menü [Liste geänderte Par.] enthält Listen mit, in Bezug auf die Werkseinstellung, geänderten Parametern:

- Letzte 10 Änderungen: Zeigt die letzten 10 geänderten Parameter.
- Zeigt alle Änderungen seit der letzten Werkseinstellung.

[Protokolle]:

beinhaltet die grafische Darstellung der im Display angezeigten Betriebsvariablen (Par. 0-20, 0-21, 0-22, 0-23 und 0-24).

Nur Anzeigeparameter, die in Par.0-20 *Displayzeile 1.1* bis Par. 0-24 *Displayzeile 3* ausgewählt sind, können angezeigt werden. Im Speicher können bis zu 120 Abtastungen zum späteren Abruf abgelegt werden.

Effiziente Parametereinstellung für VLT HVAC Drive-Anwendungen:

Die Parameter lassen sich für die Mehrzahl von VLT HVAC Drive-Anwendungen einfach über [Q2 Inbetriebnahme-Menü] einstellen.

Drücken von [Quick Menu] zeigt die Liste der verschiedenen Auswahlmöglichkeiten des Quick-Menüs. Siehe auch Abbildung 6.1 unten und Tabellen Q3-1 bis Q3-4 im Abschnitt *Funktionsätze*.

Beispiel zur Benutzung des Inbetriebnahme-Menüs:

Nehmen Sie an, dass Sie die Rampenzeit Ab auf 100 Sekunden einstellen wollen.

1. Wählen Sie [Quick Setup]. Der erste Par.0-01 *Sprache* erscheint im Inbetriebnahme-Menü.
2. Mehrmals [▼] drücken, bis Par.3-42 *Rampenzeit Ab 1* mit der Werkseinstellung 20 Sekunden erscheint.
3. [OK] drücken.
4. Wählen Sie die dritte Stelle vor dem Komma mit der [◀]-Taste.
5. Ändern Sie mit [▲] „0“ auf „1“.
6. Markieren Sie mithilfe von [▶] die Ziffer „2“.
7. Ändern Sie mit [▼] „2“ auf „0“.
8. [OK] drücken.

Die neue Rampenzeit Ab ist jetzt auf 100 Sekunden eingestellt.

Es wird empfohlen, die Konfiguration in der aufgelisteten Reihenfolge auszuführen.



ACHTUNG!

Eine vollständige Beschreibung der Funktion finden Sie in den Abschnitten zu Parametern in diesem Handbuch.



Abbildung 2.6: Quick-Menü-Anzeige.

Mit dem Inbetriebnahme-Menü erhält man Zugriff auf die 13 wichtigsten Parametersätze des Frequenzumrichters. Nach der Programmierung ist der Frequenzumrichter in den meisten Fällen betriebsbereit. Die 13 (siehe Fußnote) Inbetriebnahme-Menü-Parameter werden in der nachstehenden Tabelle gezeigt. Eine vollständige Beschreibung der Funktion finden Sie in den Abschnitten zu Parameterbeschreibungen in diesem Handbuch.

Par.	[Einheiten]
Par.0-01 <i>Sprache</i>	
Par.1-20 <i>Motornennleistung [kW]</i>	[kW]
Par.1-21 <i>Motornennleistung [PS]</i>	[PS]
Par.1-22 <i>Motornennspannung</i>	[V]
Par.1-23 <i>Motornennfrequenz</i>	[Hz]
Par.1-24 <i>Motornennstrom</i>	[A]
Par.1-25 <i>Motornendrehzahl</i>	[UPM]
Par.1-28 <i>Motordrehrichtungsprüfung</i>	[Hz]
Par.3-41 <i>Rampenzeit Auf 1</i>	[s]
Par.3-42 <i>Rampenzeit Ab 1</i>	[s]
Par.4-11 <i>Min. Drehzahl [UPM]</i>	[UPM]
Par.4-12 <i>Min. Frequenz [Hz]</i>	[Hz]
Par.4-13 <i>Max. Drehzahl [UPM]</i>	[UPM]
Par.4-14 <i>Max Frequenz [Hz]</i>	[Hz]
Par.3-19 <i>Festdrehzahl Jog [UPM]</i>	[UPM]
Par.3-11 <i>Festdrehzahl Jog [Hz]</i>	[Hz]
Par.5-12 <i>Klemme 27 Digitaleingang</i>	
Par.5-40 <i>Relaisfunktion</i>	

Tabelle 2.1: Inbetriebnahme-Menü-Parameter

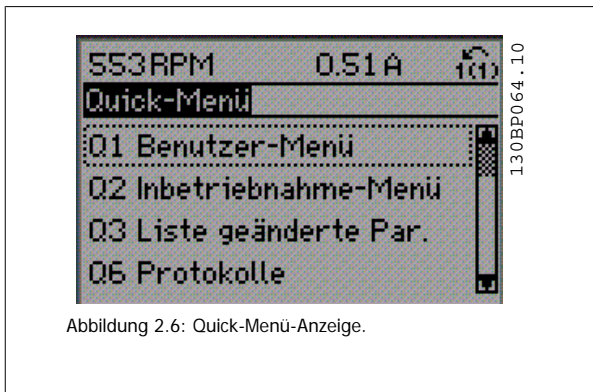
*Die Displayanzeige hängt von den Einstellungen der Optionen in Par.0-02 *Hz/UPM Umschaltung* und Par.0-03 *Ländereinstellungen* ab. Die Werkseinstellung für Par.0-02 *Hz/UPM Umschaltung* und Par.0-03 *Ländereinstellungen* hängt von der Region ab, in der der Frequenzumrichter ausgeliefert wird, kann jedoch nach Bedarf umprogrammiert werden.

** Par.5-40 *Relaisfunktion* ist ein Parameter mit Array, in dem zwischen Relais1 [0] oder Relais2 [1] gewählt werden kann. Die Standardeinstellung ist Relais1 [0] mit der Voreinstellung Alarm [9].

Siehe die Parameterbeschreibung im weiteren Verlauf dieses Kapitels unter „Funktionsatzparameter“.

Nähere Informationen zu Einstellungen und Programmierung finden Sie im *VLT HVAC Drive Programmierungshandbuch, MG.11.CX.YY*

X = Nummer der Ausgabe

Y = Sprache



ACHTUNG!

Wird an Par.5-12 *Klemme 27 Digitaleingang* [Ohne Funktion] gewählt, ist auch keine +24 V Beschaltung an Klemme 27 notwendig, um den Start zu ermöglichen.

Wird in Par.5-12 *Klemme 27 Digitaleingang* [Motorfreilauf (inv.)] (Werkseinstellung) gewählt, ist eine +24 V Beschaltung an Klemme 27 notwendig, um den Start zu ermöglichen.

2.1.6 Funktionssätze

Über die Funktionssätze ist schneller und einfacher Zugriff auf alle Parameter möglich, die für die Mehrzahl von VLT HVAC Drive-Anwendungen erforderlich sind, darunter die meisten VVS- und KLS-Versorgungs- und Rücklaufgebläse, Kühlturmgebläse, Primär-, Sekundär- und Kondenswasserpumpen und anderen Pumpen-, Lüfter- und Verdichteranwendungen.

2

Zugriff auf Funktionssätze - Beispiel



Abbildung 2.7: Schritt 1: Den Frequenzumrichter einschalten (gelbe LED leuchtet auf).



Abbildung 2.8: Schritt 2: Taste [Quick Menus] drücken (Quick-Menü-Optionen werden angezeigt).

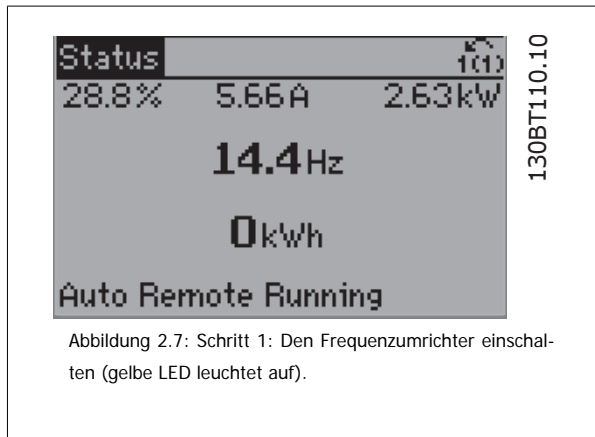

Abbildung 2.9: Schritt 3: Mit den Auf/Ab-Navigationstasten zu Funktionssätzen blättern. [OK] drücken.

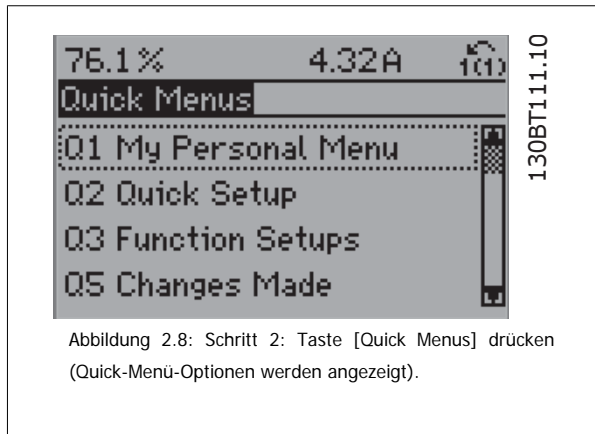

Abbildung 2.10: Schritt 4: Die Optionen zur Einstellung der Funktionssätze werden angezeigt. Q3-1 *Allg. Einstellungen* wählen. [OK] drücken.



Abbildung 2.11: Schritt 5: Mit den Auf/Ab-Navigationstasten zu Q3-11 *Analogausgang* blättern. [OK] drücken.

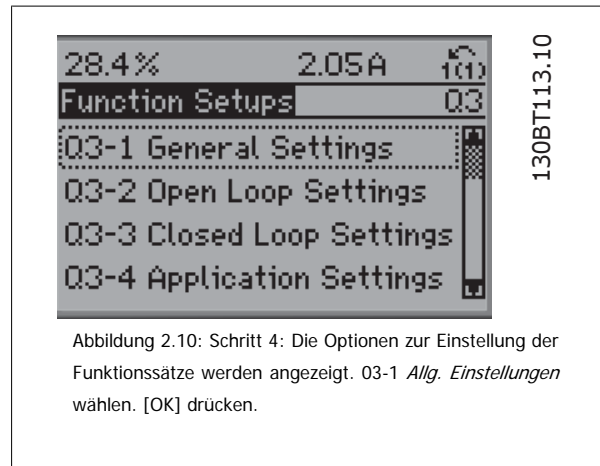

Abbildung 2.12: Schritt 6: Par. 6-50 wählen. [OK] drücken..

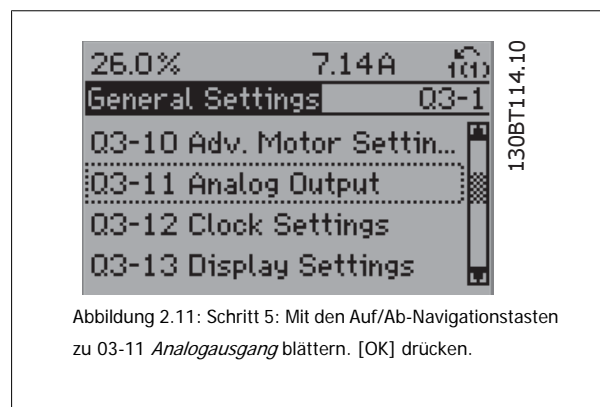

Parameter der Funktionssätze

Die Funktionssatzparameter sind wie folgt gruppiert:

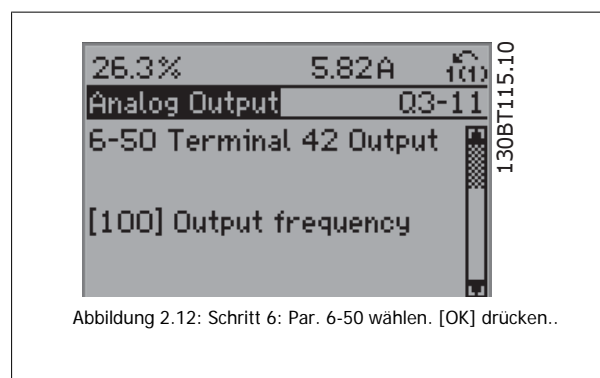
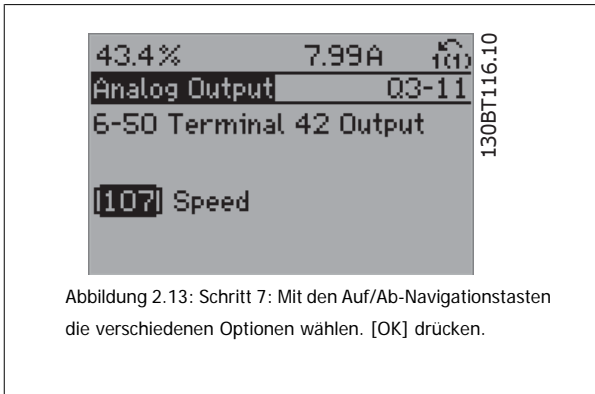
Q3-1 Allg. Einstellungen			
Q3-10 Erw. Motoreinstell.	Q3-11 Analogausgang	Q3-12 Uhreinstellungen	Q3-13 Displayeinstell.
Par. 1-90 <i>Thermischer Motorschutz</i>	Par. 6-50 <i>Klemme 42 Analogausgang</i>	Par. 0-70 <i>Datum und Uhrzeit</i>	Par. 0-20 <i>Displayzeile 1.1</i>
Par. 1-93 <i>Thermistoranschluss</i>	Par. 6-51 <i>Kl. 42, Ausgang min. Skalierung</i>	Par. 0-71 <i>Datumsformat</i>	Par. 0-21 <i>Displayzeile 1.2</i>
Par. 1-29 <i>Autom. Motoranpassung</i>	Par. 6-52 <i>Kl. 42, Ausgang max. Skalierung</i>	Par. 0-72 <i>Uhrzeitformat</i>	Par. 0-22 <i>Displayzeile 1.3</i>
Par. 14-01 <i>Taktfrequenz</i>		Par. 0-74 <i>MESZ/Sommerzeit</i>	Par. 0-23 <i>Displayzeile 2</i>
Par. 4-53 <i>Warnung Drehz. hoch</i>		Par. 0-76 <i>MESZ/Sommerzeitstart</i>	Par. 0-24 <i>Displayzeile 3</i>
		Par. 0-77 <i>MESZ/Sommerzeitende</i>	Par. 0-37 <i>Displaytext 1</i>
			Par. 0-38 <i>Displaytext 2</i>
			Par. 0-39 <i>Displaytext 3</i>

Q3-2 Einstellungen für Drehzahlregelung ohne Rückführung	
Q3-20 Digitalsollwert	Q3-21 Ananogsollwert
Par. 3-02 <i>Minimaler Sollwert</i>	Par. 3-02 <i>Minimaler Sollwert</i>
Par. 3-03 <i>Max. Sollwert</i>	Par. 3-03 <i>Max. Sollwert</i>
Par. 3-10 <i>Festsollwert</i>	Par. 6-10 <i>Klemme 53 Skal. Min. Spannung</i>
Par. 5-13 <i>Klemme 29 Digitaleingang</i>	Par. 6-11 <i>Klemme 53 Skal. Max. Spannung</i>
Par. 5-14 <i>Klemme 32 Digitaleingang</i>	Par. 6-12 <i>Klemme 53 Skal. Min. Strom</i>
Par. 5-15 <i>Klemme 33 Digitaleingang</i>	Par. 6-13 <i>Klemme 53 Skal. Max. Strom</i>
	Par. 6-14 <i>Klemme 53 Skal. Min.-Soll/Istwert</i>
	Par. 6-15 <i>Klemme 53 Skal. Max.-Soll/Istwert</i>

Q3-3 PID-Prozesseinstell.

Q3-30 Einzelzone Int. Sollwert	Q3-31 Einzelzone Ext. Sollwert	Q3-32 Mehrzone / Erw.
Par.1-00 Regelverfahren	Par.1-00 Regelverfahren	Par.1-00 Regelverfahren
Par.20-12 Soll-/Istwerteinheit	Par.20-12 Soll-/Istwerteinheit	Par.3-15 Variabler Sollwert 1
Par.20-13 Minimum Reference/Feedb.	Par.20-13 Minimum Reference/Feedb.	Par.3-16 Variabler Sollwert 2
Par.20-14 Maximum Reference/Feedb.	Par.20-14 Maximum Reference/Feedb.	Par.20-00 Istwertanschluss 1
Par.6-22 Klemme 54 Skal. Min.Strom	Par.6-10 Klemme 53 Skal. Min.Spannung	Par.20-01 Istwertumwandl. 1
Par.6-24 Klemme 54 Skal. Min.-Soll/Istwert	Par.6-11 Klemme 53 Skal. Max.Spannung	Par.20-02 Istwert 1 Einheit
Par.6-25 Klemme 54 Skal. Max.-Soll/Istwert	Par.6-12 Klemme 53 Skal. Min.Strom	Par.20-03 Istwertanschluss 2
Par.6-26 Klemme 54 Filterzeit	Par.6-13 Klemme 53 Skal. Max.Strom	Par.20-04 Istwertumwandl. 2
Par.6-27 Klemme 54 Signalfehler	Par.6-14 Klemme 53 Skal. Min.-Soll/Istwert	Par.20-05 Istwert 2 Einheit
Par.6-00 Signalausfall Zeit	Par.6-15 Klemme 53 Skal. Max.-Soll/Istwert	Par.20-06 Istwertanschluss 3
Par.6-01 Signalausfall Funktion	Par.6-22 Klemme 54 Skal. Min.Strom	Par.20-07 Istwertumwandl. 3
Par.20-21 Sollwert 1	Par.6-24 Klemme 54 Skal. Min.-Soll/Istwert	Par.20-08 Istwert 3 Einheit
Par.20-81 Auswahl Normal-/Invers-Regelung	Par.6-25 Klemme 54 Skal. Max.-Soll/Istwert	Par.20-12 Soll-/Istwerteinheit
Par.20-82 PID-Startdrehzahl [UPM]	Par.6-26 Klemme 54 Filterzeit	Par.20-13 Minimum Reference/Feedb.
Par.20-83 PID-Startfrequenz [Hz]	Par.6-27 Klemme 54 Signalfehler	Par.20-14 Maximum Reference/Feedb.
Par.20-93 PID-Proportionalverstärkung	Par.6-00 Signalausfall Zeit	Par.6-10 Klemme 53 Skal. Min.Spannung
Par.20-94 PID Integrationszeit	Par.6-01 Signalausfall Funktion	Par.6-11 Klemme 53 Skal. Max.Spannung
Par.20-70 Typ mit Rückführung	Par.20-81 Auswahl Normal-/Invers-Regelung	Par.6-12 Klemme 53 Skal. Min.Strom
Par.20-71 Abstimm-Modus	Par.20-82 PID-Startdrehzahl [UPM]	Par.6-13 Klemme 53 Skal. Max.Strom
Par.20-72 PID-Ausgangsänderung	Par.20-83 PID-Startfrequenz [Hz]	Par.6-14 Klemme 53 Skal. Min.-Soll/Istwert
Par.20-73 Min. Istwerthöhe	Par.20-93 PID-Proportionalverstärkung	Par.6-15 Klemme 53 Skal. Max.-Soll/Istwert
Par.20-74 Maximale Istwerthöhe	Par.20-94 PID Integrationszeit	Par.6-16 Klemme 53 Filterzeit
Par.20-79 PID Auto-Anpassung	Par.20-70 Typ mit Rückführung	Par.6-17 Klemme 53 Signalfehler
	Par.20-71 Abstimm-Modus	Par.6-20 Klemme 54 Skal. Min.Spannung
	Par.20-72 PID-Ausgangsänderung	Par.6-21 Klemme 54 Skal. Max.Spannung
	Par.20-73 Min. Istwerthöhe	Par.6-22 Klemme 54 Skal. Min.Strom
	Par.20-74 Maximale Istwerthöhe	Par.6-23 Klemme 54 Skal. Max.Strom
	Par.20-79 PID Auto-Anpassung	Par.6-24 Klemme 54 Skal. Min.-Soll/Istwert
		Par.6-25 Klemme 54 Skal. Max.-Soll/Istwert
		Par.6-26 Klemme 54 Filterzeit
		Par.6-27 Klemme 54 Signalfehler
		Par.6-00 Signalausfall Zeit
		Par.6-01 Signalausfall Funktion
		Par.4-56 Warnung Istwert niedr.
		Par.4-57 Warnung Istwert hoch
		Par.20-20 Istwertfunktion
		Par.20-21 Sollwert 1
		Par.20-22 Sollwert 2
		Par.20-81 Auswahl Normal-/Invers-Regelung
		Par.20-82 PID-Startdrehzahl [UPM]
		Par.20-83 PID-Startfrequenz [Hz]
		Par.20-93 PID-Proportionalverstärkung
		Par.20-94 PID Integrationszeit
		Par.20-70 Typ mit Rückführung
		Par.20-71 Abstimm-Modus
		Par.20-72 PID-Ausgangsänderung
		Par.20-73 Min. Istwerthöhe
		Par.20-74 Maximale Istwerthöhe
		Par.20-79 PID Auto-Anpassung

Q3-4 Anwendungseinstell.		
Q3-40 Lüfterfunktionen	Q3-41 Pumpenfunktionen	Q3-42 Verdichterfunktionen
Par. 22-60 Riemenbruchfunktion	Par. 22-20 Leistung tief Autokonfig.	Par. 1-03 Drehmomentverhalten der Last
Par. 22-61 Riemenbruchmoment	Par. 22-21 Erfassung Leistung tief	Par. 1-71 Startverzög.
Par. 22-62 Riemenbruchverzögerung	Par. 22-22 Erfassung Drehzahl tief	Par. 22-75 Kurzzyklus-Schutz
Par. 4-64 Halbautom. Ausbl.-Konfig.	Par. 22-23 No-Flow Funktion	Par. 22-76 Intervall zwischen Starts
Par. 1-03 Drehmomentverhalten der Last	Par. 22-24 No-Flow Verzögerung	Par. 22-77 Min. Laufzeit
Par. 22-22 Erfassung Drehzahl tief	Par. 22-40 Min. Laufzeit	Par. 5-01 Klemme 27 Funktion
Par. 22-23 No-Flow Funktion	Par. 22-41 Min. Energiespar-Stoppzeit	Par. 5-02 Klemme 29 Funktion
Par. 22-24 No-Flow Verzögerung	Par. 22-42 Energiespar-Startdrehz. [UPM]	Par. 5-12 Klemme 27 Digitaleingang
Par. 22-40 Min. Laufzeit	Par. 22-43 Energiespar-Startfreq. [Hz]	Par. 5-13 Klemme 29 Digitaleingang
Par. 22-41 Min. Energiespar-Stoppzeit	Par. 22-44 Soll-/Istw.-Diff. Energie-Start	Par. 5-40 Relaisfunktion
Par. 22-42 Energiespar-Startdrehz. [UPM]	Par. 22-45 Sollwert-Boost	Par. 1-73 Motorfangschaltung
Par. 22-43 Energiespar-Startfreq. [Hz]	Par. 22-46 Max. Boost-Zeit	Par. 1-86 Trip Speed Low [RPM]
Par. 22-44 Soll-/Istw.-Diff. Energie-Start	Par. 22-26 Trockenlauffunktion	Par. 1-87 Trip Speed Low [Hz]
Par. 22-45 Sollwert-Boost	Par. 22-27 Trockenlaufverzögerung	
Par. 22-46 Max. Boost-Zeit	Par. 22-80 Durchflussausgleich	
Par. 2-10 Bremsfunktion	Par. 22-81 Quadr.-lineare Kurvennäherung	
Par. 2-16 AC-Bremse max. Strom	Par. 22-82 Arbeitspunktberechn.	
Par. 2-17 Überspannungssteuerung	Par. 22-83 Drehzahl bei No-Flow [UPM]	
Par. 1-73 Motorfangschaltung	Par. 22-84 Frequenz bei No-Flow [Hz]	
Par. 1-71 Startverzög.	Par. 22-85 Drehzahl an Auslegungspunkt [UPM]	
Par. 1-80 Funktion bei Stopp	Par. 22-86 Freq. am Auslegungspunkt [Hz]	
Par. 2-00 DC-Halte-/Vorwärmstrom	Par. 22-87 Druck bei No-Flow Drehzahl	
Par. 4-10 Motor Drehrichtung	Par. 22-88 Druck bei Nenndrehzahl	
	Par. 22-89 Durchfluss an Auslegungspunkt	
	Par. 22-90 Durchfluss bei Nenndrehzahl	
	Par. 1-03 Drehmomentverhalten der Last	
	Par. 1-73 Motorfangschaltung	

Siehe auch *VLT HVAC Drive Programmierungshandbuch* für eine detaillierte Beschreibung der Funktionssatz-Parametergruppe.

2.1.7 Hauptmenümodus

Wählen Sie den Hauptmenümodus durch Drücken der Taste [Main Menu].

Das unten dargestellte Auswahlmü erscheint im Display.

Die Parametergruppen sind mithilfe der Auf-Ab-Pfeiltasten wählbar.

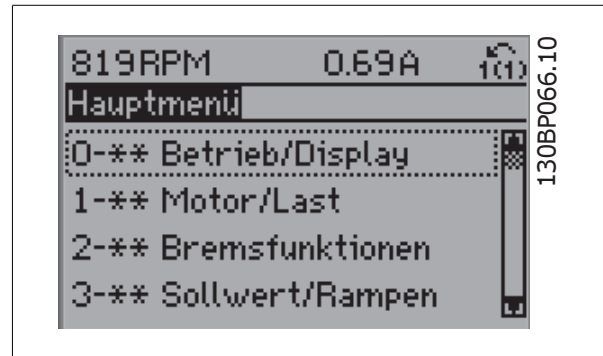

Jeder Parameter hat eine Bezeichnung und eine Nummer, die unabhängig vom Programmiermodus stets dieselben sind. Im Hauptmenü sind die Parameter nach Gruppen aufgeteilt. Die 1. Stelle der Parameternummer (von links) gibt die Gruppennummer des betreffenden Parameters an.

Im Hauptmenü können alle Parameter geändert werden. Je nach Konfiguration (Par.1-00 *Regelverfahren*) des Geräts werden Parameter teilweise ausgeblendet.

2.1.8 Parameterauswahl

Im Hauptmenü sind die Parameter nach Gruppen aufgeteilt. Sie können eine Parametergruppe mithilfe der Navigationstasten wählen und mit [OK] aktivieren.

Folgende Parametergruppen sind je nach Systemeinstellung und installierten Optionen verfügbar:

Gruppennr.	Parametergruppe:
0	Betrieb/Display
1	Motor/Last
2	Bremsfunktionen
3	Sollwert/Rampen
4	Grenzen/Warnungen
5	Digit. Ein-/Ausgänge
6	Analoge Ein-/Ausg.
8	Opt./Schnittstellen
9	Profibus DP
10	CAN/DeviceNet
11	LonWorks
13	Smart Logic
14	Sonderfunktionen
15	Info/Wartung
16	Info/Anzeigen
18	Datenanzeigen 2
20	PID-Regler
21	Erw. PID-Regler
22	Anwendungsfunktionen
23	Zeitfunktionen
25	Kaskadenregler
26	Analog-E/A-Option MCB 109

Nach Auswahl einer Parametergruppe (und gegebenenfalls einer Untergruppe), können Sie einen Parameter mithilfe der Navigationstasten wählen.

Der Arbeitsbereich zeigt Parameternummer und -namen sowie den Parameterwert.



2.1.9 Daten ändern

Das Verfahren zum Ändern von Daten ist dasselbe wie für die Parameterwahl im Quick-Menü oder im Hauptmenü. Drücken Sie [OK], um den gewählten Parameter zu ändern.

Die Vorgehensweise bei der Datenänderung hängt davon ab, ob der gewählte Parameter einen numerischen Datenwert oder einen Textwert enthält.

2.1.10 Einen Textwert ändern

Handelt es sich bei dem gewählten Parameter um einen Textwert, so ist dieser über die Navigationstasten [▲] [▼] zu ändern.

Mit der Auf-Taste erhöhen Sie den Wert, mit der Ab-Taste verringern Sie den Wert. Stellen Sie den gewünschten Wert ein und drücken Sie [OK].

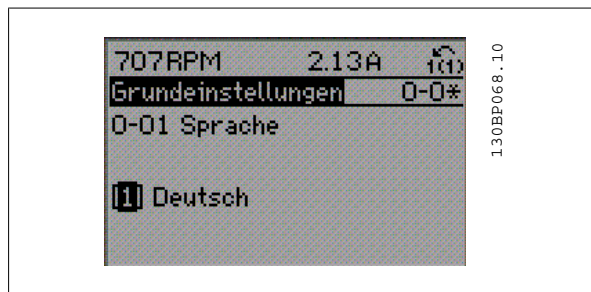

2.1.11 Einen numerischen Datenwert ändern

Ist der gewählte Parameter ein numerischer Datenwert, so ändern Sie diesen mithilfe der Navigationstasten [◀] [▶] sowie der Navigationstasten [▲] [▼]. Mit den Navigationstasten [◀] [▶] den Cursor horizontal bewegen.

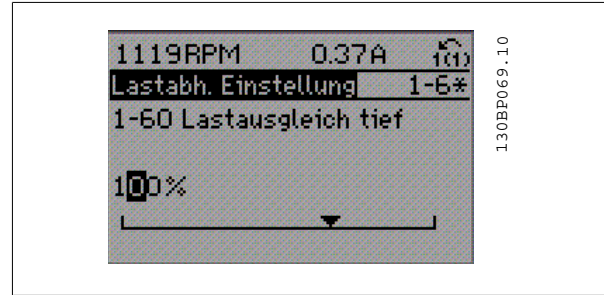

Mit den Navigationstasten [▲] [▼] einen Datenwert ändern. Die Taste nach oben erhöht den Datenwert, die Taste nach unten reduziert ihn. Stellen Sie den gewünschten Wert ein und drücken Sie [OK].

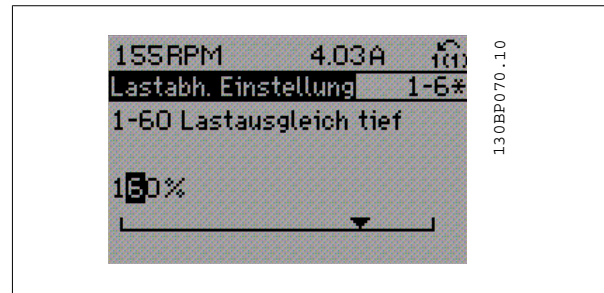

2.1.12 Ändern von Datenwerten, Schritt für Schritt

Bestimmte Parameter lassen sich sowohl schrittweise als auch stufenlos ändern. Dies gilt für Par.1-20 *Motornennleistung [kW]*, Par.1-22 *Motornennspannung* und Par.1-23 *Motornennfrequenz*.

Die Parameter werden sowohl als Gruppe numerischer Datenwerte als auch als einzelne numerische Datenwerte stufenlos geändert.

2.1.13 Anzeige und Programmierung von Parametern mit Arrays (Datenfeldern)

Parameter mit Arrays erhalten zur Identifizierung einen Index (fortlaufende Nummer).

Par.15-30 *Fehlerspeicher: Fehlercode* bis Par.15-33 *Fehlerspeicher: Datum und Zeit* enthalten einen Fehlerspeicher, der ausgelesen werden kann. Dazu den gewünschten Parameter auswählen, [OK] drücken und mithilfe der Auf/Ab-Navigationstasten durchblättern.

Weiteres Beispiel: anhand von Par.3-10 *Festsollwert*.

Par. 3-10 auswählen, [OK] drücken, und mithilfe der [▲]/[▼]-Navigationstasten durch die indizierten Werte blättern. Um den Parameterwert zu ändern, wählen Sie den indizierte Wert, und drücken Sie [OK]. Ändern Sie den Wert mithilfe der [▲]/[▼]-Tasten. Drücken Sie [OK], um die neue Einstellung zu übernehmen, [CANCEL] zum Abbrechen oder [Back], um in die nächsthöhere Menüebene zurückzukehren.

2.1.14 Initialisierung der Werkseinstellung

Die Werkseinstellungen des Frequenzumrichters können auf zwei Arten initialisiert werden:

2

Empfohlene Initialisierung (über Par.14-22 *Betriebsart*)

1. Auswahl Par.14-22 *Betriebsart*
2. [OK] drücken.
3. „Initialisierung“ wählen.
4. [OK] drücken.
5. Netzversorgung trennen und warten, bis das Display abschaltet.
6. Netzversorgung wieder einschalten - der Frequenzumrichter ist nun zurückgesetzt.
7. Par.14-22 *Betriebsart* wieder auf *Normal Betrieb* ändern



ACHTUNG!

Parameter, die im Benutzer-Menü gewählt sind, werden auf die Werkseinstellung zurückgesetzt.

Par.14-22 *Betriebsart* initialisiert alles außer:

Par.14-50 *EMV-Filter*

Par.8-30 *FC-Protokoll*

Par.8-31 *Adresse*

Par.8-32 *Baudrate*

Par.8-35 *FC-Antwortzeit Min.-Delay*

Par.8-36 *FC-Antwortzeit Max.-Delay*

Par.8-37 *FC Interchar. Max.-Delay*

Par.15-00 *Betriebsstunden* auf Par.15-05 *Anzahl Überspannungen*

Par.15-20 *Protokoll: Ereignis* auf Par.15-22 *Protokoll: Zeit*

Par.15-30 *Fehlerspeicher: Fehlercode* auf Par.15-32 *Fehlerspeicher: Zeit*

Manuelle Initialisierung

1. Netzversorgung trennen und warten, bis das Display abschaltet.
- 2a. LCP 102: Gleichzeitig [Status] + [Main Menu] + [OK]-Tasten beim Netz-Ein der Bedieneinheit drücken.
- 2b. LCP 101: [MENU]-Taste beim Netz-Ein der Bedieneinheit drücken.
3. Nach ca. 5 s die Tasten loslassen (Lüfter läuft an).
4. Der Frequenzumrichter ist jetzt auf die Werkseinstellung zurückgesetzt.

Mit diesem Verfahren wird alles initialisiert außer: Par.15-00 *Betriebsstunden*; Par.15-03 *Anzahl Netz-Ein*; Par.15-04 *Anzahl Übertemperaturen*; Par.15-05 *Anzahl Überspannungen*.



ACHTUNG!

Bei einer manuellen Initialisierung werden auch die Einstellungen der seriellen Kommunikation, Par.14-50 *EMV-Filter* und der Fehlerspeicher zurückgesetzt.

Im Par.25-00 *Kaskadenregler* gewählte Parameter werden gelöscht.



ACHTUNG!

Nach Initialisierung und Netz-Aus und Netz-Ein zeigt das Display erst nach einigen Minuten wieder Informationen an.

3 Parameterbeschreibung

3.1 Parameterauswahl

Alle Parameter für den Frequenzrichter sind zur einfachen Auffindung und Auswahl in verschiedenen Parametergruppen organisiert. Ein überwiegender Teil von VLT HVAC Drive-Anwendungen kann über die Quick Menu-Taste und Auswahl der Parameter unter Inbetriebnahme-Menü und Funktionssätze programmiert werden.

Beschreibungen und Werkseinstellungen für Parameter sind im Abschnitt Parameterlisten weiter hinten in diesem Handbuch zu finden.

Parametergruppe 0-xx Betrieb und Display	Parametergruppe 10-xx CAN/DeviceNet
Parametergruppe 1-xx Motor/Last	Parametergruppe 11-xx LonWorks
Parametergruppe 2-xx Bremsfunktionen	Parametergruppe 13-xx Smart Logic Control
Parametergruppe 3-xx Sollwerte/Rampen	Parametergruppe 14-xx Sonderfunktionen
Parametergruppe 4-xx Grenzen/Warnungen	Parametergruppe 15-xx Info/Wartung
Parametergruppe 5-xx Digitalein-/ausgänge	Parametergruppe 16-xx Datenanzeigen
Parametergruppe 6-xx Analogein-/ausgänge	Parametergruppe 18-xx Info/Anzeigen
Parametergruppe 8-xx Optionen und Schnittstellen	Parametergruppe 20-xx PID-Regler
Parametergruppe 9-xx Profibus	Parametergruppe 21-xx Erw. PID-Regler
	Parametergruppe 22-xx Anwendungsfunktionen
	Parametergruppe 23-xx Zeitfunktionen
	Parametergruppe 24-xx Anwendungsfunktionen 2
	Parametergruppe 25-xx Kaskadenregler
	Parametergruppe 26-xx Grundeinstellungen

3.2 Hauptmenü - Betrieb/Display - Gruppe 0

3.2.1 0-** Betrieb/Display

Parametergruppe zum Einstellen der allgemeinen Grundfunktionen, der LCP Bedienfeld- und Anzeige-Funktionen, der LCP Bedienfeldkopie, von Passwörtern und zur Parametersatzverwaltung.

3.2.2 0-0* Grundeinstellungen

Parametergruppe für grundsätzliches Betriebsverhalten und Display-Sprache.

0-01 Sprache

Option:

Funktion:

Bestimmt die im Display zu verwendende Sprache.

Der Frequenzrichter kann in 2 verschiedenen Sprachpaketen geliefert werden. Englisch und Deutsch sind in beiden Paketen enthalten. Englisch kann nicht gelöscht oder geändert werden.

[0] *	English	Teil der Sprachpakete 1 - 2
[1]	Deutsch	Teil der Sprachpakete 1 - 2
[2]	Francais	Teil des Sprachpakets 1
[3]	Dansk	Teil des Sprachpakets 1
[4]	Spanish	Teil des Sprachpakets 1
[5]	Italiano	Teil des Sprachpakets 1
[6]	Svenska	Teil des Sprachpakets 1
[7]	Nederlands	Teil des Sprachpakets 1

[10]	Chinese	Sprachpaket 2
[20]	Suomi	Teil des Sprachpakets 1
[22]	English US	Teil des Sprachpakets 1
[27]	Greek	Teil des Sprachpakets 1
[28]	Bras.port	Teil des Sprachpakets 1
[36]	Slovenian	Teil des Sprachpakets 1
[39]	Korean	Teil des Sprachpakets 2
[40]	Japanese	Teil des Sprachpakets 2
[41]	Turkish	Teil des Sprachpakets 1
[42]	Trad.Chinese	Teil des Sprachpakets 2
[43]	Bulgarian	Teil des Sprachpakets 1
[44]	Srpski	Teil des Sprachpakets 1
[45]	Romanian	Teil des Sprachpakets 1
[46]	Magyar	Teil des Sprachpakets 1
[47]	Czech	Teil des Sprachpakets 1
[48]	Polski	Teil des Sprachpakets 1
[49]	Russian	Teil des Sprachpakets 1
[50]	Thai	Teil des Sprachpakets 2
[51]	Bahasa Indonesia	Teil des Sprachpakets 2

0-02 Hz/UPM Umschaltung

Option:

Funktion:

Dieser Parameter kann nicht bei laufendem Motor geändert werden.

Die Displayanzeige hängt von den Einstellungen in Par.0-02 *Hz/UPM Umschaltung* und Par. 0-03 *Ländereinstellungen* ab. Die Werkseinstellung für Par.0-02 *Hz/UPM Umschaltung* und Par. 0-03 *Ländereinstellungen* hängt von der Region der Welt ab, in der der Frequenzumrichter ausgeliefert wird, kann jedoch nach Bedarf umprogrammiert werden.



ACHTUNG!

Bei Änderung der *Hz/UPM Umschaltung* werden bestimmte Parameter auf ihre Werkseinstellung zurückgesetzt. Es wird empfohlen, die *Hz/UPM Umschaltung* zuerst vorzunehmen, bevor andere Parameter geändert werden.

[0]	U/min [UPM]	Bestimmt, ob die Parameter mit bevorzugter Motordrehzahl (d. h. Soll-/Istwerte, Grenzwerte) in UPM anzuzeigen sind.
[1] *	Hz	Bestimmt, ob die Parameter mit bevorzugter Motordrehzahl (d. h. Soll-/Istwerte, Grenzwerte) in Hz anzuzeigen sind.

0-03 Ländereinstellungen

Option:	Funktion:
	Dieser Parameter kann nicht bei laufendem Motor geändert werden. Die Displayanzeige hängt von den Einstellungen in Par.0-02 <i>Hz/UPM Umschaltung</i> und Par. 0-03 <i>Ländereinstellungen</i> ab. Die Werkseinstellung für Par.0-02 <i>Hz/UPM Umschaltung</i> und Par. 0-03 <i>Ländereinstellungen</i> hängt von der Region der Welt ab, in der der Frequenzumrichter ausgeliefert wird, kann jedoch nach Bedarf umprogrammiert werden.
[0] * International	Stellt den Par.1-20 <i>Motornennleistung [kW]</i> in [kW] und den Std.-Wert von Par.1-23 <i>Motornennfrequenz</i> auf [50 Hz] ein.
[1] Nord-Amerika	Stellt Par.1-21 <i>Motornennleistung [PS]</i> in PS und den Std.-Wert von Par.1-23 <i>Motornennfrequenz</i> auf 60 Hz ein.

Die unbenutzte Einstellung wird ausgeblendet.

0-04 Netz-Ein Modus (Hand)

Option:	Funktion:
	Definiert das Betriebsverhalten nach Wiedereinschalten der Netzspannung, wenn der Frequenzumrichter zuvor im Hand (Ort)-Betrieb war.
[0] * Wiederanlauf	Der Frequenzumrichter wird mit demselben Ortsollwert und denselben Start-/Stopp-Bedingungen (angewendet über [Hand On]/[Off] auf dem LCP oder Hand Start über Digitaleingang) wie zum Zeitpunkt des Netzausfalls weiter betrieben.
[1] LCP Stop,Letz.Soll.	Der Frequenzumrichter wird bei Netz-Ein automatisch auf Stopp gesetzt (Funktion wie [OFF]-Taste am LCP). Der letzte Ortsollwert bleibt jedoch gespeichert.LCP

0-05 Ort-Betrieb Einheit

Option:	Funktion:
	Bestimmt, ob der Ortsollwert als Wellendrehzahl bzw. Ausgangsfrequenz des Motors (in UPM/Hz) oder in % anzuzeigen ist.
[0] * Hz/UPM Umschaltung	
[1] %	

3.2.3 0-1* Parametersätze

Parameter zum Einstellen und Steuern der individuellen Parametersätze.
 Der Frequenzumrichter verfügt über vier unabhängig voneinander programmierbare Parametersätze. Dadurch ist er sehr flexibel und kann die Anforderungen vieler unterschiedlicher VLT HVAC Drive-Anlagensteuerverfahren erfüllen, um häufig die Kosten für externe Steuergeräte einsparen zu können. Dies kann zum Beispiel zum Programmieren des Frequenzumrichters für den Betrieb gemäß einem Steuerprogramm in einem Parametersatz (z. B. Betrieb am Tag) und einem anderen Steuerprogramm in einem anderen Parametersatz (z. B. Nachtabenkung) dienen. Alternativ können sie von einem OEM eines Klimageräts oder einer Packaged Unit verwendet werden, alle ab Werk eingebauten Frequenzumrichter für unterschiedliche Gerätemodelle in einer Modellreihe so zu programmieren, dass sie die gleichen Parameter haben, und danach bei der Produktion oder Inbetriebnahme einfach einen bestimmten Parametersatz wählen, abhängig davon, in welchem Modell innerhalb der Modellreihe der Frequenzumrichter installiert wird.
 Der aktive Satz (d. h. der Satz, in dem der Frequenzumrichter gerade arbeitet) kann in Par.0-10 *Aktiver Satz* ausgewählt werden und wird im LCP angezeigt. Mit Externe Anwahl kann bei laufendem oder gestopptem Frequenzumrichter der aktive Parametersatz über Digitaleingänge oder serielle Schnittstelle gewählt werden (z. B. für Nachtabenkung). Um bei laufendem Motor zwischen zwei Parametersätzen umschalten zu können, muss Par.0-12 *Satz verknüpfen mit* entsprechend programmiert werden. Beim Großteil von VLT HVAC Drive-Anwendungen ist es nicht notwendig, Par.0-12 *Satz verknüpfen mit* zu programmieren, selbst wenn eine Änderung während des Betriebs notwendig ist. Bei sehr komplexen Anwendungen, in denen die vollständige Flexibilität der externen Anwahl genutzt wird, kann diese Verknüpfung jedoch erforderlich sein. Über Par.0-11 *Programm-Satz* können Parameter in jedem der verschiedenen Sätze programmiert werden, unabhängig vom aktiven Satz, mit dem der Frequenzumrichter weiterhin laufen kann, während die Programmierung stattfindet. Mit Par.0-51 *Parametersatz-Kopie* können Parametereinstellungen von einem Satz auf den anderen kopiert werden, um eine schnellere Inbetriebnahme zu ermöglichen, wenn ähnliche Parametereinstellungen in unterschiedlichen Sätzen benötigt werden.

0-10 Aktiver Satz

Option:
Funktion:

Definiert den aktiven Parametersatz zum Steuern des Frequenzumrichters.

Par.0-51 *Parametersatz-Kopie* ermöglicht das Kopieren von einem Parametersatz zu einzelnen oder allen Parametersätzen. Um bei laufendem Motor zwischen zwei Parametersätzen umschalten zu können, müssen zuvor diese beiden Sätze mit Par.0-12 *Satz verknüpfen mit* verknüpft werden. Vor dem Umschalten zwischen zwei Parametersätzen ist der Frequenzumrichter zu stoppen, wenn Parameter, die in der Spalte „Ändern während des Betriebs“ aufgeführt sind, unterschiedliche Werte haben.

Parameter, für die ein „Ändern während des Betriebs“ nicht möglich ist, sind in den Parameterlisten im Abschnitt Parameterlisten als „FALSCH“ markiert.

[0]	Werkseinstellung	Änderung nicht möglich. Enthält den Danfoss-Datensatz und kann zum Zurücksetzen der übrigen Parametersätze in einen bekannten Zustand verwendet werden.
[1] *	Satz 1	Alle Parameter sind in vier getrennten Parametersätzen - <i>Satz 1</i> [1] bis <i>Satz 4</i> [4] - vorhanden.
[2]	Satz 2	
[3]	Satz 3	
[4]	Satz 4	
[9]	Externe Anwahl	Mit Externe Anwahl kann der aktive Parametersatz über Digitaleingänge oder serielle Schnittstelle gewählt werden. Dieser Satz nutzt die Einstellungen aus Par.0-12 <i>Satz verknüpfen mit</i> .

0-11 Programm-Satz

Option:
Funktion:

Wählt den Parametersatz, der gerade über die Bedieneinheit oder die serielle Schnittstelle bearbeitet wird. Der bearbeitete Satz wird im LCP (in Klammern) angezeigt.

[0]	Werkseinstellung	Die Parameterliste gemäß dem Danfoss-Auslieferungszustand. Diese kann dazu benutzt werden, um die übrigen Parametersätze in einen bekannten Zustand zurück zu versetzen.
[1]	Satz 1	Die 4 Parametersätze können so unabhängig vom aktiven Satz (wählbar in Par. 0-10) programmiert werden.
[2]	Satz 2	
[3]	Satz 3	
[4]	Satz 4	
[9] *	Aktiver Satz	Der Programmsatz entspricht automatisch der Einstellung in Par. 0-10. Die Bearbeitung von Parametersätzen kann über verschiedene Quellen wie LCP, FU RS485, FU USB und über bis zu fünf Feldbusstellen erfolgen.

0-12 Satz verknüpfen mit

Option:
Funktion:

Dieser Parameter muss nur programmiert werden, wenn eine Änderung der Sätze bei laufendem Motor notwendig ist. Er stellt sicher, dass die Parameter, die mit „Ändern während des Betriebs“ = FALSE“ markiert sind, in allen relevanten Sätzen dieselbe Einstellung haben.

Um bei laufendem Frequenzumrichter zwischen zwei Parametersätzen umschalten zu können, müssen zuvor diese beiden Sätze mit Par. 0-12 verknüpft werden. Bei der Verknüpfung werden zuerst einige Parameterwerte (Motordaten) des Satzes, der in Par. 0-12 gewählt wird, in den aktuellen Satz kopiert. Danach werden diese Parameterwerte in den verknüpften Parametersätzen immer gleich gehalten (synchronisiert). Dies stellt unter anderem sicher, dass während des Betriebs nicht auf unterschiedliche Motordaten umgeschaltet werden kann.

Par.0-12 *Satz verknüpfen mit* wird verwendet, wenn in Par.0-10 *Aktiver Satz* Externe Anwahl ausgewählt wird. Externe Anwahl dient dazu, während des Betriebs (d. h., wenn der Motor läuft) von einem Satz zum anderen zu schalten.

Beispiel:

Umschaltung von Satz 1 und Satz 2: Par. 0-11 (Programmsatz) steht auf Satz 1, es muss Satz 1 und Satz 2 synchronisiert (oder „verknüpft“) werden. Dazu gibt es zwei Möglichkeiten:

1. Den Parametersatz zur Bearbeitung in Par.0-11 *Programm-Satz* auf *Satz 2* ändern und Par. 0-12 *Satz verknüpfen mit* auf *Satz 1* programmieren. Ergebnis: Die zu verknüpfenden Parameter werden von Satz 1 auf Satz 2 kopiert.

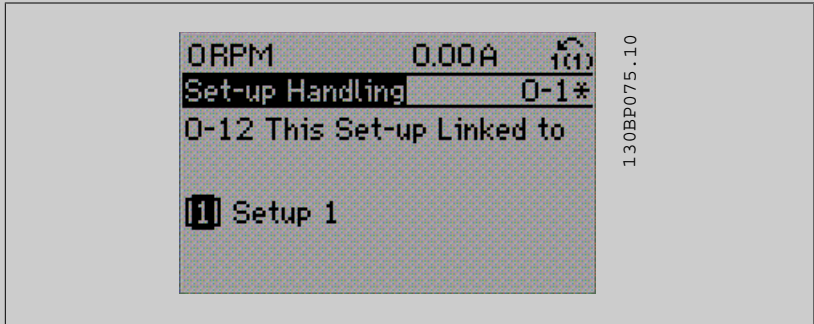

ODER

2. Mit Par.0-50 *LCP-Kopie* Satz 1 auf Satz 2 kopieren und danach mit Par.0-12 *Satz verknüpfen mit* mit *Satz 1* verknüpfen. Dies beginnt die Verknüpfung.

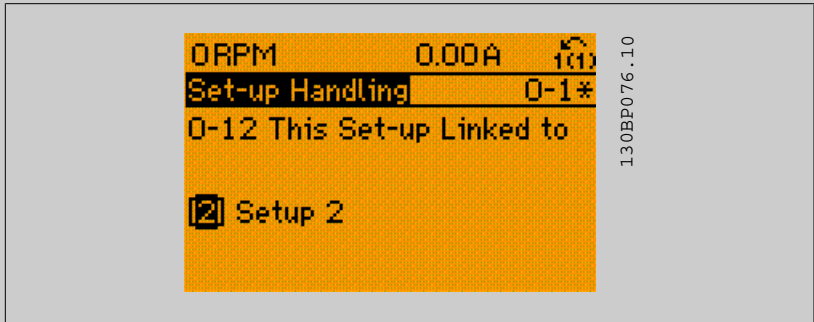

Nach erfolgter Verknüpfung zeigt Par.0-13 *Anzeige: Verknüpfte Parametersätze {1,2}*, da alle Parameter mit Einstellungen „Ändern während des Betriebs = FALSE“ jetzt in Satz 1 und Satz 2 gleich sind. Bei Änderung eines Parameters, der in der Liste mit „Ändern während des Betriebs = FALSE“ markiert ist, z. B. Par.1-30 *Statorwiderstand (Rs)*, wird dieser automatisch in beiden Sätzen geändert. Die Verknüpfung mit Par. 0-12 ist nur notwendig, wenn bei laufendem Motor zwischen zwei Sätzen umgeschaltet werden muss.

- [0] * Nicht verknüpft
- [1] Satz 1
- [2] Satz 2
- [3] Satz 3
- [4] Satz 4

0-13 Anzeige: Verknüpfte Parametersätze

Array [5]

Range:

0 N/A* [0 - 255 N/A]

Funktion:

Zeigt, welche Parametersätze mit der Funktion aus Par.0-12 *Satz verknüpfen mit* verknüpft worden sind. Nach Auswahl des Satzes im Index wird die jeweilige Verknüpfung in { } angezeigt.

Index	LCP Wert
0	{0}
1	{1,2}
2	{1,2}
3	{3}
4	{4}

Tabelle 3.2: Beispiel: Parametersatz 1 und 2 sind verknüpft:

0-14 Anzeige: Prog. sätze/Kanal bearbeiten**Range:**

0 N/A* [-2147483648 - 2147483647 N/A]

Funktion:

Zeigt die Einstellung von Par.0-11 *Programm-Satz* entsprechend des Kommunikationskanals an. Bei Hex-Anzeige des Werts (z. B. am LCP) stellt jede Ziffer einen Kanal dar. Die Nummern 1-4 stehen für die Parametersatznummer. „F“ steht für die Werkseinstellung und „A“ für aktiver Satz. Die Kanäle sind von rechts nach links: LCP, FC-Bus, USB, HPFB1-5. Beispiel: AAAAAA21hex bedeutet, dass der FC-Bus Parametersatz 2 in Par.0-11 *Programm-Satz* gewählt hat, das LCP Satz 1 gewählt hat, und alle anderen den aktiven Parametersatz benutzen.

3.2.4 0-2* LCP Display

Parametergruppe zur Einstellung des Displays in der grafischen Bedieneinheit. Die folgenden Optionen stehen zur Verfügung:

**ACHTUNG!**

Informationen zum Schreiben von Displaytexten können Sie Par.0-37 *Displaytext 1*, Par.0-38 *Displaytext 2* und Par.0-39 *Displaytext 3* entnehmen.

0-20 Displayzeile 1.1**Option:****Funktion:**

		Auswahl der Variable für die Anzeige in der 1. Zeile, linke Stelle im Display.
[0] *	Keine	Es wurde kein Anzeigewert gewählt.
[37]	Displaytext 1	Hiermit kann eine individuelle Textzeichenfolge zur Anzeige am LCP oder zum Auslesen über serielle Kommunikation geschrieben werden.
[38]	Displaytext 2	Hiermit kann eine individuelle Textzeichenfolge zur Anzeige am LCP oder zum Auslesen über serielle Kommunikation geschrieben werden.
[39]	Displaytext 3	Hiermit kann eine individuelle Textzeichenfolge zur Anzeige am LCP oder zum Auslesen über serielle Kommunikation geschrieben werden.
[89]	Anzeige Datum/Uhrzeit	Zeigt das aktuelle Datum und die aktuelle Uhrzeit an.
[953]	Profibus-Warnwort	Zeigt das aktuelle Warnwort der Feldbus-Schnittstelle in Hex Code.
[1005]	Zähler Übertragungsfehler	Zeigt die Anzahl der Übertragungsfehler dieses CAN Controllers seit dem letzten Netz-Ein.
[1006]	Zähler Empfangsfehler	Zeigt die Anzahl der Empfangsfehler dieses CAN Controllers seit dem letzten Netz-Ein.
[1007]	Zähler Bus-Off	Dieser Parameter zeigt die Anzahl der „Bus-Off“-Ereignisse seit dem letzten Netz-Ein.

[1013]	Warnparameter	Zeigt Warnmeldungen via Standardbus oder DeviceNet an. Dieser Parameter ist via LCP nicht verfügbar, aber die Warnmeldung kann durch Auswahl von Com Warnwort als Bildschirmanzeige gesichtet werden. Jeder Warnung ist ein Bit zugewiesen (siehe Tabelle).
[1115]	LON Warnwort	Zeigt die LON-spezifischen Warnungen an.
[1117]	XIF-Revision	Zeigt die Version der externen Schnittstellendatei des Neuron-C-Chip der LON-Option an.
[1118]	LonWorks-Revision	Zeigt die Software-Version des Anwendungsprogramms des Neuron-C-Chip der LON-Option an.
[1501]	Motorlaufstunden	Gibt die Anzahl der Betriebsstunden des Motors an.
[1502]	Zähler-kWh	Gibt den Netzstromverbrauch in kWh an.
[1600]	Steuerwort	Zeigt das aktuell gültige Steuerwort des Frequenzumrichters in Hex Code.
[1601]	Sollwert [Einheit]	Zeigt den Gesamtsollwert in der Regelgröße gemäß Konfiguration aus 1-00 (Summe aus Analog, Digital, Bus ...).
[1602] *	Sollwert %	Der Gesamtsollwert (die Summe aus Digital-/Analog-/Festsollwert/Bus/Sollw. halten/Frequenzkorr. auf/Frequenzkorr. ab).
[1603]	Zustandswort	Zeigt das aktuelle Zustandswort an.
[1605]	Hauptistwert [%]	Zeigt den aktuellen Hauptistwert der Feldbus-Schnittstelle in Hex-Code.
[1609]	Benutzerdefinierte Anzeige	Ansicht der benutzerdefinierten Anzeigen laut Festlegung in Par.0-30 <i>Einheit</i> , Par.0-31 <i>Freie Anzeige Min.-Wert</i> und Par.0-32 <i>Freie Anzeige Max. Wert</i> .
[1610]	Leistung [kW]	Zeigt die aktuelle Leistungsaufnahme des Motors in kW an.
[1611]	Leistung [PS]	Zeigt die aktuelle Leistungsaufnahme des Motors in PS an.
[1612]	Motorspannung	Zeigt die aktuelle Frequenzumrichter-Ausgangsspannung (berechnet) an.
[1613]	Frequenz	
[1614]	Motorstrom	Zeigt den Ausgangsstrom des Frequenzumrichters als gemessenen Effektivwert an.
[1615]	Frequenz [%]	Zeigt die Motorfrequenz, d. h. die Ausgangsfrequenz des Frequenzumrichters in Prozent an.
[1616]	Drehmoment [Nm]	Zeigt die aktuelle Motorbelastung im Verhältnis zum Motornennmoment an.
[1617]	Drehzahl [UPM]	Motordrehzahlsollwert. Die tatsächliche Drehzahl ist abhängig vom verwendeten Schlupfausgleich (Einstellung in Par.1-62 <i>Schlupfausgleich</i>). Wenn kein Schlupfausgleich verwendet wird, ist die tatsächliche Drehzahl der Anzeigewert abzüglich Motorschlupf.
[1618]	Therm. Motorschutz	Zeigt die berechnete/geschätzte thermische Belastung des Motors an. Siehe auch Parametergruppe 1-9* Motortemperatur.
[1622]	Drehmoment [%]	Zeigt das auf die Motorwelle angewendete prozentuale Drehmoment mit Vorzeichen.
[1630]	DC-Spannung	Zwischenkreisspannung im Frequenzumrichter.
[1632]	Bremsleistung/s	
[1633]	Bremsleist/2 min	
[1634]	Kühlkörpertemp.	Aktuelle Kühlkörpertemperatur des Frequenzumrichters. Die Abschaltgrenze liegt bei 95 ± 5 °C, die Wiedereinschaltgrenze bei 70 ± 5 °C.
[1635]	FC Überlast	Prozentuale Überlast des Wechselrichters
[1636]	Nenn-WR-Strom	Zeigt den Typen-Nennstrom des Frequenzumrichters an.
[1637]	Max.-WR-Strom	Maximaler Ausgangsstrom des Frequenzumrichters.
[1638]	SL Contr.Zustand	Zeigt den aktuellen Zustand des Smart Logic Controllers an.
[1639]	Steuerkartentemp.	Zeigt die aktuelle Temperatur der Steuerkarte an.
[1650]	Externer Sollwert	Zeigt die Summe der externen Sollwerte in % (Summe aus Analog/Puls/Bus) an.

[1652]	Istwert [Einheit]	Zeigt den resultierenden Istwert mittels der in Par. 3-00, 3-01, 3-02 und 3-03 gewählten Einheit/ Skalierung an.
[1653]	Digitalpoti Sollwert	Zeigt den Anteil des digitalen Potentiometers am tatsächlichen Soll-/Istwert.
[1654]	Istwert 1 [Einheit]	Zeigt den Istwert 1. Siehe Par. 20-0*.
[1655]	Istwert 2 [Einheit]	Zeigt den Istwert 2. Siehe Par. 20-0*.
[1656]	Istwert 3 [Einheit]	Zeigt den Istwert 3. Siehe Par. 20-0*.
[1658]	PID-Ausgang [%]	Gibt den Ausgangswert des PID-Reglers in Prozent aus.
[1660]	Digitaleingänge	Zeigt den Zustand der Digitaleingänge an. Signal AUS = 0; Signal EIN = 1. Die Reihenfolge ist Par.16-60 <i>Digitaleingänge</i> zu entnehmen. Bit 0 befindet sich im äußeren rechten Bereich.
[1661]	AE 53 Modus	Aktueller Betriebsmodus des Analogeingangs 53, welcher durch einen Schalter auf der Steuerkarte gewählt werden kann. Strom = 0; Spannung = 1.
[1662]	Analogeingang 53	Aktueller Zustand des Analogeingangs 53 in Volt AC.
[1663]	AE 54 Modus	Aktueller Betriebsmodus des Analogeingangs 54. Strom = 0; Spannung = 1.
[1664]	Analogeingang 54	Zeigt den aktuellen Wert des Analogeingangs 54 an.
[1665]	Analogausgang 42	Aktueller Wert in mA an Ausgang 42. Der zu zeigende Wert wird mit Par.6-50 <i>Klemme 42 Analogausgang</i> gewählt.
[1666]	Digitalausgänge	Aktueller Zustand der Digitalausgänge Kl. 27 und Kl. 29.
[1667]	Pulseingang 29 [Hz]	Gibt den Ausgangswert des PID-Reglers in Prozent aus.
[1668]	Pulseingang 33 [Hz]	Zeigt den aktuellen Wert des Pulseingangs 33 in Hz.
[1669]	Pulsausg. 27 [Hz]	Aktuelles Pulssignal an Ausgang 27 in Hz.
[1670]	Pulsausg. 29 [Hz]	Aktuelles Pulssignal an Ausgang 29 in Hz.
[1671]	Relaisausgänge	Zeigt die Einstellung aller Relais an.
[1672]	Zähler A	Zeigt den aktuellen Wert von Zähler A.
[1673]	Zähler B	Zeigt den aktuellen Wert von Zähler B.
[1675]	Analogeingang X30/11	
[1676]	Analogeingang X30/12	
[1677]	Analogausg. X30/8 [mA]	Zeigt den aktuellen Wert des Ausgangs X30/8 (Universal-/E/A-Kartenoption) an. Die zu zeigende Variable wird mit Par. 6-60 gewählt.
[1680]	Bus Steuerwort 1	Steuerwort (STW), das vom Bus-Master gesendet wird.
[1682]	Bus Sollwert 1	Zeigt den aktuellen Hauptsollwert der Feldbus-Schnittstelle in Hex-Code, d. h. gesendet vom Gebäudemanagementsystem, einer SPS oder einem anderen Master.
[1684]	Feldbus-Komm. Status	Zeigt das erweiterte Zustandswort der Feldbus-Schnittstelle in Binärcode an.
[1685]	FC Steuerwort 1	Steuerwort (STW), das vom Bus-Master gesendet wird.
[1686]	FC Sollwert 1	Sollwert, der von der seriellen FC Schnittstelle gesendet wird.
[1690]	Alarmwort	Zeigt einen oder mehrere Alarme in Hex-Code an (benutzt für serielle Kommunikation).
[1691]	Alarmwort 2	Zeigt einen oder mehrere Alarme in Hex-Code an (benutzt für serielle Kommunikation).
[1692]	Warnwort	Eine oder mehr Warnungen im Hex-Code (benutzt für serielle Kommunikation).
[1693]	Warnwort 2	Eine oder mehr Warnungen im Hex-Code (benutzt für serielle Kommunikation).
[1694]	Erw. Zustandswort	Zeigt eine oder mehrere Zustandsbedingungen in Hex-Code (benutzt für serielle Kommunikation).
[1695]	Erw. Zustandswort 2	Zeigt eine oder mehrere Zustandsbedingungen in Hex-Code (benutzt für serielle Kommunikation).

[1696]	Wartungswort	Die Bits spiegeln den Zustand für die programmierten vorbeugenden Wartungsereignisse in Parametergruppe 23-1* wieder.
[1830]	Analogeingang X42/1	Anzeige des Signalwerts, das an Klemme X42/1 der Analog-E/A-Karte angelegt ist.
[1831]	Analogeingang X42/3	Anzeige des Signalwerts, das an Klemme X42/3 der Analog-E/A-Karte angelegt ist.
[1832]	Analogeingang X42/5	Anzeige des Signalwerts, das an Klemme X42/5 der Analog-E/A-Karte angelegt ist.
[1833]	Analogausg. X42/7 [V]	Anzeige des Signalwerts, das an Klemme X42/7 der Analog-E/A-Karte angelegt ist.
[1834]	Analogausg. X42/9 [V]	Anzeige des Signalwerts, das an Klemme X42/9 der Analog-E/A-Karte angelegt ist.
[1835]	Analogausg. X42/11 [V]	Anzeige des Signalwerts, das an Klemme X42/11 der Analog-E/A-Karte angelegt ist.
[2117]	Erw. Sollwert 1 [Einheit]	Zeigt den Wert des Sollwerts für den erweiterten PID-Regler 1.
[2118]	Ext. Istwert 1 [Einheit]	Zeigt den Wert des Istwertsignals für den erweiterten PID-Regler 1.
[2119]	Erw. Ausg. 1 [%]	Zeigt den Wert des Ausgangs vom erweiterten PID-Regler 1.
[2137]	Erw. Sollwert 2 [Einheit]	Zeigt den Wert des Sollwerts für den erweiterten PID-Regler 2.
[2138]	Erw. Istwert 2 [Einheit]	Zeigt den Wert des Istwertsignals für den erweiterten PID-Regler 2.
[2139]	Erw. Ausg. 2 [%]	Zeigt den Wert des Ausgangs vom erweiterten PID-Regler 2.
[2157]	Erw. Sollwert 3 [Einheit]	Zeigt den Wert des Sollwerts für den erweiterten PID-Regler 3.
[2158]	Erw. Istwert 3 [Einheit]	Zeigt den Wert des Istwertsignals für den erweiterten PID-Regler 3.
[2159]	Erw. Ausg. 3 [%]	Zeigt den Wert des Ausgangs vom erweiterten PID-Regler 3 an.
[2230]	No-Flow Leistung	Zeigt die berechnete „No Flow“-Leistung für die aktuelle Drehzahl.
[2316]	Wartungstext	
[2580]	Kaskadenzustand	Betriebszustand des Kaskadenreglers
[2581]	Pumpenzustand	Betriebszustand jeder einzelnen Pumpe, die vom Kaskadenregler geregelt wird.
[3110]	Bypass-Zustandswort	
[3111]	Bypass-Laufstunden	



ACHTUNG!
Nähere Informationen finden Sie im *VLT HVAC Drive Programmierungshandbuch, MG.11.CX.YY.*

0-21 Displayzeile 1.2

Option: **Funktion:**
Einstellung für die Displayanzeige in der Mitte der 1. Zeile.

[1614] *	Motorstrom	Auswahl siehe Par.0-20 <i>Displayzeile 1.1</i>
----------	------------	--

0-22 Displayzeile 1.3

Option: **Funktion:**
Auswahl für die 1. Zeile, rechte Stelle in der Displayanzeige.

[1610] *	Leistung [kW]	Auswahl siehe Par.0-20 <i>Displayzeile 1.1</i>
----------	---------------	--

0-23 Displayzeile 2

Option: **Funktion:**
Einstellung für die Displayanzeige in der 2. Zeile.

[1613] *	Leistung [kW]	
----------	---------------	--

Auswahl siehe Par.0-20 *Displayzeile 1.1*

0-24 Displayzeile 3

Option: [1502] * Zähler-kWh
Funktion: Wählen Sie eine Variable zur Anzeige in Zeile 3.

Auswahl siehe Par. 0-20.

0-25 Benutzer-Menü

Array [20]

Range: 0 N/A* [0 - 9999 N/A]
Funktion:

Definiert, welche Parameter im Benutzer-Menü angezeigt werden, welches über die [Quick Menu]-Taste, Menüpunkt Q1 am LCP zugänglich ist. Die Parameter werden in der Reihenfolge im Benutzer-Menü aufgeführt, wie sie in diesem Arrayparameter programmiert sind. Zum Löschen von Parametern den Wert auf „0000“ einstellen.

Max. 20 Parameter können dem Benutzer-Menü hinzugefügt werden, um schnellen und einfachen Zugriff auf Parameter zu bieten, die regelmäßig (z. B. zur Anlagenwartung) geändert werden müssen, oder von einem OEM eingerichtet werden, um die einfache Inbetriebnahme seiner Geräte zu ermöglichen.

3

3.2.5 0-3*LCP Benutzerdef. Anzeige

Die Displayelemente können für verschiedene Zwecke benutzerdefiniert werden: *Benutzerdefinierte Anzeige. Proportionalwert zur Drehzahl (je nach gewählter Einheit in Par.0-30 *Einheit*, linear, radiziert oder 3. Potenz). *Displaytext. In einem Parameter gespeicherte Textzeichenfolge.

Benutzerdefinierte Anzeige

Der berechnete Wert, der angezeigt werden soll, basiert auf Einstellungen in Par.0-30 *Einheit*, Par.0-31 *Freie Anzeige Min.-Wert* (nur linear), Par. 0-32 *Freie Anzeige Max. Wert*, Par.4-13 *Max. Drehzahl [UPM]*, Par.4-14 *Max Frequenz [Hz]* und aktueller Drehzahl.

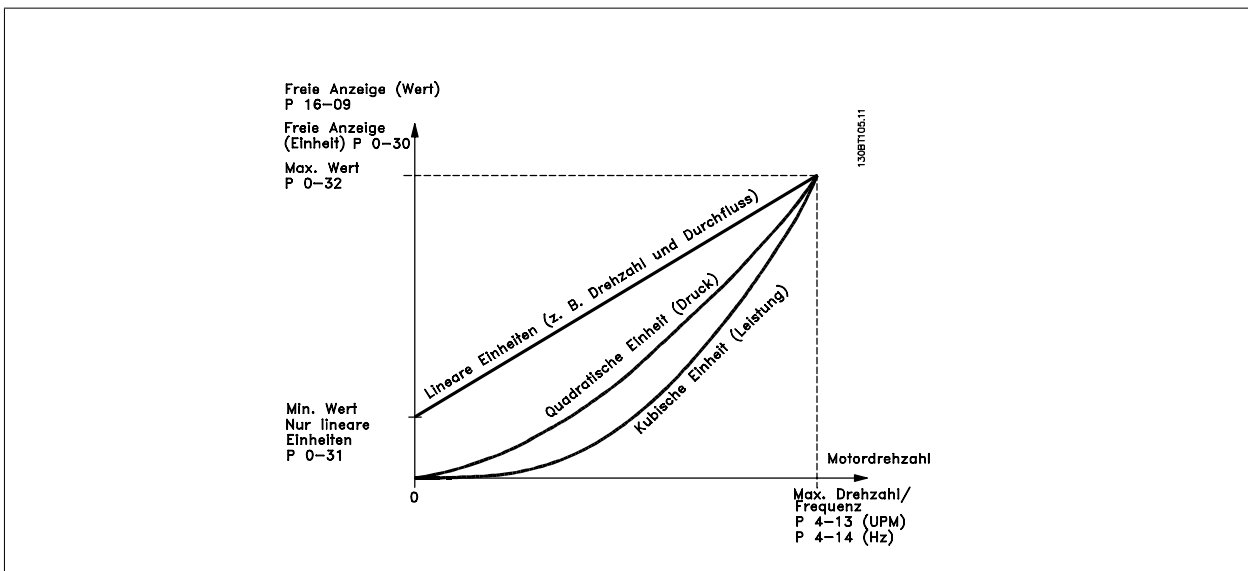

Die Beziehung hängt von der in Par.0-30 *Einheit* gewählten Einheit ab:

Maßeinheit	Drehzahlbeziehung
Dimensionslos	Linear
Drehzahl	
Durchfluss, Volumen	
Durchfluss, Masse	
Geschwindigkeit	
Länge	
Temperatur	
Druck	Quadratisch
Potenz	Kubisch

0-30 Einheit

Option:

Funktion:

Wählen Sie die gewünschte Einheit für die benutzerdefinierte Anzeige im LCP. Die ausgewählte Einheit wird automatisch eine lineare, quadratische oder kubische Skalierungsbeziehung zur Ausgangsdrehzahl ergeben. Diese Beziehung hängt von der gewählten Einheit ab (siehe Tabelle oben). Der tatsächlich berechnete Wert kann in Par.16-09 *Benutzerdefinierte Anzeige* abgelesen und/oder durch Auswahl von Benutzerdefinierte Anzeige [16-09] in Par.0-20 *Displayzeile 1.1* bis Par. 0-24 *Displayzeile 3* im Display angezeigt werden.

[0]

[1] * %

[5] PPM

[10] 1/min

[11] UPM

[12] PULSE/s

[20] l/s

[21] l/min

[22] l/h

[23] m³/s

[24] m³/min

[25] m³/h

[30] kg/s

[31] kg/min

[32] kg/h

[33] t/min

[34] t/h

[40] m/s

[41] m/min

[45] m

[60] °C

[70] mbar

[71] Bar

[72] Pa

[73] kPa

[74] m wg

[75] mm Hg

[80] kW

[120] GPM

[121] Gal/s

[122]	Gal/min
[123]	Gal/h
[124]	cfm
[125]	Fuß ³ /s
[126]	Fuß ³ /min
[127]	Fuß ³ /h
[130]	lb/s
[131]	lb/min
[132]	lb/h
[140]	Fuß/s
[141]	Fuß/min
[145]	ft
[160]	°F
[170]	psi
[171]	lb/in ²
[172]	inch wg
[173]	ft wg
[174]	in Hg
[180]	PS

0-31 Freie Anzeige Min.-Wert

Range:

0.00 Cus- [0.00 - 100.00 CustomReadoutUnit]
tomReadou-
tUnit*

Funktion:

Dieser Parameter definiert einen benutzerdefinierten Anzeigewert, der der Drehzahl 0 des Motors entspricht. Eine Einstellung ungleich null ist nur möglich, wenn in Par.0-30 *Einheit* eine lineare Einheit gewählt wird. Für Einheiten mit 2. und 3. Potenz ist der Mindestwert 0.

0-32 Freie Anzeige Max. Wert

Range:

100.00 Cus- [par. 0-31 - 999999.99 CustomReadoutUnit]
tomReadou-
tUnit*

Funktion:

Über diesen Parameter kann der Wert gewählt werden, der angezeigt werden soll, wenn die Drehzahl des Motors den eingestellten Wert für Par.4-13 *Max. Drehzahl [UPM]* bzw. Par.4-14 *Max Frequenz [Hz]* erreicht hat.

0-37 Displaytext 1

Range:

0 N/A* [0 - 0 N/A]

Funktion:

In diesem Parameter kann eine individuelle Textzeichenfolge zur Anzeige am LCP oder Auslesen über serielle Kommunikation geschrieben werden. Soll dieser Text permanent angezeigt werden, wählen Sie in Par.0-20 *Displayzeile 1.1*, Par. 0-21 *Displayzeile 1.2*, Par. 0-22 *Displayzeile 1.3*, Par. 0-23 *Displayzeile 2* oder Par. 0-24 *Displayzeile 3* Displaytext 1. Mit den Pfeiltasten ▲ oder ▼ des LCP die Zeichen ändern. Mit den Pfeiltasten ▲ und ▼ den Cursor bewegen. Das vom Cursor markierte Zeichen kann dann geändert werden. Mit den Pfeiltasten ▲ oder ▼ des LCP die Zeichen ändern. Zum Einfügen eines Zeichens setzen Sie den Cursor zwischen die beiden Zeichen, und drücken Sie ▲ oder ▼.

0-38 Displaytext 2

Range:	Funktion:
0 N/A* [0 - 0 N/A]	In diesem Parameter kann eine individuelle Textzeichenfolge zur Anzeige am LCP oder Auslesen über serielle Kommunikation geschrieben werden. Soll dieser Text permanent angezeigt werden, wählen Sie in Par.0-20 <i>Displayzeile 1.1</i> , Par. 0-21 <i>Displayzeile 1.2</i> , Par. 0-22 <i>Displayzeile 1.3</i> , Par. 0-23 <i>Displayzeile 2</i> oder Par. 0-24 <i>Displayzeile 3</i> Displaytext 2. Mit den Pfeiltasten ▲ oder ▼ des LCP die Zeichen ändern. Mit den Pfeiltasten ▲ und ▼ den Cursor bewegen. Wenn ein Zeichen markiert ist, kann es geändert werden. Zum Einfügen eines Zeichens setzen Sie den Cursor zwischen die beiden Zeichen, und drücken Sie ▲ oder ▼.

0-39 Displaytext 3

Range:	Funktion:
0 N/A* [0 - 0 N/A]	In diesem Parameter kann eine individuelle Textzeichenfolge zur Anzeige am LCP oder Auslesen über serielle Kommunikation geschrieben werden. Soll dieser Text permanent angezeigt werden, wählen Sie in Par.0-20 <i>Displayzeile 1.1</i> , Par. 0-21 <i>Displayzeile 1.2</i> , Par. 0-22 <i>Displayzeile 1.3</i> , Par. 0-23 <i>Displayzeile 2</i> oder Par. 0-24 <i>Displayzeile 3</i> Displaytext 3. Mit den Pfeiltasten ▲ oder ▼ des LCP die Zeichen ändern. Mit den Pfeiltasten ▲ und ▼ den Cursor bewegen. Wenn ein Zeichen markiert ist, kann es geändert werden. Zum Einfügen eines Zeichens setzen Sie den Cursor zwischen die beiden Zeichen, und drücken Sie ▲ oder ▼.

3.2.6 LCP-Tasten, 0-4*

Parameter zum Freigeben/Sperren einzelner Tasten auf dem LCP-Bedienfeld.

0-40 [Hand On]-LCP Taste

Option:	Funktion:
[0] Deaktiviert	Keine Funktion
[1] * Aktiviert	[Hand on]-Taste aktiviert.
[2] Passwort	Sperrt die [Hand on]-Taste auf dem LCP, um den Hand/Ort-Betrieb zu unterbinden. Ist Par. 0-40 <i>[Hand On]-LCP Taste</i> als Teil des Benutzer-Menüs definiert, legen Sie das Passwort in Par. 0-65 <i>Benutzer-Menü Passwort</i> fest. Andernfalls kann das Passwort in Par.0-60 <i>Hauptmenü Passwort</i> festgelegt werden.

0-41 [Off]-LCP Taste

Option:	Funktion:
[0] Deaktiviert	Keine Funktion
[1] * Aktiviert	[Off]-Taste aktiviert.
[2] Passwort	Sperrt die [Off]-Taste auf dem LCP. Ein Stopp des Antriebs am Display ist dann nicht mehr möglich. Ist Par.0-41 <i>[Off]-LCP Taste</i> als Teil des Benutzer-Menüs definiert, legen Sie das Passwort in Par.0-65 <i>Benutzer-Menü Passwort</i> fest. Andernfalls kann das Passwort in Par.0-60 <i>Hauptmenü Passwort</i> festgelegt werden.

0-42 [Auto On]-LCP Taste

Option:	Funktion:
[0] Deaktiviert	Keine Funktion
[1] * Aktiviert	[Auto On]-Taste aktiviert.
[2] Passwort	Sperrt die [Auto On]-Taste auf dem LCP. Ist Par.0-42 <i>[Auto On]-LCP Taste</i> als Teil des Benutzer-Menüs definiert, legen Sie das Passwort in Par.0-65 <i>Benutzer-Menü Passwort</i> fest. Andernfalls kann das Passwort in Par.0-60 <i>Hauptmenü Passwort</i> festgelegt werden.

0-43 [Reset]-LCP Taste

Option:	Funktion:
[0] Deaktiviert	Keine Funktion
[1] * Aktiviert	[Reset]-Taste aktiviert.
[2] Passwort	Sperrt die [Reset]-Taste auf dem LCP. Eine Fehlerquittierung am Display ist dann nicht mehr möglich. Ist Par.0-43 <i>[Reset]-LCP Taste</i> als Teil des Par.0-25 <i>Benutzer-Menü</i> definiert, legen Sie das Passwort in Par.0-65 <i>Benutzer-Menü Passwort</i> fest. Andernfalls kann das Passwort in Par.0-60 <i>Hauptmenü Passwort</i> festgelegt werden.

3.2.7 0-5* Kopie/Speichern

Parameter für LCP-Bedienfeldkopie und Parametersatzkopie.

0-50 LCP-Kopie

Option:	Funktion:
[0] * Keine Kopie	Keine Funktion
[1] Speichern in LCP	Es können alle Parameter vom Speicher des Frequenzumrichters in das LCP übertragen werden. Zur besseren Wartung wird empfohlen, nach der Inbetriebnahme alle Parameter in das LCP zu kopieren.
[2] Lade von LCP, Alle	Es können auch alle Parameter aus dem LCP zurückgelesen werden.
[3] Lade von LCP,nur Fkt.	Es werden keine Motordaten zurückgelesen. Dies ist sinnvoll, wenn zu unterschiedlichen Motor- oder Umrichtergrößen kopiert wird.

Dieser Parameter kann nicht bei laufendem Motor geändert werden.

0-51 Parametersatz-Kopie

Option:	Funktion:
[0] * Keine Kopie	Keine Funktion
[1] Kopie zu Satz 1	Kopiert alle Parameter des aktuellen Parametersatzes (siehe Par.0-11 <i>Programm-Satz</i>) auf Parametersatz 1.
[2] Kopie zu Satz 2	Kopiert alle Parameter des aktuellen Programm-Satzes (siehe Par.0-11 <i>Programm-Satz</i>) auf Parametersatz 2.
[3] Kopie zu Satz 3	Kopiert alle Parameter des aktuellen Programm-Satzes (siehe Par.0-11 <i>Programm-Satz</i>) auf Parametersatz 3.
[4] Kopie zu Satz 4	Kopiert alle Parameter des aktuellen Programm-Satzes (siehe Par.0-11 <i>Programm-Satz</i>) auf Parametersatz 4.
[9] Kopie zu allen	Kopiert alle Parameter des aktuellen Parametersatzes auf die Parametersätze 1 bis 4.

3.2.8 0-6* Passwort-Schutz

Diese Gruppe enthält die Parameter zur Einschränkung des Bedienfeldzugriffs mittels Passwortfunktion.

0-60 Hauptmenü Passwort

Range:	Funktion:
100 N/A* [0 - 999 N/A]	Definiert das Passwort, das den Zugriff über die [Main Menu]-Taste auf das Hauptmenü einschränken kann. Wird Par.0-61 <i>Hauptmenü Zugriff ohne PW auf Vollständig</i> [0] eingestellt, wird dieser Parameter ignoriert.

0-61 Hauptmenü Zugriff ohne PW

Option:

Funktion:

[0] *	Vollständig	Das in Par.0-60 <i>Hauptmenü Passwort</i> definierte Hauptmenü-Passwort wird deaktiviert.
[1]	Nur Lesen	Die Par. im Hauptmenü können zwar betrachtet, aber nicht verändert werden.
[2]	Kein Zugriff	Ohne vorherige Eingabe des Passworts können keine Par. über die [Main Menu]-Taste angesehen oder verändert werden. Ohne Kenntnis des Passworts kann dieser Vorgang nicht rückgängig gemacht werden!

[16]

Wenn *Vollständig* [0] gewählt wird, werden Par.0-60 *Hauptmenü Passwort*, Par.0-65 *Benutzer-Menü Passwort* und Par.0-66 *Benutzer-Menü Zugriff ohne PW* ignoriert

0-65 Benutzer-Menü Passwort

Range:

Funktion:

200 N/A*	[0 - 999 N/A]	Definiert das Passwort, das den Zugriff über die [Quick Menu]-Taste auf das Benutzer-Menü einschränken kann. Wird Par.0-66 <i>Benutzer-Menü Zugriff ohne PW</i> auf <i>Vollständig</i> [0] eingestellt, wird dieser Parameter ignoriert.
----------	---------------	--

0-66 Benutzer-Menü Zugriff ohne PW

Option:

Funktion:

[0] *	Vollständig	Das in Par.0-65 <i>Benutzer-Menü Passwort</i> wird deaktiviert.
[1]	Nur Lesen	Parameter können zwar betrachtet, aber nicht verändert werden.
[2]	Kein Zugriff	Ohne vorherige Eingabe des Passworts können keine Benutzer-Menü-Parameter angesehen oder verändert werden.

[16] Alle: Kein Zugriff

Wird Par.0-61 *Hauptmenü Zugriff ohne PW* auf *Vollständig* [0] eingestellt, wird dieser Parameter ignoriert.

3.2.9 Uhreinstellungen, 0-7*

Stellt die Uhrzeit und das Datum der internen Uhr ein. Die interne Uhr kann z. B. für Zeitablaufsteuerung, Energiespeicher, Trendanalyse, Datum-/Zeitstempel von Alarmen, Protokolldaten und Vorbeugende Wartung verwendet werden.

Die Uhr kann für Sommerzeit, wöchentliche Arbeits-/Nichtarbeitstage inkl. 20 Ausnahmen (Feiertage usw.) programmiert werden. Obwohl die Uhrzeiteinstellung über das LCP erfolgen kann, ist es möglich, diese auch zusammen mit Zeitablaufsteuerungen und vorbeugenden Wartungsfunktionen über die MCT10 Software einzustellen.



ACHTUNG!
Der Frequenzumrichter hat kein Backup der Uhrfunktion und das eingestellte Datum/die eingestellte Uhrzeit werden nach einem Netz-Aus auf die Werkseinstellung zurückgesetzt (2000-01-01 00:00), wenn kein Echtzeituhrmodul mit Backup installiert ist. Wenn kein Backupmodul installiert ist, wird empfohlen, die Uhrzeitfunktion nur zu verwenden, wenn der Frequenzumrichter über serielle Kommunikation in das Gebäudemanagementsystem integriert ist und das Gebäudemanagementsystem die Synchronisierung der Uhrzeiten der Steuergeräte übernimmt. In Par.0-79 *Uhr Fehler* kann eine Warnung programmiert werden, falls die Uhr nicht richtig eingestellt wurde, z. B. nach einem Netz-Aus.



ACHTUNG!
Beim Einbau einer Optionskarte mit analoger E/A, Analog I/O MCB 109, wird zusätzlich eine Batteriesicherung von Datum und Uhrzeit durchgeführt.

0-70 Datum und Uhrzeit**Range:**

0 N/A* [0 - 0 N/A]

Funktion:

Legt das Datum und die Uhrzeit der internen Uhr fest. Das zu verwendende Format wird in Par. 0-71 *Datumsformat* und Par.0-72 *Uhrzeitformat* festgelegt.

0-71 Datumsformat**Option:****Funktion:**

Bestimmt das Datumsformat im LCP.

[0] * JJJJ-MM-TT

[1] * TT-MM-JJJJ

[2] MM/TT/JJJJ

0-72 Uhrzeitformat**Option:****Funktion:**

Legt das Uhrzeitformat für das LCP fest.

[0] * 24 h

[1] 12 h

0-74 MESZ/Sommerzeit**Option:****Funktion:**

Wählt die Handhabung der Sommerzeit. Geben Sie zur manuellen Sommerzeiteingabe das Startdatum und das Enddatum in Par.0-76 *MESZ/Sommerzeitstart* und Par.0-77 *MESZ/Sommerzeitende* ein.

[0] * Aus

[2] Manuell

0-76 MESZ/Sommerzeitstart**Range:**

0 N/A* [0 - 0 N/A]

Funktion:

Legt Datum und Uhrzeit des Sommerzeitstarts fest. Das Datum wird im Format aus Par.0-71 *Datumsformat* programmiert.

0-77 MESZ/Sommerzeitende**Range:**

0 N/A* [0 - 0 N/A]

Funktion:

Legt Datum und Uhrzeit des Sommerzeitendes fest. Das Datum wird im Format aus Par.0-71 *Datumsformat* programmiert.

0-79 Uhr Fehler**Option:****Funktion:**

Aktivieren/Deaktivieren einer Warnmeldung, wenn die Uhr nicht gestellt oder durch Netz-Ein zurückgesetzt wurde, weil kein Backup installiert ist.

[0] * Deaktiviert

[1] Aktiviert

0-81 Arbeitstage

Array mit 7 Elementen [0]-[6] angezeigt unter der Parameternummer im Display. OK drücken und über die Tasten ▲ und ▼ des LCP zwischen den Elementen navigieren.

Option:**Funktion:**

Legt für jeden Wochentag fest, ob es ein Arbeits- oder Nichtarbeitstag ist. Erstes Element des Arrays ist Montag. Die Arbeitstage werden für Zeitablaufsteuerungen verwendet.

[0] * Nein

[1] Ja

0-82 Zusätzl. Arbeitstage

Array mit 5 Elementen [0]-[4] angezeigt unter der Parameternummer im Display. OK drücken und über die Tasten ▲ und ▼ des LCP zwischen den Elementen navigieren.

Range:

0 N/A* [0 - 0 N/A]

Funktion:

Datumsangaben für zusätzliche Arbeitstage, die normalerweise laut Par.0-82 *Zusätzl. Arbeitstage* keine Arbeitstage wären.

0-83 Zusätzl. Nichtarbeitstage

Array mit 15 Elementen [0]-[14] angezeigt unter der Parameternummer im Display. OK drücken und über die Tasten ▲ und ▼ des LCP zwischen den Elementen navigieren.

Range:

0 N/A* [0 - 0 N/A]

Funktion:

Datumsangaben für zusätzliche Arbeitstage, die normalerweise laut Par.0-81 *Arbeitstage* keine Arbeitstage wären.

0-89 Anzeige Datum/Uhrzeit

Range:

0 N/A* [0 - 0 N/A]

Funktion:

Zeigt das aktuelle Datum und die aktuelle Uhrzeit an. Datum und Uhrzeit werden ständig aktualisiert. Die Uhr beginnt erst, wenn eine von der Werkseinstellung abweichende Einstellung in Par. 0-70 *Datum und Uhrzeit* vorgenommen wurde.

3.3 Hauptmenü - Motor/Last - Gruppe 1

3.3.1 Grundeinstellungen, 1-0*

Parameter zum Festlegen des Regelverfahrens (mit/ohne Rückführung).

1-00 Regelverfahren

Option:

[0] * Drehzahlsteuerung

Funktion:

Motordrehzahl wird durch Anwenden eines Drehzahlsollwerts oder Einstellung der gewünschten Drehzahl im Hand-Betrieb bestimmt.
Drehzahlsteuerung wird ebenfalls verwendet, wenn der Frequenzumrichter Teil eines Prozessregelsystems mit Rückführung basierend auf einem externen PID-Regler ist, der ein Drehzahlsollwertsignal als Ausgang liefert.

[3] PID-Regler

Motordrehzahl wird durch einen Sollwert vom integrierten PID-Regler bestimmt, der die Motordrehzahl als Teil eines Prozessregelsystems mit Rückführung (z. B. konstanter Druck oder konstanter Durchfluss) ändert. Der PID-Regler muss in Par. 20-** oder über die Funktionssätze, auf die durch Drücken der [Quick Menus]-Taste zugegriffen wird, konfiguriert werden.



ACHTUNG!

Dieser Parameter kann nicht bei laufendem Motor geändert werden.



ACHTUNG!

Bei der Einstellung „PID-Regler“ wird über die Befehle „Reversierung“ und „Start und Reversierung“ keine Änderung der Motor-Drehrichtung erreicht.

1-03 Drehmomentverhalten der Last

Option:

Funktion:

[0]	Kompressormoment	<i>Kompressormoment</i> [0]: Zur Drehzahlregelung von Schrauben- und Spiralverdichtern. Stellt eine Spannung bereit, die für eine konstante Drehmomentlastkennlinie des Motors im gesamten Bereich bis zu 10 Hz optimiert ist.
[1]	Quadr. Drehmoment	<i>Quadr. Drehmoment</i> [1]: Zur Drehzahlregelung von Kreiselpumpen und -lüftern. Wird außerdem benutzt, wenn mehr als ein Motor vom selben Frequenzumrichter gesteuert wird (z. B. mehrere Kondensatorlüfter oder Kühlturmgebläse). Stellt eine Spannung bereit, die für eine quadratische Drehmomentlastkennlinie des Motors optimiert ist.
[2]	Autom. Energieoptim. CT	<i>Autom. Energieoptim. Kompressor</i> [2]: Zur optimalen energieeffizienten Drehzahlregelung von Schrauben- und Spiralverdichtern. Stellt eine Spannung bereit, die für eine konstante Drehmomentlastkennlinie des Motors im gesamten Bereich bis zu 15 Hz optimiert ist, die AEO-Funktion passt die Spannung jedoch genau an die aktuelle Lastsituation an und verringert damit Verbrauch und Störgeräusche vom Motor. Um optimale Bedingungen zu erhalten, muss der Motorleistungsfaktor $\cos \phi$ richtig eingestellt werden. Dieser Wert wird in Par.14-43 <i>Motor Cos-Phi</i> eingestellt. Dieser Parameter hat einen Standardwert basierend auf den programmierten Motordaten. Diese Einstellungen stellen normalerweise eine optimale Motorspannung sicher, aber wenn der Motorleistungsfaktor $\cos \phi$ eine Neueinstellung benötigt, kann eine AMA-Funktion in Par.1-29 <i>Autom. Motoranpassung</i> durchgeführt werden. Nur in sehr seltenen Fällen ist es notwendig, den Motorleistungsfaktor manuell anzupassen.
[3] *	Autom. Energieoptim. VT	<i>Autom. Energieoptimierung VT</i> [3]: Zur optimalen energieeffizienten Drehzahlregelung von Kreiselpumpen und -lüftern. Stellt eine Spannung bereit, die für eine quadratische Drehmomentlastkennlinie des Motors optimiert ist, die AEO-Funktion passt die Spannung jedoch genau an die aktuelle Lastsituation an und verringert damit Verbrauch und Störgeräusche vom Motor. Um optimale Bedingungen zu erhalten, muss der Motorleistungsfaktor $\cos \phi$ richtig eingestellt werden. Dieser Wert wird in Par.14-43 <i>Motor Cos-Phi</i> eingestellt. Dieser Parameter hat einen Standardwert basierend auf den programmierten Motordaten. Diese Einstellungen stellen normalerweise eine optimale Motorspannung sicher, aber wenn der Motorleistungsfaktor $\cos \phi$ eine Neueinstellung benötigt, kann eine AMA-Funktion in Par.1-29 <i>Autom. Motoranpassung</i> durchgeführt werden. Nur in sehr seltenen Fällen ist es notwendig, den Motorleistungsfaktor manuell anzupassen.

3

3.3.2 1-2* Motordaten

Parametergruppe 1-2* dient zum Eingeben der Motornenndaten anhand der Werte auf dem Typenschild des angeschlossenen Motors. Die Parameter in Parametergruppe 1-2* können bei laufendem Motor nicht geändert werden.

**ACHTUNG!**

Eine Wertänderung in diesem Parameter wirkt sich auf die Einstellung anderer Parameter aus.

1-20 Motornennleistung [kW]

Range:

Funktion:

4.00 kW*	[0.09 - 3000.00 kW]	Der Wert der Motornennleistung in kW muss den Angaben auf dem Typenschild des angeschlossenen Motors entsprechen. Die Werkseinstellung entspricht der Typenleistung des Frequenzumrichters. Dieser Parameter kann nicht bei laufendem Motor geändert werden. Je nach der Einstellung in Par. 0-03 <i>Ländereinstellungen</i> wird Par.1-20 <i>Motornennleistung [kW]</i> oder Par.1-21 <i>Motornennleistung [PS]</i> ausgeblendet.
----------	---------------------	---

1-21 Motornennleistung [PS]

Range:	Funktion:
4.00 hp* [0.09 - 3000.00 hp]	Der Wert muss den Angaben auf dem Typenschild des angeschlossenen Motors entsprechen. Die Werkseinstellung entspricht der Typenleistung des Frequenzumrichters. Dieser Parameter kann nicht bei laufendem Motor geändert werden. Je nach der Einstellung in Par.0-03 <i>Ländereinstellungen</i> wird Par.1-20 <i>Motornennleistung [kW]</i> oder Par.1-21 <i>Motornennleistung [PS]</i> ausgeblendet.

1-22 Motornennspannung

Range:	Funktion:
400. V* [10. - 1000. V]	Der Wert muss den Angaben auf dem Typenschild des angeschlossenen Motors entsprechen. Die Werkseinstellung entspricht der Typenleistung des Frequenzumrichters. Dieser Parameter kann nicht bei laufendem Motor geändert werden.

1-23 Motornennfrequenz

Range:	Funktion:
50. Hz* [20 - 1000 Hz]	Stellen Sie einen Wert ein, der den Angaben auf dem Typenschild des angeschlossenen Motors entspricht. Für 87-Hz-Betrieb bei 230/400-V-Motoren die Typenschilddaten für 230 V/50 Hz einstellen. Par.4-13 <i>Max. Drehzahl [UPM]</i> und Par.3-03 <i>Max. Sollwert</i> müssen bei der 87-Hz-Anwendung angepasst werden



ACHTUNG!
Dieser Parameter kann nicht bei laufendem Motor geändert werden.

1-24 Motornennstrom

Range:	Funktion:
7.20 A* [0.10 - 10000.00 A]	Der Wert muss den Angaben auf dem Typenschild des angeschlossenen Motors entsprechen. Diese Daten dienen der Berechnung von Drehmoment, Motorschutz usw.



ACHTUNG!
Dieser Parameter kann nicht bei laufendem Motor geändert werden.

1-25 Motornennndrehzahl

Range:	Funktion:
1420. RPM [100 - 60000 RPM]	Geben Sie die auf dem Typenschild des Motors angegebene Nenndrehzahl an. Dieser Wert dient zur Berechnung des optimalen Schlupfausgleichs.

1-28 Motordrehrichtungsprüfung

Option:	Funktion:
	Nach Installation und Anschluss des Motors kann über diese Funktion die richtige Motordrehrichtung überprüft werden. Aktivierung dieser Funktion übergeht alle Busbefehle oder Digitaleingänge, außer Motorfreilauf+Alarm und Sicherer Stopp (falls vorhanden).
[0] * Aus	Die Motordrehprüfung ist nicht aktiv.
[1] Aktiviert	Motordrehprüfung ist aktiviert. Nach der Aktivierung erscheint im Display: „Hinweis! Motordrehrichtung ggf. falsch.“

Durch Drücken von [OK], [Back] oder [Cancel] wird die Nachricht quittiert und eine neue Nachricht angezeigt: „Motor mit [Hand On]-Taste starten. Mit [Cancel] abbrechen.“ Drücken der [Hand On]-Taste am LCP startet den Motor mit 5 Hz im Rechtslauf und das Display zeigt: „Motor läuft. Motordrehrichtung

überprüfen. Motor mit [Off]-Taste stoppen.“ Durch Drücken von [Off] wird der Motor angehalten und Par.1-28 *Motordrehrichtungsprüfung* quittiert. Bei falscher Motordrehrichtung sollten zwei Motorphasenkabel vertauscht werden. WICHTIG:



Vor dem Trennen der Motorphasenkabel muss die Netzversorgung abgeschaltet werden.

3

1-29 Autom. Motoranpassung

Option:

Funktion:

Die AMA-Funktion optimiert die dynamische Motorleistung, indem die erweiterten Motorparameter (Par.1-30 *Statorwiderstand (Rs)* bis Par.1-35 *Hauptreaktanz (Xh)*) bei stehendem Motor automatisch optimiert werden.

[0] *	Anpassung aus	Ohne Funktion
[1]	Komplette Anpassung	führt eine AMA des Statorwiderstands R_s , des Rotorwiderstands R_r , der Statorstreureaktanz X_1 , der Rotorstreureaktanz X_2 und der Hauptreaktanz X_h durch.
[2]	Reduz. Anpassung	führt eine reduzierte AMA des Statorwiderstands R_s (nur im System) durch. Wählen Sie diese Option, wenn ein LC-Filter zwischen Frequenzumrichter und Motor eingesetzt wird.

Aktivieren Sie die AMA-Funktion durch Drücken von [Hand on] nach Auswahl von [1] oder [2]. Siehe auch Abschnitt *Automatische Motoranpassung*. Verläuft die Motoranpassung normal, erscheint im Display: „AMA mit [OK]-Taste beenden“. Nach Drücken der [OK]-Taste ist der Frequenzumrichter wieder betriebsbereit.

Hinweis:

- Für eine optimale Anpassung des Frequenzumrichters, führen Sie die AMA bei kaltem Motor durch.
- Die AMA kann nicht durchgeführt werden, während der Motor läuft.

**ACHTUNG!**

Es ist wichtig, dass zuvor die Motorparameter 1-2* richtig eingestellt werden, da sie in den AMA-Algorithmus einfließen. Für eine optimale dynamische Motorleistung ist eine AMA notwendig. Je nach Motornennleistung kann die Motoranpassung bis zu zehn Minuten dauern.

**ACHTUNG!**

Während der AMA darf die Motorwelle nicht angetrieben werden.

**ACHTUNG!**

Ändert sich eine der Einstellungen in Par. 1-2* Motordaten, Par.1-30 *Statorwiderstand (Rs)* zu Par.1-39 *Motorpolzahl*, dann werden die Werkseinstellungen der erweiterten Motorparameter wiederhergestellt.

Dieser Parameter kann nicht bei laufendem Motor geändert werden.

**ACHTUNG!**

Vollständige AMA ist ohne Filter durchzuführen, reduzierte AMA ist mit Filter durchzuführen.

Siehe Abschnitt *Automatische Motoranpassung - Anwendungsbeispiel*.

3.3.3 1-3* Erw. Motordaten

Parameter für erweiterte Motordaten. Die Motordaten in Par.1-30 *Statorwiderstand (Rs)* - Par.1-39 *Motorpolzahl* müssen dem Motor entsprechend angepasst werden, um einen optimalen Motorbetrieb zu gewährleisten. Die Werkseinstellungen basieren auf typischen Motorparameterwerten normaler Standardmotoren. Falsche Eingaben können zu Fehlfunktionen oder ungewollten Reaktionen des Frequenzumrichters führen. Liegen die Ersatzschaltbilddaten nicht vor, wird die Durchführung einer AMA (Automatische Motoranpassung) empfohlen. Siehe Abschnitt *Automatische Motoranpassung*. Im Zuge der AMA werden bis auf das Trägheitsmoment des Rotors und des Eisenverlustwiderstands (Par.1-36 *Eisenverlustwiderstand (Rfe)*) alle Motordaten angepasst.

Par. 1-3* und Par. 1-4* können nicht geändert werden, während der Motor läuft.



Abbildung 3.1: Ersatzschaltbild eines Asynchronmotors

1-30 Statorwiderstand (Rs)

Range:

1.4000 [0.0140 - 140.0000 Ohm]
Ohm*

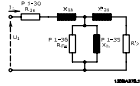
Funktion:

Definiert den Statorwiderstandswert im Motorersatzschaltbild. Geben Sie den Wert von einem Motordatenblatt ein oder führen Sie eine AMA aus. Dieser Parameter kann nicht bei laufendem Motor geändert werden.

1-35 Hauptreaktanz (Xh)

Range:

100.0000 [1.0000 - 10000.0000 Ohm]
Ohm*

Funktion:

Definiert die Hauptreaktanz im Motorersatzschaltbild. Xh kann wie folgt eingestellt werden:

1. AMA (kalter Motor): Der Frequenzumrichter misst den Wert am Motor.
2. Manuelle Eingabe des X_h-Werts. Der Wert wird vom Motorlieferanten angegeben.
3. Die Werkseinstellung von X_h wird benutzt. Der Frequenzumrichter wählt automatisch einen Standardwert gemäß dem eingestellten Motortyp.



ACHTUNG!

Dieser Parameter kann nicht bei laufendem Motor geändert werden.

1-36 Eisenverlustwiderstand (Rfe)

Range:

10000.000 [0 - 10000.000 Ohm]
Ohm*

Funktion:

Definiert den Eisenverlustwiderstand (R_{Fe}) zum Ausgleich von Eisenverlusten im Motorersatzschaltbild.

Der Wert R_{Fe} wird bei Ausführung der AMA des nicht ermittelt.

Der Wert von R_{Fe} ist besonders wichtig in Anwendungen zur Drehmomentregelung. Ist R_{Fe} unbekannt, Par.1-36 *Eisenverlustwiderstand (Rfe)* auf Werkseinstellung lassen.



ACHTUNG!

Dieser Parameter kann nicht bei laufendem Motor geändert werden.

1-39 Motorpolzahl**Range:**

4. N/A* [2 - 100 N/A]

Funktion:

Definiert die Anzahl der Motorpole.

Pole	~n _n bei 50 Hz	~n _n bei 60 Hz
2	2700 - 2880	3250 - 3460
4	1350 - 1450	1625 - 1730
6	700 - 960	840 - 1153

Die Tabelle zeigt die Anzahl der Pole für normale Drehzahlbereiche verschiedener Motortypen. Für andere Frequenzen ausgelegte Motoren müssen separat definiert werden. Der angegebene Wert muss eine gerade Zahl sein, da die Anzahl der Pole und nicht die Anzahl der Polpaare eingegeben wird. Par.1-39 *Motorpolzahl* wird basierend auf Par.1-23 *Motornennfrequenz* und Par.1-25 *Motornenn Drehzahl* automatisch vom Frequenzrichter angepasst.

Dieser Parameter kann nicht bei laufendem Motor geändert werden.

3.3.4 1-5* Lastunabh. Einstellung

Parameter zum Einstellen der lastunabhängigen Kompensationen für den Motor.

1-50 Motormagnetisierung bei 0 UPM.**Range:**

100 %* [0 - 300 %]

Funktion:

Wird zusammen mit Par.1-51 *Min. Drehzahl norm. Magnetis. [UPM]* benutzt, um die thermische Belastung des Motors bei niedriger Drehzahl zu optimieren.

Geben Sie den Wert als Prozentsatz des Magnetisierungsnennstroms ein. Eine zu niedrige Einstellung reduziert möglicherweise das Drehmoment an der Motorwelle zu stark und birgt die Gefahr des Durchsackens der Last.

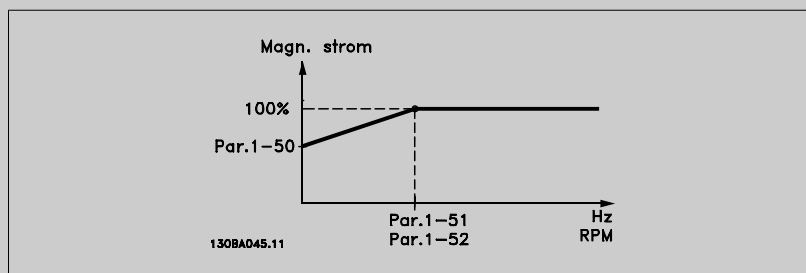
**1-51 Min. Drehzahl norm. Magnetis. [UPM]****Range:**

15. RPM* [10 - 300 RPM]

Funktion:

Stellen Sie die gewünschte Drehzahl als Eckpunkt ein. Wenn die Drehzahl niedriger eingestellt ist als die Schlupfdrehzahl des Motors, haben Par.1-50 *Motormagnetisierung bei 0 UPM* und Par.1-51 *Min. Drehzahl norm. Magnetis. [UPM]* keine Funktion.

Wird zusammen mit Par.1-50 *Motormagnetisierung bei 0 UPM* verwendet. Siehe Zeichnung bei Par.1-50 *Motormagnetisierung bei 0 UPM*.

1-52 Min. Drehzahl norm. Magnetis. [Hz]**Range:**

0.5 Hz* [0.3 - 10.0 Hz]

Funktion:

Stellen Sie die erforderliche Frequenz ein (für normalen Magnetisierungsstrom). Wenn die Frequenz niedriger als die Schlupffrequenz des Motors ist, sind Par.1-50 *Motormagnetisierung bei 0 UPM* und Par.1-51 *Min. Drehzahl norm. Magnetis. [UPM]* deaktiviert.

Wird zusammen mit Par.1-50 *Motormagnetisierung bei 0 UPM* verwendet. Siehe Zeichnung bei Par.1-50 *Motormagnetisierung bei 0 UPM*.

3.3.5 1-6* Lastabh. Einstellung

Parameter zum Einstellen der lastabhängigen Kompensationen für den Motor.

1-60 Lastausgleich tief

Range:

100 %* [0 - 300 %]

Funktion:

Zum Ausgleich von Spannung und Last wenn der Motor bei minimaler Drehzahl läuft und zum Erzielen einer optimalen U/f-Kennlinie kann ein %-Wert eingegeben werden. Der Frequenzbereich, innerhalb dessen der Parameter aktiv ist, hängt von der Motorgröße ab.

Motorgröße:	Frequenz (Changeover)
0,25 kW - 7,5 kW	< 10 Hz
11 kW - 45 kW	< 5 Hz
55 kW - 550 kW	< 3-4 Hz

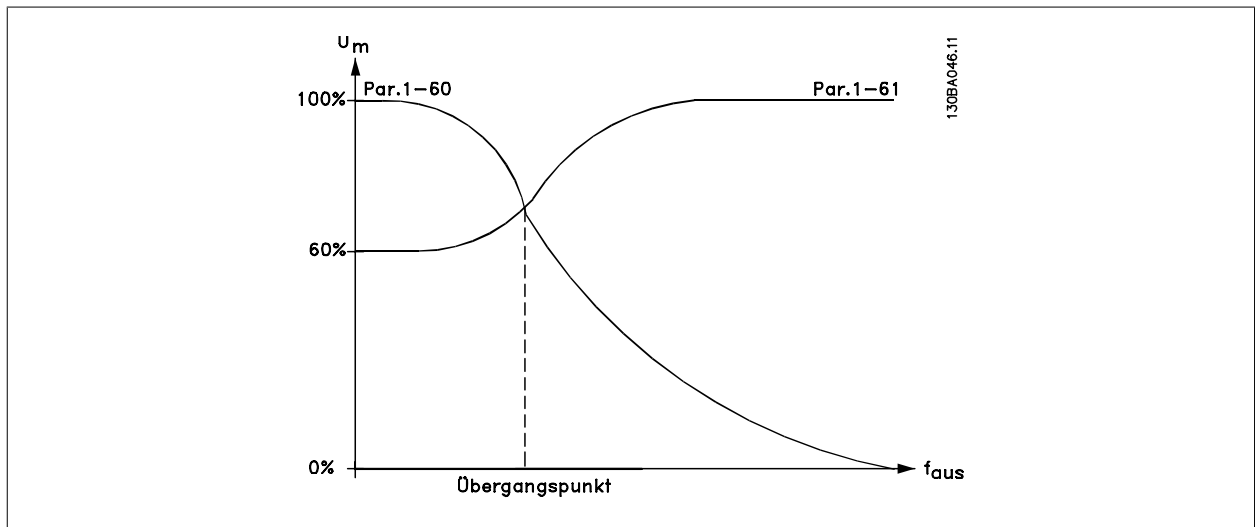

1-61 Lastausgleich hoch

Range:

100 %* [0 - 300 %]

Funktion:

Dieser Parameter beeinflusst die Regelung der Ausgangsspannung in Abhängigkeit von der Motorlast bei höheren Drehzahlen. Der Frequenzbereich, in dem dieser Parameter aktiv ist, hängt von der Motorgröße ab (siehe Par. 1-60).

Motorgröße:	Frequenz (Changeover)
0,25 kW - 7,5 kW	> 10 Hz
11 kW - 45 kW	< 5 Hz
55 kW - 550 kW	< 3-4 Hz

1-62 Schlupfausgleich

Range:

0 %* [-500 - 500 %]

Funktion:

Hier kann eine Feineinstellung des Schlupfausgleichs vorgenommen werden. Der Schlupfausgleich wird automatisch (u. a. in Abhängigkeit von der Motornendrehzahl $n_{M,N}$) geregelt.

1-63 Schlupfausgleich Zeitkonstante

Range:

0.10 s* [0.05 - 5.00 s]

Funktion:

Dieser Parameter beeinflusst die Reaktionsgeschwindigkeit des Schlupfausgleichs. Ein hoher Wert führt zu einer langsamen Reaktion, ein niedriger Wert zu einer schnellen Reaktion. Bei Resonanzproblemen muss ggf. die Zeit vergrößert werden.

1-64 Resonanzdämpfung**Range:**

100 %* [0 - 500 %]

Funktion:

Eingabe des Werts für die Resonanzdämpfung. Die Einstellungen in Par.1-64 *Resonanzdämpfung* und Par.1-65 *Resonanzdämpfung Zeitkonstante* können eventuell höherfrequente Resonanzen beseitigen. Werden weniger Resonanzschwankungen gewünscht, muss der Wert in Par.1-64 *Resonanzdämpfung* erhöht werden.

3

1-65 Resonanzdämpfung Zeitkonstante**Range:**

5 ms* [5 - 50 ms]

Funktion:

Die Einstellungen in Par.1-64 *Resonanzdämpfung* und Par.1-65 *Resonanzdämpfung Zeitkonstante* können eventuell höherfrequente Resonanzen beseitigen. Wählen Sie die Zeitkonstante, die die beste Resonanzdämpfung liefert.

3.3.6 1-7* Startfunktion

Parameter zum Einstellen spezieller Startfunktionen für den Motor.

1-71 Startverzög.**Range:**

0.0 s* [0.0 - 120.0 s]

Funktion:

Die in Par.1-80 *Funktion bei Stopp* ausgewählte Funktion ist während der Verzögerung aktiv. Eingabe der Zeitverzögerung vor dem Beginn der Beschleunigung.

1-73 Motorfangschaltung**Option:**

[0] * Deaktiviert

[1] Aktiviert

Funktion:

Diese Funktion ermöglicht das „Fangen“ eines Motors, der aufgrund eines Stromausfalls unkontrolliert läuft.

Wenn Par.1-73 *Motorfangschaltung* aktiviert ist, hat Par.1-71 *Startverzög.* keine Funktion.

Die Suchrichtung für die Motorfangschaltung ist mit der Einstellung in Par.4-10 *Motor Drehrichtung* verknüpft.

Nur Rechts [0]: Suche für Motorfangschaltung im Uhrzeigersinn. Bei erfolgloser Suche wird eine DC-Bremse ausgeführt.

Beide Richtungen [2]: Die Motorfangschaltung führt zuerst eine Suche in der Richtung aus, die vom letzten Sollwert (Richtung) bestimmt wird. Wird die Drehzahl nicht gefunden, erfolgt eine Suche in der anderen Richtung. Bei erfolgloser Suche wird eine DC-Bremse in der Zeit aus Par.2-02 *DC-Bremszeit* aktiviert. Es wird dann mit 0 Hz gestartet.

Aus [0] wählen, wenn diese Funktion nicht gewünscht wird.

Ein [1] wählen, wenn der Frequenzumrichter vor dem Start die Drehzahl eines frei laufenden Motors erfassen und ab dieser Drehzahl beschleunigen soll.

3.3.7 1-8* Stoppfunktion

Parameter zum Einstellen spezieller Stoppfunktionen für den Motor.

1-80 Funktion bei Stopp**Option:**

[0] * Motorfreilauf

[1] DC-Haltestrom/Vorwärm.

Funktion:

Wählt die Funktion, die nach einem Stoppsignal oder dem Erreichen der in Par.1-81 *Ein.-Drehzahl für Stoppfunktion [UPM]* eingestellten Frequenz ausgeführt wird.

Motorfreilauf wird ausgeführt.

DC-Halten (siehe Par.2-00 *DC-Halte-/Vorwärmstrom*) wird ausgeführt.

1-81 Ein.-Drehzahl für Stoppfunktion [UPM]

Range:	Funktion:
3. RPM* [0 - 600 RPM]	Definiert die Drehzahl zum Aktivieren des Par.1-80 <i>Funktion bei Stopp</i> .

1-82 Ein.-Frequenz für Stoppfunktion [Hz]

Range:	Funktion:
0.1 Hz* [0.0 - 20.0 Hz]	Stellt die Frequenz ein, bei der die Stoppfunktion in Par.1-80 <i>Funktion bei Stopp</i> aktiviert wird.

3.3.8 Abschaltung bei Min. Drehzahl/Frequenz

In Par.4-11 *Min. Drehzahl [UPM]* und Par.4-12 *Min. Frequenz [Hz]* kann für eine ordnungsgemäße Ölverteilung eine Min. Motordrehzahl/-frequenz eingestellt werden.

In einigen Fällen, beispielsweise im Betrieb an der Stromgrenze aufgrund eines Kompressordefekts, kann die Motorausgangsdrehzahl unter den eingestellten Mindestwert fallen. Um Schäden am Kompressor zu vermeiden, kann eine Abschaltgrenze definiert werden. Wenn die Motordrehzahl diese Grenze unterschreitet, schaltet der Frequenzumrichter an und gibt einen Alarm (A49) aus.

Die Quittierung erfolgt gemäß der Einstellung in Par.14-20 *Quittierfunktion*.

Wenn die Abschaltung bei einer exakten Drehzahl (UPM) erfolgen muss, wird empfohlen, Par.0-02 *Hz/UPM Umschaltung* auf UPM zu setzen und in Par.1-62 *Schlupfausgleich* Schlupfausgleich zu aktivieren.



ACHTUNG!
Um beim Schlupfausgleich eine möglichst hohe Präzision zu erzielen, sollte eine automatische Motoranpassung (AMA) durchgeführt werden. Die Funktion wird in Par.1-29 *Autom. Motoranpassung* aktiviert.



ACHTUNG!
Bei einem normalen Stopp- oder Freilaufbefehl ist die Abschaltung nicht aktiv.

1-86 Trip Speed Low [RPM]

Range:	Funktion:
0 RPM* [0 - par. 4-13 RPM]	Bei Abschaltdrehzahl = 0 ist die Funktion nicht aktiviert.



ACHTUNG!
Der Parameter ist nur verfügbar, wenn Par.0-02 *Hz/UPM Umschaltung* auf [UPM] gestellt ist.

1-87 Trip Speed Low [Hz]

Range:	Funktion:
0.0 Hz* [0.0 - par. 4-14 Hz]	Bei Abschaltdrehzahl = 0 ist die Funktion nicht aktiviert.



ACHTUNG!
Der Parameter ist nur verfügbar, wenn Par.0-02 *Hz/UPM Umschaltung* auf [UPM] gestellt ist.

3.3.9 1-9* Motortemperatur

Parameter zum Einstellen der thermischen Überwachung des Motors.

1-90 Thermischer Motorschutz

Option:

Funktion:

Der Frequenzumrichter erkennt die Motortemperatur für Motor-Überlastschutz auf zwei Arten:

- Über Thermistoren, die im Motor angebracht sind und an einen der Analog- oder Digital-eingänge angeschlossen werden (siehe auch Par.1-93 *Thermistoranschluss*).
- Durch Berechnung ((ETR = Elektronisches Thermorelais)) des thermischen Verhaltens, basierend auf der Motorbelastung und der Zeit. Die berechnete thermische Belastung wird mit dem Motornennstrom $I_{M,N}$ und der Motornennfrequenz $f_{M,N}$ verglichen. Bei den Berechnungen wird die bei niedrigeren Drehzahlen herabgesetzte Kühlung eines im Motor eingebauten Lüfters berücksichtigt.

3

[0]	Kein Motorschutz	Wenn der Motor permanent überlastet ist und keine Warnung oder keine Abschaltung des Frequenzumrichters erfolgen soll.
[1]	Thermistor Warnung	Wenn eine Warnung auszugeben ist, falls der angeschlossene Thermistor im Motor auslöst.
[2]	Thermistor Abschalt.	Wenn der Frequenzumrichter abschalten soll, falls der angeschlossene Thermistor im Motor auslöst.
[3]	ETR Warnung 1	
[4] *	ETR Alarm 1	
[5]	ETR Warnung 2	
[6]	ETR Alarm 2	
[7]	ETR Warnung 3	
[8]	ETR Alarm 3	
[9]	ETR Warnung 4	
[10]	ETR Alarm 4	

Die Funktionen ETR (elektronisch-thermisches Relais) 1-4 berechnen die Last, wenn der Satz, in dem sie ausgewählt wurden aktiv ist. ETR-3 beginnt z. B. die Berechnung, wenn Satz 3 gewählt wird. Für den nordamerikanischen Markt: Die ETR-Funktionen beinhalten Motor-Überlastschutz der Klasse 20 gemäß NEC.

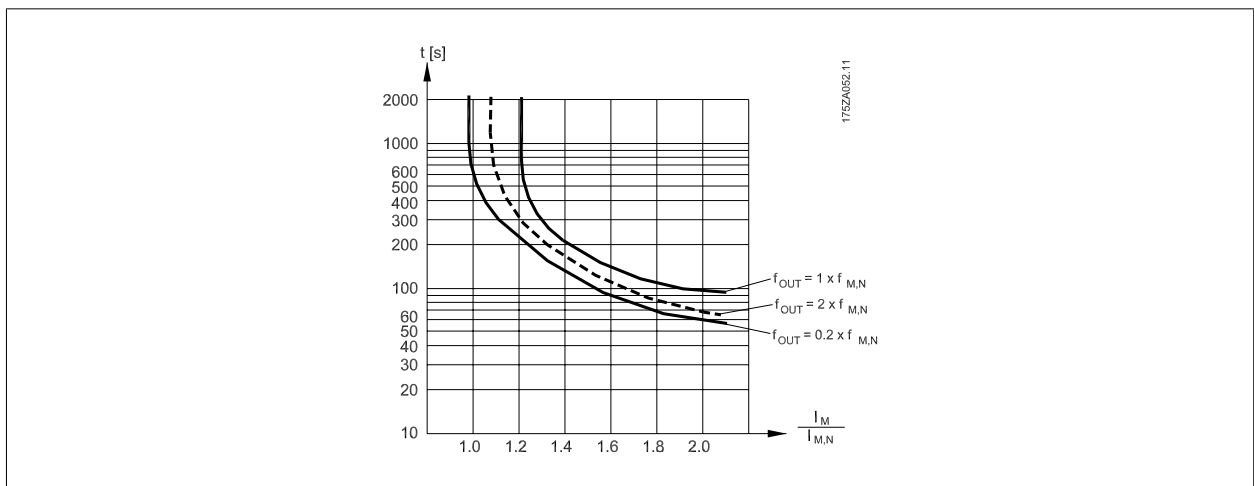

ACHTUNG!
Danfoss empfiehlt die Verwendung von 24 VDC als Thermistor-Versorgungsspannung.

1-91 Fremdbelüftung

Option:

- [0] * Nein
- [1] Ja

Funktion:

Es wird keine Fremdbelüftung des Motors eingesetzt.

Es wird eine Fremdbelüftung (externe Ventilation) eingesetzt, damit der die Motorleistung bei niedriger Drehzahl nicht reduziert werden muss. Bei einem Motorstrom unter Motornennstrom zeigt der Motor das in nachstehendem Diagramm dargestellte Verhalten (siehe Par.1-24 *Motornennstrom*). Bei einem Motorstrom über dem Nennstrom vermindert sich die Betriebszeit so, als ob keine Fremdbelüftung installiert ist.

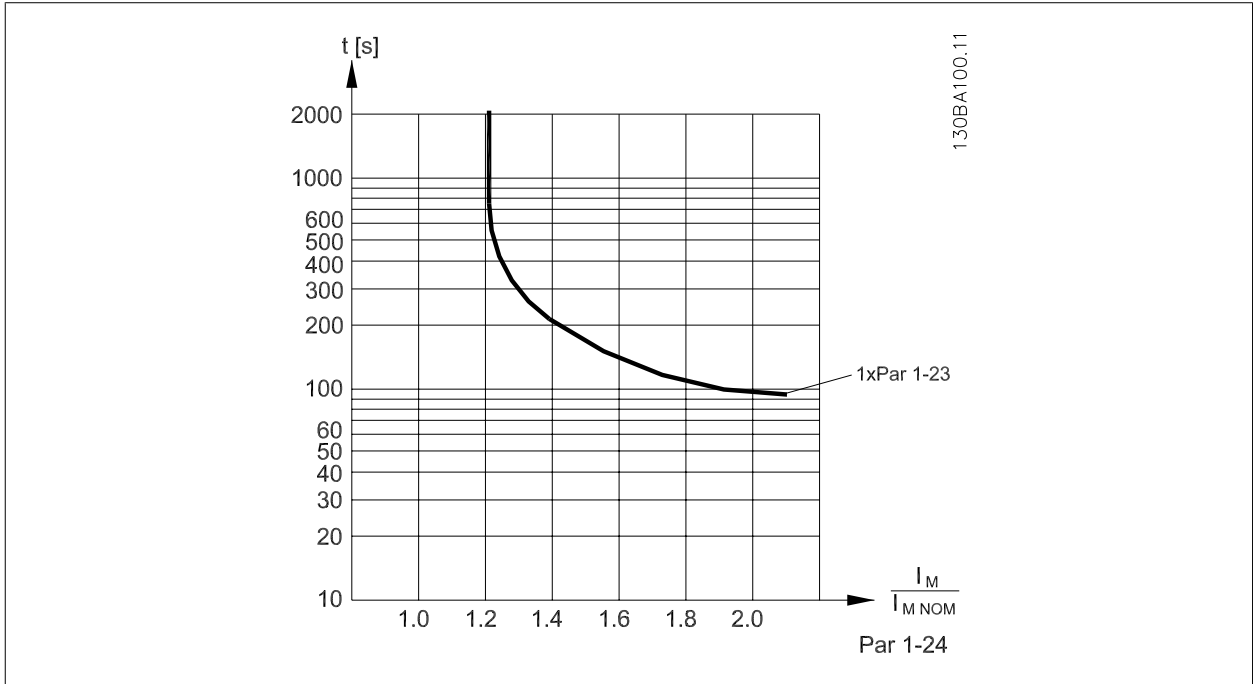

1-93 Thermistoranschluss

Option:

- [0] * Ohne
- [1] Analogeingang 53
- [2] Analogeingang 54
- [3] Digitaleingang 18
- [4] Digitaleingang 19
- [5] Digitaleingang 32
- [6] Digitaleingang 33

Funktion:

Definiert die Anschlussstelle (z. B. Eingangsklemme 54) des Motorthermistors (PTC-Sensor). Die Auswahl einer Analogeingangsoption [1] oder [2] ist nicht möglich, wenn der Analogeingang bereits als Sollwertquelle verwendet wird (Auswahl in Par.3-15 *Variabler Sollwert 1*, Par.3-16 *Variabler Sollwert 2* oder Par.3-17 *Variabler Sollwert 3*).

Bei Verwendung von MCB112 muss immer [0] *Ohne* ausgewählt sein.



ACHTUNG!

Dieser Parameter kann nicht bei laufendem Motor geändert werden.

**ACHTUNG!**

Digitaleingänge sollten möglichst nicht auf „Ohne Funktion“ gesetzt werden, siehe Par 5-1*.

3.4 Hauptmenü - Bremsfunktionen - Gruppe 2

3

3.4.1 2-0* DC Halt / DC Bremse

Parametergruppe zum Einstellen der elektrischen und mechanischen Bremsfunktionen.

2-00 DC-Halte-/Vorwärmstrom

Range:

50 %* [0 - 160. %]

Funktion:

Der angegebene Haltestrom bezieht sich in Prozent auf den Motornennstrom $I_{M,N}$ aus Par. 1-24 *Motornennstrom*. 100 % DC-Haltestrom entsprechen $I_{M,N}$.

Definiert die Intensität der Gleichspannungs-Halten-Funktion (auch zum Vorwärmen des Motors geeignet).

Dieser Par. ist aktiv, wenn [1] DC-Halten/Vorwärm. in Par.1-80 *Funktion bei Stopp* gewählt ist.

**ACHTUNG!**

Der Maximalwert hängt vom Motornennstrom ab.

ACHTUNG!

Eine zu lange Stromleistung von 100 % vermeiden, da dies zu Motorschäden führen kann.

2-01 DC-Bremsstrom

Range:

50 %* [0 - 1000. %]

Funktion:

Der angegebene Strom bezieht sich in Prozent auf den Motornennstrom $I_{M,N}$ aus Par.1-24 *Motornennstrom*. 100 % DC-Bremsstrom entsprechen $I_{M,N}$.

Die DC-Bremse wird nach einem Stoppbefehl aktiviert, wenn die Drehzahl den in Par.2-03 *DC-Bremse Ein [UPM]* eingestellten Wert unterschreitet, die Funktion DC-Bremse invers aktiv ist oder wenn eine Aktivierung über serielle Schnittstelle erfolgt. Der Bremsstrom ist während des in Par. 2-02 *DC-Bremszeit* eingestellten Zeitraums aktiv.

**ACHTUNG!**

Der Maximalwert hängt vom Motornennstrom ab.

ACHTUNG!

Eine zu lange Stromleistung von 100 % vermeiden, da dies zu Motorschäden führen kann.

2-02 DC-Bremszeit

Range:

10.0 s* [0.0 - 60.0 s]

Funktion:

Definiert, wie lange die DC Bremsfunktion aus Par.2-01 *DC-Bremsstrom* ausgeführt wird, nachdem nach einem Stoppsignal die Drehzahl aus Par. 2-03 unterschritten wurde.

2-03 DC-Bremse Ein [UPM]

Range:

0 RPM* [0 - par. 4-13 RPM]

Funktion:

Aktiviert und definiert die Einschaltfrequenz für die DC-Bremsfunktion aus Par.2-01 *DC-Bremsstrom*. DC-Bremsen wird ausgeführt, nachdem nach einem Stoppsignal diese Frequenz unterschritten wurde, und bleibt für die Dauer in Par. 2-02 aktiv.

3.4.2 2-1* Generator. Bremsen

Parameter zum Aktivieren und Definieren der generatorischen Bremsfunktionen.

2-10 Bremsfunktion

Option:

Funktion:

[0] * Aus

Kein Bremswiderstand installiert.

[1] Bremswiderstand

Der Frequenzumrichter wird für den Anschluss eines Bremswiderstands konfiguriert. Bei angeschlossenem Bremswiderstand ist beim Bremsen (generatorischer Betrieb) eine höhere DC-Spannung verfügbar. Die Funktion Bremswiderstand ist nur bei Geräten mit eingebauter dynamischer Bremse verfügbar.

[2] AC-Bremse

2-11 Bremswiderstand (Ohm)

Range:

Funktion:

50. Ohm* [5. - 32000. Ohm]

Einstellung des Bremswiderstands in Ohm. Dieser Wert dient zur therm. Überwachung des Bremswiderstands, wenn diese Funktion in Par.2-13 *Bremswiderst. Leistungsüberwachung* gewählt wurde. Dieser Parameter ist nur bei Frequenzumrichtern mit eingebauter Brems elektronik verfügbar. Bei Auswahl von xxxx diesen Parameter verwenden. Bei Auswahl von xxx.xx Par. 3-81 *Rampenzeit Schnellstopp* verwenden.

2-12 Bremswiderstand Leistung (kW)

Range:

Funktion:

5.000 kW* [0.001 - 500.000 kW]

Dieser Parameter legt die Überwachungsgrenze für die an den Widerstand übertragene Bremsleistung fest. Die Überwachungsgrenze wird als Produkt des maximalen Arbeitszyklus (120 s) und als maximale Leistung des Bremswiderstandes bei diesem Arbeitszyklus bestimmt. Siehe folgende Formel.

Bei 200-240 V-Geräten:

$$P_{Widerstand} = \frac{390^2 \times \text{Arbeitszyklus}}{N \times 120}$$

Bei 380-480 V-Geräten

$$P_{Widerstand} = \frac{778^2 \times \text{Arbeitszyklus}}{N \times 120}$$

Bei 380-500 V-Geräten

$$P_{Widerstand} = \frac{810^2 \times \text{Arbeitszyklus}}{N \times 120}$$

Bei 575-600 V-Geräten:

$$P_{Widerstand} = \frac{943^2 \times \text{Arbeitszyklus}}{N \times 120}$$

Dieser Parameter ist nur bei Frequenzumrichtern mit eingebauter Brems elektronik verfügbar.

2-13 Bremswiderst. Leistungsüberwachung

Option:

Funktion:

Dieser Parameter ist nur bei Frequenzumrichtern mit eingebauter Brems elektronik verfügbar. Er ermöglicht die Überwachung der Leistung des Bremswiderstands. Die Berechnung der Leistung erfolgt anhand des Widerstandswertes (Par.2-11 *Bremswiderstand (Ohm)*), der Zwischenkreisspannung und der Einschaltzeit des Widerstands.

[0] * Deaktiviert

Es wird keine Überwachung der Bremsleistung benötigt.

[1] Warnung

Überschreitet die über 120 s übertragene Leistung 100 % der Überwachungsgrenze (Par. 2-12 *Bremswiderstand Leistung (kW)*), so erscheint im Display eine Warnmeldung. Fällt die Leistung auf unter 80 %, so wird die Warnung beendet.

[2] Alarm

Steigt die berechnete Leistung auf über 100 % der Überwachungsgrenze, so schaltet der Frequenzumrichter ab und zeigt einen Alarm an.

[3] Warnung/Alarm

Der Frequenzumrichter gibt bei Überschreiten der Überwachungsgrenze eine Warnung aus und schaltet dann mit einem Alarm ab.

Ist die Leistungsüberwachung auf *Deaktiviert* [0] oder *Warnung* [1] eingestellt, bleibt die Bremsfunktion auch bei Überschreiten der Überwachungsgrenze aktiv. Dies kann zu einer thermischen Überlastung des Widerstands führen. Zusätzlich kann eine Meldung über Relais bzw. Digitalausgang erfolgen. Die typische Messgenauigkeit für die Leistungsüberwachung hängt von der Genauigkeit des Widerstands ab (min. ± 20 %).

2-15 Bremswiderstand Test

Option:

Funktion:

In diesem Parameter kann eine Test- und Überwachungsfunktion angewählt werden, die eine Warnung oder einen Alarm ausgibt. Bei Einschalten des Netzstroms wird geprüft, ob der Bremswiderstand unterbrochen ist. Der Test, ob der Bremswiderstand kurzgeschlossen ist, erfolgt während des Bremsvorgangs; der Test auf Brems-IGBT-Kurzschluss erfolgt, wenn nicht gebremst wird. Durch eine Warnung oder Abschaltung wird die Bremsfunktion abgeschaltet.

Testsequenz wie folgt:

1. Die Amplitude der Welligkeit der Zwischenkreisspannung wird 300 ms ohne Bremsen gemessen.
2. Die Welligkeit der Zwischenkreisspannung wird 300 ms bei eingeschalteter Bremse gemessen.
3. Wenn der Scheitelwert der Überlagerung der Zwischenkreisspannung beim Bremsen niedriger als der Scheitelwert der Überlagerung der Zwischenkreisspannung vor dem Bremsen + 1 % ist, wird der Bremswiderstand Test abgebrochen und es erfolgt eine Warn- oder Alarmmeldung.
4. Wenn der Scheitelwert der Überlagerung der Zwischenkreisspannung beim Bremsen niedriger als der Scheitelwert der Überlagerung der Zwischenkreisspannung vor dem Bremsen + 1 % ist, ist der Bremswiderstand Test OK.

[0] *	Deaktiviert	Der Bremswiderstand oder Brems-IGBT werden auf Kurzschluss während des Betriebs überwacht. Es wird nicht geprüft, ob der Bremswiderstand unterbrochen ist. Bei Auftreten eines Kurzschlusses erscheint eine Warnung.
[1]	Warnung	Bremswiderstand und Brems-IGBT werden auf etwaigen Kurzschluss überwacht. Außerdem wird bei Einschalten des Netzstroms geprüft, ob der Bremswiderstand unterbrochen ist.
[2]	Alarm	Der Frequenzumrichter schaltet mit einem Alarm ab, wenn der Bremswiderstand kurzgeschlossen oder unterbrochen ist, oder wenn der Brems-IGBT kurzgeschlossen ist. Wird ein Fehler festgestellt, schaltet der Frequenzumrichter ab und zeigt einen Alarm (Abschaltblockierung) an.
[3]	Stopp und Absch.	Der Frequenzumrichter schaltet mit einem Alarm ab, wenn der Bremswiderstand kurzgeschlossen oder unterbrochen ist, oder wenn der Brems-IGBT kurzgeschlossen ist. Wird ein Fehler erfasst, versucht der Frequenzumrichter den Motor herunterzufahren und schaltet dann ab. Es wird ein Alarm über Abschaltblockierung angezeigt.
[4]	AC-Bremse	

**ACHTUNG!**

Hinweis: Eine Warnung bei *Deaktiviert* [0] oder *Warnung* [1] kann nur durch Aus- und Wiedereinschalten der Netzspannung gelöscht werden - vorausgesetzt, der Fehler ist behoben worden. Bei *Deaktiviert* [0] oder *Warnung* [1] läuft der Frequenzumrichter auch dann weiter, wenn ein Fehler festgestellt wurde.

2-17 Überspannungssteuerung

Option:

Funktion:

Mit der Überspannungssteuerung wird das Risiko reduziert, dass der Frequenzumrichter aufgrund einer Überspannung im Zwischenkreis durch Erhöhen der Ausgangsfrequenz oder Verlängern der Stopp-Rampe abschaltet.

[0]	Deaktiviert	Funktion ist nicht gewünscht.
[2] *	Aktiviert	Aktiviert OVC.

**ACHTUNG!**

Die Rampenzeit wird automatisch angepasst, um eine Abschaltung des Frequenzumrichters zu vermeiden.

3.5 Hauptmenü - Sollwerte und Rampen - Gruppe 3

3.5.1 3-0* Sollwertgrenzen

Parameter zum Einstellen von Sollwerteinheit, Grenzwerten und Bereichen.

Für Informationen zu den Einstellungen im Betrieb mit Rückführung, siehe auch 20-0*.

3-02 Minimaler Sollwert

Range:

0.000 Refe- [-999999.999 - par. 3-03 Referen-
ceFeed- ceFeedbackUnit]
backUnit*

Funktion:

Eingabe des minimalen Sollwerts. Der minimale Sollwert bestimmt den Mindestwert der Summe aller Sollwerte. Minimaler Sollwert und Sollwerteinheit entsprechen der Konfiguration in Par.1-00 *Regelverfahren* und Par.20-12 *Soll-/Istwerteinheit*.



ACHTUNG!

Dieser Parameter wird nur bei Drehzahlsteuerung verwendet.

3-03 Max. Sollwert

Range:

50.000 Re- [par. 3-02 - 999999.999 Referen-
ference- ceFeedbackUnit]
FeedbackU-
nit*

Funktion:

Eingabe des maximal zulässigen Werten für den Fernsollwert. Maximaler Sollwert und Sollwerteinheit entsprechen der Konfiguration in Par.1-00 *Regelverfahren* und Par.20-12 *Soll-/Istwerteinheit*.



ACHTUNG!

Wenn Par. 1-00 Regelverfahren auf PID-Prozess [3] steht, muss Par 20-14 Max. Sollwert/Istwert verwendet werden.

3-04 Sollwertfunktion

Option:

[0] * Addierend

Funktion:

Die Summe der extern angewählten Sollwerte und Festsollwerte wird gebildet.

[1] Externe Anwahl

Summe der Anlogsollwerte, der Puls- u. Bussollwerte.

Umschaltung zwischen externem Sollwert und Festsollwert erfolgt über einen Befehl am Digitaleingang.

3.5.2 3-1* Sollwerteinstellung

Parameter zum Einstellen der Sollwerteingänge.

Es werden Festsollwerte gewählt, die bei Verwendung des Festsollwerts erreicht werden sollen. An den entsprechenden Digitaleingängen in Parametergruppe 5-1* sind *Festsollwert Bit 0, 1* oder 2 ([16], [17] oder [18]) zu wählen.

3-10 Festsollwert

Array [8]

Range:

0.00 %* [-100.00 - 100.00 %]

Funktion:

Mit diesem Parameter können acht (0 - 7) verschiedene Festsollwerte programmiert werden. Der Festsollwert wird als Prozentsatz des max. Sollwerts angegeben, (Par.3-03 *Max. Sollwert*) bei PID-Regler siehe Par.20-14 *Maximum Reference/Feedb.*). Um die Festsollwerte über Digitaleingänge anzuwählen, müssen Sie an den entsprechenden Digitaleingängen in Parametergruppe 5-1* Festsollwert Bit 0, 1 oder 2 ([16], [17] oder [18]) wählen.

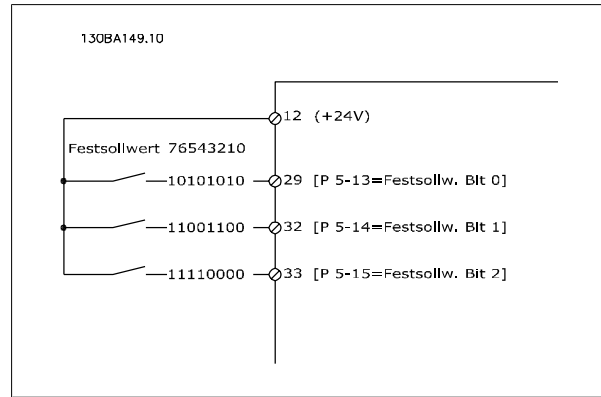
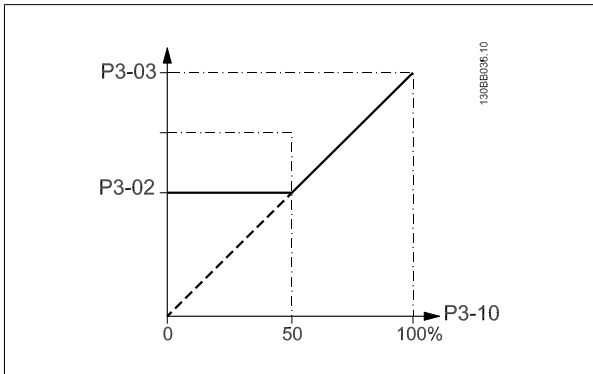

3-11 Festdrehzahl Jog [Hz]

Range: 10.0 Hz* [0.0 - par. 4-14 Hz] **Funktion:** Mit diesem Parameter kann die Festdrehzahl JOG festgelegt werden. Nach Aktivieren der JOG-Drehzahl, z. B. über Digitaleingang, startet der Motor und läuft über die JOG-Rampe (Par. 3-80) auf die JOG-Drehzahl.
Siehe auch Par.3-80 *Rampenzeit JOG*.

3-13 Sollwertvorgabe

Option:	Funktion:
[0] * Umschalt. Hand/Auto	Bestimmt, welcher resultierende Sollwert aktiv ist. Im Handbetrieb den Ortsollwert und im Autobetrieb den Fernsollwert verwenden.
[1] Fern	Sowohl im Hand- als auch im Autobetrieb den Fernsollwert verwenden.
[2] Ort	Sowohl im Hand- als auch im Autobetrieb den Ortsollwert verwenden.

ACHTUNG!
Bei Einstellung auf Ort [2] läuft der Frequenzumrichter nach einem Netz-Aus wieder mit dieser Einstellung an.

3-14 Relativer Festsollwert

Range: 0.00 %* [-100.00 - 100.00 %] **Funktion:** Definiert einen Festsollwert (in %), der als variabler Wert (definiert in Par. Par. 3-14 *Relativer Festsollwert* und in der Abbildung unten als Y bezeichnet) zum momentanen Sollwert addiert wird. Diese Summe (Y) wird mit dem tatsächlichen Sollwert multipliziert, und das Ergebnis wird zum tatsächlichen Sollwert addiert ($Z=X+X*Y/100$). Der tatsächliche Sollwert (X) ist die Summe der Eingänge, die in Par.3-15 *Variabler Sollwert 1*, Par.3-16 *Variabler Sollwert 2*, Par.3-17 *Variabler Sollwert 3* und Par.8-02 *Aktives Steuerwort* ausgewählt werden.

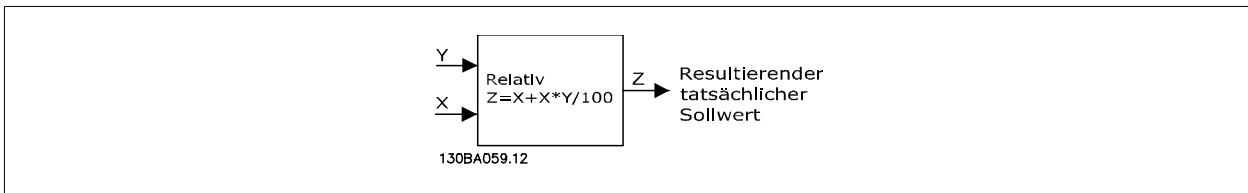

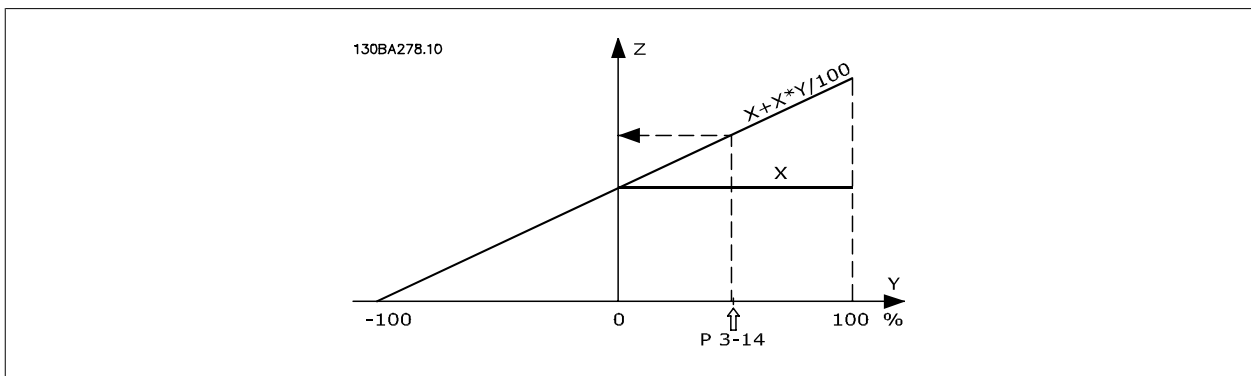

3-15 Variabler Sollwert 1

Option:

Funktion:

Wählen Sie den zu verwendenden Sollwerteingang für das erste Sollwertsignal aus. Mit Par. 3-15 *Variabler Sollwert 1*, Par.3-16 *Variabler Sollwert 2* und Par.3-17 *Variabler Sollwert 3* können maximal drei verschiedene Sollwertsignale definiert werden. Die Summe dieser Sollwertsignale bildet den resultierenden Sollwert.

Dieser Parameter kann nicht bei laufendem Motor geändert werden.

[0] Deaktiviert

[1] * Analogeingang 53

[2] Analogeingang 54

[7] Pulseingang 29

[8] Pulseingang 33

[20] Digitalpoti

[21] Analogeing. X30/11

[22] Analogeing. X30/12

[23] Analogeingang X42/1

[24] Analogeingang X42/3

[25] Analogeingang X42/5

[30] Erw. PID-Prozess 1

[31] Erw. PID-Prozess 2

[32] Erw. PID-Prozess 3

3-16 Variabler Sollwert 2**Option:****Funktion:**

Bis zu drei variable Sollwertsignale können addiert werden, um den eigentlichen Sollwert zu bilden. Par.3-15 *Variabler Sollwert 1*, Par.3-16 *Variabler Sollwert 2* und Par.3-17 *Variabler Sollwert 3* legen diese Sollwertsignale fest. Dieser Parameter bestimmt, welcher Sollwerteingang als Quelle des zweiten Sollwertsignals zu behandeln ist. Die Summe dieser Sollwertsignale bildet den resultierenden Sollwert.

Dieser Parameter kann nicht bei laufendem Motor geändert werden.

[0]	Deaktiviert
[1]	Analogeingang 53
[2]	Analogeingang 54
[7]	Pulseingang 29
[8]	Pulseingang 33
[20] *	Digitalpoti
[21]	Analogeing. X30/11
[22]	Analogeing. X30/12
[23]	Analogeingang X42/1
[24]	Analogeingang X42/3
[25]	Analogeingang X42/5
[30]	Erw. PID-Prozess 1
[31]	Erw. PID-Prozess 2
[32]	Erw. PID-Prozess 3

3-17 Variabler Sollwert 3**Option:****Funktion:**

Bis zu drei variable Sollwertsignale können addiert werden, um den eigentlichen Sollwert zu bilden. Par.3-15 *Variabler Sollwert 1*, Par.3-16 *Variabler Sollwert 2* und Par.3-17 *Variabler Sollwert 3* legen diese Sollwertsignale fest. Dieser Parameter bestimmt, welcher Sollwerteingang als Quelle des dritten Sollwertsignals zu behandeln ist. Die Summe dieser Sollwertsignale bildet den resultierenden Sollwert.

Dieser Parameter kann nicht bei laufendem Motor geändert werden.

[0] *	Deaktiviert
[1]	Analogeingang 53
[2]	Analogeingang 54
[7]	Pulseingang 29
[8]	Pulseingang 33
[20]	Digitalpoti
[21]	Analogeing. X30/11
[22]	Analogeing. X30/12
[23]	Analogeingang X42/1
[24]	Analogeingang X42/3
[25]	Analogeingang X42/5
[30]	Erw. PID-Prozess 1
[31]	Erw. PID-Prozess 2
[32]	Erw. PID-Prozess 3

3-19 Festdrehzahl Jog [UPM]

Range:

300. RPM* [0 - par. 4-13 RPM]

Funktion:

Mit diesem Parameter kann die Festdrehzahl n_{JOG} festgelegt werden. Nach Aktivieren der JOG-Drehzahl, z. B. über Digitaleingang, startet der Motor und läuft über die JOG-Rampe (Par. 3-80) auf die JOG-Drehzahl. Die maximale Grenze ist in Par. definiert. Siehe auch Par.3-80 *Rampenzeit JOG*.

3

3.5.3 3-4* Rampe 1

Auswahl des Rampentyps, der Rampenzeiten (Beschleunigungs- und Verzögerungszeiten) und Anpassung an die Lastverhältnisse für jede der beiden Rampen (Par. 3-4* und Par. 3-5*).

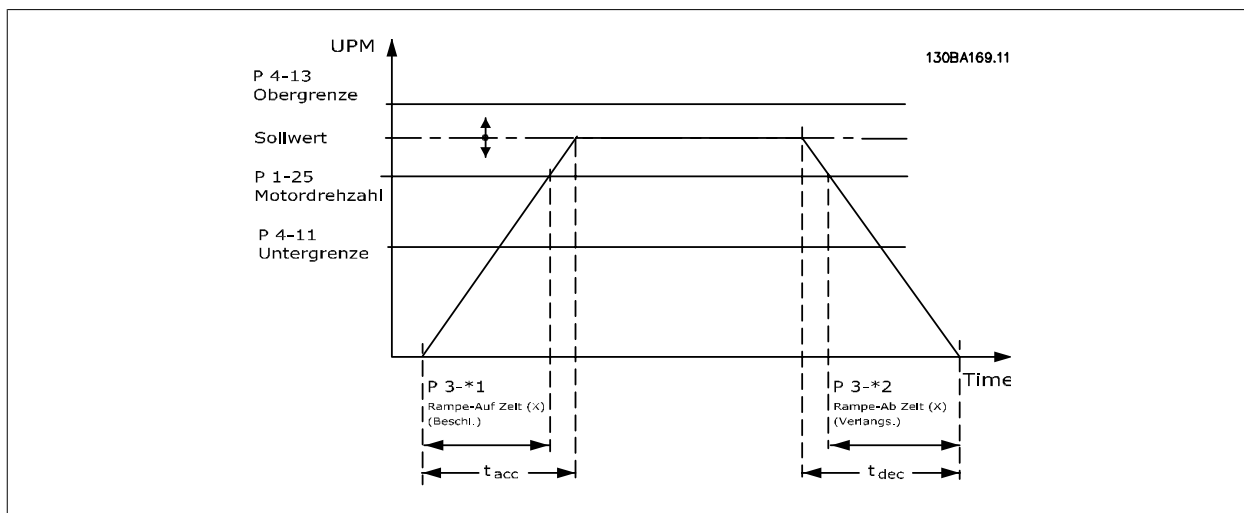

3-41 Rampenzeit Auf 1

Range:

10.00 s* [1.00 - 3600.00 s]

Funktion:

Geben Sie die Rampenzeit Auf ein, d. h. die Beschleunigungszeit von 0 UPM bis Par.1-25 *Motor-nenn-drehzahl*. Wählen Sie die Rampenzeit Auf so, dass der Ausgangsstrom während der Rampe Auf den in Par.4-18 *Stromgrenze* eingestellten Grenzwert nicht überschreitet. Siehe Rampenzeit Ab in Par.3-42 *Rampenzeit Ab 1*.

$$Par..3 - 41 = \frac{t_{Beschl.} \times n_{Norm} [Par..1 - 25]}{Sollw. [UPM]} [s]$$

3-42 Rampenzeit Ab 1

Range:

20.00 s* [1.00 - 3600.00 s]

Funktion:

Geben Sie die Rampenzeit Ab ein, d. h. die Verzögerungszeit von Par.1-25 *Motor-nenn-drehzahl* bis 0 UPM. Wählen Sie die Rampenzeit Ab so, dass keine Überspannung aufgrund von generatorischem Betrieb des Motors auftritt bzw. die Stromgrenze erreicht (eingestellt in Par.4-18 *Stromgrenze*) nicht überschreitet. Siehe Rampenzeit Auf in Par.3-41 *Rampenzeit Auf 1*.

$$Par..3 - 42 = \frac{t_{Verz.} \times n_{Norm} [Par..1 - 25]}{Sollw. [UPM]} [s]$$

3.5.4 3-5* Rampe 2

Zur Auswahl der Rampenparameter siehe 3-4*.

3-51 Rampenzeit Auf 2

Range:

10.00 s* [1.00 - 3600.00 s]

Funktion:

Die Rampenzeit Auf ist die Beschleunigungszeit von 0 UPM bis Par.1-25 *Motornendrehzahl*. Wählen Sie die Rampenzeit Auf so, dass der Ausgangsstrom während der Rampe Auf den in Par.4-18 *Stromgrenze* eingestellten Grenzwert nicht überschreitet. Siehe Rampenzeit Ab in Par.3-52 *Rampenzeit Ab 2*.

$$Par.. 3 - 51 = \frac{t_{Beschl.} \times n_{Norm} [Par.. 1 - 25]}{Sollw. [UPM]} [s]$$

3-52 Rampenzeit Ab 2

Range:

20.00 s* [1.00 - 3600.00 s]

Funktion:

Die Rampenzeit Ab ist die Verzögerungszeit von Par.1-25 *Motornendrehzahl* bis 0 UPM. Wählen Sie die Rampenzeit Ab so, dass keine Überspannung aufgrund von generatorischem Betrieb des Motors auftritt bzw. die Stromgrenze erreicht (eingestellt in Par.4-18 *Stromgrenze*) nicht überschreitet. Siehe Rampenzeit Auf in Par.3-51 *Rampenzeit Auf 2*.

$$Par.. 3 - 52 = \frac{t_{Dez} \times n_{Norm} [Par.. 1 - 25]}{Sollw. [UPM]} [s]$$

3.5.5 3-8* Weitere Rampen

Parameter zum Konfigurieren von Spezialrampen, z. B. Festdrehzahl oder Schnellstopp.

3-80 Rampenzeit JOG

Range:

20.00 s* [1.00 - 3600.00 s]

Funktion:

Die Rampenzeit JOG ist die Beschleunigungs-/Verzögerungszeit für die JOG-Funktion bezogen auf die Zeit von 0 UPM bis zur Motornendrehzahl ($n_{M,N}$) (Par.1-25 *Motornendrehzahl*). Der Ausgangsstrom darf nicht höher sein als die Stromgrenze (eingestellt in Par.4-18 *Stromgrenze*). Die Rampenzeit JOG wird mit Anwahl der JOG-Drehzahl über Digitaleingang oder Bus-Schnittstelle aktiviert.

$$Par.. 3 - 80 = \frac{t_{FestdrehzahlJOG} \times n_{Norm} [Par.. 1 - 25]}{FestdrehzahlJOG \text{ Drehzahl} [Par.. 3 - 19]} [s]$$

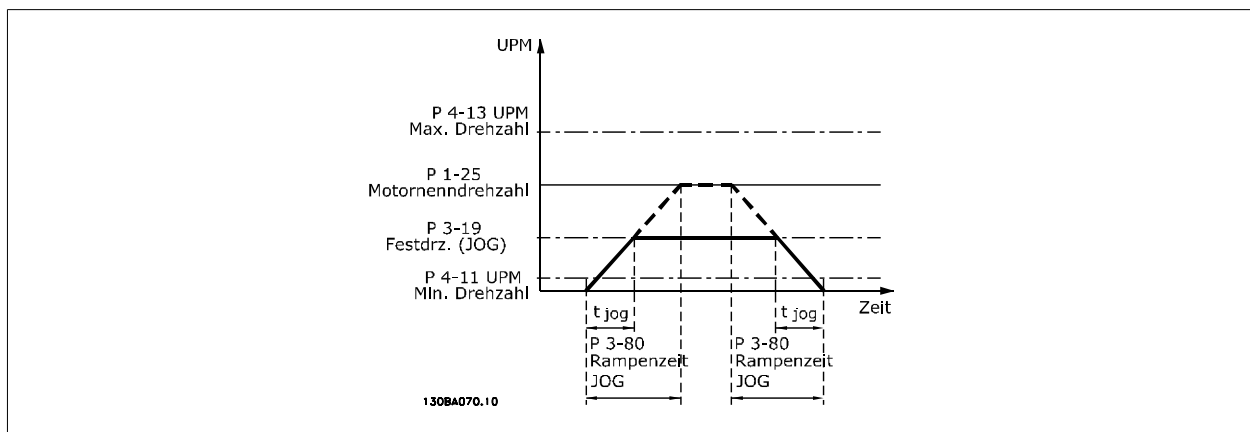

3.5.6 3-9* Digitalpoti

Parameter zur Konfiguration der Digitalpotentiometer-Funktion. Zum Steuern des Digitalpotis müssen Digitaleingänge auf „DigiPot Auf“, DigiPot Ab“ oder „DigiPot Aktiv“ stehen.

3-90 Digitalpoti Einzelschritt

Range:

0.10 %* [0.01 - 200.00 %]

Funktion:

Eingabe der Schrittgröße für das Erhöhen/Vermindern in Prozent der Synchronmotordrehzahl n_s . Bei Aktivierung von Erhöhen/Vermindert wird der resultierende Sollwert entsprechend dieser Eingabe erhöht/vermindert.

3-91 Digitalpoti Rampenzeit

Range:

1.00 s [0.00 - 3600.00 s]

Funktion:

Die angegebene Zeit bezieht sich auf eine Sollwertänderung von 0 bis 100 %. Steht ein Digitalpoti-Auf/Ab-Signal länger als in Par.3-95 *Rampenverzögerung* angegeben an, so wird der resultierende Sollwert mit Verlauf dieser Rampenzeit erhöht. Die Rampenzeit ist definiert als die Zeit, die benötigt wird, um den resultierenden Sollwert von 0 % auf 100 % zu ändern. Wird ein Digitalpoti-Auf/Ab-Signal angelegt, so erhöht/verringert sich der resultierende Sollwert entsprechend des Wertes aus Par.3-90 *Digitalpoti Einzelschritt*.

3-92 Digitalpoti speichern bei Netz-Aus

Option:

[0] * Aus

Funktion:

Nach einem Netz-Aus (Steuerkarte stromlos) wird der Digitalpoti-Sollwert auf null gesetzt.

[1] Ein

Durch Aktivieren dieser Funktion wird der letzte Digitalpoti-Sollwert bei Netzausfall gespeichert.

3-93 Digitalpoti Max. Grenze

Range:

100 %* [-200 - 200 %]

Funktion:

Stellen Sie den Höchstwert ein, den der Digitalpotentiometer-Sollwert erreichen darf. Dies ist nützlich, wenn das digitale Potentiometer nur zur Feineinstellung des resultierenden Sollwerts bestimmt ist.

3-94 Digitalpoti Min. Grenze

Range:

0 %* [-200 - 200 %]

Funktion:

Dieser Parameter definiert den minimalen Wert, den der resultierende Sollwert des digitalen Potentiometers erreichen darf. Dies ist nützlich, wenn das digitale Potentiometer nur zur Feineinstellung des resultierenden Sollwerts bestimmt ist.

3-95 Rampenverzögerung

Range:

1.000 N/A* [0.000 - 3600.000 N/A]

Funktion:

Stellt eine Verzögerung ein, bevor der Frequenzumrichter beginnt, die Rampe auf/ab zu fahren. Bei Einstellung 0 ms wird Digitalpoti AUF/AB unverzögert ausgeführt. Siehe auch Par.3-91 *Digitalpoti Rampenzeit*.

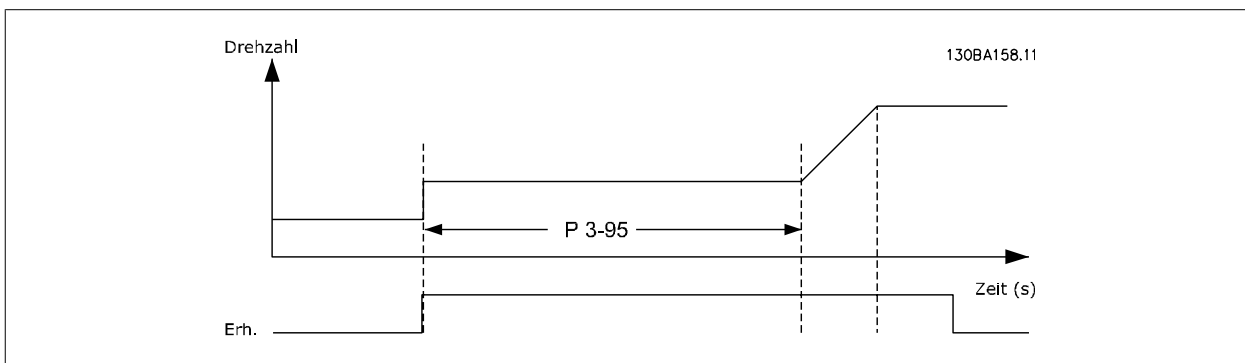

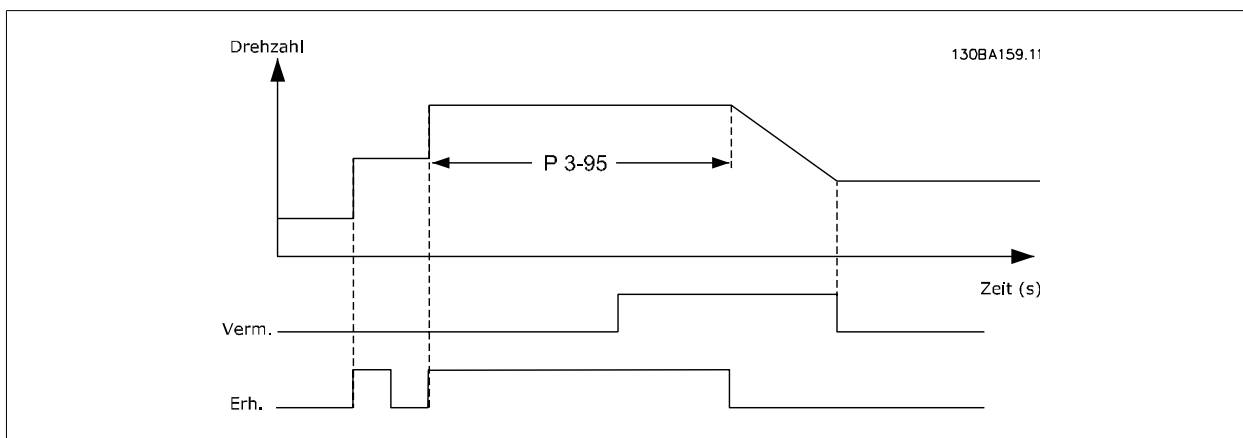

3.6 Hauptmenü - Grenzen/Warnungen - Gruppe 4

3.6.1 4-*** Grenzen und Warnungen

Parametergruppe zum Einstellen von Grenzwerten und Warnungen.

3.6.2 4-1* Motor Grenzen

Parametergruppe zum Einstellen der Drehzahl-, Strom- und Drehmomentgrenzen und Warnungen.

Die Anzeige von Warnungen erfolgt am LCP-Display, an entsprechend programmierten Digital- oder Relaisausgängen oder an Bus-Schnittstellen. Eine Überwachungsfunktion kann eine Warnung oder eine Abschaltung einleiten, sodass der Frequenzumrichter anhält und eine Alarmmeldung erzeugt.

4-10 Motor Drehrichtung

Option:

Funktion:

Auswahl der erforderlichen Motor-Drehrichtung.
Dieser Parameter verhindert unerwünschte Reversierung.

[0] Nur Rechts

Nur rechtsdrehender Betrieb möglich.

[2] * Beide Richtungen

Betrieb in beide Richtungen möglich.



ACHTUNG!

Die Einstellung in Par.4-10 *Motor Drehrichtung* beeinflusst die Motorfangschaltung in Par.1-73 *Motorfangschaltung*.

4-11 Min. Drehzahl [UPM]

Range:

0 RPM* [0 - par. 4-13 RPM]

Funktion:

Definiert die absolute Mindestdrehzahl, mit der der Motor laufen soll. Die minimale Drehzahl kann entsprechend der minimalen Motornendrehzahl des Herstellers eingestellt werden. Die min. Frequenz wird in Par.4-13 *Max. Drehzahl [UPM]* festgelegt. Siehe auch Par. 3-02.

4-12 Min. Frequenz [Hz]

Range:

0 Hz* [0 - par. 4-14 Hz]

Funktion:

Definiert die absolute Mindestdrehzahl, mit der der Motor laufen soll. Die min. Drehzahl kann so eingestellt werden, dass sie der Mindestausgangsfrequenz der Motorwelle entspricht. Die min. Drehzahl darf den in Par.4-14 *Max Frequenz [Hz]* eingestellten Wert nicht überschreiten.

4-13 Max. Drehzahl [UPM]

Range:

1500. RPM* [par. 4-11 - 60000. RPM]

Funktion:

Eingabe der maximalen Grenze für die Motordrehzahl. Die maximale Drehzahl kann entsprechend der maximalen Motornendrehzahl des Herstellers eingestellt werden. Die maximale Drehzahl darf die Einstellung in Par.4-11 *Min. Drehzahl [UPM]* nicht unterschreiten. Je nach anderen Parametern im Hauptmenü und nach Werkseinstellungen abhängig vom globalen Standort werden nur Par. 4-11 *Min. Drehzahl [UPM]* oder Par.4-12 *Min. Frequenz [Hz]* angezeigt.



ACHTUNG!

Die Ausgangsfrequenz des Frequenzumrichters darf niemals einen Wert höher als 1/10 der Taktfrequenz annehmen.



ACHTUNG!

Durch Änderungen in Par.4-13 *Max. Drehzahl [UPM]* wird der Wert in Par.4-53 *Warnung Drehz. hoch* auf den in Par.4-13 *Max. Drehzahl [UPM]* eingestellten Wert gesetzt.

4-14 Max Frequenz [Hz]

Range:

50/60.0 [par. 4-12 - par. 4-19 Hz]
Hz*

Funktion:

Eingabe der maximalen Grenze für die Motordrehzahl. Die maximale Drehzahl kann entsprechend der vom Hersteller empfohlenen maximalen Drehzahl der Motorwelle eingestellt werden. Die maximale Drehzahl darf die Einstellung in Par.4-12 *Min. Frequenz [Hz]* nicht unterschreiten. Je nach anderen Parametern im Hauptmenü und nach Werkseinstellungen abhängig vom globalen Standort werden nur Par.4-11 *Min. Drehzahl [UPM]* oder Par.4-12 *Min. Frequenz [Hz]* angezeigt.



ACHTUNG!

Die Ausgangsfrequenz des Frequenzumrichters kann niemals 10 % der Taktfrequenz überschreiten (Par.14-01 *Taktfrequenz*).

4-16 Momentengrenze motorisch

Range:

110.0 %* [0.0 - 1000.0 %]

Funktion:

Definiert die Momentengrenze für motorischen Betrieb. Die Momentengrenze ist im Drehzahlbereich bis einschließlich der in Par.1-25 *Motornendrehzahl* eingestellten Motornendrehzahl aktiv. Um den Motor gegen „Kippen“ abzusichern, ist die Werkseinstellung auf 1,1 x Motornendrehmoment eingestellt (berechneter Wert). Näheres siehe auch Par.14-25 *Drehmom.grenze Verzögerungszeit*. Wenn eine Einstellung in Par.1-00 *Regelverfahren* bis Par.1-28 *Motordrehrichtungsprüfung* geändert wird, werden für Par.4-16 *Momentengrenze motorisch* nicht automatisch die Werkseinstellungen wieder hergestellt.

4-17 Momentengrenze generatorisch

Range:

100.0 %* [0.0 - 1000.0 %]

Funktion:

Definiert die Momentengrenze für generatorischen Betrieb. Die Momentengrenze ist im Drehzahlbereich bis einschließlich Motornendrehzahl (Par.1-25 *Motornendrehzahl*) aktiv. Näheres siehe auch Par.14-25 *Drehmom.grenze Verzögerungszeit*. Wenn eine Einstellung in Par.1-00 *Regelverfahren* bis Par.1-28 *Motordrehrichtungsprüfung* geändert wird, werden für Par.4-17 *Momentengrenze generatorisch* nicht automatisch die Werkseinstellungen wieder hergestellt.

4-18 Stromgrenze

Range:

110.0 %* [1.0 - 1000.0 %]

Funktion:

Definiert die Stromgrenze für motorischen und generatorischen Betrieb. Um den Motor gegen „Kippen“ abzusichern, ist die Werkseinstellung auf 1,1 x Motornennstrom (siehe Par. 1-24 *Motornennstrom*) eingestellt. Wenn eine Einstellung in Par.1-00 *Regelverfahren* bis Par. 1-28 *Motordrehrichtungsprüfung* geändert wird, werden für Par.4-16 *Momentengrenze motorisch* bis Par.4-18 *Stromgrenze* nicht automatisch die Werkseinstellungen wieder hergestellt.

4-19 Max. Ausgangsfrequenz

Range:

100.0 Hz* [1.0 - 1000.0 Hz]

Funktion:

Par.4-19 *Max. Ausgangsfrequenz* definiert das absolute Limit der Ausgangsfrequenz des Frequenzumrichters. Dies gewährleistet eine erhöhte Sicherheit bei Antrieben, bei denen eine versehentliche Überdrehzahl unbedingt vermieden werden muss. Diese Grenze gilt für alle Konfigurationen (unabhängig von der Einstellung in Par.1-00 *Regelverfahren*). Dieser Parameter kann nicht bei laufendem Motor geändert werden.

3.6.3 4-5* Warnungen Grenzen

Parameter zum Definieren von Warngrenzen für Strom, Drehzahl, Sollwert und Istwert.

**ACHTUNG!**

Im Display nicht angezeigt, nur in VLT Motion Control Tool, MCT 10-Software

Die Anzeige der Warnungen erfolgt am LCP-Display, an entsprechend programmierten Digital- oder Relais-Ausgängen oder über die Bus-Schnittstelle.

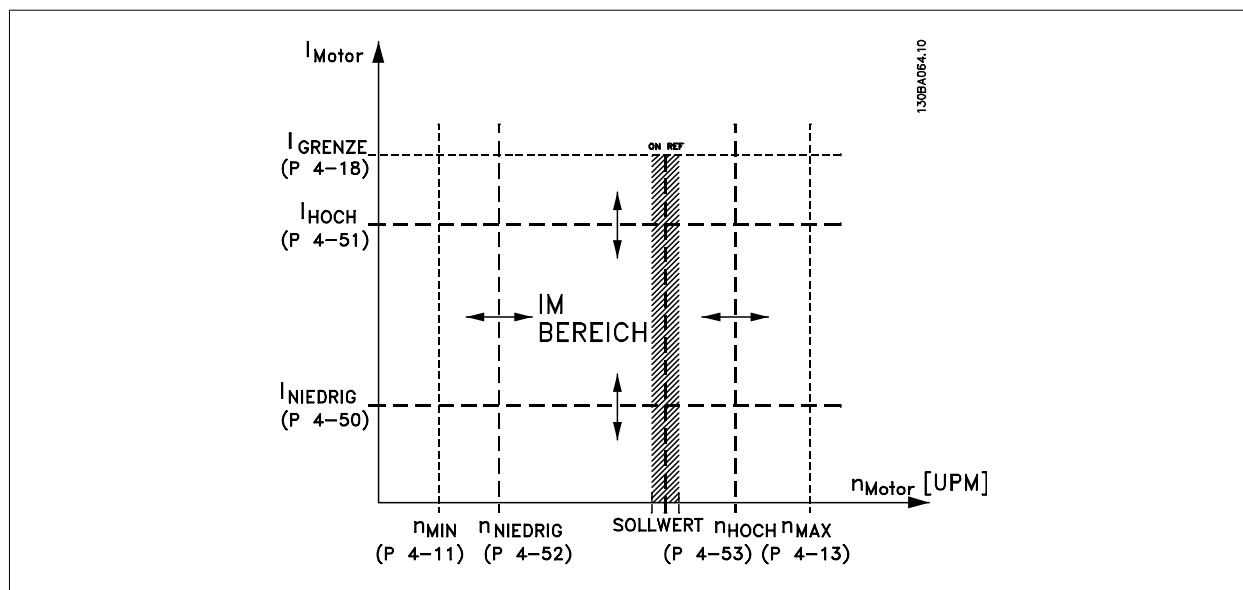

4-50 Warnung Strom niedrig

Range:

0.00 A* [0.00 - par. 4-51 A]

Funktion:

Angabe eines Min.-Stromwerts. Wenn der Motorstrom diesen Grenzwert unterschreitet (I_{MIN}), wird im Display eine Meldung angezeigt. Die Signalausgänge können so programmiert werden, dass sie ein Zustandssignal an Klemme 27 oder 29 und an Relaisausgang 01 oder 02 erzeugen. Siehe Zeichnung.

4-51 Warnung Strom hoch

Range:

par. 16-37 [par. 4-50 - par. 16-37 A]
A*

Funktion:

Angabe eines Max.-Stromwerts. Wenn der Motorstrom diesen Grenzwert (I_{MAX}) überschreitet, wird im Display eine Meldung angezeigt. Die Signalausgänge können so programmiert werden, dass sie ein Zustandssignal an Klemme 27 oder 29 und an Relaisausgang 01 oder 02 erzeugen. Siehe Zeichnung.

4-52 Warnung Drehz. niedrig

Range:

0 RPM* [0 - par. 4-53 RPM]

Funktion:

Wenn die Motordrehzahl diesen Grenzwert unterschreitet, wird im Display eine Meldung angezeigt. Zusätzlich kann ein entsprechendes Zustandssignal auf den Digital- und Relaisausgängen erzeugt werden. Siehe auch Par. 5-3* und 5-4*. Geben Sie die Grenze innerhalb des Drehzahlbereichs des Frequenzumrichters an. Siehe Zeichnung.

4-53 Warnung Drehz. hoch

Range:

par. 4-13 [par. 4-52 - par. 4-13 RPM]
RPM*

Funktion:

Angabe eines Max.-Drehzahlwerts. Wenn die Motordrehzahl diesen Grenzwert (n_{MAX}) überschreitet, zeigt das Display eine Meldung an. Die Signalausgänge können so programmiert werden, dass sie ein Zustandssignal an Klemme 27 oder 29 und an Relaisausgang 01 oder 02 erzeugen. Geben Sie die Grenze innerhalb des Drehzahlbereichs des Frequenzumrichters an. Siehe Zeichnung.

ACHTUNG!
Durch Änderungen in Par.4-13 *Max. Drehzahl [UPM]* wird der Wert in Par.4-53 *Warnung Drehz. hoch* auf den in Par.4-13 *Max. Drehzahl [UPM]* eingestellten Wert gesetzt.
Wenn in Par.4-53 *Warnung Drehz. hoch* ein anderer Wert erforderlich ist, darf dieser erst nach Programmieren von Par.4-13 *Max. Drehzahl [UPM]* eingestellt werden.

4-54 Warnung Sollwert niedr.

Range:

-999999.99 [-999999.999 - par. 4-55 N/A]
9 N/A*

Funktion:

Eingabe des unteren Sollwerts. Wenn der aktuelle Sollwert diesen Grenzwert unterschreitet, wird im Display eine Meldung angezeigt. Die Signalausgänge können so programmiert werden, dass sie ein Zustandssignal an Klemme 27 oder 29 und an Relaisausgang 01 oder 02 erzeugen.

4-55 Warnung Sollwert hoch

Range:

999999.999 [par. 4-54 - 999999.999 N/A]
N/A*

Funktion:

Eingabe des oberen Sollwerts. Wenn der aktuelle Sollwert diesen Grenzwert überschreitet, wird im Display eine Meldung angezeigt. Die Signalausgänge können so programmiert werden, dass sie ein Zustandssignal an Klemme 27 oder 29 und an Relaisausgang 01 oder 02 erzeugen.

4-56 Warnung Istwert niedr.

Range:

-999999.99 [-999999.999 - par. 4-57 Pro-
9 ProcessCtrlUnit]
cessCtrlU-
nit*

Funktion:

Angabe einer min. Sollwertgrenze. Wenn der Istwert diesen Grenzwert unterschreitet, wird im Display eine Meldung angezeigt. Die Signalausgänge können so programmiert werden, dass sie ein Zustandssignal auf den Digital- und Relaisausgängen erzeugen.

4-57 Warnung Istwert hoch

Range:

999999.999 [par. 4-56 - 999999.999 ProcessCtr-
ProcessCtr- IUnit]
IUnit*

Funktion:

Angabe einer max. Istwertgrenze. Wenn der Istwert diesen Grenzwert überschreitet, wird im Display eine Meldung angezeigt. Die Signalausgänge können so programmiert werden, dass sie ein Zustandssignal auf den Digital- und Relaisausgängen erzeugen.

4-58 Motorphasen Überwachung**Option:****Funktion:**

Wenn Sie Aus wählen, wird bei Fehlen einer Motorphase kein Alarm ausgegeben.

Wählen Sie 100 ms für eine kurze Erkennungszeit und einen kurzen Alarm im Falle einer fehlenden Motorphase. 100 ms wird für Hubanwendungen empfohlen.

[0] Aus

Wenn Sie Aus wählen, wird bei Fehlen einer Motorphase kein Alarm ausgegeben.

[1] * Ein

Wenn Sie Ein wählen, wird bei Fehlen einer Motorphase ein Alarm ausgegeben.

**ACHTUNG!**

Dieser Parameter kann nicht bei laufendem Motor geändert werden.

3.6.4 4-6* Drehz.ausblendung

Parameter zum Einstellen von Drehzahl-Bypassbereichen für die Rampen.

Bei einigen Antrieben kann es bei bestimmten Drehzahlen zu Resonanzproblemen kommen. Es können maximal vier Frequenz- oder Drehzahlbereiche umgangen werden.

4-60 Ausbl. Drehzahl von [UPM]

Array [4]

Range:**Funktion:**

0 RPM* [0 - par. 4-13 RPM]

Bei einigen Antrieben kann es bei bestimmten Drehzahlen zu Resonanzproblemen kommen. Um diese Drehzahlen zu vermeiden, geben Sie Ihre unteren Limits ein. Hinweis: Der Frequenzumrichter verwendet immer die aktuell gewählte Rampe.

4-61 Ausbl. Drehzahl von [Hz]

Array [4]

Range:**Funktion:**

0 Hz* [0.0 - par. 4-14 Hz]

Bei einigen Antrieben kann es bei bestimmten Drehzahlen zu Resonanzproblemen kommen. Um diese Drehzahlen zu vermeiden, geben Sie Ihre unteren Limits ein. Hinweis: Der Frequenzumrichter verwendet immer die aktuell gewählte Rampe.

4-62 Ausbl. Drehzahl bis [UPM]

Array [4]

Range:**Funktion:**

0 RPM* [0 - par. 4-13 RPM]

Bei einigen Antrieben kann es bei bestimmten Drehzahlen zu Resonanzproblemen kommen. Um diese Frequenzen zu vermeiden, geben Sie Ihre oberen Limits ein. Hinweis: Der Frequenzumrichter verwendet noch immer die aktuell gewählte Rampe.

4-63 Ausbl. Drehzahl bis [Hz]

Array [4]

Range:**Funktion:**

0 Hz* [0.0 - par. 4-14 Hz]

Bei einigen Antrieben kann es bei bestimmten Drehzahlen zu Resonanzproblemen kommen. Um diese Frequenzen zu vermeiden, geben Sie Ihre oberen Limits ein. Hinweis: Der Frequenzumrichter verwendet noch immer die aktuell gewählte Rampe.

3.6.5 Halbautom. Konfig. Ausbl. Drehzahl

Die halbautomatische Konfiguration von Drehzahl-Ausblendungsbereichen kann die Programmierung der Frequenzen erleichtern, die vermieden werden sollen, damit keine Resonanzprobleme im System entstehen.

Gehen Sie dazu wie folgt vor:

1. Halten Sie den Motor an.
2. Wählen Sie in Par.4-64 *Halbautom. Ausbl.-Konfig.* Aktiviert.
3. Betätigen Sie *Hand On* an der LCP Bedieneinheit, um die Suche nach Frequenzbereichen zu beginnen, die Resonanzen verursachen. Der Motor verwendet die aktuell gewählte Rampe.
4. Beim Durchlauf durch ein Resonanzband betätigen Sie *OK* an der LCP Bedieneinheit, wenn Sie das Band verlassen. Die tatsächliche Frequenz wird als erstes Element in Par.4-62 *Ausbl. Drehzahl bis [UPM]* oder Par.4-63 *Ausbl. Drehzahl bis [Hz]* gespeichert (Arrayparameter). Wiederholen Sie dies für jedes Resonanzband, das während der eingestellten Rampe gefunden wird (es können max. vier eingestellt werden).
5. Nach Erreichen der max. Drehzahl fährt der Motor automatisch über die Rampe ab. Wiederholen Sie die obige Vorgehensweise, wenn die Drehzahl die Resonanzbänder während der Verzögerung verlässt. Die tatsächlichen Frequenzen, die bei Betätigen von *OK* registriert werden, werden in Par.4-60 *Ausbl. Drehzahl von [UPM]* oder Par.4-61 *Ausbl. Drehzahl von [Hz]* gespeichert.
6. Ist der Motor bis zum Stopp ausgelaufen, betätigen Sie *OK*. Der Par.4-64 *Halbautom. Ausbl.-Konfig.* wird automatisch auf *Aus* eingestellt. Der Frequenzumrichter bleibt im *Handbetrieb*, bis *Off* oder *Auto On* am LCP betätigt wird.

Werden die Frequenzen für ein bestimmtes Resonanzband nicht in der richtigen Reihenfolge registriert (in *Ausbl. Drehzahl bis* gespeicherte Frequenzwerte sind höher als die in *Ausbl. Drehzahl von*) oder haben sie nicht die gleichen Speichernummern für *Ausbl. von* und *Ausbl. bis*, werden alle Registrierungen aufgehoben und die folgende Meldung angezeigt: *Erfasste Drehzahlbereiche überlappen oder nicht vollständig ermittelt. Mit [Cancel] abbrechen.*

4-64 Halbautom. Ausbl.-Konfig.

Option:	Funktion:
[0] * Aus	Ohne Funktion
[1] Aktiviert	Startet die Konfiguration der halbautomatischen Drehzahl-Bypassbereiche und geht dann wie oben beschrieben vor.

3.7 Hauptmenü - Digitalein-/-ausgänge - Gruppe 5

3.7.1 5-** Digitalein-/-ausg.

Parametergruppe zum Konfigurieren der Digitalein- und -ausgänge.

3.7.2 5-0* Grundeinstellungen

Parameter zur Eingangs- und Ausgangskonfiguration mit NPN und PNP.

5-00 Schaltlogik

Option:	Funktion:
[0] * PNP - Aktiv bei 24 V	Die Steuerlogik der Digitalein- und -ausgänge kann mit diesem Parameter zwischen PNP (Positiv-Logik) oder NPN (Negativ-Logik) umgeschaltet werden (Ausnahme: Klemme 37 ist immer PNP). Aktion bei positiven Richtungsimpulsen (0). PNP-Systeme werden an Masse geschaltet.
[1] NPN - Aktiv bei 0 V	Aktion bei negativen Richtungsimpulsen (1). NPN-Systeme werden intern im Frequenzumrichter an +24 V geschaltet.



ACHTUNG!

Dieser Parameter kann nicht bei laufendem Motor geändert werden.

5-01 Klemme 27 Funktion

Option:	Funktion:
[0] * Eingang	Legt Klemme 27 als Digitaleingang fest.
[1] Ausgang	Legt Klemme 27 als Digitalausgang fest.

Achtung: Dieser Parameter kann nicht bei laufendem Motor geändert werden.

5-02 Klemme 29 Funktion

Option:	Funktion:
[0] * Eingang	Legt Klemme 29 als Digitaleingang fest.
[1] Ausgang	Legt Klemme 29 als Digitalausgang fest.

Dieser Parameter kann nicht bei laufendem Motor geändert werden.

3

3.7.3 5-1* Digitaleingänge

Parameter zum Einstellen der Funktionen der Digitaleingänge.

Digitaleingänge werden zur Auswahl diverser Funktionen im Frequenzumrichter benutzt. Alle Digitaleingänge können auf die folgenden Funktionen eingestellt werden:

Digitaleingangfunktion	Auswahl	Klemme
Ohne Funktion	[0]	Alle *Klemme 19, 32, 33
Alarm quittieren	[1]	Alle
Motorfreilauf (inv.)	[2]	27
Mot.freil./Res. inv.	[3]	Alle
DC Bremse (invers)	[5]	Alle
Stopp (invers)	[6]	Alle
Ext. Verriegelung	[7]	Alle
Start	[8]	Alle *Klemme 18
Puls-Start	[9]	Alle
Reversierung	[10]	Alle
Start + Reversierung	[11]	Alle
Festdrz. (JOG)	[14]	Alle *Klemme 29
Festsollwert ein	[15]	Alle
Festsollwert Bit 0	[16]	Alle
Festsollwert Bit 1	[17]	Alle
Festsollwert Bit 2	[18]	Alle
Sollw. speich.	[19]	Alle
Drehz. speich.	[20]	Alle
Drehzahl auf	[21]	Alle
Drehzahl ab	[22]	Alle
Satzanwahl Bit 0	[23]	Alle
Satzanwahl Bit 1	[24]	Alle
Pulseingabe	[32]	Klemme 29, 33
Rampe Bit 0	[34]	Alle
Netzausfall (invers)	[36]	Alle
Notfallbetrieb	[37]	Alle
Startfreigabe	[52]	Alle
Hand Start	[53]	Alle
Auto Start	[54]	Alle
DigiPot Auf	[55]	Alle
DigiPot Ab	[56]	Alle
DigiPot löschen	[57]	Alle
Zähler A (+1)	[60]	29, 33
Zähler A (-1)	[61]	29, 33
Reset Zähler A	[62]	Alle
Zähler B (+1)	[63]	29, 33
Zähler B (-1)	[64]	29, 33
Reset Zähler B	[65]	Alle
Energiesparmodus	[66]	Alle
Wartungswort quittieren	[78]	Alle
Führungspumpenstart	[120]	Alle
Führungspumpen-Wechsel	[121]	Alle
Pumpe 1 Verriegelung	[130]	Alle
Pumpe 2 Verriegelung	[131]	Alle
Pumpe 3 Verriegelung	[132]	Alle

3.7.4 Digitaleingänge, 5-1* (fortgesetzt).

Alle = Klemmen 18, 19, 27, 29, 32, 33, X30/2, X30/3, X30/4. X30/ sind die Klemmen an MCB 101.

Nur die für den jeweiligen Digitaleingang möglichen Funktionen sind im zugehörigen Parameter wählbar.

Die Digitaleingänge können auf die folgenden Funktionen programmiert werden:

[0]	Ohne Funktion	Keine Reaktion auf die an die Klemme geführten Signale.
[1]	Alarm quittieren	Setzt den Frequenzumrichter nach Abschaltung/Alarm zurück. Nicht alle Alarmer können quittiert werden.
[2]	Motorfreilauf (inv.)	Motorfreilauf wird ausgeführt. (Logisch „0“ => Freilaufstopp) (Werkseinstellung Klemme 27): Motorfreilaufstopp, invertierter Eingang (öffnen).
[3]	Mot.freil./Res. inv.	Reset und Motorfreilaufstopp, invers (öffnen). Der Motor verbleibt im Freilauf, und der Frequenzumrichter wird zurückgesetzt. (Logisch „0“ => Motorfreilaufstopp und Reset)
[5]	DC Bremse (invers)	Invertierter Eingang für DC-Bremse (öffnen). Stoppt den Motor durch Anlegen einer Gleichstromspannung über einen bestimmte Zeitraum. Siehe Par.2-01 <i>DC-Bremsstrom</i> bis Par.2-03 <i>DC-Bremse Ein [UPM]</i> . Die Funktion ist nur aktiv, wenn der Wert in Par.2-02 <i>DC-Bremszeit</i> ungleich 0 ist. (Logisch „0“ => DC-Bremsung)
[6]	Stopp (invers)	Stopp, invertierte Funktion. Wenn das Signal an der zugewiesenen Klemme von „1“ auf „0“ wechselt, wird ein Rampenstopp aktiviert. Der Stopp wird gemäß der gewählten Rampenzeit (Par.3-42 <i>Rampenzeit Ab 1</i> , Par.3-52 <i>Rampenzeit Ab 2</i> , Par. 3-62, Par. 3-72) ausgeführt.
<div style="display: flex; align-items: center;"> <div> <p>ACHTUNG!</p> <p>Befindet sich der Frequenzumrichter während eines Stoppbefehls in der Momentengrenze, kann dieser aufgrund der internen Regelung eventuell nicht ausgeführt werden. Konfigurieren Sie einen Digitalausgang für <i>Momentengrenze & Stopp</i> [27], und verbinden Sie diesen mit einem Digitaleingang, der für Motorfreilauf konfiguriert ist, um eine Abschaltung auch in der Momentengrenze sicherzustellen.</p> </div> </div>		
[7]	Ext. Verriegelung	Hat die gleichen Funktionen wie Motorfreilaufstopp, invers, aber Ext. Verriegelung generiert die Alarmmeldung „externer Fehler“ auf dem Bildschirm, wenn die programmierte Klemme logisch „0“ ist. Die Alarmmeldung ist auch über die Digitalausgänge und die Relaisausgänge aktiv, wenn diese auf Ext. Verriegelung programmiert sind. Wenn die Ursache für die externe Verriegelung behoben wurde, kann der Alarm unter Verwendung eines Digitaleingangs oder der Taste [RESET] zurückgesetzt werden. Eine Verzögerung kann in Par.22-00 <i>Verzögerung ext. Verriegelung</i> , <i>Verzögerung ext. Verriegelung</i> , programmiert werden. Nach Anlegen eines Signals am Eingang wird die oben beschriebene Reaktion um die in Par.22-00 <i>Verzögerung ext. Verriegelung</i> eingestellte Zeitdauer verzögert.
[8]	Start	Wählen Sie Start, um die zugewiesene Klemme für einen Start/Stop-Befehl zu konfigurieren. (Logisch „1“ = Start, Logisch „0“ = Stopp) (Werkseinstellung Klemme 18).
[9]	Puls-Start	Der Motor wird starten, wenn ein Pulssignal mindestens 2 ms lang angelegt wird. Der Motor stoppt, wenn Sie Stopp (invers) aktivieren.
[10]	Reversierung	Ändert die Drehrichtung der Motorwelle. Zum Umkehren logisch „1“ wählen. Das Reversierungssignal ändert nur die Drehrichtung. Die Startfunktion wird nicht aktiviert. Beide Richtungen in Par. 4-10 <i>Motor Drehrichtung</i> wählen. (Werkseinstellung Klemme 19).
[11]	Start + Reversierung	Aktiviert einen Startbefehl bei gleichzeitiger Reversierung. Signale beim Start sind nicht gleichzeitig möglich.
[14]	Festdrehzahl JOG	Aktiviert für die zugewiesene Klemme die JOG-Funktion. Siehe Par.3-11 <i>Festdrehzahl Jog [Hz]</i> . (Werkseinstellung Klemme 29).

[15]	Festsollwert ein	Dient zum Wechsel zwischen externem Sollwert und Festsollwert. Es wird davon ausgegangen, dass in Par.3-04 <i>Sollwertfunktion Externe Anwahl</i> [1] gewählt wurde. Bei Logisch „0“ ist der externe Sollwert aktiv, bei Logisch „1“ ist einer der acht Festsollwerte aktiv.
[16]	Festsollwert Bit 0	Erlaubt die Wahl zwischen einem der acht Festsollwerte gemäß der folgenden Tabelle.
[17]	Festsollwert Bit 1	Erlaubt die Wahl zwischen einem der acht Festsollwerte gemäß der folgenden Tabelle.
[18]	Festsollwert Bit 2	Erlaubt die Wahl zwischen einem der acht Festsollwerte gemäß der folgenden Tabelle.

Festsollwertbit	2	1	0
Festsollwert 0	0	0	0
Festsollwert 1	0	0	1
Festsollwert 2	0	1	0
Festsollwert 3	0	1	1
Festsollwert 4	1	0	0
Festsollwert 5	1	0	1
Festsollwert 6	1	1	0
Festsollwert 7	1	1	1

[19]	Sollw. speichern	Speichert den aktuellen Sollwert. Dieser gespeicherte Wert ist auch der Ausgangspunkt bzw. die Bedingung für die Verwendung von Drehzahl auf und Drehzahl ab. Wird Drehzahl auf/ab benutzt, so richtet sich die Drehzahländerung immer nach Rampe 2 (Par.3-51 <i>Rampenzeit Auf 2</i> und Par. 3-52 <i>Rampenzeit Ab 2</i>) im Intervall 0 - Par.3-03 <i>Max. Sollwert</i> . (Bei PID-Regler siehe Par. 20-14 <i>Maximum Reference/Feedb.</i>).
[20]	Drehz. speich.	Speichert die aktuelle Ausgangsfrequenz (in Hz). Die gespeicherte Motorfrequenz ist auch der Ausgangspunkt bzw. die Bedingung für die Verwendung von Drehzahl auf und Drehzahl ab. Wird Drehzahl auf/ab benutzt, so richtet sich die Drehzahländerung immer nach Rampe 2 (Par. 3-51 <i>Rampenzeit Auf 2</i> und Par.3-52 <i>Rampenzeit Ab 2</i>) im Intervall 0 - Par.1-23 <i>Motornennfrequenz</i> .

**ACHTUNG!**

Wenn Frequenz speichern aktiv ist, kann der Motor nicht über einen Rampenstopp angehalten werden. Stoppen Sie den Motor über die Funktion Motorfreilauf (inv.) [2] oder Motorfreilauf/Reset [3].

[21]	Drehzahl auf	Digitale Steuerung der Drehzahl auf/ab (Motorpotentiometer) soll erfolgen. Aktivieren Sie diese Funktion durch Auswahl von Sollwert speichern oder Drehzahl speichern. Wenn Drehzahl Auf weniger als 400 ms aktiviert ist, wird der resultierende Sollwert um 0,1 % erhöht. Die Sollwertänderung folgt Rampe 1 (Par.3-41 <i>Rampenzeit Auf 1</i>).
[22]	Drehzahl ab	Siehe Drehzahl auf [21].
[23]	Satzanwahl Bit 0	Einen der vier Sätze auswählen. Par. 0-10 muss auf Externe Anwahl eingestellt sein.
[24]	Satzanwahl Bit 1	Identisch mit Satzanwahl Bit 0 [23]. (Werkseinstellung Klemme 32).
[32]	Pulseingang	Pulseingang ist zu wählen, wenn eine Pulssequenz als Sollwert oder Istwert verwendet werden soll. Die Skalierung erfolgt in Par.-Gruppe 5-5*.
[34]	Rampe Bit 0	Wählen Sie die zu verwendende Rampe. Logisch „0“ bewirkt Rampe 1 und logisch „1“ Rampe 2.
[36]	Netzausfall (invers)	Ist zu wählen, um die in Par.14-10 <i>Netzausfall-Funktion</i> eingestellte Funktion zu aktivieren. Netzausfall-Funktion ist bei logisch „0“ aktiv.
[37]	Notfallbetrieb	Ein angelegtes Signal versetzt den Frequenzumrichter in den Notfallbetrieb. Alle weiteren Befehle werden übergangen. Siehe 24-0* <i>Notfallbetrieb</i> .
[52]	Startfreigabe	Es muss ein aktives Startsignal über die Klemme vorliegen, über die Startfreigabe programmiert wurde, bevor ein Startbefehl angenommen werden kann. Startfreigabe verfügt über eine logische „UND“-Funktion in Bezug auf die Klemme, die für START [8], <i>Festdrehzahl JOG</i> [14] oder <i>Freq. speichern</i> [20] programmiert ist, d. h., zum Start des Motors müssen beide Bedingungen erfüllt sein. Wenn Startfreigabe auf verschiedenen Klemmen programmiert ist, darf Startfreigabe nur auf einer der Klemmen logisch „1“ sein, damit die Funktion ausgeführt wird. Das digitale Ausgangssignal für Startbefehl (<i>Start</i> [8], <i>Festdrehzahl JOG</i> [14] oder <i>Drehzahl speichern</i> [20]), das in Par. 5-3* Digitalausgänge oder Par. 5-4* Relais programmiert ist, wird von Startfreigabe nicht beeinflusst.

[53]	Hand Start	Ein angelegtes Signal versetzt den Frequenzumrichter in den Handbetrieb, als ob die <i>[Hand On]</i> -Taste des LCP gedrückt worden ist, und ein normaler Stoppbefehl wird übergangen. Bei Trennen des Signals stoppt der Motor. Für andere gültige Startbefehle muss ein anderer Digitaleingang <i>Auto Start</i> zugeordnet und an diesen ein Signal angelegt werden. Die Tasten <i>Hand On</i> und <i>Auto On</i> am LCP haben keine Wirkung. Die Taste <i>Off</i> am LCP setzt <i>Hand Start</i> und <i>Auto Start</i> außer Funktion. <i>Hand Start</i> bzw. <i>Auto Start</i> werden über die Taste <i>Hand On</i> bzw. <i>Auto On</i> wieder aktiviert. Ohne Signal an <i>Hand Start</i> oder <i>Auto Start</i> stoppt der Motor unabhängig von jedem normalen Startbefehl, der angewendet wird. Liegt ein Signal an <i>Hand Start</i> und auch <i>Auto Start</i> an, ist die Funktion <i>Auto Start</i> wirksam. Durch Drücken der Taste <i>Off</i> am LCP wird der Motor unabhängig von Signalen an <i>Hand Start</i> und <i>Auto Start</i> gestoppt.
[54]	Auto Start	Ein angelegtes Signal versetzt den Frequenzumrichter in den Autobetrieb, als ob die Taste <i>Auto On</i> am LCP gedrückt wurde. Siehe auch <i>Hand Start</i> [53].
[55]	DigiPot Auf	Aktiviert den Eingang als Erhöhungssignal für die Digitalpotentiometerfunktion, beschrieben in Parametergruppe 3-9*
[56]	DigiPot Ab	Aktiviert den Eingang als Verminderungssignal für die Digitalpotentiometerfunktion, beschrieben in Parametergruppe 3-9*
[57]	DigiPot löschen	Dieses Signal löscht den Digitalpotentiometer-Sollwert, beschrieben in Parametergruppe 3-9*
[60]	Zähler A (+1)	(Nur Klemme 29 oder 33) Eingang zum Erhöhen der Zählung im SLC-Zähler.
[61]	Zähler A (-1)	(Nur Klemme 29 oder 33) Eingang zum Verringern der Zählung im SLC-Zähler.
[62]	Reset Zähler A	Eingang zum Reset von Zähler A.
[63]	Zähler B (+1)	(Nur Klemme 29 und 33) Eingang zum Erhöhen der Zählung im SLC-Zähler.
[64]	Zähler B (-1)	(Nur Klemme 29 und 33) Eingang zum Verringern der Zählung im SLC-Zähler.
[65]	Reset Zähler B	Eingang zum Reset von Zähler B.
[66]	Energiesparmodus	Versetzt den Frequenzumrichter in den Energiesparmodus (siehe Par. 22-4*). Spricht auf der Signalanstiegkante an.
[78]	Reset Wort für vorbeugende Wartung	Setzt alle Daten in Par.16-96 <i>Wortungswort</i> auf 0.

Die nachstehenden Einstellungsoptionen beziehen sich auf den Kaskadenregler. Zu Schaltplänen und Parametereinstellungen siehe Gruppe 25-**.

[120]	Führungspumpenstart	Start/Stop der Führungspumpe (geregelt über Frequenzumrichter). Damit Starten möglich ist, muss ebenfalls an einem der Digitaleingänge, der für <i>Start</i> [8] programmiert ist, ein Systemstartsignal angelegt werden!
[121]	Führungspumpen-Wechsel	Erzwingt den Wechsel der Führungspumpe im Kaskadenregler. In Par.25-50 <i>Führungspumpen-Wechsel</i> muss entweder <i>Bei Befehl</i> [2] oder <i>Bei Zuschalten</i> oder <i>Bei Befehl</i> [3] programmiert sein. Bei Par.25-51 <i>Wechselereignis</i> sind die Optionen beliebig.
[130 - 138]	Pumpe1 Verriegelung - Pumpe9 Verriegelung	Für diese 9 Einstellungsoptionen muss Par. 25-10 auf <i>Ein</i> [1] programmiert sein. Die Funktion hängt auch von der Einstellung in Par.25-05 <i>Feste Führungspumpe</i> ab. Bei Option <i>Nein</i> [0] bezieht sich Pumpe 1 auf die Pumpe, die über Relais RELAIS1 gesteuert wird usw. Bei Einstellung <i>Ja</i> [1] bezieht sich Pumpe 1 auf die Pumpe, die nur vom Frequenzumrichter gesteuert wird (ohne eines der integrierten Relais), Pumpe 2 ist dann die Pumpe, die von Relais RELAIS1 gesteuert wird. Die Pumpe mit variabler Drehzahl (Führungspumpe) kann nicht verriegelt werden. Siehe nachstehende Tabelle:

Einstellung in Par. 5-1*	Einstellung in Par.25-06 <i>Anzahl der Pumpen</i>	
	[0] Nein	[1] Ja
[130] Pumpe1 Verriegelung	Gesteuert über RELAIS1 (nicht als Führungspumpe)	Gesteuert über Frequenzumrichter (keine Verriegelung möglich)
[131] Pumpe2 Verriegelung	Gesteuert über RELAIS2	Gesteuert über RELAIS1
[132] Pumpe3 Verriegelung	Gesteuert über RELAIS3	Gesteuert über RELAIS2
[133] Pumpe4 Verriegelung	Gesteuert über RELAIS4	Gesteuert über RELAIS3
[134] Pumpe5 Verriegelung	Gesteuert über RELAIS5	Gesteuert über RELAIS4
[135] Pumpe6 Verriegelung	Gesteuert über RELAIS6	Gesteuert über RELAIS5
[136] Pumpe7 Verriegelung	Gesteuert über RELAIS7	Gesteuert über RELAIS6
[137] Pumpe8 Verriegelung	Gesteuert über RELAIS8	Gesteuert über RELAIS7
[138] Pumpe9 Verriegelung	Gesteuert über RELAIS9	Gesteuert über RELAIS8

5-10 Klemme 18 Digitaleingang

Option:

Funktion:

[0]	Ohne Funktion	
[1]	Alarm quittieren	
[2]	Motorfreilauf (inv.)	
[3]	Mot.freil./Res. inv.	
[5]	DC Bremse (invers)	
[6]	Stopp (invers)	
[7]	Ext. Verriegelung	
[8] *	Start	Optionen und Funktionen stimmen mit denen aus 5-1* überein, außer <i>Pulseingang</i> .
[9]	Puls-Start	
[10]	Reversierung	
[11]	Start + Reversierung	
[14]	Festdrz. (JOG)	
[15]	Festsollwert ein	
[16]	Festsollwert Bit 0	
[17]	Festsollwert Bit 1	
[18]	Festsollwert Bit 2	
[19]	Sollw. speich.	
[20]	Drehz. speich.	
[21]	Drehzahl auf	
[22]	Drehzahl ab	
[23]	Satzanwahl Bit 0	
[24]	Satzanwahl Bit 1	
[34]	Rampe Bit 0	
[36]	Netzausfall (invers)	
[37]	Notfallbetrieb	
[52]	Startfreigabe	
[53]	Hand Start	
[54]	Auto Start	
[55]	DigiPot Auf	
[56]	DigiPot Ab	
[57]	DigiPot löschen	
[62]	Reset Zähler A	

[65]	Reset Zähler B
[66]	Energiesparmodus
[78]	Reset Wort für vorbeugende Wartung
[120]	Führungspumpenstart
[121]	Führungspumpen-Wechsel
[130]	Pumpe 1 Verriegelung
[131]	Pumpe 2 Verriegelung
[132]	Pumpe 3 Verriegelung

5-11 Klemme 19 Digitaleingang

Option:	Funktion:
[0] *	Ohne Funktion Optionen und Funktionen stimmen mit denen aus 5-1* überein, außer <i>Pulseingang</i> .
[1]	Alarm quittieren
[2]	Motorfreilauf (inv.)
[3]	Mot.freil./Res. inv.
[5]	DC Bremse (invers)
[6]	Stopp (invers)
[7]	Ext. Verriegelung
[8]	Start
[9]	Puls-Start
[10]	Reversierung
[11]	Start + Reversierung
[14]	Festdrz. (JOG)
[15]	Festsollwert ein
[16]	Festsollwert Bit 0
[17]	Festsollwert Bit 1
[18]	Festsollwert Bit 2
[19]	Sollw. speich.
[20]	Drehz. speich.
[21]	Drehzahl auf
[22]	Drehzahl ab
[23]	Satanzwahl Bit 0
[24]	Satanzwahl Bit 1
[34]	Rampe Bit 0
[36]	Netzausfall (invers)
[37]	Notfallbetrieb
[52]	Startfreigabe
[53]	Hand Start
[54]	Auto Start
[55]	DigiPot Auf
[56]	DigiPot Ab
[57]	DigiPot löschen
[62]	Reset Zähler A
[65]	Reset Zähler B
[66]	Energiesparmodus
[78]	Reset Wort für vorbeugende Wartung

[120]	Führungspumpenstart
[121]	Führungspumpen-Wechsel
[130]	Pumpe 1 Verriegelung
[131]	Pumpe 2 Verriegelung
[132]	Pumpe 3 Verriegelung

5-12 Klemme 27 Digitaleingang**Option:****Funktion:**Optionen und Funktionen stimmen mit denen aus 5-1* überein, außer *Pulseingang*.

[0] *	Ohne Funktion
[1]	Alarm quittieren
[2]	Motorfreilauf (inv.)
[3]	Mot.freil./Res. inv.
[5]	DC Bremse (invers)
[6]	Stopp (invers)
[7]	Ext. Verriegelung
[8]	Start
[9]	Puls-Start
[10]	Reversierung
[11]	Start + Reversierung
[14]	Festdrz. (JOG)
[15]	Festsollwert ein
[16]	Festsollwert Bit 0
[17]	Festsollwert Bit 1
[18]	Festsollwert Bit 2
[19]	Sollw. speich.
[20]	Drehz. speich.
[21]	Drehzahl auf
[22]	Drehzahl ab
[23]	Satzanwahl Bit 0
[24]	Satzanwahl Bit 1
[34]	Rampe Bit 0
[36]	Netzausfall (invers)
[37]	Notfallbetrieb
[52]	Startfreigabe
[53]	Hand Start
[54]	Auto Start
[55]	DigiPot Auf
[56]	DigiPot Ab
[57]	DigiPot löschen
[62]	Reset Zähler A
[65]	Reset Zähler B
[66]	Energiesparmodus
[78]	Reset Wort für vorbeugende Wartung
[120]	Führungspumpenstart
[121]	Führungspumpen-Wechsel

[130] Pumpe 1 Verriegelung

[131] Pumpe 2 Verriegelung

[132] Pumpe 3 Verriegelung

5-13 Klemme 29 Digitaleingang

Option:

Funktion:

[0] Ohne Funktion

[1] Alarm quittieren

[2] Motorfreilauf (inv.)

[3] Mot.freil./Res. inv.

[5] DC Bremse (invers)

[6] Stopp (invers)

[7] Ext. Verriegelung

[8] Start

[9] Puls-Start

[10] Reversierung

[11] Start + Reversierung

[14] * Festdrz. (JOG)

Gleiche Optionen und Funktionen wie Par. 5-1*.

[15] Festsollwert ein

[16] Festsollwert Bit 0

[17] Festsollwert Bit 1

[18] Festsollwert Bit 2

[19] Sollw. speich.

[20] Drehz. speich.

[21] Drehzahl auf

[22] Drehzahl ab

[23] Satzanwahl Bit 0

[24] Satzanwahl Bit 1

[30] Zählereingang

[32] Pulseingang

[34] Rampe Bit 0

[36] Netzausfall (invers)

[37] Notfallbetrieb

[52] Startfreigabe

[53] Hand Start

[54] Auto Start

[55] DigiPot Auf

[56] DigiPot Ab

[57] DigiPot löschen

[60] Zähler A (+1)

[61] Zähler A (-1)

[62] Reset Zähler A

[63] Zähler B (+1)

[64] Zähler B (-1)

[65] Reset Zähler B

[66] Energiesparmodus

[78]	Reset Wort für vorbeugende Wartung
[120]	Führungspumpenstart
[121]	Führungspumpen-Wechsel
[130]	Pumpe 1 Verriegelung
[131]	Pumpe 2 Verriegelung
[132]	Pumpe 3 Verriegelung

3

5-14 Klemme 32 Digitaleingang

Option:

Funktion:

[0] *	Ohne Funktion	Optionen und Funktionen stimmen mit denen aus 5-1* überein, außer <i>Pulseingang</i> .
[1]	Alarm quittieren	
[2]	Motorfreilauf (inv.)	
[3]	Mot.freil./Res. inv.	
[5]	DC Bremse (invers)	
[6]	Stopp (invers)	
[7]	Ext. Verriegelung	
[8]	Start	
[9]	Puls-Start	
[10]	Reversierung	
[11]	Start + Reversierung	
[14]	Festdrz. (JOG)	
[15]	Festsollwert ein	
[16]	Festsollwert Bit 0	
[17]	Festsollwert Bit 1	
[18]	Festsollwert Bit 2	
[19]	Sollw. speich.	
[20]	Drehz. speich.	
[21]	Drehzahl auf	
[22]	Drehzahl ab	
[23]	Satzanwahl Bit 0	
[24]	Satzanwahl Bit 1	
[34]	Rampe Bit 0	
[36]	Netzausfall (invers)	
[37]	Notfallbetrieb	
[52]	Startfreigabe	
[53]	Hand Start	
[54]	Auto Start	
[55]	DigiPot Auf	
[56]	DigiPot Ab	
[57]	DigiPot löschen	
[62]	Reset Zähler A	
[65]	Reset Zähler B	
[66]	Energiesparmodus	
[78]	Reset Wort für vorbeugende Wartung	
[120]	Führungspumpenstart	
[121]	Führungspumpen-Wechsel	

- [130] Pumpe 1 Verriegelung
- [131] Pumpe 2 Verriegelung
- [132] Pumpe 3 Verriegelung

5-15 Klemme 33 Digitaleingang

Option:

Funktion:

[0] *	Ohne Funktion	Optionen und Funktionen stimmen mit denen aus 5-1* Digitaleingänge überein.
[1]	Alarm quittieren	
[2]	Motorfreilauf (inv.)	
[3]	Mot. freil./Res. inv.	
[5]	DC Bremse (invers)	
[6]	Stopp (invers)	
[7]	Ext. Verriegelung	
[8]	Start	
[9]	Puls-Start	
[10]	Reversierung	
[11]	Start + Reversierung	
[14]	Festdrz. (JOG)	
[15]	Festsollwert ein	
[16]	Festsollwert Bit 0	
[17]	Festsollwert Bit 1	
[18]	Festsollwert Bit 2	
[19]	Sollw. speich.	
[20]	Drehz. speich.	
[21]	Drehzahl auf	
[22]	Drehzahl ab	
[23]	Satzanwahl Bit 0	
[24]	Satzanwahl Bit 1	
[30]	Zählereingang	
[32]	Pulseingang	
[34]	Rampe Bit 0	
[36]	Netzausfall (invers)	
[37]	Notfallbetrieb	
[52]	Startfreigabe	
[53]	Hand Start	
[54]	Auto Start	
[55]	DigiPot Auf	
[56]	DigiPot Ab	
[57]	DigiPot löschen	
[60]	Zähler A (+1)	
[61]	Zähler A (-1)	
[62]	Reset Zähler A	
[63]	Zähler B (+1)	
[64]	Zähler B (-1)	
[65]	Reset Zähler B	
[66]	Energiesparmodus	

[78] Reset Wort für vorbeugende Wartung

[120] Führungspumpenstart

[121] Führungspumpen-Wechsel

[130] Pumpe 1 Verriegelung

[131] Pumpe 2 Verriegelung

[132] Pumpe 3 Verriegelung

3

5-16 Klemme X30/2 Digitaleingang

Option:

Funktion:

[0] * Ohne Funktion
Dieser Parameter ist aktiv, wenn Optionsmodul MCB 101 im Frequenzumrichter installiert ist.
Er hat die gleichen Optionen und Funktionen wie Par. 5-1*, außer *Pulseingänge* [32].

[1] Alarm quittieren

[2] Motorfreilauf (inv.)

[3] Mot.freil./Res. inv.

[5] DC Bremse (invers)

[6] Stopp (invers)

[7] Ext. Verriegelung

[8] Start

[9] Puls-Start

[10] Reversierung

[11] Start + Reversierung

[14] Festdrz. (JOG)

[15] Festsollwert ein

[16] Festsollwert Bit 0

[17] Festsollwert Bit 1

[18] Festsollwert Bit 2

[19] Sollw. speich.

[20] Drehz. speich.

[21] Drehzahl auf

[22] Drehzahl ab

[23] Satzanwahl Bit 0

[24] Satzanwahl Bit 1

[34] Rampe Bit 0

[36] Netzausfall (invers)

[37] Notfallbetrieb

[52] Startfreigabe

[53] Hand Start

[54] Auto Start

[55] DigiPot Auf

[56] DigiPot Ab

[57] DigiPot löschen

[62] Reset Zähler A

[65] Reset Zähler B

[66] Energiesparmodus

[78] Reset Wort für vorbeugende Wartung

[120] Führungspumpenstart

- [121] Führungspumpen-Wechsel
- [130] Pumpe 1 Verriegelung
- [131] Pumpe 2 Verriegelung
- [132] Pumpe 3 Verriegelung

5-17 Klemme X30/3 Digitaleingang

Option:

Funktion:

- | | |
|--|---|
| <ul style="list-style-type: none"> [0] * Ohne Funktion [1] Alarm quittieren [2] Motorfreilauf (inv.) [3] Mot. freil./Res. inv. [5] DC Bremse (invers) [6] Stopp (invers) [7] Ext. Verriegelung [8] Start [9] Puls-Start [10] Reversierung [11] Start + Reversierung [14] Festdrz. (JOG) [15] Festsollwert ein [16] Festsollwert Bit 0 [17] Festsollwert Bit 1 [18] Festsollwert Bit 2 [19] Sollw. speich. [20] Drehz. speich. [21] Drehzahl auf [22] Drehzahl ab [23] Satzanwahl Bit 0 [24] Satzanwahl Bit 1 [34] Rampe Bit 0 [36] Netzausfall (invers) [37] Notfallbetrieb [52] Startfreigabe [53] Hand Start [54] Auto Start [55] DigiPot Auf [56] DigiPot Ab [57] DigiPot löschen [62] Reset Zähler A [65] Reset Zähler B [66] Energiesparmodus [78] Reset Wort für vorbeugende Wartung [120] Führungspumpenstart [121] Führungspumpen-Wechsel [130] Pumpe 1 Verriegelung | <p>Dieser Parameter ist aktiv, wenn Optionsmodul MCB 101 im Frequenzumrichter installiert ist. Er hat die gleichen Optionen und Funktionen wie Par. 5-1*, außer <i>Pulseingänge</i> [32].</p> |
|--|---|

[131] Pumpe 2 Verriegelung

[132] Pumpe 3 Verriegelung

5-18 Klemme X30/4 Digitaleingang**Option:****Funktion:**

[0] * Ohne Funktion

Dieser Parameter ist aktiv, wenn Optionsmodul MCB 101 im Frequenzumrichter installiert ist.
Er hat die gleichen Optionen und Funktionen wie Par. 5-1*, außer *Pulseingänge* [32].

[1] Alarm quittieren

[2] Motorfreilauf (inv.)

[3] Mot.freil./Res. inv.

[5] DC Bremse (invers)

[6] Stopp (invers)

[7] Ext. Verriegelung

[8] Start

[9] Puls-Start

[10] Reversierung

[11] Start + Reversierung

[14] Festdrz. (JOG)

[15] Festsollwert ein

[16] Festsollwert Bit 0

[17] Festsollwert Bit 1

[18] Festsollwert Bit 2

[19] Sollw. speich.

[20] Drehz. speich.

[21] Drehzahl auf

[22] Drehzahl ab

[23] Satzanwahl Bit 0

[24] Satzanwahl Bit 1

[34] Rampe Bit 0

[36] Netzausfall (invers)

[37] Notfallbetrieb

[52] Startfreigabe

[53] Hand Start

[54] Auto Start

[55] DigiPot Auf

[56] DigiPot Ab

[57] DigiPot löschen

[62] Reset Zähler A

[65] Reset Zähler B

[66] Energiesparmodus

[78] Reset Wort für vorbeugende Wartung

[120] Führungspumpenstart

[121] Führungspumpen-Wechsel

[130] Pumpe 1 Verriegelung

[131] Pumpe 2 Verriegelung

[132] Pumpe 3 Verriegelung

3.7.5 5-3* Digitalausgänge

Parameter zum Einstellen der Funktionen der Digitalausgänge. Die 2 elektronischen Digitalausgänge sind für Klemme 27 und 29 gleich. Die E/A-Funktion für Klemme 27 in Par.5-01 *Klemme 27 Funktion* und die E/A-Funktion für Klemme 29 in Par. 5-02Par.5-02 *Klemme 29 Funktion* ist zu programmieren. Diese Parameter können bei laufendem Motor nicht eingestellt werden.

Sie können die Digitalausgänge für folgende Funktionen programmieren:		
[0]	Ohne Funktion	<i>Werkseinstellung für alle Digitalausgänge und Relaisausgänge.</i>
[1]	Steuer. bereit	An der Steuerkarte liegt Versorgungsspannung an.
[2]	Bereit	Der Frequenzumrichter ist betriebsbereit und an der Steuerkarte liegt Versorgungsspannung an.
[3]	Bereit/Fern-Betrieb	Der Frequenzumrichter ist betriebsbereit und der Fern-Betrieb ist aktiviert.
[4]	Standby/keine Warnung	Der Frequenzumrichter ist betriebsbereit. Es ist kein Start- oder Stoppbefehl gegeben (Start/deaktivieren). Es liegen keine Warnungen vor.
[5]	Motor ein	Der Motor wird vom Frequenzumrichter angesteuert.
[6]	Motor ein/k. Warnung	Die Ausgangsdrehzahl ist höher als die in Par.1-81 <i>Ein.-Drehzahl für Stoppfunktion [UPM]</i> eingestellte Drehzahl. Der Motor wird angesteuert und es liegen keine Warnungen vor.
[8]	Ist=Sollwert, keine Warnung	Der Istwert entspricht dem Sollwert. Es liegen keine Warnungen vor.
[9]	Alarm	Es liegt ein Alarmzustand vor. Es liegen keine Warnungen vor.
[10]	Alarm oder Warnung	Es liegt ein Alarmzustand vor oder es wird eine Warnung angezeigt.
[11]	Moment.grenze	Die Drehmomentgrenze, eingestellt in Par.4-16 <i>Momentengrenze motorisch</i> oder Par. 4-17, ist überschritten.
[12]	Außerh. Strombereich	Der Motorstrom liegt außerhalb des in Par.4-18 <i>Stromgrenze</i> eingestellten Bereichs.
[13]	Unter Min.-Strom	Der Motorstrom ist unter dem in Par.4-50 <i>Warnung Strom niedrig</i> eingestellten Wert.
[14]	Über Max.-Strom	Der Motorstrom ist über dem in Par.4-51 <i>Warnung Strom hoch</i> eingestellten Wert.
[15]	Außerh.Frequenzber.	Die Ausgangsfrequenz liegt außerhalb des in Par.4-52 <i>Warnung Drehz. niedrig</i> bzw. Par.4-53 <i>Warnung Drehz. hoch</i> eingestellten Bereichs.
[16]	Unter Min.-Frequenz	Die Ausgangsdrehzahl ist unter dem in Par.4-52 <i>Warnung Drehz. niedrig</i> eingestellten Wert.
[17]	Über Max.-Frequenz	Die Ausgangsdrehzahl ist über dem in Par.4-53 <i>Warnung Drehz. hoch</i> eingestellten Wert.
[18]	Außerhalb Istwertbereich	Der Istwert liegt außerhalb des in Par.4-56 <i>Warnung Istwert niedr.</i> und Par.4-57 <i>Warnung Istwert hoch</i> eingestellten Istwertbereichs.
[19]	Unter Min.-Istwert	Der Istwert liegt unter dem in Par.4-56 <i>Warnung Istwert niedr.</i> eingestellten Wert.
[20]	Über Max.-Istwert	Der Istwert liegt über dem in Par.4-57 <i>Warnung Istwert hoch</i> eingestellten Wert.
[21]	Warnung Übertemp.	Die Temperaturgrenze entweder im Motor, im Frequenzumrichter oder im Bremswiderstand wurde überschritten.
[25]	Reversierung	<i>Reversierung. Logisch „1“</i> =Der Ausgang ist aktiv, wenn ein Reversier-Befehl anliegt. Logisch „0“ = Relais nicht aktiviert, kein Signal bei Linksdrehung des Motors.
[26]	Bus OK	Die Bus-Kommunikation ist aktiv. Es liegt kein Timeout vor.
[27]	Moment.grenze und Stopp	Momentgrenze und Stopp wird im Zusammenhang mit Motorfreilaufstopp (Klemme 27) benutzt, wo ein Stoppbefehl gegeben werden kann, obwohl sich der Frequenzumrichter im Momentgrenzzustand befindet. Das Signal ist invers, d. h. logisch „0“, wenn dem Frequenzumrichter ein Stoppsignal erteilt wurde und er sich in der Momentengrenze befindet.
[28]	Bremse, k. Warnung	Die Widerstandsbremung ist aktiv, es liegen keine Warnungen vor.
[29]	Bremse OK, kein Alarm	Die Bremselektronik ist betriebsbereit und es liegen keine Fehler vor.
[30]	Stör.Bremse (IGBT)	Der Ausgang ist logisch „1“, wenn der Bremsen-Transistor (IGBT) einen Kurzschluss hat. Die Funktion dient zum Schutz des Frequenzumrichters im Falle eines Fehlers in der Bremselektronik. Mithilfe eines Ausgangs/Relais kann so die Versorgungsspannung des Frequenzumrichters abgeschaltet werden.
[35]	Ext. Verriegelung	Motorfreilauf+Alarm über einen der Digitaleingänge aktiviert.
[40]	Außerh. Sollwertbereich	

[41]	Unter Min.-Sollwert	
[42]	Über Max.-Sollwert	
[45]	Bussteuerung	
[46]	Bus-Strg. 1 bei TO	
[47]	Bus-Strg. 0 bei TO	
[55]	Pulsausgang	
[60]	Vergleicher 0	Siehe Parametergruppe 13-1*. Wird Vergleich 0 als TRUE (Wahr) ausgewertet, so wird der Ausgang aktiviert. Andernfalls ist er AUS.
[61]	Vergleicher 1	Siehe Parametergruppe 13-1*. Wird Vergleich 1 als TRUE (Wahr) ausgewertet, so wird der Ausgang aktiviert. Andernfalls ist er AUS.
[62]	Vergleicher 2	Siehe Parametergruppe 13-1*. Wird Vergleich 2 als TRUE (Wahr) ausgewertet, so wird der Ausgang aktiviert. Andernfalls ist er AUS.
[63]	Vergleicher 3	Siehe Parametergruppe 13-1*. Wird Vergleich 3 als TRUE (Wahr) ausgewertet, so wird der Ausgang aktiviert. Andernfalls ist er AUS.
[64]	Vergleicher 4	Siehe Parametergruppe 13-1*. Wird Vergleich 4 als TRUE (Wahr) ausgewertet, so wird der Ausgang aktiviert. Andernfalls ist er AUS.
[65]	Vergleicher 5	Siehe Parametergruppe 13-1*. Wird Vergleich 5 als TRUE (Wahr) ausgewertet, so wird der Ausgang aktiviert. Andernfalls ist er AUS.
[70]	Logikregel 0	Siehe Parametergruppe 13-4*. Wird Logikregel 0 als TRUE (Wahr) ausgewertet, so wird der Ausgang aktiviert. Andernfalls ist er AUS.
[71]	Logikregel 1	Siehe Parametergruppe 13-4*. Wird Logikregel 1 als TRUE (Wahr) ausgewertet, so wird der Ausgang aktiviert. Andernfalls ist er AUS.
[72]	Logikregel 2	Siehe Parametergruppe 13-4*. Wird Logikregel 2 als TRUE (Wahr) ausgewertet, so wird der Ausgang aktiviert. Andernfalls ist er AUS.
[73]	Logikregel 3	Siehe Parametergruppe 13-4*. Wird Logikregel 3 als TRUE (Wahr) ausgewertet, so wird der Ausgang aktiviert. Andernfalls ist er AUS.
[74]	Logikregel 4	Siehe Parametergruppe 13-4*. Wird Logikregel 4 als TRUE (Wahr) ausgewertet, so wird der Ausgang aktiviert. Andernfalls ist er AUS.
[75]	Logikregel 5	Siehe Parametergruppe 13-4*. Wird Logikregel 5 als TRUE (Wahr) ausgewertet, so wird der Ausgang aktiviert. Andernfalls ist er AUS.
[80]	SL-Digitalausgang A	Siehe Par.13-52 <i>SL-Controller Aktion</i> . Der zugewiesene Ausgang kann mit einer Smart Logic-Aktion <i>Ein</i> oder <i>Aus</i> geschaltet werden.
[81]	SL-Digitalausgang B	Siehe Par.13-52 <i>SL-Controller Aktion</i> . Der zugewiesene Ausgang kann mit einer Smart Logic-Aktion <i>Ein</i> oder <i>Aus</i> geschaltet werden.
[82]	SL-Digitalausgang C	Siehe Par.13-52 <i>SL-Controller Aktion</i> . Der zugewiesene Ausgang kann mit einer Smart Logic-Aktion <i>Ein</i> oder <i>Aus</i> geschaltet werden.
[83]	SL-Digitalausgang D	Siehe Par.13-52 <i>SL-Controller Aktion</i> . Der zugewiesene Ausgang kann mit einer Smart Logic-Aktion <i>Ein</i> oder <i>Aus</i> geschaltet werden.
[84]	SL-Digitalausgang E	Siehe Par.13-52 <i>SL-Controller Aktion</i> . Der zugewiesene Ausgang kann mit einer Smart Logic-Aktion <i>Ein</i> oder <i>Aus</i> geschaltet werden.
[85]	SL-Digitalausgang F	Siehe Par.13-52 <i>SL-Controller Aktion</i> . Der zugewiesene Ausgang kann mit einer Smart Logic-Aktion <i>Ein</i> oder <i>Aus</i> geschaltet werden.
[160]	Kein Alarm	Der Ausgang ist aktiv, wenn kein Alarm vorliegt.
[161]	Reversierung aktiv	Der Ausgang ist aktiv, wenn der Motor läuft und ein Reversier-Befehl ansteht.
[165]	Hand-Sollwert aktiv	Der Ausgang ist aktiv, wenn Par.3-13 <i>Sollwertvorgabe</i> = [2] „Ort“ oder wenn Par.3-13 <i>Sollwertvorgabe</i> = [0] <i>Umschalt. Hand / Auto</i> , während das LCP gleichzeitig im Handbetrieb ist.
[166]	Fern-Sollwert aktiv	Der Ausgang ist aktiv, wenn Par.3-13 <i>Sollwertvorgabe</i> = [1] Fern oder = [0] <i>Umschalt. Hand / Auto</i> , während das LCP gleichzeitig im Autobetrieb ist.
[167]	Startbefehl aktiv	Der Ausgang ist aktiv, wenn ein Startbefehl ausgeführt wird (z. B. über Bus-Schnittstelle, Digital- <i>eingang</i> , [Hand on] oder [Auto on]), und kein übergeordneter Stopp vorliegt.

[168]	Handbetrieb	Der Ausgang ist aktiv, wenn der Frequenzumrichter im Handbetrieb ist (angezeigt durch LED über LCP-Taste [Hand on]).
[169]	Autobetrieb	Der Ausgang ist aktiv, wenn der Frequenzumrichter im Auto-Betrieb ist (angezeigt durch LED über LCP-Taste [Auto on]).
[180]	Uhr Fehler	Die Uhrfunktion wurde wegen eines Stromausfalls auf die Werkseinstellung (2000-01-01) gesetzt.
[181]	Vorbeugende Wartung	Die Zeit für eines oder mehrere der vorbeugenden Wartungsereignisse in Par.23-10 <i>Wartungspunkt</i> , Vorbeugender Wartungspunkt, ist für die Aktion aus Par.23-11 <i>Wartungsaktion</i> abgelaufen.
[190]	K. Durchfluss	Falls diese Option in Par.22-21 <i>Erfassung Leistung tief</i> und/oder Par.22-22 <i>Erfassung Drehzahl tief</i> aktiviert ist, wurde eine Situation ohne Durchfluss oder mit minimaler Drehzahl erkannt.
[191]	Trockenlauf	Eine Trockenlaufbedingung wurde erkannt. Diese Funktion muss in Par.22-26 <i>Trockenlauffunktion</i> aktiviert worden sein.
[192]	Kennlinienende	Es wurde eine Pumpe erkannt, die eine bestimmte Zeit lang bei maximaler Drehzahl gelaufen ist, ohne den eingestellten Druck zu erreichen. Zum Aktivieren dieser Funktion siehe Par.22-50 <i>Kennlinienendefunktion</i> .
[193]	Energiesparmodus	Der Frequenzumrichter/das System befindet sich im Energiesparmodus. Siehe Par. 22-4*.
[194]	Riemenbruch	Eine Riemenbruchbedingung wurde erkannt. Diese Funktion muss in Par.22-60 <i>Riemenbruchfunktion</i> aktiviert worden sein.
[195]	Bypassventilsteuerung	Die Bypassventilsteuerung (Digital-/Relaisausgang im Frequenzumrichter) wird in Kompressoranlagen zur Entlastung des Kompressors während der Inbetriebnahme durch ein Bypassventil verwendet. Nach dem Startbefehl öffnet sich das Bypassventil, bis der Frequenzumrichter Par.4-11 <i>Min. Drehzahl [UPM]</i> erreicht hat. Das Bypassventil schließt sich nach Erreichen des Grenzwerts und der Kompressor arbeitet normal. Dieser Vorgang wird erst nach einem neuen Start aktiviert und die Frequenzumrichterfrequenz ist während des Empfangs des Startsignals null. Par.1-71 <i>Startverzög.</i> kann zur Verzögerung des Motorstarts verwendet werden. Die Bypassventilsteuerung arbeitet nach dem Prinzip:

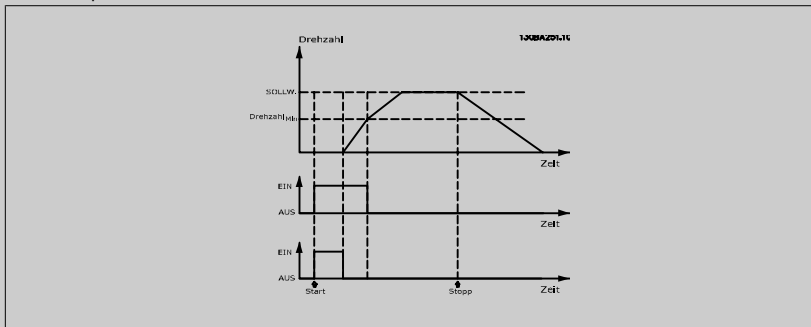

[196]	Notfallbetrieb	Der Frequenzumrichter arbeitet im Notfallbetrieb. Siehe Parametergruppe24-0* <i>Notfallbetrieb</i> .
[197]	Notfallbetrieb war aktiv.	Der Frequenzumrichter hat im Notfallbetrieb gearbeitet, befindet sich jetzt allerdings wieder im normalen Betrieb.
[198]	FU-Bypass	Als Signal zum Aktivieren eines externen, elektromechanischen Bypass, der den Motor direkt einschaltet. Siehe 24-1* <i>FU-Bypass</i> .

Bei aktivierter Funktion „FU-Bypass“ ist der Frequenzumrichter nicht mehr sicherheitszertifiziert (für die Verwendung der Funktion „Sicherer Stopp“ in Versionen, die diese Funktion unterstützen).

Die nachstehenden Einstellungsoptionen beziehen sich auf den Kaskadenregler.
Zu Schaltplänen und Parametereinstellungen siehe Gruppe 25-**.

[200]	Vollkapazität	Alle Pumpen laufen mit voller Drehzahl.
[201]	Pumpe1 läuft	Eine oder mehrere Pumpen, die vom Kaskadenregler gesteuert werden, laufen. Die Funktion hängt auch von der Einstellung in Par.25-06 <i>Anzahl der Pumpen</i> ab. Bei Einstellung <i>Nein</i> [0] bezieht sich Pumpe 1 auf die Pumpe, die von Relais RELAIS1 gesteuert wird, usw. Bei Wahl von <i>Ja</i> [1] bezieht sich Pumpe 1 auf die Pumpe, die nur vom Frequenzumrichter gesteuert wird (ohne eines der integrierten Relais), und Pumpe 2 auf die Pumpe, die von Relais RELAIS1 gesteuert wird. Siehe nachstehende Tabelle:
[202]	Pumpe2 läuft	Siehe [201]
[203]	Pumpe3 läuft	Siehe [201]

Einstellung in Par. 5-3*	Einstellung in Par.25-06 <i>Anzahl der Pumpen</i>	
	[0] Nein	[1] Ja
[200] Pumpe 1 läuft	Gesteuert über RELAIS1	Gesteuert über Frequenzumrichter
[201] Pumpe 2 läuft	Gesteuert über RELAIS2	Gesteuert über RELAIS1
[203] Pumpe 3 läuft	Gesteuert über RELAIS3	Gesteuert über RELAIS2

5-30 Klemme 27 Digitalausgang

Option:

Funktion:

[0] *	Ohne Funktion	Gleiche Optionen und Funktionen wie Par. 5-3*.
[1]	Steuer. bereit	
[2]	Bereit	
[3]	Bereit/Fern-Betrieb	
[4]	Standby/keine Warnung	
[5]	Motor dreht	
[6]	Motor ein/k. Warnung	
[8]	Ist=Sollw., k.Warn.	
[9]	Alarm	
[10]	Alarm oder Warnung	
[11]	Moment.grenze	
[12]	Außerh.Stromber.	
[13]	Unter Min.-Strom	
[14]	Über Max.-Strom	
[15]	Außerh.Drehzahlber.	
[16]	Unter Min.-Drehzahl	
[17]	Über Max.-Drehzahl	
[18]	Außerh. Istwertber.	
[19]	Unter Min.-Istwert	
[20]	Über Max.-Istwert	
[21]	Warnung Übertemp.	
[25]	Reversierung	
[26]	Bus OK	
[27]	Mom.grenze u. Stopp	
[28]	Bremse, k. Warnung	
[29]	Bremse OK, k. Alarm	
[30]	Stör. Bremse (IGBT)	
[35]	Ext. Verriegelung	
[40]	Außerh. Sollw.-Ber.	
[41]	Unter Min.-Sollwert	
[42]	Über Max.-Sollwert	

[45]	Bussteuerung
[46]	Bus-Strg. 1 bei TO
[47]	Bus-Strg. 0 bei TO
[55]	Pulsausgang
[60]	Vergleicher 0
[61]	Vergleicher 1
[62]	Vergleicher 2
[63]	Vergleicher 3
[64]	Vergleicher 4
[65]	Vergleicher 5
[70]	Logikregel 0
[71]	Logikregel 1
[72]	Logikregel 2
[73]	Logikregel 3
[74]	Logikregel 4
[75]	Logikregel 5
[80]	SL-Digitalausgang A
[81]	SL-Digitalausgang B
[82]	SL-Digitalausgang C
[83]	SL-Digitalausgang D
[84]	SL-Digitalausgang E
[85]	SL-Digitalausgang F
[160]	Kein Alarm
[161]	Reversierung aktiv
[165]	Hand-Sollwert aktiv
[166]	Fern-Sollwert aktiv
[167]	Startbefehl aktiv
[168]	Handbetrieb
[169]	Autobetrieb
[180]	Uhr Fehler
[181]	Vorb. Wartung
[190]	K. Durchfluss
[191]	Trockenlauf
[192]	Kennlinienende
[193]	Energiesparmodus
[194]	Riemenbruch
[195]	Bypassventilsteuerung
[196]	Notfallbetrieb aktiv
[197]	Notfallbetrieb war aktiv
[198]	Bypassmodus aktiv
[200]	Vollkapazität
[201]	Pumpe 1 läuft
[202]	Pumpe 2 läuft
[203]	Pumpe 3 läuft

5-31 Klemme 29 Digitalausgang**Option:****Funktion:**

[0] *	Ohne Funktion	Gleiche Optionen und Funktionen wie in Par. 5-3* Digitalausgänge.
[1]	Steuer. bereit	
[2]	Bereit	
[3]	Bereit/Fern-Betrieb	
[4]	Standby/keine Warnung	
[5]	Motor dreht	
[6]	Motor ein/k. Warnung	
[8]	Ist=Sollw., k.Warn.	
[9]	Alarm	
[10]	Alarm oder Warnung	
[11]	Moment.grenze	
[12]	Außerh.Stromber.	
[13]	Unter Min.-Strom	
[14]	Über Max.-Strom	
[15]	Außerh.Drehzahlber.	
[16]	Unter Min.-Drehzahl	
[17]	Über Max.-Drehzahl	
[18]	Außerh. Istwertber.	
[19]	Unter Min.-Istwert	
[20]	Über Max.-Istwert	
[21]	Warnung Übertemp.	
[25]	Reversierung	
[26]	Bus OK	
[27]	Mom.grenze u. Stopp	
[28]	Bremse, k. Warnung	
[29]	Bremse OK, k. Alarm	
[30]	Stör. Bremse (IGBT)	
[35]	Ext. Verriegelung	
[40]	Außerh. Sollw.-Ber.	
[41]	Unter Min.-Sollwert	
[42]	Über Max.-Sollwert	
[45]	Bussteuerung	
[46]	Bus-Strg. 1 bei TO	
[47]	Bus-Strg. 0 bei TO	
[55]	Pulsausgang	
[60]	Vergleicher 0	
[61]	Vergleicher 1	
[62]	Vergleicher 2	
[63]	Vergleicher 3	
[64]	Vergleicher 4	
[65]	Vergleicher 5	
[70]	Logikregel 0	
[71]	Logikregel 1	
[72]	Logikregel 2	
[73]	Logikregel 3	

[74]	Logikregel 4
[75]	Logikregel 5
[80]	SL-Digitalausgang A
[81]	SL-Digitalausgang B
[82]	SL-Digitalausgang C
[83]	SL-Digitalausgang D
[84]	SL-Digitalausgang E
[85]	SL-Digitalausgang F
[160]	Kein Alarm
[161]	Reversierung aktiv
[165]	Hand-Sollwert aktiv
[166]	Fern-Sollwert aktiv
[167]	Startbefehl aktiv
[168]	Handbetrieb
[169]	Autobetrieb
[180]	Uhr Fehler
[181]	Vorb. Wartung
[190]	K. Durchfluss
[191]	Trockenlauf
[192]	Kennlinienende
[193]	Energiesparmodus
[194]	Riemenbruch
[195]	Bypassventilsteuerung
[196]	Notfallbetrieb aktiv
[197]	Notfallbetrieb war aktiv
[198]	Bypassmodus aktiv
[200]	Vollkapazität
[201]	Pumpe 1 läuft
[202]	Pumpe 2 läuft
[203]	Pumpe 3 läuft

5-32 Klemme X30/6 Digitalausgang

Option:

Funktion:

[0] *	Ohne Funktion	Dieser Parameter ist aktiv, wenn Optionsmodul MCB 101 im Frequenzumrichter installiert ist.
[1]	Steuer. bereit	
[2]	Bereit	
[3]	Bereit/Fern-Betrieb	
[4]	Standby/keine Warnung	
[5]	Motor dreht	
[6]	Motor ein/k. Warnung	
[8]	Ist=Sollw., k.Warn.	
[9]	Alarm	
[10]	Alarm oder Warnung	
[11]	Moment.grenze	
[12]	Außerh.Stromber.	
[13]	Unter Min.-Strom	
[14]	Über Max.-Strom	

[15]	Außerh.Drehzahlber.
[16]	Unter Min.-Drehzahl
[17]	Über Max.-Drehzahl
[18]	Außerh. Istwertber.
[19]	Unter Min.-Istwert
[20]	Über Max.-Istwert
[21]	Warnung Übertemp.
[25]	Reversierung
[26]	Bus OK
[27]	Mom.grenze u. Stopp
[28]	Bremse, k. Warnung
[29]	Bremse OK, k. Alarm
[30]	Stör. Bremse (IGBT)
[35]	Ext. Verriegelung
[40]	Außerh. Sollw.-Ber.
[41]	Unter Min.-Sollwert
[42]	Über Max.-Sollwert
[45]	Bussteuerung
[46]	Bus-Strg. 1 bei TO
[47]	Bus-Strg. 0 bei TO
[55]	Pulsausgang
[60]	Vergleicher 0
[61]	Vergleicher 1
[62]	Vergleicher 2
[63]	Vergleicher 3
[64]	Vergleicher 4
[65]	Vergleicher 5
[70]	Logikregel 0
[71]	Logikregel 1
[72]	Logikregel 2
[73]	Logikregel 3
[74]	Logikregel 4
[75]	Logikregel 5
[80]	SL-Digitalausgang A
[81]	SL-Digitalausgang B
[82]	SL-Digitalausgang C
[83]	SL-Digitalausgang D
[84]	SL-Digitalausgang E
[85]	SL-Digitalausgang F
[160]	Kein Alarm
[161]	Reversierung aktiv
[165]	Hand-Sollwert aktiv
[166]	Fern-Sollwert aktiv
[167]	Startbefehl aktiv
[168]	Handbetrieb
[169]	Autobetrieb
[180]	Uhr Fehler

- [181] Vorb. Wartung
- [190] K. Durchfluss
- [191] Trockenlauf
- [192] Kennlinienende
- [193] Energiesparmodus
- [194] Riemenbruch
- [195] Bypassventilsteuerung
- [196] Notfallbetrieb aktiv
- [197] Notfallbetrieb war aktiv
- [198] Bypassmodus aktiv
- [200] Vollkapazität
- [201] Pumpe 1 läuft
- [202] Pumpe 2 läuft
- [203] Pumpe 3 läuft

5-33 Klemme X30/7 Digitalausgang

Option:

Funktion:

- | | | |
|-------|-----------------------|---|
| [0] * | Ohne Funktion | Dieser Parameter ist aktiv, wenn Optionsmodul MCB 101 im Frequenzumrichter installiert ist. |
| [1] | Steuer. bereit | |
| [2] | Bereit | |
| [3] | Bereit/Fern-Betrieb | |
| [4] | Standby/keine Warnung | |
| [5] | Motor dreht | |
| [6] | Motor ein/k. Warnung | |
| [8] | Ist=Sollw., k.Warn. | |
| [9] | Alarm | |
| [10] | Alarm oder Warnung | |
| [11] | Moment.grenze | |
| [12] | Außerh.Stromber. | |
| [13] | Unter Min.-Strom | |
| [14] | Über Max.-Strom | |
| [15] | Außerh.Drehzahlber. | |
| [16] | Unter Min.-Drehzahl | |
| [17] | Über Max.-Drehzahl | |
| [18] | Außerh. Istwertber. | |
| [19] | Unter Min.-Istwert | |
| [20] | Über Max.-Istwert | |
| [21] | Warnung Übertemp. | |
| [25] | Reversierung | |
| [26] | Bus OK | |
| [27] | Mom.grenze u. Stopp | |
| [28] | Bremse, k. Warnung | |
| [29] | Bremse OK, k. Alarm | |
| [30] | Stör. Bremse (IGBT) | |
| [35] | Ext. Verriegelung | |
| [40] | Außerh. Sollw.-Ber. | |
| [41] | Unter Min.-Sollwert | |

[42]	Über Max.-Sollwert
[45]	Bussteuerung
[46]	Bus-Strg. 1 bei TO
[47]	Bus-Strg. 0 bei TO
[60]	Vergleicher 0
[61]	Vergleicher 1
[62]	Vergleicher 2
[63]	Vergleicher 3
[64]	Vergleicher 4
[65]	Vergleicher 5
[70]	Logikregel 0
[71]	Logikregel 1
[72]	Logikregel 2
[73]	Logikregel 3
[74]	Logikregel 4
[75]	Logikregel 5
[80]	SL-Digitalausgang A
[81]	SL-Digitalausgang B
[82]	SL-Digitalausgang C
[83]	SL-Digitalausgang D
[84]	SL-Digitalausgang E
[85]	SL-Digitalausgang F
[160]	Kein Alarm
[161]	Reversierung aktiv
[165]	Hand-Sollwert aktiv
[166]	Fern-Sollwert aktiv
[167]	Startbefehl aktiv
[168]	Handbetrieb
[169]	Autobetrieb
[180]	Uhr Fehler
[181]	Vorb. Wartung
[190]	K. Durchfluss
[191]	Trockenlauf
[192]	Kennlinienende
[193]	Energiesparmodus
[194]	Riemenbruch
[195]	Bypassventilsteuerung
[200]	Vollkapazität
[201]	Pumpe 1 läuft
[202]	Pumpe 2 läuft
[203]	Pumpe 3 läuft

3.7.6 5-4* Relais

Parameter zum Einstellen der Funktionen der Relaisausgänge.

5-40 Relaisfunktion

Array [8]

(Relais 1 [0], Relais 2 [1])

Option MCB 105: Relais 7 [6], Relais 8 [7] und Relais 9 [8])

Option:

Funktion:

[0] *	Ohne Funktion	Mit diesem Parameter kann die Funktion sämtlicher Ausgangsrelais festgelegt werden. Mit 1x [OK] ist die Relaisnummer, mit 2x [OK] die Funktion wählbar. Die Eingabe wird mit der [Back]-Taste beendet.
[1]	Steuer. bereit	
[2]	Bereit	
[3]	Bereit/Fern-Betrieb	
[4]	Standby/keine Warnung	
[5]	Motor dreht	
[6]	Motor ein/k. Warnung	
[8]	Ist=Sollw., k.Warn.	
[9]	Alarm	
[10]	Alarm oder Warnung	
[11]	Moment.grenze	
[12]	Außerh.Stromber.	
[13]	Unter Min.-Strom	
[14]	Über Max.-Strom	
[15]	Außerh.Drehzahlber.	
[16]	Unter Min.-Drehzahl	
[17]	Über Max.-Drehzahl	
[18]	Außerh. Istwertber.	
[19]	Unter Min.-Istwert	
[20]	Über Max.-Istwert	
[21]	Warnung Übertemp.	
[25]	Reversierung	
[26]	Bus OK	
[27]	Mom.grenze u. Stopp	
[28]	Bremse, k. Warnung	
[29]	Bremse OK, k. Alarm	
[30]	Stör. Bremse (IGBT)	
[35]	Ext. Verriegelung	
[36]	Steuerwort Bit 11	
[37]	Steuerwort Bit 12	
[40]	Außerh. Sollw.-Ber.	
[41]	Unter Min.-Sollwert	
[42]	Über Max.-Sollwert	
[45]	Bussteuerung	
[46]	Bus-Strg. 1 bei TO	
[47]	Bus-Strg. 0 bei TO	
[60]	Vergleicher 0	
[61]	Vergleicher 1	
[62]	Vergleicher 2	
[63]	Vergleicher 3	
[64]	Vergleicher 4	
[65]	Vergleicher 5	

[70]	Logikregel 0
[71]	Logikregel 1
[72]	Logikregel 2
[73]	Logikregel 3
[74]	Logikregel 4
[75]	Logikregel 5
[80]	SL-Digitalausgang A
[81]	SL-Digitalausgang B
[82]	SL-Digitalausgang C
[83]	SL-Digitalausgang D
[84]	SL-Digitalausgang E
[85]	SL-Digitalausgang F
[160]	Kein Alarm
[161]	Reversierung aktiv
[165]	Hand-Sollwert aktiv
[166]	Fern-Sollwert aktiv
[167]	Startbefehl aktiv
[168]	Handbetrieb
[169]	Autobetrieb
[180]	Uhr Fehler
[181]	Vorb. Wartung
[190]	K. Durchfluss
[191]	Trockenlauf
[192]	Kennlinienende
[193]	Energiesparmodus
[194]	Riemenbruch
[195]	Bypassventilsteuerung
[196]	Notfallbetrieb aktiv
[197]	Notfallbetrieb war aktiv
[198]	Bypassmodus aktiv
[211]	Kaskadenpumpe 1
[212]	Kaskadenpumpe 2
[213]	Kaskadenpumpe 3

5-41 Ein Verzög., Relais

Array [8] (Relais 1 [0], Relais 2 [1], Relais 3 [2], Relais 4 [3], Relais 5 [4], Relais 6 [5], Relais 7 [6], Relais 8 [7], Relais 9 [8])

Range:

0.01 s* [0.01 - 600.00 s]

Funktion:

Ermöglicht eine Verzögerung der Relaiseinschaltzeit. Es können individuell Verzögerungszeiten für die 2 internen mechanischen Relais und für die Zusatzrelais der MCO 105 in einer Array-Funktion gewählt werden. Siehe Par.5-40 *Relaisfunktion*. Relais 3-6 gehören zu MCB 112 (ATEX).

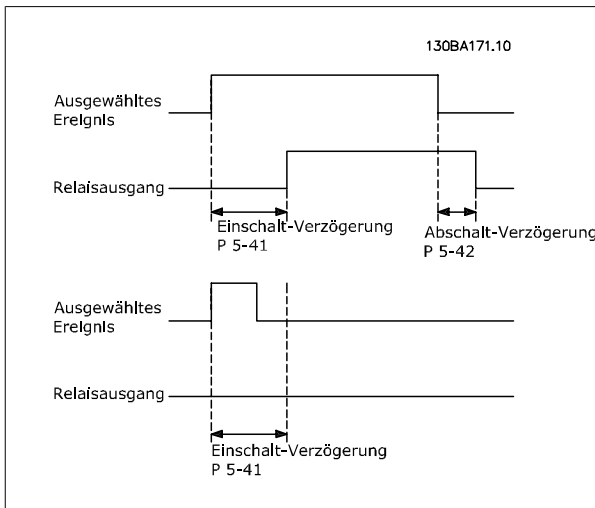

5-42 Aus Verzög., Relais

Array [8] (Relais 1 [0], Relais 2 [1], Relais 3 [2], Relais 4 [3], Relais 5 [4], Relais 6 [5], Relais 7 [6], Relais 8 [7], Relais 9 [8])

Range:

0.01 s* [0.01 - 600.00 s]

Funktion:

Ermöglicht eine Verzögerung der Relaisabschaltzeit. Es können individuell Verzögerungszeiten für die 2 internen mechanischen Relais und für die Zusatzrelais der MCO 105 in einer Array-Funktion gewählt werden. Siehe Par.5-40 *Relaisfunktion*.

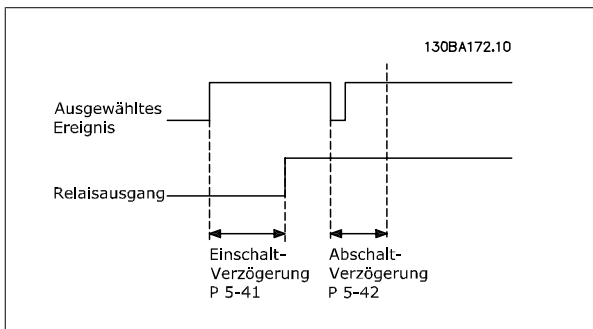

Ändert sich der ausgewählte Ereigniszustand vor Ablauf der Ein- oder Ausschaltverzögerung, hat dies keine Wirkung auf den Relaisausgang.

3.7.7 5-5* Pulseingänge

Diese Parameter dienen zur Festlegung eines geeigneten Bereiches für den Pulssollwert, indem die Skalierungs- und Filtereinstellungen für die Pulseingänge konfiguriert werden. Eingangsklemmen 29 oder 33 können als Pulseingänge konfiguriert werden. Stellen Sie hierzu Klemme 29 (Par.5-13 *Klemme 29 Digitaleingang*) oder Klemme 33 (Par.5-15 *Klemme 33 Digitaleingang*) auf *Pulseingang* [32] ein. Soll Klemme 29 als Eingang benutzt werden, ist Par. 5-02 *Klemme 29 Funktion auf Eingang* [0] einzustellen.

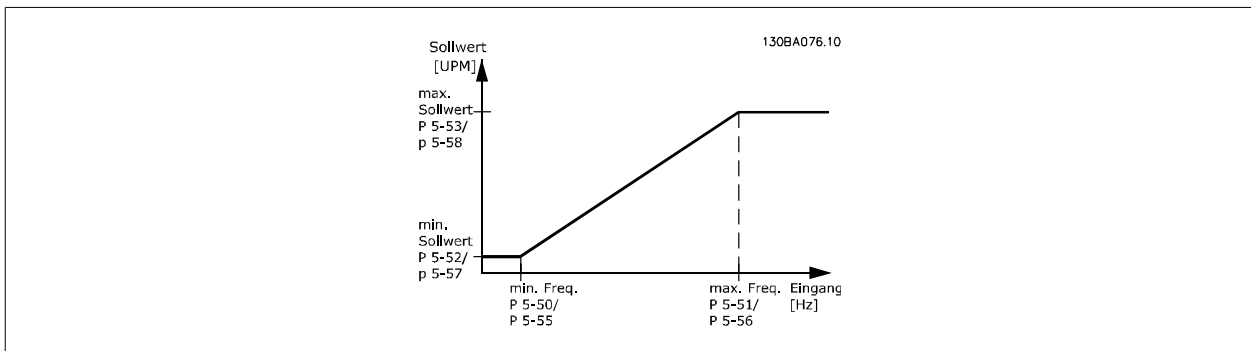

5-50 Klemme 29 Min. Frequenz**Range:**

100 Hz* [0 - 110000 Hz]

Funktion:

Parameter zum Skalieren der Min.-Frequenz des Pulseingangs 29. Der angegebene Wert bezieht sich auf die Festlegung in Par.5-52 *Klemme 29 Min. Soll-/Istwert*. Siehe Zeichnung.

5-51 Klemme 29 Max. Frequenz**Range:**

100 Hz* [0 - 110000 Hz]

Funktion:

Parameter zum Skalieren der Max.-Frequenz des Pulseingangs 29. Der angegebene Wert bezieht sich auf die Festlegung in Par.5-53 *Klemme 29 Max. Soll-/Istwert*.

5-52 Klemme 29 Min. Soll-/Istwert**Range:**

0.000 N/A* [-999999.999 - 999999.999 N/A]

Funktion:

Festlegung der minimalen Sollwertgrenze der Drehzahl der Motorwelle [UPM]. Dies ist auch der minimale Istwert (siehe Par.5-57 *Klemme 33 Min. Soll-/Istwert*).

5-53 Klemme 29 Max. Soll-/Istwert**Range:**

100.000 N/ A* [-999999.999 - 999999.999 N/A]

Funktion:

Eingabe des maximalen Sollwerts [UPM] der Motorwellendrehzahl und des maximalen Istwerts (siehe auch Par.5-58 *Klemme 33 Max. Soll-/Istwert*).

5-54 Pulseingang 29 Filterzeit**Range:**

100 ms* [1 - 1000 ms]

Funktion:

Eingabe der Filterzeit für Pulseingang 33. Dieses Tiefpassfilter bedämpft das Signal an Pulseingang 29. Dies ist vorteilhaft, wenn z. B. viele Störsignale im System sind. Dieser Parameter kann nicht bei laufendem Motor geändert werden.

5-55 Klemme 33 Min. Frequenz**Range:**

100 Hz* [0 - 110000 Hz]

Funktion:

Parameter zum Skalieren der Min.-Frequenz des Pulseingangs 33. Der angegebene Wert bezieht sich auf die Festlegung in Par.5-57 *Klemme 33 Min. Soll-/Istwert*.

5-56 Klemme 33 Max. Frequenz**Range:**

100 Hz* [0 - 110000 Hz]

Funktion:

Parameter zum Skalieren der Max.-Frequenz des Pulseingangs 33. Der angegebene Wert bezieht sich auf die Festlegung in Par.5-58 *Klemme 33 Max. Soll-/Istwert*.

5-57 Klemme 33 Min. Soll-/Istwert**Range:**

0.000 N/A* [-999999.999 - 999999.999 N/A]

Funktion:

Festlegung des minimalen Soll-/Istwertes als Bezug für die Min. Frequenz des Pulseingangs 33 (Par. 5-52 *Klemme 29 Min. Soll-/Istwert*).

5-58 Klemme 33 Max. Soll-/Istwert**Range:**

100.000 N/ A* [-999999.999 - 999999.999 N/A]

Funktion:

Festlegung des maximalen Soll-/Istwertes als Bezug für die Max. Siehe auch Par.5-53 *Klemme 29 Max. Soll-/Istwert*.

5-59 Pulseingang 33 Filterzeit**Range:**

100 ms* [1 - 1000 ms]

Funktion:

Eingabe der Filterzeit für Pulseingang 33. Dieses Tiefpassfilter bedämpft das Signal an Pulseingang 33. Dies ist vorteilhaft, wenn z. B. viele Störsignale im System sind. Dieser Parameter kann nicht bei laufendem Motor geändert werden.

3.7.8 5-6* Pulsausgänge

Parameter zum Konfigurieren der Skalierung und Funktionalität der Pulsausgänge. Die Pulsausgänge sind Klemme 27 oder 29 zugewiesen. Stellen Sie hierzu Klemme 27 in Par.5-01 *Klemme 27 Funktion* oder Klemme 29 in Par.5-02 *Klemme 29 Funktion* auf „Ausgang [1]“ ein.

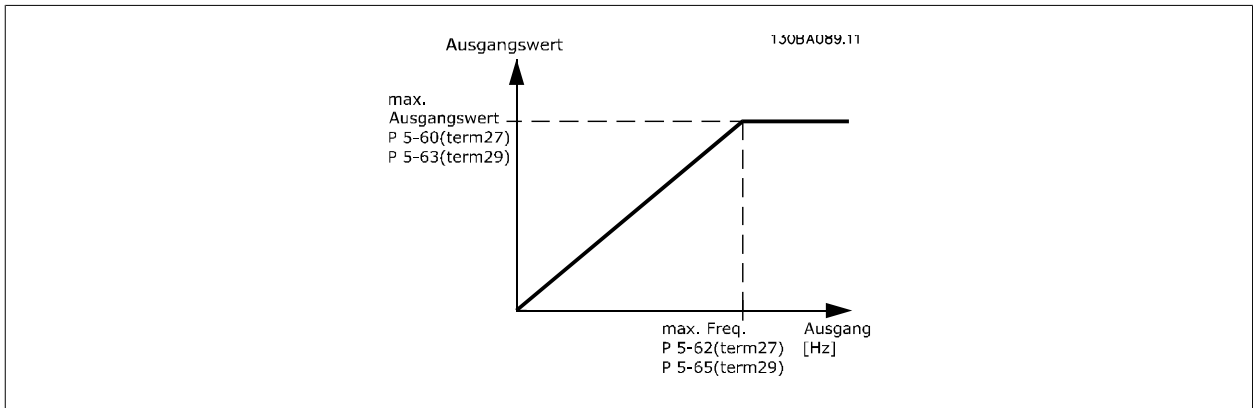

Parameter zur Definition des Ausgangs:

[0]	Ohne Funktion
[45]	Bussteuerung
[48]	Bus-Strg., Timeout
[100]	Ausg.freq. 0-20 mA
[101]	Sollwert 0-20 mA
[102]	Istwert 0-20 mA
[103]	Motorstr. 0-20 mA
[104]	Drehm.%max.0-20 mA
[105]	Drehm.%nom.0-20 mA
[106]	Leistung 0-20 mA
[107]	Drehzahl 0-20 mA
[108]	Drehm. 0-20 mA
[109]	Max. Ausgangsfrequenz
[113]	Erw. PID-Prozess
[114]	Erw. PID-Prozess
[115]	Erw. PID-Prozess

5-60 Klemme 27 Pulsausgang**Option:****Funktion:**

[0] * Ohne Funktion

Gleiche Optionen und Funktionen wie Par. 5-6*.

Dieser Parameter definiert die Funktion des Pulsausgangs 27. Diese Funktion wird nur ausgeführt, wenn Par. 5-01 auf „Ausgang“ steht.

Dieser Parameter kann nicht bei laufendem Motor geändert werden.

[45] Bussteuerung

[48] Bus-Strg., Timeout

[100] Ausg.freq. 0-20 mA

[101] Sollwert 0-20 mA

[102] Istwert 0-20 mA

[103] Motorstr. 0-20 mA

[104] Drehm.%max.0-20 mA

[105] Drehm.%nom.0-20 mA

[106] Leistung 0-20 mA

[107] Drehzahl 0-20 mA

[113] Erw. PID-Prozess 1

[114] Erw. PID-Prozess 2

[115] Erw. PID-Prozess 3

5-62 Ausgang 27 Max. Frequenz**Range:****Funktion:**

5000 Hz* [0 - 32000 Hz]

Parameter zum Skalieren der Max.-Frequenz des Pulsausgangs 27. Der angegebene Wert bezieht sich auf die gewählte Funktion in Par.5-60 *Klemme 27 Pulsausgang*.

Dieser Parameter kann nicht bei laufendem Motor geändert werden.

5-63 Klemme 29 Pulsausgang**Option:****Funktion:**

[0] * Ohne Funktion

Dieser Parameter definiert die Funktion des Pulsausgangs 29. Diese Funktion wird nur ausgeführt, wenn Par. 5-02 auf „Ausgang“ steht.

Dieser Parameter kann nicht bei laufendem Motor geändert werden.

[45] Bussteuerung

[48] Bus-Strg., Timeout

[100] Ausg.freq. 0-20 mA

[101] Sollwert 0-20 mA

[102] Istwert 0-20 mA

[103] Motorstr. 0-20 mA

[104] Drehm.%max.0-20 mA

[105] Drehm.%nom.0-20 mA

[106] Leistung 0-20 mA

[107] Drehzahl 0-20 mA

[113] Erw. PID-Prozess 1

[114] Erw. PID-Prozess 2

[115] Erw. PID-Prozess 3

5-65 Ausgang 29 Max. Frequenz

Range:

5000 Hz* [0 - 32000 Hz]

Funktion:

Parameter zum Skalieren der Max.-Frequenz des Pulsausgangs 29. Der angegebene Wert bezieht sich auf die gewählte Funktion in Par.5-63 *Klemme 29 Pulsausgang*. Dieser Parameter kann nicht bei laufendem Motor geändert werden.

5-66 Klemme X30/6 Pulsausgang

Option:

[0] * Ohne Funktion

Funktion:

Dieser Parameter definiert die Funktion des Pulsausgangs X30/6. Dieser Parameter kann nicht bei laufendem Motor geändert werden. Dieser Parameter ist aktiv, wenn Optionsmodul MCB 101 im Frequenzumrichter installiert ist.

[45] Bussteuerung

[48] Bus-Strg., Timeout

[100] Ausg.freq. 0-20 mA

[101] Sollwert 0-20 mA

[102] Istwert 0-20 mA

[103] Motorstr. 0-20 mA

[104] Drehm.%max.0-20 mA

[105] Drehm.%nom.0-20 mA

[106] Leistung 0-20 mA

[107] Drehzahl 0-20 mA

[113] Erw. PID-Prozess 1

[114] Erw. PID-Prozess 2

[115] Erw. PID-Prozess 3

5-68 Ausgang X30/6 Max. Frequenz

Range:

5000 Hz* [0 - 32000 Hz]

Funktion:

Parameter zum Skalieren der Max.-Frequenz des Pulsausgangs X30/6 auf der Option MCB 101. Der angegebene Wert bezieht sich auf die gewählte Funktion in Par. Par.5-66 *Klemme X30/6 Pulsausgang*. Dieser Parameter kann nicht bei laufendem Motor geändert werden. Dieser Parameter ist aktiv, wenn Optionsmodul MCB 101 im Frequenzumrichter installiert ist.

3.7.9 5-9*Bussteuerung

Parameter zur Steuerung von Digital-, Relais- und Pulsausgängen über Bus.

5-90 Dig./Relais Ausg. Bussteuerung

Range:

0 N/A* [0 - 2147483647 N/A]

Funktion:

Dieser Parameter speichert den Zustand der busgesteuerten Digitalausgänge und Relais. Logisch „1“ gibt an, dass der Ausgang EIN (aktiv) ist. Logisch „0“ gibt an, dass der Ausgang AUS (inaktiv) ist.

Bit 0	CC-Digitalausgang Klemme 27
Bit 1	CC-Digitalausgang Klemme 29
Bit 2	GPIO-Digitalausgang Klemme X30/6
Bit 3	GPIO-Digitalausgang Klemme X30/7
Bit 4	Relais 1 CC-Ausgangsklemme
Bit 5	Relais 2 CC-Ausgangsklemme
Bit 6	Ausgangsklemme Relais 1 Option B
Bit 7	Ausgangsklemme Relais 2 Option B
Bit 8	Ausgangsklemme Relais 3 Option B
Bit 9-15	Reserviert für weitere Klemmen
Bit 16	Ausgangsklemme Relais 1 Option C
Bit 17	Ausgangsklemme Relais 2 Option C
Bit 18	Ausgangsklemme Relais 3 Option C
Bit 19	Ausgangsklemme Relais 4 Option C
Bit 20	Ausgangsklemme Relais 5 Option C
Bit 21	Ausgangsklemme Relais 6 Option C
Bit 22	Ausgangsklemme Relais 7 Option C
Bit 23	Ausgangsklemme Relais 8 Option C
Bit 24-31	Reserviert für weitere Klemmen

5-93 Klemme 27, Wert bei Bussteuerung

Range:

0.00 %* [0.00 - 100.00 %]

Funktion:

Wurde für diesen Analogausgang die Funktion „Bussteuerung“ gewählt, kann mittels dieses Parameters der momentane Puls-Ausgangswert (über Bus) gesteuert werden.

5-94 Klemme 27, Wert bei Bus-Timeout

Range:

0.00 %* [0.00 - 100.00 %]

Funktion:

Wurde für diesen Analogausgang die Funktion „Bussteuerung“ gewählt und ein Bus/Steuerwort Timeout (Par. 8-04) ist aktiv, dann legt dieser Par. den Ausgangswert während des Timeouts fest.

5-95 Klemme 29, Wert bei Bussteuerung

Range:

0.00 %* [0.00 - 100.00 %]

Funktion:

Wurde für diesen Analogausgang die Funktion „Bussteuerung“ gewählt, kann mittels dieses Parameters der momentane Puls-Ausgangswert (über Bus) gesteuert werden.

5-96 Klemme 29, Wert bei Bus-Timeout

Range:

0.00 %* [0.00 - 100.00 %]

Funktion:

Wurde für diesen Analogausgang die Funktion „Bussteuerung“ gewählt und ein Bus/Steuerwort Timeout (Par. 8-04) ist aktiv, dann legt dieser Par. den Ausgangswert während des Timeouts fest.

5-97 Klemme X30/6, Wert bei Bussteuerung

Range:

0.00 %* [0.00 - 100.00 %]

Funktion:

Wurde für diesen Analogausgang die Funktion „Bussteuerung“ gewählt, kann mittels dieses Parameters der momentane Puls-Ausgangswert (über Bus) gesteuert werden.

5-98 Klemme X30/6, Wert bei Bus-Timeout

Range:

0.00 %* [0.00 - 100.00 %]

Funktion:

Wurde für diesen Analogausgang die Funktion „Bussteuerung“ gewählt und ein Bus/Steuerwort Timeout (Par. 8-04) ist aktiv, dann legt dieser Par. den Ausgangswert während des Timeouts fest.

3.8 Hauptmenü - Analogein-/-ausgänge - Gruppe 6

3.8.1 6-** Analogein-/-ausg.

Parametergruppe zum Konfigurieren der Analogein- und -ausgänge.

3.8.2 6-0* Grundeinstellungen

Parametergruppe zum Konfigurieren der Analogein- und -ausgänge.

Der Frequenzumrichter verfügt über 2 Analogeingänge: Klemme 53 und 54. Die Analogeingänge sind für Spannung (0-10 V,) oder Strom (0/4 - 20 mA) konfigurierbar.



ACHTUNG!
Die Analogeingänge können auch als Motorthermistor-Eingang definiert werden.

6-00 Signalausfall Zeit

Range:	Funktion:
10 s* [1 - 99 s]	Eingabe des Timeout bei Signalausfall. Ist aktiv, wenn A53 (SW201) und/oder A54 (SW202) in Position EIN ist/sind (Stromeingang). Fällt das an den gewählten Stromeingang angeschlossene Sollwertsignal für länger als die in Par.6-10 <i>Klemme 53 Skal. Min.Spannung</i> eingestellte Zeit unter 50 % des in Par.6-12 <i>Klemme 53 Skal. Min.Strom</i> , Par.6-20 <i>Klemme 54 Skal. Min.Spannung</i> , Par.6-22 <i>Klemme 54 Skal. Min.Strom</i> oder Par.6-00 <i>Signalausfall Zeit</i> eingestellten Werts, wird die in Par.6-01 <i>Signalausfall Funktion</i> eingestellte Funktion aktiviert.

6-01 Signalausfall Funktion

Option:	Funktion:
[0] *	<p>Auswahl der Timeout-Funktion. Die in Par.6-01 <i>Signalausfall Funktion</i> eingestellte Funktion wird dann aktiviert, wenn das Eingangssignal auf Klemme 53 oder 54 unter 50 % des Werts in Par.6-10 <i>Klemme 53 Skal. Min.Spannung</i>, Par.6-12 <i>Klemme 53 Skal. Min.Strom</i>, Par.6-20 <i>Klemme 54 Skal. Min.Spannung</i> oder Par.6-22 <i>Klemme 54 Skal. Min.Strom</i> sinkt und mindestens für die Dauer der in Par.6-00 <i>Signalausfall Zeit</i> eingegebenen Zeit unterhalb dieses Wertes bleibt. Treten gleichzeitig mehrere Timeouts auf, so gibt der Frequenzumrichter der Timeout-Funktion folgende Priorität:</p> <ol style="list-style-type: none"> 1. Par.6-01 <i>Signalausfall Funktion</i> 2. Par.8-04 <i>Steuerwort Timeout-Funktion</i> <p>Als Timeout-Funktion kann Folgendes gewählt werden:</p> <ul style="list-style-type: none"> • [1] Der Motor wird mit der momentanen Ausgangsdrehzahl weiter betrieben. • [2] Der Motor wird angehalten. • [3] Der Motor wird mit Festdrehzahl JOG betrieben. • [4] Der Motor wird mit max. Drehzahl betrieben. • [5] Der Motor stoppt und es wird ein Alarm ausgelöst.

[0] *	Aus
[1]	Drehz. speich.
[2]	Stopp
[3]	Festdrz. (JOG)
[4]	Max. Drehzahl
[5]	Stopp und Alarm

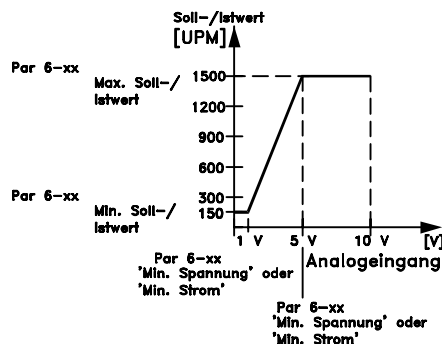

6-02 Notfallbetrieb Signalausfall Funktion

Option:

Funktion:

Die in Par.6-01 *Signalausfall Funktion* eingestellte Funktion wird dann aktiviert, wenn das Eingangssignal an Analogeingängen unter 50 % des Werts in Parametergruppe 6-1* bis 6-6* („Klemme xx Skal. Min.Strom“ oder „Klemme xx Skal. Min.Spannung“) sinkt und mind. für die Dauer der in Par. 6-00 *Signalausfall Zeit* eingegebenen Zeit unterhalb dieses Wertes bleibt.

- [0] * Aus
- [1] Drehz. speich.
- [2] Stopp
- [3] Festdrz. (JOG)
- [4] Max. Drehzahl

3.8.3 6-1* Analogeingang 1

Parameter zum Skalieren und Konfigurieren der Grenzwerte für Analogeingang 1 (Klemme 53).

6-10 Klemme 53 Skal. Min.Spannung

Range:

0.07 V* [0.00 - par. 6-11 V]

Funktion:

Parameter zum Skalieren der Min.-Spannung des Analogeingangs 53. Der Wert des Analogeingangs muss dem in Par.6-14 *Klemme 53 Skal. Min.-Soll/Istwert* eingestellten Min.-Sollwert/Istwert entsprechen.

6-11 Klemme 53 Skal. Max.Spannung

Range:

10.00 V* [par. 6-10 - 10.00 V]

Funktion:

Parameter zum Skalieren der Max.-Spannung des Analogeingangs 53. Der angegebene Wert bezieht sich auf die Festlegung in Par.6-15 *Klemme 53 Skal. Max.-Soll/Istwert*. Dieser Wert ist nur gültig, wenn der Schalter S201 auf der Steuerkarte auf Spannung „U“ steht.

6-12 Klemme 53 Skal. Min.Strom

Range:

4.00 mA* [0.00 - par. 6-13 mA]

Funktion:

Parameter zum Skalieren des Min.-Stroms des Analogeingangs 53. Der angegebene Wert bezieht sich auf die Festlegung in Par.6-14 *Klemme 53 Skal. Min.-Soll/Istwert*. Der Wert muss >2 mA eingestellt werden, um die Signalausfall Funktion in Par.6-01 *Signalausfall Funktion* zu aktivieren. Dieser Wert ist nur gültig, wenn der Schalter S202 auf der Steuerkarte auf Strom „I“ steht.

6-13 Klemme 53 Skal. Max.Strom

Range:

20.00 mA* [par. 6-12 - 20.00 mA]

Funktion:

Parameter zum Skalieren des Max.-Stroms des Analogeingangs 53. Der angegebene Wert bezieht sich auf die Festlegung in Par.6-15 *Klemme 53 Skal. Max.-Soll/Istwert*. Dieser Wert ist nur gültig, wenn der Schalter S201 auf der Steuerkarte auf Strom „I“ steht.

6-14 Klemme 53 Skal. Min.-Soll/Istwert

Range:	Funktion:
0.000 N/A* [-999999.999 - 999999.999 N/A]	Festlegung des minimalen Soll-/Istwertes als Bezug für den Min.-Wert des Analogeingangs 54 (Par. 6-10 <i>Klemme 53 Skal. Min.Spannung</i> und Par.6-12 <i>Klemme 53 Skal. Min.Strom</i>).

6-15 Klemme 53 Skal. Max.-Soll/Istwert

Range:	Funktion:
50.000 N/ A* [-999999.999 - 999999.999 N/A]	Festlegung des maximalen Soll-/Istwertes als Bezug für den Max.-Wert des Analogeingangs 53 (Par.6-11 <i>Klemme 53 Skal. Max.Spannung</i> und Par.6-13 <i>Klemme 53 Skal. Max.Strom</i>).

6-16 Klemme 53 Filterzeit

Range:	Funktion:
0.001 s* [0.001 - 10.000 s]	Eingabe der Zeitkonstante. Dies ist vorteilhaft, wenn z. B. viele Störsignale im System sind. Ein hoher Wert ergibt mehr Glättung, erhöht jedoch auch die Reaktionszeit. Dieser Parameter kann nicht bei laufendem Motor geändert werden.

6-17 Klemme 53 Signalfehler

Option:	Funktion:
	In diesem Parameter kann die Überwachung der verschobenen Nullpunktfunktion ausgeschaltet werden. Ein Beispiel ist die Verwendung der Analogeingänge als Teil eines dezentralen E/A-Systems (also nicht als Teil von Steuerfunktionen über den Frequenzumrichter, sondern bei Versorgung eines Gebäudemanagementsystems mit Daten).
[0]	Deaktiviert
[1] *	Aktiviert

3.8.4 6-2* Analogeingang 2

Parameter zum Skalieren und Konfigurieren der Grenzwerte für Analogeingang 2 (Klemme 54).

6-20 Klemme 54 Skal. Min.Spannung

Range:	Funktion:
0.07 V* [0.00 - par. 6-21 V]	Parameter zum Skalieren der Min.-Spannung des Analogeingangs 54. Der Wert des Analogeingangs muss dem in Par.6-24 <i>Klemme 54 Skal. Min.-Soll/Istwert</i> eingestellten Min.-Sollwert/Istwert entsprechen.

6-21 Klemme 54 Skal. Max.Spannung

Range:	Funktion:
10.00 V* [par. 6-20 - 10.00 V]	Parameter zum Skalieren der Max.-Spannung des Analogeingangs 54. Der angegebene Wert bezieht sich auf die Festlegung in Par.6-25 <i>Klemme 54 Skal. Max.-Soll/Istwert</i> . Dieser Wert ist nur gültig, wenn der Schalter S201 auf der Steuerkarte auf Spannung „U“ steht.

6-22 Klemme 54 Skal. Min.Strom

Range:	Funktion:
4.00 mA* [0.00 - par. 6-23 mA]	Parameter zum Skalieren des Min.-Stroms des Analogeingangs 54. Der angegebene Wert bezieht sich auf die Festlegung in Par.6-24 <i>Klemme 54 Skal. Min.-Soll/Istwert</i> . Der Wert muss >2 mA eingestellt werden, um die Signalausfall Funktion in Par.6-01 <i>Signalausfall Funktion</i> zu aktivieren. Dieser Wert ist nur gültig, wenn der Schalter S202 auf der Steuerkarte auf Strom „I“ steht.

6-23 Klemme 54 Skal. Max.Strom**Range:**

20.00 mA* [par. 6-22 - 20.00 mA]

Funktion:

Parameter zum Skalieren des Max.-Stroms des Analogeingangs 53. Der angegebene Wert bezieht sich auf die Festlegung in Par.6-25 *Klemme 54 Skal. Max.-Soll/Istwert*. Dieser Wert ist nur gültig, wenn der Schalter S202 auf der Steuerkarte auf Strom „I“ steht.

6-24 Klemme 54 Skal. Min.-Soll/Istwert**Range:**

0.000 N/A* [-999999.999 - 999999.999 N/A]

Funktion:

Festlegung des minimalen Soll-/Istwertes als Bezug für den Min.-Wert des Analogeingangs 54 (Par. 6-20 *Klemme 54 Skal. Min.Spannung* bzw. Par.6-22 *Klemme 54 Skal. Min.Strom*).

6-25 Klemme 54 Skal. Max.-Soll/Istwert**Range:**

100.000 N/A* [-999999.999 - 999999.999 N/A]

Funktion:

Festlegung des maximalen Soll-/Istwertes als Bezug für den Max.-Wert des Analogeingangs 53 (Par.6-21 *Klemme 54 Skal. Max.Spannung* und Par.6-23 *Klemme 54 Skal. Max.Strom*).

6-26 Klemme 54 Filterzeit**Range:**

0.001 s* [0.001 - 10.000 s]

Funktion:

Eingabe der Zeitkonstante. Dies ist vorteilhaft, wenn z. B. viele Störsignale im System sind. Ein hoher Wert ergibt mehr Glättung, erhöht jedoch auch die Reaktionszeit.
Dieser Parameter kann nicht bei laufendem Motor geändert werden.

6-27 Klemme 54 Signalfehler**Option:****Funktion:**

In diesem Parameter kann die Überwachung der verschobenen Nullpunktfunktion ausgeschaltet werden. Ein Beispiel ist die Verwendung der Analogeingänge als Teil eines dezentralen E/A-Systems (also nicht als Teil von Steuerfunktionen über den Frequenzumrichter, sondern bei Versorgung eines Gebäudemanagementsystems mit Daten).

[0] Deaktiviert

[1] * Aktiviert

3.8.5 6-3* Analogeingang 3 MCB 101

Parametergruppe zum Skalieren und Konfigurieren der Grenzwerte für Analogeingang 3 (X30/11) an Optionsmodul MCB 101. Die Funktion der Klemme muss an der Verwendungsstelle definiert werden. Siehe auch Par. 3-1* (Sollwert), Par. 7-** (Istwert)

6-30 KI.X30/11 Skal. Min. Spannung**Range:**

0.07 V* [0.00 - par. 6-31 V]

Funktion:

Festlegung des maximalen Soll-/Istwertes als Bezug für den Min.-Wert des Analogeingangs X30/11 auf der Option MCB 101 (Einstellung in Par.6-34 *KI.X30/11 Skal. Min.-Soll/Istw*)

6-31 KI.X30/11 Skal. Max.Spannung**Range:**

10.00 V* [par. 6-30 - 10.00 V]

Funktion:

Festlegung des maximalen Soll-/Istwertes als Bezug für den Max.-Wert des Analogeingangs X30/11 auf der Option MCB 101 (Einstellung in Par.6-35 *KI.X30/11 Skal. Max.-Soll/Istw*)

6-34 KI.X30/11 Skal. Min.-Soll/Istw**Range:**

0.000 N/A* [-999999.999 - 999999.999 N/A]

Funktion:

Festlegung des maximalen Soll-/Istwertes als Bezug für den Min.-Wert des Analogeingangs X30/11 auf der Option MCB 101 (Einstellung in Par.6-30 *KI.X30/11 Skal. Min. Spannung*)

6-35 Kl.X30/11 Skal. Max.-Soll/Istw

Range:	Funktion:
100.000 N/ [-999999.999 - 999999.999 N/A] A*	Festlegung des maximalen Soll-/Istwertes als Bezug für den Max.-Wert des Analogeingangs X30/11 auf der Option MCB 101 (Einstellung in Par.6-31 <i>Kl.X30/11 Skal. Max.Spannung</i>)

6-36 Klemme X30/11 Filterzeit

Range:	Funktion:
0.001 s* [0.001 - 10.000 s]	Dieses Tiefpassfilter bedämpft das Signal an Analogeingang X30/11. Dies ist vorteilhaft, wenn z. B. viele Störsignale im System sind. Par.6-36 <i>Klemme X30/11 Filterzeit</i> kann nicht bei laufendem Motor eingestellt werden.

6-37 Kl. X30/11 Signalfehler

Option:	Funktion:
	In diesem Parameter kann die Überwachung der verschobenen Nullpunktfunktion ausgeschaltet werden. Ein Beispiel ist die Verwendung der Analogausgänge als Teil eines dezentralen E/A-Systems (also nicht als Teil von Steuerfunktionen über den Frequenzumrichter, sondern bei Versorgung eines Gebäudemanagementsystems mit Daten).
[0] * Deaktiviert	
[1] * Aktiviert	

3.8.6 6-4* Analogeingang 4 MCB 101

Parametergruppe zum Skalieren und Konfigurieren der Grenzwerte für Analogeingang 4 (X30/12) an Optionsmodul MCB 101. Die Funktion der Klemme muss an der Verwendungsstelle definiert werden. Siehe auch Par. 3-1* (Sollwert), Par. 7-** (Istwert)

6-40 Klemme X30/12 Skal. Min.Spannung

Range:	Funktion:
0.07 V* [0.00 - par. 6-41 V]	Festlegung des maximalen Soll-/Istwertes als Bezug für den Min.-Wert des Analogeingangs X30/12 auf der Option MCB 101 (Einstellung in Par.6-44 <i>Kl.X30/12 Skal. Min.-Soll/Istw</i>)

6-41 Klemme X30/12 Skal. Max.Spannung

Range:	Funktion:
10.00 V* [par. 6-40 - 10.00 V]	Festlegung des maximalen Soll-/Istwertes als Bezug für den Max.-Wert des Analogeingangs X30/12 auf der Option MCB 101 (Einstellung in Par.6-45 <i>Kl.X30/12 Skal. Max.-Soll/Istw</i>)

6-44 Kl.X30/12 Skal. Min.-Soll/Istw

Range:	Funktion:
0.000 N/A* [-999999.999 - 999999.999 N/A]	Der Skalierungswert des Analogeingangs entspricht der in Par.6-40 <i>Klemme X30/12 Skal. Min.Spannung</i> eingestellten Min.Spannung.

6-45 Kl.X30/12 Skal. Max.-Soll/Istw

Range:	Funktion:
100.000 N/ [-999999.999 - 999999.999 N/A] A*	Festlegung des maximalen Soll-/Istwertes als Bezug für den Max.-Wert des Analogeingangs X30/12 auf der Option MCB 101 (Einstellung in Par.6-41 <i>Klemme X30/12 Skal. Max.Spannung</i>)

6-46 Klemme X30/12 Filterzeit

Range:	Funktion:
0.001 s* [0.001 - 10.000 s]	Dieses Tiefpassfilter bedämpft das Signal an Analogeingang X30/12. Dies ist vorteilhaft, wenn z. B. viele Störsignale im System sind. Par.6-46 <i>Klemme X30/12 Filterzeit</i> kann nicht bei laufendem Motor eingestellt werden.

6-47 KI. X30/12 Signalfehler**Option:****Funktion:**

In diesem Parameter kann die Überwachung der verschobenen Nullpunktfunktion ausgeschaltet werden. Ein Beispiel ist die Verwendung der Analogausgänge als Teil eines dezentralen E/A-Systems (also nicht als Teil von Steuerfunktionen über den Frequenzumrichter, sondern bei Versorgung eines Gebäudemanagementsystems mit Daten).

[0] * Deaktiviert

[1] * Aktiviert

3

3.8.7 6-5* Analogausgang 1

Parameter zum Skalieren und Konfigurieren der Grenzwerte für Analogeingang 1 (Klemme 42). Analogausgänge sind Stromausgänge: 0/4–20 mA Die Bezugsklemme (Klemme 39) ist dieselbe Klemme und besitzt dasselbe elektrische Potential für einen analogen oder digitalen Bezugsanschluss. Die Auflösung am Analogausgang ist 12 Bit.

6-50 Klemme 42 Analogausgang**Option:****Funktion:**

Dieser Parameter definiert die Funktion des Analogausgangs 1, Klemme 42. Ein Motorstrom von 20 mA entspricht I_{max} .

[0] * Ohne Funktion

[100] Ausg.freq. 0-20 mA : 0 - 100 Hz, (0-20 mA)

[101] Sollwert 0-20 mA : Minimaler Sollwert - Max. Sollwert, (0-20 mA)

[102] Istwert 0-20 mA : -200 % bis +200 % von Par.20-14 *Maximum Reference/Feedb.*, (0-20 mA)[103] Motorstr. 0-20 mA : 0 - Max.-WR- Strom (Par.16-37 *Max.-WR-Strom*), (0-20 mA)[104] Drehm.%max.0-20 mA : 0 - Drehmomentgrenze (Par.4-16 *Momentengrenze motorisch*), (0-20 mA)

[105] Drehm.%nom.0-20 mA : 0 - Motornennmoment, (0-20 mA)

[106] Leistung 0-20 mA : 0 - Motornennleistung, (0-20 mA)

[107] Drehzahl 0-20 mA : 0 - Max. Drehzahl (Par.4-13 *Max. Drehzahl [UPM]* und Par.4-14 *Max Frequenz [Hz]*), (0-20 mA)

[113] Erw. PID-Prozess 1 : 0 - 100%, (0-20 mA)

[114] Erw. PID-Prozess 2 : 0 - 100%, (0-20 mA)

[115] Erw. PID-Prozess 3 : 0 - 100%, (0-20 mA)

[130] Ausg. freq. 4-20 mA : 0 - 100 Hz

[131] Sollwert 4-20 mA : Minimaler Sollwert - Max. Sollwert

[132] Istwert 4-20mA : -200 % bis +200 % von Par.20-14 *Maximum Reference/Feedb.*[133] Motorst. 4-20mA : 0 - Max.-WR- Strom (Par.16-37 *Max.-WR-Strom*)[134] Drehm.%max.4-20 mA : 0 - Moment.grenze (Par.4-16 *Momentengrenze motorisch*)

[135] Drehm.%nom.4-20 mA : 0 - Motornendrehmoment

[136] Leistung 4-20 mA : 0 - Motornennleistung

[137] Drehzahl 4-20 mA : 0 - Max. Drehzahl (4-13 und 4-14)

[139] Bussteuerung : 0 - 100%, (0-20 mA)

[140] Bus 4-20 mA : 0 - 100%

[141] Bus-Strg To : 0 - 100%, (0-20 mA)

[142] Bus 4-20 mA Timeo. : 0 - 100%

- [143] Erw. PID-Prozess 1 4-20 mA : 0 - 100%
- [144] Erw. PID-Prozess 2 4-20 mA : 0 - 100%
- [145] Erw. PID-Prozess 3 4-20 mA : 0 - 100%

ACHTUNG!
 Par.3-02 *Minimaler Sollwert* und Par.20-13 *Minimum Reference/Feedb.* enthalten die Werte zur Einstellung des minimalen Sollwerts. Par.3-03 *Max. Sollwert* und Par.20-14 *Maximum Reference/Feedb.* enthalten die Werte zur Einstellung des maximalen Sollwerts.

3

6-51 Kl. 42, Ausgang min. Skalierung

Range:

0.00 %* [0.00 - 200.00 %]

Funktion:

Dient zum Skalieren des minimalen Ausgangs (0 oder 4 mA) des gewählten Analogsignals auf Klemme 42.
 Der Wert kann in **Prozent** des Gesamtbereichs der in Par.6-50 *Klemme 42 Analogausgang* eingestellten Variable festgelegt werden.

6-52 Kl. 42, Ausgang max. Skalierung

Range:

100.00 %* [0.00 - 200.00 %]

Funktion:

Dieser Parameter skaliert das Max.-Signal (20 mA) an Ausgangsklemme 42.
 Der Wert kann in Prozent des Gesamtbereichs der in Par.6-50 *Klemme 42 Analogausgang* eingestellten Variable festgelegt werden.

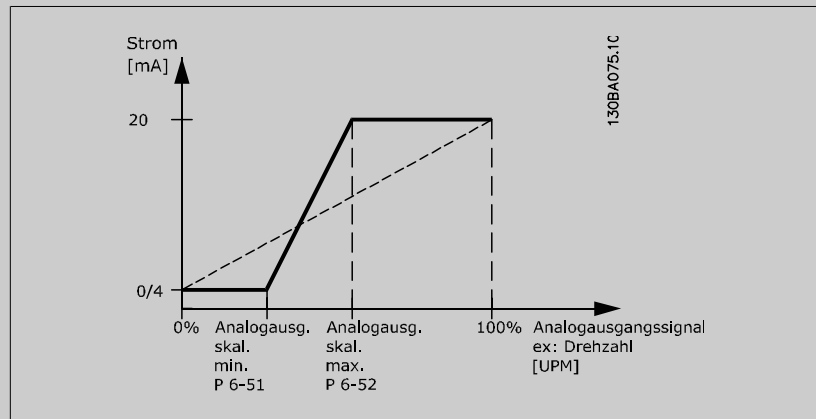

Es kann ein Skalierungswert unter 20 mA erzielt werden, indem die Werte anhand der folgenden Formel auf >100 % programmiert werden.

$$20 \text{ mA} / \text{Skal. Max. Strom} \times 100 \%$$

d..h.. 10mA: $\frac{20 \text{ mA}}{10 \text{ mA}} \times 100 \% = 200 \%$

BEISPIEL 1:

Variabler Wert = AUSGANGSFREQUENZ, Bereich = 0-100 Hz

Erforderlicher Ausgangsbereich = 0-50 Hz

Bei 0 Hz (0 % des Bereichs) ist ein Ausgangssignal von 0 oder 4 mA erforderlich - Par.6-51 *Kl. 42, Ausgang min. Skalierung* auf 0 % setzen

Bei 50 Hz (50 % des Bereichs) ist ein Ausgangssignal von 20 mA erforderlich - Par.6-52 *Kl. 42, Ausgang max. Skalierung* auf 50 % setzen

3

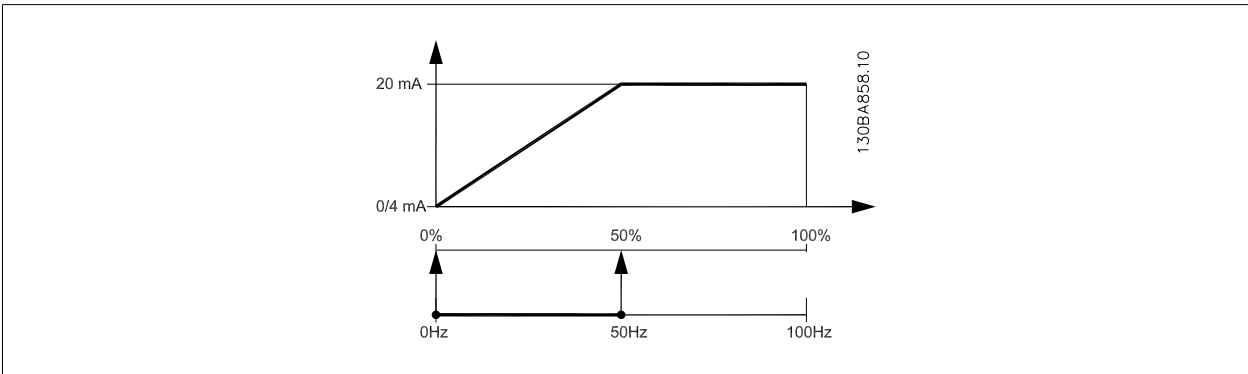

BEISPIEL 2:

Variable = ISTWERT, Bereich = -200 % bis +200 %

Erforderlicher Ausgangsbereich = 0-100 %

Bei 0 % (50 % des Bereichs) ist ein Ausgangssignal von 0 oder 4 mA erforderlich - Par.6-51 Kl. 42, *Ausgang min.* Skalierung auf 50 % setzen

Bei 100 % (75 % des Bereichs) ist ein Ausgangssignal von 20 mA erforderlich - Par.6-52 Kl. 42, *Ausgang max.* Skalierung auf 75 % setzen

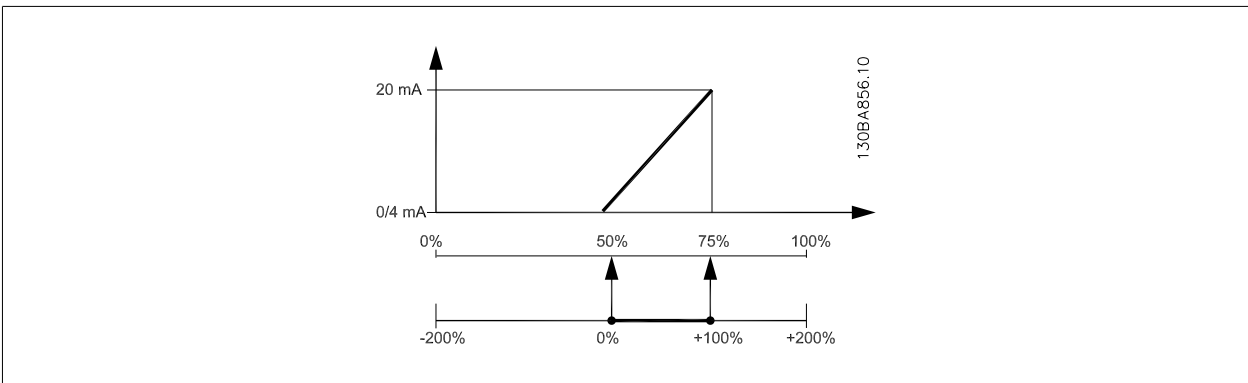

BEISPIEL 3:

Variabler Wert = SOLLWERT, Bereich = Min. Sollwert - Max. Sollwert

Erforderlicher Ausgangsbereich = Min. Sollwert (0 %) - Max. Sollwert (100 %), 0-10 mA

Bei Min. Sollwert ist ein Ausgangssignal von 0 oder 4 mA erforderlich - Par.6-51 Kl. 42, *Ausgang min.* Skalierung auf 0 % setzen

Bei Max. Sollwert (100 % des Bereichs) ist ein Ausgangssignal von 10 mA erforderlich - Par.6-52 Kl. 42, *Ausgang max.* Skalierung auf 200 % setzen (20 mA / 10 mA x 100 % = 200 %).

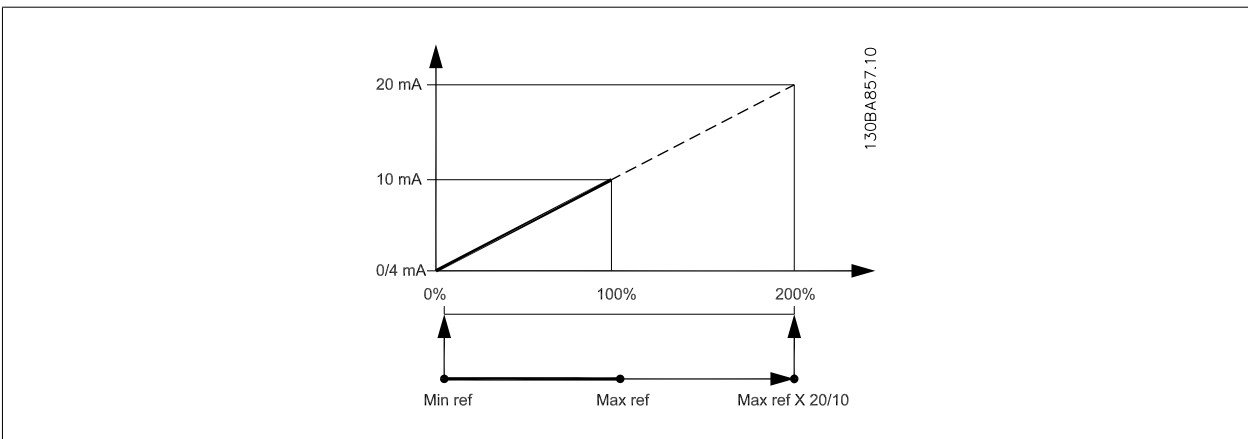

6-53 Kl. 42, Wert bei Bussteuerung

Range:

0.00 %* [0.00 - 100.00 %]

Funktion:

Wurde für diesen Analogausgang die Funktion „Bussteuerung“ gewählt, dann kann mittels dieses Parameters der momentane Ausgangswert des Analogausgangs (über Bus) gesteuert werden.

6-54 Kl. 42, Wert bei Bus-Timeout

Range:

0.00 %* [0.00 - 100.00 %]

Funktion:

Enthält den Festwert von Ausgang 42.
Wurde für diesen Analogausgang die Funktion „Bus x-20mA Timeout“ gewählt und ist ein Bus/ Steuerwort Timeout (Par.6-50 *Klemme 42 Analogausgang*) aktiv, dann legt dieser Par. den Ausgangswert während des Timeouts fest.

3.8.8 6-6* Analogausgang 2 MCB 101

Analogausgänge sind Stromausgänge: 0/4-20 mA Analogausgang 2 entspricht Klemme X30/8. Die Auflösung am Analogausgang ist 12 Bit.

6-60 Klemme X30/8 Analogausgang

Option:

Funktion:

[0] * Ohne Funktion

[100] Ausg.freq. 0-20 mA

[101] Sollwert 0-20 mA

[102] Istwert 0-20 mA

[103] Motorstr. 0-20 mA

[104] Drehm.%max.0-20 mA

[105] Drehm.%nom.0-20 mA

[106] Leistung 0-20 mA

[107] Drehzahl 0-20 mA

[113] Erw. PID-Prozess 1

[114] Erw. PID-Prozess 2

[115] Erw. PID-Prozess 3

[130] Ausg. freq. 4-20 mA

[131] Sollwert 4-20 mA

[132] Istwert 4-20mA

[133] Motorst. 4-20mA

[134] Drehm.%max.4-20 mA

[135] Drehm.%nom.4-20 mA

[136] Leistung 4-20 mA

[137] Drehzahl 4-20 mA

[139] Bussteuerung

[140] Bus 4-20 mA

[141] Bus-Strg To

[142] Bus 4-20 mA Timeo.

[143] Erw. PID-Prozess 1 4-20 mA

[144] Erw. PID-Prozess 2 4-20 mA

[145] Erw. PID-Prozess 3 4-20 mA

6-61 Kl. X30/8, Ausgang min. Skalierung**Range:**

0.00 %* [0.00 - 200.00 %]

Funktion:

Dieser Parameter skaliert das Min.-Signal an Ausgangsklemme X30/8 auf der Option MCB 101. Die Min. Skalierung ist prozentual im Bezug auf den maximalen Wert des dargestellten Signals anzugeben. Der Wert kann nie höher sein als die entsprechende Auswahl in Par. 6-62 *Kl. X30/8, Ausgang max. Skalierung*, falls der Wert unter 100 % liegt.

Dieser Parameter ist aktiv, wenn Optionsmodul MCB 101 im Frequenzumrichter installiert ist.

6-62 Kl. X30/8, Ausgang max. Skalierung**Range:**

100.00 %* [0.00 - 200.00 %]

Funktion:

Dieser Parameter skaliert das Max.-Analogsignal an Ausgangsklemme X30/8. Skalieren Sie den Ausgang auf den gewünschten Höchstwert des Ausgangsstromsignals. Der Ausgang kann so skaliert werden, dass beim Skalenendwert ein Strom unter 20 mA bzw. bei einem Ausgang von unter 100 % des maximalen Signalwerts 20 mA erzielt werden. Wenn der gewünschte Ausgangsstrom bei einem Wert zwischen 0 und 100 % des Gesamtausgangs 20 mA ist, programmieren Sie in dem Parameter den entsprechenden Prozentsatz, z. B. 50 % = 20 mA. Wenn bei maximalem Signal (100 %) ein Strom zwischen 4 und 20 mA erreicht wird, ist der Prozentwert wie folgt zu berechnen:

$$20 \text{ mA} / \text{Skal. Max. Strom} \times 100 \%$$

$$\text{i.e. } 10 \text{ mA} : \frac{20 \text{ mA}}{10 \text{ mA}} \times 100 \% = 200 \%$$

6-63 Kl. X30/8, Wert bei Bussteuerung**Range:**

0.00 %* [0.00 - 100.00 %]

Funktion:

Wurde für diesen Analogausgang die Funktion „Bussteuerung“ gewählt, dann kann mittels dieses Parameters der momentane Ausgangswert des Analogausgangs (über Bus) gesteuert werden.

6-64 Kl. X30/8, Wert bei Bus-Timeout**Range:**

0.00 %* [0.00 - 100.00 %]

Funktion:

Wurde für diesen Analogausgang die Funktion „Bussteuerung“ gewählt und ein Bus/Steuerwort Timeout (Par. 8-04) ist aktiv, dann legt dieser Par. den Ausgangswert während des Timeouts fest.

3.9 Hauptmenü - Optionen und Schnittstellen - Gruppe 8

3.9.1 8-** Opt./Schnittstellen

Parametergruppe zum Festlegen der grundlegenden Steuereigenschaften der Kommunikationsschnittstellen (Felddbus oder FC Seriell), zum Konfigurieren der seriellen FC-Schnittstelle und zum (De-)Aktivieren von installierten Optionen.

3.9.2 8-0* Grundeinstellungen

Parameter zum Konfigurieren der grundsätzlichen Eigenschaften bei Steuerung über Schnittstelle/Bus.

8-01 Führungshoheit**Option:**

[0] *

Klemme und Steuerw.

Funktion:

Die Einstellung in diesem Parameter überschreibt die Einstellungen in Par. 8-50 *Motorfreilauf* bis Par. 8-56 *Festsollwertwahl*.

[1]

Nur Klemme

Steuerung nur über Digitaleingänge.

[2]

Nur Steuerwort

Steuerung nur über das Steuerwort.

8-02 Aktives Steuerwort

Option:

Funktion:

Quelle des Steuerworts auswählen: eine oder zwei serielle Schnittstellen oder vier installierte Optionen. Beim erstmaligen Einschalten stellt der Frequenzumrichter diesen Parameter automatisch auf *Option A* [3], wenn auf diesem Steckplatz eine Busoption vorhanden ist. Wird die Option entfernt, stellt der Frequenzumrichter eine Konfigurationsänderung fest, stellt im Par.8-02 *Aktives Steuerwort* wieder die Standardeinstellung *FC-Seriell RS485* her und schaltet danach ab. Wird nach Netzein eine Kommunikationsoption installiert, ändert sich die Einstellung von Par.8-02 *Aktives Steuerwort* nicht, jedoch schaltet der Frequenzumrichter ab und zeigt Alarm 67 *Optionen neu an*.

- [0] Deaktiviert
- [1] FC-Seriell RS485
- [2] FC-Seriell USB
- [3] * Option A
- [4] Option B
- [5] Option C0
- [6] Option C1
- [30] Externer CAN



ACHTUNG!

Dieser Parameter kann nicht bei laufendem Motor geändert werden.

8-03 Steuerwort Timeout-Zeit

Range:

60.0 s* [1.0 - 18000.0 s]

Funktion:

Mit diesem Parameter wird die max. Zeit eingestellt, die voraussichtlich zwischen dem Empfang von zwei aufeinander folgenden Telegrammen vergeht. Eine Zeitüberschreitung bedeutet, dass die serielle Kommunikation beendet wurde. Dann wird die in Par.8-04 *Steuerwort Timeout-Funktion* gewählte Funktion aktiviert.

In LonWorks wird der Steuerwort-Zeit-Parameter durch folgende Variablen aktiviert:

- nviStartStop
- nviReset Fault
- nviControlWord
- nviDrvSpeedStpt
- nviRefPent
- nviRefHz

8-04 Steuerwort Timeout-Funktion

Option:
Funktion:

Auswahl der Timeout-Funktion. Die Timeout-Funktion wird aktiviert, wenn das Steuerwort nicht innerhalb des in Par.8-03 *Steuerwort Timeout-Zeit* eingestellten Zeitraums aktualisiert wird. Option [20] wird erst nach Einstellen des N2-Protokolls angezeigt.

[0] *	Aus
[1]	Drehz. speich.
[2]	Stopp
[3]	Festdrz. (JOG)
[4]	Max. Drehzahl
[5]	Stopp und Alarm
[7]	Anwahl Datensatz 1
[8]	Anwahl Datensatz 2
[9]	Anwahl Datensatz 3
[10]	Anwahl Datensatz 4
[20]	N2-Rückfallzeit

In LonWorks wird die Timeout-Funktion auch aktiviert, wenn die folgenden Standard-Netzwerkvariablen-Typen (SNVT) nicht innerhalb des in Par. 8-03 *Steuerwort Timeout-Zeit* angegebenen Zeitraums aktualisiert werden.

nviStartStop	nviDrvSpeedStpt
nviReset Fault	nviRefPcnt
nviControlWord	nviRefHz

8-05 Steuerwort Timeout-Ende

Option:
Funktion:

Definieren Sie, ob nach Empfang eines gültigen Steuerwortes wieder in den ursprünglichen Parametersatz zurückgeschaltet werden soll. Dieser Parameter ist nur wirksam, wenn in Par. 8-04 *Steuerwort Timeout-Funktion* [Anwahl Datensatz 1-4] gewählt wurde.

[0]	Par.satz halten	Hält den in Par.8-04 <i>Steuerwort Timeout-Funktion</i> gewählten Parametersatz, und zeigt eine Warnung an, bis im Par.8-06 <i>Timeout Steuerwort quittieren</i> zurückgesetzt wird. Der Frequenzumrichter nimmt dann den Betrieb im ursprünglichen Parametersatz wieder auf.
[1] *	Par.satz fortsetzen	Nimmt den Betrieb im ursprünglichen Parametersatz wieder auf.

8-06 Timeout Steuerwort quittieren

Option:
Funktion:

Dieser Parameter ist nur wirksam, wenn in Par.8-05 *Steuerwort Timeout-Ende* die Option *Par.satz halten* [0] gewählt wurde.

[0] *	Kein Reset	Der in Par.8-04 <i>Steuerwort Timeout-Funktion</i> angegebene Parametersatz [Anwahl Datensatz 1-4] wird nach einem Steuerwort-Timeout beibehalten.
[1]	Reset	Der Frequenzumrichter nimmt nach einem Steuerwort-Timeout den Betrieb im ursprünglichen Parametersatz wieder auf. Bei Einstellung auf <i>Reset</i> [1] führt der Frequenzumrichter den Reset aus und kehrt danach sofort zur Einstellung <i>Kein Reset</i> [0] zurück.

8-07 Diagnose Trigger

Option:
Funktion:

Dieser Parameter ist für LonWorks nicht relevant.

[0] *	Deaktiviert
[1]	Alarmer
[2]	Alarmer/Warnungen

3.9.3 8-1* Regeleinstellungen

Parameter zum Konfigurieren des Anwendungsprofils des Steuerwortes.

8-10 Steuerprofil	
Option:	Funktion:
	Das Profil definiert die Funktionszuweisung des Steuerwortes (oder Zustandwortes) und muss entsprechend der Festlegung der Buskonfiguration eingestellt werden! Nur die für den Feldbus in Steckplatz A gültigen Optionen erscheinen im LCP-Display.
[0] *	FC-Profil
[1]	Profidrive-Profil
[5]	ODVA
[7]	CANopen DSP 402

8-13 Zustandswort Konfiguration	
Option:	Funktion:
	Dieser Parameter ermöglicht die Konfiguration von Bit 12 - 15 des Zustandsworts.
[0]	Ohne Funktion
[1] *	Standardprofil Die Funktion entspricht dem in Par.8-10 <i>Steuerprofil</i> gewählten Steuerwortprofil.
[2]	Nur Alarm 68 Wird nur bei einem Alarm 68 gesetzt.
[3]	Abschalt. o. Al. 68 Wird bei einer Abschaltung gesetzt, außer, die Abschaltung wurde durch einen Alarm 68 ausgeführt.
[16]	Kl.37 D.-Eing. Zustand Das Bit zeigt den Zustand von Klemme 37 an. „0“ zeigt, dass Kl. 37 niedrig ist (sicherer Stopp) „1“ zeigt an, dass Kl. 37 hoch (normal) ist.

3.9.4 8-3* Ser. FC-Schnittst.

Parameter zum Konfigurieren der FC-Schnittstelle.

8-30 FC-Protokoll	
Option:	Funktion:
	Protokollauswahl für die integrierte FC-Schnittstelle (RS485, Standard) der Steuerkarte. Parametergruppe 8-7* wird nur angezeigt, wenn FC-Option [9] ausgewählt ist.
[0] *	FC-Profil Kommunikation gemäß FC-Protokoll im <i>VLT HVAC Drive Projektierungshandbuch, RS-485 Installation und Konfiguration</i> .
[1]	FC/MC-Profil Wie <i>FC-Profil</i> [0], wird jedoch beim Download von Software in den Frequenzumrichter oder Upload einer dll-Datei (mit Informationen über verfügbare Parameter im Frequenzumrichter und ihre Abhängigkeiten) in die MCT10-Software verwendet.
[2]	Modbus RTU Kommunikation gemäß Modbus RTU-Protokoll im <i>VLT HVAC Drive Projektierungshandbuch, RS-485 Installation und Konfiguration</i> .
[3]	Metasys N2 Kommunikationsprotokoll. Das N2-Softwareprotokoll ist generell ausgelegt, um die speziellen Eigenschaften jedes Geräts zu berücksichtigen. Weitere Informationen finden Sie im separaten Handbuch <i>VLT HVAC Drive Metasys MG.11.GX.YY</i> .
[9]	FC-Option Bei Anschluss eines Gateways an die integrierte RS-485-Schnittstelle, z. B. dem BACnet-Gateway, zu verwenden. Die folgenden Änderungen werden vorgenommen: - Die Adresse für die serielle FC-Schnittstelle wird auf 1 eingestellt und Par.8-31 <i>Adresse</i> dient jetzt zur Einstellung der Baudrate für den Netzwerkanschluss (z. B. BACnet) am Gateway.

Weitere Informationen finden Sie im separaten Handbuch VLT HVAC Drive *BACnet, MG.11.DX.YY*.
 - Die Baudrate für die serielle FC-Schnittstelle wird auf einen festen Wert (115.200 Baud) eingestellt und Par.8-32 *Baudrate* dient jetzt zur Einstellung der Baudrate für den Netzwerkanschluss (z. B. BACnet) am Gateway.

[20]

**ACHTUNG!**

Nähere Informationen finden Sie in den Handbüchern von BACnet und Metasys.

3

8-31 Adresse**Range:**

1. N/A* [1. - 126. N/A]

Funktion:

Dieser Parameter definiert die Adresse des FC an der FC Schnittstelle.
 Der gültige Einstellbereich ist 1 bis 126.

8-32 Baudrate**Option:****Funktion:**

Die Auswahl der Baudrate hängt von der Protokollauswahl in Par.8-30 *FC-Protokoll* ab.

[0] 2400 Baud

[1] 4800 Baud

[2] * 9600 Baud

[3] 19200 Baud

[4] 38400 Baud

[5] 57600 Baud

[6] 76800 Baud

[7] 115200 Baud

Dieser Parameter definiert die Baudrate des Frequenzumrichters an der FC-Schnittstelle.

8-33 Parität/Stopbits**Option:****Funktion:**

Parität und Stopbits für das Protokoll Par.8-30 *FC-Protokoll* der FC-Schnittstelle. Für einige Protokolle sind nicht alle Optionen sichtbar. Die Standardeinstellung hängt vom gewählten Protokoll ab.

[0] * Ger. Parität, 1 Stopbit

[1] Unger. Parität, 1 Stopbit

[2] Ohne Parität, 1 Stopbit

[3] Ohne Parität, 2 Stopbits

8-35 FC-Antwortzeit Min.-Delay**Range:**

10. ms* [5. - 10000. ms]

Funktion:

Definiert die minimale Zeit, welche der Frequenzumrichter nach dem Empfangen eines FC-Telegramms wartet, bevor sein Antworttelegramm gesendet wird. Die optimale Einstellung hängt von den Verzögerungszeiten des Masters, eines Modems, etc. ab.

8-36 FC-Antwortzeit Max.-Delay**Range:**

10001. ms* [11. - 10001. ms]

Funktion:

Bestimmt eine maximale Verzögerungszeit zwischen dem Übertragen einer Anfrage und dem Erwarten einer Antwort. Nach Überschreiten der Zeit wird die Steuerwort Timeout Funktion aktiviert (siehe Par. 8-04).

8-37 FC Interchar. Max.-Delay

Range:

25.00 ms* [0.00 - 35.00 ms]

Funktion:

Definiert die maximal zulässige Zeit zwischen dem Empfang zweier Bits. Nach Überschreiten der Zeit wird die Steuerwort-Timeout-Funktion aktiviert.

8-40 Telegrammtyp

Option:

Funktion:

Dieser Parameter ermöglicht die Auswahl eines Standard- oder frei konfigurierbaren Anwendertelegramms für die serielle FC-Schnittstelle.

[1] * Standardtelegr. 1

[101] PPO 1

[102] PPO 2

[103] PPO 3

[104] PPO 4

[105] PPO 5

[106] PPO 6

[107] PPO 7

[108] PPO 8

[200] Anw.Telegramm 1

3.9.5 8-5* Betr. Bus/Klemme

Definiert für grundsätzliche Funktionen individuell die Priorität zwischen Klemme (Digitaleingänge) und Bus (Steuerwort Bus/FC Seriell), wobei die Einstellung in Par.8-01 eine höhere Priorität hat.

8-50 Motorfreilauf

Option:

Funktion:

Definiert die Steuerung der Funktion Motorfreilauf zwischen Klemmen (Digitaleingang) und/oder Bus.

[0] Klemme

Aktiviert den Startbefehl über einen Digitaleingang.

[1] Bus

Aktiviert den Startbefehl über die serielle Kommunikation oder die Feldbus-Option.

[2] Bus UND Klemme

Der Startbefehl wird über Feldbus/serielle Kommunikation UND zusätzlich über einen der Digitaleingänge aktiviert.

[3] * Bus ODER Klemme

Der Startbefehl wird über Feldbus/serielle Kommunikation ODER über einen der Digitaleingänge aktiviert.



ACHTUNG!

Dieser Parameter ist nur aktiv, wenn Par.8-01 *Führungshoheit* auf [0] *Klemme und Steuerwort* steht.

8-52 DC Bremse

Option:**Funktion:**

Definiert die Steuerung der Funktion DC-Bremse zwischen Klemmen (Digitaleingang) und/oder Bus.

[0]	Klemme	Aktiviert den Startbefehl über einen Digitaleingang.
[1]	Bus	Aktiviert den Startbefehl über die serielle Kommunikation oder die Feldbus-Option.
[2]	Bus UND Klemme	Der Startbefehl wird über Feldbus/serielle Kommunikation UND zusätzlich über einen der Digitaleingänge aktiviert.
[3] *	Bus ODER Klemme	Der Startbefehl wird über Feldbus/serielle Kommunikation ODER über einen der Digitaleingänge aktiviert.

**ACHTUNG!**

Dieser Parameter ist nur aktiv, wenn Par.8-01 *Führungshoheit* auf [0] *Klemme und Steuerwort* steht.

8-53 Start

Option:**Funktion:**

Definiert die Steuerung der Startfunktion des Frequenzumrichters zwischen Klemmen (Digitaleingang) und/oder Bus.

[0]	Klemme	Aktiviert den Startbefehl über einen Digitaleingang.
[1]	Bus	Aktiviert den Startbefehl über die serielle Kommunikation oder die Feldbus-Option.
[2]	Bus UND Klemme	Der Startbefehl wird über Feldbus/serielle Kommunikation UND zusätzlich über einen der Digitaleingänge aktiviert.
[3] *	Bus ODER Klemme	Der Startbefehl wird über Feldbus/serielle Kommunikation ODER über einen der Digitaleingänge aktiviert.

**ACHTUNG!**

Dieser Parameter ist nur aktiv, wenn Par.8-01 *Führungshoheit* auf [0] *Klemme und Steuerwort* steht.

8-54 Reversierung

Option:**Funktion:**

Definiert die Steuerung der Funktion Reversierung des Frequenzumrichters über die Klemmen (Digitaleingang) und/oder den Bus.

[0] *	Klemme	Der Reversierungsbefehl wird über einen Digitaleingang aktiviert.
[1]	Bus	Der Reversierungsbefehl wird über die serielle Kommunikation oder Feldbus aktiviert.
[2]	Bus UND Klemme	Der Reversierungsbefehl wird über Feldbus/serielle Kommunikation UND zusätzlich über einen der Digitaleingänge aktiviert.
[3]	Bus ODER Klemme	Der Reversierungsbefehl wird über Feldbus/serielle Kommunikation ODER über einen der Digitaleingänge aktiviert.

**ACHTUNG!**

Dieser Parameter ist nur aktiv, wenn Par.8-01 *Führungshoheit* auf [0] *Klemme und Steuerwort* steht.

8-55 Satzanwahl

Option:	Funktion:
	Definiert die Steuerung der Funktion Parametersatzanwahl des Frequenzumrichters über Klemmen (Digitaleingang) und/oder Bus.
[0] Klemme	Aktiviert die Parametersatzauswahl über einen Digitaleingang.
[1] Bus	Die Satzanwahl wird über die serielle Kommunikation oder Feldbus aktiviert.
[2] Bus UND Klemme	Die Satzanwahl muss über Feldbus/serielle Kommunikation UND zusätzlich über einen der Digitaleingänge aktiviert werden.
[3] * Bus ODER Klemme	Die Satzanwahl wird über Feldbus/serielle Kommunikation ODER über einen der Digitaleingänge aktiviert.



ACHTUNG!
Dieser Parameter ist nur aktiv, wenn Par.8-01 *Führungshöhe* auf [0] *Klemme und Steuerwort* steht.

8-56 Festsollwertanwahl

Option:	Funktion:
	Definiert die Steuerung der Funktion Festsollwertanwahl des Frequenzumrichters über Klemmen (Digitaleingang) und/oder Bus.
[0] Klemme	Aktiviert die Festsollwertauswahl über einen Digitaleingang.
[1] Bus	Der Festsollwert wird über die serielle Kommunikation oder Feldbus aktiviert.
[2] Bus UND Klemme	Der Festsollwert wird über Feldbus/serielle Kommunikation UND zusätzlich über einen der Digitaleingänge aktiviert.
[3] * Bus ODER Klemme	Der Festsollwert kann über Feldbus/serielle Kommunikation ODER über einen der Digitaleingänge aktiviert werden.



ACHTUNG!
Dieser Parameter ist nur aktiv, wenn Par.8-01 *Führungshöhe* auf [0] *Klemme und Steuerwort* steht.

3.9.6 8-7* BACnet

BACnet-Konfiguration

8-70 BACnet-Gerätebereich

Range:	Funktion:
1 N/A* [0 - 4194304 N/A]	Eine eindeutige ID für das BACnet-Gerät eingeben.



ACHTUNG!
Dieser Parameter ist nur aktiv, wenn Par.8-30 *FC-Protokoll* [9] *FC-Option* steht.

8-72 MS/TP Max. Masters

Range:	Funktion:
127 N/A* [0 - 127 N/A]	Definiert die Adresse des Master mit der höchsten Adresse im Netzwerk. Durch Reduzieren dieses Werts wird der Sendeabruf für das Token optimiert.

**ACHTUNG!**

Dieser Parameter ist nur aktiv, wenn Par.8-30 *FC-Protokoll* auf [9] *FC-Option* steht.

8-73 MS/TP Max. Info-Frames**Range:**

1 N/A* [1 - 65534 N/A]

Funktion:

Definiert die Anzahl der Info-/Datenframes, die das Gerät senden darf, wenn es das Token hält.

**ACHTUNG!**

Dieser Parameter ist nur aktiv, wenn Par.8-30 *FC-Protokoll* auf [9] *FC-Option* steht.

8-74 "Startup I am"**Option:**

[0] * Senden bei Netz-Ein

[1] Kontinuierlich

Funktion:

Definiert, ob das Gerät die „Startup I am“-Meldung nur bei Netz-Ein oder kontinuierlich mit einem Intervall von ungefähr einer Minute sendet.

**ACHTUNG!**

Dieser Parameter ist nur aktiv, wenn Par.8-30 *FC-Protokoll* auf [9] *FC-Option* steht.

8-75 Initialisierungspasswort**Range:**

0 N/A* [0 - 0 N/A]

Funktion:

Passwort für die Re-Initialisierung des Frequenzumrichters über BACnet eingeben.

**ACHTUNG!**

Dieser Parameter ist nur aktiv, wenn Par.8-30 *FC-Protokoll* auf [9] *FC-Option* steht.

3.9.7 8-8* FC-Anschlussdiagnose

Diese Parameter dienen zur Überwachung der Buskommunikation über die FC-Schnittstelle.

8-80 Zähler Busmeldungen**Range:**

0 N/A* [0 - 0 N/A]

Funktion:

Dieser Par. zeigt die Zahl der am Bus erfassten gültigen Telegramme.

8-81 Zähler Busfehler**Range:**

0 N/A* [0 - 0 N/A]

Funktion:

Dieser Par. zeigt die Zahl der am Bus erfassten Telegramme mit Fehlern (z. B. CRC-Fehler).

8-82 Zähler Slavemeldungen**Range:**

0 N/A* [0 - 0 N/A]

Funktion:

Dieser Parameter zeigt die Zahl der an den Slave gerichteten gültigen Telegramme, die vom Frequenzumrichter gesendet wurden.

8-83 Zähler Slavefehler

Range:

0 N/A* [0 - 0 N/A]

Funktion:

Dieser Parameter zeigt die Zahl von Fehlertelegammen, die vom Frequenzumrichter nicht ausgeführt werden konnten.

3.9.8 8-9* Bus-Festdrehzahl

Parameter zum Einstellen von Festdrehzahlen, die über ein Bus-Steuerwort aktiviert werden können. Die Verfügbarkeit dieser Festdrehzahlen hängt vom verwendeten Steuerwortprofil ab. Siehe Par. 8-10.

8-90 Bus-Festdrehzahl 1

Range:

100 RPM* [0 - par. 4-13 RPM]

Funktion:

Dieser Parameter definiert die Bus-Festdrehzahl 1, welche über das Bus-Steuerwort aktiviert werden kann. Die Verfügbarkeit dieser Festdrehzahl hängt vom verwendeten Steuerwortprofil ab. Siehe Par. 8-10.

8-91 Bus-Festdrehzahl 2

Range:

200 RPM* [0 - par. 4-13 RPM]

Funktion:

Dieser Parameter definiert die Bus-Festdrehzahl 1, welche über das Bus-Steuerwort aktiviert werden kann. Die Verfügbarkeit dieser Festdrehzahl hängt vom verwendeten Steuerwortprofil ab. Siehe Par. 8-10.

8-94 Bus Istwert 1

Range:

0 N/A* [-200 - 200 N/A]

Funktion:

Schreibt einen Istwert über die serielle Kommunikation oder Feldbus-Option in diesen Parameter. Dieser Parameter muss in Par.20-00 *Istwertanschluss 1*, Par.20-03 *Istwertanschluss 2* oder Par. 20-06 *Istwertanschluss 3* als Istwertquelle gewählt werden.

8-95 Bus Istwert 2

Range:

0 N/A* [-200 - 200 N/A]

Funktion:

Näheres siehe Par.8-94 *Bus Istwert 1*.

8-96 Bus Istwert 3

Range:

0 N/A* [-200 - 200 N/A]

Funktion:

Näheres siehe Par.8-94 *Bus Istwert 1*.

3.10 Hauptmenü - Profibus DP - Gruppe 9

3.10.1 9-** Profibus DP

Parametergruppe zum Konfigurieren der Profibus-Schnittstelle. Die grundlegenden Steuereigenschaften des Profibus-Steuerworts müssen zusätzlich in Par. 8-0*, 8-1* und 8-5* definiert werden.

3

9-15 PCD-Konfiguration Schreiben

Array [10]

Option:

Funktion:

Weist PCD 3 bis 10 im PPO verschiedene Parameter zu (die PCD-Anzahl ist vom PPO-Typ abhängig). Die Werte in PCD 3 bis 10 werden als Datenwerte in die gewählten Parameter geschrieben. Alternativ wird ein Profibus-Standardtelegramm in Par.9-22 *Telegrammtyp* angegeben.

[0] *	Keine
[302]	Minimaler Sollwert
[303]	Max. Sollwert
[341]	Rampenzeit Auf 1
[342]	Rampenzeit Ab 1
[351]	Rampenzeit Auf 2
[352]	Rampenzeit Ab 2
[380]	Rampenzeit JOG
[381]	Rampenzeit Schnellstopp
[411]	Min. Drehzahl [UPM]
[413]	Max. Drehzahl [UPM]
[416]	Momentengrenze motorisch
[417]	Momentengrenze generatorisch
[590]	Dig./Relais Ausg. Bussteuerung
[593]	Klemme 27, Wert bei Bussteuerung
[595]	Klemme 29, Wert bei Bussteuerung
[597]	Klemme X30/6, Wert bei Bussteuerung
[653]	Kl. 42, Wert bei Bussteuerung
[663]	Kl. X30/8, Wert bei Bussteuerung
[890]	Bus-Festdrehzahl 1
[891]	Bus-Festdrehzahl 2
[894]	Bus Istwert 1
[895]	Bus Istwert 2
[896]	Bus Istwert 3
[1680]	Bus Steuerwort 1
[1682]	Bus Sollwert 1
[2013]	Minimaler Sollwert/Istwert
[2014]	Max. Sollwert/Istwert
[2643]	Kl. X42/7, Wert bei Bussteuerung
[2653]	Kl. X42/9, Wert bei Bussteuerung
[2663]	Kl. X42/11, Wert bei Bussteuerung

9-16 PCD-Konfiguration Lesen

Array [10]

Option:

Funktion:

Weist PCD 3 bis 10 im PPO verschiedene Parameter zu. Die Anzahl der verfügbaren PCDs ist abhängig vom Telegrammtyp. Die PCDs 3 bis 10 enthalten die Datenistwerte der ausgewählten Parameter. Zu Profibus-Standardtelegrammen siehe Par.9-22 *Telegrammtyp*.

[0] *	Keine
[894]	Bus Istwert 1
[895]	Bus Istwert 2
[896]	Bus Istwert 3
[1600]	Steuerwort
[1601]	Sollwert [Einheit]
[1602]	Sollwert %
[1603]	Zustandswort
[1605]	Hauptistwert [%]
[1609]	Benutzerdefinierte Anzeige
[1610]	Leistung [kW]
[1611]	Leistung [PS]
[1612]	Motorspannung
[1613]	Frequenz
[1614]	Motorstrom
[1615]	Frequenz [%]
[1616]	Drehmoment [Nm]
[1617]	Drehzahl [UPM]
[1618]	Therm. Motorschutz
[1622]	Drehmoment [%]
[1630]	DC-Spannung
[1632]	Bremsleistung/s
[1633]	Bremsleist/2 min
[1634]	Kühlkörpertemp.
[1635]	FC Überlast
[1638]	SL Contr.Zustand
[1639]	Steuerkartentemp.
[1650]	Externer Sollwert
[1652]	Istwert [Einheit]
[1653]	Digitalpoti Sollwert
[1654]	Istwert 1 [Einheit]
[1655]	Istwert 2 [Einheit]
[1656]	Istwert 3 [Einheit]
[1660]	Digitaleingänge
[1661]	AE 53 Modus
[1662]	Analogeingang 53
[1663]	AE 54 Modus
[1664]	Analogeingang 54
[1665]	Analogausgang 42
[1666]	Digitalausgänge
[1667]	Pulseingang 29 [Hz]
[1668]	Pulseingang 33 [Hz]
[1669]	Pulsausg. 27 [Hz]

[1670]	Pulsausg. 29 [Hz]
[1671]	Relaisausgänge
[1672]	Zähler A
[1673]	Zähler B
[1675]	Analogeingang X30/11
[1676]	Analogeingang X30/12
[1677]	Analogausg. X30/8 [mA]
[1684]	Feldbus-Komm. Status
[1685]	FC Steuerwort 1
[1690]	Alarmwort
[1691]	Alarmwort 2
[1692]	Warnwort
[1693]	Warnwort 2
[1694]	Erw. Zustandswort
[1695]	Erw. Zustandswort 2
[1696]	Wartungswort
[1830]	Analogeingang X42/1
[1831]	Analogeingang X42/3
[1832]	Analogeingang X42/5
[1833]	Analogausg. X42/7 [V]
[1834]	Analogausg. X42/9 [V]
[1835]	Analogausg. X42/11 [V]

9-18 Teilnehmeradresse

Range:

126 N/A* [0 - 126. N/A]

Funktion:

Die Profibus-Teilnehmeradresse kann über DIP-Schalter auf der Profibus-Option oder, wenn die Schalter auf Adresse 126, 127 stehen, über Par.9-18 *Teilnehmeradresse* eingestellt werden. Änderungen werden erst nach Netz-Ein oder Initialisieren wirksam. Siehe auch Par. 9-72.

9-22 Telegrammtyp

Option:
Funktion:

Dieser Parameter definiert das verwendete Profibus-Telegramm (PPO-Typ). Der PPO-Typ wird von der Master-Konfiguration vorgegeben und definiert Länge und Funktionsumfang des zyklischen Profibus-Telegramms. Dies ist eine Alternative zur Verwendung der frei konfigurierbaren Telegramme in Par.9-15 *PCD-Konfiguration Schreiben* und Par.9-16 *PCD-Konfiguration Lesen*.

[1]	Standardtelegr. 1
[101]	PPO 1
[102]	PPO 2
[103]	PPO 3
[104]	PPO 4
[105]	PPO 5
[106]	PPO 6
[107]	PPO 7
[108] *	PPO 8
[200]	Anw.Telegramm 1

9-23 Signal-Parameter

Array [1000]

Option:

Funktion:

Dieser Parameter enthält die Liste der Betriebsvariablen, die in Par.9-15 *PCD-Konfiguration Schreiben* und Par.9-16 *PCD-Konfiguration Lesen* eingegeben werden können.

- [0] * Keine
- [302] Minimaler Sollwert
- [303] Max. Sollwert
- [341] Rampenzeit Auf 1
- [342] Rampenzeit Ab 1
- [351] Rampenzeit Auf 2
- [352] Rampenzeit Ab 2
- [380] Rampenzeit JOG
- [381] Rampenzeit Schnellstopp
- [411] Min. Drehzahl [UPM]
- [413] Max. Drehzahl [UPM]
- [416] Momentengrenze motorisch
- [417] Momentengrenze generatorisch
- [590] Dig./Relais Ausg. Bussteuerung
- [593] Klemme 27, Wert bei Bussteuerung
- [595] Klemme 29, Wert bei Bussteuerung
- [597] Klemme X30/6, Wert bei Bussteuerung
- [653] Kl. 42, Wert bei Bussteuerung
- [663] Kl. X30/8, Wert bei Bussteuerung
- [890] Bus-Festdrehzahl 1
- [891] Bus-Festdrehzahl 2
- [894] Bus Istwert 1
- [895] Bus Istwert 2
- [896] Bus Istwert 3
- [1600] Steuerwort
- [1601] Sollwert [Einheit]
- [1602] Sollwert %
- [1603] Zustandswort
- [1605] Hauptistwert [%]
- [1609] Benutzerdefinierte Anzeige
- [1610] Leistung [kW]
- [1611] Leistung [PS]
- [1612] Motorspannung
- [1613] Frequenz
- [1614] Motorstrom
- [1615] Frequenz [%]
- [1616] Drehmoment [Nm]
- [1617] Drehzahl [UPM]
- [1618] Therm. Motorschutz
- [1622] Drehmoment [%]
- [1630] DC-Spannung

[1632]	Bremsleistung/s
[1633]	Bremsleist/2 min
[1634]	Kühlkörpertemp.
[1635]	FC Überlast
[1638]	SL Contr.Zustand
[1639]	Steuerkartentemp.
[1650]	Externer Sollwert
[1652]	Istwert [Einheit]
[1653]	Digitalpoti Sollwert
[1654]	Istwert 1 [Einheit]
[1655]	Istwert 2 [Einheit]
[1656]	Istwert 3 [Einheit]
[1660]	Digitaleingänge
[1661]	AE 53 Modus
[1662]	Analogeingang 53
[1663]	AE 54 Modus
[1664]	Analogeingang 54
[1665]	Analogausgang 42
[1666]	Digitalausgänge
[1667]	Pulseingang 29 [Hz]
[1668]	Pulseingang 33 [Hz]
[1669]	Pulsausg. 27 [Hz]
[1670]	Pulsausg. 29 [Hz]
[1671]	Relaisausgänge
[1672]	Zähler A
[1673]	Zähler B
[1675]	Analogeingang X30/11
[1676]	Analogeingang X30/12
[1677]	Analogausg. X30/8 [mA]
[1680]	Bus Steuerwort 1
[1682]	Bus Sollwert 1
[1684]	Feldbus-Komm. Status
[1685]	FC Steuerwort 1
[1690]	Alarmwort
[1691]	Alarmwort 2
[1692]	Warnwort
[1693]	Warnwort 2
[1694]	Erw. Zustandswort
[1695]	Erw. Zustandswort 2
[1696]	Wartungswort
[1830]	Analogeingang X42/1
[1831]	Analogeingang X42/3
[1832]	Analogeingang X42/5
[1833]	Analogausg. X42/7 [V]
[1834]	Analogausg. X42/9 [V]
[1835]	Analogausg. X42/11 [V]
[2013]	Minimaler Sollwert/Istwert

[2014] Max. Sollwert/Istwert

[2643] Kl. X42/7, Wert bei Bussteuerung

[2653] Kl. X42/9, Wert bei Bussteuerung

[2663] Kl. X42/11, Wert bei Bussteuerung

9-27 Parameter bearbeiten

Option:

Funktion:

Parameter können über Profibus, die RS485-Standardschnittstelle oder das LCP bearbeitet werden.

[0] Deaktiviert

Schaltet den PCV-Teil des Profibus-Telegramms aus.

[1] * Aktiviert

Schaltet den PCV-Teil des Profibus-Telegramms ein.

9-28 Profibus Steuerung deaktivieren

Option:

Funktion:

Mit diesem Parameter kann die Steuerung (Start, Sollwertvorgabe etc.) über Profibus oder Standard-Schnittstelle deaktiviert werden, aber nicht beide gleichzeitig (Profibus-Schnittstelle „ausschalten“). Hand-Steuerung über das LCP ist immer möglich. Bei aktiver Profibus-Schnittstelle wird die Steuerungsfunktion über die serielle FC-Schnittstelle deaktiviert. (Par.8-50 *Motorfreilauf* bis Par.8-56 *Fest-sollwertanwahl* definieren für grundsätzliche Funktionen die Priorität zwischen Klemme (Digitaleingänge) und Bus (Steuerwort Bus/FC Seriell).

[0] Deaktiviert

Deaktiviert die Steuerung über die zyklische Profibus-Kommunikation und aktiviert Steuerungsmöglichkeit über Standard-Schnittstelle oder Master Klasse 2 (Azyklische Kommunikation).

[1] * Bussteuerung aktiv.

Aktiviert die Steuerung über die zyklische Profibus-Kommunikation und deaktiviert Steuerungsmöglichkeit über Standard-Schnittstelle oder Master Klasse 2 (Azyklische Kommunikation).

9-53 Profibus-Warnwort

Range:

Funktion:

0 N/A* [0 - 65535 N/A]

Dieser Parameter zeigt das Profibus-Warnwort an. Nähere Informationen finden Sie im *Profibus-Produkt*handbuch.

Nur Lesen

Bit:	Bedeutung:
0	Verbindung mit DP-Master ist nicht OK.
1	Unbenutzt
2	FDLNDL (Fieldbus-Datenlinklayer) ist nicht OK
3	Datenlöschbefehl empfangen
4	Tatsächlicher Wert wird nicht aktualisiert
5	Baudrate suchen
6	Keine Übertragung PROFIBUS ASIC
7	Initialisierung von PROFIBUS nicht OK
8	Frequenzumrichter ist abgeschaltet.
9	Interner CAN-Fehler
10	Falsche Konfigurationsdaten von SPS
11	Falsche ID von SPS gesendet
12	Interner Fehler
13	Nicht konfiguriert
14	Timeout aktiv
15	Warnung 34 wird angezeigt

9-63 Aktive Baudrate

Option:
Funktion:

Zeigt die aktuell aktive Baudrate der Profibus-Schnittstelle an. Die Baudrate wird automatisch bei der Initialisierung durch den Profibus Master eingestellt.

[0]	9,6 kBit/s
[1]	19,2 kBit/s
[2]	93,75 kBit/s
[3]	187,5 kBit/s
[4]	500 kBit/s
[6]	1,5 Mbit/s
[7]	3 Mbit/s
[8]	6 MBit/s
[9]	12 MBit/s
[10]	31,25 kBit/s
[11]	45,45 kBit/s
[255] *	Baudrate unbekannt

9-65 Profilnummer

Range:

[0 - 0 N/A]

Funktion:

Dieser Parameter zeigt die aktuelle Profil-ID. Byte 1 enthält die Profilnummer und Byte 2 die Versionsnummer des Profils.

ACHTUNG!

Dieser Parameter ist über LCP nicht verfügbar.

9-70 Programm-Satz

Option:
Funktion:

Dient zum Bearbeiten des Programmsatzes.

[0]	Werkseinstellung	Diese Option zeigt die Parameterliste gemäß dem Danfoss Auslieferungszustand.
[1]	Satz 1	Satz 1 bearbeiten.
[2]	Satz 2	Satz 2 bearbeiten.
[3]	Satz 3	Satz 3 bearbeiten.
[4]	Satz 4	Satz 4 bearbeiten.
[9] *	Aktiver Satz	Es wird dem in Par.0-10 <i>Aktiver Satz</i> gewählten aktiven Satz gefolgt.

Dieser Parameter ist für LCP und Busse eindeutig. Siehe auch Par.0-11 *Programm-Satz*.

9-71 Datenwerte speichern

Option:

Funktion:

Änderungen an FC-Geräteparametern über die Schnittstelle werden zunächst nur im flüchtigen RAM-Speicher durchgeführt. Dieser Parameter wird zur Aktivierung einer Funktion verwendet, die alle Parameterwerte im nicht flüchtigen Speicher speichert, sodass die gespeicherten Parameterwerte beim Abschalten nicht verloren gehen.

[0] *	Aus	Die Speicherfunktion ist nicht aktiv.
[1]	Alles speichern	Alle Parameterwerte werden für alle Parametersätze im EEPROM gespeichert. Der Wert kehrt zu [0] <i>Aus</i> zurück, nachdem alle Parameterwerte gespeichert wurden.
[2]	Alles speichern	Alle Parameterwerte werden für alle Parametersätze im EEPROM gespeichert. Der Wert kehrt zu [0] <i>Aus</i> zurück, nachdem alle Parameterwerte gespeichert wurden.

9-72 Freq. umr. Reset

Option:

Funktion:

[0] *	Normal Betrieb	
[1]	Reset Netz-Ein	Initialisiert den Frequenzumrichter wie bei einem Netz-Ein.
[3]	Reset Schnittstelle	Initialisiert nur die BUS-Schnittstelle, damit z. B. Änderungen an Kommunikationsparametern in Gruppe 9-** wie Par. 9-18 <i>Teilnehmeradresse</i> aktiv werden. Eine Initialisierung kann einen Fehler oder Stopp-Zustand im Frequenzumrichter oder Bus-Master auslösen!

9-80 Definierte Parameter (1)

Array [116]
Kein LCP-Zugriff
Nur Lesen

Range:

Funktion:

0 N/A*	[0 - 9999 N/A]	Die Parameter 9-80 bis 9-83 enthalten eine Liste aller im Frequenzumrichter definierten Parameter, die für Profibus zur Verfügung stehen.
--------	----------------	---

9-81 Definierte Parameter (2)

Array [116]
Kein LCP-Zugriff
Nur Lesen

Range:

Funktion:

0 N/A*	[0 - 9999 N/A]	Die Parameter 9-80 bis 9-83 enthalten eine Liste aller im Frequenzumrichter definierten Parameter, die für Profibus zur Verfügung stehen.
--------	----------------	---

9-82 Definierte Parameter (3)

Array [116]
Kein LCP-Zugriff
Nur Lesen

Range:

Funktion:

0 N/A*	[0 - 9999 N/A]	Die Parameter 9-80 bis 9-83 enthalten eine Liste aller im Frequenzumrichter definierten Parameter, die für Profibus zur Verfügung stehen.
--------	----------------	---

9-83 Definierte Parameter (4)

Array [116]

Kein LCP-Zugriff

Nur Lesen

Range:

0 N/A* [0 - 9999 N/A]

Funktion:

Die Parameter 9-80 bis 9-83 enthalten eine Liste aller im Frequenzumrichter definierten Parameter, die für Profibus zur Verfügung stehen.

9-90 Geänderte Parameter (1)

Array [116]

Kein LCP-Zugriff

Nur Lesen

Range:

0 N/A* [0 - 9999 N/A]

Funktion:

Die Parameter 9-90 bis 9-93 enthalten eine Liste aller Parameter, die abweichend von der Werks-einstellung sind.

9-91 Geänderte Parameter (2)

Array [116]

Kein LCP-Zugriff

Nur Lesen

Range:

0 N/A* [0 - 9999 N/A]

Funktion:

Die Parameter 9-90 bis 9-93 enthalten eine Liste aller Parameter, die abweichend von der Werks-einstellung sind.

9-92 Geänderte Parameter (3)

Array [116]

Kein LCP-Zugriff

Nur Lesen

Range:

0 N/A* [0 - 9999 N/A]

Funktion:

Die Parameter 9-90 bis 9-93 enthalten eine Liste aller Parameter, die abweichend von der Werks-einstellung sind.

9-94 Geänderte Parameter (5)

Array [116]

Kein LCP-Zugriff

Nur Lesen

Range:

0 N/A* [0 - 9999 N/A]

Funktion:

Die Parameter 9-90 bis 9-93 enthalten eine Liste aller Parameter, die abweichend von der Werks-einstellung sind.

3.11 Hauptmenü - CAN und DeviceNet - Gruppe 10

3.11.1 10-** DeviceNet und CAN Feldbus

Parametergruppe zum Konfigurieren der CAN-Bus / DeviceNet Schnittstelle.

3.11.2 10-0* Grundeinstellungen

Parameter zum Konfigurieren der grundsätzlichen Eigenschaften der CAN-Bus/DeviceNet-Schnittstelle.

10-00 Protokoll

Option:	Funktion:
[1] * DeviceNet	Zeigt die CAN-Protokollauswahl.



ACHTUNG!
Die Auswahlmöglichkeiten hängen von der installierten Option ab.

10-01 Baudratenauswahl

Option:	Funktion:
	Dieser Parameter definiert die Übertragungsgeschwindigkeit dieses Teilnehmers. Die Baudrate ist entsprechend der Konfiguration des Netzwerkes einzustellen.

- [16] 10 kBit/s
- [17] 20 kBit/s
- [18] 50 kBit/s
- [19] 100 kBit/s
- [20] * 125 kBit/s
- [21] 250 kBit/s
- [22] 500 kBit/s
- [23] 800 kBit/s
- [24] 1000 kBit/s

10-02 MAC-ID Adresse

Range:	Funktion:
63. N/A* [0 - 63. N/A]	Dieser Parameter definiert die Stationsadresse dieses Teilnehmers. Eine Adresse darf nur einmal im Netzwerk vergeben werden.

10-05 Zähler Übertragungsfehler

Range:	Funktion:
0 N/A* [0 - 255 N/A]	Zeigt die Anzahl der Übertragungsfehler dieses CAN Controllers seit dem letzten Netz-Ein.

10-06 Zähler Empfangsfehler

Range:	Funktion:
0 N/A* [0 - 255 N/A]	Zeigt die Anzahl der Empfangsfehler dieses CAN Controllers seit dem letzten Netz-Ein.

10-07 Zähler Bus-Off

Range:	Funktion:
0 N/A* [0 - 255 N/A]	Dieser Parameter zeigt die Anzahl der „Bus“-Off-Ereignisse seit dem letzten Netz-Ein.

3.11.3 10-1* DeviceNet

Parameter zum Konfigurieren der DeviceNet-spezifischen Einstellungen.

10-10 Prozessdatentyp

Option:
Funktion:

Wählt die Instanz (das Telegramm) für die Datenübertragung. Die verfügbaren Instanzen hängen von der Einstellung von Par.8-10 *Steuerprofil* ab.

Ist in Par.8-10 *Steuerprofil FC-Profil* [0] gewählt, stehen in Par.10-10 *Prozessdatentyp* Optionen [0] und [1] zur Verfügung.

Ist in Par.8-10 *Steuerprofil ODVA* [5] gewählt, stehen in Par.10-10 *Prozessdatentyp* Optionen [2] und [3] zur Verfügung.

Instanzen 100/150 und 101/151 sind Danfoss-spezifisch. Die Instanzen 20/70 und 21/71 entsprechen ODVA-Antriebsprofilen.

Allgemeine Hinweise zur Telegrammauswahl finden Sie im DeviceNet-Produktthandbuch.

Eine Änderung dieses Parameters wird sofort wirksam.

[0] * INSTANZ 100/150

[1] INSTANZ 101/151

[2] INSTANZ 20/70

[3] INSTANZ 21/71

10-11 Prozessdaten Schreiben Konfiguration

Option:
Funktion:

Wird für die vordefinierten Instanzen der E/A-Gruppe benutzt. Nur 2 Elemente [2,3] dieses Array werden benutzt. Elemente [0] und [1] des Array sind Festwerte.

[0] * Keine

[302] Minimaler Sollwert

[303] Max. Sollwert

[341] Rampenzeit Auf 1

[342] Rampenzeit Ab 1

[351] Rampenzeit Auf 2

[352] Rampenzeit Ab 2

[380] Rampenzeit JOG

[381] Rampenzeit Schnellstopp

[411] Min. Drehzahl [UPM]

[413] Max. Drehzahl [UPM]

[416] Momentengrenze motorisch

[417] Momentengrenze generatorisch

[590] Dig./Relais Ausg. Bussteuerung

[593] Klemme 27, Wert bei Bussteuerung

[595] Klemme 29, Wert bei Bussteuerung

[597] Klemme X30/6, Wert bei Bussteuerung

[653] Kl. 42, Wert bei Bussteuerung

[663] Kl. X30/8, Wert bei Bussteuerung

[890] Bus-Festdrehzahl 1

[891] Bus-Festdrehzahl 2

[894] Bus Istwert 1

[895] Bus Istwert 2

[896] Bus Istwert 3

- [1680] Bus Steuerwort 1
- [1682] Bus Sollwert 1
- [2013] Minimaler Sollwert/Istwert
- [2014] Max. Sollwert/Istwert
- [2643] Kl. X42/7, Wert bei Bussteuerung
- [2653] Kl. X42/9, Wert bei Bussteuerung
- [2663] Kl. X42/11, Wert bei Bussteuerung

10-12 Prozessdaten Lesen Konfiguration

Option:

Funktion:

Wird für die vordefinierten Instanzen der E/A-Gruppe benutzt. Nur 2 Elemente [2,3] dieses Array werden benutzt. Elemente [0] und [1] des Array sind Festwerte.

- [0] * Keine
- [894] Bus Istwert 1
- [895] Bus Istwert 2
- [896] Bus Istwert 3
- [1600] Steuerwort
- [1601] Sollwert [Einheit]
- [1602] Sollwert %
- [1603] Zustandswort
- [1605] Hauptistwert [%]
- [1609] Benutzerdefinierte Anzeige
- [1610] Leistung [kW]
- [1611] Leistung [PS]
- [1612] Motorspannung
- [1613] Frequenz
- [1614] Motorstrom
- [1615] Frequenz [%]
- [1616] Drehmoment [Nm]
- [1617] Drehzahl [UPM]
- [1618] Therm. Motorschutz
- [1622] Drehmoment [%]
- [1630] DC-Spannung
- [1632] Bremsleistung/s
- [1633] Bremsleist/2 min
- [1634] Kühlkörpertemp.
- [1635] FC Überlast
- [1638] SL Contr.Zustand
- [1639] Steuerkartentemp.
- [1650] Externer Sollwert
- [1652] Istwert [Einheit]
- [1653] Digitalpoti Sollwert
- [1654] Istwert 1 [Einheit]
- [1655] Istwert 2 [Einheit]
- [1656] Istwert 3 [Einheit]
- [1660] Digitaleingänge
- [1661] AE 53 Modus

[1662]	Analogeingang 53
[1663]	AE 54 Modus
[1664]	Analogeingang 54
[1665]	Analogausgang 42
[1666]	Digitalausgänge
[1667]	Pulseingang 29 [Hz]
[1668]	Pulseingang 33 [Hz]
[1669]	Pulsausg. 27 [Hz]
[1670]	Pulsausg. 29 [Hz]
[1671]	Relaisausgänge
[1672]	Zähler A
[1673]	Zähler B
[1675]	Analogeingang X30/11
[1676]	Analogeingang X30/12
[1677]	Analogausg. X30/8 [mA]
[1684]	Feldbus-Komm. Status
[1685]	FC Steuerwort 1
[1690]	Alarmwort
[1691]	Alarmwort 2
[1692]	Warnwort
[1693]	Warnwort 2
[1694]	Erw. Zustandswort
[1695]	Erw. Zustandswort 2
[1696]	Wartungswort
[1830]	Analogeingang X42/1
[1831]	Analogeingang X42/3
[1832]	Analogeingang X42/5
[1833]	Analogausg. X42/7 [V]
[1834]	Analogausg. X42/9 [V]
[1835]	Analogausg. X42/11 [V]

10-13 Warnparameter

Range:

0 N/A* [0 - 65535 N/A]

Funktion:

Zeigt Warnmeldungen via Standardbus oder DeviceNet an. Dieser Parameter ist via LCP nicht verfügbar, aber die Warnmeldung kann durch Auswahl von Com Warnwort als Bildschirmanzeige gesichtet werden. Jeder Warnung ist ein Bit zugewiesen (siehe Tabelle). Nähere Informationen finden Sie im DeviceNet-Produktbuch (MG.33.DX.YY).

Bit:	Bedeutung:
0	Bus nicht aktiv
1	Direkte Verbindung Timeout
2	E/A-Verbindung
3	Wiederholungsgrenze erreicht
4	Aktiver Wert wird nicht aktualisiert.
5	CAN Bus off
6	E/A Sendefehler
7	Initialisierungsfehler
8	Keine Busversorgung
9	Bus off
10	Passiver Fehler
11	Fehlerwarnung
12	MAC ID-Fehler duplizieren
13	RX Warteschlangenüberlauf
14	TX Warteschlangenüberlauf
15	CAN-Überlauf

10-14 DeviceNet Sollwert

Nur Lesen vom LCP

Option:

Funktion:

		Dieser Parameter definiert für Instanz 20/70 oder 21/71 die Priorität der Sollwertvorgabe.
[0] *	Aus	Der Sollwert wird über Analog-/Digitaleingänge vorgegeben.
[1]	Ein	Der Sollwert wird über Bus vorgegeben.

10-15 DeviceNet Steuerung

Nur Lesen vom LCP

Option:

Funktion:

		Dieser Parameter definiert für Instanz 20/70 oder 21/71 die Priorität der Steuerung.
[0] *	Aus	Die Steuerung wird über Klemmen vorgegeben.
[1]	Ein	Die Steuerung wird über Bus vorgegeben.

3.11.4 10-2* COS-Filter

Parameter zum Definieren von COS (Change-Of-State) Filtern.

10-20 COS-Filter 1

Range:

Funktion:

0 N/A*	[0 - 65535 N/A]	Definiert eine Filtermaske für das Zustandswort. Bei COS-Betrieb (Change-Of-State) können einzelne Bits im Zustandswort ausgefiltert werden, damit diese im Falle ihrer Änderung nicht gesendet werden.
--------	-----------------	---

10-21 COS-Filter 2

Range:

Funktion:

0 N/A*	[0 - 65535 N/A]	Definiert eine Filtermaske für den Hauptistwert. Bei COS-Betrieb (Change-Of-State) können einzelne Bits im Istwert ausgefiltert werden, damit diese im Falle ihrer Änderung nicht gesendet werden.
--------	-----------------	--

10-22 COS-Filter 3

Range:

Funktion:

0 N/A*	[0 - 65535 N/A]	Definiert eine Filtermaske für das PCD 3-Wort. Bei COS-Betrieb (Change-Of-State) können einzelne Bits im PCD 3 ausgefiltert werden, damit diese im Falle ihrer Änderung nicht gesendet werden.
--------	-----------------	--

10-23 COS-Filter 4

Range:

Funktion:

0 N/A*	[0 - 65535 N/A]	Definiert eine Filtermaske für das PCD 4-Wort. Bei COS-Betrieb (Change-Of-State) können einzelne Bits im PCD 4 ausgefiltert werden, damit diese im Falle ihrer Änderung nicht gesendet werden.
--------	-----------------	--

3.11.5 10-3* Parameterzugriff

Parameter für den Zugriff der CAN-/DeviceNet-Schnittstelle auf FC 100-Geräteparameter.

10-30 Array Index

Range:

Funktion:

0 N/A*	[0 - 255 N/A]	Dieser Parameter muss benutzt werden, wenn über die Schnittstelle auf Arrayparameter zugegriffen werden soll. Dieser Parameter gilt nur bei Installation eines DeviceNet-Feldbus.
--------	---------------	---

10-31 Datenwerte speichern

Option:
Funktion:

Par. 10-31 wird zum Speichern von Daten im nicht flüchtigen Speicher verwendet. Dieser Parameter wird zur Aktivierung einer Funktion verwendet, die alle Parameterwerte im nicht flüchtigen Speicher speichert, sodass die gespeicherten Parameterwerte beim Abschalten nicht verloren gehen.

[0] * Aus

Die Speicherfunktion ist nicht aktiv.

[1] Alles speichern

Alle Parameterwerte aus dem aktiven Parametersatz werden im EEPROM gespeichert. Der Wert kehrt zu [0] Aus zurück, nachdem alle Parameterwerte gespeichert wurden.

[2] Alles speichern

Alle Parameterwerte werden für alle Parametersätze im EEPROM gespeichert. Der Wert kehrt zu [0] Aus zurück, nachdem alle Parameterwerte gespeichert wurden.

10-32 DeviceNet Revision

Range:
Funktion:

0 N/A* [0 - 65535 N/A]

Zeigt die DeviceNet-Versionsnummer an. Dieser Parameter wird zur Erzeugung der EDS-Datei verwendet.

10-33 EEPROM speichern

Option:
Funktion:

[0] * Aus

Dieser Parameter definiert, ob empfangene Geräteparameter automatisch im EEPROM gespeichert werden sollen.

[1] Ein

Speichert Parameterdaten über DeviceNet im EEPROM-Speicher.

10-39 DeviceNet F-Parameter

Array [1000]

Kein LCP-Zugriff

Range:
Funktion:

0 N/A* [0 - 0 N/A]

Dieser Parameter dient zum Konfigurieren des Frequenzumrichters über DeviceNet und zum Erstellen der EDS-Datei.

3.12 Hauptmenü - LonWorks - Gruppe 11

3.12.1 LonWorks, 11-**

Parametergruppe zum Konfigurieren der LonWorks-Schnittstelle.

Parameter für LonWorks ID.

11-00 Neuron ID

Range:

0 N/A* [0 - 0 N/A]

Funktion:

Dieser Par. enthält die Neuron-ID-Nummer des Neuron-Chips.

11-10 Antriebsprofil

Option:

[0] * VSD-Profil

[1] Pumpenregler

Funktion:

Über diesen Par können die LONMARK-Funktionsprofile gewählt werden.

Das Danfoss-Profil und das Teilnehmerobjekt sind allen Profilen gemeinsam.

11-15 LON Warnwort

Range:

0 N/A* [0 - 65535 N/A]

Funktion:

Dieser Parameter zeigt die LON-spezifischen Warnungen.

Bit	Status
0	Interner Fehler
1	Interner Fehler
2	Interner Fehler
3	Interner Fehler
4	Interner Fehler
5	Ungültiger Typwechsel für nvoAnIn1
6	Ungültiger Typwechsel für nvoAnIn2
7	Ungültiger Typwechsel für nvo109AnIn1
8	Ungültiger Typwechsel für nvo109AnIn2
9	Ungültiger Typwechsel für nvo109AnIn3
10	Initialisierungsfehler
11	Interner Kommunikationsfehler
12	Die Versionen der Software stimmen nicht überein.
13	Bus nicht aktiv
14	Option nicht vorhanden
15	LON-Eingang (nvi/nci) überschreitet Grenzwerte

11-17 XIF-Revision

Range:

0 N/A* [0 - 0 N/A]

Funktion:

Dieser Parameter enthält die Version der externen Schnittstellendatei auf dem Neuron-C-Chip der LON-Option.

11-18 LonWorks-Revision

Range:

0 N/A* [0 - 0 N/A]

Funktion:

Dieser Parameter enthält die Software-Version des Anwendungsprogramm auf dem Neuron-C-Chip der LON-Option.

11-21 Datenwerte speichern

Option:

Funktion:

Mit diesem Parameter wird das Speichern von Daten im permanenten Speicher aktiviert.

[0] * Aus

Die Speicherfunktion ist nicht aktiv.

[2] Alles speichern

Speichert alle Datenwerte in E²PROM. Der Wert kehrt zu *Aus* zurück, wenn alle Parameterwerte gespeichert sind.

3

3.13 Hauptmenü - Smart Logic - Gruppe 13

3.13.1 13-** Smart Logic

Smart Logic (SL) besteht aus frei definierbaren Verknüpfungen und Vergleichen, die beispielsweise einem Digitaleingang zugeordnet werden können und einer Ablaufsteuerung (Smart Logic Controller). Der SLC ist im Wesentlichen eine Folge benutzerdefinierter Aktionen (siehe Par.13-52 *SL-Controller Aktion [x]*), die ausgeführt werden, wenn das zugehörige Ereignis (siehe Par.13-51 *SL-Controller Ereignis [x]*) durch den SLC als WAHR ermittelt wird. Die Ereignisse und Aktionen sind paarweise geordnet. Wenn also das *Ereignis [0]* erfüllt ist (TRUE (WAHR)), dann wird *Aktion [0]* ausgeführt. Danach wird die Bedingung von *Ereignis [1]* ausgewertet, und wenn TRUE (WAHR), wird *Aktion [1]* ausgeführt usw. Das jeweils aktuelle *Ereignis* wird ausgewertet. Ist das Ereignis FALSE (FALSCH), wird keine Aktion im SLC ausgeführt. Das bedeutet, wenn der SLC startet, wird zuerst *Ereignis [0]* ausgewertet. Nur wenn Ereignis [0] als TRUE (WAHR) ausgewertet wird, führt der SLC *Aktion [0]* aus und beginnt, *Ereignis [1]* auszuwerten. Es ist möglich, bis zu 20 *Ereignisse und Aktionen (1 - 20)* zu programmieren.

Wenn das *letzte Ereignis / die letzte Aktion* ausgeführt worden ist, beginnt die Sequenz neu bei *Ereignis [0] / Aktion [0]*. Die Abbildung zeigt ein Beispiel mit drei Ereignissen/Aktionen:

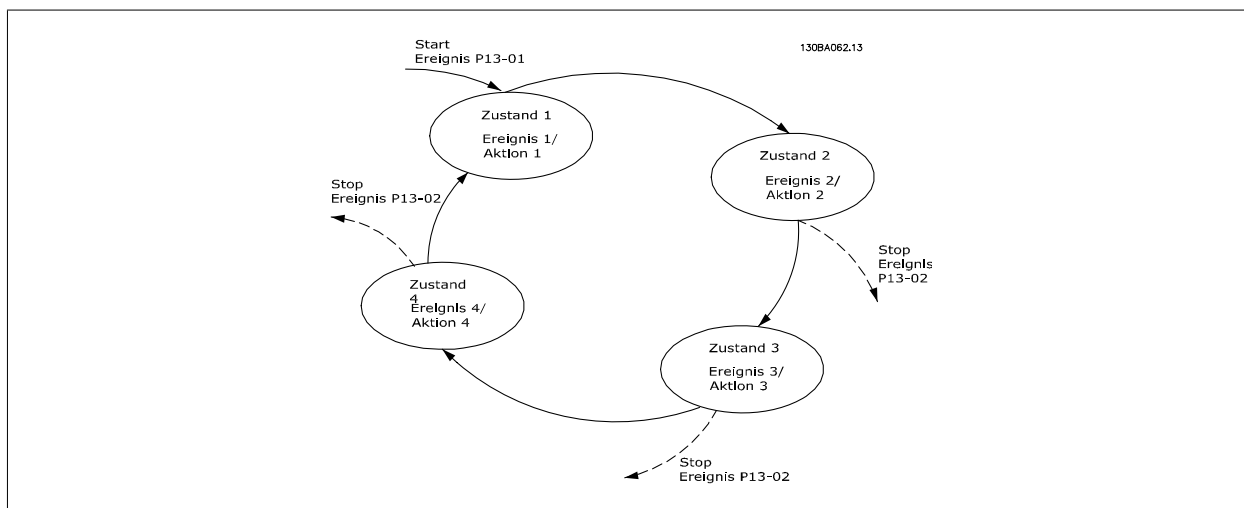

SLC starten und stoppen

Starten und Stoppen des SLC erfolgt durch Auswahl von *Ein [1]* oder *Aus [0]* in Par.13-00 *Smart Logic Controller*. Der SLC startet immer im Zustand 0 (Auswertung von *Ereignis [0]*). Wird der Frequenzumrichter gestoppt oder in Freilauf versetzt (über Digitaleingang, Feldbus oder LCP), stoppt der SLC automatisch. Der SLC startet, wenn das Startereignis (definiert in Par.13-01 *SL-Controller Start*) als TRUE (WAHR) ausgewertet wird (vorausgesetzt in Par.13-00 *Smart Logic Controller* ist *Ein [1]* ausgewählt). Der SLC stoppt, wenn das *Stoppereignis* (definiert in Par.13-02 *SL-Controller Stopp*) TRUE (WAHR) ist. Par.13-03 *SL-Parameter Initialisieren* setzt alle SLC-Parameter zurück und startet die Programmierung neu.

3.13.2 13-0* SLC-Controller

Parameter zum Aktivieren, Deaktivieren oder Quittieren des Smart (S).

13-00 Smart Logic Controller

Option:	Funktion:
[0] * Aus	Deaktiviert den Smart Logic Controller.
[1] Ein	Aktiviert den Smart Logic Controller.

13-01 SL-Controller Start

Option:	Funktion:
	Auswahl der Booleschen Variable (WAHR oder FALSCH) zur Aktivierung der Smart Logic Control.
[0] * FALSCH	Gibt den Festwert FALSE (FALSCH) in die Logikregel ein.
[1] WAHR	Gibt den Festwert TRUE (WAHR) in die Logikregel ein.
[2] Motor ein	Ausführliche Beschreibung siehe Parametergruppe 5-3*.
[3] Im Bereich	Ausführliche Beschreibung siehe Parametergruppe 5-3*.
[4] Ist=Sollwert	Ausführliche Beschreibung siehe Parametergruppe 5-3*.
[5] Moment.grenze	Ausführliche Beschreibung siehe Parametergruppe 5-3*.
[6] Stromgrenze	Ausführliche Beschreibung siehe Parametergruppe 5-3*.
[7] Außerh.Stromber.	
[8] Unter Min.-Strom	Ausführliche Beschreibung siehe Parametergruppe 5-3*.
[9] Über Max.-Strom	Ausführliche Beschreibung siehe Parametergruppe 5-3*.
[10] Außerh.Drehzahlber.	
[11] Unter Min.-Drehzahl	Ausführliche Beschreibung siehe Parametergruppe 5-3*.
[12] Über Max.-Drehzahl	Ausführliche Beschreibung siehe Parametergruppe 5-3*.
[13] Außerh. Istwertber.	
[14] Unter Min.-Istwert	
[15] Über Max.-Istwert	
[16] Warnung Übertemp.	Ausführliche Beschreibung siehe Parametergruppe 5-3*.
[17] Netzsp.auss.Bereich	Ausführliche Beschreibung siehe Parametergruppe 5-3*.
[18] Reversierung	Ausführliche Beschreibung siehe Parametergruppe 5-3*.
[19] Warnung	Ausführliche Beschreibung siehe Parametergruppe 5-3*.
[20] Alarm (Abschaltung)	Ausführliche Beschreibung siehe Parametergruppe 5-3*.
[21] Alarm (Absch.verrgl.)	Ausführliche Beschreibung siehe Parametergruppe 5-3*.
[22] Vergleich 0	Verwendet das Ergebnis von Vergleich 0 in der Logikregel.
[23] Vergleich 1	Verwendet das Ergebnis von Vergleich 1 in der Logikregel.
[24] Vergleich 2	Verwendet das Ergebnis von Vergleich 2 in der Logikregel.
[25] Vergleich 3	Verwendet das Ergebnis von Vergleich 3 in der Logikregel.
[26] Logikregel 0	Verwendet das Ergebnis von Logikregel 0 in der Logikregel.
[27] Logikregel 1	Verwendet das Ergebnis von Logikregel 1 in der Logikregel.
[28] Logikregel 2	Verwendet das Ergebnis von Logikregel 2 in der Logikregel.
[29] Logikregel 3	Verwendet das Ergebnis von Logikregel 3 in der Logikregel.

[33]	Digitaleingang 18	Verwendet das Ergebnis von Digitaleingang 18 in der Logikregel (EIN = TRUE).
[34]	Digitaleingang 19	Verwendet das Ergebnis von Digitaleingang 19 in der Logikregel (EIN = TRUE).
[35]	Digitaleingang 27	Verwendet das Ergebnis von Digitaleingang 27 in der Logikregel (EIN = TRUE).
[36]	Digitaleingang 29	Verwendet das Ergebnis von Digitaleingang 29 in der Logikregel (EIN = TRUE).
[37]	Digitaleingang 32	Verwendet das Ergebnis von Digitaleingang 32 in der Logikregel (EIN = TRUE).
[38]	Digitaleingang 33	Verwendet das Ergebnis von Digitaleingang 33 in der Logikregel (EIN = TRUE).
[39]	Startbefehl	Dieses Ereignis ist WAHR, wenn der Frequenzumrichter gestartet wurde (über Digitaleingang, Bus oder andere Methoden).
[40]	FU gestoppt	Dieses Ereignis ist WAHR, wenn der Frequenzumrichter gestoppt oder in Freilauf versetzt wurde (über Digitaleingang, Bus oder andere Methoden).
[41]	Alarm quitt.	Dieses Ereignis ist WAHR, wenn der Frequenzumrichter abgeschaltet ist (aber keine Abschaltblockierung vorliegt) und die Reset-Taste gedrückt wird.
[42]	Auto-Reset-Absch.	Dieses Ereignis ist WAHR, wenn der Frequenzumrichter abgeschaltet ist (aber keine Abschaltblockierung vorliegt) und ein automatischer Reset-Befehl gegeben wird.
[43]	[OK]-Taste	Dieses Ereignis ist WAHR, wenn die OK-Taste am LCP gedrückt wird.
[44]	[Reset]-Taste	Dieses Ereignis ist WAHR, wenn die [Reset]-Taste am LCP gedrückt wird.
[45]	[Links]-Taste	Dieses Ereignis ist WAHR, wenn die linke Taste am LCP gedrückt wird.
[46]	[Rechts]-Taste	Dieses Ereignis ist WAHR, wenn die rechte Taste am LCP gedrückt wird.
[47]	[Auf]-Taste	Dieses Ereignis ist WAHR, wenn die Auf-Taste am LCP gedrückt wird.
[48]	[Ab]-Taste	Dieses Ereignis ist WAHR, wenn die Ab-Taste am LCP gedrückt wird.
[50]	Vergleicher 4	Verwendet das Ergebnis von Vergleicher 4 in der Logikregel.
[51]	Vergleicher 5	Verwendet das Ergebnis von Vergleicher 5 in der Logikregel.
[60]	Logikregel 4	Verwendet das Ergebnis von Logikregel 4 in der Logikregel.
[61]	Logikregel 5	Verwendet das Ergebnis von Logikregel 5 in der Logikregel.

13-02 SL-Controller Stopp

Option:

Funktion:

		Definiert, mit welcher booleschen Eingabe Smart Logic Control gestoppt/deaktiviert wird.
[0] *	FALSCH	Gibt den Festwert FALSE (FALSCH) in die Logikregel ein.
[1]	WAHR	Gibt den Festwert TRUE (WAHR) in die Logikregel ein.
[2]	Motor ein	Ausführliche Beschreibung siehe Parametergruppe 5-3*.
[3]	Im Bereich	Ausführliche Beschreibung siehe Parametergruppe 5-3*.
[4]	Ist=Sollwert	Ausführliche Beschreibung siehe Parametergruppe 5-3*.
[5]	Moment.grenze	Ausführliche Beschreibung siehe Parametergruppe 5-3*.
[6]	Stromgrenze	Ausführliche Beschreibung siehe Parametergruppe 5-3*.
[7]	Außerh.Stromber.	Ausführliche Beschreibung siehe Parametergruppe 5-3*.
[8]	Unter Min.-Strom	Ausführliche Beschreibung siehe Parametergruppe 5-3*.
[9]	Über Max.-Strom	Ausführliche Beschreibung siehe Parametergruppe 5-3*.
[10]	Außerh.Drehzahlber.	
[11]	Unter Min.-Drehzahl	Ausführliche Beschreibung siehe Parametergruppe 5-3*.

[12]	Über Max.-Drehzahl	Ausführliche Beschreibung siehe Parametergruppe 5-3*.
[13]	Außerh. Istwertber.	Ausführliche Beschreibung siehe Parametergruppe 5-3*.
[14]	Unter Min.-Istwert	Ausführliche Beschreibung siehe Parametergruppe 5-3*.
[15]	Über Max.-Istwert	Ausführliche Beschreibung siehe Parametergruppe 5-3*.
[16]	Warnung Übertemp.	Ausführliche Beschreibung siehe Parametergruppe 5-3*.
[17]	Netzsp.auss.Bereich	
[18]	Reversierung	Ausführliche Beschreibung siehe Parametergruppe 5-3*.
[19]	Warnung	Ausführliche Beschreibung siehe Parametergruppe 5-3*.
[20]	Alarm (Abschaltung)	Ausführliche Beschreibung siehe Parametergruppe 5-3*.
[21]	Alarm (Absch.verrgl.)	Ausführliche Beschreibung siehe Parametergruppe 5-3*.
[22]	Vergleicher 0	Verwendet das Ergebnis von Vergleicher 0 in der Logikregel.
[23]	Vergleicher 1	Verwendet das Ergebnis von Vergleicher 1 in der Logikregel.
[24]	Vergleicher 2	Verwendet das Ergebnis von Vergleicher 2 in der Logikregel.
[25]	Vergleicher 3	Verwendet das Ergebnis von Vergleicher 3 in der Logikregel.
[26]	Logikregel 0	Verwendet das Ergebnis von Logikregel 0 in der Logikregel.
[27]	Logikregel 1	Verwendet das Ergebnis von Logikregel 1 in der Logikregel.
[28]	Logikregel 2	Verwendet das Ergebnis von Logikregel 2 in der Logikregel.
[29]	Logikregel 3	Verwendet das Ergebnis von Logikregel 3 in der Logikregel.
[30]	Timeout 0	Use result of timer 0 in logic rule.
[31]	Timeout 1	Use result of timer 1 in logic rule.
[32]	Timeout 2	Use result of timer 2 in logic rule.
[33]	Digitaleingang 18	Verwendet das Ergebnis von Digitaleingang 18 in der Logikregel (EIN = TRUE).
[34]	Digitaleingang 19	Verwendet das Ergebnis von Digitaleingang 19 in der Logikregel (EIN = TRUE).
[35]	Digitaleingang 27	Verwendet das Ergebnis von Digitaleingang 27 in der Logikregel (EIN = TRUE).
[36]	Digitaleingang 29	Verwendet das Ergebnis von Digitaleingang 29 in der Logikregel (EIN = TRUE).
[37]	Digitaleingang 32	Verwendet das Ergebnis von Digitaleingang 32 in der Logikregel (EIN = TRUE).
[38]	Digitaleingang 33	Verwendet das Ergebnis von Digitaleingang 33 in der Logikregel (EIN = TRUE).
[39]	Startbefehl	Dieses Ereignis ist WAHR, wenn der Frequenzumrichter gestartet wurde (über Digitaleingang, Bus oder andere Methoden).
[40]	FU gestoppt	Dieses Ereignis ist WAHR, wenn der Frequenzumrichter gestoppt oder in Freilauf versetzt wurde (über Digitaleingang, Bus oder andere Methoden).
[41]	Alarm quitt.	Dieses Ereignis ist WAHR, wenn der Frequenzumrichter abgeschaltet ist (aber keine Abschaltblockierung vorliegt) und die Reset-Taste gedrückt wird.
[42]	Auto-Reset-Absch.	Dieses Ereignis ist WAHR, wenn der Frequenzumrichter abgeschaltet ist (aber keine Abschaltblockierung vorliegt) und ein automatischer Reset-Befehl gegeben wird.
[43]	[OK]-Taste	Dieses Ereignis ist WAHR, wenn die OK-Taste am LCP gedrückt wird.
[44]	[Reset]-Taste	Dieses Ereignis ist WAHR, wenn die [Reset]-Taste am LCP gedrückt wird.
[45]	[Links]-Taste	Dieses Ereignis ist WAHR, wenn die linke Taste am LCP gedrückt wird.
[46]	[Rechts]-Taste	Dieses Ereignis ist WAHR, wenn die rechte Taste am LCP gedrückt wird.

[47]	[Auf]-Taste	Dieses Ereignis ist WAHR, wenn die Auf-Taste am LCP gedrückt wird.
[48]	[Ab]-Taste	Dieses Ereignis ist WAHR, wenn die Ab-Taste am LCP gedrückt wird.
[50]	Vergleicher 4	Verwendet das Ergebnis von Vergleicher 4 in der Logikregel.
[51]	Vergleicher 5	Verwendet das Ergebnis von Vergleicher 5 in der Logikregel.
[60]	Logikregel 4	Verwendet das Ergebnis von Logikregel 4 in der Logikregel.
[61]	Logikregel 5	Verwendet das Ergebnis von Logikregel 5 in der Logikregel.
[70]	Timeout 3	
[71]	Timeout 4	Logikregel benutzt das Ergebnis von Timer 4.
[72]	Timeout 5	Logikregel benutzt das Ergebnis von Timer 5.
[73]	Timeout 6	Logikregel benutzt das Ergebnis von Timer 6.
[74]	Timeout 7	Logikregel benutzt das Ergebnis von Timer 7.
[80]	K. Durchfluss	
[81]	Trockenlauf	
[82]	Kennlinienende	
[83]	Riemenbruch	

13-03 SL-Parameter Initialisieren

Option:

Funktion:

[0] *	Kein Reset	Die programmierten Einstellungen werden in allen Parametern der Gruppe 13 (13-*) beibehalten.
[1]	Reset	Setzt alle Parameter in Gruppe 13 13-* auf die Werkseinstellung zurück.

3.13.3 13-1* Vergleicher

Zum Vergleichen von Betriebsvariablen (z. B. Ausgangsfrequenz, Ausgangsstrom, Analogeingang usw.) mit einem festen Wert. Zusätzlich gibt es Digitalwerte, die mit den festgelegten Zeitwerten verglichen werden. Siehe Erklärung in Par.13-10 *Vergleicher-Operand*. Vergleicher werden ein Mal pro Abtastintervall ausgewertet. Sie können das Ergebnis (WAHR oder FALSCH) direkt für die Definition eines Ereignisses (siehe Par. 13-51) oder als boolesche Eingabe in eine Logikregel (siehe Par. 13-40, 13-42 oder 13-44) benutzen. Alle Parameter in dieser Gruppe sind Arrayparameter mit Index 0 bis 5. Index 0 ist zu wählen, um Vergleicher 0 zu programmieren, Index 1 für Vergleicher 1 usw.

13-10 Vergleicher-Operand

Array [4]

Option:

Funktion:

		Mit diesem Parameter kann die Vergleicher-Funktion gewählt werden.
[0] *	Deaktiviert	
[1]	Sollwert	
[2]	Istwert	
[3]	Motordrehzahl	
[4]	Motorstrom	
[5]	Motordrehmoment	
[6]	Motorleistung	
[7]	Motorspannung	
[8]	Zwischenkreisspann.	
[9]	Therm. Motorschutz	
[10]	Gerätetemperatur	
[11]	Kühlkörpertemp.	
[12]	Analogeingang 53	

[13]	Analogeingang 54
[14]	Interne 10V
[15]	Interne 24V
[17]	Steuerk. Temperatur
[18]	Pulseingang 29
[19]	Pulseingang 33
[20]	Alarmnummer
[30]	Zähler A
[31]	Zähler B

13-11 Vergleichler-Funktion

Array [6]

Option:

Funktion:

[0] * <	Wenn Sie < [0] wählen, ist das Ergebnis der Berechnung WAHR, wenn die in Par.13-10 <i>Vergleicher-Operand</i> gewählte Variable kleiner als der Wert in Par.13-12 <i>Vergleicher-Wert</i> ist. Das Ergebnis ist FALSCH, wenn die in Par.13-10 <i>Vergleicher-Operand</i> gewählte Variable größer als der Wert in Par.13-12 <i>Vergleicher-Wert</i> ist.
[1] ≈ (gleich)	Wenn Sie ≈ [1] wählen, ist die Berechnung WAHR, wenn die in Par.13-10 <i>Vergleicher-Operand</i> gewählte Variable ungefähr gleich dem Wert in Par.13-12 <i>Vergleicher-Wert2</i> ist.
[2] >	Wenn Sie > [2] wählen, ist die Logik umgekehrt.

13-12 Vergleichler-Wert

Array [6]

Range:

Funktion:

0 N/A* [-100000.000 - 100000.000 N/A]	Definiert den Wert, mit welchem der Operand verglichen wird. Dies ist ein Arrayparameter, der die Werte von Vergleichler 0 bis 5 enthält.
---------------------------------------	---

3.13.4 13-2* Timer

Diese Parametergruppe besteht aus Timerparametern.

Sie können das Ergebnis (TRUE oder FALSE) von Timern direkt für die Definition eines Ereignisses (siehe Par.13-51 *SL-Controller Ereignis*) oder als boolesche Eingabe in eine *Logikregel* (siehe Par.13-40 *Logikregel Boolsch 1*, Par.13-42 *Logikregel Boolsch 2* oder Par.13-44 *Logikregel Boolsch 3*) verwenden. Ein Timer ist nur FALSE (FALSCH), solange er gestartet ist. Nach Ablauf wird er wieder TRUE (WAHR).

Alle Parameter in dieser Gruppe sind Arrayparameter mit Index 0 bis 2. Index 0 ist zu wählen, um Timer 0 zu programmieren, Index 1 für Timer 1 usw.

13-20 SL-Timer

Array [3]

Range:

Funktion:

0 N/A* [0.000 - 360000.000 N/A]	Der Wert definiert die Dauer der FALSE-Ausgabe vom programmierten Timer. Ein Timer ist nur FALSE (FALSCH), solange er gestartet ist.
---------------------------------	--

3.13.5 13-4* Logikregeln

Unter Verwendung der Logikoperatoren UND, ODER, NICHT können Sie maximal drei boolesche Eingaben (WAHR/FALSCH) von Timern, Vergleichern, Digitaleingängen, Zustandsbits und Ereignissen kombinieren. Wählen Sie die Booleschen Variablen für die Berechnung in Par.13-40 *Logikregel Boolsch 1*, Par.13-42 *Logikregel Boolsch 2* und Par.13-44 *Logikregel Boolsch 3* und definieren Sie die Funktionen zur logischen Verknüpfung in Par.13-41 *Logikregel Verknüpfung 1* und Par.13-43 *Logikregel Verknüpfung 2*.

Verknüpfungspriorität

Die Ergebnisse von Par.13-40 *Logikregel Boolesch 1*, Par.13-41 *Logikregel Verknüpfung 1* und Par.13-42 *Logikregel Boolesch 2* werden zuerst berechnet. Das Ergebnis (WAHR/FALSCH) dieser Berechnung wird mit den Einstellungen von Par.13-43 *Logikregel Verknüpfung 2* und Par.13-44 *Logikregel Boolesch 3* zum Endergebnis (WAHR/FALSCH) der Logikregel verknüpft.

13-40 Logikregel Boolesch 1

Array [6]

Option:

Funktion:

[0] *	FALSCH	Gibt den Festwert FALSE (FALSCH) in die Logikregel ein.
[1]	WAHR	Gibt den Festwert TRUE (WAHR) in die Logikregel ein.
[2]	Motor ein	Ausführliche Beschreibung siehe Parametergruppe 5-3*.
[3]	Im Bereich	Ausführliche Beschreibung siehe Parametergruppe 5-3*.
[4]	Ist=Sollwert	Ausführliche Beschreibung siehe Parametergruppe 5-3*.
[5]	Moment.grenze	Ausführliche Beschreibung siehe Parametergruppe 5-3*.
[6]	Stromgrenze	Ausführliche Beschreibung siehe Parametergruppe 5-3*.
[7]	Außerh.Stromber.	Ausführliche Beschreibung siehe Parametergruppe 5-3*.
[8]	Unter Min.-Strom	Ausführliche Beschreibung siehe Parametergruppe 5-3*.
[9]	Über Max.-Strom	Ausführliche Beschreibung siehe Parametergruppe 5-3*.
[10]	Außerh.Drehzahlber.	
[11]	Unter Min.-Drehzahl	Ausführliche Beschreibung siehe Parametergruppe 5-3*.
[12]	Über Max.-Drehzahl	Ausführliche Beschreibung siehe Parametergruppe 5-3*.
[13]	Außerh. Istwertber.	Ausführliche Beschreibung siehe Parametergruppe 5-3*.
[14]	Unter Min.-Istwert	Ausführliche Beschreibung siehe Parametergruppe 5-3*.
[15]	Über Max.-Istwert	Ausführliche Beschreibung siehe Parametergruppe 5-3*.
[16]	Warnung Übertemp.	Ausführliche Beschreibung siehe Parametergruppe 5-3*.
[17]	Netzsp.auss.Bereich	Ausführliche Beschreibung siehe Parametergruppe.
[18]	Reversierung	Ausführliche Beschreibung siehe Parametergruppe 5-3*.
[19]	Warnung	Ausführliche Beschreibung siehe Parametergruppe 5-3*.
[20]	Alarm (Abschaltung)	Ausführliche Beschreibung siehe Parametergruppe 5-3*.
[21]	Alarm (Absch.verrgl.)	Ausführliche Beschreibung siehe Parametergruppe 5-3*.
[22]	Vergleicher 0	Verwendet das Ergebnis von Vergleicher 0 in der Logikregel.
[23]	Vergleicher 1	Verwendet das Ergebnis von Vergleicher 1 in der Logikregel.
[24]	Vergleicher 2	Verwendet das Ergebnis von Vergleicher 2 in der Logikregel.
[25]	Vergleicher 3	Verwendet das Ergebnis von Vergleicher 3 in der Logikregel.
[26]	Logikregel 0	Verwendet das Ergebnis von Logikregel 0 in der Logikregel.
[27]	Logikregel 1	Verwendet das Ergebnis von Logikregel 1 in der Logikregel.
[28]	Logikregel 2	Verwendet das Ergebnis von Logikregel 2 in der Logikregel.
[29]	Logikregel 3	Verwendet das Ergebnis von Logikregel 3 in der Logikregel.
[30]	Timeout 0	Use result of timer 0 in logic rule.
[31]	Timeout 1	Use result of timer 1 in logic rule.
[32]	Timeout 2	Use result of timer 2 in logic rule.

[33]	Digitaleingang 18	Verwendet das Ergebnis von Digitaleingang 18 in der Logikregel (EIN = TRUE).
[34]	Digitaleingang 19	Verwendet das Ergebnis von Digitaleingang 19 in der Logikregel (EIN = TRUE).
[35]	Digitaleingang 27	Verwendet das Ergebnis von Digitaleingang 27 in der Logikregel (EIN = TRUE).
[36]	Digitaleingang 29	Verwendet das Ergebnis von Digitaleingang 29 in der Logikregel (EIN = TRUE).
[37]	Digitaleingang 32	Verwendet das Ergebnis von Digitaleingang 32 in der Logikregel (EIN = TRUE).
[38]	Digitaleingang 33	Verwendet das Ergebnis von Digitaleingang 33 in der Logikregel (EIN = TRUE).
[39]	Startbefehl	Dieses Ereignis ist WAHR, wenn der Frequenzumrichter gestartet wurde (über Digitaleingang, Bus oder andere Methoden).
[40]	FU gestoppt	Dieses Ereignis ist WAHR, wenn der Frequenzumrichter gestoppt oder in Freilauf versetzt wurde (über Digitaleingang, Bus oder andere Methoden).
[41]	Alarm quitt.	Dieses Ereignis ist WAHR, wenn der Frequenzumrichter abgeschaltet ist (aber keine Abschaltblockierung vorliegt) und die Reset-Taste gedrückt wird.
[42]	Auto-Reset-Absch.	Dieses Ereignis ist WAHR, wenn der Frequenzumrichter abgeschaltet ist (aber keine Abschaltblockierung vorliegt) und ein automatischer Quittierbefehl gesendet wurde.
[43]	[OK]-Taste	Dieses Ereignis ist WAHR, wenn die OK-Taste am LCP gedrückt wird.
[44]	[Reset]-Taste	Dieses Ereignis ist WAHR, wenn die Reset-Taste am LCP gedrückt wird.
[45]	[Links]-Taste	Dieses Ereignis ist WAHR, wenn die Links-Taste am LCP gedrückt wird.
[46]	[Rechts]-Taste	Dieses Ereignis ist WAHR, wenn die Rechts-Taste am LCP gedrückt wird.
[47]	[Auf]-Taste	Dieses Ereignis ist WAHR, wenn die Nach-oben-Taste am LCP gedrückt wird.
[48]	[Ab]-Taste	Dieses Ereignis ist WAHR, wenn die Nach-unten-Taste am LCP gedrückt wird.
[50]	Vergleicher 4	Verwendet das Ergebnis von Vergleicher 4 in der Logikregel.
[51]	Vergleicher 5	Verwendet das Ergebnis von Vergleicher 5 in der Logikregel.
[60]	Logikregel 4	Verwendet das Ergebnis von Logikregel 4 in der Logikregel.
[61]	Logikregel 5	Verwendet das Ergebnis von Logikregel 5 in der Logikregel.
[70]	Timeout 3	
[71]	Timeout 4	Logikregel benutzt das Ergebnis von Timer 4.
[72]	Timeout 5	Logikregel benutzt das Ergebnis von Timer 5.
[73]	Timeout 6	Logikregel benutzt das Ergebnis von Timer 6.
[74]	Timeout 7	Logikregel benutzt das Ergebnis von Timer 7.
[80]	K. Durchfluss	
[81]	Trockenlauf	
[82]	Kennlinienende	
[83]	Riemenbruch	

13-41 Logikregel Verknüpfung 1

Array [6]

Option:**Funktion:**

Wählt, welche logische Verknüpfung für die Booleschen Variablen von Par.13-40 *Logikregel Boolsch 1* und Par.13-42 *Logikregel Boolsch 2* benutzt wird.
[13-XX] steht für den booleschen Eingang von Par. 13-*

[0] *	Deaktiviert	Ignoriert Par. , Par.13-43 <i>Logikregel Verknüpfung 2</i> und Par.13-44 <i>Logikregel Boolsch 3</i> .
[1]	UND	Verknüpfung [13-40] UND [13-42].
[2]	ODER	Verknüpfung [13-40] ODER[13-42].
[3]	UND NICHT	Verknüpfung [13-40] UND NICHT [13-42].
[4]	ODER NICHT	Verknüpfung [13-40] ODER NICHT [13-42].
[5]	NICHT UND	Verknüpfung NICHT [13-40] UND [13-42].
[6]	NICHT ODER	Verknüpfung NICHT [13-40] ODER [13-42].
[7]	NICHT UND NICHT	Verknüpfung NICHT [13-40] UND NICHT [13-42].
[8]	NICHT ODER NICHT	Verknüpfung NICHT [13-40] ODER NICHT [13-42].

13-42 Logikregel Boolsch 2

Array [6]

Option:**Funktion:**

Auswahl der 2. Booleschen Variablen (WAHR oder FALSCH) zur Verwendung in der ausgewählten Logikregel.
Für nähere Beschreibungen der Auswahl und ihrer Funktionen siehe Par.13-40 *Logikregel Boolsch 1*.

[0] *	FALSCH
[1]	WAHR
[2]	Motor ein
[3]	Im Bereich
[4]	Ist=Sollwert
[5]	Moment.grenze
[6]	Stromgrenze
[7]	Außerh.Stromber.
[8]	Unter Min.-Strom
[9]	Über Max.-Strom
[10]	Außerh.Drehzahlber.
[11]	Unter Min.-Drehzahl
[12]	Über Max.-Drehzahl
[13]	Außerh. Istwertber.
[14]	Unter Min.-Istwert
[15]	Über Max.-Istwert
[16]	Warnung Übertemp.
[17]	Netzsp.auss.Bereich
[18]	Reversierung
[19]	Warnung
[20]	Alarm (Abschaltung)
[21]	Alarm (Absch.verrgl.)
[22]	Vergleicher 0

[23]	Vergleicher 1
[24]	Vergleicher 2
[25]	Vergleicher 3
[26]	Logikregel 0
[27]	Logikregel 1
[28]	Logikregel 2
[29]	Logikregel 3
[30]	Timeout 0
[31]	Timeout 1
[32]	Timeout 2
[33]	Digitaleingang 18
[34]	Digitaleingang 19
[35]	Digitaleingang 27
[36]	Digitaleingang 29
[37]	Digitaleingang 32
[38]	Digitaleingang 33
[39]	Startbefehl
[40]	FU gestoppt
[41]	Alarm quitt.
[42]	Auto-Reset-Absch.
[43]	[OK]-Taste
[44]	[Reset]-Taste
[45]	[Links]-Taste
[46]	[Rechts]-Taste
[47]	[Auf]-Taste
[48]	[Ab]-Taste
[50]	Vergleicher 4
[51]	Vergleicher 5
[60]	Logikregel 4
[61]	Logikregel 5
[70]	Timeout 3
[71]	Timeout 4
[72]	Timeout 5
[73]	Timeout 6
[74]	Timeout 7
[80]	K. Durchfluss
[81]	Trockenlauf
[82]	Kennlinienende
[83]	Riemenbruch

13-43 Logikregel Verknüpfung 2

Array [6]

Option:**Funktion:**

Wählt, welche Verknüpfung für die Booleschen Variablen von Par.13-42 *Logikregel Boolsch 2* und dem Ergebnis der Verknüpfung von Par.13-40 *Logikregel Boolsch 1*, Par.13-41 *Logikregel Verknüpfung 1* und Par.13-42 *Logikregel Boolsch 2* anzuwenden ist.

[13-44] steht für die boolesche Variable in Par.13-44 *Logikregel Boolsch 3*.

[13-40/13-42] steht für das von Par.13-40 *Logikregel Boolsch 1*, Par.13-41 *Logikregel Verknüpfung 1* und Par.13-42 *Logikregel Boolsch 2* gebildete Ergebnis. DISABLED [0] (Werkseinstellung) - diese Option wählen, um Par.13-44 *Logikregel Boolsch 3* zu ignorieren.

[0] *	Deaktiviert
[1]	UND
[2]	ODER
[3]	UND NICHT
[4]	ODER NICHT
[5]	NICHT UND
[6]	NICHT ODER
[7]	NICHT UND NICHT
[8]	NICHT ODER NICHT

13-44 Logikregel Boolsch 3

Array [6]

Option:**Funktion:**

Auswahl der 3. Booleschen Variablen (WAHR oder FALSCH) zur Verwendung in der ausgewählten Logikregel.

Für nähere Beschreibungen der Auswahl und ihrer Funktionen siehe Par.13-40 *Logikregel Boolsch 1*.

[0] *	FALSCH
[1]	WAHR
[2]	Motor ein
[3]	Im Bereich
[4]	Ist=Sollwert
[5]	Moment.grenze
[6]	Stromgrenze
[7]	Außerh.Stromber.
[8]	Unter Min.-Strom
[9]	Über Max.-Strom
[10]	Außerh.Drehzahlber.
[11]	Unter Min.-Drehzahl
[12]	Über Max.-Drehzahl
[13]	Außerh. Istwertber.
[14]	Unter Min.-Istwert
[15]	Über Max.-Istwert
[16]	Warnung Übertemp.
[17]	Netzsp.auss.Bereich
[18]	Reversierung
[19]	Warnung
[20]	Alarm (Abschaltung)
[21]	Alarm (Absch.verrgl.)

[22]	Vergleicher 0
[23]	Vergleicher 1
[24]	Vergleicher 2
[25]	Vergleicher 3
[26]	Logikregel 0
[27]	Logikregel 1
[28]	Logikregel 2
[29]	Logikregel 3
[30]	Timeout 0
[31]	Timeout 1
[32]	Timeout 2
[33]	Digitaleingang 18
[34]	Digitaleingang 19
[35]	Digitaleingang 27
[36]	Digitaleingang 29
[37]	Digitaleingang 32
[38]	Digitaleingang 33
[39]	Startbefehl
[40]	FU gestoppt
[41]	Alarm quitt.
[42]	Auto-Reset-Absch.
[43]	[OK]-Taste
[44]	[Reset]-Taste
[45]	[Links]-Taste
[46]	[Rechts]-Taste
[47]	[Auf]-Taste
[48]	[Ab]-Taste
[50]	Vergleicher 4
[51]	Vergleicher 5
[60]	Logikregel 4
[61]	Logikregel 5
[70]	Timeout 3
[71]	Timeout 4
[72]	Timeout 5
[73]	Timeout 6
[74]	Timeout 7
[80]	K. Durchfluss
[81]	Trockenlauf
[82]	Kennlinienende
[83]	Riemenbruch

3.13.6 13-5* SL-Programm

Parameter zum Programmieren des Smart Logic Controllers.

13-51 SL-Controller Ereignis

Array [20]

Option:

Funktion:

Wählt die Funktion, um das Ereignis zu aktivieren.

Für nähere Beschreibungen der Auswahl und ihrer Funktionen siehe Par.13-02 *SL-Controller Stopp*.

[0] *	FALSCH
[1]	WAHR
[2]	Motor ein
[3]	Im Bereich
[4]	Ist=Sollwert
[5]	Moment.grenze
[6]	Stromgrenze
[7]	Außerh.Stromber.
[8]	Unter Min.-Strom
[9]	Über Max.-Strom
[10]	Außerh.Drehzahlber.
[11]	Unter Min.-Drehzahl
[12]	Über Max.-Drehzahl
[13]	Außerh. Istwertber.
[14]	Unter Min.-Istwert
[15]	Über Max.-Istwert
[16]	Warnung Übertemp.
[17]	Netzsp.auss.Bereich
[18]	Reversierung
[19]	Warnung
[20]	Alarm (Abschaltung)
[21]	Alarm (Absch.verrgl.)
[22]	Vergleicher 0
[23]	Vergleicher 1
[24]	Vergleicher 2
[25]	Vergleicher 3
[26]	Logikregel 0
[27]	Logikregel 1
[28]	Logikregel 2
[29]	Logikregel 3
[30]	Timeout 0
[31]	Timeout 1
[32]	Timeout 2
[33]	Digitaleingang 18
[34]	Digitaleingang 19
[35]	Digitaleingang 27
[36]	Digitaleingang 29
[37]	Digitaleingang 32

[38]	Digitaleingang 33
[39]	Startbefehl
[40]	FU gestoppt
[41]	Alarm quitt.
[42]	Auto-Reset-Absch.
[43]	[OK]-Taste
[44]	[Reset]-Taste
[45]	[Links]-Taste
[46]	[Rechts]-Taste
[47]	[Auf]-Taste
[48]	[Ab]-Taste
[50]	Vergleicher 4
[51]	Vergleicher 5
[60]	Logikregel 4
[61]	Logikregel 5
[70]	Timeout 3
[71]	Timeout 4
[72]	Timeout 5
[73]	Timeout 6
[74]	Timeout 7
[80]	K. Durchfluss
[81]	Trockenlauf
[82]	Kennlinienende
[83]	Riemenbruch

13-52 SL-Controller Aktion

Array [20]

Option:

Funktion:

Definiert die dem SLC entsprechende Aktion. Aktionen werden ausgeführt, wenn das entsprechende Ereignis (definiert in Par.13-51 *SL-Controller Ereignis*) wahr ist. Folgende Aktionen sind zur Auswahl verfügbar:

[0] *	Deaktiviert	
[1]	Keine Aktion	
[2]	Anwahl Datensatz 1	Ändert den aktiven Parametersatz (Par.0-10 <i>Aktiver Satz</i>) zu „1“.
[3]	Anwahl Datensatz 2	Ändert den aktiven Parametersatz (Par.0-10 <i>Aktiver Satz</i>) zu „2“.
[4]	Anwahl Datensatz 3	Ändert den aktiven Parametersatz (Par.0-10 <i>Aktiver Satz</i>) zu „3“.
[5]	Anwahl Datensatz 4	Ändert den aktiven Parametersatz (Par.0-10 <i>Aktiver Satz</i>) zu „4“. Wenn Sie den Parametersatz ändern, wird er mit anderen Einstellungsbefehlen zusammengeführt, die entweder von Digitaleingängen oder über einen Feldbus kommen.
[10]	Anwahl Festsollw. 0	Wählt den Festsollwert 0.
[11]	Anwahl Festsollw. 1	Wählt den Festsollwert 1.
[12]	Anwahl Festsollw. 2	Wählt den Festsollwert 2.
[13]	Anwahl Festsollw. 3	Wählt den Festsollwert 3.
[14]	Anwahl Festsollw. 4	Wählt den Festsollwert 4.
[15]	Anwahl Festsollw. 5	Wählt den Festsollwert 5.

[16]	Anwahl Festsollw. 6	Wählt den Festsollwert 6.
[17]	Anwahl Festsollw. 7	Wählt den Festsollwert 7. Wenn Sie den aktiven Festsollwert ändern, wird er mit anderen Einstellungsbeehlen zusammengeführt, die entweder von Digitaleingängen oder über einen Feldbus kommen.
[18]	Anwahl Rampe 1	Wählt Rampe 1.
[19]	Anwahl Rampe 2	Wählt Rampe 2.
[22]	Start	Übergibt einen Startbefehl an den Frequenzumrichter.
[23]	Start+Reversierung	Übergibt einen Start- + Reversierungsbefehl an den Frequenzumrichter.
[24]	Stopp	Übergibt einen Stoppbefehl an den Frequenzumrichter.
[26]	DC-Stopp	Übergibt einen DC-Stoppbefehl an den Frequenzumrichter.
[27]	Motorfreilauf	Der Frequenzumrichter geht sofort in Freilauf über. Alle Stoppbefehle, einschließlich Freilaufbefehl, stoppen den SLC.
[28]	Drehz. speich.	Speichert die Ausgangsfrequenz des Frequenzumrichters.
[29]	Start Timer 0	Startet Timer 0, Beschreibung siehe Par.13-20 <i>SL-Timer</i> .
[30]	Start Timer 1	Startet Timer 1, Beschreibung siehe Par.13-20 <i>SL-Timer</i> .
[31]	Start Timer 2	Startet Timer 2, Beschreibung siehe Par.13-20 <i>SL-Timer</i> .
[32]	Digitalausgang A-AUS	Jeder als „Digitalausgang 1“ definierte Ausgang wird auf „0“ (AUS) gesetzt.
[33]	Digitalausgang B-AUS	Jeder als „Digitalausgang 2“ definierte Ausgang wird auf „0“ (AUS) gesetzt.
[34]	Digitalausgang C-AUS	Jeder als „Digitalausgang 3“ definierte Ausgang wird auf „0“ (low signal) gesetzt.
[35]	Digitalausgang D-AUS	Jeder als „Digitalausgang 4“ definierte Ausgang wird auf „0“ (low signal) gesetzt.
[36]	Digitalausgang E-AUS	Jeder als „Digitalausgang 5“ definierte Ausgang wird auf „0“ (low signal) gesetzt.
[37]	Digitalausgang F-AUS	Jeder als „Digitalausgang 6“ definierte Ausgang wird auf „0“ (AUS) gesetzt.
[38]	Digitalausgang A-EIN	Jeder als „Digitalausgang 1“ definierte Ausgang wird auf „1“ (EIN) gesetzt.
[39]	Digitalausgang B-EIN	Jeder als „Digitalausgang 2“ definierte Ausgang wird auf „1“ (EIN) gesetzt.
[40]	Digitalausgang C-EIN	Jeder als „Digitalausgang 3“ definierte Ausgang wird auf „1“ (EIN) gesetzt.
[41]	Digitalausgang D-EIN	Jeder als „Digitalausgang 4“ definierte Ausgang wird auf „1“ (EIN) gesetzt.
[42]	Digitalausgang E-EIN	Jeder als „Digitalausgang 5“ definierte Ausgang wird auf „1“ (EIN) gesetzt.
[43]	Digitalausgang F-EIN	Jeder als „Digitalausgang 6“ definierte Ausgang wird auf „1“ (EIN) gesetzt.
[60]	Reset Zähler A	Zähler A wird auf 0 gesetzt.
[61]	Reset Zähler B	Zähler A wird auf 0 gesetzt.
[70]	Start Timer 3	Startet Timer 3, Beschreibung siehe Par.13-20 <i>SL-Timer</i> .
[71]	Start Timer 4	Startet Timer 4, Beschreibung siehe Par.13-20 <i>SL-Timer</i> .
[72]	Start Timer 5	Startet Timer 5, Beschreibung siehe Par.13-20 <i>SL-Timer</i> .
[73]	Start Timer 6	Startet Timer 6, Beschreibung siehe Par.13-20 <i>SL-Timer</i> .
[74]	Start Timer 7	Startet Timer 7, Beschreibung siehe Par.13-20 <i>SL-Timer</i> .
[80]	Energiesparmodus	

3.14 Hauptmenü - Sonderfunktionen - Gruppe 14

3.14.1 14-** Sonderfunktionen

Parametergruppe zum Einstellen von Sonderfunktionen des Frequenzumrichters, wie z. B. Verhalten bei Netzausfall, Autom. Quittierung, Werkseinstellung der Parameter, Schaltmuster und Taktfrequenz des Wechselrichters, etc.

3.14.2 IGBT-Ansteuerung 14-0*

Parameter zum Konfigurieren der IGBT-Ansteuerung.

14-00 Schaltmuster

Option:

Funktion:

Schaltmuster auswählen: 60° AVM oder SFAVM.

[0] * 60° AVM

[1] SFAVM

14-01 Taktfrequenz

Option:

Funktion:

Bestimmt die Taktfrequenz des Wechselrichters. Eine Änderung der Taktfrequenz kann Störgeräusche vom Motor verringern.



ACHTUNG!

Die Ausgangsfrequenz des Frequenzumrichters kann niemals einen Wert höher als 1/10 der Taktfrequenz annehmen. Die Taktfrequenz kann in Par.14-01 *Taktfrequenz* bei laufendem Motor angepasst werden. Siehe auch Par.14-00 *Schaltmuster* und den Abschnitt *Leistungsreduzierung*.

[0] 1,0 kHz

[1] 1,5 kHz

[2] 2,0 kHz

[3] 2,5 kHz

[4] 3,0 kHz

[5] 3,5 kHz

[6] 4,0 kHz

[7] * 5,0 kHz

[8] 6,0 kHz

[9] 7,0 kHz

[10] 8,0 kHz

[11] 10,0 kHz

[12] 12,0 kHz

[13] 14,0 kHz

[14] 16,0 kHz

14-03 Übermodulation

Option:

Funktion:

- | | | |
|-------|-----|---|
| [0] | Aus | Es erfolgt keine Übermodulation der Ausgangsspannung, womit ein Drehmoment-Rippel an der Motorwelle vermieden wird. |
| [1] * | Ein | Die Übermodulationsfunktion erzeugt eine zusätzliche Spannung von bis zu 8 % der U_{\max} -Ausgangsspannung, wodurch ein zusätzliches Drehmoment von 10-12 % in der Mitte des übersynchronen Bereichs entsteht (von 0 % bei Nenndrehzahl auf ca. 12 % bei doppelter Nenndrehzahl steigend). |

14-04 PWM-Jitter

Option:

Funktion:

- | | | |
|-------|-----|---|
| [0] * | Aus | Das Motorgeräusch wird nicht verändert. |
| [1] | Ein | Mit diesem Parameter kann evtl. das Motorgeräusch verbessert werden. Durch Aktivieren dieser Funktion wird eine „Jitter-Frequenz“ (Rauschen) als Oberwelle auf die Taktfrequenz moduliert, was sich bei manchen Motoren als Bedämpfung des Geräuschverhaltens auswirkt. |

3.14.3 14-1* Netzausfall

Parameter zum Einstellen des Betriebsverhaltens bei Netzausfall.

14-10 Netzausfall-Funktion

Option:

Funktion:

- | | | |
|-------|----------------------|--|
| | | Wählen Sie die vom Frequenzumrichter auszuführende Funktion, wenn der in Par.14-11 <i>Netzausfall-Spannung</i> eingestellte Grenzwert erreicht oder über die Digitalausgänge (Par. 5-1*) ein <i>Netzausfall (invers)</i> -Befehl aktiviert wird. |
| [0] * | Deaktiviert | Die in der Kondensatorbatterie verbleibende Energie wird zum „Antrieb“ des Motors genutzt, dann jedoch entladen. |
| [1] | Rampenstopp | Der Frequenzumrichter führt eine gesteuerte Rampe-Ab durch. Par.2-10 <i>Bremsfunktion</i> muss auf <i>Aus</i> [0] stehen. |
| [3] | Motorfreilauf | Der Wechselrichter schaltet ab und die Kondensatorbatterie sichert die Steuerkarte, um ein schnelleres Wiederanlaufen sicherzustellen, wenn das Netz wieder angeschaltet wird (bei kurzen Leistungsanstiegen). |
| [4] | Kinetischer Speicher | Der Frequenzumrichter läuft weiter, indem er die Drehzahl für generatorischen Betrieb des Motors durch Nutzung der Energie durch das Trägheitsmoment des Systems regelt. |

**ACHTUNG!**

Für eine optimale Leistung von Rampenstopp und kinetischem Speicher Par.1-03 *Drehmomentverhalten der Last auf Kompressormoment* [0] oder *Quadr. Drehmoment* [1] setzen (automatische Energieoptimierung muss deaktiviert sein).



Abbildung 3.2: Rampenstopp, kurzer Netzausfall. Rampenstopp nach Rampe Auf zu Sollwert.



14-11 Netzausfall-Spannung

Range:

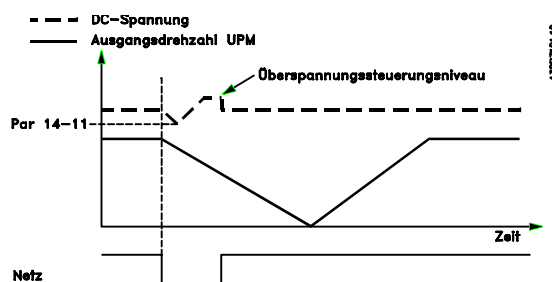
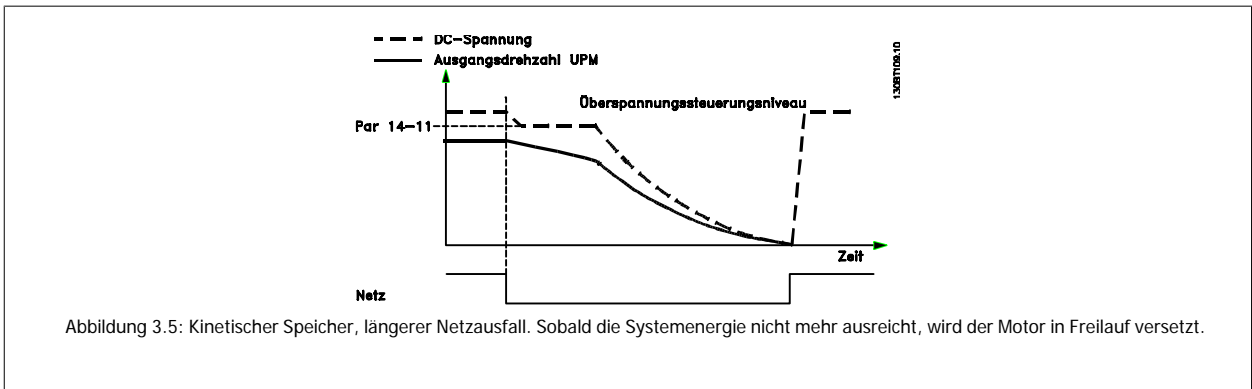
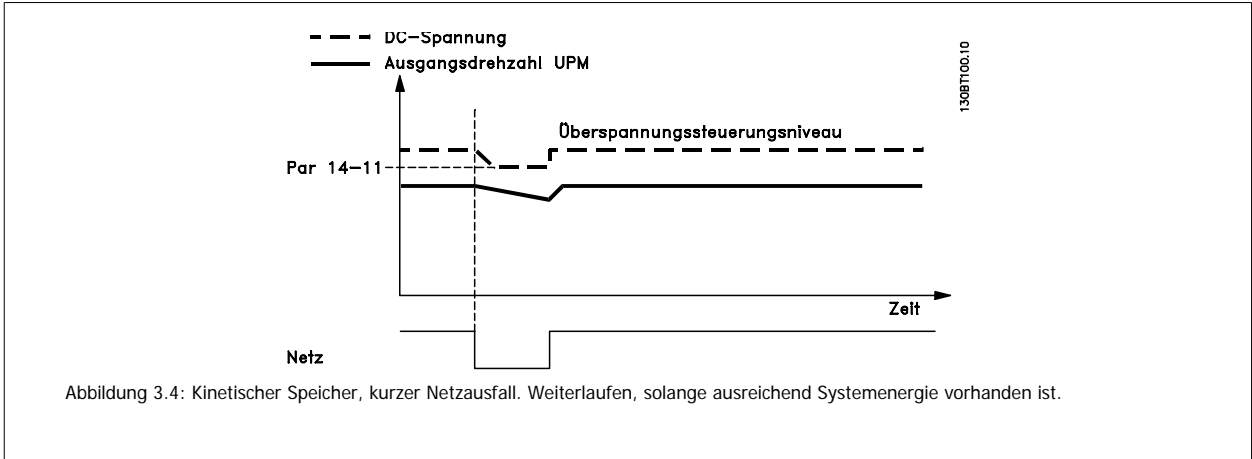
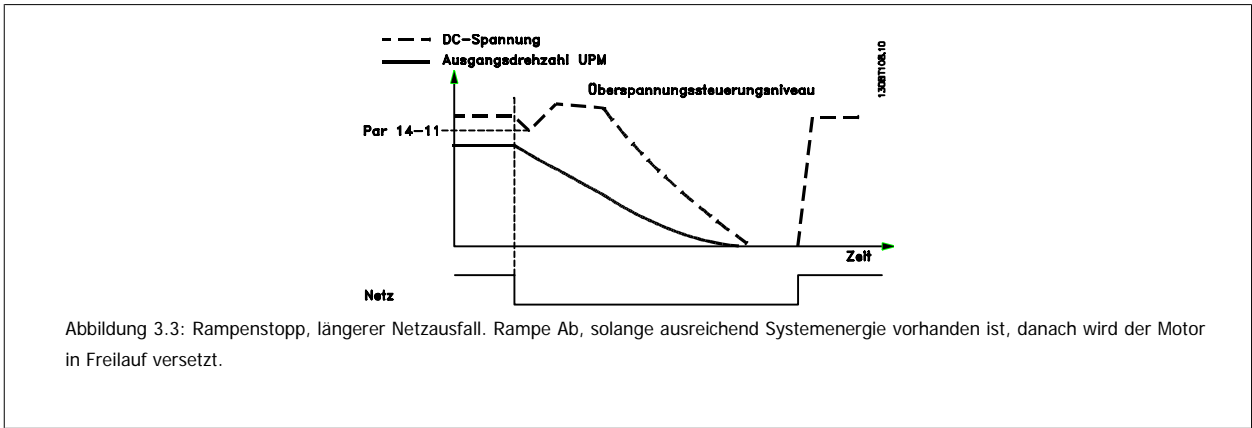
342. V* [180 - 600 V]

Funktion:

Definiert die Netzspannungsgrenze zum Aktivieren der in Par.14-10 *Netzausfall-Funktion* ausgewählten Funktion.

14-12 Netzphasen-Unsymmetrie

Option:

Funktion:

Längerer Betrieb bei unsymm. Belastung des Gleichrichters kann den Frequenzumrichter zerstören. Die Unsymmetrie wird ab ca. 75 % Nennlast erkannt.

Mit diesem Parameter wird das Verhalten bei Erkennen einer Netzphasen-Unsymmetrie definiert:

[0] *	Alarm	Bei Auswahl von <i>Alarm</i> [0] schaltet der Frequenzumrichter ab.
[1]	Warnung	Bei Auswahl von <i>Warnung</i> [1] wird eine Warnung ausgegeben.
[2]	Deaktiviert	Bei Auswahl von <i>Deaktiviert</i> [2] wird keine Aktion ausgeführt.
[3]	Reduzier.	Bei Auswahl von <i>Reduzier.</i> [3] wird die Leistung des Frequenzumrichters reduziert.

3

3.14.4 14-2* Reset/Initialisieren

Parameter zum Einstellen der automatischen Alarmquittierung und zum Initialisieren des Frequenzumrichters (Werkseinstellung der Parameter laden).

14-20 Quittierfunktion

Option:

Funktion:

Definiert die Quittierfunktion nach der Abschaltung. Nach dem Quittieren kann der Frequenzumrichter neu gestartet werden.

[0] *	Manuell Quittieren	Wenn Sie <i>Manuell Quittieren</i> [0] wählen, erfolgt die Quittierung über die [RESET]-Taste oder die Digitaleingänge.
[1]	1x Autom. Quittieren	Soll der Frequenzumrichter nach einer Abschaltung ein <i>Autom. Quittieren x 1...x20</i> vornehmen, dann ist Datenwert [1] - [12] zu wählen.
[2]	2x Autom. Quittieren	
[3]	3x Autom. Quittieren	
[4]	4x Autom. Quittieren	
[5]	5x Autom. Quittieren	
[6]	6x Autom. Quittieren	
[7]	7x Autom. Quittieren	
[8]	8x Autom. Quittieren	
[9]	9x Autom. Quittieren	
[10]	10x Autom. Quitt.	
[11]	15x Autom. Quitt.	
[12]	20x Autom. Quitt.	
[13]	Unbegr. Autom. Quitt.	Bei Auswahl von <i>Unbegr. Autom. Quittieren</i> [13] wird nach Abschaltung kontinuierlich quittiert.

**ACHTUNG!**

Der Motor kann ohne Vorwarnung anlaufen! Wird die eingestellte Anzahl automatischer Quittierungen innerhalb von 10 Minuten erreicht, aktiviert der Frequenzumrichter Manuell Quittieren [0]. Nach einem manuellen Reset ist die Parametereinstellung von Par. 14-20 *Quittierfunktion* wieder wirksam. Wird die Anzahl automatischer Quittierungen nicht innerhalb von 10 Minuten erreicht, wird der interne Zähler für automatisches Quittieren zurückgesetzt. Auch nach einem Manuellen Reset wird der interne Zähler für automatisches Quittieren zurückgesetzt.

**ACHTUNG!**

Automatisches Quittieren ist auch beim Quittieren der Funktion „Sicherer Stopp“ in Firmwareversionen < 4.3x aktiv.



ACHTUNG!

Wenn Par. 24-0* Notfallbetrieb aktiviert ist, wird die Einstellung in Par.14-20 *Quittierfunktion* ignoriert.

14-21 Autom. Quittieren Zeit

Range:

10 s* [0 - 600 s]

Funktion:

Dieser Parameter definiert die Wartezeit, die zwischen zwei autom. Quittierversuchen liegen soll (siehe Par.14-20 *Quittierfunktion*). Stellen Sie die gewünschte Zeit ein.



14-22 Betriebsart

Option:

Funktion:

Mit diesem Parameter kann Normal Betrieb festgelegt, ein Steuerkartentest ausgeführt oder alle Parameter außer Par.15-03 *Anzahl Netz-Ein*, Par.15-04 *Anzahl Übertemperaturen* und Par. 15-05 *Anzahl Überspannungen* initialisiert werden. Die gewählte Funktion wird erst dann ausgeführt, wenn die Netzversorgung des Frequenzumrichters aus- und wieder eingeschaltet worden ist.

[0] * Normal Betrieb

Normal Betrieb [0] ist die Werkseinstellung.

[1] Steuerkartentest

Steuerkartentest [1] ist zu wählen, um die Analog- und Digitalausgänge und die Steuerspannung von +10 V zu überprüfen. Dieser Test erfordert den Anschluss eines Prüfsteckers (siehe Verdrahtungsbeispiel).

Verwenden Sie folgendes Verfahren für den Steuerkartentest:

1. Wählen Sie *Steuerkartentest* [1].
2. Netzspannung unterbrechen und warten, bis die Displaybeleuchtung erlischt.
3. Einstellung Schalter S201 (A53) und S202 (A54) = „EIN“ / I.
4. Prüfstecker einsetzen (siehe unten).
5. Netzspannung wieder einschalten.
6. Es laufen verschiedene Tests ab.
7. Das Ergebnis wird am LCP angezeigt, und der Frequenzumrichter geht in eine unendliche Schleife.
8. Par.14-22 *Betriebsart* wird automatisch auf Normalbetrieb eingestellt. Nach einem Steuerkartentest sollte erneut die Netzspannung abgeschaltet werden.

Ist der Test OK:

LCP-Anzeige: Steuerkarte OK.

Netzversorgung trennen und Prüfstecker abziehen. Die grüne LED auf der Steuerkarte leuchtet auf.

Weist der Test Fehler aus:

LCP-Anzeige: E/A-Fehler der Steuerkarte.

Frequenzumrichter oder Steuerkarte ersetzen. Die rote LED auf der Steuerkarte leuchtet. Zum Prüfen der Stecker die folgenden Klemmen anschließen/verbinden: (18 - 27 - 32), (19 - 29 - 33) und (42 - 53 - 54).

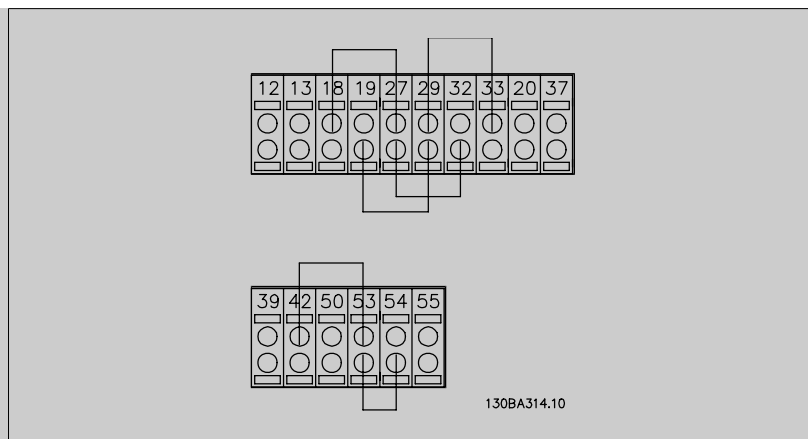

[2] Initialisierung

Initialisierung [2] ist zu wählen, um alle Parameterwerte auf die Werkseinstellung zurückzusetzen (ausgenommen Par. 15-03 *Anzahl Netz-Ein*, Par. 15-04 *Anzahl Übertemperaturen* und Par. 15-05 *Anzahl Überspannungen*). Nach Auswahl von *Initialisieren* ist der Frequenzumrichter aus- und wieder einzuschalten.

Par. 14-22 *Betriebsart* stellt sich selbst auf *Normal Betrieb* [0] zurück.

[3] Bootmodus

14-25 Drehmom.grenze Verzögerungszeit

Range:

60 s* [0 - 60 s]

Funktion:

Eingabe einer Verzögerungszeit bei Erreichen der Drehmomentgrenze in Sekunden. Mit diesem Parameter kann eine autom. Abschaltung nach Überschreiten der Drehmomentgrenzen in Par. 4-16 *Momentengrenze motorisch*, Par. 4-17 *Momentengrenze generatorisch* aktiviert werden. Stellt der Frequenzumrichter fest, dass das Ausgangsmoment die Momentengrenzen (Par. 4-16 und 4-17) innerhalb der eingestellten Zeit erreicht hat, schaltet das Gerät nach Ablauf der Zeit ab. Funktion wird durch Einstellung des Parameters auf 60 s = AUS deaktiviert. Die thermische Überwachung ist jedoch weiterhin aktiv.

14-26 WR-Fehler Abschaltverzögerung

Range:

0. s* [0 - 35 s]

Funktion:

Mit diesem Parameter kann eine autom. Abschaltung nach Überschreiten der Überspannungsgrenzen aktiviert werden. Die Zeit gibt an, wie lange die Grenzen überschritten werden dürfen, bevor abgeschaltet wird.

14-29 Servicecode

Range:

0 N/A* [-2147483647 - 2147483647 N/A]

Funktion:

Parameter für den Danfoss-Service.

3.14.5 14-3* Stromgrenze

Der Frequenzumrichter hat einen integrierten Stromgrenzenregler, der aktiviert wird, wenn der Motorstrom und somit das Drehmoment die in Par. 4-16 *Momentengrenze motorisch* und Par. 4-17 *Momentengrenze generatorisch* eingestellten Drehmomentgrenzen überschreitet.

Bei Erreichen der generatorischen oder motorischen Stromgrenze versucht der Frequenzumrichter schnellstmöglich, die eingestellten Drehmomentgrenzen wieder zu unterschreiten, ohne die Kontrolle über den Motor zu verlieren.

Solange der Stromgrenzenregler aktiv ist, kann der Frequenzumrichter nur über einen Digitaleingang, eingestellt auf *Motorfreilauf (inv.)* [2] oder *Motorfreilauf/Reset* [3] gestoppt werden. Ein Signal an den Klemmen 18 bis 33 wird erst aktiv sein, wenn der Frequenzumrichter sich außerhalb der Stromgrenze befindet.

Durch Verwendung eines Digitaleingangs, eingestellt auf *Motorfreilauf (inv.)* [2] oder *Motorfreilauf/Reset* [3], verwendet der Motor die Rampenzeit Ab nicht, da der Frequenzumrichter im Freilauf ist.

14-30 Regler P-Verstärkung

Range:	Funktion:
100 %* [0 - 500 %]	Mit diesem Parameter kann der P-Anteil der PI-Regelung des Stromgrenzenreglers optimiert werden. Einstellung auf einen höheren Wert bewirkt schnellere Reaktionen. Eine zu hohe Einstellung führt jedoch zu Instabilität.

14-31 Regler I-Zeit

Range:	Funktion:
0.020 s* [0.002 - 2.000 s]	Mit diesem Parameter kann die Integrationszeit der PI-Regelung des Stromgrenzenreglers optimiert werden. Einstellung auf einen niedrigeren Wert bewirkt schnellere Reaktion. Eine zu niedrige Einstellung führt jedoch zu Instabilität.

3.14.6 14-4*Energieoptimierung

Parameter zur Leistungsoptimierung bei Betrieb mit quadratischem Drehmoment bzw. bei aktivierter automatischer Energieoptimierung (AEO).

Automatische Energieoptimierung ist nur aktiv, wenn Par.1-03 *Drehmomentverhalten der Last auf Autom. Energieoptim. Kompressor* [2] oder *Autom. Energieoptim. VT* [3] eingestellt ist.

14-40 Quadr.Mom. Anpassung

Range:	Funktion:
66 %* [40 - 90 %]	Legt den Grad der Motormagnetisierung bei geringer Drehzahl fest. Ein niedrigerer Wert führt zu weniger Energieverlusten im Motor. Gleichzeitig hat dies ein geringeres Drehmoment zur Folge. Dieser Parameter kann nicht bei laufendem Motor geändert werden.

14-41 Minimale AEO-Magnetisierung

Range:	Funktion:
40. %* [40 - 75 %]	Legt die minimal zulässige Magnetisierung für AEO fest. Ein niedriger Wert führt zu weniger Energieverlusten im Motor. Die Folge kann geringeres Gegenmoment bei plötzlichen Lastwechseln sein.

14-42 Minimale AEO-Frequenz

Range:	Funktion:
10 Hz* [5 - 40 Hz]	Legt die minimale Frequenz fest, bei der die Automatische Energieoptimierung (AEO) aktiv ist.

14-43 Motor Cos-Phi

Range:	Funktion:
0.66 N/A* [0.40 - 0.95 N/A]	Der Cos-Phi wird aufgrund der Motordaten automatisch eingestellt und garantiert eine optimale Funktion der Automatischen Energieoptimierung während der AMA. Dieser Parameter muss normalerweise nicht geändert werden, wobei in bestimmten Situationen eine Feineinstellung möglich ist.

3.14.7 14-5* Umgebung

Parameter, um den Frequenzumrichter an besondere Gegebenheiten der Einsatzumgebung (EMV-Filter, IT-Netz, Ausgangsfilter, etc.) anzupassen.

14-50 EMV-Filter

Option:
Funktion:

[0] Aus

Wird der Frequenzumrichter an einem IT-Netz betrieben, so sind die EMV-Filter über *Aus* [0] zu deaktivieren.

In dieser Stellung sind die internen EMV-Filterkondensatoren zwischen Gehäuse und Netz-EMV-Filterkreis abgeschaltet, um Schäden am Zwischenkreis zu vermeiden und die Erdkapazitätsströme (gemäß IEC 61800-3) zu verringern.

[1] * Ein

In der Einstellung *Ein* [1] erfüllt der Frequenzumrichter EMV-Normen.

14-52 Lüftersteuerung

Option:
Funktion:

[0] * Auto

Stellt die gewünschte Drehzahlsteuerung des Hauptlüfters ein.

Bei Auswahl von Auto [0] läuft der Lüfter nur, wenn die Innentemperatur des Frequenzumrichters im Bereich +35 °C bis ca. +55 °C liegt. Der Lüfter läuft mit niedriger Drehzahl bei +35 °C und mit voller Drehzahl bei ca. +55 °C.

[1] Ein 50%

[2] Ein 75%

[3] Ein 100%

14-53 Lüfterüberwachung

Option:
Funktion:

[0] Deaktiviert

Definiert das Verhalten des Frequenzumrichters bei Erkennung eines Lüfterfehlers.

[1] * Warnung

[2] Alarm

3.14.8 14-6* Auto-Reduzier.

Diese Gruppe enthält Parameter zur Leistungsreduzierung des Frequenzumrichters bei hoher Temperatur.

14-60 Funktion bei Übertemperatur

Option:
Funktion:

[0] * Abschaltung

Überschreitet die Kühlkörper- oder Steuerkartentemperatur einen werkseitig programmierten Temperaturgrenzwert, wird eine Warnung aktiviert. Bei weiterer Zunahme der Temperatur wird hier gewählt, ob der Frequenzumrichter abschalten (Abschaltblockierung) oder den Ausgangsstrom reduzieren soll.

Der Frequenzumrichter schaltet mit einem Alarm ab (Abschaltblockierung). Zum Quittieren des Alarms muss der Frequenzumrichter aus- und wieder eingeschaltet werden. Ein Motorstart ist allerdings nur möglich, wenn die Kühlkörpertemperatur unter die Alarmgrenze gefallen ist.

[1] Reduzier.

Wird die kritische Temperatur überschritten, wird der Ausgangsstrom reduziert, bis die zulässige Temperatur erreicht ist.

3.14.9 Keine Abschaltung bei Wechselrichterüberlast

In einigen Pumpenanlagen wurde der Frequenzumrichter nicht richtig dimensioniert, um den an allen Punkten der betrieblichen Förderhöhenkennlinie notwendigen Strom zu erhalten. An diesen Punkten benötigt die Pumpe einen Strom, der höher als der Nennstrom des Frequenzumrichters ist. Der Frequenzumrichter ist zum Dauerbetrieb bei 110 % des Nennstroms über 60 s geeignet. Liegt nach dieser Zeit die Überlast noch immer vor, schaltet der Frequenzumrichter normalerweise mit einem Alarm ab (Freilaufstopp der Pumpe).

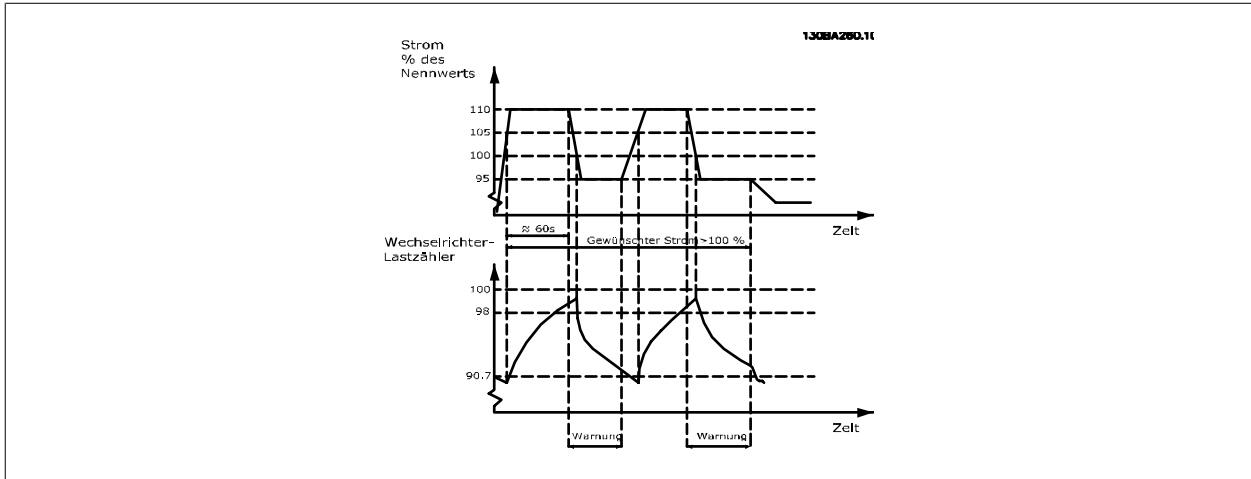

3

Der Betrieb der Pumpe mit reduzierter Drehzahl für einige Zeit kann vorzuziehen sein, wenn der Dauerbetrieb mit der Sollkapazität nicht möglich ist.

Mit Par.14-61 *Funktion bei WR-Überlast* Funktion bei WR-Überlast wird die Pumpendrehzahl automatisch reduziert, bis der Ausgangsstrom unter 100 % des Nennstroms liegt (eingestellt in Par.14-62 *WR- Überlast Reduzierstrom*).

Die Funktion bei WR-Überlast ist eine Alternative zur Abschaltung des Frequenzumrichters.

Der Frequenzumrichter schätzt die Belastung des Leistungsteils über einen Wechselrichterlastzähler. Eine Warnung wird bei 98 % ausgegeben und das Reset der Warnung erfolgt bei 90 %. Bei 100 % schaltet der Frequenzumrichter mit einem Alarm ab.

Der Zählerstatus kann in Par.16-35 *FC Überlast* abgelesen werden.

Ist in Par.14-61 *Funktion bei WR-Überlast* die Option Leistungsreduzierung gewählt, wird die Pumpendrehzahl bei Überschreiten von 98 reduziert, bis der Zähler wieder unter 90,7 fällt.

Ist die Einstellung bei Par.14-62 *WR- Überlast Reduzierstrom* zum Beispiel 95 %, schwankt die Pumpendrehzahl durch eine stetige Überlast zwischen Werten, die 110 % und 95 % des Ausgangsnennstroms für den Frequenzumrichter entsprechen.

14-61 Funktion bei WR-Überlast

Option:

Funktion:

[0] * Abschaltung

Bestimmt das Verhalten bei stetiger Überlast über den Temperaturgrenzwerten (110 % für 60 s).

Bei Auswahl von Abschaltung [0] schaltet der Frequenzumrichter ab und gibt einen Alarm aus.

[1] Reduzier.

Bei Auswahl von Reduz. [1] wird die Pumpendrehzahl reduziert, um die Belastung des Leistungsteils zu verringern, sodass es sich abkühlen kann.

14-62 WR- Überlast Reduzierstrom

Range:

Funktion:

95 % * [50 - 100 %]

Festlegung des gewünschten Stromwerts (in % des Ausgangsnennstroms für den Frequenzumrichter) beim Betrieb mit reduzierter Pumpendrehzahl, weil die Last am Frequenzumrichter den zulässigen Grenzwert (110 % für 60 s) überschritten hat.

3.15 Hauptmenü - Info/Wartung - Gruppe 15

3.15.1 15-** Info/Wartung

Parametergruppe mit Informationen und Wartungsdaten zum Frequenzumrichter, z. B. Betriebsdaten, Hardwarekonfiguration und Software-Versionen.

3

3.15.2 15-0* Betriebsdaten

Parametergruppe mit Informationen und Wartungsdaten zum Frequenzumrichter, z. B. Betriebsdaten, Hardwarekonfiguration, Software-Versionen usw.

15-00 Betriebsstunden

Range:	Funktion:
0 h* [0 - 2147483647 h]	Gibt an, wie lange der Frequenzumrichter in Betrieb war. Der Wert wird beim Abschalten des Geräts gespeichert.

15-01 Motorlaufstunden

Range:	Funktion:
0 h* [0 - 2147483647 h]	Gibt an, wie viele Betriebsstunden der Motor gelaufen ist. Dieser Zähler kann durch Par.15-07 <i>Reset Betriebsstundenzähler</i> zurückgesetzt werden. Der Wert wird beim Abschalten des Geräts gespeichert.

15-02 Zähler-kWh

Range:	Funktion:
0 kWh* [0 - 2147483647 kWh]	Aufzeichnung der Leistungsaufnahme des Motors (Durchschnittswert während 1 Stunde). Dieser Zähler kann durch Par.15-06 <i>Reset Zähler-kWh</i> zurückgesetzt werden.

15-03 Anzahl Netz-Ein

Range:	Funktion:
0 N/A* [0 - 2147483647 N/A]	Gibt die Anzahl der Netz-Einschaltungen des Frequenzumrichters an.

15-04 Anzahl Übertemperaturen

Range:	Funktion:
0 N/A* [0 - 65535 N/A]	Angabe der Anzahl von Übertemperaturen, die am Frequenzumrichter aufgetreten sind.

15-05 Anzahl Überspannungen

Range:	Funktion:
0 N/A* [0 - 65535 N/A]	Angabe der Anzahl von Überspannungen, die am Frequenzumrichter aufgetreten sind.

15-06 Reset Zähler-kWh

Option:	Funktion:
[0] * Kein Reset	Wenn kein kWh-Zähler-Reset erforderlich ist, <i>Kein Reset</i> [0] wählen.
[1] Reset	<i>Reset</i> [1] wählen und [OK] drücken, um den kWh-Zähler auf Null zu stellen (siehe Par.15-02 <i>Zähler-kWh</i>).



ACHTUNG!

Ausführung des Reset erfolgt durch Drücken von [OK].

15-07 Reset Betriebsstundenzähler

Option:	Funktion:
[0] * Kein Reset	<i>Kein Reset</i> [0] wählen, wenn kein Zurückstellen des Stundenzählers erwünscht ist.
[1] Reset	Zum Zurücksetzen des Motorlaufstundenzählers (Par.15-01 <i>Motorlaufstunden</i>) und Par.15-08 <i>Anzahl der Starts Reset</i> [1] wählen und [OK] drücken (siehe auch Par.15-01 <i>Motorlaufstunden</i>).

15-08 Anzahl der Starts

Range:	Funktion:
0 N/A* [0 - 2147483647 N/A]	Dieser Parameter dient nur zur Anzeige. Der Zähler zeigt die Zahl von Starts und Stopps durch einen normalen Start/Stop-Befehl und/oder bei Aufruf bzw. Verlassen des Energiesparmodus.



ACHTUNG!
Durch Rücksetzen von Par.15-07 *Reset Betriebsstundenzähler* wird dieser Parameter ebenfalls zurückgesetzt.

3.15.3 15-1* Echtzeitkanal

Der Echtzeitkanal ermöglicht das kontinuierliche Speichern von bis zu 4 Datenquellen (Par.15-10 *Echtzeitkanal Quelle*) mit individuellen Abstraten (Par.15-11 *Echtzeitkanal Abstrakte*). Mit einem Triggerereignis (Par.15-12 *Echtzeitkanal Triggerereignis*) und Werten vor Trigger (Par.15-14 *Echtzeitkanal Werte vor Trigger*) wird die Protokollierung nur durch Einzelwerte gestartet und gestoppt.

15-10 Echtzeitkanal Quelle

Array [4]

Option:	Funktion:
	Dieser Parameter legt fest, welche Variablen im Benutzerprotokoll aufgezeichnet werden.
[0] * Keine	
[1600] Steuerwort	
[1601] Sollwert [Einheit]	
[1602] Sollwert %	
[1603] Zustandswort	
[1610] Leistung [kW]	
[1611] Leistung [PS]	
[1612] Motorspannung	
[1613] Frequenz	
[1614] Motorstrom	
[1616] Drehmoment [Nm]	
[1617] Drehzahl [UPM]	
[1618] Therm. Motorschutz	
[1622] Drehmoment [%]	
[1630] DC-Spannung	
[1632] Bremsleistung/s	
[1633] Bremsleist/2 min	
[1634] Kühlkörpertemp.	
[1635] FC Überlast	
[1650] Externer Sollwert	
[1652] Istwert [Einheit]	
[1654] Istwert 1 [Einheit]	
[1655] Istwert 2 [Einheit]	

[1656]	Istwert 3 [Einheit]
[1660]	Digitaleingänge
[1662]	Analogeingang 53
[1664]	Analogeingang 54
[1665]	Analogausgang 42
[1666]	Digitalausgänge
[1675]	Analogeingang X30/11
[1676]	Analogeingang X30/12
[1677]	Analogausg. X30/8 [mA]
[1690]	Alarmwort
[1691]	Alarmwort 2
[1692]	Warnwort
[1693]	Warnwort 2
[1694]	Erw. Zustandswort
[1695]	Erw. Zustandswort 2
[1830]	Analogeingang X42/1
[1831]	Analogeingang X42/3
[1832]	Analogeingang X42/5
[1833]	Analogausg. X42/7 [V]
[1834]	Analogausg. X42/9 [V]
[1835]	Analogausg. X42/11 [V]
[3110]	Bypass-Zustandswort

15-11 Echtzeitkanal Abtastrate

Range:

0 N/A* [0 - 86400.000 N/A]

Funktion:

Dieser Parameter definiert das Abtastintervall für die im Echtzeitkanal zu speichernden Datenquellen 0 bis 3 (individuell wählbar).

15-12 Echtzeitkanal Triggerereignis

Option:
Funktion:

 Wählt das Triggerereignis aus. Tritt das Ereignis auf, wird das Protokoll in einem Fenster aufgezeichnet. Daraufhin wird in dem Fenster eine vorgegebene Anzahl von Abtastungen vor dem Auftreten des Triggerereignisses angezeigt (Par.15-14 *Echtzeitkanal Werte vor Trigger*).

[0] *	FALSCH
[1]	WAHR
[2]	Motor ein
[3]	Im Bereich
[4]	Ist=Sollwert
[5]	Moment.grenze
[6]	Stromgrenze
[7]	Außerh.Stromber.
[8]	Unter Min.-Strom
[9]	Über Max.-Strom
[10]	Außerh.Drehzahlber.
[11]	Unter Min.-Drehzahl
[12]	Über Max.-Drehzahl
[13]	Außerh. Istwertber.
[14]	Unter Min.-Istwert

[15]	Über Max.-Istwert
[16]	Warnung Übertemp.
[17]	Netzsp.auss.Bereich
[18]	Reversierung
[19]	Warnung
[20]	Alarm (Abschaltung)
[21]	Alarm (Absch.verrgl.)
[22]	Vergleicher 0
[23]	Vergleicher 1
[24]	Vergleicher 2
[25]	Vergleicher 3
[26]	Logikregel 0
[27]	Logikregel 1
[28]	Logikregel 2
[29]	Logikregel 3
[33]	Digitaleingang 18
[34]	Digitaleingang 19
[35]	Digitaleingang 27
[36]	Digitaleingang 29
[37]	Digitaleingang 32
[38]	Digitaleingang 33
[50]	Vergleicher 4
[51]	Vergleicher 5
[60]	Logikregel 4
[61]	Logikregel 5

15-13 Echtzeitkanal Protokollart

Option:

Funktion:

[0] *	Kontinuierlich	Bei Auswahl von <i>Kontinuierlich</i> [0] werden die Werte immer im Echtzeitkanal gespeichert.
[1]	Einzelspeicherung	Bei Auswahl von Einzelspeicherung [1] kann die Echtzeitkanalspeicherung mithilfe von Par. 15-12 <i>Echtzeitkanal Triggerereignis</i> und Par.15-14 <i>Echtzeitkanal Werte vor Trigger</i> nach Bedarf aktiviert oder deaktiviert werden.

15-14 Echtzeitkanal Werte vor Trigger

Range:

Funktion:

50 N/A*	[0 - 100 N/A]	Definiert die Anzahl der Abtastungen, die vor dem auslösenden Ereignis (Trigger) von dem Protokoll erfasst werden. Siehe auch Par.15-12 <i>Echtzeitkanal Triggerereignis</i> und Par.15-13 <i>Echtzeitkanal Protokollart</i> .
---------	---------------	--

3.15.4 15-2* Protokollierung

Anzeige von bis zu 50 protokollierten Datenwerten über die Arrayparameter in dieser Parametergruppe. Es können die letzten 50 Ereignisse abgerufen werden, wobei [0] das Neueste und [49] das Älteste ist. Ein Datenprotokoll wird immer dann erstellt, wenn ein Ereignis eintritt (nicht zu verwechseln mit SLC-Ereignissen). Ereignisse in diesem Zusammenhang sind als Änderung in einem der folgenden Bereiche definiert:

1. Digitaleingänge
2. Digitalausgänge (in dieser Software-Version nicht überwacht)
3. Warnwort
4. Alarmwort

5. Zustandswort
6. Steuerwort
7. Erweitertes Statuswort

Ereignisse werden mit Wert und Zeitstempel in ms aufgezeichnet. Das Zeitintervall zwischen zwei Ereignissen hängt davon ab, wie viele *Ereignisse* vorkommen (maximal eines pro Abtastzeit). Die Datenaufzeichnung erfolgt kontinuierlich. Wenn ein Alarm eintritt, wird das Protokoll beendet und die Werte können am Display abgerufen werden. Diese Funktion ist beispielsweise nützlich bei Überprüfungen nach einer Störung. Der Parameter kann über die serielle Schnittstelle oder am Display ausgelesen werden.

3

15-20 Protokoll: Ereignis

Array [50]

Range:

0 N/A* [0 - 255 N/A]

Funktion:

Anzeige des Ereignistyps der protokollierten Ereignisse.

15-21 Protokoll: Wert

Array [50]

Range:

0 N/A* [0 - 2147483647 N/A]

Funktion:

Zeigt den Wert des protokollierten Ereignisses an. Ereigniswerte sind anhand folgender Tabelle zu interpretieren:

Digitaleingang	Dezimalwert: Siehe Par.16-60 <i>Digitaleingänge</i> für Beschreibung zum Umwandeln in Binärwert.
Digitalausgänge (in dieser Software-Version nicht überwacht)	Dezimalwert: Siehe Par. DR-66 <i>Digital Output [bin]</i> für Beschreibung zum Umwandeln in Binärwert.
Warnwort	Dezimalwert: Beschreibung siehe Par. DR-92 <i>Warning Word</i> .
Alarmwort	Dezimalwert: Beschreibung siehe Par. DR-90 <i>Alarm Word</i> .
Zustandswort	Dezimalwert: Siehe Par.16-03 <i>Zustandswort</i> für Beschreibung zum Umwandeln in Binärwert.
Steuerwort	Dezimalwert: Beschreibung siehe Par.16-00 <i>Steuerwort</i> .
Erweitertes Statuswort	Dezimalwert: Beschreibung siehe Par. DR-94 <i>Ext. Status Word</i> .

15-22 Protokoll: Zeit

Array [50]

Range:

0 ms* [0 - 2147483647 ms]

Funktion:

Zeigt die Zeit an, zu der das protokollierte Ereignis aufgetreten ist. Die Zeit wird in ms seit Inbetriebnahme des Frequenzumrichters gemessen. Der max. Wert entspricht ca. 24 Tagen, daher wird der Zähler nach diesem Zeitraum wieder bei null gestartet.

3.15.5 15-3* Fehlerspeicher

Bei den Parametern dieser Gruppe handelt es sich um Arrayparameter, die die Anzeige der letzten 10 Fehlerspeicher ermöglichen. [0] ist der neueste, [9] der älteste Fehlerspeicher. Die Fehlercodes, Werte und Zeitstempel können überprüft werden.

15-30 Fehlerspeicher: Fehlercode

Array [10]

Range:

0 N/A* [0 - 255 N/A]

Funktion:Beschreibung des entsprechenden Fehlercodes im Kapitel *Fehlersuche und -behebung*.**15-31 Fehlerspeicher: Wert**

Array [10]

Range:

0 N/A* [-32767 - 32767 N/A]

Funktion:

Zeigt eine zusätzliche Beschreibung des Fehlers. Dieser Parameter wird meistens in Kombination mit Alarm 38 „Interner Fehler“ benutzt.

15-32 Fehlerspeicher: Zeit

Array [10]

Range:

0 s* [0 - 2147483647 s]

Funktion:

Zeigt, wann der Alarm aufgetreten ist. Die Zeitmessung erfolgt in s nach Start des Frequenzumrichters.

3.15.6 15-33 Fehlerspeicher: Datum und Zeit

15-33 Fehlerspeicher: Datum und Zeit

Range:

0 N/A* [0 - 0 N/A]

Funktion:

Matrixparameter, Datum und Zeit 0-9: Dieser Parameter zeigt die Uhrzeit, wann das protokollierte Ereignis eingetreten ist.

3.15.7 15-4* Typendaten

Parameter mit Informationen zu den Typendaten des Frequenzumrichters, z. B. Nenndaten, Bestellnummer, Software-Versionen usw.

15-40 FC-Typ

Range:

0 N/A* [0 - 0 N/A]

Funktion:

Anzeige des FC-Typs. Die Angabe entspricht Zeichen 1-6 im Typencode-String.

15-41 Leistungsteil

Range:

0 N/A* [0 - 0 N/A]

Funktion:

Anzeige des FC-Typs. Die Angabe entspricht Zeichen 7-10 im Typencode-String.

15-42 Nennspannung

Range:

0 N/A* [0 - 0 N/A]

Funktion:

Anzeige des FC-Typs. Die Angabe entspricht Zeichen 11-12 im Typencode-String.

15-43 Softwareversion

Range:

0 N/A* [0 - 0 N/A]

Funktion:

Zeigt die installierte SW-Version des Frequenzumrichters an (Softwarepaket bestehend aus Software für Leistungs- und Steuerkarte).

15-44 Typencode (original)

Range:

0 N/A* [0 - 0 N/A]

Funktion:

Zeigt den Typencode an, der benutzt werden kann, um den Frequenzumrichter in seiner Originalkonfiguration nachzubestellen.

15-45 Typencode (aktuell)

Range:

0 N/A* [0 - 0 N/A]

Funktion:

Zeigt den aktuellen Typencode an.

15-46 Typ Bestellnummer

Range:

0 N/A* [0 - 0 N/A]

Funktion:

Zeigt den Typencode an, der benutzt werden kann, um den Frequenzumrichter in seiner aktuellen Konfiguration nachzubestellen (inklusive nachgerüsteter Optionen).

15-47 Leistungsteil Bestellnummer
Range:

0 N/A* [0 - 0 N/A]

Funktion:

Zeigt die Bestellnummer des Leistungsteils an.

15-48 LCP-Version
Range:

0 N/A* [0 - 0 N/A]

Funktion:

Zeigt die LCP-ID-Nummer an.

15-49 Steuerkarte SW-Version
Range:

0 N/A* [0 - 0 N/A]

Funktion:

Zeigt die Versionsnummer der Steuerkartensoftware an.

15-50 Leistungsteil SW-Version
Range:

0 N/A* [0 - 0 N/A]

Funktion:

Zeigt die Versionsnummern der Leistungskartensoftware an.

15-51 Typ Seriennummer
Range:

0 N/A* [0 - 0 N/A]

Funktion:

Zeigt die Seriennummer des Frequenzumrichters an.

15-53 Leistungsteil Seriennummer
Range:

0 N/A* [0 - 0 N/A]

Funktion:

Zeigt die Seriennummer des Leistungsteils an.

3.15.8 15-6* Installierte Optionen

Parameter mit Informationen zu den in Steckplatz A, B, C0 und C1 installierten Optionen in diesem Frequenzumrichter, z. B. Bestellnummer, Software-Versionen, usw.

15-60 Option installiert
Range:

0 N/A* [0 - 0 N/A]

Funktion:

Zeigt den Typ der installierten Option an.

15-61 SW-Version Option
Range:

0 N/A* [0 - 0 N/A]

Funktion:

Zeigt die Software-Version der installierten Option an.

15-62 Optionsbestellnr.
Range:

0 N/A* [0 - 0 N/A]

Funktion:

Zeigt die Bestellnummer der installierten Option an.

15-63 Optionsseriennr.
Range:

0 N/A* [0 - 0 N/A]

Funktion:

Zeigt die Seriennummer der installierten Option an.

3.15.9 15-9* Parameterinfo

Parameterlisten

15-92 Definierte Parameter		
Array [1000]		
Range:	Funktion:	
0 N/A* [0 - 9999 N/A]	Enthält eine Liste aller im Frequenzumrichter definierten Parameter. Die Liste endet mit 0.	
15-93 Geänderte Parameter		
Array [1000]		
Range:	Funktion:	
0 N/A* [0 - 9999 N/A]	Enthält eine Liste der Parameter, die von der Werkseinstellung abweichen. Die Liste endet mit 0. Die Liste wird regelmäßig aktualisiert; eine Veränderung ist ungefähr nach 30 s sichtbar.	
15-99 Parameter-Metadaten		
Array [23]		
Range:	Funktion:	
0 N/A* [0 - 9999 N/A]	Zur Verwendung durch die MCT10-Software.	

3

3.16 Hauptmenü - Datenanzeigen - Gruppe 16

3.16.1 16-** Datenanzeigen

Parametergruppe mit allen verfügbaren Datenanzeigen. Die Datenanzeigen werden vom Frequenzumrichter laufend aktualisiert und können über die Displayanzeige oder über Buskommunikation ausgewertet werden.

3.16.2 16-0* Anzeigen-Allgemein

Parameter mit allgemeinen Datenanzeigen, z. B. Sollwert, Istwert, Steuerwort, Zustandswort, usw.

16-00 Steuerwort		
Range:	Funktion:	
0 N/A* [0 - 65535 N/A]	Zeigt das aktuell gültige Steuerwort des Frequenzumrichters in Hex Code.	
16-01 Sollwert [Einheit]		
Range:	Funktion:	
0.000 Refe- [-999999.000 - 999999.000 Refe- renceFeed- renceFeedbackUnit] backUnit*	Zeigt den aktuellen Gesamtsollwert in der Regelgröße gemäß Konfiguration Par.1-00 <i>Regelverfahren</i> (Summe aus Digital, Analog, Bus usw.).	
16-02 Sollwert %		
Range:	Funktion:	
0.0 %* [-200.0 - 200.0 %]	Zeigt den aktuellen Gesamtsollwert in % (Summe aus internen und externen Sollwerten).	
16-03 Zustandswort		
Range:	Funktion:	
0 N/A* [0 - 65535 N/A]	Zeigt das aktuelle Zustandswort des Frequenzumrichters in Hex Code. Beschreibung siehe „Serielle Kommunikation“ bzw. das entsprechende Optionshandbuch.	
16-05 Hauptistwert [%]		
Range:	Funktion:	
0.00 %* [-100.00 - 100.00 %]	Zeigt den aktuellen Hauptistwert der Feldbus-Schnittstelle in Hex-Code.	

16-09 Benutzerdefinierte Anzeige**Range:**0.00 Cus- [-999999.99 - 999999.99 Custom-
tomReadou-ReadoutUnit]
tUnit***Funktion:**Ansicht der benutzerdefinierten Anzeigen laut Festlegung in Par.0-30 *Einheit*, Par.0-31 *Freie Anzeige Min.-Wert* und Par.0-32 *Freie Anzeige Max. Wert*.

3

3.16.3 16-1* Anzeigen-Motor

Parameter zum Anzeigen von Motorzustandswerten.

16-10 Leistung [kW]**Range:**

0.00 kW* [0.00 - 1000.00 kW]

Funktion:

Anzeige der Motorleistung in kW. Der angezeigte Wert wird auf Grundlage der aktuellen Motorspannung und des aktuellen Motorstroms berechnet. Der Wert wird gefiltert. Das heißt, zwischen der Änderung des aktuellen Werts und der Anzeige des Werts können ca. 30 ms liegen.

16-11 Leistung [PS]**Range:**

0.00 hp* [0.00 - 1000.00 hp]

Funktion:

Anzeige der Motorleistung in PS. Der angezeigte Wert wird auf Grundlage der aktuellen Motorspannung und des aktuellen Motorstroms berechnet. Der Wert wird gefiltert. Das heißt, zwischen der Änderung des aktuellen Werts und der Anzeige des Werts können ca. 30 ms liegen.

16-12 Motorspannung**Range:**

0.0 V* [0.0 - 6000.0 V]

Funktion:

Zeigt die aktuelle Frequenzumrichter-Ausgangsspannung (berechnet) an.

16-13 Frequenz**Range:**

0.0 Hz* [0.0 - 6500.0 Hz]

Funktion:

Zeigt die aktuelle Frequenzumrichter-Ausgangsfrequenz (ohne Resonanzdämpfung) an.

16-14 Motorstrom**Range:**

0.00 A* [0.00 - 1856.00 A]

Funktion:

Zeigt den Motorstrom gemessen als Mittelwert IRMS an. Der Wert wird gefiltert. Das heißt, zwischen der Änderung des aktuellen Werts und der Anzeige des Werts können ca. 30 ms liegen.

16-15 Frequenz [%]**Range:**

0.00 %* [-100.00 - 100.00 %]

Funktion:Ein 2-Byte-Wort, das die tatsächliche Motorfrequenz (ohne Resonanzdämpfung) als Prozentsatz (0000 - 4000 Hex) von Par.4-19 *Max. Ausgangsfrequenz*. Bei Bedarf kann über Par.9-16 *PCD-Konfiguration Lesen* Index 1 alternativ zum Hauptwert im Profibus Telegramm ausgewählt werden.**16-16 Drehmoment [Nm]****Range:**

0.0 Nm* [-30000.0 - 30000.0 Nm]

Funktion:

Zeigt das auf die Motorwelle angewendete Drehmoment mit Vorzeichen. Es besteht keine exakte Linearität zwischen 110 % Motorstrom und Drehmoment im Verhältnis zum Nennmoment. Bei manchen Motoren liegt das Drehmoment über 160 %. Entsprechend hängen Mindest- und Höchstwerte vom maximalen Motorstrom sowie vom eingesetzten Motor ab. Der Wert wird gefiltert. Das heißt, zwischen der Änderung des aktuellen Werts und der Anzeige des Werts können ca. 1,3 s liegen.

16-17 Drehzahl [UPM]**Range:**

0 RPM* [-30000 - 30000 RPM]

Funktion:

Zeigt die aktuelle Motordrehzahl in UPM (Umdrehungen pro Minute).

16-18 Therm. Motorschutz

Range:	Funktion:
0 %* [0 - 100 %]	Zeigt die berechnete thermische Belastung am Motor. Die Abschaltgrenze liegt bei 100 %. Die Basis der Berechnung ist die ETRelektronisch thermische Überlast-Funktion (eingestellt in Par.1-90 <i>Thermischer Motorschutz</i>).

16-22 Drehmoment [%]

Range:	Funktion:
0 %* [-200 - 200 %]	Dieser Parameter dient nur zur Anzeige. Er zeigt das tatsächliche Drehmoment als Prozentsatz des Nenndrehmoments, basierend auf der Einstellung der Motorgröße und Nenndrehzahl in Par.1-20 <i>Motornennleistung [kW]</i> oder Par. 1-21 <i>Motornennleistung [PS]</i> und Par.1-25 <i>Motornennrehzahl</i> . Dieser Wert wird von der <i>Riemenbruchfunktion</i> aus Par. 22-6* überwacht.

3.16.4 16-3* Anzeigen-FU

Parameter mit Umrichter-Datenanzeigen, z. B. Zwischenkreisspannung, Kühlkörpertemperatur, Bremsleistung usw.

16-30 DC-Spannung

Range:	Funktion:
0 V* [0 - 10000 V]	Zeigt die aktuelle Frequenzumrichter-Zwischenkreisspannung in VDC an (gemessen). Der Wert mit einer Zeitkonstante von 30 ms gefiltert.

16-32 Bremsleistung/s

Range:	Funktion:
0.000 kW* [0.000 - 675000.000 kW]	Zeigt die aktuell auf den Bremswiderstand geleitete generatorische Bremsleistung in kW.

16-33 Bremsleist/2 min

Range:	Funktion:
0.000 kW* [0.000 - 500.000 kW]	Zeigt die durchschnittliche Bremsleistung, die an einen externen Bremswiderstand übertragen wird. Der Mittelwert wird laufend für die letzten 120 Sekunden berechnet.

16-34 Kühlkörpertemp.

Range:	Funktion:
0 C* [0 - 255 C]	Zeigt die Temperatur des Kühlkörpers des Frequenzumrichters an. Die Abschaltgrenze beträgt 90 ± 5 °C, die Wiedereinschaltgrenze 60 ± 5 °C.

16-35 FC Überlast

Range:	Funktion:
0 %* [0 - 100 %]	Zeigt die aktuelle Belastung des Frequenzumrichters mit einer Skalierung von 0-100 % an (Abschaltung bei 100 %).

16-36 Nenn-WR-Strom

Range:	Funktion:
10.00 A* [0.01 - 10000.00 A]	Zeigt den Nennstrom des Wechselrichters, der den Angaben auf dem Typenschild des angeschlossenen Motors entsprechen muss. Diese Angaben dienen zur Berechnung von Drehmoment, Motorschutz usw.

16-37 Max.-WR-Strom**Range:**

16.00 A* [0.01 - 10000.00 A]

Funktion:

Zeigt den Maximalstrom des Wechselrichters, der den Angaben auf dem Typenschild des angeschlossenen Motors entsprechen muss. Diese Angaben dienen zur Berechnung von Drehmoment, Motorschutz usw.

16-38 SL Contr.Zustand**Range:**

0 N/A* [0 - 100 N/A]

Funktion:

Zeigt den aktuellen Zustand des Smart Controllers.

16-39 Steuerkartentemp.**Range:**

0 C* [0 - 100 C]

Funktion:

Zeigt die Temperatur der Steuerkarte in °C an.

16-40 Echtzeitkanalspeicher voll**Option:**

Dieser Parameter zeigt an, ob das Datenprotokoll voll ist (siehe Par. 15-1*) Der Echtzeitkanalspeicher wird nie gefüllt, wenn Par.15-13 *Echtzeitkanal Protokollart* auf *Kontinuierlich* [0] steht.

[0] * Nein

[1] Ja

3.16.5 16-5* Soll- & Istwerte

Parameter mit Soll-/Istwert-Datenanzeigen, z. B. Externer Sollwert, Pulssollwert usw.

16-50 Externer Sollwert**Range:**

0.0 N/A* [-200.0 - 200.0 N/A]

Funktion:

Zeigt die Summe der extern angelegten Sollwerte in % an.

16-52 Istwert [Einheit]**Range:**0.000 Pro- [-999999.999 - 999999.999 Pro-
cessCtrlU- cessCtrlUnit]
nit***Funktion:**

Zeigt den resultierenden Istwert nach Verarbeitung von Istwert 1-3 (siehe Par.16-54 *Istwert 1 [Einheit]*, Par.16-55 *Istwert 2 [Einheit]* und Par. 16-56).

Siehe Par. 20-0* *Istwert*.

Der Wert wird durch die Einstellungen in Par. 20-13 und 20-14 begrenzt. Einheiten wie in Par. 20-12 *Soll-/Istwerteinheit*.

16-53 Digitalpoti Sollwert**Range:**

0.00 N/A* [-200.00 - 200.00 N/A]

Funktion:

Zeigt den Anteil des digitalen Potentiometers am tatsächlichen Sollwert.

16-54 Istwert 1 [Einheit]**Range:**0.000 Pro- [-999999.999 - 999999.999 Pro-
cessCtrlU- cessCtrlUnit]
nit***Funktion:**

Zeigt den Istwert 1, siehe Par. 20-0* *Istwert*.

Der Wert wird durch die Einstellungen in Par. und Par. begrenzt. Einheiten wie in Par.20-12 *Soll-/Istwerteinheit*.

16-55 Istwert 2 [Einheit]

Range:

0.000 Pro- [-999999.999 - 999999.999 Pro-
cessCtrlU- cessCtrlUnit]
nit*

Funktion:

Zeigt den Istwert 2, siehe Par. 20-0* *Istwert*.

Der Wert wird durch die Einstellungen in Par. 20-13 und 20-14 begrenzt. Einheiten wie in Par. 20-12 *Soll-/Istwerteinheit*.

16-56 Istwert 3 [Einheit]

Range:

0.000 Pro- [-999999.999 - 999999.999 Pro-
cessCtrlU- cessCtrlUnit]
nit*

Funktion:

Zeigt den Istwert 3, siehe Par. 20-0* *Istwert*.

Der Wert wird durch die Einstellungen in Par.20-13 *Minimum Reference/Feedb.* und Par.20-14 *Maximum Reference/Feedb.* begrenzt. Einheiten wie in Par.20-12 *Soll-/Istwerteinheit*.

16-58 PID Output [%]

Range:

0.0 %* [0.0 - 100.0 %]

Funktion:

Dieser Parameter gibt den Ausgangswert des PID-Reglers in Prozent aus.

3.16.6 16-6* Anzeig. Ein-/Ausg.

Parameter mit E/A-Datenanzeigen, z. B. Analog, Digital, Puls usw.

16-60 Digitaleingänge

Range:

0 N/A* [0 - 1023 N/A]

Funktion:

Zeigt die Signalzustände der aktiven Digitaleingänge. Beispiel: Eingang 18 entspricht Bit 5. „0“ = kein Signal, „1“ = angeschlossenes Signal. Bit 6 ist umgekehrt belegt, ein = „0“, aus = „1“ (Sich.Stopp-Eingang).

Bit 0	Digitaleingang, Klemme 33
Bit 1	Digitaleingang, Klemme 32
Bit 2	Digitaleingang, Klemme 29
Bit 3	Digitaleingang, Klemme 27
Bit 4	Digitaleingang, Klemme 19
Bit 5	Digitaleingang, Klemme 18
Bit 6	Digitaleingang, Klemme 37
Bit 7	Digitaleingang Universal-E/A X30/4
Bit 8	Digitaleingang Universal-E/A X30/3
Bit 9	Digitaleingang Universal-E/A X30/2
Bit 10-63	Reserviert für weitere Klemmen

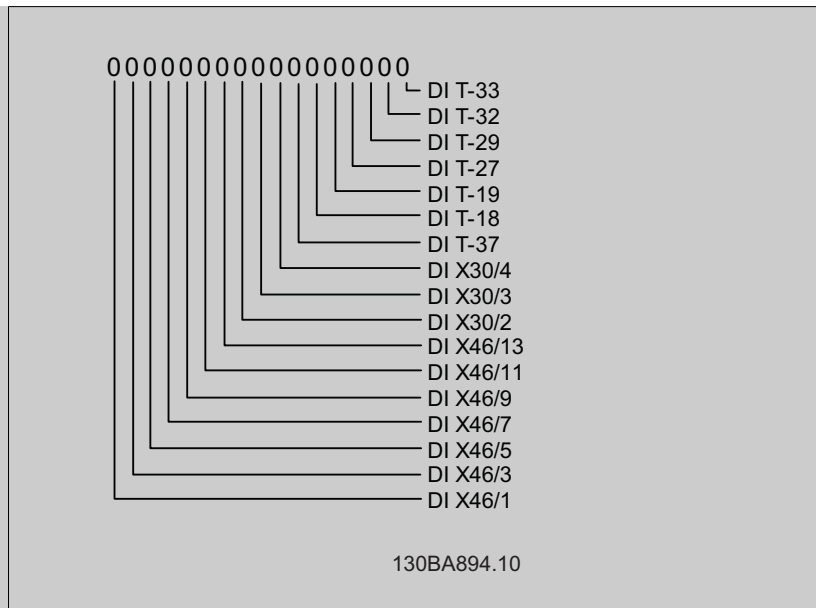

16-61 AE 53 Modus

Option:	Funktion:
	Zeigt die Einstellung von Schalter S202 für Eingangsklemme 53. Strom = 0; Spannung = 1.
[0] * Strom	
[1] Spannung	
[2] Pt 1000 [°C]	
[3] Pt 1000 [°F]	
[4] Ni 1000 [°C]	
[5] Ni 1000 [°F]	

16-62 Analogeingang 53

Range:	Funktion:
0.000 N/A* [-20.000 - 20.000 N/A]	Zeigt den aktuellen Wert an Eingang 53.

16-63 AE 54 Modus

Option:	Funktion:
	Zeigt die Einstellung von Schalter S202 für Eingangsklemme 54. Strom = 0; Spannung = 1.
[0] * Strom	
[1] Spannung	
[2] Pt 1000 [°C]	
[3] Pt 1000 [°F]	
[4] Ni 1000 [°C]	
[5] Ni 1000 [°F]	

16-64 Analogeingang 54

Range:	Funktion:
0.000 N/A* [-20.000 - 20.000 N/A]	Zeigt den aktuellen Wert an Eingang 54.

16-65 Analogausgang 42

Range:	Funktion:
0.000 N/A* [0.000 - 30.000 N/A]	Zeigt den aktuellen Wert in mA an Ausgang 42. Der gezeigte Wert bezieht sich auf die Auswahl in Par.6-50 <i>Klemme 42 Analogausgang.</i>

16-66 Digitalausgänge

Range: 0 N/A* [0 - 15 N/A] **Funktion:** Zeigt den aktuellen Zustand der Digitalausgänge Kl. 27 und Kl. 29.

16-67 Pulseingang 29 [Hz]

Range: 0 N/A* [0 - 130000 N/A] **Funktion:** Zeigt das aktuelle Pulssignal am Eingang 29 in Hz an.

16-68 Pulseingang 33 [Hz]

Range: 0 N/A* [0 - 130000 N/A] **Funktion:** Zeigt den aktuellen Wert des Pulseingangs 33 in Hz.

16-69 Pulsausg. 27 [Hz]

Range: 0 N/A* [0 - 40000 N/A] **Funktion:** Zeigt das aktuelle Pulssignal an Ausgang 27 in Hz an.

16-70 Pulsausg. 29 [Hz]

Range: 0 N/A* [0 - 40000 N/A] **Funktion:** Zeigt den aktuellen Wert des Pulsausgangs 29 in Hz.

16-71 Relaisausgänge

Range: 0 N/A* [0 - 31 N/A] **Funktion:** Zeigt die Einstellung aller Relais an.

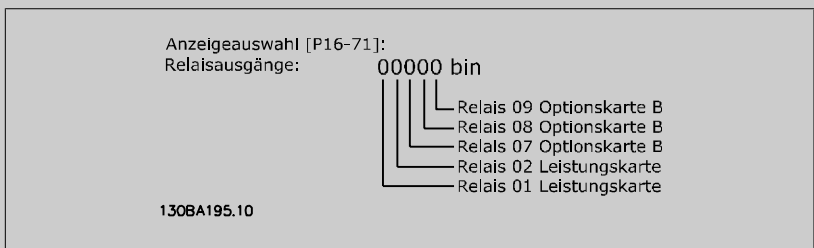

16-72 Zähler A

Range: 0 N/A* [-2147483648 - 2147483647 N/A] **Funktion:** Zeigt den aktuellen Wert von Zähler A. Zähler eignen sich gut als Vergleichs-Operand (Par. 13-10 *Vergleicher-Operand*). Der Wert kann entweder über Digitaleingänge (Par. 5-1*) oder SL Controller-Aktion (Par.13-52 *SL-Controller Aktion*) geändert werden.

16-73 Zähler B

Range: 0 N/A* [-2147483648 - 2147483647 N/A] **Funktion:** Zeigt den aktuellen Wert von Zähler B. Zähler eignen sich gut als Vergleichs-Operand (Par. 13-10 *Vergleicher-Operand*). Der Wert kann entweder über Digitaleingänge (Par. 5-1*) oder SL Controller-Aktion (Par.13-52 *SL-Controller Aktion*) geändert werden.

16-75 Analogeingang X30/11

Range: 0.000 N/A* [-20.000 - 20.000 N/A] **Funktion:** Zeigt den aktuellen Wert an Eingang X30/11 auf der Optionskarte MCB 101.

16-76 Analogeingang X30/12**Range:**

0.000 N/A* [-20.000 - 20.000 N/A]

Funktion:

Zeigt den aktuellen Wert an Eingang X30/12 auf der Optionskarte MCB 101.

16-77 Analogausg. X30/8 [mA]**Range:**

0.000 N/A* [0.000 - 30.000 N/A]

Funktion:

Zeigt den aktuellen Wert des Analogeingangs X30/8 in Milliampere.

3.16.7 16-8* Anzeig. Schnittst.

Parameter mit Kommunikations-Datenanzeigen, z. B. FC Seriell- oder Feldbus-Steuerwort, Sollwert usw.

16-80 Bus Steuerwort 1**Range:**

0 N/A* [0 - 65535 N/A]

Funktion:2 Byte langes Steuerwort (STW), welches von der seriellen FC Schnittstelle gesendet wird. Die Auslegung des Steuerworts richtet sich nach der installierten Bus-Option und dem gewählten Steuerwortprofil (Par.8-10 *Steuerprofil*).

Nähere Informationen im jeweiligen Feldbus-Handbuch.

16-82 Bus Sollwert 1**Range:**

0 N/A* [-200 - 200 N/A]

Funktion:

2 Byte langer Sollwert, der vom Bus-Master gesendet wird.

Nähere Informationen im jeweiligen Feldbus-Handbuch.

16-84 Feldbus-Komm. Status**Range:**

0 N/A* [0 - 65535 N/A]

Funktion:

Zustandswort der Feldbus-Option.

Nähere Informationen im jeweiligen Feldbus-Handbuch.

16-85 FC Steuerwort 1**Range:**

0 N/A* [0 - 65535 N/A]

Funktion:2 Byte langes Steuerwort (STW), welches von der seriellen FC Schnittstelle gesendet wird. Die Auslegung des Steuerworts richtet sich nach der installierten Bus-Option und dem gewählten Steuerwortprofil (Par.8-10 *Steuerprofil*).**16-86 FC Sollwert 1****Range:**

0 N/A* [-200 - 200 N/A]

Funktion:2 Byte langer Sollwert, der von der seriellen FC Schnittstelle gesendet wird. Die Auslegung des Zustandsworts richtet sich nach der installierten Bus-Option und dem gewählten Steuerwortprofil (Par.8-10 *Steuerprofil*). Nähere Informationen siehe Abschnitt Serielle Kommunikation.**3.16.8 16-9* Bus Diagnose**

Parameter mit Bus Diagnose-Datenanzeigen, z. B. Alarmwort, Warnwort, Erw. Zustandswort.

16-90 Alarmwort**Range:**

0 N/A* [0 - 4294967295 N/A]

Funktion:

Zeigt das über serielle Schnittstelle gesendete Alarmwort in Hex Code.

16-91 Alarmwort 2

Range:

0 N/A* [0 - 4294967295 N/A]

Funktion:

Zeigt das aktuell gültige Alarmwort 2 des Frequenzumrichters in Hex-Code.

16-92 Warnwort

Range:

0 N/A* [0 - 4294967295 N/A]

Funktion:

Zeigt das aktuell gültige Warnwort des Frequenzumrichters in Hex Code.

16-93 Warnwort 2

Range:

0 N/A* [0 - 4294967295 N/A]

Funktion:

Zeigt das aktuell gültige Warnwort 2 des Frequenzumrichters in Hex-Code.

16-94 Erw. Zustandswort

Range:

0 N/A* [0 - 4294967295 N/A]

Funktion:

Zeigt das aktuelle erweiterte Zustandswort der seriellen FC Schnittstelle in Hex Code.

16-95 Erw. Zustandswort 2

Range:

0 N/A* [0 - 4294967295 N/A]

Funktion:

Zeigt das aktuell gültige erweiterte Zustandswort 2 des Frequenzumrichters in Hex-Code.

16-96 Wartungswort

Range:

0 N/A* [0 - 4294967295 N/A]

Funktion:

Anzeige des vorbeugenden Wartungsworts. Die Bits spiegeln den Zustand für die programmierten vorbeugenden Wartungsereignisse in Parametergruppe 23-1* wieder. 13 Bits stehen für Kombinationen aller möglichen Punkte:

- Bit 0: Motorlager
- Bit 1: Pumpenlager
- Bit 2: Lüfterlager
- Bit 3: Ventil
- Bit 4: Druckgeber
- Bit 5: Durchflussgeber
- Bit 6: Temperaturgeber
- Bit 7: Pumpendichtungen
- Bit 8: Lüfterriemen
- Bit 9: Filter
- Bit 10: FU-Kühllüfter
- Bit 11: Funktionsprüfung FU-System
- Bit 12: Garantie
- Bit 13: Wartungstext 0
- Bit 14: Wartungstext 1
- Bit 15: Wartungstext 2
- Bit 16: Wartungstext 3
- Bit 17: Wartungstext 4

Stelle 4⇒	Ventil	Lüfterlager	Pumpenlager	Motorlager
Stelle 3 ⇒	Pumpendichtungen	Temperaturgeber	Durchflussgeber	Druckgeber
Stelle 2 ⇒	Funktionsprüfung FU-System	FU-Kühllüfter	Filter	Lüfterriemen
Stelle 1⇒				Garantie
0 _{hex}	-	-	-	-
1 _{hex}	-	-	-	+
2 _{hex}	-	-	+	-
3 _{hex}	-	-	+	+
4 _{hex}	-	+	-	-
5 _{hex}	-	+	-	+
6 _{hex}	-	+	+	-
7 _{hex}	-	+	+	+
8 _{hex}	+	-	-	-
9 _{hex}	+	-	-	+
A _{hex}	+	-	+	-
B _{hex}	+	-	+	+
C _{hex}	+	+	-	-
D _{hex}	+	+	-	+
E _{hex}	+	+	+	-
F _{hex}	+	+	+	+

Beispiel:

Das vorbeugende Wartungswort zeigt 040A_{hex}.

Position	1	2	3	4
hex-Wert	0	4	0	A

Die erste Ziffer 0 gibt an, dass keine Punkte aus der vierten Zeile Wartung erfordern.

Die zweite Ziffer 4 bezieht sich auf die dritte Zeile und gibt an, dass der FU-Kühllüfter gewartet werden muss.

Die dritte Ziffer 0 gibt an, dass keine Punkte aus der zweiten Zeile Wartung erfordern.

Die vierte Ziffer A bezieht sich auf die obere Zeile, die angibt, dass das Ventil und die Pumpenlager gewartet werden müssen.

3.17 Hauptmenü - Datenanzeigen 2 - Gruppe 18

3.17.1 18-0* Wartungsprotokoll

Diese Gruppe enthält die letzten 10 vorbeugenden Wartungsprotokolle. Wartungsprotokoll 0 ist das neueste, 9 das älteste Wartungsprotokoll.

Bei Auswahl eines der Protokolle und Betätigen von OK können Wartungspunkt, Aktion und Ereigniszeit in Par.18-00 *Wartungsprotokoll: Pos.* bis Par. 18-03 *Wartungsprotokoll: Datum und Zeit* abgelesen werden.

Die Taste [Alarm Log] auf dem LCP gibt Zugriff auf Fehlerspeicher und Wartungsprotokoll.

18-00 Wartungsprotokoll: Pos.

Array [10]

Range:

0 N/A* [0 - 255 N/A]

Funktion:

Die Bedeutung des Wartungspunkts ist in der Beschreibung von Par.23-10 *Wartungspunkt* zu finden.

18-01 Wartungsprotokoll: Aktion

Array [10]

Range:

0 N/A* [0 - 255 N/A]

Funktion:

Die Bedeutung des Wartungspunkts ist in der Beschreibung von •(1#<xref ...>)• zu finden. Par. 23-11 *Wartungsaktion*

18-02 Wartungsprotokoll: Zeit

Array [10]

Range:

0 s* [0 - 2147483647 s]

Funktion:

Zeigt, wann der Alarm aufgetreten ist. Die Zeit in Sek. bezieht sich auf die Betriebsstd. seit dem letzten Netz-Ein.

18-03 Wartungsprotokoll: Datum und Zeit

Array [10]

Range:

0 N/A* [0 - 0 N/A]

Funktion:

Zeigt, wann der Alarm aufgetreten ist.



ACHTUNG!
Dazu müssen das Datum und die Uhrzeit in Par.0-70 *Datum und Uhrzeit* programmiert sein.

Das Datumsformat hängt von der Einstellung in Par.0-71 *Datumsformat* ab, während das Uhrzeitformat von der Einstellung in Par.0-72 *Uhrzeitformat* abhängt.



ACHTUNG!
Der Frequenzumrichter hat kein Backup der Uhrfunktion und das eingestellte Datum/die eingestellte Uhrzeit werden nach einem Netz-Aus auf die Werkseinstellung zurückgesetzt (2000-01-01 00:00), wenn kein Echtzeituhrmodul mit Backup installiert ist. In Par.0-79 *Uhr Fehler* kann eine Warnung programmiert werden, falls die Uhr nicht richtig eingestellt wurde, z. B. nach einem Netz-Aus. Falsche Einstellung der Uhr betrifft die Zeitstempel für die Wartungsereignisse.



ACHTUNG!
Beim Einbau einer Optionskarte mit analoger E/A, MCB 109, wird zusätzlich eine Batteriesicherung von Datum und Uhrzeit durchgeführt.

3.17.2 18-1* Notfallbetriebsprotokoll

Das Protokoll enthält die letzten 10 Fehler, die im Notfallbetrieb unterdrückt wurden. Siehe *Par. 24-0**, *Notfallbetrieb*. Das Protokoll wird entweder über die nachstehenden Parameter oder über die [Alarm Log]-Taste auf dem LCP (Notfallprotokoll auswählen) aufgerufen. Das Notfallprotokoll kann nicht quittiert werden.

18-10 Notfallbetriebspeicher: Ereignis

Range:

0 N/A* [0 - 255 N/A]

Funktion:

Dieser Parameter enthält ein Array mit 10 Elementen. Die jeweiligen Nummern stehen für einen Fehlercode, der einem bestimmten Alarm entspricht. Zu jedem Fehlercode gibt es eine detaillierte Beschreibung im Projektierungshandbuch.

18-11 Notfallbetriebspeicher: Zeit**Range:**

0 s* [0 - 2147483647 s]

Funktion:

Dieser Parameter enthält ein Array mit 10 Elementen. Er zeigt die Zeit, zu der das gespeicherte Ereignis auftrat. Die Zeit wird in Sekunden ab dem ersten Motoranlauf gemessen.

18-12 Notfallbetriebspeicher: Datum und Zeit**Range:**

0 N/A* [0 - 0 N/A]

Funktion:

Dieser Parameter enthält ein Array mit 10 Elementen. Er zeigt das Datum und die Zeit, zu der das gespeicherte Ereignis auftrat. In Par.0-70 *Datum und Uhrzeit* müssen die korrekten Werte eingestellt werden, Hinweis: Für die Uhr ist keine integrierte Batteriesicherung vorhanden. Es muss eine externe Batteriesicherung verwendet werden, beispielsweise die Analog-E/A-Optionskarte MCB109. Siehe Uhreinstellungen, 0-7*.

3.17.3 18-3* Analoge E/A**18-30 Analogeingang X42/1****Range:**

0.000 N/A* [-20.000 - 20.000 N/A]

Funktion:

Anzeige des Signalwerts, das an Klemme X42/1 der Analog-E/A-Karte angelegt ist. Die Einheiten des Werts im LCP entsprechen der in Par.26-00 *Klemme X42/1 Funktion* ausgewählten Funktion.

18-31 Analogeingang X42/3**Range:**

0.000 N/A* [-20.000 - 20.000 N/A]

Funktion:

Anzeige des Signalwerts, das an Klemme X42/3 der Analog-E/A-Karte angelegt ist. Die Einheiten des Werts im LCP entsprechen der in Par.26-01 *Klemme X42/3 Funktion* ausgewählten Funktion.

18-32 Analogeingang X42/5**Range:**

0.000 N/A* [-20.000 - 20.000 N/A]

Funktion:

Anzeige des Signalwerts, das an Klemme X42/5 der Analog-E/A-Karte angelegt ist. Die Einheiten des Werts im LCP entsprechen der in Par.26-02 *Klemme X42/5 Funktion* ausgewählten Funktion.

18-33 Analogausg. X42/7 [V]**Range:**

0.000 N/A* [0.000 - 30.000 N/A]

Funktion:

Anzeige des Signalwerts, das an Klemme X42/7 der Analog-E/A-Karte angelegt ist. Der gezeigte Wert bezieht sich auf die Auswahl in Par.26-40 *Klemme X42/7 Ausgang*.

18-34 Analogausg. X42/9 [V]**Range:**

0.000 N/A* [0.000 - 30.000 N/A]

Funktion:

Anzeige des Signalwerts, das an Klemme X42/9 der Analog-E/A-Karte angelegt ist. Der gezeigte Wert bezieht sich auf die Auswahl in Par.26-50 *Klemme X42/9 Ausgang*.

18-35 Analogausg. X42/11 [V]**Range:**

0.000 N/A* [0.000 - 30.000 N/A]

Funktion:

Anzeige des Signalwerts, das an Klemme X42/11 der Analog-E/A-Karte angelegt ist. Der gezeigte Wert bezieht sich auf die Auswahl in Par.26-60 *Klemme X42/11 Ausgang*.

3.18 Hauptmenü - FU PID-Regler - Gruppe 20

3.18.1 20-** PID-Regler

Diese Parametergruppe dient zum Konfigurieren des PID-Reglers mit Rückführung, der die Ausgangsfrequenz des Frequenzumrichters bestimmt.

3.18.2 20-0* Istwert

Parameter zum Konfigurieren des Istwertsignals für den PID-Regler des Frequenzumrichters. Unabhängig vom Regelverfahren können die Istwertsignale auch auf dem Display des Frequenzumrichters gezeigt, zur Steuerung der Analogausgänge des Frequenzumrichters verwendet und über verschiedene serielle Kommunikationsprotokolle übertragen werden.

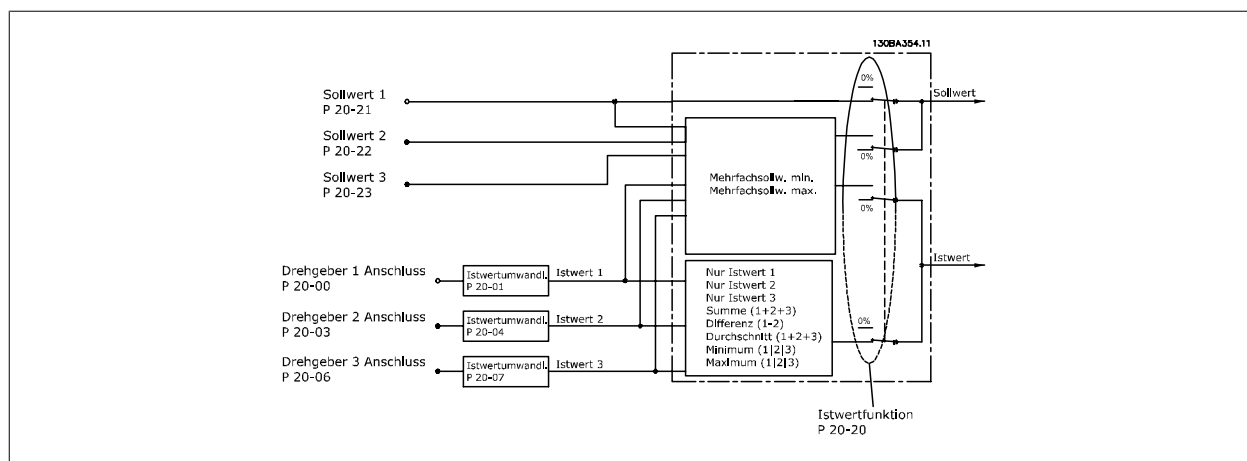

20-00 Istwertanschluss 1

Option:

Funktion:

Bis zu drei verschiedene Istwertsignale können das Istwertsignal für den PID-Regler des Frequenzumrichters bilden. Dieser Parameter bestimmt, welcher Eingang als Quelle des ersten Istwertsignals betrachtet wird. Analogeingang X30/11 und Analogeingang X30/12 bezieht sich auf Eingänge auf der Universal-E/A-Option.

- [0] Keine Funktion
- [1] Analogeingang 53
- [2] * Analogeingang 54
- [3] Pulseingang 29
- [4] Pulseingang 33
- [7] Analogeing. X30/11
- [8] Analogeing. X30/12
- [9] Analogeingang X42/1
- [10] Analogeingang X42/3
- [11] Analogeingang X42/5
- [100] Bus-Istwert 1
- [101] Bus-Istwert 2
- [102] Bus-Istwert 3

**ACHTUNG!**

Wenn die Rückführung nicht benutzt wird, ist die Quelle auf *Ohne Funktion* [0] zu setzen. Par.20-20 *Istwertfunktion* bestimmt die Verwendungsweise der drei möglichen Istwerte durch den PID-Regler.

20-01 Istwertumwandl. 1**Option:****Funktion:**

Mit diesem Parameter kann eine Umwandlungsfunktion auf Istwert 1 angewendet werden.

[0] * Linear

Linear [0] hat keine Wirkung auf den Istwert.

[1] Radiziert

Radiziert [1] wird häufig verwendet, wenn ein Druckgeber einen Durchflusswert liefert ($\text{Durchfluss} \propto \sqrt{\text{Druck}}$).

[2] Druck zu Temperatur

Druck zu Temperatur [2] wird in Kompressoranwendungen genutzt, um Temperaturreückführung über einen Druckgeber zu liefern. Die Temperatur des Kältemittels wird anhand der folgenden Formel berechnet:

$$\text{Temperatur} = \frac{A2}{(\ln(Pe + 1) - A1)} - A3$$

Dabei sind A1, A2 und A3 kältemittelspezifische Konstanten. Das Kältemittel wird über Par.20-30 *Kältemittel* ausgewählt. Über Par.20-21 *Sollwert 1* bis Par.20-23 *Sollwert 3* können Werte für A1, A2 und A3 für ein Kältemittel eingegeben werden, das in Par.20-30 *Kältemittel* nicht aufgelistet ist.

20-02 Istwert 1 Einheit**Option:****Funktion:**

Dieser Parameter bestimmt die Einheit für diese Istwertquelle, bevor die Istwertumwandlung aus Par.20-01 *Istwertumwandl. 1* angewendet wird. Der PID-Regler verwendet diese Einheit nicht.

[0] *

[1] %

[5] PPM

[10] 1/min

[11] UPM

[12] PULSE/s

[20] l/s

[21] l/min

[22] l/h

[23] m³/s[24] m³/min[25] m³/h

[30] kg/s

[31] kg/min

[32] kg/h

[33] t/min

[34] t/h

[40] m/s

[41] m/min

[45] m

[60] °C

[70] mbar

[71] Bar

[72] Pa

[73] kPa

[74]	m wg
[75]	mm Hg
[80]	kW
[120]	GPM
[121]	Gal/s
[122]	Gal/min
[123]	Gal/h
[124]	cfm
[125]	Fuß³/s
[126]	Fuß³/min
[127]	Fuß³/h
[130]	lb/s
[131]	lb/min
[132]	lb/h
[140]	Fuß/s
[141]	Fuß/min
[145]	ft
[160]	°F
[170]	psi
[171]	lb/in²
[172]	inch wg
[173]	ft wg
[174]	in Hg
[180]	PS

 **ACHTUNG!**
 Der Parameter steht nur bei der Istwertumwandlung Druck zu Temperatur zur Verfügung.
 Wenn die Option Linear [0] in Par.20-01 *Istwertumwandl. 1* gewählt ist, wird die Einstellung in Par.20-02 *Istwert 1 Einheit* ignoriert, da die Umwandlung 1:1 erfolgt.

20-03 Istwertanschluss 2

Option: **Funktion:**
 Näheres siehe Par.20-00 *Istwertanschluss 1*.

[0] *	Keine Funktion
[1]	Analogeingang 53
[2]	Analogeingang 54
[3]	Pulseingang 29
[4]	Pulseingang 33
[7]	Analogeing. X30/11
[8]	Analogeing. X30/12
[9]	Analogeingang X42/1
[10]	Analogeingang X42/3
[11]	Analogeingang X42/5
[100]	Bus-Istwert 1
[101]	Bus-Istwert 2
[102]	Bus-Istwert 3

20-04 Istwertumwandl. 2**Option:****Funktion:**Näheres siehe Par.20-01 *Istwertumwandl. 1.*

- [0] * Linear
- [1] Radiziert
- [2] Druck zu Temperatur

20-05 Istwert 2 Einheit**Option:****Funktion:**Näheres siehe Par.20-02 *Istwert 1 Einheit.*

- [0] *
- [1] %
- [5] PPM
- [10] 1/min
- [11] UPM
- [12] PULSE/s
- [20] l/s
- [21] l/min
- [22] l/h
- [23] m³/s
- [24] m³/min
- [25] m³/h
- [30] kg/s
- [31] kg/min
- [32] kg/h
- [33] t/min
- [34] t/h
- [40] m/s
- [41] m/min
- [45] m
- [60] °C
- [70] mbar
- [71] Bar
- [72] Pa
- [73] kPa
- [74] m wg
- [75] mm Hg
- [80] kW
- [120] GPM
- [121] Gal/s
- [122] Gal/min
- [123] Gal/h
- [124] cfm
- [125] Fuß³/s
- [126] Fuß³/min
- [127] Fuß³/h
- [130] lb/s

[131]	lb/min
[132]	lb/h
[140]	Fuß/s
[141]	Fuß/min
[145]	ft
[160]	°F
[170]	psi
[171]	lb/in ²
[172]	inch wg
[173]	ft wg
[174]	in Hg
[180]	PS

20-06 Istwertanschluss 3

Option: **Funktion:**
 Näheres siehe Par.20-00 *Istwertanschluss 1.*

[0] *	Keine Funktion
[1]	Analogeingang 53
[2]	Analogeingang 54
[3]	Pulseingang 29
[4]	Pulseingang 33
[7]	Analogeing. X30/11
[8]	Analogeing. X30/12
[9]	Analogeingang X42/1
[10]	Analogeingang X42/3
[11]	Analogeingang X42/5
[100]	Bus-Istwert 1
[101]	Bus-Istwert 2
[102]	Bus-Istwert 3

20-07 Istwertumwandl. 3

Option: **Funktion:**
 Näheres siehe Par.20-01 *Istwertumwandl. 1.*

[0] *	Linear
[1]	Radiziert
[2]	Druck zu Temperatur

20-08 Istwert 3 Einheit

Option: **Funktion:**
 Näheres siehe Par.20-02 *Istwert 1 Einheit.*

[0] *	
[1]	%
[5]	PPM
[10]	1/min
[11]	UPM
[12]	PULSE/s
[20]	l/s
[21]	l/min

[22]	l/h
[23]	m ³ /s
[24]	m ³ /min
[25]	m ³ /h
[30]	kg/s
[31]	kg/min
[32]	kg/h
[33]	t/min
[34]	t/h
[40]	m/s
[41]	m/min
[45]	m
[60]	°C
[70]	mbar
[71]	Bar
[72]	Pa
[73]	kPa
[74]	m wg
[75]	mm Hg
[80]	kW
[120]	GPM
[121]	Gal/s
[122]	Gal/min
[123]	Gal/h
[124]	cfm
[125]	Fuß ³ /s
[126]	Fuß ³ /min
[127]	Fuß ³ /h
[130]	lb/s
[131]	lb/min
[132]	lb/h
[140]	Fuß/s
[141]	Fuß/min
[145]	ft
[160]	°F
[170]	psi
[171]	lb/in ²
[172]	inch wg
[173]	ft wg
[174]	in Hg
[180]	PS

20-12 Soll-/Istwerteinheit

Option:

Funktion:

Dieser Parameter bestimmt die Einheit für Sollwert und Istwert, anhand derer der PID-Regler die Ausgangsfrequenz des Frequenzumrichters regelt.

[0] *

[1]	%
[5]	PPM
[10]	1/min
[11]	UPM
[12]	PULSE/s
[20]	l/s
[21]	l/min
[22]	l/h
[23]	m ³ /s
[24]	m ³ /min
[25]	m ³ /h
[30]	kg/s
[31]	kg/min
[32]	kg/h
[33]	t/min
[34]	t/h
[40]	m/s
[41]	m/min
[45]	m
[60]	°C
[70]	mbar
[71]	Bar
[72]	Pa
[73]	kPa
[74]	m wg
[75]	mm Hg
[80]	kW
[120]	GPM
[121]	Gal/s
[122]	Gal/min
[123]	Gal/h
[124]	cfm
[125]	Fuß ³ /s
[126]	Fuß ³ /min
[127]	Fuß ³ /h
[130]	lb/s
[131]	lb/min
[132]	lb/h
[140]	Fuß/s
[141]	Fuß/min
[145]	ft
[160]	°F
[170]	psi
[171]	lb/in ²
[172]	inch wg
[173]	ft wg
[174]	in Hg

[180] PS

3

20-13 Minimum Reference/Feedb.

Range:	Funktion:
0.000 Pro- [-999999.999 - par. 20-14 Pro- cessCtrlU- cessCtrlUnit] nit*	Eingabe des gewünschten min. Werts für den Fernsollwert bei Betrieb mit Einstellung PID-Regler [3 in Par. 1-00 Regelverfahren. Einheiten werden in Par. 20-12 Soll-/Istwerteinheit festgelegt. Der minimale Istwert wird -200 % des in Par. 20-13 oder 20-14 eingestellten Werts sein, je nachdem, welcher Zahlenwert der höchste ist.

ACHTUNG!
Bei Betrieb mit der Einstellung Drehzahlsteuerung [0] in Par. 1-00 Regelverfahren muss Par. 3-02 Minimaler Sollwert verwendet werden.

20-14 Maximum Reference/Feedb.

Range:	Funktion:
100.000 [par. 20-13 - 999999.999 Pro- ProcessCtr- cessCtrlUnit] lUnit*	Max. Sollwert/Istwert für Betrieb mit Rückführung eingeben. Die Einstellung bestimmt den Höchstwert der Summe aller Sollwerte bei Regelung mit Rückführung. Diese Einstellung legt den Istwert bei Regelung mit und ohne Rückführung auf 100 % fest (gesamter Istwertbereich: -200 % bis +200 %).

ACHTUNG!
Bei Betrieb mit der Einstellung Drehzahlsteuerung [0] in Par.1-00 *Regelverfahren* muss Par.3-03 *Max. Sollwert* verwendet werden.

ACHTUNG!
Die Dynamik des PID-Reglers hängt vom Wert in diesem Parameter ab. Siehe auch Par.20-93 *PID-Proportionalverstärkung*.
Par. 20-13 und Par. 20-14 bestimmen auch den Istwertbereich bei Verwendung des Istwerts zur Displayanzeige mit der Einstellung Drehzahlsteuerung [0] in Par.1-00 *Regelverfahren*. Gleiche Bedingung wie oben.

3.18.3 20-2* Istwert/Sollwert

Mit diesem Parameter wird bestimmt, wie der PID-Regler des Frequenzumrichters die drei möglichen Istwertsignale zur Regelung der Ausgangsfrequenz des Frequenzumrichters nutzt. In dieser Gruppe werden auch die drei internen Sollwerte gespeichert.

20-20 Istwertfunktion

Option:	Funktion:
	Dieser Parameter bestimmt, wie die drei möglichen Istwerte zur Regelung der Ausgangsfrequenz des Frequenzumrichter verwendet werden.
[0] Addierend	
[1] Differenz	Bei Option <i>Differenz</i> [1] verwendet der PID-Regler die Regelabweichung von Istwert 1 und Istwert 2 als Istwert. Bei dieser Auswahl wird Istwert 3 nicht verwendet. Nur Sollwert 1 wird verwendet. Die Summe aus Sollwert 1 und allen anderen Sollwerten, die aktiviert sind (siehe Par.-Gruppe 3-1*), wird als Sollwertbezug des PID-Reglers verwendet.
[2] Mittelwert	Bei Auswahl von <i>Mittelwert</i> [2] verwendet der PID-Regler den Mittelwert aus Istwert 1, Istwert 2 und Istwert 3 als Istwert.



ACHTUNG!
Alle unbenutzten Istwerte müssen in Par.20-00 *Istwertanschluss 1*, Par. 20-03 *Istwertanschluss 2* oder Par.20-06 *Istwertanschluss 3* auf *Ohne Funktion* programmiert werden. Die Summe aus Sollwert 1 und allen anderen Sollwerten, die aktiviert sind (siehe Par.-Gruppe 3-1*), wird als Sollwertbezug des PID-Reglers verwendet.

[3] * Minimum

Bei Option *Minimum* [3] vergleicht der PID-Regler Istwert 1, Istwert 2 und Istwert 3 und nutzt den niedrigsten Wert als Istwert.



ACHTUNG!
Alle unbenutzten Istwerte müssen in Par.20-00 *Istwertanschluss 1*, Par. 20-03 *Istwertanschluss 2* oder Par.20-06 *Istwertanschluss 3* auf *Ohne Funktion* programmiert werden. Nur Sollwert 1 wird verwendet. Die Summe aus Sollwert 1 und allen anderen Sollwerten, die aktiviert sind (siehe Par.-Gruppe 3-1*), wird als Sollwertbezug des PID-Reglers verwendet.

[4] Maximum

[5] Multisollwert min.

Bei Option *Multisollwert min.* [5] berechnet der PID-Regler die Regelabweichung zwischen Istwert 1 und Sollwert 1, Istwert 2 und Sollwert 2 und Istwert 3 und Sollwert 3. Er verwendet den Istwert und seinen zugehörigen Sollwert, bei dem der Istwert am weitesten unter seinem entsprechenden Sollwertbezug liegt. Liegen alle Istwertsignale über ihren entsprechenden Sollwerten, verwendet der PID-Regler das Istwert-/Sollwertpaar mit dem kleinsten Unterschied zwischen Istwert und Sollwert.



ACHTUNG!
Werden nur zwei Istwertsignale verwendet, muss der nicht benutzte Istwert in Par.20-00 *Istwertanschluss 1*, Par.20-03 *Istwertanschluss 2* oder Par.20-06 *Istwertanschluss 3* auf *Ohne Funktion* programmiert werden. Hinweis: Jeder Sollwertbezug ist die Summe aus seinem jeweiligen Parameterwert (Par. 20-21 *Sollwert 1*, Par.20-22 *Sollwert 2* und Par.20-23 *Sollwert 3*) und allen anderen Sollwerten, die aktiviert sind (siehe Par.-Gruppe 3-1*).

[6] Multisollwert max.

Bei *Multisollwert max.* [6] berechnet der PID-Regler die Regelabweichung von Istwert 1 und Sollwert 1, Istwert 2 und Sollwert 2 und Istwert 3 und Sollwert 3. Er verwendet das Istwert-/Sollwertpaar, in dem der Istwert am weitesten unter seinem entsprechenden Sollwertbezug liegt. Liegen alle Istwertsignale unter ihren jeweiligen Sollwerten, verwendet der PID-Regler das Istwert-/Sollwertpaar, in dem der Unterschied zwischen Istwert und Sollwertbezug am kleinsten ist.



ACHTUNG!
Werden nur zwei Istwertsignale verwendet, muss der nicht benutzte Istwert in Par.20-00 *Istwertanschluss 1*, Par.20-03 *Istwertanschluss 2* oder Par.20-06 *Istwertanschluss 3* auf *Ohne Funktion* programmiert werden. Hinweis: Jeder Sollwertbezug ist die Summe aus seinem jeweiligen Parameterwert (Par. 20-21 *Sollwert 1*, Par.20-22 *Sollwert 2* und Par.20-23 *Sollwert 3*) und allen anderen Sollwerten, die aktiviert sind (siehe Par.-Gruppe 3-1*).



ACHTUNG!
Unbenutzte Istwerte müssen im Parameter *Istwertanschluss* auf „Ohne Funktion“ programmiert sein, Par.20-00 *Istwertanschluss 1*, Par.20-03 *Istwertanschluss 2* oder Par.20-06 *Istwertanschluss 3*.

Anhand des resultierenden Istwerts aus der Funktion in Par.20-20 *Istwertfunktion* regelt der PID-Regler die Ausgangsfrequenz des Frequenzumrichters. Dieser Istwert kann auch auf dem Display des Frequenzumrichters gezeigt, zur Steuerung der Analogausgänge des Frequenzumrichters verwendet und über verschiedene serielle Kommunikationsprotokolle übertragen werden.

Der Frequenzumrichter kann für Anwendungen mit mehreren Zonen programmiert werden. Zwei verschiedene Mehrzonenanwendungen werden unterstützt:

- Mehrere Zonen, 1 Sollwert
- Mehrere Zonen, mehrere Sollwerte

Die folgenden Beispiele veranschaulichen den Unterschied zwischen diesen Optionen:

Beispiel 1: Mehrere Zonen, ein Sollwert

In einem Bürogebäude muss eine VLT HVAC Drive -Anlage mit variablem Luftvolumenstrom (VVS) einen Mindestdruck an gewählten VVS-Geräten sicherstellen. Aufgrund der verschiedenen Druckabfälle in jeder Leitung kann nicht davon ausgegangen werden, dass der Druck jedes VVS-Geräts identisch ist. Der erforderliche Mindestdruck ist für alle VVS-Geräte gleich. Dieses Regelverfahren wird durch Einstellung von Par.20-20 *Istwertfunktion* auf Option [3] Minimum und Eingabe des Solldrucks in Par.20-21 *Sollwert 1* konfiguriert. Der PID-Regler erhöht die Drehzahl des Lüfters, wenn ein Istwert unter dem Sollwert liegt und verringert die Drehzahl des Lüfters, wenn alle Istwerte über dem Sollwert liegen.

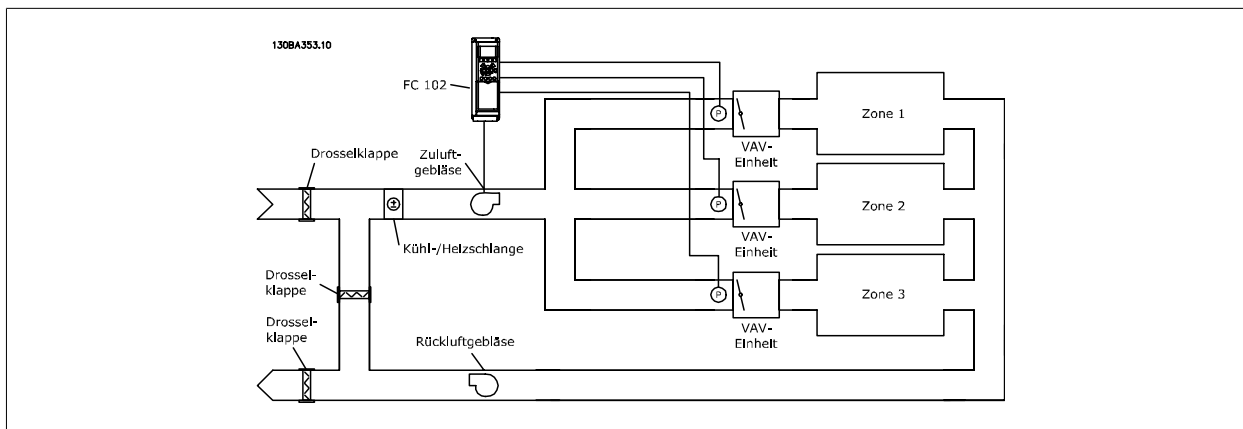

Beispiel 2: Mehrere Zonen, mehrere Sollwerte

Das vorherige Beispiel kann eine Mehrzonenregelung mit mehreren Sollwerten veranschaulichen. Benötigen die Zonen unterschiedliche Drücke für jedes VVS-Gerät, kann jeder Sollwert in Par.20-21 *Sollwert 1*, Par.20-22 *Sollwert 2* und Par.20-23 *Sollwert 3* angegeben werden. Durch Auswahl von *Multisollwert min.* [5] in Par.20-20 *Istwertfunktion* erhöht der PID-Regler die Drehzahl des Lüfters, wenn einer der Istwerte unter seinem Sollwert liegt und verringert die Drehzahl, wenn alle Istwerte über ihren jeweiligen Sollwerten liegen.

20-21 Sollwert 1

Range:

0.000 Pro- [-999999.999 - 999999.999 ProcessCtrlUnit*]

Funktion:

Bei Regelung mit Rückführung dient Sollwert 1 zur Eingabe eines Sollwertbezugs, der vom PID-Regler des Frequenzumrichters verwendet wird. Siehe Beschreibung von Par.20-20 *Istwertfunktion*.



ACHTUNG!

Der hier eingegebene Sollwertbezug wird zu allen anderen aktivierten Sollwerten addiert (siehe Par.-Gruppe 3-1*).

20-22 Sollwert 2

Range:

0.000 Pro- [-999999.999 - 999999.999 ProcessCtrlUnit*]

Funktion:

Bei Regelung mit Rückführung wird Sollwert 2 zur Eingabe eines Sollwertbezugs verwendet, der vom PID-Regler des Frequenzumrichters verwendet werden kann. Siehe Beschreibung zu Par.20-20 *Istwertfunktion*.



ACHTUNG!

Der hier eingegebene Sollwertbezug wird zu allen anderen aktivierten Sollwerten addiert (siehe Par.-Gruppe 3-1*).

20-23 Sollwert 3

Range:

0.000 Pro- [-999999.999 - 999999.999 Pro-
cessCtrlU- cessCtrlUnit]
nit*

Funktion:

Bei Regelung mit Rückführung wird Sollwert 3 zur Eingabe eines Sollwertbezugs verwendet, der vom PID-Regler des Frequenzumrichter verwendet werden kann. Siehe Beschreibung von Par. 20-20 *Istwertfunktion*.



ACHTUNG!

Der hier eingegebene Sollwertbezug wird zu allen anderen aktivierten Sollwerten addiert (siehe Par.-Gruppe 3-1*).

3.18.4 20-3* Erw. Istwertumwandl.

In Anwendungen mit Klimaanlagekompressor ist es häufig nützlich, das System basierend auf der Temperatur des Kältemittels zu regeln. Es ist in der Regel jedoch einfacher, seinen Druck direkt zu messen. Mit dieser Parametergruppe kann der PID-Regler des Frequenzumrichters Kältemitteldruckmessungen in Temperaturwerte umwandeln.

20-30 Kältemittel

Option:

Funktion:

Wahl des verwendeten Kältemittels in der Kompressoranwendung. Dieser Parameter muss korrekt angegeben werden, damit die Druck-Temperaturumwandlung genau ist. Wird das verwendete Kältemittel nicht in Optionen [0] bis [6] angezeigt, wählen Sie *Benutzerdefiniert* [7]. Geben Sie dann A1, A2 und A3 über Par.20-31 *Benutzerdef. Kältemittel A1*, Par.20-32 *Benutzerdef. Kältemittel A2* und Par.20-33 *Benutzerdef. Kältemittel A3* für die nachstehende Gleichung an:

$$Temperatur = \frac{A2}{(\ln(Pe + 1) - A1)} - A3$$

[0] * R22

[1] R134a

[2] R404a

[3] R407c

[4] R410a

[5] R502

[6] R744

[7] Benutzerdefiniert

20-31 Benutzerdef. Kältemittel A1

Range:

10.0000 N/ [8.0000 - 12.0000 N/A]
A*

Funktion:

Über diesen Parameter wird der Wert von Koeffizient A1 eingegeben, wenn Par.20-30 *Kältemittel* auf *Benutzerdefiniert* [7] eingestellt ist.

20-32 Benutzerdef. Kältemittel A2

Range:

-2250.00 N/ [-3000.00 - -1500.00 N/A]
A*

Funktion:

Über diesen Parameter wird der Wert von Koeffizient A2 eingegeben, wenn Par.20-30 *Kältemittel* auf *Benutzerdefiniert* [7] eingestellt ist.

20-33 Benutzerdef. Kältemittel A3

Range:

250.000 N/ [200.000 - 300.000 N/A]
A*

Funktion:

Über diesen Parameter wird der Wert von Koeffizient A3 eingegeben, wenn Par.20-30 *Kältemittel* auf *Benutzerdefiniert* [7] eingestellt ist.

3.18.5 20-7* PID Auto-Anpassung

Der PID-Regler des Frequenzumrichters (Parameter 20-**, FU-Regler) kann automatisch angepasst werden. Dies vereinfacht die Inbetriebnahme und spart Zeit und stellt gleichzeitig genaue Einstellung der PID-Regelung sicher. Zur Verwendung der automatischen Anpassung muss der Frequenzumrichter in Par.1-00 *Regelverfahren* auf Drehzahlsteuerung konfiguriert sein.

Es ist ein grafisches LCP Bedienteil (LCP 102) zu verwenden, um während der automatischen Anpassung auf Ablaufmeldungen reagieren zu können.

3

Aktivieren der Auto-Anpassung in Par.20-79 *PID Auto-Anpassung* versetzt den Frequenzumrichter in den automatischen Abstimm-Modus. Die weitere Vorgehensweise wird auf dem LCP angezeigt.

Der Lüfter/die Pumpe wird durch Drücken von [Auto On] am LCP und Anlegen eines Startsignals gestartet. Die Drehzahl wird manuell durch Drücken von [▲] oder [▼] am LCP auf einen Wert eingestellt, bei dem der Istwert nahe dem Systemsollwert ist.



ACHTUNG!

Der Motor kann bei der manuellen Einstellung der Motordrehzahl nicht mit maximaler oder minimaler Drehzahl laufen gelassen werden, da dem Motor während der automatischen Anpassung eine schrittweise Änderung in der Drehzahl gegeben werden muss.

Die PID-Auto-Anpassung führt Änderungen bei Betrieb in einem stationären Zustand schrittweise ein und überwacht dann den Istwert. Anhand der Reaktion des Istwerts werden die erforderlichen Werte für Par.20-93 *PID-Proportionalverstärkung* und Par.20-94 *PID Integrationszeit* berechnet. Par. 20-95 *PID-Differentiationszeit* wird auf 0 (Null) eingestellt. Par.20-81 *Auswahl Normal-/Invers-Regelung* wird während der Anpassung ermittelt.

Diese berechneten Werte werden am LCP angezeigt, woraufhin der Benutzer entscheiden kann, ob sie übernommen oder verworfen werden sollen. Nach Übernahme werden die Werte in die entsprechenden Parameter geschrieben und der PID-Auto-Anpassungsmodus in Par.20-79 *PID Auto-Anpassung* deaktiviert. Je nach geregelt System kann die Auto-Anpassung mehrere Minuten in Anspruch nehmen.

Es wird empfohlen, vor der PID Auto-Anpassung die Rampenzeiten in Par.3-41 *Rampenzeit Auf 1*, Par.3-42 *Rampenzeit Ab 1* oder Par.3-51 *Rampenzeit Auf 2* und Par.3-52 *Rampenzeit Ab 2* gemäß der Lastträgheit einzustellen. Bei einer PID Auto-Anpassung bei langen Rampenzeiten erfolgt über die automatisch angepassten Parameter in der Regel eine sehr langsame Regelung. Übermäßige Störgeräusche des Istwertgebers sollten über den EingangsfILTER (Parametergruppen 6-*, 5-5* und 26-**, Klemme 53/54 Filterzeit/Pulseingang 29/33 Filterzeit) entfernt werden, bevor die PID Auto-Anpassung aktiviert wird. Um eine möglichst genaue Einstellung der Reglerparameter zu erreichen, sollte die PID Auto-Anpassung durchgeführt werden, wenn die Anwendung im normalen Betrieb, d. h. bei normaler Last läuft.

20-70 Typ mit Rückführung

Option:

Funktion:

Dieser Parameter definiert die Anwendungsreaktion. Die Werkseinstellungen sollten für die meisten Anwendungen ausreichend sein. Wenn die Ansprechdrehzahl der Anwendung bekannt ist, kann sie hier ausgewählt werden. Dies verringert die Zeit, die für die Ausführung der PID Auto-Anpassung benötigt wird. Die Einstellung hat keinen Einfluss auf den Wert der angepassten Parameter und wird ausschließlich für die Auto-Anpassfolge verwendet.

- [0] * Auto
- [1] Schneller Druck
- [2] Langsamer Druck
- [3] Schnelle Temperatur
- [4] Langsame Temperatur

20-71 PID-Verhalten

Option:

Funktion:

- [0] * Normal
 - [1] Schnell
- Die normale Einstellung in diesem Parameter eignet sich für die Druckregelung in Lüfteranlagen.
- Die schnelle Einstellung findet in der Regel in Pumpsystemen Anwendung, in denen ein schnelleres Ansprechen der Regelung gewünscht ist.

20-72 PID-Ausgangsänderung

Range:

0.10 N/A* [0.01 - 0.50 N/A]

Funktion:

Dieser Parameter legt die Größe der Änderungsschritte während der Auto-Anpassung fest. Der Wert ist ein Prozentsatz der vollen Drehzahl, d. h. bei Einstellung der maximalen Ausgangsfrequenz in Par.4-13 *Max. Drehzahl [UPM]*/Par.4-14 *Max Frequenz [Hz]* auf 50 Hz, ist 0,10 gleich 10 % von 50 Hz, also 5 Hz. Dieser Parameter sollte für optimale Anpassgenauigkeit auf einen Wert eingestellt werden, der zu Istwertänderungen zwischen 10 % und 20 % führt.

20-73 Min. Istwerthöhe

Range:

-999999.00 [-999999.999 - par. 20-74 Pro-
0 ProcessCtrlUnit]
ProcessCtrlUnit*
nit*

Funktion:

Der zulässige min. Istwert sollte hier in Benutzereinheiten aus Par.20-12 *Soll-/Istwerteinheit* eingegeben werden. Fällt der Wert unter den Wert in Par.20-73 *Min. Istwerthöhe* wird die Auto-Anpassung abgebrochen und eine Fehlermeldung am LCP angezeigt.

20-74 Maximale Istwerthöhe

Range:

999999.000 [par. 20-73 - 999999.999 Pro-
ProcessCtr- cessCtrlUnit]
IUnit*

Funktion:

Der zulässige max. Istwert sollte hier in Benutzereinheiten aus Par.20-12 *Soll-/Istwerteinheit* eingegeben werden. Steigt der Wert über den Wert in Par.20-74 *Maximale Istwerthöhe*, wird die Auto-Anpassung abgebrochen und eine Fehlermeldung am LCP angezeigt.

20-79 PID Auto-Anpassung

Option:

[0] * Deaktiviert

[1] Aktiviert

Funktion:

Dieser Parameter aktiviert die PID-Auto-Anpassung. Nach erfolgreicher Auto-Anpassung und Übernahme oder Verwerfen der Einstellungen durch den Benutzer wird dieser Parameter durch Drücken von [OK] oder [Cancel] am LCP am Ende der Anpassung auf [0] Deaktiviert zurückgesetzt.

3.18.6 20-8* PID-Grundeinstell.

In dieser Parametergruppe werden die Grundfunktionen des PID-Reglers konfiguriert, darunter das Verhalten bei einem Istwert über oder unter dem Sollwert, die Drehzahl bei Funktionsstart und die Anzeige, dass das System den Sollwert erreicht hat.

20-81 Auswahl Normal-/Invers-Regelung

Option:

[0] * Normal

[1] Invers

Funktion:

Im Modus [0] *Normal* reagiert der PID-Regler mit einer Erhöhung der Ausgangsfrequenz, wenn der Istwert den Sollwert überschreitet. Dies wird häufig in Anwendungen mit druckgeregeltem Zuluftgebläse und Pumpen verwendet.

Bei Auswahl [1] *Invers* reagiert der PID-Regler stattdessen mit einer abnehmenden Ausgangsfrequenz. Dies wird häufig in temperaturgeregelten Kühlanwendungen wie Kühltürmen verwendet.

20-82 PID-Startdrehzahl [UPM]**Range:**

0 RPM* [0 - par. 4-13 RPM]

Funktion:

Nach dem Startsignal fährt der Frequenzumrichter zunächst mit Drehzahlsteuerung über eine Rampe in der Rampe-auf-Zeit auf diese Ausgangsdrehzahl hoch. Ist die hier programmierte Ausgangsdrehzahl erreicht, schaltet der Frequenzumrichter automatisch um und der PID-Regler startet. Dies ist in Anwendungen nützlich, in denen die angetriebene Last beim Start zunächst schnell auf eine Mindestdrehzahl beschleunigt werden muss.

**ACHTUNG!**

Dieser Parameter ist nur wählbar, wenn Par.0-02 *Hz/UPM Umschaltung* auf [0] UPM eingestellt ist.

20-83 PID-Startfrequenz [Hz]**Range:**

0 Hz* [0.0 - par. 4-14 Hz]

Funktion:

Nach dem Startsignal fährt der Frequenzumrichter zunächst mit Drehzahlregelung über eine Rampe in der Rampe-auf-Zeit auf diese Ausgangsfrequenz hoch. Ist die hier programmierte Ausgangsfrequenz erreicht, schaltet der Frequenzumrichter automatisch in die Prozessregelung und der PID-Regler startet. Dies ist in Anwendungen nützlich, in denen die angetriebene Last beim Start zunächst schnell auf eine Mindestdrehzahl beschleunigt werden muss.

**ACHTUNG!**

Dieser Parameter ist nur wählbar, wenn Par.0-02 *Hz/UPM Umschaltung* auf [1] Hz eingestellt ist.

20-84 Bandbreite Ist=Sollwert**Range:**

5 %* [0 - 200 %]

Funktion:

Wenn die PID-Regelabweichung (die Abweichung zwischen Sollwert und Istwert) unter dem festgelegten Wert dieses Parameters liegt, zeigt das Display des Frequenzumrichters „Ist=Sollwert“. Dieser Zustand kann extern durch Programmierung der Funktion eines Digitalausgangs auf *Ist=Sollwert/keine Warnung* [8] angezeigt werden. Bei serieller Kommunikation ist außerdem das Zustandsbit Ist=Sollwert des Zustandsworts hoch (1).

Die *Bandbreite Ist=Sollwert* wird als Prozentsatz des Sollwerts berechnet.

3.18.7 20-9* PID-Regler

Mit den Parametern in dieser Gruppe kann der PID-Regler manuell eingestellt werden. Durch Anpassung der PID-Reglerparameter kann das Regelverhalten verbessert werden. Zu Hinweisen für die Einstellung der PID-Reglerparameter lesen Sie bitte im Abschnitt **PID** im VLT HVAC Drive Projektierungshandbuch, *MG.11.BX.YY* nach.

20-91 PID-Anti-Windup**Option:**

[0] Aus

Funktion:

Aus [0] Der Integrator verändert seinen Wert auch weiter, wenn der Ausgang den Höchst- oder Mindestwert erreicht hat. Dies kann anschließend zu einer Verzögerung der Ausgangsänderung des Reglers führen.

[1]* Ein

On [1] Der Integrator wird gesperrt, wenn der Ausgang des integrierten PID-Reglers den min. oder max. Wert erreicht hat, und kann daher den Wert des geregelten Prozessparameters nicht weiter ändern. Damit kann der Regler schneller reagieren, sobald eine erneute Regelung möglich ist.

20-93 PID-Proportionalverstärkung**Range:**

0.50 N/A* [0.00 - 10.00 N/A]

Funktion:

Wenn (Fehler x Verstärkung) mit einem Wert gleich der Einstellung in Par.20-14 *Maximum Reference/Feedb.* springt, versucht der PID-Regler die Ausgangsdrehzahl gleich der Einstellung in Par.4-13 *Max. Drehzahl [UPM]*/Par.4-14 *Max Frequenz [Hz]* zu ändern, ist jedoch praktisch natürlich durch diese Einstellung beschränkt.

Der Proportionalbereich (Fehler, durch den sich der Ausgang von 0-100 % ändert) kann über die folgende Formel berechnet werden:

$$\left(\frac{1}{\text{Proportional-Verstärkung}} \right) \times (\text{Max. Sollwert})$$

ACHTUNG!

Stellen Sie immer erst den gewünschten Wert für Par.20-14 *Maximum Reference/Feedb.* ein, bevor Sie die Werte des PID-Reglers in Par.-Gruppe 20-9* festlegen.



20-94 PID Integrationszeit

Range:

20.00 s* [0.01 - 10000.00 s]

Funktion:

Mit der Zeit akkumuliert der Integrator einen Beitrag zum Ausgang vom PID-Regler, solange eine Abweichung zwischen dem Sollwert- und Istwertsignal vorliegt. Der Beitrag ist proportional zur Größe der Regelabweichung. Dies stellt sicher, dass die Abweichung gegen 0 geht. Bei Einstellung eines niedrigen Werts für die Integrationszeit wird bei jeder Abweichung eine schnelle Reaktion erreicht. Wird jedoch ein zu kleiner Wert eingestellt, kann die Regelung instabil werden. Der eingestellte Wert ist die Zeit, die der Integrator benötigt, um die gleiche Wirkung wie der proportionale Anteil bei einer gegebenen Abweichung zu erzielen. Wenn der Wert auf 10.000 eingestellt wird, wirkt der Regler als reiner Proportionalregler mit einem P-Bereich basierend auf der Einstellung in Par.20-93 *PID-Proportionalverstärkung*. Wenn keine Abweichung vorliegt, ist der Ausgang vom Proportionalregler 0.

20-95 PID-Differentiationszeit

Range:

0.00 s* [0.00 - 10.00 s]

Funktion:

Der Differentiator überwacht die Veränderungsrate des Istwerts. Er bietet nur dann eine Verstärkung, wenn sich die Abweichung ändert. Bei einem großen Wert in diesem Parameter spricht der PID-Regler schnell an. Wird jedoch ein zu großer Wert verwendet, kann die Ausgangsfrequenz des Frequenzumrichters instabil werden. Die Differentiationszeit ist in Situationen nützlich, in denen ein sehr schnelles Ansprechen des Frequenzumrichters und präzise Drehzahlregelung erforderlich sind. Es kann schwierig sein, dies für eine korrekte Systemregelung einzustellen. Die D-Zeit wird in VLT HVAC Drive-Anwendungen allgemein nicht verwendet. Daher ist es in der Regel am besten, diesen Parameter auf 0 zu lassen, oder ihn zu deaktivieren.

20-96 PID-Prozess D-Verstärkung/Grenze

Range:

5.0 N/A* [1.0 - 50.0 N/A]

Funktion:

Parameter zum Begrenzen der Differentiationsverstärkung. Diese nimmt bei schnellen Änderungen zu. Die Begrenzung der D-Verstärkung erreicht eine reine D-Verstärkung bei langsamen Änderungen und eine konstante D-Verstärkung bei schnellen Änderungen. Dieser Par. ist nur aktiv, wenn Par.20-95 *PID-Differentiationszeit* nicht deaktiviert ist (0 s).

3.19 Hauptmenü - Erweiterter PID-Regler - FC 100 - Gruppe 21

3.19.1 21-** Erw. Prozess

Der FC 102 bietet neben dem PID-Regler 3 erweiterte Prozess-PID-Regler. Diese können unabhängig konfiguriert werden, um externe Stellglieder (Ventile, Klappen usw.) zu steuern oder zusammen mit dem internen PID-Regler verwendet werden, um das dynamische Ansprechen auf Sollwertänderungen oder Laststörungen zu verbessern.

Die erweiterten PID-Regler können zusammengeschaltet oder mit dem PID-Regler verbunden werden, um eine doppelte Regelkreisconfiguration zu bilden.

Soll ein modulierendes Gerät gesteuert werden (z. B. ein Ventilmotor), muss dieses Gerät ein Servomotor zur Positionierung mit integrierter Elektronik sein, die entweder ein Steuersignal von 0-10 V (Signal von analoger E/A-Karte MCB 109) oder 0/4-20 mA (Signal von Steuerkarte und/oder Universal-E/A-Karte MCB 101) akzeptiert.

Die Ausgangsfunktion wird mithilfe der folgenden Parameter programmiert:

- Steuerkarte, Klemme 42: Par.6-50 *Klemme 42 Analogausgang* (Einstellung [113]...[115] oder [149]...[151], Erw. PID-Prozess 1/2/3
- Universal-E/A-Karte MCB 101,, Klemme X30/8: Par.6-60 *Klemme X30/8 Analogausgang*, (Einstellung [113]...[115] oder [149]...[151], Erw. PID-Prozess 1/2/3
- Analog-E/A-Karte MCB 109, Klemme X42/7...11: Par.26-40 *Klemme X42/7 Ausgang*, Par.26-50 *Klemme X42/9 Ausgang*, Par.26-60 *Klemme X42/11 Ausgang* (Einstellung [113]...[115], Erw. PID-Prozess 1/2/3

Die Universal-E/A-Karte und die Analog-E/A-Karte sind optionale Karten.

3.19.2 21-0* Erw. PID-Auto-Anpassung

Jeder der erweiterten PID-Regler (*Par. 21-** Erw. PID-Regler*) kann einzeln automatisch angepasst werden. Dies vereinfacht die Inbetriebnahme und spart Zeit und stellt gleichzeitig genaue Einstellung der PID-Regelung sicher.

Zur Verwendung der PID-Auto-Anpassung muss der entsprechende erweiterte PID-Regler für die jeweilige Anwendung konfiguriert worden sein.

Es ist ein grafisches Bedienteil (LCP 102) zu verwenden, um während der automatischen Anpassung auf Ablaufmeldungen reagieren zu können.

Aktivieren der Auto-Anpassung in Par.21-09 *PID Auto-Anpassung* versetzt den Frequenzumrichter in den automatischen PID-Anpass-Modus. Die weitere Vorgehensweise wird auf dem LCP angezeigt.

Die PID Auto-Anpassung führt Änderungen schrittweise ein und überwacht dann den Istwert. Anhand der Reaktion des Istwerts werden die erforderlichen Werte für Par.21-21 *Erw. 1 P-Verstärkung*, Par.21-41 *Erw. 2 P-Verstärkung* und Par.21-61 *Erw. 3 P-Verstärkung* sowie Par.21-22 *Erw. 1 I-Zeit*, Par. 21-42 *Erw. 2 I-Zeit* und Par.21-62 *Erw. 3 I-Zeit* berechnet. Par.21-23 *Erw. 1 D-Zeit*, Par.21-43 *Erw. 2 D-Zeit* und Par.21-63 *Erw. 3 D-Zeit* werden auf den Wert 0 (Null) gesetzt. Par.21-20 *Erw. 1 Normal-/Invers-Regelung*, Par.21-40 *Erw. 2 Normal-/Invers-Regelung* und Par.21-60 *Erw. 3 Normal-/Invers-Regelung* werden während der Anpassung ermittelt.

Diese berechneten Werte werden am LCP angezeigt, woraufhin der Benutzer entscheiden kann, ob sie übernommen oder verworfen werden sollen. Nach Übernahme werden die Werte in die entsprechenden Parameter geschrieben und der PID-Auto-Anpass-Modus in Par.21-09 *PID Auto-Anpassung* deaktiviert. Je nach geregelter System kann die PID Auto-Anpassung mehrere Minuten in Anspruch nehmen.

Übermäßige Störgeräusche des Istwertgebers sollten über den Eingangsfilter (Parametergruppen 6-*, 5-5* und 26-**, Klemme 53/54 Filterzeit/Pulseingang 29/33 Filterzeit) entfernt werden, bevor die PID Auto-Anpassung aktiviert wird.

21-00 Typ mit Rückführung

Option:

Funktion:

Dieser Parameter definiert die Anwendungsreaktion. Die Werkseinstellungen sollten für die meisten Anwendungen ausreichend sein. Wenn die relative Anwendungsdrehzahl bekannt ist, kann sie hier ausgewählt werden. Dies verringert die Zeit, die für die Ausführung der PID-Auto-Anpassung benötigt wird. Die Einstellung hat keinen Einfluss auf den Wert der angepassten Parameter und wird ausschließlich für die PID-Auto-Anpassfolge verwendet.

- [0] * Auto
- [1] Schneller Druck
- [2] Langsamer Druck
- [3] Schnelle Temperatur
- [4] Langsame Temperatur

21-01 Abstimm-Modus

Option:

Funktion:

- [0] * Normal Die normale Einstellung in diesem Parameter eignet sich für die Druckregelung in Lüfteranlagen.
- [1] Schnell Die schnelle Einstellung findet in der Regel in Pumpsystemen Anwendung, in denen ein schnelleres Ansprechen der Regelung gewünscht ist.

21-02 PID-Ausgangsänderung

Range:

Funktion:

- 0.10 N/A* [0.01 - 0.50 N/A] Dieser Parameter legt die Größe der Änderungsschritte während der Auto-Anpassung fest. Dies ist ein prozentualer Wert des vollen Betriebsbereichs, d. h. bei Einstellung der max. analogen Ausgangsspannung auf 10 V ist 0,10 gleich 10 % von 10 V, also 1 V. Dieser Parameter sollte für optimale Anpassgenauigkeit auf einen Wert eingestellt werden, der zu Istwertänderungen zwischen 10 % und 20 % führt.

21-03 Min. Istwerthöhe

Range:

Funktion:

- 999999.00 [-999999.999 - par. 21-04 N/A] 0 N/A* Der zulässige max. Istwert sollte hier in Benutzereinheiten aus Par.21-10 *Erw. Soll-/Istwerteinheit 1* für den erweiterten PID-Regler 1, Par.21-30 *Erw. Soll-/Istwerteinheit 2* für den erweiterten PID-Regler 2 oder Par.21-50 *Erw. Soll-/Istwerteinheit 3* für den erweiterten PID-Regler 3 eingegeben werden. Fällt der Wert unter den Wert in Par.21-03 *Min. Istwerthöhe*, wird die Auto-Anpassung abgebrochen und eine Fehlermeldung am LCP angezeigt.

21-04 Maximale Istwerthöhe

Range:

Funktion:

- 999999.000 [par. 21-03 - 999999.999 N/A] N/A* Der zulässige max. Istwert sollte hier in Benutzereinheiten aus Par.21-10 *Erw. Soll-/Istwerteinheit 1* für den erweiterten PID-Regler 1, Par.21-30 *Erw. Soll-/Istwerteinheit 2* für den erweiterten PID-Regler 2 und Par.21-50 *Erw. Soll-/Istwerteinheit 3* für den erweiterten PID-Regler 3 eingegeben werden. Steigt der Wert über den Wert in Par.21-04 *Maximale Istwerthöhe*, wird die Auto-Anpassung abgebrochen und eine Fehlermeldung am LCP angezeigt.

21-09 PID Auto-Anpassung

Option:

Funktion:

Dieser Parameter ermöglicht die Auswahl des erweiterten PID-Reglers für die Auto-Anpassung und aktiviert die PID Auto-Anpassung für diesen Regler. Nach erfolgreicher Auto-Anpassung und Übernahme oder Verwerfen der Einstellungen durch den Benutzer wird dieser Parameter durch Drücken von [OK] oder [Cancel] am LCP am Ende der Anpassung auf [0] Deaktiviert zurückgesetzt.

- [0] * Deaktiviert
- [1] Ext. PID 1 aktiviert
- [2] Ext. PID 2 aktiviert
- [3] Ext. PID 3 aktiviert

3

3.19.3 21-1* Erw. Soll-/Istwert 1

Parameter zum Einstellen von Sollwert und Eingängen für Soll- und Istwertsignal des erweiterten PID-Prozessreglers 1.

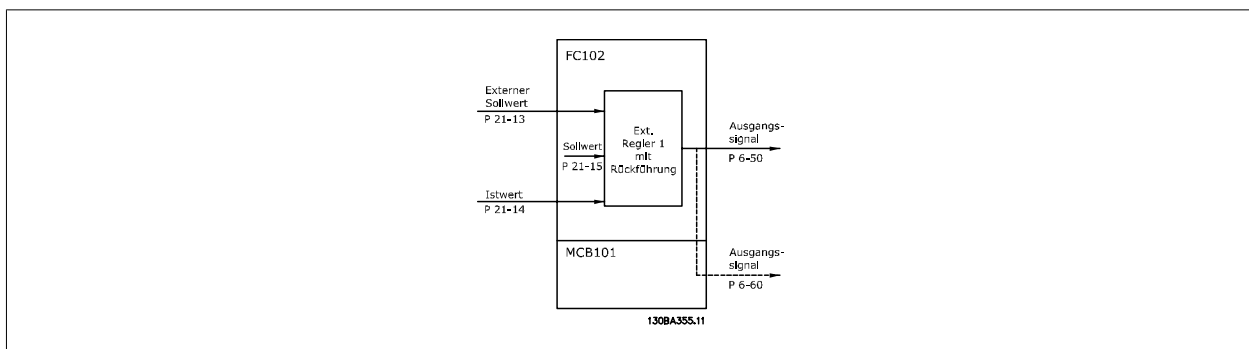

21-10 Erw. Soll-/Istwerteinheit 1

Option:

Funktion:

Wählen Sie die Einheit für Soll- und Istwert aus.

- [0]
- [1] * %
- [5] PPM
- [10] 1/min
- [11] UPM
- [12] PULSE/s
- [20] l/s
- [21] l/min
- [22] l/h
- [23] m³/s
- [24] m³/min
- [25] m³/h
- [30] kg/s
- [31] kg/min
- [32] kg/h
- [33] t/min
- [34] t/h
- [40] m/s
- [41] m/min

[45]	m
[60]	°C
[70]	mbar
[71]	Bar
[72]	Pa
[73]	kPa
[74]	m wg
[75]	mm Hg
[80]	kW
[120]	GPM
[121]	Gal/s
[122]	Gal/min
[123]	Gal/h
[124]	cfm
[125]	Fuß³/s
[126]	Fuß³/min
[127]	Fuß³/h
[130]	lb/s
[131]	lb/min
[132]	lb/h
[140]	Fuß/s
[141]	Fuß/min
[145]	ft
[160]	°F
[170]	psi
[171]	lb/in²
[172]	inch wg
[173]	ft wg
[174]	in Hg
[180]	PS

21-11 Ext. Minimaler Sollwert 1

Range:

Funktion:

0.000 Ext- [-999999.999 - par. 21-12 Ext- Auswahl des minimalen Sollwerts für PID-Regler 1.
PID1Unit* PID1Unit]

21-12 Ext. Maximaler Sollwert 1

Range:

Funktion:

100.000 [par. 21-11 - 999999.999 Ext- Auswahl des maximalen Sollwerts für den PID-Regler 1.
Ext- PID1Unit] Die Dynamik des PID-Reglers hängt vom Wert in diesem Parameter ab. Siehe auch Par.21-21 *Erw.*
PID1Unit* *1 P-Verstärkung.*



ACHTUNG!

Stellen Sie immer erst den gewünschten Wert für Par.21-12 *Ext. Maximaler Sollwert 1* ein, bevor Sie die Werte des PID-Reglers in Par. 20-9* festlegen.

21-13 Erw. variabler Sollwert 1**Option:****Funktion:**

Mit diesem Parameter wird der Frequenzumrichtereingang definiert, der als Sollwertsignalquelle für PID-Regler 1 dienen soll. Analogeingang X30/11 und Analogeingang X30/12 beziehen sich auf Eingänge auf der Universal-E/A-Option.

[0] *	Deaktiviert
[1]	Analogeingang 53
[2]	Analogeingang 54
[7]	Pulseingang 29
[8]	Pulseingang 33
[20]	Digitalpoti
[21]	Analogeing. X30/11
[22]	Analogeing. X30/12
[23]	Analogeingang X42/1
[24]	Analogeingang X42/3
[25]	Analogeingang X42/5
[30]	Erw. PID-Prozess 1
[31]	Erw. PID-Prozess 2
[32]	Erw. PID-Prozess 3

21-14 Ext. Istwert 1**Option:****Funktion:**

Dieser Parameter bestimmt, welcher Eingang auf dem Frequenzumrichter als Quelle des Istwertsignals für den PID-Regler 1 betrachtet wird. Analogeingang X30/11 und Analogeingang X30/12 beziehen sich auf Eingänge auf der Universal-E/A-Option .

[0] *	Keine Funktion
[1]	Analogeingang 53
[2]	Analogeingang 54
[3]	Pulseingang 29
[4]	Pulseingang 33
[7]	Analogeing. X30/11
[8]	Analogeing. X30/12
[9]	Analogeingang X42/1
[10]	Analogeingang X42/3
[11]	Analogeingang X42/5
[100]	Bus-Istwert 1
[101]	Bus-Istwert 2
[102]	Bus-Istwert 3

21-15 Erw. Sollwert 1**Range:****Funktion:**

0.000 Ext- [par. 21-11 - par. 21-12 Ext- PID1Unit* PID1Unit]

Der Sollwertbezug wird im erweiterten PID-Regler 1 verwendet. Erw. Sollwert 1 wird dem Wert von Erw. variabler Sollwert 1 (Auswahl in Par.21-13 *Erw. variabler Sollwert 1*) hinzugefügt.

21-17 Erw. Sollwert 1 [Einheit]**Range:****Funktion:**

0.000 Ext- [-999999.999 - 999999.999 Ext- PID1Unit* PID1Unit]

Anzeige des Sollwerts für den Prozess-PID-Regler 1.

21-18 Ext. Istwert 1 [Einheit]

Range:	Funktion:
0.000 Ext- [-999999.999 - 999999.999 Ext- PID1Unit* PID1Unit]	Anzeige des Istwerts für den PID-Regler 1.

21-19 Erw. Ausg. 1 [%]

Range:	Funktion:
0 %* [0 - 100 %]	Anzeige des Ausgangswerts für den PID-Regler 1.

3.19.4 21-2* Erw. Prozess-PID 1

Zur Konfiguration des PID-Reglers 1.

21-20 Erw. 1 Normal-/Invers-Regelung

Option:	Funktion:
[0] * Normal	Bei <i>Normal</i> [0] wird die Ausgangsfrequenz verringert, wenn der Istwert höher als der Sollwert ist.
[1] Invers	Bei <i>Invers</i> [1] wird der Ausgang erhöht, wenn der Istwert höher als der Sollwert ist.

21-21 Erw. 1 P-Verstärkung

Range:	Funktion:
0.01 N/A* [0.00 - 10.00 N/A]	

Wenn (Fehler x Verstärkung) mit einem Wert gleich der Einstellung in Par.20-14 *Maximum Reference/Feedb.* springt, versucht der PID-Regler die Ausgangsdrehzahl gleich der Einstellung in Par. 4-13/4-14, Max. Drehzahl zu ändern, ist jedoch praktisch natürlich durch diese Einstellung beschränkt. Der Proportionalbereich (Fehler, durch den sich der Ausgang von 0-100 % ändert) kann über die folgende Formel berechnet werden:

$$\left(\frac{1}{\text{Proportional-Verstärkung}} \right) \times (\text{Max. Sollwert})$$

ACHTUNG!
Stellen Sie immer erst den gewünschten Wert für Par.20-14 *Maximum Reference/Feedb.* ein, bevor Sie die Werte des PID-Reglers in Par.-Gruppe 20-9* festlegen.

21-22 Erw. 1 I-Zeit

Range:	Funktion:
10000.00 s* [0.01 - 10000.00 s]	Mit der Zeit akkumuliert der Integrator einen Beitrag zum Ausgang vom PID-Regler, solange eine Abweichung zwischen dem Sollwert- und Istwertsignal vorliegt. Der Beitrag ist proportional zur Größe der Regelabweichung. Dies stellt sicher, dass die Abweichung gegen 0 geht. Bei Einstellung eines niedrigen Werts für die Integrationszeit wird bei jeder Abweichung eine schnelle Reaktion erreicht. Wird jedoch ein zu kleiner Wert eingestellt, kann die Regelung instabil werden. Der eingestellte Wert ist die Zeit, die der Integrator benötigt, um die gleiche Wirkung wie der proportionale Anteil bei einer gegebenen Abweichung zu erzielen. Wenn der Wert auf 10.000 eingestellt wird, wirkt der Regler als reiner Proportionalregler mit einem P-Bereich basierend auf der Einstellung in Par.20-93 <i>PID-Proportionalverstärkung</i> . Wenn keine Abweichung vorliegt, ist der Ausgang vom Proportionalregler 0.

21-23 Erw. 1 D-Zeit

Range:	Funktion:
0.00 s* [0.00 - 10.00 s]	Der Differentiator reagiert nicht auf eine konstante Abweichung. Er bietet nur dann eine Verstärkung, wenn sich der Istwert ändert. Je schneller die Änderung, desto größer die Differentiatorverstärkung.

21-24 Erw. 1 D-Verstärkung/Grenze**Range:**

5.0 N/A* [1.0 - 50.0 N/A]

Funktion:

Parameter zum Begrenzen der Differentiationsverstärkung. Diese nimmt bei schnellen Änderungen zu. Die Begrenzung der D-Verstärkung erreicht eine reine D-D-Verstärkung bei langsamen Änderungen und eine konstante D-D-Verstärkung bei schnellen Änderungen.

3**3.19.5 21-3* Erw. PID Soll-/Istwert 2**

Konfiguriert Sollwert und Istwert des erweiterten PID-Reglers 2.

21-30 Erw. Soll-/Istwerteinheit 2**Option:****Funktion:**

Näheres siehe Par.21-10 *Erw. Soll-/Istwerteinheit 1*.

[0]

[1] * %

[5] PPM

[10] 1/min

[11] UPM

[12] PULSE/s

[20] l/s

[21] l/min

[22] l/h

[23] m³/s[24] m³/min[25] m³/h

[30] kg/s

[31] kg/min

[32] kg/h

[33] t/min

[34] t/h

[40] m/s

[41] m/min

[45] m

[60] °C

[70] mbar

[71] Bar

[72] Pa

[73] kPa

[74] m wg

[75] mm Hg

[80] kW

[120] GPM

[121] Gal/s

[122] Gal/min

[123] Gal/h

[124] cfm

[125] Fuß³/s

- [126] Fuß³/min
- [127] Fuß³/h
- [130] lb/s
- [131] lb/min
- [132] lb/h
- [140] Fuß/s
- [141] Fuß/min
- [145] ft
- [160] °F
- [170] psi
- [171] lb/in²
- [172] inch wg
- [173] ft wg
- [174] in Hg
- [180] PS

21-31 Erw. Minimaler Sollwert 2

Range:

Funktion:

0.000 Ext- [-999999.999 - par. 21-32 Ext- Näheres siehe Par.21-11 *Ext. Minimaler Sollwert 1.*
 PID2Unit* PID2Unit]

21-32 Erw. Maximaler Sollwert 2

Range:

Funktion:

100.000 [par. 21-31 - 999999.999 Ext- Näheres siehe Par.21-12 *Ext. Maximaler Sollwert 1.*
 Ext- PID2Unit]
 PID2Unit*

21-33 Erw. variabler Sollwert 2

Option:

Funktion:

Näheres siehe Par.21-13 *Erw. variabler Sollwert 1.*

- [0] * Deaktiviert
- [1] Analogeingang 53
- [2] Analogeingang 54
- [7] Pulseingang 29
- [8] Pulseingang 33
- [20] Digitalpoti
- [21] Analogeing. X30/11
- [22] Analogeing. X30/12
- [23] Analogeingang X42/1
- [24] Analogeingang X42/3
- [25] Analogeingang X42/5
- [30] Erw. PID-Prozess 1
- [31] Erw. PID-Prozess 2
- [32] Erw. PID-Prozess 3

21-34 Erw. Istwert 2**Option:****Funktion:**Näheres siehe Par.21-14 *Ext. Istwert 1*.

[0] *	Keine Funktion
[1]	Analogeingang 53
[2]	Analogeingang 54
[3]	Pulseingang 29
[4]	Pulseingang 33
[7]	Analogeing. X30/11
[8]	Analogeing. X30/12
[9]	Analogeingang X42/1
[10]	Analogeingang X42/3
[11]	Analogeingang X42/5
[100]	Bus-Istwert 1
[101]	Bus-Istwert 2
[102]	Bus-Istwert 3

21-35 Erw. Sollwert 2**Range:****Funktion:**0.000 Ext- [par. 21-31 - par. 21-32 Ext- PID2Unit* PID2Unit] Näheres siehe Par.21-15 *Erw. Sollwert 1*.**21-37 Erw. Sollwert 2 [Einheit]****Range:****Funktion:**0.000 Ext- [-999999.999 - 999999.999 Ext- PID2Unit* PID2Unit] Nähere Informationen siehe Par.21-17 *Erw. Sollwert 1 [Einheit]*, *Erw. Sollwert 1 [Einheit]*.**21-38 Erw. Istwert 2 [Einheit]****Range:****Funktion:**0.000 Ext- [-999999.999 - 999999.999 Ext- PID2Unit* PID2Unit] Näheres siehe Par.21-18 *Ext. Istwert 1 [Einheit]*.**21-39 Erw. Ausg. 2 [%]****Range:****Funktion:**0 %* [0 - 100 %] Näheres siehe Par.21-19 *Erw. Ausg. 1 [%]*.**3.19.6 21-4* Erw. Prozess-PID 2**

Zur Konfiguration des PID-Reglers 2.

21-40 Erw. 2 Normal-/Invers-Regelung**Option:****Funktion:**Näheres siehe Par.21-20 *Erw. 1 Normal-/Invers-Regelung*.

[0] *	Normal
[1]	Invers

21-41 Erw. 2 P-Verstärkung**Range:****Funktion:**0.01 N/A* [0.00 - 10.00 N/A] Näheres siehe Par.21-21 *Erw. 1 P-Verstärkung*.

21-42 Erw. 2 I-Zeit

Range:	Funktion:
10000.00 [0.01 - 10000.00 s] s*	Näheres siehe Par.21-22 <i>Erw. 1 I-Zeit.</i>

21-43 Erw. 2 D-Zeit

Range:	Funktion:
0.00 s* [0.00 - 10.00 s]	Näheres siehe Par.21-23 <i>Erw. 1 D-Zeit.</i>

21-44 Erw. 2 D-Verstärkung/Grenze

Range:	Funktion:
5.0 N/A* [1.0 - 50.0 N/A]	Näheres siehe Par.21-24 <i>Erw. 1 D-Verstärkung/Grenze.</i>

3.19.7 21-5* Erw. PID Soll-/Istwert 3

Konfiguriert Sollwert und Istwert des erweiterten PID-Reglers 3.

21-50 Erw. Soll-/Istwerteinheit 3

Option:	Funktion:
	Näheres siehe Par.21-10 <i>Erw. Soll-/Istwerteinheit 1.</i>
[0]	
[1] *	%
[5]	PPM
[10]	1/min
[11]	UPM
[12]	PULSE/s
[20]	l/s
[21]	l/min
[22]	l/h
[23]	m ³ /s
[24]	m ³ /min
[25]	m ³ /h
[30]	kg/s
[31]	kg/min
[32]	kg/h
[33]	t/min
[34]	t/h
[40]	m/s
[41]	m/min
[45]	m
[60]	°C
[70]	mbar
[71]	Bar
[72]	Pa
[73]	kPa
[74]	m wg
[75]	mm Hg
[80]	kW

[120]	GPM
[121]	Gal/s
[122]	Gal/min
[123]	Gal/h
[124]	cfm
[125]	Fuß³/s
[126]	Fuß³/min
[127]	Fuß³/h
[130]	lb/s
[131]	lb/min
[132]	lb/h
[140]	Fuß/s
[141]	Fuß/min
[145]	ft
[160]	°F
[170]	psi
[171]	lb/in²
[172]	inch wg
[173]	ft wg
[174]	in Hg
[180]	PS

21-51 Erw. Minimaler Sollwert 3**Range:****Funktion:**

0.000 Ext- [-999999.999 - par. 21-52 Ext- Näheres siehe Par.21-11 *Ext. Minimaler Sollwert 1.*
 PID3Unit* PID3Unit]

21-52 Erw. Maximaler Sollwert 3**Range:****Funktion:**

100.000 [par. 21-51 - 999999.999 Ext- Näheres siehe Par.21-12 *Ext. Maximaler Sollwert 1.*
 Ext- PID3Unit]
 PID3Unit*

21-53 Erw. variabler Sollwert 3

Option:

Funktion:

Näheres siehe Par.21-13 *Erw. variabler Sollwert 1.*

- [0] * Deaktiviert
- [1] Analogeingang 53
- [2] Analogeingang 54
- [7] Pulseingang 29
- [8] Pulseingang 33
- [20] Digitalpoti
- [21] Analogeing. X30/11
- [22] Analogeing. X30/12
- [23] Analogeingang X42/1
- [24] Analogeingang X42/3
- [25] Analogeingang X42/5
- [30] Erw. PID-Prozess 1
- [31] Erw. PID-Prozess 2
- [32] Erw. PID-Prozess 3

21-54 Erw. Istwert 3

Option:

Funktion:

Näheres siehe Par.21-14 *Ext. Istwert 1.*

- [0] * Keine Funktion
- [1] Analogeingang 53
- [2] Analogeingang 54
- [3] Pulseingang 29
- [4] Pulseingang 33
- [7] Analogeing. X30/11
- [8] Analogeing. X30/12
- [9] Analogeingang X42/1
- [10] Analogeingang X42/3
- [11] Analogeingang X42/5
- [100] Bus-Istwert 1
- [101] Bus-Istwert 2
- [102] Bus-Istwert 3

21-55 Erw. Sollwert 3

Range:

Funktion:

0.000 Ext- [par. 21-51 - par. 21-52 Ext- PID3Unit* PID3Unit] Näheres siehe Par.21-15 *Erw. Sollwert 1.*

21-57 Erw. Sollwert 3 [Einheit]

Range:

Funktion:

0.000 Ext- [-999999.999 - 999999.999 Ext- PID3Unit* PID3Unit] Näheres siehe Par.21-17 *Erw. Sollwert 1 [Einheit].*

21-58 Erw. Istwert 3 [Einheit]

Range:

Funktion:

0.000 Ext- [-999999.999 - 999999.999 Ext- PID3Unit* PID3Unit] Näheres siehe Par.21-18 *Ext. Istwert 1 [Einheit].*

21-59 Erw. Ausg. 3 [%]
Range:

0 %* [0 - 100 %]

Funktion:

 Näheres siehe Par.21-19 *Erw. Ausg. 1 [%]*.

3.19.8 21-6* Erw. Prozess-PID 3

Zur Konfiguration des PID-Reglers 3.

3
21-60 Erw. 3 Normal-/Invers-Regelung
Option:

[0] * Normal

[1] Invers

Funktion:

 Näheres siehe Par.21-20 *Erw. 1 Normal-/Invers-Regelung*.

21-61 Erw. 3 P-Verstärkung
Range:

0.01 N/A* [0.00 - 10.00 N/A]

Funktion:

 Näheres siehe Par.21-21 *Erw. 1 P-Verstärkung*.

21-62 Erw. 3 I-Zeit
Range:

10000.00 s* [0.01 - 10000.00 s]

Funktion:

 Näheres siehe Par.21-22 *Erw. 1 I-Zeit*.

21-63 Erw. 3 D-Zeit
Range:

0.00 s* [0.00 - 10.00 s]

Funktion:

 Näheres siehe Par.21-23 *Erw. 1 D-Zeit*.

21-64 Erw. 3 D-Verstärkung/Grenze
Range:

5.0 N/A* [1.0 - 50.0 N/A]

Funktion:

 Näheres siehe Par.21-24 *Erw. 1 D-Verstärkung/Grenze*.

3.20 Hauptmenü - Anwendungsfunktionen - FC 100 - Gruppe 22

Diese Gruppe enthält Parameter zur Überwachung von VLT HVAC Drive-Anwendungen.

22-00 Verzögerung ext. Verriegelung

Range:

0 s* [0 - 600 s]

Funktion:

Hierfür muss einer der Digitaleingänge in Par. 5-1* auf *Externe Verriegelung* [7] programmiert worden sein. Der externe Verriegelungstimer führt eine Verzögerung ein, bevor eine Reaktion erfolgt, nachdem ein Signal vom Digitaleingang entfernt wurde, der für externe Verriegelung programmiert ist.

3

3.20.1 22-2* No-Flow Erkennung

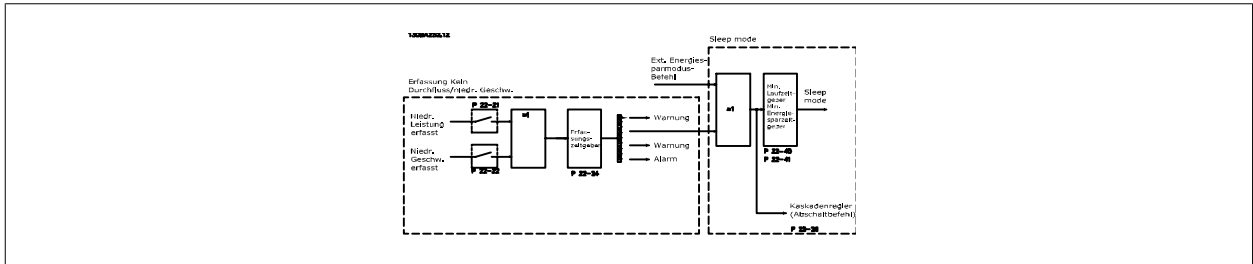

Der Frequenzrichter umfasst Funktionen, über die ermittelt wird, ob die Lastbedingungen im System einen Stopp des Motors zulassen.

*Erfassung Leistung tief

*Erfassung Drehzahl tief

Eines dieser zwei Signale muss über eine eingestellte Zeitdauer (Par.22-24 *No-Flow Verzögerung*) aktiv sein, damit die gewählte Aktion stattfindet.

Mögliche Aktionen (Par.22-23 *No-Flow Funktion*): Keine Aktion, Warnung, Alarm, Energiesparmodus.

No Flow"-Erkennung:

Diese Funktion erfasst eine Situation in Pumpenanlagen, in der kein Durchfluss vorliegt und alle Ventile geschlossen werden können. Die Verwendung ist sowohl bei Regelung über den integrierten PI-Regler im Frequenzrichter als auch über einen externen PI-Regler möglich. Die tatsächliche Konfiguration muss in Par.1-00 *Regelverfahren* programmiert werden.

Regelverfahren für

- Integrierten PI-Regler: Mit Rückführung
- Externen PI-Regler: Ohne Rückführung



Vor der Einstellung der PI-Reglerparameter ist die „No Flow“-Anpassung auszuführen!

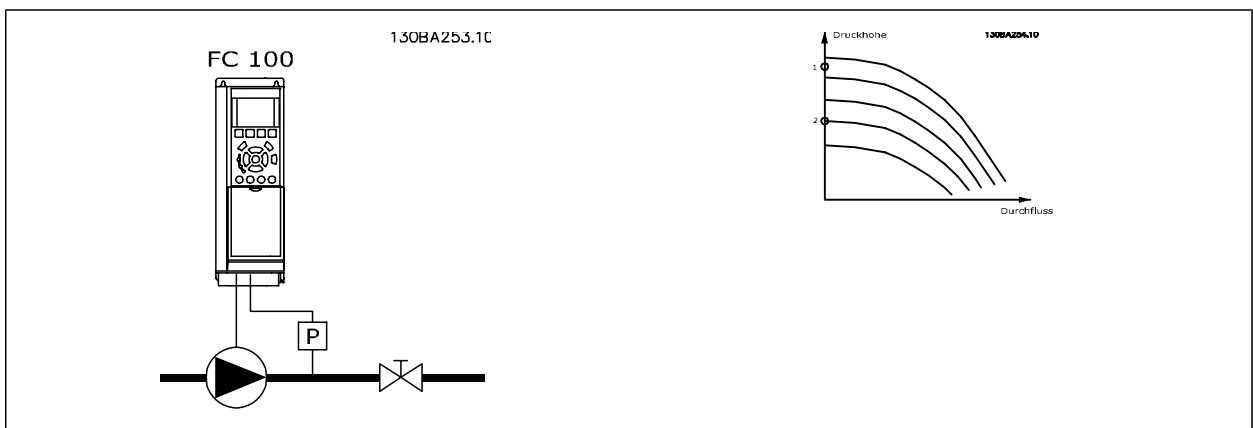

„No Flow“-Erkennung basiert auf der Messung von Drehzahl und Leistung. Der Frequenzumrichter berechnet für eine bestimmte Drehzahl die Leistung bei fehlendem Durchfluss.

Dieser Zusammenhang basiert auf der Einstellung von zwei Drehzahlen mit zugehöriger Leistung bei fehlendem Durchfluss. Durch Überwachung der Leistung können Bedingungen, in denen kein Durchfluss vorliegt, in Systemen mit schwankendem Saugdruck oder bei einer flachen Pumpenkurve im niedrigen Drehzahlbereich erkannt werden.

Die zwei Datensätze müssen auf der Messung der Leistung mit etwa 50 % und 85 % der maximalen Drehzahl bei geschlossenem Ventil beruhen. Die Daten werden im Par. 22-3* programmiert. Es ist ebenfalls möglich, eine Leistung tief Autokonfig. (Par.22-20 *Leistung tief Autokonfig.*) auszuführen, die den Inbetriebnahmevorgang automatisch ausführt und auch die gemessenen Daten automatisch speichert. Bei der Autokonfiguration muss der Frequenzumrichter in Par.1-00 *Regelverfahren* auf „Drehzahlsteuerung“ eingestellt sein (siehe Par. 22-3* No-Flow Leistungsanpassung).



Wird der integrierte PI-Regler verwendet, ist die No-Flow Leistungsanpassung vor Programmieren der PI-Reglerparameter auszuführen!

Erfassung Drehzahl tief:

Die *Erfassung Drehzahl tief* signalisiert, wenn der Motor mit der in Par.4-11 *Min. Drehzahl [UPM]* oder Par.4-12 *Min. Frequenz [Hz]* eingestellten Drehzahl läuft. Die Aktionen sind die gleichen wie bei der Erfassung des fehlenden Durchflusses (individuelle Auswahl nicht möglich).

Die Verwendung der niedrigen Drehzahlerfassung ist nicht auf Systeme ohne Durchfluss beschränkt, sondern kann in jedem System angewendet werden, in dem bei Betrieb mit der Mindestdrehzahl der Motor stoppen kann, bis die Last eine höhere Drehzahl abrufen, z. B. in Anlagen mit Lüftern und Kompressoren.



In Pumpenanlagen muss sichergestellt werden, dass die Mindestdrehzahl in Par.4-11 *Min. Drehzahl [UPM]* oder Par.4-12 *Min. Frequenz [Hz]* hoch genug zur Erfassung eingestellt wurde, da die Pumpe selbst bei geschlossenen Ventilen mit einer ziemlich großen Drehzahl laufen kann.

Trockenlauferkennung:

Die *No Flow-Erkennung* kann ebenfalls zur Erkennung des Trockenlaufs genutzt werden (niedrige Leistungsaufnahme und hohe Drehzahl). Sie kann mit integriertem PI-Regler und einem externen PI-Regler verwendet werden.

Ein Signal aufgrund von Trockenlauf wird unter den folgenden Bedingungen gegeben:

- der Energieverbrauch liegt unter der „No Flow“-Leistungskurve

und

- die Pumpe läuft bei Regelung ohne Rückführung mit maximaler Drehzahl oder maximalem Sollwert (je nachdem, was niedriger ist).

Das Signal muss für eine bestimmte Dauer (Par.22-27 *Trockenlaufverzögerung*) aktiv sein, bevor die gewählte Aktion stattfindet.

Die möglichen Aktionen sind (Par.22-26 *Trockenlauffunktion*):

- Warnung
- Alarm

No-Flow Erkennung muss aktiviert sein (Par.22-23 *No-Flow Funktion*) und in Betrieb genommen werden (22-3*, No-Flow Leistungsanpassung).

22-20 Leistung tief Autokonfig.

Option:

Funktion:

Ist die Einstellung hier *Aktiviert*, wird eine automatische Konfigurationsfolge aktiviert. Dabei wird die Drehzahl automatisch auf ca. 50 und 85 % der Motornendrehzahl (Par.4-13 *Max. Drehzahl [UPM]*, Par.4-14 *Max Frequenz [Hz]*) eingestellt. Bei diesen beiden Drehzahlen wird die Leistungsaufnahme automatisch gemessen und gespeichert.

Vor Aktivieren der Autokonfiguration:

1. Schließen Sie Ventile, um eine Bedingung ohne Durchfluss zu schaffen.
2. Der Frequenzumrichter muss auf Drehzahlsteuerung (Par.1-00 *Regelverfahren*) eingestellt sein.

Achtung: Es ist wichtig, auch Par.1-03 *Drehmomentverhalten der Last* zu programmieren.

[0] * Aus

[1] Aktiviert

 **ACHTUNG!**
Die Autokonfiguration muss ausgeführt werden, wenn das System seine normale Betriebstemperatur erreicht hat!

 **ACHTUNG!**
Es ist wichtig, dass Par.4-13 *Max. Drehzahl [UPM]* oder Par.4-14 *Max Frequenz [Hz]* auf die max. Betriebsdrehzahl des Motors eingestellt ist.
Die Autokonfiguration muss vor Konfigurieren des integrierten PI-Reglers vorgenommen werden, da Einstellungen zurückgesetzt werden, wenn in Par.1-00 *Regelverfahren* von PID-Regler auf Drehzahlsteuerung umgeschaltet wird.

 **ACHTUNG!**
Die Anpassung muss mit den gleichen Werten in Par.1-03 *Drehmomentverhalten der Last* wie für den Betrieb nach der Anpassung ausgeführt werden.

22-21 Erfassung Leistung tief

Option:	Funktion:
[0] * Deaktiviert	
[1] Aktiviert	Bei Wahl von Aktiviert muss die niedrige Leistungserkennung ausgeführt werden, um die Parameter in Gruppe 22-3* für korrekten Betrieb einzustellen!

22-22 Erfassung Drehzahl tief

Option:	Funktion:
[0] * Deaktiviert	
[1] Aktiviert	Mit Aktiviert wird erkannt, wenn der Motor mit der Drehzahl läuft, die in Par.4-11 <i>Min. Drehzahl [UPM]</i> oder Par.4-12 <i>Min. Frequenz [Hz]</i> eingestellt ist.

22-23 No-Flow Funktion

Option:	Funktion:
	Gebäuchliche Aktionen für die Erkennung niedriger Leistung und niedriger Drehzahl (individuelle Auswahl nicht möglich).
[0] * Aus	
[1] Energiesparmodus	
[2] Warnung	Meldungen am Display des LCP (falls befestigt) und/oder Signal über Relais- oder Digitalausgang (Klemme).
[3] Alarm	Der Frequenzumrichter schaltet ab, und der Motor bleibt bis zum Reset gestoppt.

22-24 No-Flow Verzögerung

Range:	Funktion:
10 s* [1 - 600 s]	Wird über die hier festgelegte Dauer Niedrige Leistung/Drehzahl erkannt, wird das Signal für Aktionen aktiviert. Wird die eingestellte Dauer nicht erreicht, wird der Timer wieder auf null gestellt.

22-26 Trockenlauffunktion**Option:****Funktion:**

Erfassung Leistung tief muss aktiviert sein (Par.22-21 *Erfassung Leistung tief*) und in Betrieb genommen werden (entweder über Par. 22-3* *No-Flow Leistungsanpassung* oder Par.22-20 *Leistung tief Autokonfig.*), um Trockenlauferkennung verwenden zu können.

[0] * Aus

[1] Warnung

Meldungen am Display des LCP (falls befestigt) und/oder Signal über Relais- oder Digitalausgang (Klemme).

[2] Alarm

Der Frequenzumrichter schaltet ab, und der Motor bleibt bis zur Quittierung gestoppt.

22-27 Trockenlaufverzögerung**Range:****Funktion:**

10 s* [0 - 600 s]

Definiert, wie lange die Trockenlaufbedingung aktiv sein muss, bevor Warnung oder Alarm aktiviert wird.

3.20.2 22-3* No-Flow Leistungsanpassung

Anpassungsfolge, wenn keine *Auto-Konfig.* in Par.22-20 *Leistung tief Autokonfig.* gewählt wird:

1. Schließen Sie das Hauptventil, um den Durchfluss zu stoppen.
2. Lassen Sie das System mit Motor laufen, bis es die normale Betriebstemperatur erreicht hat.
3. Betätigen Sie die Hand On-Taste am LCP und stellen Sie die Drehzahl auf etwa 85 % der Nenndrehzahl ein. Notieren Sie die genaue Drehzahl.
4. Lesen Sie die Leistungsaufnahme ab, entweder die tatsächliche Leistung in der Datenzeile am LCP oder durch Abruf von Par.16-10 *Leistung [kW]* oder Par.16-11 *Leistung [PS]* im Hauptmenü. Notieren Sie die Leistungsanzeige.
5. Ändern Sie die Drehzahl auf ca. 50 % der Nenndrehzahl. Notieren Sie die genaue Drehzahl.
6. Lesen Sie die Leistungsaufnahme ab, entweder die tatsächliche Leistung in der Datenzeile am LCP oder durch Abruf von Par.16-10 *Leistung [kW]* oder Par.16-11 *Leistung [PS]* im Hauptmenü. Notieren Sie die Leistungsanzeige.
7. Programmieren Sie die verwendeten Drehzahlen in Par.22-32 *Drehzahl tief [UPM]*, Par.22-33 *Frequenz tief [Hz]*, Par.22-36 *Drehzahl hoch [UPM]* und Par.22-37 *Freq. hoch [Hz]*
8. Programmieren Sie die zugehörigen Leistungswerte in Par.22-34 *Leistung Drehzahl tief [kW]*, Par.22-35 *Leistung Drehzahl tief [PS]*, Par. 22-38 *Leistung Drehzahl hoch [kW]* und Par.22-39 *Leistung Drehzahl hoch [PS]*
9. Schalten Sie über *Auto On* oder *Off* zurück.

**ACHTUNG!**

Stellen Sie Par.1-03 *Drehmomentverhalten der Last* ein, bevor die Anpassung stattfindet.

22-30 No-Flow Leistung**Range:****Funktion:**

0.00 kW* [0.00 - 0.00 kW]

Anzeige der berechneten „No Flow“-Leistung bei Istdrehzahl. Sinkt die Leistung auf den Anzeigewert, betrachtet der Frequenzumrichter die Bedingung als eine Situation ohne Durchfluss.

22-31 Leistungskorrekturfaktor**Range:****Funktion:**

100 %* [1 - 400 %]

Nimmt Korrekturen an der berechneten Leistung bei Erkennung von keinem Durchfluss vor (siehe Par.22-30 *No-Flow Leistung*).

Wird unerwartet kein Durchfluss erkannt, sollte die Einstellung verringert werden. Wird unerwartet kein Durchfluss nicht erkannt, sollte die Einstellung auf über 100 % erhöht werden.

22-32 Drehzahl tief [UPM]

Range:

0 RPM* [0 - par. 22-36 RPM]

Funktion:

Nur wählbar, wenn Par.0-02 *Hz/UPM Umschaltung* auf UPM eingestellt wurde (bei Hz nicht möglich). Stellen Sie die verwendete Drehzahl für den 50%-Wert ein.
Diese Funktion dient zum Speichern von Werten, die für die Einstellung der „No Flow“-Erkennung benötigt werden.

22-33 Frequenz tief [Hz]

Range:

0 Hz* [0.0 - par. 22-37 Hz]

Funktion:

Nur wählbar, wenn Par.0-02 *Hz/UPM Umschaltung* auf Hz eingestellt wurde (bei UPM nicht möglich). Stellen Sie die verwendete Drehzahl für den 50%-Wert ein.
Die Funktion dient zum Speichern von Werten, die zur Anpassung der „No Flow“-Erkennung benötigt werden.

22-34 Leistung Drehzahl tief [kW]

Range:

0 kW* [0.00 - 0.00 kW]

Funktion:

Nur wählbar, wenn die Option International in Par.0-03 *Ländereinstellungen* gewählt wurde (bei Nord-Amerika nicht möglich). Stellen Sie die Leistungsaufnahme bei 50%-Drehzahlwert ein.
Diese Funktion dient zum Speichern von Werten, die für die Einstellung der „No Flow“-Erkennung benötigt werden.

22-35 Leistung Drehzahl tief [PS]

Range:

0 hp* [0.00 - 0.00 hp]

Funktion:

Nur wählbar, wenn die Option Nord-Amerika in Par.0-03 *Ländereinstellungen* gewählt wurde (bei International nicht möglich). Stellen Sie die Leistungsaufnahme bei 50%-Drehzahlwert ein.
Diese Funktion dient zum Speichern von Werten, die für die Einstellung der „No Flow“-Erkennung benötigt werden.

22-36 Drehzahl hoch [UPM]

Range:

0 RPM* [0 - par. 4-13 RPM]

Funktion:

Nur wählbar, wenn Par.0-02 *Hz/UPM Umschaltung* auf UPM eingestellt wurde (bei Hz nicht möglich). Stellen Sie die verwendete Drehzahl für den 85%-Wert ein.
Die Funktion dient zum Speichern von Werten, die zur Anpassung der „No Flow“-Erkennung benötigt werden.

22-37 Freq. hoch [Hz]

Range:

0.0 Hz* [0.0 - par. 4-14 Hz]

Funktion:

Nur wählbar, wenn Par.0-02 *Hz/UPM Umschaltung* auf Hz eingestellt wurde (bei UPM nicht möglich). Stellen Sie die verwendete Drehzahl für den 85%-Wert ein.
Die Funktion dient zum Speichern von Werten, die zur Anpassung der „No Flow“-Erkennung benötigt werden.

22-38 Leistung Drehzahl hoch [kW]

Range:

0 kW* [0.00 - 0.00 kW]

Funktion:

Nur wählbar, wenn die Option International in Par.0-03 *Ländereinstellungen* gewählt wurde (bei Nord-Amerika nicht möglich). Stellen Sie die Leistungsaufnahme bei 85%-Drehzahlwert ein.
Diese Funktion dient zum Speichern von Werten, die für die Einstellung der „No Flow“-Erkennung benötigt werden.

22-39 Leistung Drehzahl hoch [PS]**Range:**

0 hp* [0.00 - 0.00 hp]

Funktion:

Nur wählbar, wenn die Option Nord-Amerika in Par.0-03 *Ländereinstellungen* gewählt wurde (bei International nicht möglich).

Stellen Sie die Leistungsaufnahme bei 85-%-Drehzahlwert ein.

Diese Funktion dient zum Speichern von Werten, die für die Einstellung der „No Flow“-Erkennung benötigt werden.

3

3.20.3 22-4* Energiesparmodus

Ermöglicht die Last am System einen Stopp des Motors und wird die Last überwacht, kann der Motor durch Aktivieren der Energiesparmodusfunktion gestoppt werden. Dies ist kein normaler Stoppbefehl, sondern fährt den Motor über Rampe ab auf 0 UPM und schaltet die Energiezufuhr zum Motor ab. Im Energiesparmodus werden bestimmte Bedingungen überwacht, um herauszufinden, wenn wieder eine Last am System angelegt wird.

Der Energiesparmodus kann entweder über „No Flow“-Erkennung/Niedrige Drehzahlerfassung (muss über die entsprechenden Parameter programmiert werden, siehe dazu das Signalflussdiagramm in Parametergruppe 22-2*, No-Flow Erkennung) oder über ein externes Signal an einem der Digitaleingänge aktiviert werden (dies muss über die Parameter für die Konfiguration der Digitaleingänge, Par. 5-1*, Option [66] Energiesparmodus programmiert werden). Energiesparmodus wird nur aktiviert, wenn keine Energiestartbedingungen vorliegen.

Damit z. B. ein elektromechanischer Durchflusswächter verwendet werden kann, um eine „No Flow“-Bedingung zu erfassen und den Energiesparmodus zu aktivieren, erfolgt die Aktion auf der Anstiegkante des extern angelegten Signals (anderenfalls würde der Frequenzumrichter den Energiesparmodus niemals verlassen, da das Signal dauernd anliegt).

**ACHTUNG!**

Wenn der Energiesparmodus abhängig von No-Flow Erkennung/Mindestdrehzahl aktiviert werden soll, muss in Par.22-23 *No-Flow Funktion* Energiesparmodus [1] eingestellt sein.

Wird Par.25-26 *No-Flow Abschaltung* auf Aktiviert eingestellt, wird bei Aktivierung des Energiesparmodus ein Befehl an den Kaskadenregler (falls eingeschaltet) gesendet, um das Abschalten der Pumpen mit konstanter Drehzahl zu starten, bevor die Führungspumpe (variable Drehzahl) gestoppt wird.

Beim Aufruf des Energiesparmodus zeigt die untere Zustandszeile in der LCP Bedieneinheit dies an.

Siehe auch Signalflussdiagramm in Abschnitt 22-2* *No-Flow Erkennung*.

Es gibt drei verschiedene Möglichkeiten zur Verwendung der Energiesparfunktion:

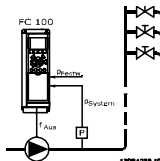

1) Systeme, in denen der integrierte PI-Regler für die Regelung von Druck oder Temperatur verwendet wird. Dies sind z. B. Boost-Systeme mit einem Druckistwertsignal, das am Frequenzumrichter von einem Druckwandler angelegt wird. Par.1-00 *Regelverfahren* muss auf PID-Regler eingestellt sein und der PI-Regler für die gewünschten Soll- und Istwertsignale konfiguriert sein.

Beispiel: Boost-System.

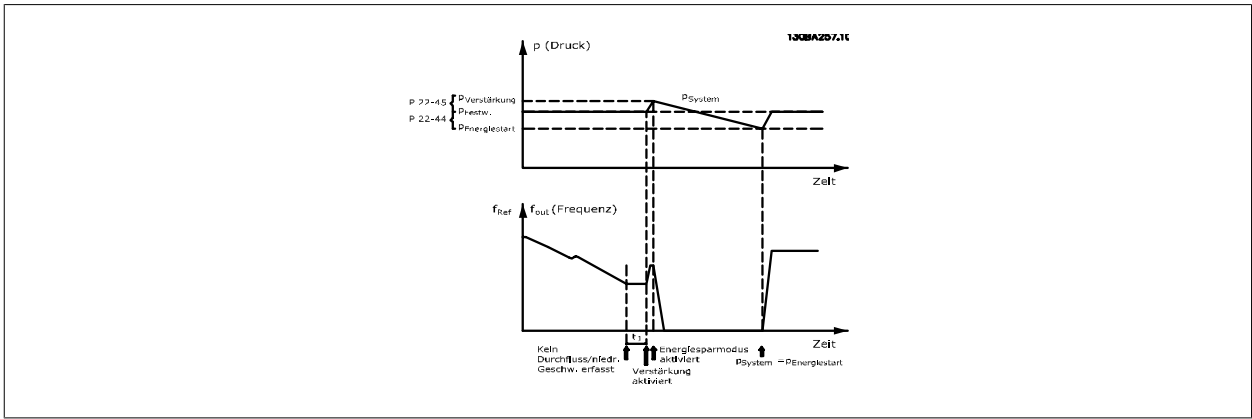

Wird kein Durchfluss erfasst, erhöht der Frequenzrichter den Drucksollwert, um einen geringfügigen Überdruck im System sicherzustellen (die Erhöhung wird in Par.22-45 *Sollwert-Boost* eingestellt).

Der Istwert vom Druckwandler wird überwacht. Wenn dieser Druck mit einem festgelegten Prozentsatz unter den Normalsollwert für Druck (Pset) gesunken ist, fährt der Motor wieder mit der Rampe hoch und der Druck wird geregelt, um den eingestellten Wert (Pset) zu erreichen.

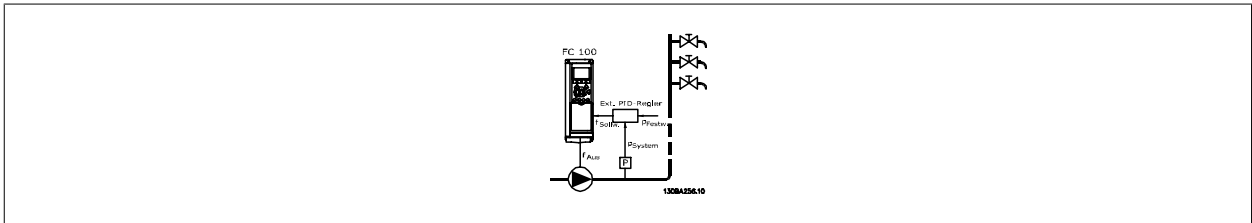

2) In Systemen, in denen Druck oder Temperatur von einem externen PI-Regler geregelt werden, können die Energiestartbedingungen nicht auf dem Istwert vom Druck-/Temperaturwandler basiert werden, da der Sollwert unbekannt ist. In dem Beispiel mit einem Boost-System ist der gewünschte Druck Pset unbekannt. Par.1-00 *Regelverfahren* muss auf Drehzahlsteuerung eingestellt sein.

Beispiel: Boost-System.

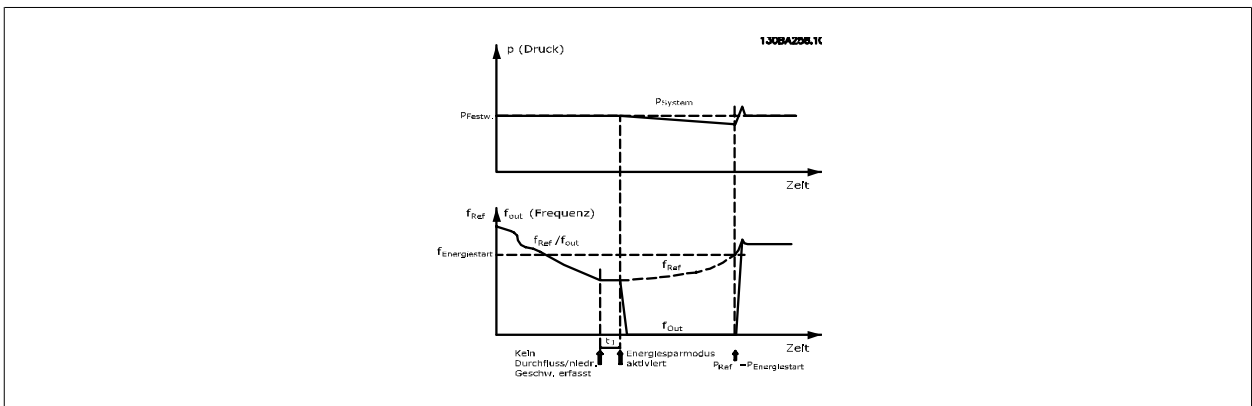

Wird niedrige Leistung oder niedrige Drehzahl erfasst, wird der Motor angehalten, aber das Sollwertsignal (f_{Ref}) vom externen Regler wird weiter überwacht. Da niedriger Druck aufgebaut wird, erhöht der Regler das Sollwertsignal, um den Druck zu erhöhen. Wenn das Sollwertsignal einen eingestellten Wert $f_{Energiestart}$ erreicht hat, läuft der Motor wieder an.

Die Drehzahl wird manuell durch ein externes Sollwertsignal (Fernsollwert) eingestellt. Die Werte (Par. 22-3*) zur Anpassung der „No Flow“-Funktion müssen auf die Werkseinstellung eingestellt werden.

Konfigurationsmöglichkeiten, Überblick:

	Interner PI-Regler (Par.1-00 <i>Regelverfahren</i> : PID-Regler)		Externer PI-Regler oder manuelle Regelung (Par.1-00 <i>Regelverfahren</i> : Drehzahlsteuerung)	
	Energiesparmodus	Energiestart	Energiesparmodus	Energiestart
„No Flow“-Erkennung (nur Pumpen)	Ja		Ja (außer manuelle Einstellung der Drehzahl)	
Erfassung Drehzahl tief	Ja		Ja	
Externes Signal	Ja		Ja	
Druck/Temperatur (Transmitter angeschlossen)		Ja		Nein
Ausgangsfrequenz		Nein		Ja

**ACHTUNG!**

Der Energiesparmodus ist nicht bei aktivem Ortsollwert aktiv (stellen Sie die Drehzahl manuell über die Pfeiltasten auf dem LCP ein).
Siehe Par.3-13 *Sollwertvorgabe*.

Funktioniert nicht im Hand-Betrieb. Die automatische Konfiguration bei Drehzahlsteuerung muss erfolgen, bevor der Ein-/Ausgang über PID-Regler eingestellt wird.

22-40 Min. Laufzeit**Range:**

10 s* [0 - 600 s]

Funktion:

Festlegung der gewünschten minimalen Laufzeit für den Motor nach einem Startbefehl (Klemme oder Bus) vor Aufruf des Energiesparmodus.

22-41 Min. Energiespar-Stoppzeit**Range:**

10 s* [0 - 600 s]

Funktion:

Festlegung der gewünschten minimalen Zeitdauer für den Energiesparmodus. Dies umgeht alle Energiestartbedingungen.

22-42 Energiespar-Startdrehz. [UPM]**Range:**

0 RPM* [par. 4-11 - par. 4-13 RPM]

Funktion:

Nur wählbar, wenn Par.0-02 *Hz/UPM Umschaltung* auf UPM eingestellt wurde (bei Hz nicht möglich).
Par.1-00 *Regelverfahren* muss auf Regelung ohne Rückführung eingestellt sein und der Drehzollsollwert muss über einen externen Regler angelegt werden
Festlegung der Soll Drehzahl, bei der der Energiesparmodus aufgehoben werden soll.

22-43 Energiespar-Startfreq. [Hz]**Range:**

0 Hz* [par. 4-12 - par. 4-14 Hz]

Funktion:

Nur wählbar, wenn Par.0-02 *Hz/UPM Umschaltung* auf Hz eingestellt wurde (bei UPM nicht möglich).
Par.1-00 *Regelverfahren* muss auf Drehzahlsteuerung eingestellt sein und der Drehzollsollwert muss über einen externen Regler angelegt werden, der den Druck regelt
Festlegung der Soll Drehzahl, bei der der Energiesparmodus aufgehoben werden soll.

22-44 Soll-/Istw.-Diff. Energie-Start**Range:**

10 %* [0 - 100 %]

Funktion:

Par.1-00 *Regelverfahren* muss auf Regelung mit Rückführung eingestellt sein und der integrierte PI-Regler muss zur Regelung des Drucks verwendet werden.
Festlegung des zulässigen Druckabfalls in Prozent des Sollwerts für den Druck (Pset) vor Aufhebung des Energiesparmodus.

**ACHTUNG!**

Wird dieser Parameter in Anwendungen verwendet, in denen der integrierte PI-Regler für inverse Regelung (z. B. Kühlturmanwendungen) in Par. 20-71 *Abstimm-Modus* programmiert ist, wird der in Par.22-44 *Soll-/Istw.-Diff. Energie-Start* festgelegte Wert automatisch addiert.

22-45 Sollwert-Boost

Range:	Funktion:
0 %* [-100 - 100 %]	<p>Par.1-00 <i>Regelverfahren</i> muss auf PID-Prozess eingestellt sein und der integrierte PI-Regler muss verwendet werden. Bei Systemen mit z. B. konstanter Druckregelung ist es vorteilhaft, den Druck im System zu erhöhen, bevor der Frequenzumrichter den Motor abschaltet. Dies verlängert die Zeit, in der der Motor gestoppt ist und hilft häufiges Starten/Stoppen zu vermeiden.</p> <p>Festlegung des gewünschten Überdrucks/der gewünschten Übertemperatur als Prozentsatz des Sollwerts für den Druck (Pset), bevor der Energiesparmodus aufgerufen wird.</p> <p>Bei Einstellung 5 % ist der Verstärkungsdruck $Pset \cdot 1,05$. Die negativen Werte können z. B. für die Kühlturmregelung verwendet werden, wo eine negative Änderung benötigt wird.</p>

22-46 Max. Boost-Zeit

Range:	Funktion:
60 s* [0 - 600 s]	<p>Par.1-00 <i>Regelverfahren</i> muss auf PID-Prozess eingestellt sein und der integrierte PI-Regler muss zur Regelung des Drucks verwendet werden</p> <p>Festlegung der maximalen Zeitdauer, über die der Verstärkungsmodus zulässig ist. Wird die festgelegte Zeit überschritten, wird der Energiesparmodus aufgerufen und nicht erwartet, bis der festgelegte Verstärkungsdruck erreicht wird.</p>

3.20.4 22-5* Kennlinienende

Die Kennlinienendebedingungen treten auf, wenn eine Pumpe ein zu großes Volumen fördert, um den eingestellten Druck sicherstellen zu können. Dies kann auftreten, wenn eine undichte Stelle im Verteilerrohrnetz vorliegt, nachdem die Pumpe den Betriebspunkt an das Ende der Pumpenkennlinie gebracht hat, die für die max. Drehzahl/Frequenz in Par.4-13 *Max. Drehzahl [UPM]* oder Par.4-14 *Max Frequenz [Hz]* gilt.

Falls der Istwert über eine bestimmte Dauer (Par.22-51 *Kennlinienendeverz.*) unter 97,5 % des Sollwerts für den gewünschten Druck (entweder Wert aus Par.20-14 *Maximum Reference/Feedb.* oder numerischer Wert aus Par.20-13 *Minimum Reference/Feedb.*, abhängig davon, welcher Wert höher ist) liegt und die Pumpe mit der max. Drehzahl aus Par.4-13 *Max. Drehzahl [UPM]* oder Par.4-14 *Max Frequenz [Hz]* läuft, wird die in Par.22-50 *Kennlinienendefunktion* gewählte Funktion ausgeführt.

Es kann ein Signal an einem der Digitalausgänge erhalten werden, indem Kennlinienende [192] in Par. 5-3* *Digitalausgänge* und/oder Par. 5-4* *Relais* gewählt wird. Das Signal liegt an, wenn eine Kennlinienendebedingung auftritt und die Auswahl in Par.22-50 *Kennlinienendefunktion* ungleich Aus ist. Die Kennlinienendefunktion kann nur bei Betrieb mit dem integrierten PID-Regler (PID-Regler in Par.1-00 *Regelverfahren*) verwendet werden.

22-50 Kennlinienendefunktion

Option:	Funktion:
[0] * Aus	Überwachung des Kennlinienendes nicht aktiv.
[1] Warnung	Eine Warnung erscheint im Display [W94].
[2] Alarm	Der Frequenzumrichter schaltet mit einem Alarm ab. Eine Meldung [A94] erscheint auf dem Bildschirm.

ACHTUNG!
Automatischer Wiederanlauf quittiert den Alarm und startet das System erneut.

22-51 Kennlinienendeverz.

Range:	Funktion:
10 s* [0 - 600 s]	<p>Bei Erfassung einer Kennlinienendebedingung wird ein Zeitgeber aktiviert. Nach Ablauf der in diesem Parameter eingestellten Zeit wird die in Par.22-50 <i>Kennlinienendefunktion</i> programmierte Funktion aktiviert, solange die Kennlinienbedingung über den gesamten eingestellten Zeitraum konstant war. Verschwindet die Bedingung vor Ablauf des Zeitgebers, wird er zurückgesetzt.</p>

3.20.5 22-6* Riemenbruchererkennung

Die Riemenbruchererkennung kann bei Regelung mit und ohne Rückführung für Pumpen, Lüfter und Kompressoren verwendet werden. Liegt das geschätzte Motordrehmoment unter dem Riemenbruchmomentwert (Par.22-61 *Riemenbruchmoment*) und liegt die Ausgangsfrequenz des Frequenzumrichters über oder gleich 15 Hz, wird die Riemenbruchfunktion (Par.22-60 *Riemenbruchfunktion*) ausgeführt.

22-60 Riemenbruchfunktion

Option:
Funktion:

Wählt die auszuführende Aktion bei Erkennung einer Riemenbruchbedingung.

[0] *	Aus
[1]	Warnung
[2]	Abschaltung

22-61 Riemenbruchmoment

Range:
Funktion:

10 %* [0 - 100 %]

Legt die aktuelle Motorbelastung im Verhältnis zum Riemenbruchmoment fest.

22-62 Riemenbruchverzögerung

Range:
Funktion:

10 s [0 - 600 s]

Legt die Zeitdauer fest, in der die Riemenbruchbedingungen aktiv sein müssen, bevor die in Par. 22-60 *Riemenbruchfunktion* gewählte Aktion ausgeführt wird.

3.20.6 22-7* Kurzzyklus-Schutz

Bei Regelung von Kältekompressoren muss häufig die Zahl von Starts begrenzt werden. Eine Möglichkeit hierzu ist eine minimale Laufzeit (Zeit zwischen einem Start und einem Stopp) und ein Mindestintervall zwischen Starts sicherzustellen.

Dies bedeutet, dass jeder normale Stoppbefehl durch die Funktion *Minimale Laufzeit* (Par.22-77 *Min. Laufzeit*) umgangen und jeder normale Startbefehl (Start/Festdrehzahl JOG/Speichern) durch die Funktion *Intervall zwischen Starts* (Par.22-76 *Intervall zwischen Starts*) umgangen werden kann.

Keine der zwei Funktionen ist aktiv, wenn die Betriebsarten *Hand On* oder *Off* über das LCP aktiviert wurden. Bei Auswahl von *Hand On* oder *Off* werden die zwei Timer auf 0 gestellt und die Zählung beginnt erst nach Drücken von Auto und Anlegen eines aktiven Startbefehls.

ACHTUNG!

Ein Freilaufbefehl oder ein fehlendes Startfreigabe-Signal umgeht sowohl die Funktion Minimale Laufzeit als auch Intervall zwischen Starts.

22-75 Kurzzyklus-Schutz

Option:
Funktion:

[0] * Deaktiviert

Der in Par.22-76 *Intervall zwischen Starts* eingestellte Zeitgeber wird deaktiviert.

[1] Aktiviert

Der in Par.22-76 *Intervall zwischen Starts* eingestellte Zeitgeber wird aktiviert.

22-76 Intervall zwischen Starts

Range:
Funktion:

par. 22-77 [par. 22-77 - 3600 s]
s*

Legt die gewünschte Minimumzeit zwischen zwei Starts fest. Jeder normale Stoppbefehl (Start/Festdrehzahl JOG/Speichern) wird ignoriert, bis der Zeitgeber abgelaufen ist.

22-77 Min. Laufzeit

Range:

0 s* [0 - par. 22-76 s]

Funktion:

Legt die als min. Laufzeit gewünschte Zeit nach einem normalen Startbefehl (Start/Festdrehzahl JOG/Speichern) fest. Jeder normale Stoppbefehl wird ignoriert, bis die eingestellte Zeit abgelaufen ist. Der Zeitgeber beginnt die Zählung bei einem normalen Startbefehl (Start/Festdrehzahl JOG/Speichern).

Der Zeitgeber wird durch einen Motorfreilauf (inv.) oder externen Verriegelungsbefehl aufgehoben.



ACHTUNG!

Funktioniert nicht im Kaskadenbetrieb.

3.20.7 22-8* Durchflussausgleich

Manchmal ist es nicht möglich, einen Druckaufnehmer an einem weiter entfernten Punkt in der Anlage anzubringen und er kann nur nahe am Lüfter-/ Pumpenauslass aufgestellt werden. Der Durchflussausgleich arbeitet, indem er den Sollwert gemäß der Ausgangsfrequenz ändert, die fast proportional zum Durchfluss ist, und damit höhere Verluste bei höheren Durchflussmengen ausgleicht.

H_{DESIGN} (Solldruck) ist der Sollwert für Betrieb mit Rückführung (PI) des Frequenzumrichters und wird wie bei Betrieb mit Rückführung ohne Durchflussausgleich eingestellt.

Es wird Schlupausgleich und als Einheit UPM empfohlen.

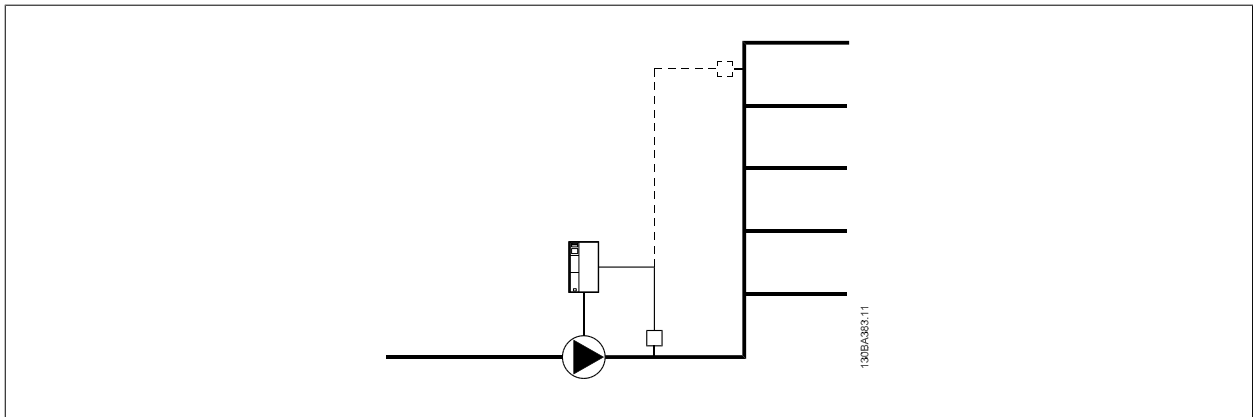

ACHTUNG!

Bei gleichzeitiger Verwendung von Durchflussausgleich und Kaskadenregler (Parametergruppe 25-**) wird der tatsächliche Sollwert nicht durch die Drehzahl (Durchfluss), sondern durch die Anzahl der eingeschalteten Pumpen bestimmt. Siehe unten:

3

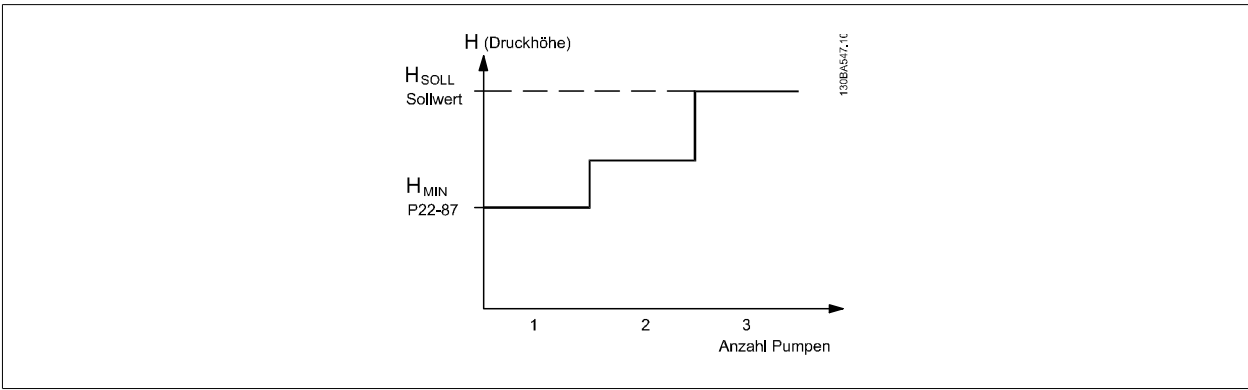

Es gibt zwei Methoden, die eingesetzt werden können. Dies hängt davon ab, ob die Drehzahl (Frequenz) am Systemauslegungspunkt bekannt ist.

Verwendeter Parameter	Drehzahl/Frequenz an	Drehzahl/Frequenz an	Kaskadenregler
	Auslegungspunkt BEKANNT	Auslegungspunkt UNBEKANNT	
Durchflussausgleich, 22-80	+	+	+
Quadr.-lineare Kurvennäherung, 22-81	+	+	-
Arbeitspunktberechn., 22-82	+	+	-
Drehzahl/Frequenz bei No-Flow, 22-83/84	+	+	-
Drehzahl/Freq. an Auslegungspunkt, 22-85/86	+	-	-
Druck bei No Flow-Drehzahl, 22-87	+	+	+
Druck bei Nenndrehzahl, 22-88	-	+	-
Durchfluss an Auslegungspunkt, 22-89	-	+	-
Durchfluss bei Nenndrehzahl, 22-90	-	+	-

22-80 Durchflussausgleich

Option:

- [0] * Deaktiviert
- [1] Aktiviert

Funktion:

- [0] *Deaktiviert:* Sollwertausgleich ist nicht aktiv.
- [1] *Aktiviert:* Sollwertausgleich ist aktiv. Bei Aktivierung dieses Parameters ist durchflusskompensierter Sollwertbetrieb möglich.

22-81 Quadr.-lineare Kurvennäherung

Range:

100 %* [0 - 100 %]

Funktion:

Beispiel 1:
 Durch Anpassung dieses Parameters kann die Form der Regelkurve verändert werden.
 0 = Linear
 100 % = Idealform (theoretisch).



ACHTUNG!

Hinweis: Wird im Betrieb mit Kaskadenregler nicht angezeigt.

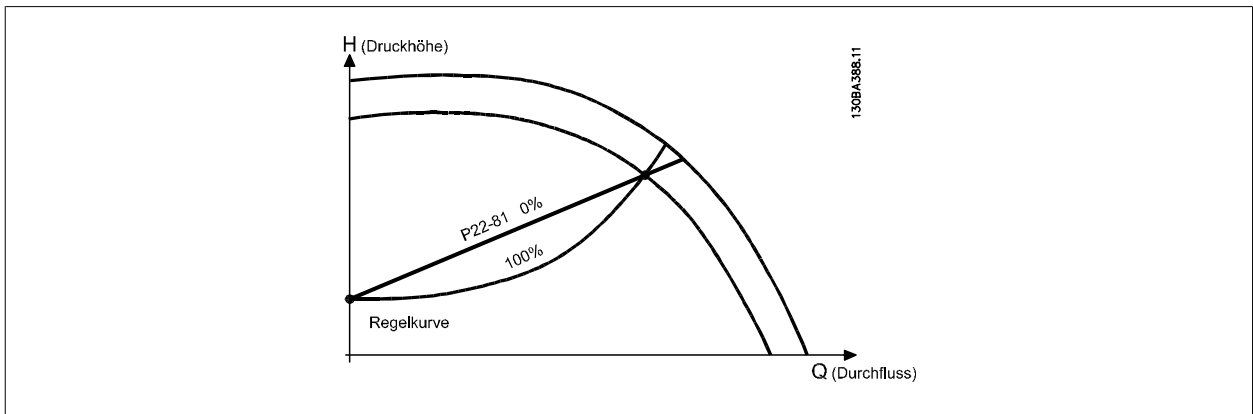

22-82 Arbeitspunktberechn.

Option:

Funktion:

Beispiel 1: Frequenz/Drehzahl am Systemauslegungspunkt ist bekannt:

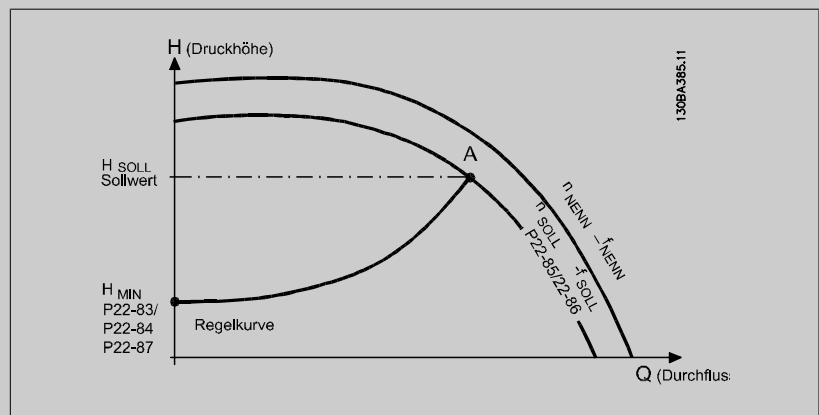

Gehen wir auf dem Datenblatt mit den Kennlinien für die jeweiligen Geräte bei unterschiedlichen Drehzahlen bzw. Frequenzen einfach vom Punkt $H_{\text{AUSLEGUNG}}$ und vom Punkt $Q_{\text{AUSLEGUNG}}$ nach rechts, finden wir Punkt A, den Systemauslegungspunkt. Die Pumpenkennlinie an diesem Punkt sollte gefunden und die zugehörige Drehzahl programmiert werden. Durch Schließen der Ventile und Ändern der Drehzahl, bis H_{MIN} erreicht ist, kann die Drehzahl am Punkt ohne Durchfluss gefunden werden. Bei Anpassung von Par.22-81 *Quadr.-lineare Kurvennäherung* kann dann die Form der Regelkurve unendlich verstellt werden.

Beispiel 2:

Drehzahl am Systemauslegungspunkt unbekannt: Bei unbekannter Drehzahl am Systemauslegungspunkt muss ein anderer Sollwert auf der Regelkurve anhand des Datenblatts ermittelt werden. Indem man sich die Kurve für die Nenndrehzahl anschaut und den Auslegungsdruck ($H_{\text{AUSLEGUNG}}$, Punkt C) einzeichnet, kann der Durchfluss bei diesem Druck, Q_{NENN} , ermittelt werden. Auf ähnliche Weise kann durch Einzeichnen des Auslegungsdurchflusses ($Q_{\text{AUSLEGUNG}}$, Punkt D) der Druck H_D bei diesem Durchfluss ermittelt werden. Wenn diese beiden Punkte auf der Pumpenkurve zusammen mit H_{MIN} wie oben beschrieben bekannt sind, kann der Frequenzrichter den Sollwertpunkt B berechnen und damit die Regelkurve zeichnen, zu der auch der Systemauslegungspunkt A gehört.

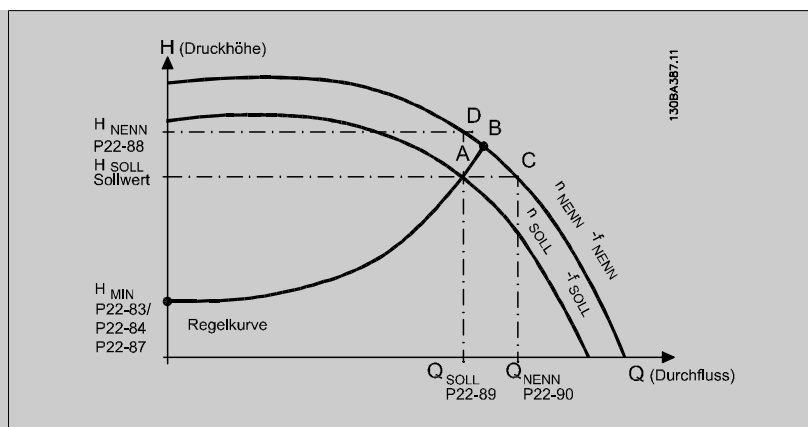

[0] * Deaktiviert

Deaktiviert [0]: Arbeitspunktberechnung ist nicht aktiv. Verwendung bei bekannter Drehzahl am Auslegungspunkt (siehe Tabelle oben).

[1] Aktiviert

Aktiviert [1]: Arbeitspunktberechnung ist aktiv. Bei Aktivierung dieses Parameters kann der unbekannte Systemauslegungspunkt bei 50/60 Hz-Frequenz anhand der Eingangsdaten in Par. 22-83 *Drehzahl bei No-Flow [UPM]*, Par. 22-84 *Frequenz bei No-Flow [Hz]*, Par. 22-87 *Druck bei No-Flow Drehzahl*, Par. 22-88 *Druck bei Nenndrehzahl*, Par. 22-89 *Durchfluss an Auslegungspunkt* und Par. 22-90 *Durchfluss bei Nenndrehzahl* berechnet werden.

22-83 Drehzahl bei No-Flow [UPM]

Range:

300. RPM* [0 - par. 22-85 RPM]

Funktion:

Auflösung 1 UPM.

Die Motordrehzahl, bei welcher der Durchfluss 0 ist und ein Mindestdruck H_{MIN} erzielt wird, sollte hier in UPM eingegeben werden. Alternativ kann die Frequenz in Hz in Par. 22-84 *Frequenz bei No-Flow [Hz]* eingegeben werden. Wenn in Par. 0-02 *Hz/UPM Umschaltung* UPM gewählt wurde, muss auch Par. 22-85 *Drehzahl an Auslegungspunkt [UPM]* verwendet werden. Dieser Wert wird durch Schließen der Ventile und Verringern der Drehzahl, bis der Mindestdruck H_{MIN} erreicht wird, bestimmt.

22-84 Frequenz bei No-Flow [Hz]

Range:

50.0 Hz* [0.0 - par. 22-86 Hz]

Funktion:

Auflösung 0,033 Hz.

Die Motorfrequenz, bei welcher der Durchfluss praktisch gestoppt ist und der Mindestdruck H_{MIN} erreicht wird, sollte hier in Hz eingegeben werden. Alternativ kann die Drehzahl in UPM in Par. 22-83 *Drehzahl bei No-Flow [UPM]* eingegeben werden. Wenn in Par. 0-02 *Hz/UPM Umschaltung* Hz gewählt wurde, muss auch Par. 22-86 *Freq. am Auslegungspunkt [Hz]* verwendet werden. Dieser Wert wird durch Schließen der Ventile und Verringern der Drehzahl, bis der Mindestdruck H_{MIN} erreicht wird, bestimmt.

22-85 Drehzahl an Auslegungspunkt [UPM]

Range:

1500. RPM* [par. 22-83 - 60000. RPM]

Funktion:

Auflösung 1 UPM.

Nur angezeigt, wenn Par. 22-82 *Arbeitspunktberechn.* auf *Deaktiviert* eingestellt ist. Die Motordrehzahl, bei welcher der Systemauslegungspunkt erreicht wird, sollte hier in UPM eingegeben werden. Alternativ kann die Frequenz in Hz in Par. 22-86 *Freq. am Auslegungspunkt [Hz]* eingegeben werden. Wenn in Par. 0-02 *Hz/UPM Umschaltung* UPM gewählt wurde, muss auch Par. 22-83 *Drehzahl bei No-Flow [UPM]* verwendet werden.

22-86 Freq. am Auslegungspunkt [Hz]

Range:	Funktion:
50/60.0 [par. 22-84 - par. 4-19 Hz] Hz*	Auflösung 0,033 Hz. Nur angezeigt, wenn Par.22-82 <i>Arbeitspunktberechn.</i> auf <i>Deaktiviert</i> eingestellt ist. Hier sollte die Motorfrequenz in Hz eingegeben werden, bei welcher der Systemauslegungspunkt erreicht wird. Alternativ kann die Drehzahl in UPM in Par.22-85 <i>Drehzahl an Auslegungspunkt [UPM]</i> eingegeben werden. Wenn in Par.0-02 <i>Hz/UPM Umschaltung</i> Hz gewählt wurde, muss auch Par.22-83 <i>Drehzahl bei No-Flow [UPM]</i> verwendet werden.

22-87 Druck bei No-Flow Drehzahl

Range:	Funktion:
0.000 N/A* [0.000 - par. 22-88 N/A]	Eingabe des Drucks H _{MIN} bei Drehzahl bei No-Flow in Soll-/Istwert-Einheiten.

22-88 Druck bei Nenndrehzahl

Range:	Funktion:
999999.999 [par. 22-87 - 999999.999 N/A] N/A*	Eingabe des Werts, der dem Druck bei Nenndrehzahl in Soll-/Istwert-Einheiten entspricht. Dieser Wert kann über das Pumpen-Datenblatt definiert werden.

22-89 Durchfluss an Auslegungspunkt

Range:	Funktion:
0.000 N/A* [0.000 - 999999.999 N/A]	Eingabe des Werts, der dem Durchfluss am Auslegungspunkt entspricht. Keine Einheiten notwendig.

22-90 Durchfluss bei Nenndrehzahl

Range:	Funktion:
0.000 N/A* [0.000 - 999999.999 N/A]	Eingabe des Werts, der dem Durchfluss bei Nenndrehzahl entspricht. Dieser Wert kann über das Pumpen-Datenblatt definiert werden.

3.21 Hauptmenü - Zeitfunktionen - FC 100 - Gruppe 23

3.21.1 23-0* Zeitablaufsteuerung

Mit *Zeitablaufsteuerung* werden Aktionen festgelegt, die täglich oder wöchentlich ausgeführt werden müssen, z. B. verschiedene Sollwerte für Arbeits-/Nichtarbeitsstunden. Bis zu 10 Zeitablaufsteuerungen können im Frequenzumrichter programmiert werden. Die Nummer der Zeitablaufsteuerung wird bei Aufruf von Parametergruppe 23-0* über das LCP aus der Liste gewählt.Par.23-00 *EIN-Zeit* – Par.23-04 *Ereignis* beziehen sich dann auf die Nummer der gewählten Zeitablaufsteuerung. Jede Zeitablaufsteuerung ist in eine EIN-Zeit und eine AUS-Zeit eingeteilt, in der zwei unterschiedliche Aktionen ausgeführt werden können.

Die in Zeitablaufsteuerung programmierten Aktionen werden mit entsprechenden Aktionen von Digitaleingängen, Steuerung über Bus und der Smart Logic Control gemäß den in 8-5* Betr. Bus/Klemme festgelegten Regeln zusammengeführt.



ACHTUNG!
Die Uhr (Parametergruppe 0-7*) muss richtig programmiert sein, damit Zeitablaufsteuerungen ordnungsgemäß funktionieren.



ACHTUNG!
Beim Einbau einer Optionskarte mit analoger E/A, MCB109, wird zusätzlich eine Batteriesicherung von Datum und Uhrzeit durchgeführt.

ACHTUNG!
Die PC-Software MCT 10 beinhaltet eine besondere Anleitung zur einfachen Programmierung der Zeitablaufsteuerung.

23-00 EIN-Zeit

Array [10]

Range:

0 N/A* [0 - 0 N/A]

Funktion:

Stellt die EIN-Zeit für die Zeitablaufsteuerung ein.

**ACHTUNG!**

Der Frequenzumrichter hat kein Backup der Uhrfunktion und das eingestellte Datum/die eingestellte Uhrzeit werden nach einem Netz-Aus auf die Werkseinstellung zurückgesetzt (2000-01-01 00:00), wenn kein Echtzeituhrmodul mit Backup installiert ist. In Par.0-79 *Uhr Fehler* kann eine Warnung programmiert werden, falls die Uhr nicht richtig eingestellt wurde, z. B. nach einem Netz-Aus.

23-01 EIN-Aktion

Array [10]

Option:**Funktion:**

Wählt die Aktion während der EIN-Zeit. Beschreibungen der Optionen siehe Par.13-52 *SL-Controller Aktion*.

[0] *	Deaktiviert
[1]	Keine Aktion
[2]	Anwahl Datensatz 1
[3]	Anwahl Datensatz 2
[4]	Anwahl Datensatz 3
[5]	Anwahl Datensatz 4
[10]	Anwahl Festsollw. 0
[11]	Anwahl Festsollw. 1
[12]	Anwahl Festsollw. 2
[13]	Anwahl Festsollw. 3
[14]	Anwahl Festsollw. 4
[15]	Anwahl Festsollw. 5
[16]	Anwahl Festsollw. 6
[17]	Anwahl Festsollw. 7
[18]	Anwahl Rampe 1
[19]	Anwahl Rampe 2
[22]	Start
[23]	Start+Reversierung
[24]	Stopp
[26]	DC-Stopp
[27]	Motorfreilauf
[28]	Drehz. speich.
[29]	Start Timer 0
[30]	Start Timer 1
[31]	Start Timer 2
[32]	Digitalausgang A-AUS
[33]	Digitalausgang B-AUS
[34]	Digitalausgang C-AUS
[35]	Digitalausgang D-AUS
[36]	Digitalausgang E-AUS
[37]	Digitalausgang F-AUS

[38]	Digitalausgang A-EIN
[39]	Digitalausgang B-EIN
[40]	Digitalausgang C-EIN
[41]	Digitalausgang D-EIN
[42]	Digitalausgang E-EIN
[43]	Digitalausgang F-EIN
[60]	Reset Zähler A
[61]	Reset Zähler B
[70]	Start Timer 3
[71]	Start Timer 4
[72]	Start Timer 5
[73]	Start Timer 6
[74]	Start Timer 7

ACHTUNG!
 Zu Optionen [32] - [43] siehe auch Par.-Gruppe 5-3*, *Digitalausgänge* und 5-4*, *Relais*.

23-02 AUS-Zeit

Array [10]

Range:

0 N/A* [0 - 0 N/A]

Funktion:

Legt die AUS-Zeit für die Zeitablaufsteuerung fest.



ACHTUNG!

Der Frequenzumrichter hat kein Backup der Uhrfunktion und das eingestellte Datum/die eingestellte Uhrzeit werden nach einem Netz-Aus auf die Werkseinstellung zurückgesetzt (2000-01-01 00:00), wenn kein Echtzeituhrmodul mit Backup installiert ist. In Par.0-79 *Uhr Fehler* kann eine Warnung programmiert werden, falls die Uhr nicht richtig eingestellt wurde, z. B. nach einem Netz-Aus.

23-03 AUS-Aktion

Array [10]

Option:

Funktion:

Wählt die Aktion während der AUS-Zeit. Beschreibungen der Optionen siehe Par.13-52 *SL-Controller Aktion*.

[0] *	Deaktiviert
[1]	Keine Aktion
[2]	Anwahl Datensatz 1
[3]	Anwahl Datensatz 2
[4]	Anwahl Datensatz 3
[5]	Anwahl Datensatz 4
[10]	Anwahl Festsollw. 0
[11]	Anwahl Festsollw. 1
[12]	Anwahl Festsollw. 2
[13]	Anwahl Festsollw. 3
[14]	Anwahl Festsollw. 4
[15]	Anwahl Festsollw. 5
[16]	Anwahl Festsollw. 6
[17]	Anwahl Festsollw. 7
[18]	Anwahl Rampe 1

[19]	Anwahl Rampe 2
[22]	Start
[23]	Start+Reversierung
[24]	Stopp
[26]	DC-Stopp
[27]	Motorfreilauf
[28]	Drehz. speich.
[29]	Start Timer 0
[30]	Start Timer 1
[31]	Start Timer 2
[32]	Digitalausgang A-AUS
[33]	Digitalausgang B-AUS
[34]	Digitalausgang C-AUS
[35]	Digitalausgang D-AUS
[36]	Digitalausgang E-AUS
[37]	Digitalausgang F-AUS
[38]	Digitalausgang A-EIN
[39]	Digitalausgang B-EIN
[40]	Digitalausgang C-EIN
[41]	Digitalausgang D-EIN
[42]	Digitalausgang E-EIN
[43]	Digitalausgang F-EIN
[60]	Reset Zähler A
[61]	Reset Zähler B
[70]	Start Timer 3
[71]	Start Timer 4
[72]	Start Timer 5
[73]	Start Timer 6
[74]	Start Timer 7

23-04 Ereignis

Array [10]

Option:

Funktion:

Wählt Tage, die für die Zeitablaufsteuerung gelten. Arbeits-/Nichtarbeitstage werden in Par. 0-81 *Arbeitstage*, Par.0-82 *Zusätzl. Arbeitstage* und Par.0-83 *Zusätzl. Nichtarbeitstage* angegeben.

[0] *	Alle Tage
[1]	Arbeitstage
[2]	Nichtarbeitstage
[3]	Montag
[4]	Dienstag
[5]	Mittwoch
[6]	Donnerstag
[7]	Freitag
[8]	Samstag
[9]	Sonntag

3.21.2 23-1* **Wartung**

Aufgrund von Verschleiß ist regelmäßige Kontrolle und Wartung von Elementen in der Anwendung notwendig, z. B. Motorlager, Istwertgeber und Dichtungen oder Filter. Durch vorbeugende Wartung können die Serviceintervalle im Frequenzumrichter programmiert werden. Der Frequenzumrichter zeigt eine Meldung an, wenn Wartung erforderlich ist. 20 vorbeugende Wartungsereignisse können in den Frequenzumrichter programmiert werden. Für jedes Ereignis muss Folgendes angegeben werden:

- Wartungspunkt (z. B. „Motorlager“)
- Wartungsaktion (z. B. „Ersetzen“)
- Wartungszeitbasis (z. B. „Motorlaufstunden“ oder ein bestimmtes Datum und eine bestimmte Uhrzeit)
- Wartungszeitintervall oder Datum und Uhrzeit der nächsten Wartung



ACHTUNG!
Zum Deaktivieren eines vorbeugenden Wartungsereignisses muss die zugehörige Wartungszeitbasis (Par.23-12 *Wartungszeitbasis*) auf *Deaktiviert* [0] gestellt werden.

Vorbeugende Wartung kann am LCP programmiert werden, es wird jedoch die Verwendung des PC-gestützten VLT Motion Control Tool MCT10 empfohlen.

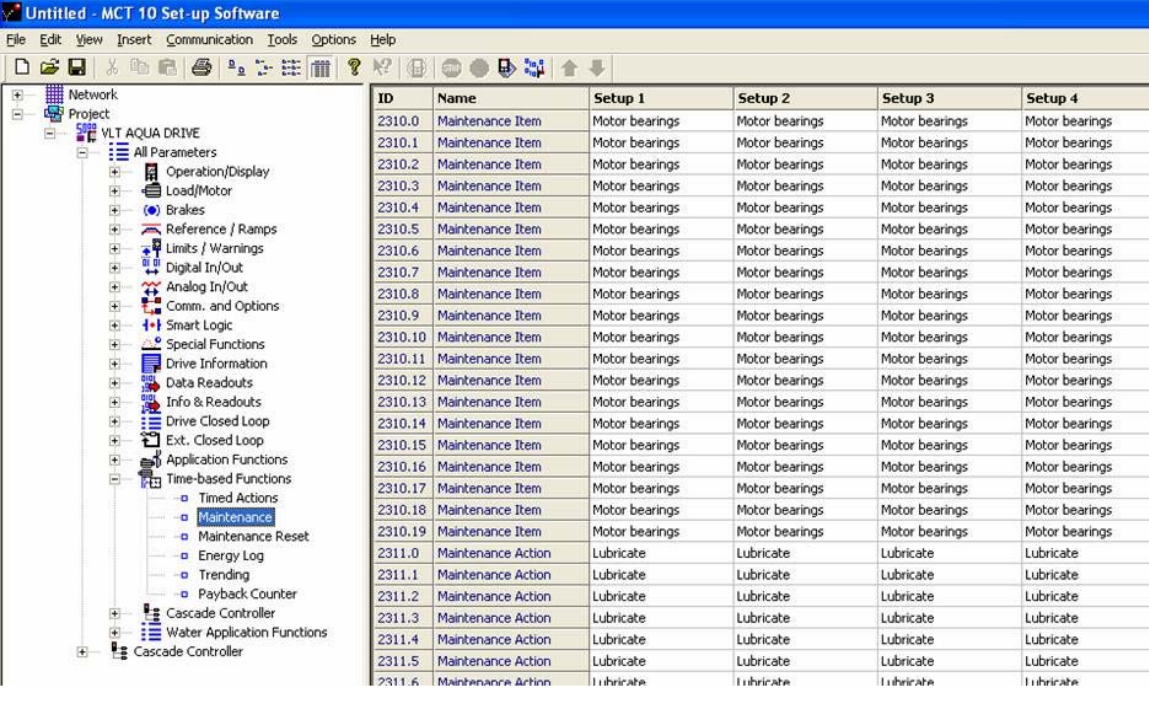

ID	Name	Setup 1	Setup 2	Setup 3	Setup 4
2310.0	Maintenance Item	Motor bearings	Motor bearings	Motor bearings	Motor bearings
2310.1	Maintenance Item	Motor bearings	Motor bearings	Motor bearings	Motor bearings
2310.2	Maintenance Item	Motor bearings	Motor bearings	Motor bearings	Motor bearings
2310.3	Maintenance Item	Motor bearings	Motor bearings	Motor bearings	Motor bearings
2310.4	Maintenance Item	Motor bearings	Motor bearings	Motor bearings	Motor bearings
2310.5	Maintenance Item	Motor bearings	Motor bearings	Motor bearings	Motor bearings
2310.6	Maintenance Item	Motor bearings	Motor bearings	Motor bearings	Motor bearings
2310.7	Maintenance Item	Motor bearings	Motor bearings	Motor bearings	Motor bearings
2310.8	Maintenance Item	Motor bearings	Motor bearings	Motor bearings	Motor bearings
2310.9	Maintenance Item	Motor bearings	Motor bearings	Motor bearings	Motor bearings
2310.10	Maintenance Item	Motor bearings	Motor bearings	Motor bearings	Motor bearings
2310.11	Maintenance Item	Motor bearings	Motor bearings	Motor bearings	Motor bearings
2310.12	Maintenance Item	Motor bearings	Motor bearings	Motor bearings	Motor bearings
2310.13	Maintenance Item	Motor bearings	Motor bearings	Motor bearings	Motor bearings
2310.14	Maintenance Item	Motor bearings	Motor bearings	Motor bearings	Motor bearings
2310.15	Maintenance Item	Motor bearings	Motor bearings	Motor bearings	Motor bearings
2310.16	Maintenance Item	Motor bearings	Motor bearings	Motor bearings	Motor bearings
2310.17	Maintenance Item	Motor bearings	Motor bearings	Motor bearings	Motor bearings
2310.18	Maintenance Item	Motor bearings	Motor bearings	Motor bearings	Motor bearings
2310.19	Maintenance Item	Motor bearings	Motor bearings	Motor bearings	Motor bearings
2311.0	Maintenance Action	Lubricate	Lubricate	Lubricate	Lubricate
2311.1	Maintenance Action	Lubricate	Lubricate	Lubricate	Lubricate
2311.2	Maintenance Action	Lubricate	Lubricate	Lubricate	Lubricate
2311.3	Maintenance Action	Lubricate	Lubricate	Lubricate	Lubricate
2311.4	Maintenance Action	Lubricate	Lubricate	Lubricate	Lubricate
2311.5	Maintenance Action	Lubricate	Lubricate	Lubricate	Lubricate
2311.6	Maintenance Action	Lubricate	Lubricate	Lubricate	Lubricate

130BA492.10

Das LCP zeigt (mit einem Schraubenschlüsselsymbol und einem „M“) an, wenn es Zeit für eine vorbeugende Wartungsaktion ist und kann programmiert werden, an einem Digitalausgang in Parametergruppe 5-3* angezeigt zu werden. Der vorbeugende Wartungszustand kann in Par.16-96 *Wartungswort* abgelesen werden. Eine vorbeugende Wartungsanzeige kann über Digitaleingang, FC-Schnittstelle oder manuell am LCP über Par.23-15 *Wartungswort quittieren* zurückgesetzt werden.

Ein Wartungsprotokoll mit den Informationen der letzten 10 vorbeugenden Wartungsereignisse kann über Parametergruppe 18-0* und nach Auswahl von Wartungsprotokoll über die Taste [Alarm Log] auf dem LCP ausgelesen werden.

23-10 Wartungspunkt**Option:****Funktion:**

Wählt die Pos., die dem vorbeugenden Wartungsereignis entspricht.

- [1] * Motorlager
- [2] Lüfterlager
- [3] Pumpenlager
- [4] Ventil
- [5] Druckgeber
- [6] Durchflussgeber
- [7] Temperaturgeber
- [8] Pumpendichtungen
- [9] Lüfterriemen
- [10] Filter
- [11] FU-Kühllüfter
- [12] Funktionsprüf. FU-System
- [13] Garantie
- [20] Benutzerdefiniert 1
- [21] Benutzerdefiniert 2
- [22] Benutzerdefiniert 3
- [23] Benutzerdefiniert 4
- [24] Benutzerdefiniert 5
- [25] Benutzerdefiniert 6

**ACHTUNG!**

Die vorbeugenden Wartungsereignisse sind in einem Array mit 20 Elementen definiert. Jedes vorbeugende Wartungsereignis muss den gleichen Arrayelement-Index in Par.23-10 *Wartungspunkt* - Par.23-14 *Datum und Uhrzeit Wartung* benutzen.

23-11 Wartungsaktion**Option:****Funktion:**

Wählt die Aktion, die dem vorbeugenden Wartungsereignis entspricht.

- [1] * Schmierem
- [2] Reinigen
- [3] Ersetzen
- [4] Kontrolle/Prüf.
- [5] Überholen
- [6] Erneuern
- [7] Prüf.
- [20] Wartungstext 0
- [21] Wartungstext 1
- [22] Wartungstext 2
- [23] Wartungstext 3
- [24] Wartungstext 4
- [25] Wartungstext 5

23-12 Wartungszeitbasis

Option:

Funktion:

		Wählt die mit dem vorbeugenden Wartungsereignis verknüpfte Zeitbasis.
[0] *	Deaktiviert	Beim Deaktivieren des vorbeugenden Wartungsereignisses muss <i>Deaktiviert</i> [0] verwendet werden.
[1]	Motorlaufstunden	<i>Motorlaufstunden</i> [1] gibt die Anzahl der Stunden an, die der Motor gelaufen ist. Motorlaufstunden werden bei Netz-Ein nicht zurückgesetzt. Das <i>Wartungszeitintervall</i> muss in Par.23-13 <i>Wartungszeitintervall</i> angegeben werden.
[2]	Betriebsstunden	Betriebsstunden [2] gibt die Anzahl der Stunden an, die der Frequenzumrichter gelaufen ist. Betriebsstunden werden bei Netz-Ein nicht zurückgesetzt. Das <i>Wartungszeitintervall</i> muss in Par. 23-13 <i>Wartungszeitintervall</i> angegeben werden.
[3]	Datum & Zeit	<i>Datum & Uhrzeit</i> [3] verwendet die interne Uhr. Datum und Uhrzeit des nächsten Wartungsereignisses müssen in Par.23-14 <i>Datum und Uhrzeit Wartung</i> angegeben werden.

23-13 Wartungszeitintervall

Range:

Funktion:

1 h*	[1 - 2147483647 h]	Das mit dem aktuellen vorbeugenden Wartungsereignis verknüpfte Intervall. Dieser Parameter wird nur verwendet, wenn <i>Motorlaufstunden</i> [1] oder <i>Betriebsstunden</i> [2] in Par.23-12 <i>Wartungszeitbasis</i> gewählt wurde. Der Zeitgeber wird über Par.23-15 <i>Wartungswort quittieren</i> zurückgesetzt.
Beispiel:		
Ein vorbeugendes Wartungsereignis wird Montag um 8:00 eingerichtet. Par.23-12 <i>Wartungszeitbasis</i> ist Betriebsstunden [2] und Par.23-13 <i>Wartungszeitintervall</i> ist 7 x 24 Std. = 168 Stunden. Das nächste Wartungsereignis wird am folgenden Montag, um 8:00 angezeigt. Wird dieses Wartungsereignis erst am Dienstag, um 9:00 quittiert, ist das nächste Ereignis am folgenden Dienstag um 9:00.		

23-14 Datum und Uhrzeit Wartung

Range:

Funktion:

0 N/A*	[0 - 0 N/A]	Legt Datum und Uhrzeit für das nächste Wartungsereignis fest, wenn das vorbeugende Wartungsereignis auf Datum/Uhrzeit basiert. Das Datumsformat hängt von der Einstellung in Par. 0-71 <i>Datumsformat</i> ab, während das Uhrzeitformat von der Einstellung in Par.0-72 <i>Uhrzeitformat</i> abhängt.
--------	-------------	--



ACHTUNG!
Der Frequenzumrichter hat kein Backup der Uhrfunktion und das eingestellte Datum/die eingestellte Uhrzeit werden nach einem Netz-Aus auf die Werkseinstellung zurückgesetzt (2000-01-01 00:00). In Par.0-79 *Uhr Fehler* kann eine Warnung programmiert werden, falls die Uhr nicht richtig eingestellt wurde, z. B. nach einem Netz-Aus.
Die eingestellte Zeit muss mindestens eine Stunde später als die aktuelle Zeit liegen!



ACHTUNG!
Beim Einbau einer Optionskarte mit analoger E/A, MCB109, wird zusätzlich eine Batteriesicherung von Datum und Uhrzeit durchgeführt.

23-15 Wartungswort quittieren

Option:

Funktion:

Bei Einstellung von *Reset* [1] wird das Wartungswort in Par.16-96 *Wartungswort* und die gezeigte Meldung im LCP quittiert. Bei Betätigen von OK ändert sich dieser Parameter wieder auf *Kein Reset* [0].

[0] * Kein Reset

[1] Reset

**ACHTUNG!**

Beim Quittieren von Meldungen werden Wartungspunkt, Aktion und Datum und Uhrzeit Wartung nicht gelöscht. Par.23-12 *Wartungszeitbasis* steht auf Deaktiviert [0].

23-16 Wartungstext

Range:

Funktion:

0 N/A* [0 - 0 N/A]

3

3.21.3 23-5* Energiespeicher

Der Frequenzumrichter speichert kontinuierlich den Verbrauch des geregelten Motors basierend auf der Istleistung des Frequenzumrichters.

Diese Daten können für eine Energiespeicherfunktion verwendet werden, sodass der Anwender die Informationen über den Energieverbrauch bezogen auf die Zeit vergleichen und strukturieren kann.

Es gibt grundsätzlich zwei Funktionen:

- Auf einen vorprogrammierten Zeitraum bezogene Daten, definiert durch eine Datums- und Zeitfestlegung für den Start.
- Daten bezogen auf einen festgelegten Zeitraum, z. B. die letzten sieben Tage innerhalb des vorprogrammierten Zeitraums.

Für jede der obigen zwei Funktionen werden die Daten in einer Reihe von Zählern gespeichert, die die Auswahl eines Zeitrahmens und einer Aufteilung nach Stunden, Tagen oder Wochen ermöglichen.

Der Zeitraum bzw. die Aufteilung (Auflösung) kann in Par.23-50 *Energieprotokollauflösung* festgelegt werden.

Die Daten basieren auf dem Wert, der vom kWh-Zähler im Frequenzumrichter registriert wird. Dieser Zählerwert kann in Par.15-02 *Zähler-kWh* abgelesen werden. Dieser enthält einen akkumulierten Wert seit dem ersten Netz-Ein oder dem letzten Rücksetzen des Zählers (Par.15-06 *Reset Zähler-kWh*).

Alle Daten für den Energiespeicher werden in Zählern gespeichert, die über Par.23-53 *Energieprotokoll* abgelesen werden können.

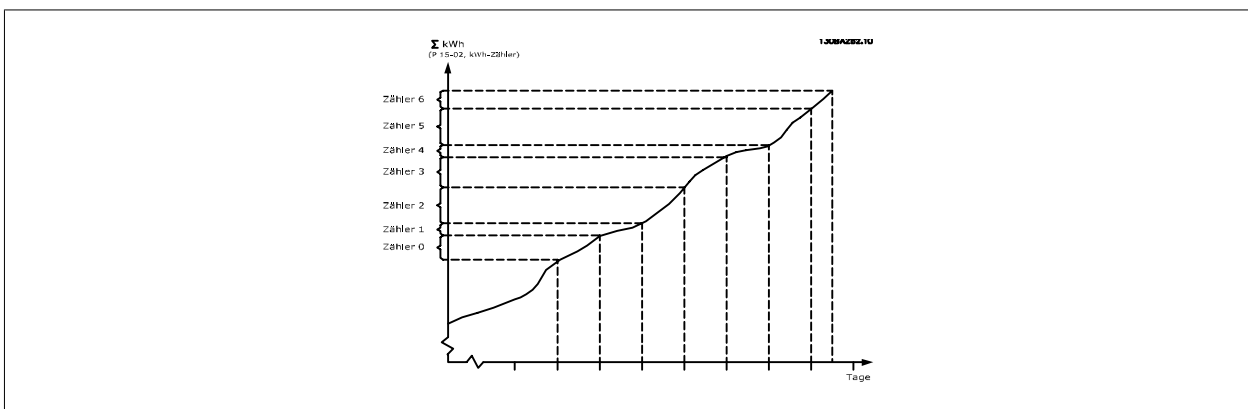

Zähler 00 enthält immer die ältesten Daten. Ein Zähler umfasst einen Zeitraum von XX:00 bis XX:59 bei Stunden oder 00:00 bis 23:59 bei Tagen. Bei Protokollierung der letzten Stunden oder Tage verschieben die Zähler den Inhalt bei XX:00 in jeder Stunde oder bei 00:00 an jedem Tag.

Zähler mit dem höchsten Index werden immer laufend aktualisiert (die Daten für die aktuelle Stunde seit XX:00 oder den aktuellen Tag seit 00:00).

Der Inhalt des Zählers kann als Balken am LCP angezeigt werden. Wählen Sie *Quick Menu, Protokolle, Energiespeicher: Trenddarstellung kont. Bin / Trenddarstellung getimter Bin / Trendvergleich*.

23-50 Energieprotokollauflösung

Option:

Funktion:

Wählt den gewünschten Zeitraum zur Speicherung des Verbrauchs. Stunde [0], Wochentag [1] oder Monatstag [2]. Die Zähler enthalten die Protokolldaten des/der programmierten Datums/Uhrzeit für den Start (Par.23-51 *Startzeitraum*) und die Anzahl der Stunden/Tage laut Programmierung für (Par.23-50 *Energieprotokollauflösung*).

Die Protokollierung beginnt an dem in Par.23-51 *Startzeitraum* programmierten Datum und wird fortgesetzt, bis ein Tag/eine Woche/ein Monat vergangen ist. Letzte 24 Std. [5], Letzte 7 Tage [6] oder Letzte 5 Wochen [7]. Die Zähler enthalten Daten für einen Tag, eine Woche oder fünf Wochen bis zur aktuellen Zeit.

Die Protokollierung beginnt an dem in Par.23-51 *Startzeitraum* programmierten Datum. In allen Fällen bezieht sich die Zeitraumaufteilung auf Betriebsstunden (die Zeitdauer, über die der Frequenzrichter eingeschaltet ist).

[0] Tagesstunde

[1] Wochentag

[2] Monatstag

[5] * Letzte 24 Std.

[6] Letzte 7 Tage

[7] Letzte 5 Wochen



ACHTUNG!

Der Frequenzrichter hat kein Backup der Uhrfunktion und das eingestellte Datum/die eingestellte Uhrzeit werden nach einem Netz-Aus auf die Werkseinstellung zurückgesetzt (2000-01-01 00:00), wenn kein Echtzeituhrmodul mit Backup installiert ist. Daher wird die Protokollierung gestoppt, bis Datum/Uhrzeit in Par.0-70 *Datum und Uhrzeit* wieder eingestellt wurden. In Par.0-79 *Uhr Fehler* kann eine Warnung programmiert werden, falls die Uhr nicht richtig eingestellt wurde, z. B. nach einem Netz-Aus.

23-51 Startzeitraum

Range:

Funktion:

0 N/A* [0 - 0 N/A]

Datum und Uhrzeit, an denen der Energiespeicher die Aktualisierung der Zähler beginnt. Die ersten Daten werden in Zähler [00] gespeichert und beginnen zu dem/der in diesem Parameter programmierten Datum/Uhrzeit.

Das Datumsformat hängt von der Einstellung in Par.0-71 *Datumsformat* und der Uhrzeiteinstellung in Par.0-72 *Uhrzeitformat* ab.



ACHTUNG!

Beim Einbau einer Optionskarte mit analoger E/A, MCB109, wird zusätzlich eine Batteriesicherung von Datum und Uhrzeit durchgeführt.

23-53 Energieprotokoll

Range:

0 N/A* [0 - 4294967295 N/A]

Funktion:

Array mit einer Zahl von Elementen gleich der Zahl von Zählern ([00]-[xx] unter der Parameternummer im Display). OK drücken und über die Tasten ▲ und ▼ des LCP zwischen den Elementen navigieren.

Arrayelemente:

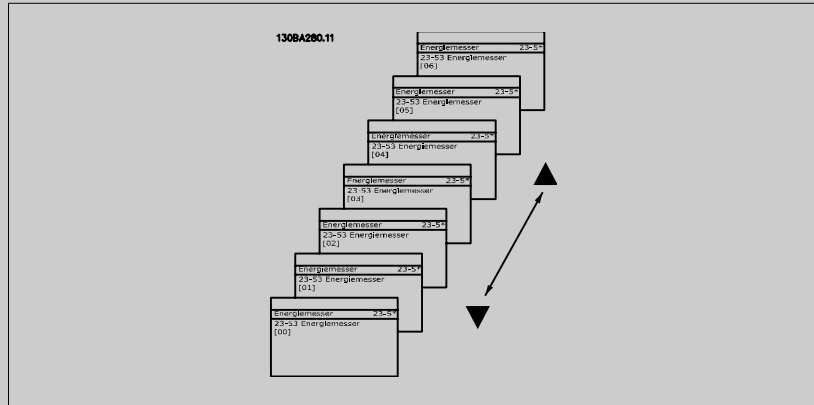

Daten vom letzten Zeitraum werden im Zähler mit dem höchsten Index gespeichert.

Bei Netz-Aus werden alle Zählerwerte gespeichert und beim nächsten Netz-Ein wieder hergestellt.

**ACHTUNG!**

Alle Zähler werden automatisch auf Null gestellt, wenn die Einstellung in Par.23-50 *Energieprotokollauflösung* geändert wird. Bei Überlauf stoppt die Aktualisierung der Zähler beim Maximalwert.

**ACHTUNG!**

Beim Einbau einer Optionskarte mit analoger E/A, MCB109, wird zusätzlich eine Batteriesicherung von Datum und Uhrzeit durchgeführt.

23-54 Reset Energieprotokoll

Option:

[0] * Kein Reset

[1] Reset

Funktion:

Bei Wahl von *Reset* [1] werden alle Werte in den Energieprotokollzählern aus Par.23-53 *Energieprotokoll* zurückgesetzt. Nach Betätigen von OK ändert sich die Einstellung des Parameterwerts automatisch auf *Kein Reset* [0].

3.21.4 23-6* Trenddarstellung

Mit dieser Funktion wird eine Prozessvariable über einen Zeitraum überwacht und gespeichert, wie oft die Daten in jeden der benutzerdefinierten Datenbereiche fallen. Dies gibt einen schnellen Überblick und zeigt, an welcher Stelle Betriebsverbesserungen konzentriert werden müssen.

Um den Vergleich aktueller Werte für eine ausgewählte Betriebsvariable mit Daten für einen bestimmten Referenzzeitraum für die gleiche Variable zu ermöglichen, können zwei Datensätze für die Trenddarstellung erstellt werden. Dieser Referenzzeitraum kann vorprogrammiert werden (Par. 23-63 *Zeitablauf Startzeitraum* und Par.23-64 *Zeitablauf Stoppzeitraum*). Die zwei Datensätze können in Par.23-61 *Kontinuierliche BIN Daten* (aktuell) und Par.23-62 *Zeitablauf BIN Daten* (Referenz) abgelesen werden.

Eine Trenddarstellung kann für die folgenden Betriebsvariablen erstellt werden:

- Leistung
- Strom
- Ausgangsfrequenz
- Motordrehzahl

Die Trenddarstellungsfunktion umfasst zehn Zähler (die einen Bin (Behälter) bilden) für jeden Datensatz, welche die Zahl von Registrierungen enthalten und widerspiegeln, wie häufig die Betriebsvariable in jeden der zehn vordefinierten Intervalle fällt. Die Sortierung basiert auf einem Relativwert der Variablen.

Der Relativwert für die Betriebsvariable ist:

$$\text{Ist/Nenn} * 100 \%$$

für Leistung und Strom und

$$\text{Ist/Max} * 100 \%$$

für Ausgangsfrequenz und Motordrehzahl.

Die Länge jedes Intervalls kann individuell eingestellt werden, die Werkseinstellung ist jedoch 10 % für jedes Intervall. Leistung und Strom können den Nennwert überschreiten, aber diese Registrierungen werden im Zähler 90 % - 100 % (MAX) eingeschlossen.

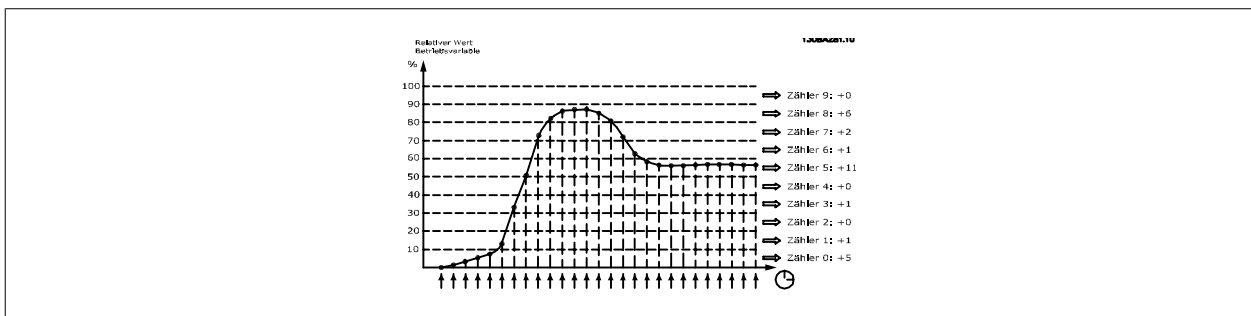

Einmal pro Sekunde wird der Wert der gewählten Betriebsvariable registriert. Wurde ein Wert registriert, der 13 % entspricht, wird der Zähler „10 % - <20 %“ mit dem Wert „1“ aktualisiert. Bleibt der Wert 10 s lang bei 13 %, wird „10“ zum Zählerwert addiert.

Der Inhalt des Zählers kann als Balken am LCP angezeigt werden. Wählen Sie *Quick Menu > Protokolle: Trenddarstellung kont. Bin / Trenddarstellung getimter Bin / Trendvergleich*.



ACHTUNG!
Der Zähler beginnt bei Netz-Ein des Frequenzumrichters mit dem Zählen. Aus- und Einschalten kurz nach einem Reset stellt die Zähler auf null. Die EEPROM-Daten werden stündlich aktualisiert.

23-60 Trendvariable

Option:
Funktion:

Wählen Sie die gewünschte Betriebsvariable für die Überwachung zur Trenddarstellung.

[0] *	Leistung [kW]	Vom Motor erbrachte Leistung. Der Sollwert für den Relativwert ist die Motornennleistung aus Par. 1-20 <i>Motornennleistung [kW]</i> oder Par.1-21 <i>Motornennleistung [PS]</i> . Der Istwert kann in Par. 16-10 <i>Leistung [kW]</i> oder Par.16-11 <i>Leistung [PS]</i> abgelesen werden.
[1]	Strom [A]	Ausgangsstrom zum Motor. Sollwert für den Relativwert ist der Motornennstrom aus Par.1-24 <i>Motornennstrom</i> . Der Istwert kann in Par.16-14 <i>Motorstrom</i> abgelesen werden.
[2]	Frequenz [Hz]	Ausgangsfrequenz zum Motor. Sollwert für den Relativwert ist die maximale Ausgangsfrequenz aus Par.4-14 <i>Max Frequenz [Hz]</i> . Der Istwert kann in Par.16-13 <i>Frequenz</i> abgelesen werden.
[3]	Motordrehzahl [UPM]	Drehzahl des Motors. Sollwert für den Relativwert ist die maximale Motordrehzahl aus Par.4-13 <i>Max. Drehzahl [UPM]</i> .

23-61 Kontinuierliche BIN Daten

Range:

0 N/A* [0 - 4294967295 N/A]

Funktion:

Array mit 10 Elementen ([0]-[9] unter der Parameternummer im Display). OK drücken und über die Tasten ▲ und ▼ des LCP zwischen den Elementen navigieren.

10 Zähler mit der Ereignisfrequenz für die überwachte Betriebsvariable, sortiert nach den folgenden Intervallen:

Zähler [0]: 0 % - <10 %

Zähler [1]: 10 % - <20 %

Zähler [2]: 20 % - <30 %

Zähler [3]: 30 % - <40 %

Zähler [4]: 40 % - <50 %

Zähler [5]: 50 % - <60 %

Zähler [6]: 60 % - <70 %

Zähler [7]: 70 % - <80 %

Zähler [8]: 80 % - <90 %

Zähler [9]: 90 % - <100 % oder Max.

Die obigen minimalen Grenzwerte für die Intervalle sind die Standardgrenzwerte. Diese können in Par.23-65 *Minimaler Bin-Wert* geändert werden.

Die Zählung beginnt beim ersten Netz-Ein des Frequenzumrichters. Alle Zähler können in Par. 23-66 *Reset Kontinuierliche Bin-Daten* auf 0 gestellt werden.

23-62 Zeitablauf BIN Daten

Range:

0 N/A* [0 - 4294967295 N/A]

Funktion:

Array mit 10 Elementen ([0]-[9] unter der Parameternummer im Display). OK drücken und über die Tasten ▲ und ▼ des LCP zwischen den Elementen navigieren.

10 Zähler mit der Ereignisfrequenz für die überwachten Betriebsdaten, sortiert nach den Intervallen wie für Par.23-61 *Kontinuierliche BIN Daten*.

Die Zählung beginnt am Datum/zur Uhrzeit, die in Par.23-63 *Zeitablauf Startzeitraum* programmiert sind, und stoppt zur Uhrzeit/am Datum, die in Par.23-64 *Zeitablauf Stoppzeitraum* programmiert sind. Alle Zähler können in Par.23-67 *Rücksetzen der Zeitablauf Bin-Daten* auf 0 gestellt werden.

23-63 Zeitablauf Startzeitraum

Range:

0 N/A* [0 - 0 N/A]

Funktion:

 **ACHTUNG!**
 Der Frequenzumrichter hat kein Backup der Uhrfunktion und das eingestellte Datum/die eingestellte Uhrzeit werden nach einem Netz-Aus auf die Werkseinstellung zurückgesetzt (2000-01-01 00:00), wenn kein Echtzeituhrmodul mit Backup installiert ist. Daher wird die Protokollierung gestoppt, bis Datum/Uhrzeit in Par.0-70 *Datum und Uhrzeit* wieder eingestellt wurden. In Par.0-79 *Uhr Fehler* kann eine Warnung programmiert werden, falls die Uhr nicht richtig eingestellt wurde, z. B. nach einem Netz-Aus.

 **ACHTUNG!**
 Beim Einbau einer Optionskarte mit analoger E/A, MCB109, wird zusätzlich eine Batteriesicherung von Datum und Uhrzeit durchgeführt.

23-64 Zeitablauf Stoppzeitraum

Range:	Funktion:
0 N/A* [0 - 0 N/A]	Legt Datum und Uhrzeit fest, zu denen die Trendanalysen die Aktualisierung der getimten Binzähler stoppen. Das Datumsformat hängt von der Einstellung in Par.0-71 <i>Datumsformat</i> und der Uhrzeiteinstellung in Par.0-72 <i>Uhrzeitformat</i> ab.

 **ACHTUNG!**
 Beim Einbau einer Optionskarte mit analoger E/A, MCB109, wird zusätzlich eine Batteriesicherung von Datum und Uhrzeit durchgeführt.

23-65 Minimaler Bin-Wert

Range:	Funktion:
0 %* [0 - 100. %]	Array mit 10 Elementen ([0]-[9] unter der Parameternummer im Display). OK drücken und über die Tasten ▲ und ▼ des LCP zwischen den Elementen navigieren. Legt den minimalen Grenzwert für jedes Intervall in Par.23-61 <i>Kontinuierliche BIN Daten</i> und Par. 23-62 <i>Zeitablauf BIN Daten</i> fest. Beispiel: Bei Auswahl von <i>Zähler</i> [1] und Ändern der Einstellung von 10 % auf 12 % basiert Zähler [0] auf dem Intervall 0 - <12 % und <i>Zähler</i> [1] auf dem Intervall 12 % - <20 %.

23-66 Reset Kontinuierliche Bin-Daten

Option:	Funktion:
	Die Option <i>Reset</i> [1] stellt alle Werte in Par.23-61 <i>Kontinuierliche BIN Daten</i> zurück. Nach Betätigen von OK ändert sich die Einstellung des Parameterwerts automatisch auf <i>Kein Reset</i> [0].
[0] * Kein Reset	
[1] Reset	

23-67 Rücksetzen der Zeitablauf Bin-Daten

Option:	Funktion:
	Die Option <i>Reset</i> [1] stellt alle Zähler in Par.23-62 <i>Zeitablauf BIN Daten</i> zurück. Nach Betätigen von OK ändert sich die Einstellung des Parameterwerts automatisch auf <i>Kein Reset</i> [0].
[0] * Kein Reset	
[1] Reset	

3.21.5 23-8* Amortisationszähler

Der Frequenzumrichter beinhaltet eine Funktion, die eine grobe Berechnung zur Amortisation ausführen kann, wenn der Frequenzumrichter in einer vorhandenen Anlage installiert wurde, um Energieeinsparungen durch Wechsel von konstanter zu variabler Drehzahlregelung sicherzustellen. Der Sollwert für die Einsparungen ist ein festgelegter Wert, der die durchschnittliche Leistung vor der Aufrüstung mit variabler Drehzahlregelung repräsentiert.

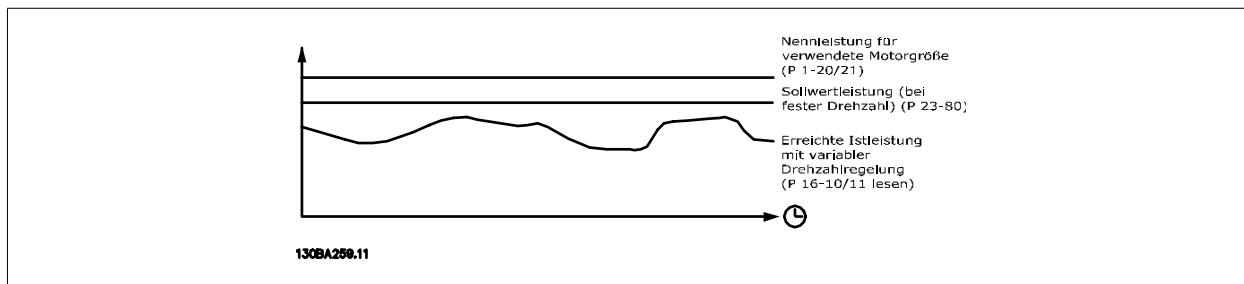

Der Unterschied zwischen Sollleistung bei konstanter Drehzahl und der Istleistung, die sich bei Drehzahlregelung ergibt, stellt die tatsächliche Einsparung dar.

Als Wert für den konstanten Drehzahlfall wird die Motornenngröße (kW) mit einem Faktor (in %) multipliziert, der die Leistung darstellt, die bei konstanter Drehzahl erbracht wird. Der Unterschied zwischen dieser Sollleistung und der Istleistung wird erfasst und gespeichert. Der Energieunterschied kann in Par.23-83 *Energieeinspar.* abgelesen werden.

Der erfasste Wert für den Unterschied in der Leistungsaufnahme wird mit den Energiekosten in lokaler Währung multipliziert und die Investition wird subtrahiert. Diese Berechnung für Kosteneinsparungen kann ebenfalls in Par.23-84 *Kst.-Einspar.* abgelesen werden.

$$\text{Kosteneinsparungen Einspar.} = \left\{ \sum_{t=0}^t [(\text{Nennmotorleistung Max. Leistung} * \text{Leistung Sollwert Faktor}) - \text{Tatsächl. Leistung Aufnahme}] \times \text{Energiekosten Kosteneinsparungen} \right\} - \text{Investitionskosten Kosteneinsparungen}$$

Break-even (Amortisation) ist erreicht, wenn der Wert im Parameter von negativ auf positiv geht.

Der Energieeinsparungszähler kann nicht zurückgesetzt werden, der Zähler kann jedoch jederzeit durch Einstellung von Par.23-80 *Sollwertfaktor Leistung* auf 0 gestoppt werden.

Parameterübersicht:

Parameter für Einstellungen		Parameter für Anzeige	
Motornennleistung	Par.1-20 <i>Motornennleistung [kW]</i>	Energieeinspar.	Par.23-83 <i>Energieeinspar.</i>
Sollwertfaktor Leistung in %	Par.23-80 <i>Sollwertfaktor Leistung</i>	Istleistung	Par.16-10 <i>Leistung [kW]</i> , Par.16-11 <i>Leistung [PS]</i>
Energiekosten/kWh	Par.23-81 <i>Energiekosten</i>	Kst.-Einspar.	Par.23-84 <i>Kst.-Einspar.</i>
Investitionskosten	Par.23-82 <i>Investition</i>		

23-80 Sollwertfaktor Leistung

Range: 100 %* [0 - 100 %]
Funktion: Legt den Prozentsatz der Motornenngröße (aus Par.1-20 *Motornennleistung [kW]* oder Par.1-21 *Motornennleistung [PS]*) fest, der die durchschnittlich erbrachte Leistung mit Betrieb bei konstanter Drehzahl darstellt (vor Aufrüstung mit variabler Drehzahlregelung).
 Muss ein Wert ungleich null sein, um das Zählen zu beginnen.

23-81 Energiekosten

Range: 1.00 N/A* [0.00 - 999999.99 N/A]
Funktion: Legt die tatsächlichen Kosten für eine kWh in lokaler Währung fest. Wenn die Energiekosten später geändert werden, beeinflusst dies die Berechnung für den gesamten Zeitraum!

23-82 Investition

Range:

0 N/A* [0 - 999999999 N/A]

Funktion:

Legt den Wert der Investition fest, die für die Aufrüstung der Anlage mit Drehzahlregelung, in der gleichen Währung wie in Par.23-81 *Energiekosten*.

23-83 Energieeinspar.

Range:

0 kWh* [0 - 0 kWh]

Funktion:

Dieser Parameter ermöglicht eine Anzeige des erfassten Unterschieds zwischen der Sollleistung und der tatsächlichen Ausgangsleistung.
 Wurde die Motorgröße in PS eingestellt (Par.1-21 *Motor-nennleistung [PS]*), wird der gleichwertige kW-Wert für die Energieeinsparungen verwendet.

23-84 Kst.-Einspar.

Range:

0 N/A* [0 - 2147483647 N/A]

Funktion:

Dieser Parameter ermöglicht eine Anzeige der Berechnung basierend auf der obigen Gleichung (in lokaler Währung).

3.22 Hauptmenü - Anwendungsfunktionen 2 - Gruppe 24

3.22.1 24-0* Notfallbetrieb

3



ACHTUNG!

Sie sollten sich bewusst sein, dass der Frequenzrichter nur eine Komponente der VLT HVAC Drive-Anlage ist. Die richtige Funktion des Notfallbetriebs hängt von der richtigen Auslegung und Auswahl der Systemkomponenten ab. Lüftungsanlagen, die in lebenswichtigen Anwendungen arbeiten, müssen von den örtlichen Fachbehörden für Brandschutz geprüft werden. **Eine Nichtunterbrechung des Frequenzrichters aufgrund seines Notfallbetriebs kann zu Überdruck führen und Beschädigungen an der VLT HVAC Drive-Anlage und ihren Komponenten, darunter Regelklappen und Luftkanäle, verursachen. Der Frequenzrichter kann beschädigt werden und Schäden oder Feuer verursachen. Danfoss übernimmt keine Verantwortung für Fehler, Fehlfunktionen, Personenschäden oder andere Schäden am Frequenzrichter selbst oder an den enthaltenen Bauteilen, VLT HVAC Drive-Anlagen und darin enthaltenen Bauteilen oder anderen Sachgegenständen, wenn der Frequenzrichter für Notfallbetrieb programmiert wurde. Unter keinen Umständen ist Danfoss dem Endanwender oder einer anderen Partei gegenüber für mittelbare oder unmittelbare Schäden, Sonder- oder Folgeschäden oder Verluste dieser Partei infolge der Programmierung und des Betriebs des Frequenzrichters im Notfallbetrieb haftbar.**

Hintergrund

Der Notfallbetrieb ist für kritische Situationen gedacht, in denen der Motor ungeachtet der normalen Schutzfunktionen des Frequenzrichters unbedingt weiterlaufen muss. Dabei kann es sich beispielsweise um Lüftungsgebläse in Tunneln oder Treppenhäusern handeln, deren ununterbrochener Betrieb im Brandfall die sichere Evakuierung von Personen erleichtert. Durch einige Einstellungen der Notfallbetriebsfunktion werden Alarm- oder Abschalt Situationen ignoriert, wodurch der Motor unterbrechungsfrei weiterlaufen kann.

Aktivierung

Der Notfallbetrieb wird über die Klemmen der Digitaleingänge aktiviert. Siehe Par. 5-1* Digitaleingänge.

Displaymeldungen

Wenn der Notfallbetrieb aktiviert ist, werden auf dem Display eine Zustandsmeldung „Notfallbetrieb“ und eine Warnung „Notfallbetrieb“ angezeigt. Sobald der Notfallbetrieb wieder deaktiviert wird, werden die Zustandsmeldungen ausgeblendet, und die ursprüngliche Warnung wird durch die Warnung „Notfallbetrieb war aktiviert“ ersetzt. Diese Meldung kann nur durch Ein- und Ausschalten der Netzversorgung zurückgesetzt werden. Wenn ein garanti Gefährdender Alarmzustand eintritt, während sich der Frequenzumwandler im Notfallbetrieb befindet, (siehe Par.24-09 *Alarmhandhabung Notfallbetrieb*), wird im Display die Warnung „Grenzw. Notfallbetrieb überschritten“ angezeigt.

Die Digitalausgänge und Relaisausgänge können für die Zustandsmeldungen „Notfallbetrieb aktiv“ und „Notfallbetrieb war aktiv“ konfiguriert werden. Siehe Par. 5-3* und Par. 5-4*.

Auf die Meldungen „Notfallbetrieb war aktiviert“ kann auch im Warnwort über serielle Kommunikation zugegriffen werden. (Siehe entsprechende Dokumentation).

Auf die Zustandsmeldungen „Notfallbetrieb“ kann über das erweiterte Zustandswort zugegriffen werden.

Meldung	Typ	LCP	Digitalausg./Relais	Warnwort 2	Erw. Zustandswort 2
Notfallbetrieb	Zustand	+	+		+ (Bit 25)
Notfallbetrieb	Warnung	+			
Notfallbetrieb war aktiv	Warnung	+	+	+ (Bit 3)	
Grenzw. Notfallbetrieb überschritten	Warnung	+	+		

Protokoll

Eine Ereignisübersicht für den Notfallbetrieb erhalten Sie im Notfallbetriebsprotokoll, Par. 18-1*, oder über die [Alarm Log]-Taste auf dem LCP.

Das Protokoll enthält bis zu 10 aktuelle Fehler, die im Notfallbetrieb unterdrückt wurden. Garanti Gefährdende Alarmsituationen haben eine höhere Priorität als die anderen beiden Ereignisarten.

Das Protokoll kann nicht zurückgesetzt werden.

Folgende Ereignisse werden protokolliert:

* Garanti Gefährdende Alarmsituationen (siehe Par.24-09 *Alarmhandhabung Notfallbetrieb*, Alarmhandhabung Notfallbetrieb)

- * Notfallbetrieb aktiviert
- * Notfallbetrieb deaktiviert

Alle weiteren im Notfallbetrieb auftretenden Alarme werden normal protokolliert.



ACHTUNG!
 Im Notfallbetrieb werden alle Stopp-Befehle für den Frequenzumrichter, einschließlich Motorfreilauf/Motorfreilauf invers und Externe Verriegelung, ignoriert. Wenn der Frequenzumrichter jedoch über die Funktion „Sicherer Stopp“ verfügt, bleibt diese Funktion weiterhin aktiv. Siehe Abschnitt „Bestellen / Bestellformular Typencode“.



ACHTUNG!
 Wenn im Notfallbetrieb die verschobene Nullpunktfunktion verwendet werden soll, dann ist diese nicht nur für den Analogeingang aktiv, der den Soll-/Istwert für den Notfallbetrieb vorgibt, sondern auch für andere Analogeingänge. Geht der Istwert für einen dieser Analogeingänge beispielsweise aufgrund eines verschmorten Kabels verloren, so wird die verschobene Nullpunktfunktion ausgeführt. Wenn dies nicht erwünscht ist, muss die verschobene Nullpunktfunktion für diese anderen Eingänge deaktiviert werden.
 Die gewünschte verschobene Nullpunktfunktion im Falle eines fehlenden Signals im Notfallbetrieb ist unter Par.6-02 *Notfallbetrieb Signalausfall Funktion* einzustellen.
 Auf die verschobene Nullpunktfunktion bezogene Warnungen haben eine höhere Priorität als die Warnung „Notfallbetrieb aktiv“.

24-00 Notfallbetriebsfunktion

Option:	Funktion:
[0] * Deaktiviert	Notfallbetriebsfunktion ist nicht aktiv.
[1] Aktiviert	In dieser Betriebsart läuft der Motor im Rechtslauf weiter. Die Drehzahl ist abhängig von den Einstellungen in <i>Par. 24-01 Notfallbetriebskonfiguration</i> .
[2] Aktiviert - Reversierung	In diesem Modus läuft der Motor im Linkslauf weiter. Funktioniert nur bei Regelung ohne Rückführung. Siehe <i>Par. 24-01 Notfallbetriebskonfiguration</i> .
[3] Aktiviert - Freilauf	In dieser Betriebsart wird der Ausgang deaktiviert, und der Motor kann einen Freilaufstopp ausführen.



ACHTUNG!
 Bei den obigen Betriebsarten wird das Verhalten im Alarmfall von den Einstellungen in *Par.24-09 Alarmhandhabung Notfallbetrieb* bestimmt.

24-01 Fire Mode Configuration

Option:	Funktion:
[0] * Drehzahlsteuerung	Im Notfallbetrieb läuft der Motor gemäß eingestelltem Sollwert mit einer konstanten Drehzahl. Die Einheit entspricht der in <i>Par.0-02 Hz/UPM Umschaltung</i> eingestellten Einheit.
[3] PID-Regler	Im Notfallbetrieb regelt der integrierte PID-Regler die Drehzahl gemäß dem in <i>Par. 24-07 Fire Mode Feedback Source</i> gewählten Sollwert und Istwertsignal. Die Einheit ist in <i>Par.24-02 Fire Mode Unit</i> zu wählen. Wenn der Motor auch bei normalem Betrieb durch den integrierten PID-Regler geregelt wird, kann der gleiche Transmitter durch Auswahl der gleichen Quelle für beide Betriebsarten verwendet werden.



ACHTUNG!
 Der PID-Regler wird über *Par.24-09 Alarmhandhabung Notfallbetrieb*, [2] Abschalt. bei allen Alarmen - Test eingestellt.



ACHTUNG!
 Wenn in *Par.24-00 Notfallbetriebsfunktion* Aktiviert - Start+Reversierung programmiert ist, kann in *Par.24-01 Fire Mode Configuration* nicht PID-Regler gewählt werden.

24-02 Fire Mode Unit
Option:
Funktion:

Stellen Sie die gewünschte Einheit ein, wenn der Notfallbetrieb mit PID-Regler aktiv ist.

[0] *

[1] %

[2] U/min [UPM]

[3] Hz

[4] Nm

[5] PPM

[10] 1/min

[11] UPM

[12] PULSE/s

[20] l/s

[21] l/min

[22] l/h

[23] m³/s[24] m³/min[25] m³/h

[30] kg/s

[31] kg/min

[32] kg/h

[33] t/min

[34] t/h

[40] m/s

[41] m/min

[45] m

[60] °C

[70] mbar

[71] Bar

[72] Pa

[73] kPa

[74] m wg

[75] mm Hg

[80] kW

[120] GPM

[121] Gal/s

[122] Gal/min

[123] Gal/h

[124] cfm

[125] Fuß³/s[126] Fuß³/min[127] Fuß³/h

[130] lb/s

[131] lb/min

[132] lb/h

[140] Fuß/s

[141] Fuß/min

[145] ft

[160] °F

[170] psi

[171] lb/in²

[172] inch wg

[173] ft wg

[174] in Hg

[180] PS

24-03 Fire Mode Min Reference

Range:

0 FireMo- [-999999.999 - par. 24-04 FireMo-
deUnit* deUnit]

Funktion:

Der Mindestwert für den Sollwert/Istwert (begrenzt den Wert in Par.24-05 *Notfallbetrieb-Festsollwert* und den Signalwert des in Par.24-06 *Notfallbetrieb-Sollwertquelle* gewählten Eingangs). Bei aktivem Notfallbetrieb und Drehzahlsteuerung wird die Einheit in Par.0-02 *Hz/UPM Umschaltung* eingestellt. Bei PID-Regler wird die Einheit in Par.24-02 *Fire Mode Unit* eingestellt.

24-04 Fire Mode Max Reference

Range:

50.000 Fire- [par. 24-03 - 999999.999 FireMo-
ModeUnit* deUnit]

Funktion:

Der maximale Wert für den Sollwert/Istwert (begrenzt den Wert in Par.24-05 *Notfallbetrieb-Festsollwert* und den Signalwert des in Par.24-06 *Notfallbetrieb-Sollwertquelle* eingestellten Eingangs). Bei aktivem Notfallbetrieb und Drehzahlsteuerung wird die Einheit in Par.0-02 *Hz/UPM Umschaltung* eingestellt. Bei PID-Regler wird die Einheit in Par.24-02 *Fire Mode Unit* eingestellt.

24-05 Notfallbetrieb-Festsollwert

Range:

0.00 %* [-100.00 - 100.00 %]

Funktion:

Geben Sie den gewünschten Festsollwert in Prozent des in Par.24-04 *Fire Mode Max Reference* eingestellten maximalen Sollwerts für den Notfallbetrieb ein. Der eingestellte Wert wird zu dem Wert addiert, der durch das Signal des in Par.24-06 *Notfallbetrieb-Sollwertquelle* eingestellten Analogeingangs dargestellt wird.

24-06 Notfallbetrieb-Sollwertquelle

Option:

Funktion:

Wählt den externen Sollwerteingang für den Notfallbetrieb. Das Signal wird zu dem in Par. 24-06 *Notfallbetrieb-Sollwertquelle* eingestellten Wert addiert.

[0] * Deaktiviert

[1] Analogeingang 53

[2] Analogeingang 54

[7] Pulseingang 29

[8] Pulseingang 33

[20] Digitalpoti

[21] Analogeing. X30/11

[22] Analogeing. X30/12

[23] Analogeingang X42/1

[24] Analogeingang X42/3

[25] Analogeingang X42/5

24-07 Istwertquelle Notfallbetrieb

Option:

Funktion:

Wählt im aktiven Notfallbetrieb den für das Istwertsignal des Notfallbetriebs zu verwendenden Ist-eingang.
 Wenn der Motor auch bei normalem Betrieb durch den integrierten PID-Regler geregelt wird, kann der gleiche Transmitter durch Einstellen der gleichen Quelle für beide Betriebsarten verwendet werden.

[0] *	Keine Funktion
[1]	Analogeingang 53
[2]	Analogeing. 54
[7]	Pulseingang 29
[8]	Pulseingang 33
[20]	Digitalpoti
[21]	Analogeingang X30/11
[22]	Analogeingang X30/12
[23]	Analogeing. X42/1
[24]	Analogeing. X42/3
[25]	Analogeing. X42/5
[100]	Bus-Istwert 1
[101]	Bus-Istwert 2
[102]	Bus-Istwert 3

24-09 Alarmhandhabung Notfallbetrieb

Option:

Funktion:

[0]	Abschalt. + Reset bei kritischen Alar-men
[1] *	Abschalt. bei kritischen Alarmen
[2]	Abschalt. bei allen Alarmen - Test

ACHTUNG!
 Garantiegefährdende Alarme. Bestimmte Alarme können sich auf die Lebensdauer des Frequenzumrichters auswirken. Falls einer dieser ignorierten Alarme im Notfallbetrieb auftritt, wird dieses Ereignis im Notfallbetriebsprotokoll gespeichert.
 In diesem Protokoll sind die letzten 10 garantiegefährdenden Alarme, Notfallbetriebsaktivierung und Notfallbetriebsdeaktivierung gespeichert.

ACHTUNG!
 Wenn 24-0* Notfallbetrieb aktiviert ist, wird die Einstellung in Par.14-20 *Quittierfunktion* ignoriert.

Nr.:	Beschreibung	Kritische Alarme	Garantiegefährden-de Alarme
4	Netzunsymm.		x
7	DC-Übersp.	x	
8	DC-Untersp.	x	
9	Wechselrichterüberlastung		x
13	Überstrom	x	
14	Erdschluss	x	
16	Kurzschluss	x	
29	Umrichter Übertemperatur		x
33	Inrush Fehler		x
38	Interner Fehler		x
65	Steuer.Temp.		x
68	Sicherer Stopp	x	

3.22.2 24-1* FU-Bypass

Der Frequenzumrichter enthält eine Funktion, mit der ein externer, elektromechanischer Bypass bei einer Abschaltung/Abschaltblockierung des Frequenzumrichters oder bei Freilauf im Notfallbetrieb (siehe Par.24-00 *Notfallbetriebsfunktion*) automatisch aktiviert werden kann.

Der Bypass schaltet den Motor in den Direktbetrieb. Der externe Bypass wird über einen Digitalausgang oder ein Relais im Frequenzumrichter aktiviert, wenn dies in Parameter 5-3* oder 5-4* programmiert ist.



ACHTUNG!
Wichtig! Bei aktivierter Funktion „FU-Bypass“ ist der Frequenzumrichter nicht mehr sicherheitszertifiziert (für die Verwendung der Funktion „Sicherer Stopp“ in Versionen, die diese Funktion unterstützen).

Zum Deaktivieren des Frequenzumrichter-Bypass bei normalem Betrieb (Notfallbetrieb nicht aktiviert) muss eine der folgenden Aktionen ausgeführt werden:

- Die Off-Taste am LCP Bedienteil drücken (oder zwei der Digitaleingänge auf Hand On-Off-Auto programmieren).
- Die Externe Verriegelung über Digitaleingang aktivieren.
- Den Frequenzumrichter aus- und wieder einschalten.



ACHTUNG!
Der FU-Bypass kann im Notfallbetrieb nicht deaktiviert werden. Dies ist nur durch Entfernen des Notfallbetrieb-Befehlssignals oder Trennen der Stromversorgung zum Frequenzumrichter möglich!

Wenn die FU-Bypass-Funktion aktiviert ist, zeigt das Display am LCP Bedienteil die Zustandsmeldung FU-Bypass. Diese Meldung hat eine höhere Priorität als Notfallbetrieb-Zustandsmeldungen. Wenn die automatische FU-Bypass-Funktion aktiviert ist, schaltet sie den externen Bypass in folgender Reihenfolge ein:

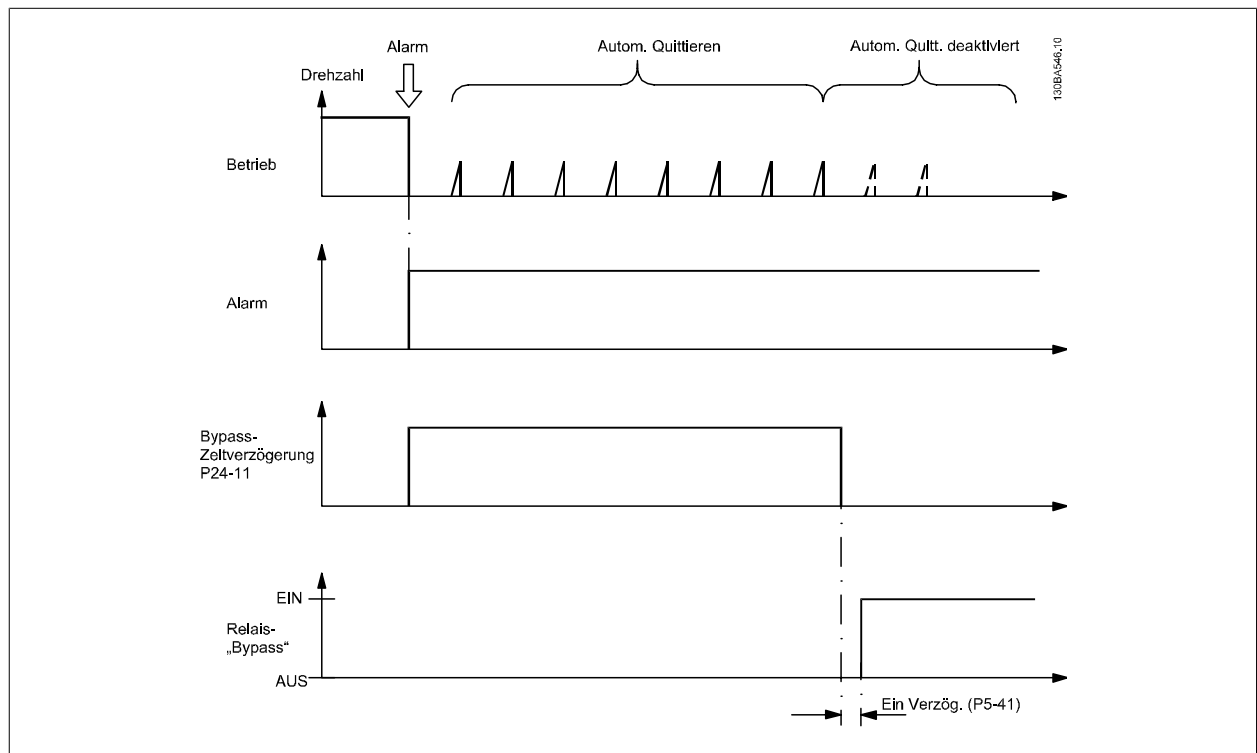

Der Zustand kann im Erweitertes Zustandswort 2, Bit 24, abgelesen werden.

24-10 Ausbl. Funktion

Option:

Funktion:

Dieser Parameter legt fest, unter welchen Umständen die FU-Bypass-Funktion aktiviert wird:

[0] * Deaktiviert

[1] Aktiviert

Im Normalbetrieb wird die FU-Bypass-Funktion unter folgenden Umständen aktiviert:

Bei Abschaltblockierung oder Abschaltung. Nach der programmierten Anzahl von Quittierversuchen laut Programmierung in Par.14-20 *Quittierfunktion* Quittierfunktion oder nach Ablauf der Bypass-Zeitverzögerung (Par.24-11 *Zeitverzögerung Ausbl.*), auch wenn nicht alle Quittierversuche abgeschlossen sind.

Im Notfallbetrieb wird die Bypass-Funktion unter folgenden Umständen aktiviert:

Nach einer Abschaltung bei kritischen Alarmen, einem Motorfreilauf oder nach Ablauf der Bypass-Zeitverzögerung vor Abschluss der Quittierversuche (Par 24-0 Notfallbetrieb auf [2] Aktiviert). Nach einer Abschaltung bei kritischen Alarmen, einem Motorfreilauf oder nach Ablauf der Bypass-Zeitverzögerung vor Abschluss der Quittierversuche aus Par. 14-20.

[2] Aktiviert (nur Notfallbetrieb)

Nach einer Abschaltung bei kritischen Alarmen, einem Motorfreilauf oder nach Ablauf der Bypass-Zeitverzögerung vor Abschluss der Quittierversuche.

**ACHTUNG!**

Wichtig! Bei aktivierter Funktion „FU-Bypass“ entspricht die Funktion „Sich.Stopp“ nicht mehr einer Installation gemäß EN 954-1 Kategorie 3.

24-11 Zeitverzögerung Ausbl.

Range:

Funktion:

0 s* [0 - 600 s]

In Schritten von 1 s programmierbar. Sobald die Bypass-Funktion entsprechend der Einstellung in Par.24-10 *Ausbl. Funktion* aktiviert ist, beginnt die Bypass-Zeitverzögerung. Wurde der Frequenzrichter auf eine Reihe von Quittierversuchen programmiert, läuft die Zeitverzögerung weiter, während der Frequenzrichter den Wiederanlauf versucht. Läuft der Motor innerhalb der Zeitdauer der Bypass-Zeitverzögerung wieder an, wird die Zeitverzögerung auf 0 gestellt.

Ist der Motor am Ende der Bypass-Zeitverzögerung nicht wieder angelaufen, wird das FU-Bypass-Relais aktiviert, das in Par.5-40 *Relaisfunktion* auf Bypass programmiert worden ist. Wenn in Par. 5-41 *Ein Verzög., Relais*, Relais oder Par.5-42 *Aus Verzög., Relais*, Relais eine Relaisverzögerung programmiert worden ist, muss auch diese Zeit ablaufen, bevor die Relaisaktion ausgeführt wird.

Wurden keine Quittierversuche programmiert, läuft die Verzögerung für die in diesem Parameter eingestellte Zeit, wonach das FU-Bypass-Relais aktiviert wird, das in Par.5-40 *Relaisfunktion*, Relaisfunktion auf Bypass programmiert worden ist. Wenn in Par.5-41 *Ein Verzög., Relais* Ein Verzög., Relais oder Par.5-42 *Aus Verzög., Relais*, Relais eine Relaisverzögerung programmiert worden ist, muss auch diese Zeit ablaufen, bevor die Relaisaktion ausgeführt wird.

3.23 Hauptmenü - Kaskadenregler - Gruppe 25

3.23.1 25-** Kaskadenregler

Parameter zum Konfigurieren des einfachen Kaskadenreglers für die Folgeregelung mehrerer Pumpen. Eine anwendungsorientiertere Beschreibung und Verdrahtungsbeispiele finden Sie im Abschnitt *Anwendungsbeispiele, Einfacher Kaskaden-/Verbundregler*.

Zum Konfigurieren des Kaskadenreglers für das tatsächliche System und die gewünschte Regelstrategie wird empfohlen, wie nachstehend beschrieben vorzugehen. Beginnen Sie also mit Par. 25-0* *Systemeinstellungen*, und gehen Sie dann zu Par. 25-5* *Wechseleinstell.* Diese Parameter können normalerweise im Voraus eingestellt werden.

Die Parameter in *Bandbreiteneinstellungen*, 25-2* und *Zuschalteinstellungen*, 25-4*, hängen häufig von der Dynamik des Systems und den Endeneinstellungen ab, die bei der Inbetriebnahme im Werk vorgenommen werden.



ACHTUNG!

Der Kaskadenregler soll mit Rückführung geregelt vom integrierten PI-Regler arbeiten (in Par.1-00 *Regelverfahren Regelverfahren* ist PID-Regler gewählt). Bei Wahl von *Drehzahlsteuerung* in Par.1-00 *Regelverfahren* werden alle Pumpen mit konstanter Drehzahl abgeschaltet, die variable Drehzahlpumpe wird aber immer noch vom Frequenzumrichter geregelt, und zwar jetzt ohne Rückführung:

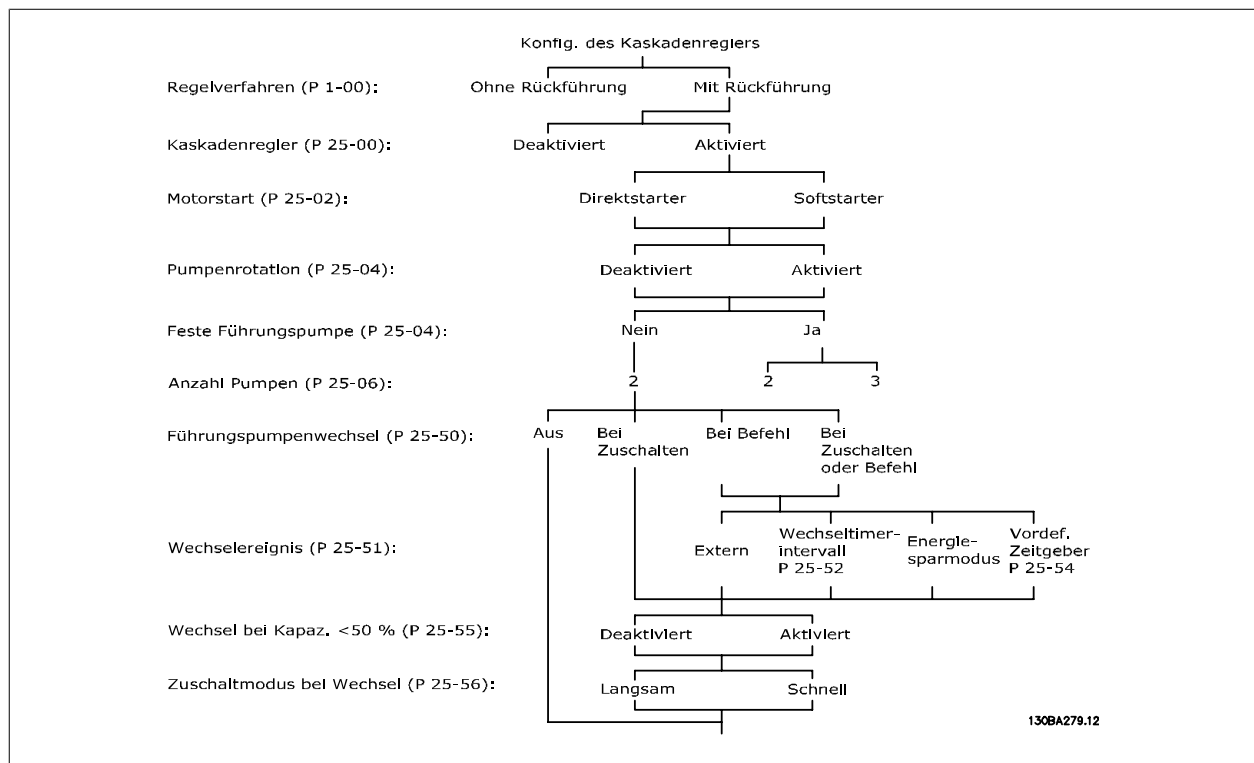

3.23.2 25-0* Systemeinstellungen

Parameter zur Einstellung von Steuerverfahren und zur Konfiguration des Systems.

25-00 Kaskadenregler

Option:

Funktion:

Zum Betrieb von Anlagen mit mehreren Geräte (Pumpe/Lüfter), in denen die Kapazität über Drehzahlregelung kombiniert mit Ein-/Ausbetrieb der Geräte an die aktuelle Last angepasst wird. Zur Vereinfachung werden nur Pumpensysteme beschrieben.

[0] * Deaktiviert

Der Kaskadenregler ist nicht aktiv. Alle integrierten Relais, die in der Kaskadenfunktion Pumpenmotoren zugeordnet sind, sind abgeschaltet. Ist eine Pumpe mit variabler Drehzahl direkt an den Frequenzumrichter angeschlossen (nicht durch integriertes Relais gesteuert), wird diese Pumpe/Lüfter als Einzelpumpensystem geregelt.

[1] Aktiviert

25-02 Motorstart

Option:

Funktion:

Motoren werden direkt mit einem Schütz oder einem Softstarter an das Netz angeschlossen. Wenn der Wert von Par.25-02 *Motorstart* auf eine beliebige Option (außer *Direktstarter* [0]) eingestellt ist, wird Par.25-50 *Führungspumpen-Wechsel*, automatisch auf die Werkseinstellung *Direktstarter* [0] programmiert.

[0] * Direktstart

Jede Pumpe mit konstanter Drehzahl ist direkt über ein Schütz an das Netz angeschlossen.

[1] Softstarter

Jede Pumpe mit konstanter Drehzahl ist über einen Softstarter an das Netz angeschlossen.

[2]

25-04 Pumpenrotation

Option:

Funktion:

Um bei allen Pumpen mit konstanter Drehzahl gleiche Betriebsstundenzahlen zu gewährleisten, kann der Pumpenbetrieb zyklisch gesteuert werden. Die Auswahl der Pumpenrotation erfolgt entweder nach dem Prinzip, dass die erste eingeschaltete Pumpe als letztes abgeschaltet wird, oder abhängig von gleichen Betriebsstunden für jede Pumpe.

[0] * Deaktiviert

Die Pumpen mit konstanter Drehzahl werden in der Reihenfolge 1 - 2 angeschaltet und in der Reihenfolge 2 - 1 getrennt. (First In - Last Out-Prinzip).

[1] Aktiviert

Die Pumpen mit konstanter Drehzahl werden angeschaltet/getrennt, um gleiche Betriebsstunden für jede Pumpe zu erreichen.

25-05 Feste Führungspumpe

Option:

Funktion:

Die Auswahl Feste Führungspumpe bedeutet, dass die Pumpe mit variabler Drehzahl direkt an den Frequenzumrichter angeschlossen ist, und wenn ein Schütz zwischen Frequenzumrichter und Pumpe integriert ist, wird dieses Schütz nicht vom Frequenzumrichter geregelt.

Bei Betrieb mit einer anderen Einstellung als *Aus* [0] in Par.25-50 *Führungspumpen-Wechsel* muss dieser Parameter auf *Nein* [0] stehen.

[0] Nein

Die Führungspumpenfunktion kann zwischen den Pumpen geregelt durch die zwei integrierten Relais gewechselt werden. Eine Pumpe muss an das integrierte RELAIS 1, die andere Pumpe an RELAIS 2 angeschlossen sein. Die Pumpenfunktion (Kaskadenpumpe1 und Kaskadenpumpe2) wird automatisch zu den Relais zugeordnet (maximal zwei Pumpen können in diesem Fall über den Frequenzumrichter geregelt werden).

[1] * Ja

Die Führungspumpe ist fest (kein Wechsel) und direkt an den Frequenzumrichter angeschlossen. Par.25-50 *Führungspumpen-Wechsel* wird automatisch auf *Aus* [0] gestellt. Die integrierten Relais 1 und Relais 2 können getrennten Pumpen mit konstanter Drehzahl zugeordnet werden. Insgesamt können drei Pumpen vom Frequenzumrichter geregelt werden.

25-06 Anzahl der Pumpen

Range:

2 N/A* [2 - 9. N/A]

Funktion:

Die Zahl von Pumpen, die an den Kaskadenregler angeschlossen sind, enthält auch die Pumpe mit variabler Drehzahl. Ist die variable Drehzahlpumpe direkt am Frequenzumrichter angeschlossen und werden die anderen konstanten Drehzahlpumpen (Nachlaufpumpen) über die zwei integrierten Relais gesteuert, können drei Pumpen gesteuert werden. Werden sowohl variable Drehzahlpumpen als auch konstante Drehzahlpumpen durch integrierte Relais gesteuert, können nur zwei Pumpen angeschlossen werden.

Par.25-05 *Feste Führungspumpe Feste Führungspumpe* auf *Nein* [0]: eine Pumpe mit variabler Drehzahl und eine Pumpe mit konstanter Drehzahl, beide durch integriertes Relais gesteuert Par. 25-05 *Feste Führungspumpe Feste Führungspumpe* auf *Ja* [1]: eine Pumpe mit variabler Drehzahl und eine durch integriertes Relais gesteuerte Pumpe mit konstanter Drehzahl

Eine Führungspumpe siehe Par.25-05 *Feste Führungspumpe*. Zwei konstante Drehzahlpumpen gesteuert über integrierte Relais.

3.23.3 25-2* Bandbreiteneinstellungen

Parameter zur Einstellung der Bandbreite, innerhalb derer der Druck schwanken kann, bevor konstante Drehzahlpumpen zu- und abgeschaltet werden. Dies umfasst auch verschiedene Zeitgeber, um die Regelung zu stabilisieren.

25-20 Schaltbandbreite

Range:

10 %* [1 - par. 25-21 %]

Funktion:

Stellen Sie den Prozentsatz der Schaltbandbreite (SBB) unter Berücksichtigung der Druckschwankungen im System ein. In Kaskadenregelsystemen wird der gewünschte Systemdruck zur Vermeidung häufiger Schaltvorgänge der Pumpen mit konstanter Drehzahl in der Regel eher innerhalb einer Bandbreite statt auf einem festen Niveau gehalten.

Die SBB wird als Prozentsatz von Par.20-13 *Minimum Reference/Feedb.* und Par.20-14 *Maximum Reference/Feedb.* programmiert. Bei einem Sollwert von 5 bar und einer SBB von 10 % wird beispielsweise ein Systemdruck zwischen 4,5 und 5,5 bar toleriert. Innerhalb dieser Bandbreite erfolgt keine Zu- oder Abschaltung.

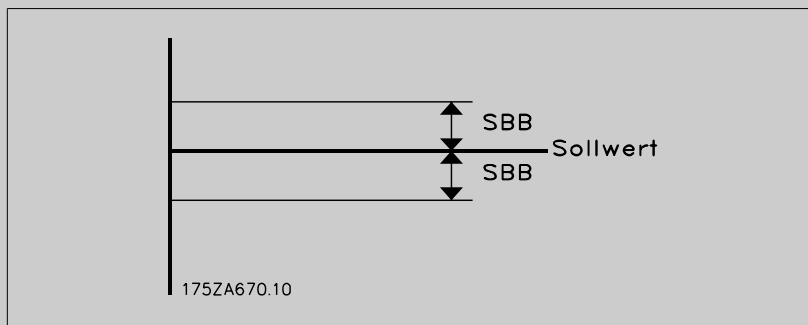

25-21 Schaltgrenze

Range:

100 %* [par. 25-20 - 100 %]

Funktion:

Bei einer umfassenden und schnellen Änderung der Systemanforderungen (z. B. bei einem plötzlichen Wasserbedarf) ändert sich der Systemdruck rasch, und zur Bewältigung der geänderten Anforderungen ist eine sofortige Zu- oder Abschaltung einer Pumpe mit konstanter Drehzahl erforderlich. Die Übersteuerungsbandbreite (ÜBB) wird zur Übersteuerung des Zu-/Abschaltzeitgebers (Par.25-23 *SBB Zuschaltverzögerung* und Par.25-24 *SBB Abschaltverzögerung*) programmiert, um eine sofortige Reaktion zu ermöglichen.

Die ÜBB muss stets auf einen höheren Wert als die in Par.25-20 *Schaltbandbreite* definierte *Schaltbandbreite* (SBB) eingestellt werden. Die ÜBB ist ein Prozentwert von Par. und Par. .

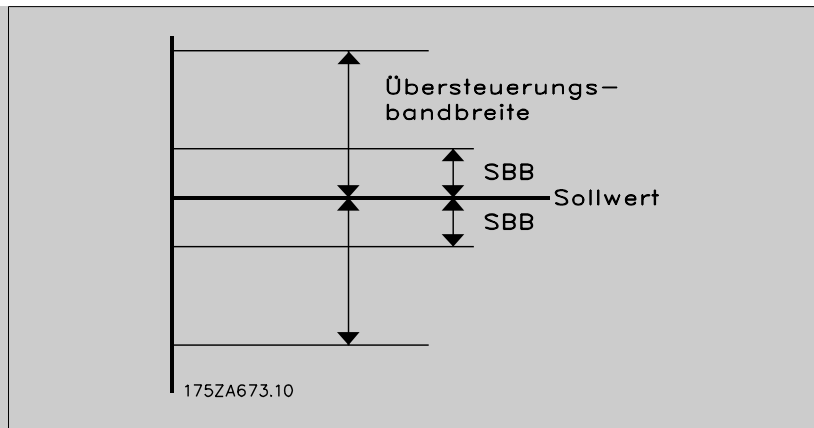

Liegen ÜBB und SBB zu dicht zusammen, kann dies durch häufiges Zu- oder Abschalten bei kurzzeitigen Druckänderungen seinen Zweck verlieren. Wird die ÜBB auf einen zu hohen Wert eingestellt, kann ein unzulässig hoher oder niedriger Druck im System die Folge sein, während die SBB-Zeitgeber laufen. Der Wert kann mit zunehmender Vertrautheit mit dem System weiter optimiert werden. Siehe Par.25-25 *Schaltverzögerung*.

Zur Vermeidung einer unbeabsichtigten Zu- und Abschaltung während der Initialisierungsphase und der Feineinstellung des Reglers sollte die Bandbreiten-Werkseinstellung von 100 % zunächst beibehalten werden. Nach Abschluss der Feineinstellung kann für die ÜBB der gewünschte Wert gewählt werden. Es wird ein Anfangswert von 10 % empfohlen.

25-22 Feste Drehzahlbandbreite

Range:

par. 25-20 [par. 25-20 - par. 25-21 %]
%*

Funktion:

Läuft das Kaskadenregelsystem normal und gibt der Frequenzumrichter einen Abschaltalarm aus, ist es wichtig, die Systemdruckhöhe beizubehalten. Dies tut der Kaskadenregler, indem er die Zu- und Abschaltung der Pumpe mit konstanter Drehzahl fortsetzt. Da die Beibehaltung der Druckhöhe am Sollwert häufiges Zu- und Abschalten erfordern würde, wenn nur eine Pumpe mit fester Drehzahl läuft, wird eine breitere Bandbreite als SBB, die Feste Drehzahlbandbreite (FDBB) verwendet. Es ist möglich, Pumpen mit konstanter Drehzahl bei einem Alarmzustand zu stoppen, indem die LCP OFF- oder HAND ON-Tasten gedrückt werden oder das für Start am Digitaleingang programmierte Signal niedrig wird.

Falls der ausgegebene Alarm ein Alarm mit Abschaltblockierung ist, muss der Kaskadenregler dann das System sofort stoppen, indem er alle Pumpen mit konstanter Drehzahl abschaltet. Dies entspricht im Wesentlichen einem Not-Aus (Befehl Motorfreilauf/Motorfreilauf invers) für den Kaskadenregler.

25-23 SBB Zuschaltverzögerung

Range:

15 s* [0 - 3000 s]

Funktion:

Bei Überschreitung der Schaltbandbreite (SBB) durch einen kurzzeitigen Druckabfall im System ist die sofortige Zuschaltung einer Pumpe mit konstanter Drehzahl nicht wünschenswert. Die Zuschaltung wird um die programmierte Zeitdauer verzögert. Falls der Druck vor Ablauf des Zeitgebers wieder auf einen innerhalb der Schaltbandbreite liegenden Wert steigt, wird der Zeitgeber zurückgesetzt.

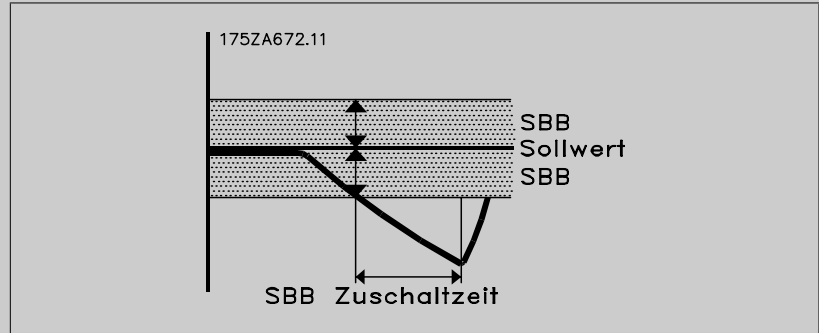

25-24 SBB Abschaltverzögerung

Range:

15 s* [0 - 3000 s]

Funktion:

Bei Überschreitung der Schaltbandbreite (SBB) durch einen kurzzeitigen Druckanstieg im System ist die sofortige Abschaltung einer Pumpe mit konstanter Drehzahl nicht wünschenswert. Die Abschaltung wird um die programmierte Zeitdauer verzögert. Falls der Druck vor Ablauf des Zeitgebers wieder auf einen innerhalb der Schaltbandbreite liegenden Wert zurückgeht, wird der Zeitgeber zurückgesetzt.

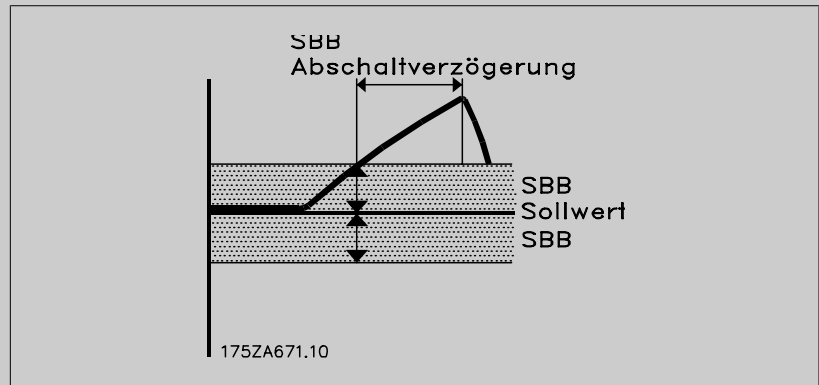

25-25 Schaltverzögerung

Range:

10 s* [0 - 300 s]

Funktion:

Beim Zuschalten einer Pumpe mit konstanter Drehzahl kann es zu einer kurzzeitigen Druckspitze im System kommen, die die Schaltgrenze (ÜBB) übersteigen kann. Die Abschaltung einer Pumpe infolge einer durch Zuschaltung entstandenen Druckspitze ist nicht wünschenswert. Durch Programmierung der Schaltverzögerung kann eine Zu- bzw. Abschaltung verhindert werden, bis sich das System stabilisiert hat und die normale Regelung wieder einsetzt. Stellen Sie den Zeitgeber auf einen Wert ein, der eine Stabilisierung des Systems nach Zu-/Abschaltvorgängen erlaubt. Die Werkseinstellung (10 Sekunden) ist in den meisten Anwendungssituationen angemessen. Bei sehr dynamischen Systemen kann eine kürzere Zeitspanne wünschenswert sein.

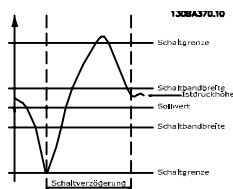

3

25-26 No-Flow Abschaltung

Option:

Funktion:

Der Parameter No-Flow Abschaltung stellt sicher, dass in einer Situation ohne Durchfluss die Pumpen konstanter Drehzahl nacheinander abgeschaltet werden, bis das „No Flow“-Signal verschwindet. Dazu muss die „No Flow“-Erkennung aktiv sein. Siehe Par. 22-2*.

Ist No-Flow Abschaltung deaktiviert, ändert der Kaskadenregler das normale Verhalten des Systems nicht.

[0] * Deaktiviert

[1] Aktiviert

25-27 Zuschaltfunktion

Option:

Funktion:

Ist die Zuschaltfunktion auf *Deaktiviert* [0] eingestellt, wird der Zuschaltzeitgeber in Par. 25-28 *Zuschaltfunktionszeit* nicht aktiviert.

[0] Deaktiviert

[1] * Aktiviert

25-28 Zuschaltfunktionszeit

Range:

Funktion:

15 s* [0 - 300 s]

Die Zuschaltfunktionszeit wird programmiert, um das häufige Zu- und Abschalten der Motoren mit konstanter Drehzahl zu vermeiden. Die Zuschaltfunktionszeit beginnt, wenn sie über Par. 25-27 *Zuschaltfunktion Aktiviert* [1] wurde, und wenn die variable Drehzahlpumpe mit *Max. Frequenz/Max. Drehzahl* (Par. 4-13 *Max. Drehzahl [UPM]*/Par. 4-14 *Max Frequenz [Hz]*) läuft, während mindestens eine Pumpe mit konstanter Drehzahl in der Stopp-Position ist. Wenn der programmierte Zeitgeberwert abläuft, wird eine Pumpe mit konstanter Drehzahl abgeschaltet.

25-29 Abschaltfunktion

Option:

Funktion:

Die Abschaltfunktion stellt sicher, dass die geringstmögliche Zahl von Pumpen läuft, um Energie zu sparen und unnötigen Druckwasserkreislauf in der variablen Drehzahlpumpe zu vermeiden. Ist die Abschaltfunktion auf *Deaktiviert* [0] eingestellt, wird der Abschaltzeitgeber in Par. 25-30 *Abschaltfunktionszeit* nicht aktiviert.

[0] Deaktiviert

[1] * Aktiviert

25-30 Abschaltfunktionszeit

Range:

Funktion:

15 s* [0 - 300 s]

Der Abschaltfunktionszeitgeber ist programmierbar, um das häufige Zu- und Abschalten der Pumpen mit konstanter Drehzahl zu vermeiden. Die Abschaltfunktionszeit startet, wenn die Pumpe mit variabler Drehzahl mit der *Min. Frequenz/Min. Drehzahl* (Par. 4-11 *Min. Drehzahl [UPM]*/Par. 4-12 *Min. Frequenz [Hz]*) läuft, während eine oder mehrere Pumpen mit konstanter Drehzahl in Betrieb sind und die Systemerfordernisse erfüllt sind. Unter diesen Bedingungen leistet die Pumpe mit variabler Drehzahl kaum einen Beitrag zum System. Wenn der programmierte Zeitgeberwert abläuft, wird eine Pumpe mit konstanter Drehzahl abgeschaltet und damit unnötiger Druckwasserkreislauf in der verstellbaren Drehzahlpumpe vermieden.

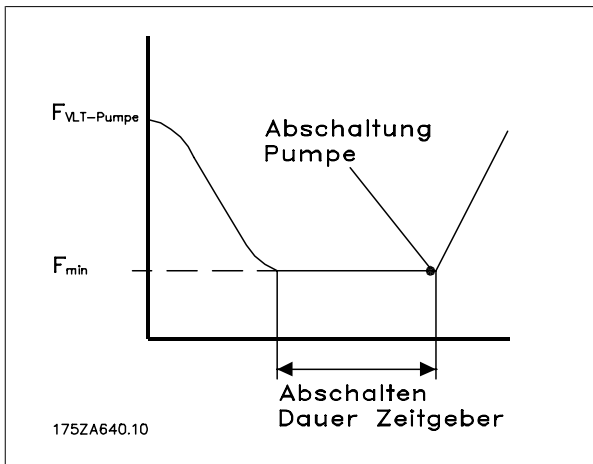

3.23.4 25-4* Zuschalteinstellungen

Parameter, die Bedingungen für das Zu-/Abschalten der Pumpen festlegen.

25-40 Rampe-ab-Verzögerung

Range:

10.0 s* [0.0 - 120.0 s]

Funktion:

Beim Hinzufügen einer Pumpe mit konstanter Drehzahl, die durch einen Softstarter gesteuert wird, kann die Rampe-ab der Führungspumpe auf eine festgelegte Zeit nach dem Start der Pumpe mit konstanter Drehzahl verzögert werden, um Druckspitzen oder Wasserschlag im System zu verhindern.

Verwendung nur zulässig, wenn in Par.25-02 *Motorstart* die Option *Softstarter* [1] gewählt ist.

25-41 Rampe-auf-Verzögerung

Range:

2.0 s* [0.0 - 12.0 s]

Funktion:

Beim Entfernen einer Pumpe mit konstanter Drehzahl, die von einem Softstarter geregelt wird, kann die Rampe-auf der Führungspumpe auf eine festgelegte Zeit nach dem Stoppen der Pumpe mit konstanter Drehzahl verzögert werden, um Druckspitzen oder Wasserschlag im System zu beseitigen.

Verwendung nur zulässig, wenn in Par.25-02 *Motorstart* die Option *Softstarter* [1] gewählt ist.

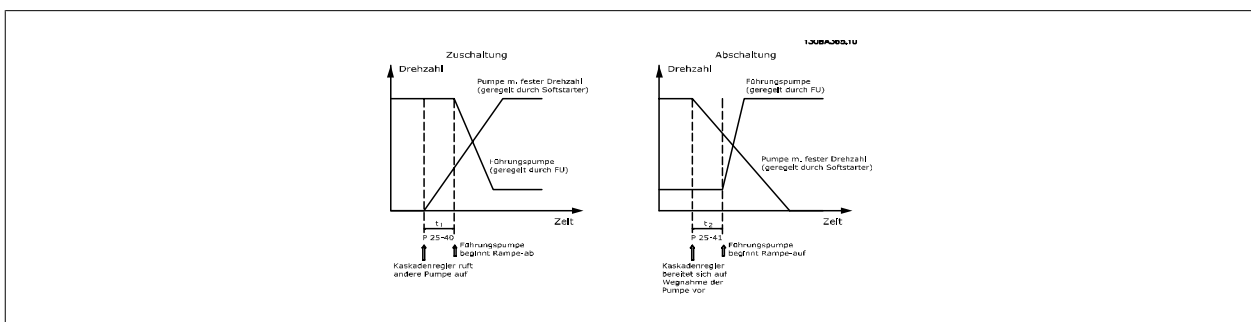

25-42 Zuschaltsschwelle

Range:

0 %* [0 - 100 %]

Funktion:

Beim Hinzufügen einer Pumpe mit konstanter Drehzahl, um ein Übersteuern des Drucks zu verhindern, fährt die variable Drehzahlpumpe über Rampe auf eine niedrigere Drehzahl. Erreicht die variable Drehzahlpumpe die „Zuschaltfrequenz“, wird die Pumpe mit konstanter Drehzahl eingeschaltet. Über die Zuschaltsschwelle kann die Drehzahl der variablen Drehzahlpumpe am „Einschalt-punkt“ der konstanten Drehzahlpumpe berechnet werden. Die Berechnung der Zuschaltsschwelle ist das Verhältnis von Par.4-11 *Min. Drehzahl [UPM]*/Par.4-12 *Min. Frequenz [Hz]* zu Par.4-13 *Max. Drehzahl [UPM]*/Par.4-14 *Max Frequenz [Hz]* in Prozent.

Die Zuschaltsschwelle muss im Bereich von $ZUSCHALTEN\% = \frac{MIN.}{MAX.} \times 100\%$

bis 100 % liegen, wobei $n_{MIN.}$ die Min. Drehzahl/Frequenz und $n_{MAX.}$ die Max. Drehzahl/Frequenz ist.

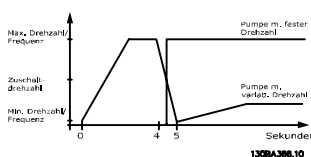

25-43 Abschaltsschwelle

Range:

0 %* [0 - 100 %]

Funktion:

Beim Abschalten einer Pumpe mit konstanter Drehzahl fährt die variable Drehzahlpumpe über Rampe auf eine höhere Drehzahl, um ein Übersteuern des Drucks zu verhindern. Erreicht die variable Drehzahlpumpe die „Abschaltfrequenz“, wird die Pumpe mit konstanter Drehzahl abgeschaltet. Über die Abschaltsschwelle kann die Drehzahl der variablen Drehzahlpumpe bei Abschalten der konstanten Drehzahlpumpe berechnet werden. Die Berechnung der Abschaltsschwelle ist das Verhältnis von Par. 4-11 *Min. Drehzahl [UPM]*/Par.4-12 *Min. Frequenz [Hz]* zu Par.4-13 *Max. Drehzahl [UPM]*/Par. 4-14 *Max Frequenz [Hz]* in Prozent.

Die Abschaltsschwelle muss im Bereich von $ZUSCHALTEN\% = \frac{MIN.}{MAX.} \times 100\%$ bis 100 % liegen,

wobei $n_{MIN.}$ die Min. Drehzahl/Frequenz und $n_{MAX.}$ die Max. Drehzahl/Frequenz ist.

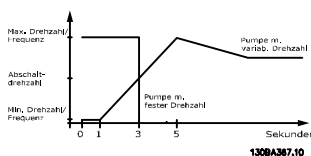

25-44 Zuschaltdrehzahl [UPM]

Range:

0 RPM* [0 - 0 RPM]

Funktion:

Anzeige des unten berechneten Werts für die Zuschaltfrequenz. Beim Hinzufügen einer Pumpe mit konstanter Drehzahl fährt die variable Drehzahlpumpe über Rampe auf eine niedrigere Drehzahl, um ein Übersteuern des Drucks zu verhindern. Erreicht die variable Drehzahlpumpe die „Zuschaltfrequenz“, wird die Pumpe mit konstanter Drehzahl eingeschaltet. Die Zuschaltdrehzahl wird basierend auf Par.25-42 *Zuschaltsschwelle* und Par.4-13 *Max. Drehzahl [UPM]* berechnet.

Die Zuschaltdrehzahl wird anhand der folgenden Formel berechnet:

$$ZUSCHALTEN = \frac{ZUSCHALTEN\%}{100} \times MAX.$$

wobei $n_{MAX.}$ die Max. Frequenz des Motors und $n_{ZUSCHALTEN100\%}$ der Wert der Zuschaltsschwelle ist.

25-45 Zuschaltfrequenz [Hz]

Range:

0.0 Hz* [0.0 - 0.0 Hz]

Funktion:

Anzeige des unten berechneten Werts für die Zuschaltfrequenz. Beim Hinzufügen einer Pumpe mit konstanter Drehzahl fährt die variable Drehzahlpumpe über Rampe auf eine niedrigere Drehzahl, um ein Übersteuern des Drucks zu verhindern. Erreicht die variable Drehzahlpumpe die „Zuschaltfrequenz“, wird die Pumpe mit konstanter Drehzahl eingeschaltet. Die Zuschaltdrehzahl wird basierend auf Par.25-42 *Zuschaltsschwelle* und Par.4-14 *Max Frequenz [Hz]* berechnet.

Die Zuschaltdrehzahl wird anhand der folgenden Formel berechnet:

$$ZUSCHALTEN = MAX. \frac{ZUSCHALTEN\%}{100}$$

wobei n_{MAX} die Max. Frequenz des Motors und $n_{ZUSCHALTEN100\%}$ der Wert der Zuschaltsschwelle ist.

25-46 Abschalt Drehzahl [UPM]

Range:

0 RPM* [0 - 0 RPM]

Funktion:

Anzeige des unten berechneten Werts für die Abschaltfrequenz. Beim Abschalten einer Pumpe mit konstanter Drehzahl fährt die variable Drehzahlpumpe über Rampe auf eine höhere Drehzahl, um ein Übersteuern des Drucks zu verhindern. Erreicht die variable Drehzahlpumpe die „Abschaltfrequenz“, wird die Pumpe mit konstanter Drehzahl abgeschaltet. Die Abschaltfrequenz wird basierend auf Par.25-43 *Abschaltsschwelle* und Par.4-13 *Max. Drehzahl [UPM]* berechnet.

Die Abschaltfrequenz wird anhand der folgenden Formel berechnet:

$$ABSCHALTEN = MAX. \frac{ABSCHALTEN\%}{100}$$

wobei n_{MAX} die Max. Drehzahl des Motors und $n_{ABSCHALTEN100\%}$ der Wert der Abschaltsschwelle ist.

25-47 Abschaltfrequenz [Hz]

Range:

0.0 Hz* [0.0 - 0.0 Hz]

Funktion:

Anzeige des unten berechneten Werts für die Abschaltfrequenz. Beim Abschalten einer Pumpe mit konstanter Drehzahl fährt die variable Drehzahlpumpe über Rampe auf eine höhere Drehzahl, um ein Übersteuern des Drucks zu verhindern. Erreicht die variable Drehzahlpumpe die „Abschaltfrequenz“, wird die Pumpe mit konstanter Drehzahl abgeschaltet. Die Abschaltfrequenz wird basierend auf Par.25-43 *Abschaltsschwelle* und Par.4-14 *Max Frequenz [Hz]* berechnet.

Die Abschaltfrequenz wird anhand der folgenden Formel berechnet:

$$ABSCHALTEN = MAX. \frac{ABSCHALTEN\%}{100}$$

wobei n_{MAX} die Max. Drehzahl des Motors und $n_{ABSCHALTEN100\%}$ der Wert der Abschaltsschwelle ist.

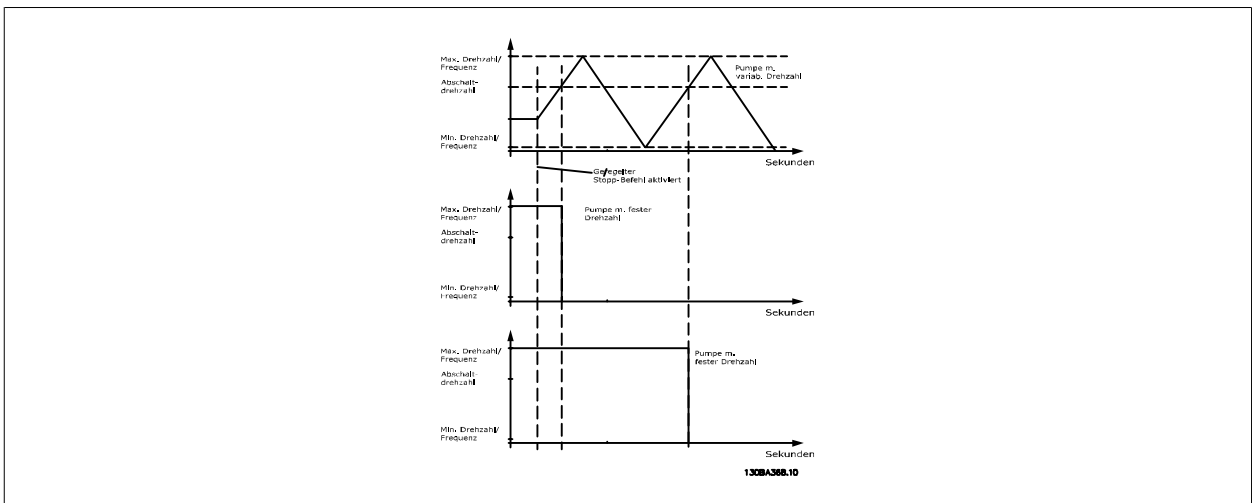

3.23.5 25-5* Wechseleinstellungen

Parameter zur Definition der Bedingungen für den Wechsel der Pumpe mit variabler Drehzahl (Führungspumpe), wenn dies als Teil der Regelungsstrategie gewählt ist.

25-50 Führungspumpen-Wechsel

Option:

Funktion:

[0] *	Aus	Der Führungspumpen-Wechsel gleicht die Nutzungsdauer der Pumpen aus, indem er die drehzahl-geregelte Pumpe regelmäßig wechselt. Dies stellt sicher, dass Pumpen gleichmäßig genutzt werden. Beim Wechsel wird dazu immer die Pumpe gewählt, die die niedrigste Zahl von Betriebsstunden hat.
[0] *	Aus	Kein Wechsel der Führungspumpenfunktion. Dieser Parameter kann nur auf andere Optionen als <i>Aus</i> [0] eingestellt werden, wenn Par.25-02 <i>Motorstart</i> nicht auf <i>Direktstarter</i> [0] steht.
[1]	Bei Zuschalten	Wechsel der Führungspumpenfunktion findet beim nächsten Zuschalten einer Pumpe statt.
[2]	Bei Befehl	Wechsel der Führungspumpe findet bei einem externen Befehlssignal oder einem vorprogrammier-ten Ereignis statt. Verfügbare Optionen siehe Par.25-51 <i>Wechselereignis</i> .
[3]	Bei Zuschalten oder Befehl	Der Wechsel der variablen Drehzahlpumpe (Führungspumpe) findet bei Zuschaltung oder einem Befehlssignal statt. (Siehe oben.)



ACHTUNG!

Ist Par.25-05 *Feste Führungspumpe* auf *Ja* [1] eingestellt, kann nur *Aus* [0] gewählt werden.

25-51 Wechselereignis

Option:

Funktion:

[0] *	Extern	Dieser Parameter ist nur aktiv, wenn die Option <i>Bei Befehl</i> [2] oder <i>Bei Zuschalten oder Befehl</i> [3] in Par.25-50 <i>Führungspumpen-Wechsel</i> gewählt wurde. Wird ein Wechselereignis gewählt, findet der Wechsel der Führungspumpe bei jedem Auftreten des Ereignisses statt.
[0] *	Extern	Der Wechsel findet statt, wenn ein Signal an einem der Digitaleingänge auf der Klemmenleiste angelegt ist und dieser Eingang in <i>Par. 5-1* Digitaleingänge</i> der Option <i>Führungspumpen-Wechsel</i> [121] zugeordnet wurde.
[1]	Wechselzeitintervall	Der Wechsel erfolgt nach jedem Ablauf von Par.25-52 <i>Wechselzeitintervall</i> .
[2]	Energiesparmodus	Der Wechsel erfolgt, wenn die Führungspumpe in den Energiesparmodus wechselt. Par.20-23 <i>Sollwert 3</i> muss für <i>Energiesparmodus</i> [1] programmiert oder ein externes Signal angelegt werden.
[3]	Festgelegte Zeit	Der Wechsel findet zu einer festgelegten Tageszeit statt. Ist Par.25-54 <i>Wechselzeit / Festwechselzeit</i> programmiert, wird der Wechsel täglich zu einer bestimmten Uhrzeit ausgeführt. Standardzeit ist Mitternacht (00:00 oder 12:00AM, je nach Uhrzeitformat).

25-52 Wechselzeitintervall

Range:

Funktion:

24 h*	[1 - 999 h]	Ist die Option <i>Wechselzeitintervall</i> [1] in Par.25-51 <i>Wechselereignis</i> gewählt, findet der Wechsel der variablen Drehzahlpumpe bei jedem Ablauf des Wechselzeitintervalls statt (kann in Par. 25-53 <i>Wechselzeitintervallgebers</i> überprüft werden).
-------	-------------	--

25-53 Wechselzeitintervallgebers

Range:

Funktion:

0 N/A*	[0 - 0 N/A]	Anzeigeparameter für den Wert des Wechselzeitintervalls aus Par.25-52 <i>Wechselzeitintervall</i> .
--------	-------------	---

25-54 Wechselzeit / Festwechselzeit

Range:

0 N/A* [0 - 0 N/A]

Funktion:

Ist die Option *Festgelegte Zeit* [3] in Par.25-51 *Wechselereignis* gewählt, wird der Wechsel der variablen Drehzahlpumpe täglich zu einer bestimmten Uhrzeit ausgeführt, die in Wechselzeit/Festwechselzeit bestimmt wird. Standardzeit ist Mitternacht (00:00 oder 12:00AM, je nach Uhrzeitformat).

25-55 Wechsel bei Last <50%

Option:

Funktion:

Ist Wechsel bei Last <50% aktiviert, kann der Pumpenwechsel nur erfolgen, wenn die Kapazität gleich oder kleiner als 50 % ist. Die Lastberechnung ist das Verhältnis der laufenden Pumpen (einschließlich der variablen Drehzahlpumpe) zur Gesamtzahl verfügbarer Pumpen (einschließlich der variablen Drehzahlpumpe, aber ohne die verriegelten Pumpen).

$$Kapazität = \frac{N_{IN\ BETRIEB}}{N_{GESAMT}} \times 100\%$$

Für den einfachen Kaskadenregler sind alle Pumpen gleicher Größe.

[0] Deaktiviert

Der Führungspumpenwechsel findet bei jeder Pumpenkapazität statt.

[1] * Aktiviert

Die Führungspumpenfunktion wird nur gewechselt, wenn die laufenden Pumpen weniger als 50 % der Gesamtpumpenkapazität zur Verfügung stellen.



ACHTUNG!

Gilt nur, wenn in Par.25-50 *Führungspumpen-Wechsel* nicht *Aus* [0] gewählt ist.

25-56 Zuschaltmodus bei Wechsel

Option:

Funktion:

Dieser Parameter ist nur aktiv, wenn in Par.25-50 *Führungspumpen-Wechsel* nicht *Aus* [0] gewählt ist.

Es sind zwei Arten der Zu- und Abschaltung von Pumpen möglich. Ein langsamer Transfer bedeutet reibungsloses Zu- und Abschalten. Beim schnellen Transfer erfolgt das Zu- und Abschalten so schnell wie möglich; die Pumpe mit variabler Drehzahl wird einfach abgeschaltet (im Freilauf).

[0] * Langsam

Beim Wechsel wird die variable Drehzahlpumpe über Rampe auf die maximale Drehzahl gefahren und fährt dann über Rampe ab bis zum Stillstand.

[1] Schnell

Beim Wechsel fährt die variable Drehzahlpumpe über Rampe auf die maximale Drehzahl und läuft dann im Freilauf bis zum Stillstand aus.

Die Abbildung unten zeigt ein Beispiel der Zuschaltung mit langsamem Transfer. Die variable Drehzahlpumpe (obere Kurve) und eine konstante Drehzahlpumpe (untere Kurve) laufen vor dem Zuschaltbefehl. Wenn der Transferbefehl mit Einstellung Langsam [0] aktiviert wird, findet ein Wechsel statt, indem die variable Drehzahl auf die Max. Frequenz/Max. Drehzahl gemäß Par.4-13 *Max. Drehzahl [UPM]* oder Par.4-14 *Max Frequenz [Hz]* hochgefahren und dann auf die Drehzahl null verzögert wird. Nach einer „Verzögerung Nächste Pumpe“ (Par.25-58 *Verzögerung Nächste Pumpe*) wird die nächste Führungspumpe (mittlere Kurve) beschleunigt und eine weitere ursprüngliche Führungspumpe (obere Kurve) nach der „Verzögerung Netzbetrieb“ (Par. 25-59 *Verzögerung Netzbetrieb*) als Pumpe mit konstanter Drehzahl hinzugefügt. Die nächste Führungspumpe (mittlere Kurve) wird auf die Max. Drehzahl abgebremst und darf dann die Drehzahl variieren, um den Systemdruck aufrecht zu erhalten.

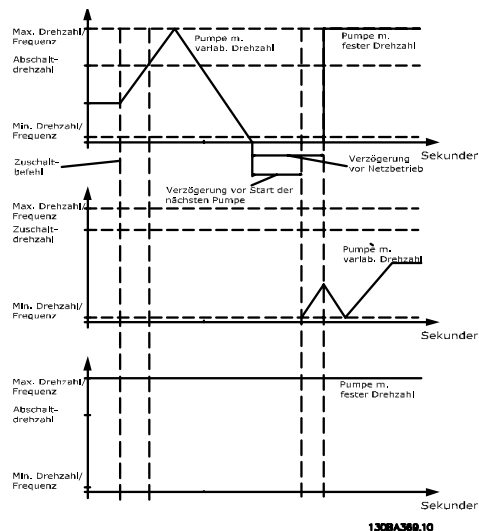

3

25-58 Verzögerung Nächste Pumpe

Range:

0.1 s* [0.1 - 5.0 s]

Funktion:

Dieser Parameter ist nur aktiv, wenn in Par.25-50 *Führungspumpen-Wechsel* nicht *Aus* [0] gewählt ist.

Dieser Parameter legt die Zeit zwischen dem Stoppen der alten variablen Drehzahlpumpe und dem Starten einer anderen Pumpe als neue variable Drehzahlpumpe fest. Zur Beschreibung von Zuschaltung und Wechsel siehe Par.25-56 *Zuschaltmodus bei Wechsel* und die dortige Abbildung.

25-59 Verzögerung Netzbetrieb

Range:

0.5 s* [par. 25-58 - 5.0 s]

Funktion:

Dieser Parameter ist nur aktiv, wenn in Par.25-50 *Führungspumpen-Wechsel* nicht *Aus* [0] gewählt ist.

Dieser Parameter legt die Zeit zwischen dem Stoppen der alten variablen Drehzahlpumpen und dem Starten dieser Pumpe als neue konstante Drehzahlpumpe fest. Zur Beschreibung von Zuschaltung und Wechsel siehe Par.25-56 *Zuschaltmodus bei Wechsel* und die dortige Abbildung.

3.23.6 25-8* Zustand

Anzeigeparameter, die über den Betriebsstatus des Kaskadenreglers und der geregelten Pumpen informieren.

25-80 Kaskadenzustand

Range:

0 N/A* [0 - 0 N/A]

Funktion:

Anzeige des Zustands des Kaskadenreglers.

25-81 Pumpenzustand

Range:

0 N/A* [0 - 0 N/A]

Funktion:

Der Pumpenzustand zeigt den Zustand für die in Par.25-06 *Anzahl der Pumpen* gewählte Zahl von Pumpen an. Es ist eine Anzeige des Zustands für jede der Pumpe mit einer Zeichenfolge, die aus der Pumpenzahl und dem aktuellen Zustand der Pumpe besteht.

Beispiel: Die Anzeige zeigt eine Abkürzung wie „1:D 2:0“. Dies bedeutet, dass Pumpe 1 läuft und vom Frequenzrichter drehzahl geregelt wird, und Pumpe 2 gestoppt ist.

25-82 Führungspumpe

Range:

0 N/A* [0 - par. 25-06 N/A]

Funktion:

Anzeigeparameter für die aktuelle variable Drehzahlpumpe im System. Der Führungspumpenparameter wird aktualisiert, um die aktuelle variable Drehzahlpumpe im System anzuzeigen, wenn ein Wechsel stattfindet. Ist keine Führungspumpe gewählt (Kaskadenregler deaktiviert oder alle Pumpen verriegelt), zeigt das Display KEINE.

25-83 Relais Zustand

Array [2]

Range:

0 N/A* [0 - 0 N/A]

Funktion:

Anzeige des Zustands für jedes der Relais, das der Steuerung der Pumpen zugeordnet ist. Jedes Element im Array steht für ein Relais. Ist ein Relais aktiviert, steht das entsprechende Element auf „Ein“. Ist ein Relais deaktiviert, steht das entsprechende Element auf „Aus“.

25-84 Pumpe EIN-Zeit

Array [2]

Range:

0 h* [0 - 2147483647 h]

Funktion:

Anzeige des Werts für die Pumpeneinschaltzeit. Der Kaskadenregler hat getrennte Zähler für die Pumpen und für die Relais, die die Pumpen steuern. Die Pumpe EIN-Zeit überwacht die „Betriebsstunden“ jeder Pumpe. Der Wert jedes Pumpe EIN-Zeit-Zählers kann durch Schreiben zum Parameter auf null gestellt werden, beispielsweise wenn die Pumpe bei einer Wartung ersetzt wird.

25-85 Relais EIN-Zeit

Array [2]

Range:

0 h* [0 - 2147483647 h]

Funktion:

Anzeige des Werts für die Relaiseinschaltzeit. Der Kaskadenregler hat getrennte Zähler für die Pumpen und für die Relais, die die Pumpen steuern. Die Pumpenrotation erfolgt immer auf Basis der Relaiszähler, andernfalls würde sie immer die neue Pumpe verwenden, wenn eine Pumpe ersetzt und ihr Wert in Par.25-84 *Pumpe EIN-Zeit* auf null gestellt wird. Um Par. 25-04 *Pumpenrotation* zu verwenden, überwacht der Kaskadenregler die Relaiseinschaltzeit.

25-86 Rücksetzen des Relaiszählers

Option:

[0] * Kein Reset

[1] Reset

Funktion:

Setzt alle Elemente in Par.25-85 *Relais EIN-Zeit* zurück.

3.23.7 25-9* Service

Parameter zur Wartung und Reparatur einer oder mehrerer geregelter Pumpen.

25-90 Pumpenverriegelung

Array [2]

Option:

Funktion:

In diesem Parameter können eine oder mehrere feste Führungspumpen deaktiviert werden. Dann wird die Pumpe z. B. nicht bei der Zuschaltung gewählt, auch wenn sie die nächste Pumpe in der Schaltfolge ist. Eine gewünschte Führungspumpe kann für die nächste „Änderungszeit“-Periode manuell gewählt werden.

Die Verriegelungen über Digitaleingänge werden als *Pumpenverriegelung 1-3* [130 - 132] in *Digitaleingänge, Par. 5-1**, gewählt.

[0] * Aus

Die Pumpe ist für das Zuschalten/Abschalten aktiv.

[1] Ein

Es liegt ein Pumpenverriegelungsbehl vor. Läuft eine Pumpe, wird sie sofort abgeschaltet. Läuft die Pumpe nicht, darf sie nicht zugeschaltet werden.

25-91 Manueller Wechsel

Range:

Funktion:

0 N/A* [0 - par. 25-06 N/A]

Anzeigeparameter für die aktuelle variable Drehzahlpumpe im System. Der Führungspumpenparameter wird aktualisiert, um die aktuelle variable Drehzahlpumpe im System anzuzeigen, wenn ein Wechsel stattfindet. Ist keine Führungspumpe gewählt (Kaskadenregler deaktiviert oder alle Pumpen verriegelt), zeigt das Display KEINE.

3.24 Hauptmenü- Analog-E/A-Option MCB 109 - Gruppe 26

3.24.1 Analog-E/A-Option MCB 109, 26-**

Die Analog-E/A-Option MCB 109 erweitert den Funktionsumfang der VLT HVAC Drive-Frequenzumrichter, indem sie eine Reihe von zusätzlichen programmierbaren Analogein- und -ausgängen ergänzt. Dies kann vor allem in Gebäudemanagementsystemen nützlich sein, in denen der Frequenzumrichter ggf. als dezentraler E/A eingesetzt wird, da die Notwendigkeit einer Unterstation entfällt und damit Kosten gesenkt werden.

Siehe nachstehende Abbildung:

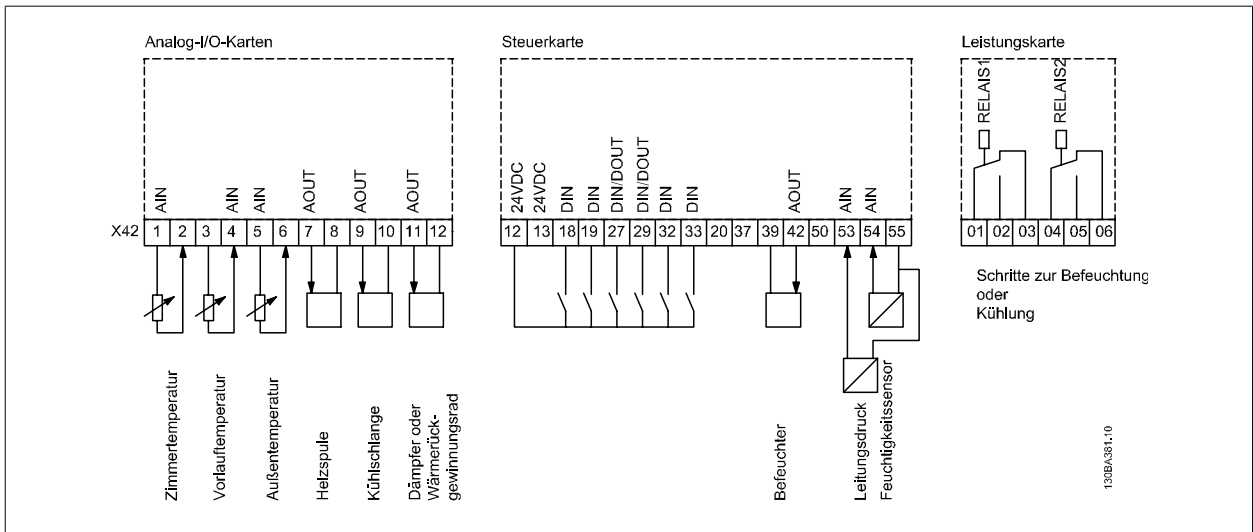
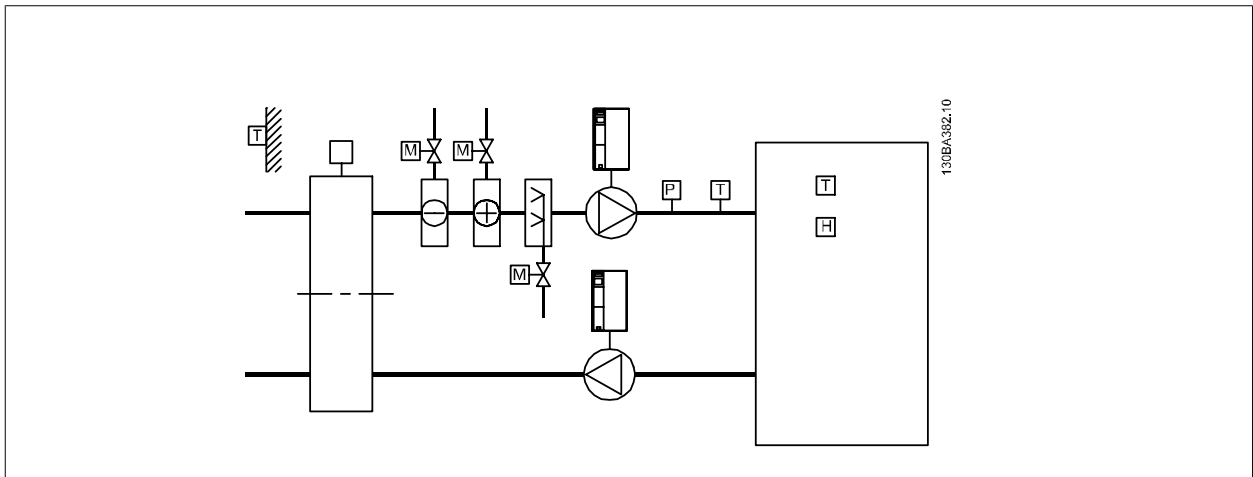

Diese zeigt ein typisches Klimagerät. Durch Ergänzung der Analog-E/A-Option ergibt sich die Möglichkeit, alle Funktionen wie Einlass-, Rücklauf- und Auslassklappen oder Heiz-/Kühlregister über den Frequenzumrichter zu steuern, wobei Temperatur- und Druckmessungen vom Frequenzumrichter abgelesen werden.



ACHTUNG!
Der max. Strom für die Analogausgänge von 0-10 V ist 1 mA.

**ACHTUNG!**

Wenn die Überwachung mit verschobener Nullpunktfunktion eingesetzt wird, ist es wichtig, dass bei allen Analogeingängen, die nicht für den Frequenzrichter, sondern als Teil der dezentralen E/A des Gebäudemanagementsystems verwendet werden, die verschobene Nullpunktfunktion deaktiviert wird.

3

Klemme	Parameter	Klemme	Parameter	Klemme	Parameter
Analogeingänge		Analogeingänge		Relais	
X42/1	Par.26-00 <i>Klemme X42/1 Funktion, 26-1*</i>	53	6-1*	Relais 1, Klemme 1, 2, 3	5-4*
X42/3	Par.26-01 <i>Klemme X42/3 Funktion, 26-2*</i>	54	6-2*	Relais 2, Klemme 4, 5, 6	5-4*
X42/5	Par.26-02 <i>Klemme X42/5 Funktion, 26-3*</i>				
Analogausgänge		Analogausgang			
X42/7	26-4*	42	6-5*		
X42/9	26-5*				
X42/11	26-6*				

Tabelle 3.3: Relevante Parameter

Es ist außerdem möglich, über die serielle Schnittstelle die Analogeingänge zu lesen, zu den Analogausgängen zu schreiben und die Relais zu steuern. In diesem Fall gibt es folgende relevante Parameter.

Klemme	Parameter	Klemme	Parameter	Klemme	Parameter
Analogeingänge (lesen)		Analogeingänge (lesen)		Relais	
X42/1	Par.18-30 <i>Analogeingang X42/1</i>	53	Par.16-62 <i>Analogeingang 53</i>	Relais 1, Klemme 1, 2, 3	Par.16-71 <i>Relaisausgänge</i>
X42/3	Par.18-31 <i>Analogeingang X42/3</i>	54	Par.16-64 <i>Analogeingang 54</i>	Relais 2, Klemme 4, 5, 6	Par.16-71 <i>Relaisausgänge</i>
X42/5	Par.18-32 <i>Analogeingang X42/5</i>				
Analogausgänge (schreiben)		Analogausgang (schreiben)		ACHTUNG! Die Relaisausgänge müssen über das Steuerwort Bit 11 (Relais 1) und Bit 12 (Relais 2) aktiviert werden.	
X42/7	Par.18-33 <i>Analogausg. X42/7 [V]</i>	42	Par.6-53 <i>Kl. 42, Wert bei Bussteuerung</i>		
X42/9	Par.18-34 <i>Analogausg. X42/9 [V]</i>				
X42/11	Par.18-35 <i>Analogausg. X42/11 [V]</i>				

Tabelle 3.4: Relevante Parameter

Einstellung der integrierten Echtzeituhr.

Die Analog-E/A-Option integriert eine Echtzeituhr mit Batteriereserve. Diese kann als Backup für die Uhrfunktion benutzt werden, die als Standardfunktion im Frequenzrichter integriert ist. Siehe Abschnitt Uhreinstellungen, Par. 0-7*.

Die Analog-E/A-Option kann für die Steuerung von Geräten wie Stellgliedern oder Ventilen verwendet werden, indem die erw. PID-Regler-Funktion genutzt wird. Damit wird die Steuerung durch das Gebäudemanagementsystem unterbunden. Siehe dazu der Abschnitt zu den Parametern: Erw. PID-Regler – FC 100 Par. 21-**. Es gibt drei unabhängige PID-Regler.

26-00 Klemme X42/1 Funktion

Option:

Funktion:

Klemme X42/1 kann als Analogeingang programmiert werden, der eine Spannung oder einen Eingang von einem Pt 1000 (1000 Ω bei 0 °C)- oder Ni 1000 (1000 Ω bei 0 °C)-Temperatursensor annimmt. Hier wird die gewünschte Funktion gewählt.

Bei Celsius ist *Pt 1000* [2] und *Ni 1000* [4] zu wählen, bei Fahrenheit *Pt 1000* [3] und *Ni 1000* [5].

Hinweis: Wenn der Eingang nicht in Gebrauch ist, muss er auf Spannung eingestellt werden!

Liefert dieser Eingang einen Temperaturistwert, muss die Einheit entweder auf Celsius oder Fahrenheit eingestellt werden (Par.20-12 *Soll-/Istwerteinheit*, Par.21-10 *Erw. Soll-/Istwerteinheit 1*, Par.21-30 *Erw. Soll-/Istwerteinheit 2* oder Par.21-50 *Erw. Soll-/Istwerteinheit 3*).

[1] * Spannung

[2] Pt 1000 [°C]

[3] Pt 1000 [°F]

[4] Ni 1000 [°C]

[5] Ni 1000 [°F]

26-01 Klemme X42/3 Funktion

Option:

Funktion:

Klemme X42/3 kann als Analogeingang programmiert werden, der eine Spannung oder einen Eingang von einem Pt 1000- oder Ni 1000-Temperatursensor annimmt. Hier wird die gewünschte Funktion gewählt.

Bei Celsius ist *Pt 1000* [2] und *Ni 1000* [4] zu wählen, bei Fahrenheit *Pt 1000* [3] und *Ni 1000* [5].

Hinweis: Wenn der Eingang nicht in Gebrauch ist, muss er auf Spannung eingestellt werden!

Liefert dieser Eingang einen Temperaturistwert, muss die Einheit entweder auf Celsius oder Fahrenheit eingestellt werden (Par.20-12 *Soll-/Istwerteinheit*, Par.21-10 *Erw. Soll-/Istwerteinheit 1*, Par.21-30 *Erw. Soll-/Istwerteinheit 2* oder Par.21-50 *Erw. Soll-/Istwerteinheit 3*).

[1] * Spannung

[2] Pt 1000 [°C]

[3] Pt 1000 [°F]

[4] Ni 1000 [°C]

[5] Ni 1000 [°F]

26-02 Klemme X42/5 Funktion

Option:

Funktion:

Klemme X42/5 kann als Analogeingang programmiert werden, der eine Spannung oder einen Eingang von einem Pt 1000 (1000 Ω bei 0° C) oder Ni 1000 (1000 Ω bei 0° C)-Temperatursensor annimmt. Hier wird die gewünschte Funktion gewählt.

Bei Celsius ist *Pt 1000* [2] und *Ni 1000* [4] zu wählen, bei Fahrenheit *Pt 1000* [3] und *Ni 1000* [5].

Hinweis: Wenn der Eingang nicht in Gebrauch ist, muss er auf Spannung eingestellt werden!

Liefert dieser Eingang einen Temperaturistwert, muss die Einheit entweder auf Celsius oder Fahrenheit eingestellt werden (Par.20-12 *Soll-/Istwerteinheit*, Par.21-10 *Erw. Soll-/Istwerteinheit 1*, Par.21-30 *Erw. Soll-/Istwerteinheit 2* oder Par.21-50 *Erw. Soll-/Istwerteinheit 3*).

[1] * Spannung

[2] Pt 1000 [°C]

[3] Pt 1000 [°F]

[4] Ni 1000 [°C]

[5] Ni 1000 [°F]

26-10 Kl. X42/1 Skal. Min.Spannung**Range:**

0.07 V* [0.00 - par. 6-31 V]

Funktion:

Parameter zum Skalieren der Min.-Spannung des Analogeingangs X42/1. Der Wert des Analogeingangs muss dem in Par.26-14 Kl. X42/1 Skal. Min.-Soll/ Istwert eingestellten Min.-Sollwert/Istwert entsprechen.

26-11 Kl. X42/1 Skal. Max.Spannung**Range:**

10.00 V* [par. 6-30 - 10.00 V]

Funktion:

Parameter zum Skalieren der Max.-Spannung des Analogeingangs X42/1. Der angegebene Wert bezieht sich auf die Festlegung in Par.26-15 Kl. X42/1 Skal. Max.-Soll/ Istwert. Dieser Wert ist nur gültig, wenn der Schalter S201 auf der Steuerkarte auf Spannung „U“ steht.

26-14 Kl. X42/1 Skal. Min.-Soll/ Istwert**Range:**

0.000 N/A* [-999999.999 - 999999.999 N/A]

Funktion:

Festlegung des minimalen Soll-/Istwertes als Bezug für den Min.-Wert des Analogeingangs X42/1 (Par.26-10 Kl. X42/1 Skal. Min.Spannung).

26-15 Kl. X42/1 Skal. Max.-Soll/ Istwert**Range:**

100.000 N/A* [-999999.999 - 999999.999 N/A]

Funktion:

Festlegung des maximalen Soll-/Istwertes als Bezug für den Max.-Wert des Analogeingangs X42/1 (Par.26-11 Kl. X42/1 Skal. Max.Spannung).

26-16 Kl. X42/1 Filterzeit**Range:**

0.001 s* [0.001 - 10.000 s]

Funktion:

Eingabe der Zeitkonstante. Dies ist vorteilhaft, wenn z. B. viele Störsignale im System sind. Ein hoher Wert ergibt mehr Glättung, erhöht jedoch auch die Reaktionszeit. Dieser Parameter kann nicht bei laufendem Motor geändert werden.

26-17 Kl. X42/1 Signalfehler**Option:**

[0] Deaktiviert

[1]* Aktiviert

Funktion:

In diesem Parameter kann die Überwachung der verschobenen Nullpunktfunktion eingestellt werden. Ein Beispiel ist die Verwendung der Analogeingänge als Teil von Steuerfunktionen über den Frequenzumrichter (also nicht als Teil eines dezentralen E/A-Systems, z. B. bei Versorgung eines Gebäudemanagementsystems mit Daten).

26-20 Kl. X42/3 Skal. Min.Spannung**Range:**

0.07 V* [0.00 - par. 6-31 V]

Funktion:

Parameter zum Skalieren der Min.-Spannung des Analogeingangs X42/3. Der Wert des Analogeingangs muss dem in Par.26-24 Kl. X42/3 Skal. Min.-Soll/ Istwert eingestellten Min.-Sollwert/Istwert entsprechen.

26-21 Kl. X42/3 Skal. Max.Spannung**Range:**

10.00 V* [par. 6-30 - 10.00 V]

Funktion:

Parameter zum Skalieren der Max.-Spannung des Analogeingangs X42/3. Der angegebene Wert bezieht sich auf die Festlegung in Par.26-25 Kl. X42/3 Skal. Max.-Soll/ Istwert. Dieser Wert ist nur gültig, wenn der Schalter S201 auf der Steuerkarte auf Spannung „U“ steht.

26-24 Kl. X42/3 Skal. Min.-Soll/ Istwert**Range:**

0.000 N/A* [-999999.999 - 999999.999 N/A]

Funktion:

Festlegung des minimalen Soll-/Istwertes als Bezug für den Min.-Wert des Analogeingangs X42/3 (Par.26-20 Kl. X42/3 Skal. Min.Spannung).

26-25 Kl. X42/3 Skal. Max.-Soll/ Istwert

Range:	Funktion:
100.000 N/ [-999999.999 - 999999.999 N/A] A*	Festlegung des maximalen Soll-/Istwertes als Bezug für den Max.-Wert des Analogeingangs X42/3 (Par.26-21 Kl. X42/3 Skal. Max.Spannung).

26-26 Kl. X42/3 Filterzeit

Range:	Funktion:
0.001 s* [0.001 - 10.000 s]	Eingabe der Zeitkonstante. Dies ist vorteilhaft, wenn z. B. viele Störsignale im System sind. Ein hoher Wert ergibt mehr Glättung, erhöht jedoch auch die Reaktionszeit. Dieser Parameter kann nicht bei laufendem Motor geändert werden.

26-27 Kl. X42/3 Signalfehler

Option:	Funktion:
	In diesem Parameter kann die Überwachung der verschobenen Nullpunktfunktion eingestellt werden. Ein Beispiel ist die Verwendung der Analogeingänge als Teil von Steuerfunktionen über den Frequenzumrichter (also nicht als Teil eines dezentralen E/A-Systems, z. B. bei Versorgung eines Gebäudemanagementsystems mit Daten).

- [0] Deaktiviert
- [1] * Aktiviert

26-30 Kl. X42/5 Skal. Min.Spannung

Range:	Funktion:
0.07 V* [0.00 - par. 6-31 V]	Parameter zum Skalieren der Min.-Spannung des Analogeingangs X42/5. Der Wert des Analogeingangs muss dem in Par.26-34 Kl. X42/5 Skal. Min.-Soll/ Istwert eingestellten Min.-Sollwert/Istwert entsprechen.

26-31 Kl. X42/5 Skal. Max.Spannung

Range:	Funktion:
10.00 V* [par. 6-30 - 10.00 V]	Parameter zum Skalieren der Max.-Spannung des Analogeingangs X42/5. Der angegebene Wert bezieht sich auf die Festlegung in Par.26-35 Kl. X42/5 Skal. Max.-Soll/ Istwert. Dieser Wert ist nur gültig, wenn der Schalter S201 auf der Steuerkarte auf Spannung „U“ steht.

26-34 Kl. X42/5 Skal. Min.-Soll/ Istwert

Range:	Funktion:
0.000 N/A* [-999999.999 - 999999.999 N/A]	Festlegung des minimalen Soll-/Istwertes als Bezug für den Min.-Wert des Analogeingangs X42/5 (Par.26-30 Kl. X42/5 Skal. Min.Spannung).

26-35 Kl. X42/5 Skal. Max.-Soll/ Istwert

Range:	Funktion:
100.000 N/ [-999999.999 - 999999.999 N/A] A*	Festlegung des maximalen Soll-/Istwertes als Bezug für den Max.-Wert des Analogeingangs X42/5 (Par.26-21 Kl. X42/3 Skal. Max.Spannung).

26-36 Kl. X42/5 Filterzeit

Range:	Funktion:
0.001 s* [0.001 - 10.000 s]	Eingabe der Zeitkonstante. Dies ist vorteilhaft, wenn z. B. viele Störsignale im System sind. Ein hoher Wert ergibt mehr Glättung, erhöht jedoch auch die Reaktionszeit. Dieser Parameter kann nicht bei laufendem Motor geändert werden.

26-37 Kl. X42/5 Signalfehler

Option:	Funktion:
	In diesem Parameter kann die Überwachung der verschobenen Nullpunktfunktion eingestellt werden. Ein Beispiel ist die Verwendung der Analogeingänge als Teil von Steuerfunktionen über den

Frequenzrichter (also nicht als Teil eines dezentralen E/A-Systems, z. B. bei Versorgung eines Gebäudemanagementsystems mit Daten).

[0] Deaktiviert

[1] * Aktiviert

26-40 Klemme X42/7 Ausgang

Option:

Funktion:

Dieser Parameter definiert Klemme X42/7 als analogen Spannungsausgang.

[0] * Ohne Funktion

[100] Ausg.freq. 0-20 mA

[101] Sollwert 0-20 mA

[102] Istwert 0-20 mA

[103] Motorstr. 0-20 mA

[104] Drehm.%max.0-20 mA

[105] Drehm.%nom.0-20 mA

[106] Leistung 0-20 mA

[107] Drehzahl 0-20 mA

[113] Erw. PID-Prozess 1

[114] Erw. PID-Prozess 2

[115] Erw. PID-Prozess 3

[139] Bussteuerung

[141] Bus-Strg To

26-41 Kl. X42/7, Ausgang min. Skalierung

Range:

0.00 %* [0.00 - 200.00 %]

Funktion:

Skalieren Sie das Min.-Signal an Klemme X42/7 prozentual im Bezug auf den maximalen Wert des dargestellten Signals. Wird z. B. 0 V (oder 0 Hz) bei 25 % des maximalen Ausgangswerts benötigt, so ist 25 % zu programmieren. Die Skalierung kann die entsprechende Auswahl in Par.26-42 *Kl. X42/7 Ausgang max. Skalierung* nie übersteigen.

Siehe Diagramm zu Par.6-51 *Kl. 42, Ausgang min. Skalierung*.

26-42 Kl. X42/7 Ausgang max. Skalierung

Range:

100.00 %* [0.00 - 200.00 %]

Funktion:

Dieser Parameter skaliert das Max.-Signal an Ausgangsklemme X42/7 in Prozent des max. Signalpegels. Wahl der Signalgröße und -pegel (0/4-20mA) erfolgt in Par. 6-50. Als Wert wird der maximale Wert des Spannungssignalausgangs eingestellt. Der Ausgang kann so skaliert werden, dass bei maximalem Signal eine Spannung unter 10 V oder bei einem Signal von unter 100 % bereits 10 V erreicht werden. Sollen die 10 V bereits bei 0 bis 100 % des Signalwertes erreicht werden, ist der prozentuale Wert direkt einzugeben, z. B. 50 % = 10 V. Wenn bei maximalem Signal (100 %) ein eine Spannung zwischen 0 und 10 V erreicht wird, ist der Prozentwert wie folgt zu berechnen:

$$\left(\frac{10V}{\text{Skal. Max. Spannung}} \right) \times 100\%$$

d. h.

$$5V : \frac{10V}{5V} \times 100\% = 200\%$$

Siehe Diagramm zu Par.6-52 *Kl. 42, Ausgang max. Skalierung*.

26-43 Kl. X42/7, Wert bei Bussteuerung

Range:

0.00 %* [0.00 - 100.00 %]

Funktion:

Wurde für diesen Analogausgang die Funktion „Bussteuerung“ gewählt, dann kann mittels dieses Parameters der momentane Ausgangswert des Analogausgangs (über Bus) gesteuert werden.

26-44 Kl. X42/7, Wert bei Bus-Timeout

Range:

0.00 %* [0.00 - 100.00 %]

Funktion:

Enthält den Festwert von Klemme X42/7.
Wurde für diesen Analogausgang die Funktion „Bus x-20mA Timeout“ gewählt und ist ein Bus/ Steuerwort Timeout (Par.26-50 *Klemme X42/9 Ausgang*) aktiv, dann legt dieser Par. den Ausgangswert während des Timeouts fest.

26-50 Klemme X42/9 Ausgang

Option:

Funktion:

Die Funktion von Klemme X42/9 einstellen.

[0] * Ohne Funktion

[100] Ausg.freq. 0-20 mA

[101] Sollwert 0-20 mA

[102] Istwert 0-20 mA

[103] Motorstr. 0-20 mA

[104] Drehm.%max.0-20 mA

[105] Drehm.%nom.0-20 mA

[106] Leistung 0-20 mA

[107] Drehzahl 0-20 mA

[113] Erw. PID-Prozess 1

[114] Erw. PID-Prozess 2

[115] Erw. PID-Prozess 3

[139] Bussteuerung

[141] Bus-Strg To

26-51 Kl. X42/9, Ausgang min. Skalierung

Range:

0.00 %* [0.00 - 200.00 %]

Funktion:

Skalieren Sie das Min.-Signal an Klemme X42/9 prozentual im Bezug auf den maximalen Wert des dargestellten Signals. Wird z. B. 0 V bei 25 % des maximalen Ausgangswerts benötigt, so ist 25 % zu programmieren. Die Skalierung kann entsprechende Auswahl in Par.26-52 *Kl. X42/9 Ausgang max. Skalierung* nie übersteigen.

Siehe Diagramm zu Par.6-51 *Kl. 42, Ausgang min. Skalierung*.

26-52 Kl. X42/9 Ausgang max. Skalierung

Range:

100.00 %* [0.00 - 200.00 %]

Funktion:

Dieser Parameter skaliert das Max.-Signal an Ausgangsklemme X42/9 in Prozent des max. Signalpegels. Wahl der Signalgröße und -pegel (0/4-20 mA) erfolgt in Par. 6-50. Als Wert wird der maximale Wert des Spannungssignalausgangs eingestellt. Der Ausgang kann so skaliert werden, dass bei maximalem Signal eine Spannung unter 10 V oder bei einem Signal von unter 100 % bereits 10 V erreicht werden. Sollen die 10 V bereits bei 0 bis 100 % des Signalwertes erreicht werden, ist der prozentuale Wert direkt einzugeben, z. B. 50 % = 10 V. Wenn bei maximalem Signal (100 %) ein eine Spannung zwischen 0 und 10 V erreicht wird, ist der Prozentwert wie folgt zu berechnen:

$$\left(\frac{10V}{\text{Skal. Max. Spannung}} \right) \times 100\%$$

d. h.

$$5V : \frac{10V}{5V} \times 100\% = 200\%$$

Siehe Diagramm zu Par.6-52 *Kl. 42, Ausgang max. Skalierung*.

26-53 Kl. X42/9, Wert bei Bussteuerung**Range:**

0.00 %* [0.00 - 100.00 %]

Funktion:

Wurde für diesen Analogausgang die Funktion „Bussteuerung“ gewählt, dann kann mittels dieses Parameters der momentane Ausgangswert des Analogausgangs (über Bus) gesteuert werden.

26-54 Kl. X42/9, Wert bei Bus-Timeout**Range:**

0.00 %* [0.00 - 100.00 %]

Funktion:

Enthält den Festwert von Klemme X42/9.
Wurde für diesen Analogausgang die Funktion „Bus x-20mA Timeout“ gewählt und ist ein Bus/Steuerwort Timeout (Par.26-60 *Klemme X42/11 Ausgang*) aktiv, dann legt dieser Par. den Ausgangswert während des Timeouts fest.

26-60 Klemme X42/11 Ausgang**Option:****Funktion:**

Die Funktion von Klemme X42/11 einstellen.

[0] * Ohne Funktion

[100] Ausg.freq. 0-20 mA

[101] Sollwert 0-20 mA

[102] Istwert 0-20 mA

[103] Motorstr. 0-20 mA

[104] Drehm.%max.0-20 mA

[105] Drehm.%nom.0-20 mA

[106] Leistung 0-20 mA

[107] Drehzahl 0-20 mA

[113] Erw. PID-Prozess 1

[114] Erw. PID-Prozess 2

[115] Erw. PID-Prozess 3

[139] Bussteuerung

[141] Bus-Strg To

26-61 Kl. X42/11, Ausgang min. Skalierung**Range:**

0.00 %* [0.00 - 200.00 %]

Funktion:

Skalieren Sie das Min.-Signal an Klemme X42/11 prozentual im Bezug auf den maximalen Wert des dargestellten Signals. Wird z. B. 0 V bei 25 % des maximalen Ausgangswerts benötigt, so ist 25 % zu programmieren. Die Skalierung kann entsprechende Auswahl in Par.26-62 *Kl. X42/11 Ausgang max. Skalierung* nie übersteigen.

Siehe Diagramm zu Par.6-51 *Kl. 42, Ausgang min. Skalierung*.

26-62 Kl. X42/11 Ausgang max. Skalierung**Range:**

100.00 %* [0.00 - 200.00 %]

Funktion:

Dieser Parameter skaliert das Max.-Signal an Ausgangsklemme X42/11 in Prozent des max. Signalpegels. Wahl der Signalgröße und -pegel (0/4-20 mA) erfolgt in Par. 6-50. Als Wert wird der maximale Wert des Spannungssignalausgangs eingestellt. Der Ausgang kann so skaliert werden, dass bei maximalem Signal eine Spannung unter 10 V oder bei einem Signal von unter 100 % bereits 10 V erreicht werden. Sollen die 10 V bereits bei 0 bis 100 % des Signalwertes erreicht werden, ist der prozentuale Wert direkt einzugeben, z. B. 50 % = 10 V. Wenn bei maximalem Signal (100 %) ein eine Spannung zwischen 0 und 10 V erreicht wird, ist der Prozentwert wie folgt zu berechnen:

$$\left(\frac{10V}{\text{Skal. Max. Spannung}} \right) \times 100\%$$

d. h.

$$5V : \frac{10V}{5V} \times 100\% = 200\%$$

Siehe Diagramm zu Par.6-52 Kl. 42, Ausgang max. Skalierung.

26-63 Kl. X42/11, Wert bei Bussteuerung

Range:

0.00 %* [0.00 - 100.00 %]

Funktion:

Wurde für diesen Analogausgang die Funktion „Bussteuerung“ gewählt, dann kann mittels dieses Parameters der momentane Ausgangswert des Analogausgangs (über Bus) gesteuert werden.

26-64 Kl. X42/11, Wert bei Bus-Timeout

Range:

0.00 %* [0.00 - 100.00 %]

Funktion:

Enthält den Festwert von Klemme X42/11.
Wurde für diesen Analogausgang die Funktion „Bus x-20mA Timeout“ gewählt und ist ein Bus/Steuerwort Timeout aktiv, dann legt dieser Par. den Ausgangswert während des Timeouts fest.

4 Fehlersuche und -behebung

4.1.1 Alarm- und Warnmeldungen

Eine Warnung oder ein Alarm wird durch die entsprechende LED auf der Frontseite des Frequenzumrichters signalisiert und mit einem Code im Display angezeigt.

Eine Warnung bleibt so lange bestehen, bis die Ursache nicht mehr zutrifft. Der Motor kann dabei eventuell weiter betrieben werden. Warnmeldungen können, müssen aber nicht unbedingt kritisch sein.

Bei einem Alarm hat der Frequenzumrichter abgeschaltet. Alarme müssen zur Wiederaufnahme des Betriebs durch Beseitigung der Ursache quittiert werden. Dies kann auf vier Arten geschehen:

1. Mit der Bedientaste [RESET] an der LCP Bedieneinheit.
2. Über einen Digitaleingang mit der „Reset“-Funktion.
3. Über serielle Kommunikation/optionalen Feldbus.
4. Durch automatisches Quittieren über die [Auto Reset]-Funktion, eine Werkseinstellung des Frequenzumrichters. Siehe dazu Par.14-20 *Quittierfunktion* im VLT HVAC Drive Programmierungshandbuch, MG.11CX.YY.



ACHTUNG!

Nach manuellem Quittieren über die [RESET]-Taste an der LCP Bedieneinheit muss die Taste [AUTO ON] gedrückt werden, um den Motor neu zu starten.

Wenn sich ein Alarm nicht quittieren lässt, kann dies daran liegen, dass die Ursache noch nicht beseitigt ist oder der Alarm mit einer Abschaltblockierung versehen ist (siehe auch Tabelle auf der nächsten Seite).

Alarme mit Abschaltblockierung bieten einen zusätzlichen Schutz, d. h., es muss vor der Quittierung die Netzversorgung abgeschaltet werden. Nach dem Wiedereinschalten ist der Frequenzumrichter nicht mehr blockiert und kann nach Beseitigung der Ursache wie oben beschrieben quittiert werden.

Alarme ohne Abschaltblockierung können auch mittels der automatischen Quittierfunktion in Par.14-20 *Quittierfunktion* zurückgesetzt werden (Achtung: automatischer Wiederanlauf ist möglich!).

Ist in der Tabelle auf der folgenden Seite für einen Code Warnung und Alarm markiert, bedeutet dies, dass entweder vor einem Alarm eine Warnung erfolgt oder dass Sie festlegen können, ob für einen bestimmten Fehler eine Warnung oder ein Alarm ausgegeben wird.

Dies ist z. B. in Par.1-90 *Thermischer Motorschutz* möglich. Nach einem Alarm/einer Abschaltung bleibt der Motor im Freilauf, und Alarm und Warnung blinken am Frequenzumrichter. Nachdem das Problem behoben wurde, blinkt nur noch der Alarm.

Nr.	Beschreibung	Warnung	Alarm/Abschaltung	Alarm/Abschaltblockierung	Zugehöriger Parameter
1	10 Volt niedrig	X			
2	Signalfehler	(X)	(X)		Par.6-01 <i>Signalausfall Funktion</i>
3	Kein Motor	(X)			Par.1-80 <i>Funktion bei Stopp</i>
4	Netzunsymmetrie	(X)	(X)	(X)	Par.14-12 <i>Netzphasen-Unsymmetrie</i>
5	DC-Spannung hoch	X			
6	DC-Spannung niedrig	X			
7	DC-Überspannung	X	X		
8	DC-Unterspannung	X	X		
9	Wechselrichterüberlastung	X	X		
10	Motortemperatur ETR	(X)	(X)		Par.1-90 <i>Thermischer Motorschutz</i>
11	Motor Thermistor	(X)	(X)		Par.1-90 <i>Thermischer Motorschutz</i>
12	Drehmomentgrenze	X	X		
13	Überstrom	X	X	X	
14	Erdschluss	X	X	X	
15	Inkomp. HW		X	X	
16	Kurzschluss		X	X	
17	Steuerwort-Timeout	(X)	(X)		Par.8-04 <i>Steuerwort Timeout-Funktion</i>
23	Interne Lüfter				
24	Externe Lüfter				
25	Bremswiderstand Kurzschluss	X			
26	Bremswiderstand Leistungsgrenze	(X)	(X)		Par.2-13 <i>Bremswiderst. Leistungsüberwachung</i>
27	Bremse IGBT-Fehler	X	X		
28	Bremswiderstand Test	(X)	(X)		Par.2-15 <i>Bremswiderstand Test</i>
29	Umrichter Übertemperatur	X	X	X	
30	Motorphase U fehlt	(X)	(X)	(X)	Par.4-58 <i>Motorphasen Überwachung</i>
31	Motorphase V fehlt	(X)	(X)	(X)	Par.4-58 <i>Motorphasen Überwachung</i>
32	Motorphase W fehlt	(X)	(X)	(X)	Par.4-58 <i>Motorphasen Überwachung</i>
33	Inrush Fehler		X	X	
34	Feldbus-Fehler	X	X		
36	Netzausfall				
38	Interner Fehler		X	X	
40	Überl. KI27				
41	Überl. KI29				
42	Überlast X30/6-7				
47	24-V-Versorgung - Fehler	X	X	X	
48	1,8-V-Versorgung - Fehler		X	X	
49	Drehzahlgrenze				
50	AMA Kalibrierung fehlgeschlagen		X		
51	AMA I_{nom} und I_{nom} prüfen		X		
52	AMA I_{nom} niedrig		X		
53	AMA Motor zu groß		X		
54	AMA Motor zu klein		X		
55	AMA Parameter außerhalb des Bereichs		X		
56	AMA Abbruch durch Benutzer		X		
57	AMA Timeout		X		
58	AMA interner Fehler	X	X		
59	Stromgrenze	X			
60	Ext. Verriegelung				
62	Ausgangsfrequenz Grenze	X			
64	Motorspannung	X			
65	Steuerkarte Übertemperatur	X	X	X	
66	Temperatur zu niedrig	X			
67	Optionen neu		X		
68	Sicherer Stopp		X		
70	Ungültige FC-Konfiguration				
80	Initialisiert		X		
92	K. Durchfluss	X	X		Par. 22-2*
93	Trockenlauf	X	X		Par. 22-2*
94	Kennlinienende	X	X		Par. 22-5*
95	Riemenbruch	X	X		Par. 22-6*
96	Startverzög.	X			Par. 22-7*
97	Stoppverzög.	X			Par. 22-7*
98	Uhr Fehler	X			Par. 0-7*

Tabelle 4.1: Alarm-/Warncodeliste

Nr.	Beschreibung	Warnung	Alarm/Abschaltung	Alarm/Abschaltblockierung	Zugehöriger Parameter
200	Notfallbetrieb	X			Par. 24-0*
201	Notfallbetrieb war aktiv	X			Par. 0-7*
202	Grenzw. Notfallbetrieb überschritten	X			Par. 0-7*
250	Neues Ersatzteil				
251	Typencode neu				

Tabelle 4.2: Alarm-/Warncodeliste, Fortsetzung

(X) Parameterabhängig

LED-Anzeige	
Warnung	gelb
Alarm	blinkt ROT
Abschaltblockierung	gelb und rot

Alarmwort und erweitertes Zustandswort					
Bit	Hex	Dez	Alarmwort	Warnwort	Erweitertes Zustandswort
0	00000001	1	Bremswiderstand Test	Bremswiderstand Test	Rampe
1	00000002	2	Umr. Übertemp.	Umr. Übertemp.	AMA läuft
2	00000004	4	Erdschluss	Erdschluss	Start Rechts-/Linkslauf
3	00000008	8	Steuer.Temp.	Steuer.Temp.	Freq.korr. Ab
4	00000010	16	STW- Timeout	STW- Timeout	Freq.korr. Auf
5	00000020	32	Überstrom	Überstrom	Istwert hoch
6	00000040	64	Drehmomentgrenze	Drehmomentgrenze	Istwert niedr.
7	00000080	128	Motor Therm.	Motor Therm.	Ausgangsstrom hoch
8	00000100	256	Motortemp.ETR	Motortemp.ETR	Ausgangsstrom niedrig
9	00000200	512	WR-Überlast	WR-Überlast	Ausgangsfreq. hoch
10	00000400	1024	DC-Untersp.	DC-Untersp.	Ausgangsfreq. niedr.
11	00000800	2048	DC-Übersp.	DC-Übersp.	Bremstest i.O.
12	00001000	4096	Kurzschluss	DC-niedrig	Max. Bremsung
13	00002000	8192	Inrush Fehler	DC-hoch	Bremsung
14	00004000	16384	Netzunsymm.	Netzunsymm.	Außerh. Frequenzber.
15	00008000	32768	AMA nicht i. O.n	Kein Motor	Übersp.-Steu.
16	00010000	65536	Signalfehler	Signalfehler	
17	00020000	131072	Interner Fehler	10 V niedrig	
18	00040000	262144	Bremswid. kW	Bremswid. kW	
19	00080000	524288	Mot.Phase U	Bremswiderstand	
20	00100000	1048576	Mot.Phase V	Bremse IGBT	
21	00200000	2097152	Mot.Phase W	Drehzahlgrenze	
22	00400000	4194304	Feldbus-Fehl.	Feldbus-Fehl.	
23	00800000	8388608	24 V Fehler	24 V Fehler	
24	01000000	16777216	Netzausfall-Funktion	Netzausfall-Funktion	
25	02000000	33554432	1,8 V Fehler	Stromgrenze	
26	04000000	67108864	Bremswiderstand	Temp. niedrig	
27	08000000	134217728	Bremse IGBT	Motorspannung	
28	10000000	268435456	Optionen neu	Reserviert	
29	20000000	536870912	Initialisiert	Reserviert	
30	40000000	1073741824	Sicherer Stopp	Reserviert	

Tabelle 4.3: Beschreibung des Alarmworts, Warnworts und erweiterten Zustandsworts

Die Alarmworte, Warnworte und erweiterten Zustandsworte können über seriellen Bus oder optionalen Feldbus zur Diagnose ausgelesen werden. Siehe auch Par.16-90 *Alarmwort*, Par.16-92 *Warnwort* und Par.16-94 *Erw. Zustandswort*.

4.1.2 Alarmwörter

Alarmwort, Par.16-90 Alarmwort

Bit (Hex)	Alarmwort (Par.16-90 Alarmwort)
00000001	Bremswiderstand Test
00000002	Umrichter Übertemperatur
00000004	Erdschluss
00000008	Steuerkarte Übertemperatur
00000010	Steuerwort-Timeout
00000020	Überstrom
00000040	Moment.grenze
00000080	Motor Thermistor
00000100	Motor überlastet ETR
00000200	Wechselrichterüberlastung
00000400	DC-Unterspannung
00000800	DC-Unterspannung
00001000	Kurzschluss
00002000	Inrush Fehler
00004000	Netzunsymmetrie
00008000	AMA nicht OK
00010000	Signalfehler
00020000	Interner Fehler
00040000	Bremswid.kW
00080000	Motorphase U fehlt
00100000	Motorphase V fehlt
00200000	Motorphase W fehlt
00400000	Feldbus-Fehler
00800000	Fehl. 24 V-Vers
01000000	Netzausfall
02000000	Fehler 1,8-V-Versorgung
04000000	Bremswiderstand Kurzschluss
08000000	Bremse IGBT-Fehler
10000000	Optionen neu
20000000	FU initialisiert
40000000	Sicherer Stopp
80000000	Unbenutzt

Alarmwort 2, Par.16-91 Alarmwort 2

Bit (Hex)	Alarmwort 2 (Par.16-91 Alarmwort 2)
00000001	Wartungsabschaltung, Lesen / Schreiben
00000002	Reserviert
00000004	Wartungsabschaltung, Typencode / Ersatzteil
00000008	Reserviert
00000010	Reserviert
00000020	K. Durchfluss
00000040	Trockenlauf
00000080	Kennlinienende
00000100	Riemenbruch
00000200	Unbenutzt
00000400	Unbenutzt
00000800	Reserviert
00001000	Reserviert
00002000	Reserviert
00004000	Reserviert
00008000	Reserviert
00010000	Reserviert
00020000	Unbenutzt
00040000	Lüfterfehler
00080000	ECB-Fehler
00100000	Reserviert
00200000	Reserviert
00400000	Reserviert
00800000	Reserviert
01000000	Reserviert
02000000	Reserviert
04000000	Reserviert
08000000	Reserviert
10000000	Reserviert
20000000	Reserviert
40000000	Reserviert
80000000	Reserviert

4.1.3 Warnwort

Warnwort, Par.16-92 *Warnwort*

Bit (Hex)	Warnwort (Par.16-92 <i>Warnwort</i>)
00000001	Bremswiderstand Test
00000002	Umrichter Übertemperatur
00000004	Erdschluss
00000008	Steuerkarte Übertemperatur
00000010	Steuerwort-Timeout
00000020	Überstrom
00000040	Moment.grenze
00000080	Motor Thermistor
00000100	Motor überlastet ETR
00000200	Wechselrichterüberlastung
00000400	DC-Unterspannung
00000800	DC-Unterspannung
00001000	DC-Spannung niedrig
00002000	DC-Spannung hoch
00004000	Netzunsymmetrie
00008000	Kein Motor
00010000	Signalfehler
00020000	10 V tief
00040000	Bremswiderstand Leistungsgrenze
00080000	Bremswiderstand Kurzschluss
00100000	Bremse IGBT-Fehler
00200000	Drehzahlgrenze
00400000	Feldbus-Fehler
00800000	Fehl. 24 V-Vers
01000000	Netzausfall
02000000	Stromgrenze
04000000	Temperatur niedrig
08000000	Spannungsgrenze
10000000	Drehgeber-Fehler
20000000	Ausgangsfrequenz Grenze
40000000	Unbenutzt
80000000	Unbenutzt

Warnwort 2, Par.16-93 *Warnwort 2*

Bit (Hex)	Warnwort 2 (Par.16-93 <i>Warnwort 2</i>)
00000001	Startverzög.
00000002	Stoppverzög.
00000004	Uhrenfehler
00000008	Reserviert
00000010	Reserviert
00000020	K. Durchfluss
00000040	Trockenlauf
00000080	Kennlinienende
00000100	Riemenbruch
00000200	Unbenutzt
00000400	Reserviert
00000800	Reserviert
00001000	Reserviert
00002000	Reserviert
00004000	Reserviert
00008000	Reserviert
00010000	Reserviert
00020000	Unbenutzt
00040000	Lüfterwarnung
00080000	ECB-Warnung
00100000	Reserviert
00200000	Reserviert
00400000	Reserviert
00800000	Reserviert
01000000	Reserviert
02000000	Reserviert
04000000	Reserviert
08000000	Reserviert
10000000	Reserviert
20000000	Reserviert
40000000	Reserviert
80000000	Reserviert

4.1.4 Erweiterte Zustandswörter

erweitertes Zustandswort, Par.16-94 *Erw. Zustandswort*

Bit (Hex)	Erweitertes Zustandswort (Par.16-94 <i>Erw. Zustandswort</i>)
00000001	Rampe
00000002	AMA
00000004	Start Rechts-/Linkslauf
00000008	Unbenutzt
00000010	Unbenutzt
00000020	Istwert hoch
00000040	Istwert niedrig
00000080	Ausgangsstrom hoch
00000100	Ausgangsstrom niedrig
00000200	Ausgangsfrequenz hoch
00000400	Ausgangsfrequenz niedrig
00000800	Bremstest i.O.
00001000	Max. Bremsung
00002000	Bremsung
00004000	Außerh.Frequenzber.
00008000	Übersp.-Steuer. aktiv
00010000	AC-Bremse
00020000	Passwort-Zeitblockier.
00040000	Passwort-Schutz
00080000	Sollwert hoch
00100000	Sollwert niedrig
00200000	Ortsollwert/Fern-Sollwert
00400000	Reserviert
00800000	Reserviert
01000000	Reserviert
02000000	Reserviert
04000000	Reserviert
08000000	Reserviert
10000000	Reserviert
20000000	Reserviert
40000000	Reserviert
80000000	Reserviert

Erweitertes Zustandswort 2, Par.16-95 *Erw. Zustandswort 2*

Bit (Hex)	Erweitertes Zustandswort 2 (Par. 16-95 <i>Erw. Zustandswort 2</i>)
00000001	Aus
00000002	Hand / Auto
00000004	Unbenutzt
00000008	Unbenutzt
00000010	Unbenutzt
00000020	Relais 123 aktiv
00000040	Start blockiert
00000080	Steuer. bereit
00000100	Bereit
00000200	Schnellstopp
00000400	DC-Bremse
00000800	Stopp
00001000	Standby
00002000	Speicheraufford.
00004000	Drehz. speich.
00008000	Jogaufford.
00010000	Festdrehzahl JOG
00020000	Startaufforderung
00040000	Start
00080000	Startbefehl angewendet
00100000	Startverzög.
00200000	ESM
00400000	ESM-Boost
00800000	Motor ein
01000000	Bypass
02000000	Notfallbetrieb
04000000	Reserviert
08000000	Reserviert
10000000	Reserviert
20000000	Reserviert
40000000	Reserviert
80000000	Reserviert

4.1.5 Fehlermeldungen

WARNUNG 1, 10 Volt niedrig:

Die Spannung von Klemme 50 an der Steuerkarte ist unter 10 Volt. Die 10-Volt-Versorgung ist überlastet. Verringern Sie die Last an Klemme 50. Max. 15 mA oder min. 590 Ω.

WARNUNG/ALARM 2, Sollwertfehler:

Das Signal an Klemme 53/54 ist unter 50 % des Wertes, eingestellt in Par.6-10 *Klemme 53 Skal. Min.Spannung*, Par.6-12 *Klemme 53 Skal. Min.Strom* bzw. Par.6-20 *Klemme 54 Skal. Min.Spannung*, Par.6-22 *Klemme 54 Skal. Min.Strom*.

WARNUNG/ ALARM 3, Kein Motor:

Am Ausgang des Frequenzumrichters ist kein Motor angeschlossen, siehe Par. 1-80.

WARNUNG/ALARM 4, Netzunsymmetrie:

Versorgungsseitiger Phasenausfall oder zu hohes Ungleichgewicht in der Netzspannung.

Diese Meldung wird im Fall eines Fehlers im Eingangsgleichrichter des Frequenzumrichters angezeigt.

Kontrollieren Sie die Versorgungsspannung und die Versorgungsströme zum Frequenzumrichter.

WARNUNG 5, DC-Spannung hoch:

Die Zwischenkreisspannung (VDC) liegt oberhalb der Überspannungsgrenze des Steuersystems. Der Frequenzumrichter ist weiterhin aktiv.

WARNUNG 6, DC-Spannung niedrig:

Die Zwischenkreisspannung (DC) liegt unter dem Spannungsgrenzwert des Steuersystems. Der Frequenzumrichter ist noch aktiv.

WARNUNG/ALARM 7, DC-Überspannung:

Überschreitet die Zwischenkreisspannung den Grenzwert, schaltet der Frequenzumrichter nach einiger Zeit ab.

Mögliche Abhilfen:

Überspannungssteuerungsfunktion (OVC, Over Voltage Control) auswählen in Par.2-17 *Überspannungssteuerung*

Bremswiderstand anschließen.

Rampenzeit verlängern.

Funktionen aktivieren in Par.2-10 *Bremsfunktion*

Erhöhen Sie Par.14-26 *WR-Fehler Abschaltverzögerung*

Auswahl der OVC-Funktion verlängert die Rampenzeiten.

Alarm-/Warngrenzen:			
Spannungsbe- reich	3 x 200-240 VAC [VDC]	3 x 380-500 VAC [VDC]	3 x 550-600 VAC [VDC]
Unterspan- nung	185	373	532
Unterer Span- nungsgrenz- wert	205	410	585
Oberer Span- nungsgrenz- wert (o. Brems- e/m. Bremse)	390/405	810/840	943/965
Überspannung	410	855	975

Bei den Angaben zur Spannung handelt es sich um die Zwischenkreisspannung des Frequenzumrichters mit einer Toleranz von ±5 %. Die entsprechende Netzspannung entspricht der Zwischenkreisspannung (Gleichspannung) geteilt durch 1,35.

WARNUNG/ALARM 8, DC-Unterspannung:

Wenn die Zwischenkreisspannung (VDC) unter den „Unteren Spannungsgrenzwert“ (siehe Tabelle) sinkt, prüft der Frequenzumrichter, ob eine externe 24 V-Versorgung angeschlossen ist.

Wenn keine externe 24 V-Versorgung angeschlossen ist, schaltet der Frequenzumrichter nach einer festgelegten Zeit (geräteabhängig) ab.

Prüfen Sie, ob die Versorgungsspannung auf den Frequenzumrichter abgestimmt ist (siehe *Allgemeine technische Daten*).

WARNUNG/ALARM 9, Wechselrichterüberlast:

Der Frequenzumrichter schaltet aufgrund von Überlastung (zu hoher Strom über zu lange Zeit) ab. Der Zähler für elektronischen Wechselrichterschutz gibt bei 98 % eine Warnung aus und schaltet bei 100 % mit einem Alarm ab. Der Frequenzumrichter kann erst zurückgesetzt werden, wenn der Zählerwert unter 90 % sinkt.

Das Problem besteht darin, dass der Frequenzumrichter zu lange Zeit mit mehr als 100 % Motorstrom belastet war. Prüfen Sie Last, Motor und Motorparameter.

WARNUNG/ALARM 10, thermische Motor-Überlast ETR:

Der Motor ist laut der elektronisch thermischen Schutzfunktion (ETR) vermutlich überhitzt. In Par.1-90 *Thermischer Motorschutz* kann gewählt werden, ob der Frequenzumrichter eine Warnung oder einen Alarm ausgeben soll, wenn der Zähler 100 % erreicht hat. Ursache des Problems ist, dass der Motor zu lange mit niedriger Drehzahl oder mehr als 100 % Motorstrom belastet war. Prüfen Sie Last, Motor und Motorparameter Par. 1-24 *Motornennstrom*.

WARNUNG/ALARM 11, Motor Thermistor:

Der Thermistor bzw. die Verbindung zum Thermistor ist unterbrochen. In Par.1-90 *Thermischer Motorschutz* kann gewählt werden, ob der Frequenzumrichter eine Warnung oder einen Alarm ausgeben soll. Überprüfen Sie Last und Motor und prüfen Sie, ob der Thermistor korrekt zwischen Klemme 53 oder 54 (Analogspannungseingang) und Klemme 50 (+ 10 Volt-Versorgung) oder zwischen Klemme 18 oder 19 (nur Digitaleingang PNP) und Klemme 50 angeschlossen ist. Wenn ein KTY-Sensor benutzt wird, prüfen Sie, ob der Anschluss zwischen Klemme 54 und 55 korrekt ist.

WARNUNG/ALARM 12, Drehmomentgrenze:

Das Drehmoment ist höher als der Wert in Par.4-16 *Momentengrenze motorisch* (bei motorischem Betrieb) bzw. in Par.4-17 *Momentengrenze generatorisch* (bei generatorischem Betrieb).

WARNUNG/ALARM 13, Überstrom:

Die Spitzenstromgrenze des Wechselrichters (ca. 200 % des Nennstroms) ist überschritten. Die Warnung dauert ca. 8-12 s, wonach der Frequenzumrichter abschaltet und einen Alarm ausgibt. Schalten Sie den Frequenzumrichter aus und prüfen Sie Last, Motor und Motordaten und ob die Motorgröße dem Frequenzumrichter entspricht.

ALARM 14, Erdschluss:

Es ist ein Erdschluss zwischen den Ausgangsphasen und Erde entweder im Kabel zwischen Frequenzumrichter und Motor oder im Motor vorhanden.

Frequenzumrichter abschalten und den Erdschluss beseitigen.

ALARM 15, Inkompatible Hardware:

Eine installierte Option wird von der Steuerkarte (Hardware oder Software) nicht unterstützt.

ALARM 16, Kurzschluss:

Es liegt ein Kurzschluss im Motorkabel, im Motor oder an den Motorklemmen vor.

Schalten Sie den Frequenzumrichter aus und beheben Sie den Kurzschluss.

WARNUNG/ALARM 17, Steuerwort-Timeout:

Es besteht keine Kommunikation zum Frequenzumrichter.

Die Warnung wird nur aktiv, wenn Par.8-04 *Steuerwort Timeout-Funktion* nicht auf *AUS* eingestellt ist.

Wenn Par.8-04 *Steuerwort Timeout-Funktion* auf *Stopp und Alarm* eingestellt ist, erfolgt erst eine Warnung und dann ein Herunterfahren bis zur Abschaltung mit Ausgabe des Alarms.

Eventuell Par.8-03 *Steuerwort Timeout-Zeit* erhöhen.

WARNUNG 22, Mech. Bremse:

Der Berichtswert zeigt seinen Typ.

0 = Der Drehmomentsollwert wurde vor dem Timeout nicht erreicht

1 = Bremsenistwert wurde vor dem Timeout nicht angezeigt

WARNUNG 23, Interne Lüfter:

Fremdbelüftung ist aufgrund eines Hardwaredefekts oder nicht befestigter Lüfter ausgefallen.

WARNUNG 24, Externe Lüfter:

Die Funktion ist ein zusätzlicher Schutz, mit der geprüft wird, ob Lüfter vorhanden sind und laufen. Die Warnung kann in Par.14-53 *Lüfterüberwachung* deaktiviert [0] werden.

WARNUNG 25, Bremswiderstand Kurzschluss:

Der Bremswiderstand wird während des Betriebs überwacht. Bei einem Kurzschluss wird die Bremsfunktion abgebrochen und die Warnung ausgegeben. Der Frequenzumrichter kann weiterhin betrieben werden, allerdings ohne Bremsfunktion. Schalten Sie den Frequenzumrichter aus und tauschen Sie den Bremswiderstand aus (siehe Par.2-15 *Bremswiderstand Test*).

ALARM/WARNUNG 26, Bremswiderstand Leistungsgrenze:

Die auf den Bremswiderstand übertragene Leistung wird als Mittelwert für die letzten 120 Sekunden anhand des Widerstandswerts des Bremswiderstands (Par.2-11 *Bremswiderstand (Ohm)*) und der Zwischenkreisspannung in Prozent ermittelt. Die Warnung ist aktiv, wenn die übertragene Bremsleistung höher ist als 90 %. Ist *Alarm* [2] in Par.2-13 *Bremswiderst. Leistungsüberwachung* gewählt, schaltet der Frequenzumrichter mit einem Alarm ab, wenn die Bremsleistung über 100 % liegt.

WARNUNG/ALARM 27, Bremse IGBT-Fehler:

Während des Betriebs wird der Bremstransistor überwacht. Bei einem Kurzschluss wird die Bremsfunktion abgebrochen und die Warnung ausgegeben. Der Frequenzumrichter kann weiterhin betrieben werden, aufgrund des Kurzschlusses wird jedoch eine hohe Leistung an den Bremswiderstand abgegeben, auch wenn dieser nicht gebremst wird. Schalten Sie den Frequenzumrichter aus. Überprüfen Sie den Bremswiderstand.



Warnung: Es besteht das Risiko einer Überhitzung des Bremswiderstandes, wenn der Bremstransistor einen Kurzschluss hat.

ALARM/WARNUNG 28, Bremstest Fehler:

Bremstransistorfehler: Der Bremswiderstand ist nicht angeschlossen/funktioniert nicht.

WARNUNG/ALARM 29, Umrichter Übertemperatur:

Bei Schutzart IP00, IP20/NEMA 1 oder IP21/NEMA 1 liegt die Abschaltgrenze für die Kühlkörpertemperatur bei $95\text{ °C} \pm 5\text{ °C}$. Der Temperaturfehler kann erst dann quittiert werden, wenn die Kühlkörpertemperatur 70 °C wieder unterschritten hat.

Mögliche Ursachen:

- Umgebungstemperatur zu hoch
- Motorkabel zu lang

ALARM 30, Motorphase U fehlt:

Motorphase U zwischen Frequenzumrichter und Motor fehlt.

Schalten Sie den Frequenzumrichter aus und prüfen Sie Motorphase U.

ALARM 31, Motorphase V fehlt:

Motorphase V zwischen Frequenzumrichter und Motor fehlt.

Schalten Sie den Frequenzumrichter aus und prüfen Sie Motorphase V.

ALARM 32, Motorphase W fehlt:

Motorphase W zwischen Frequenzumrichter und Motor fehlt.

Schalten Sie den Frequenzumrichter aus und prüfen Sie Motorphase W.

ALARM 33, Inrush Fehler:

Zu viele Einschaltungen haben innerhalb zu kurzer Zeit stattgefunden. Die zulässige Anzahl Einschaltungen innerhalb einer Minute ist im Kapitel *Allgemeine technische Daten* aufgeführt.

WARNUNG/ALARM 34, Feldbus-Fehler:

Der Feldbus auf der Kommunikationsoptionskarte funktioniert nicht ordnungsgemäß.

WARNUNG/ALARM 36, Netzausfall:

Diese Warnung/dieser Alarm ist nur aktiv, wenn die Versorgungsspannung des Frequenzumrichters unterbrochen wurde und Par.14-10 *Netzausfall-Funktion* nicht auf *AUS* steht. Mögliche Korrektur: Überprüfen Sie die Sicherungen des Frequenzumrichters.

WARNUNG/ALARM 37, Phasungleichgewicht:

Es liegt eine Stromunsymmetrie zwischen Leistungseinheiten vor.

Alarm 38, interner Fehler:

Bitte wenden Sie sich an den Danfoss-Service.

ALARM 39, Kühlkörpergeber:

Kein Istwert von Kühlkörpergeber.

WARNUNG 40, Digitalausgang 27 ist überlastet

Überprüfen Sie die Last an Klemme 27, oder beseitigen Sie den Kurzschluss. Par.5-00 *Schaltlogik* und Par.5-01 *Klemme 27 Funktion* prüfen.

WARNUNG 41, Digitalausgang 29 ist überlastet:

Überprüfen Sie die Last an Klemme 29, oder beseitigen Sie den Kurzschluss. Par.5-00 *Schaltlogik* und Par.5-02 *Klemme 29 Funktion* prüfen.

WARNUNG 42, Digitalausgang X30/6 ist überlastet:

Überprüfen Sie die Last an Klemme X30/6, oder beseitigen Sie den Kurzschluss. Par.5-32 *Klemme X30/6 Digitalausgang* prüfen.

WARNUNG 42, Digitalausgang X30/7 ist überlastet:

Überprüfen Sie die Last an Klemme X30/7, oder beseitigen Sie den Kurzschluss. Par.5-33 *Klemme X30/7 Digitalausgang* prüfen.

ALARM 46, Umrichter-Versorgung:

Die Umrichter-Versorgung liegt außerhalb des Bereichs.

WARNUNG 47, 24-V-Versorgung - Fehler:

Die externe 24-V-DC-Steuerversorgung ist möglicherweise überlastet. Wenden Sie sich andernfalls an den Danfoss-Service.

ALARM 48, 1,8-V-Versorgung - Fehler:

Wenden Sie sich an den Danfoss-Service.

WARNUNG 49, Drehzahlgrenze:

Die Drehzahl wurde durch die Einstellungen in Par.4-11 *Min. Drehzahl [UPM]* und Par.4-13 *Max. Drehzahl [UPM]* begrenzt.

ALARM 50, AMA Kalibrierung fehlgeschlagen:

Wenden Sie sich an den Danfoss-Service.

ALARM 51, AMA Unom und Inom prüfen:

Die Einstellung von Motorspannung, Motorstrom und/oder Motorleistung ist vermutlich falsch. Überprüfen Sie die Einstellungen.

ALARM 52, AMA Inom niedrig:

Die Einstellung des Motorstroms ist vermutlich zu niedrig. Überprüfen Sie die Einstellungen.

ALARM 53, AMA Motor zu groß:

Der Motor ist zu groß, um eine AMA durchzuführen.

ALARM 54, AMA Motor zu klein:

Der Motor ist zu klein, um eine AMA durchzuführen.

ALARM 55, AMA Par. außerhalb des Bereichs:

Die gefundenen Parameterwerte vom Motor liegen außerhalb des zulässigen Bereichs. Bitte überprüfen Sie die Motordaten in Par. 1-20 bis 1-25.

ALARM 56, AMA Abbruch durch Benutzer:

AMA wurde durch den Benutzer abgebrochen.

ALARM 57, AMA Timeout:

Versuchen Sie einen Neustart von AMA, bis die AMA ausgeführt wird. Wiederholter AMA-Betrieb kann zu einer Erwärmung des Motors führen, was wiederum eine Erhöhung des Widerstands R_s und R_r bewirkt. Im Regelfall ist dies jedoch nicht kritisch.

ALARM 58, AMA interner Fehler:

Wenden Sie sich an Ihren Danfoss-Lieferanten.

WARNUNG 59, Stromgrenze:

Der Ausgangsstrom hat den Grenzwert in Par.4-18 *Stromgrenze* überschritten.

WARNUNG 60, Externe Verriegelung:

Ext. Verriegelung wurde aktiviert. Überprüfen Sie die Verschaltung zur Klemme, die für externe Verriegelung programmiert ist. Bei manuellem Quittieren kann der Antrieb plötzlich anlaufen!

WARNUNG/ALARM 61, Drehgeber-Abweichung:

Drehgeber-Fehler. Bitte wenden Sie sich an den Danfoss Service.

WARNUNG 62, Ausgangsfrequenz Grenze:

Die in Par. 4-19 eingestellte Frequenzgrenze wurde überschritten. Par. 4-19 *Max. Ausgangsfrequenz*

WARNUNG 64, Motorspannung Grenze:

Die Last- und Drehzahlverhältnisse erfordern eine höhere Motorspannung als die aktuelle Zwischenkreisspannung zur Verfügung stellen kann.

WARNUNG/ALARM/ABSCHALTUNG 65, Steuerkarte Übertemperatur:

Es wurde eine Übertemperatur an der Steuerkarte festgestellt. Überprüfen Sie die Umgebungsbedingungen und die eingebauten Kühllüfter.

WARNUNG 66, Temperatur zu niedrig:

Die Kühlkörpertemperatur liegt bei 0 °C. Möglicherweise ist der Temperatursensor defekt. Die Lüfterdrehzahl wird auf das Maximum erhöht, um das Leistungsteil und die Steuerkarte in jedem Fall zu schützen. Sobald die Temperatur unter 15 °C fällt, wird die Warnung ausgegeben.

ALARM 67, Optionen neu:

Eine oder mehrere Optionen sind seit dem letzten Netz-EIN hinzugefügt oder entfernt worden.

ALARM 68, Sicherer Stopp:

Sicherer Stopp wurde aktiviert. Um den Betrieb wiederaufzunehmen, legen Sie 24 VDC an Klemme 37 und setzen Sie den Alarm zurück (über Bus, Digitaleingang oder durch Drücken von [RESET]).

ALARM 69, Umrichter Übertemp.:

Umrichter Übertemperatur.

ALARM 70, Ungültige FC-Konfiguration:

Die aktuelle Kombination aus Steuerkarte und Leistungskarte ist ungültig.

ALARM 90, Drehgeberüberwachung:

ALARM 91, Falsche Einstellungen für Analogeingang 54:

Schalter S202 muss auf „U“ (Spannungseingang) eingestellt sein, wenn ein KTY-Thermistor an Analogeingangsklemme 54 angeschlossen ist.

ALARM 92, Kein Durchfluss:

Im System wurde das Vorliegen einer Situation ohne Last erfasst. Siehe Parametergruppe 22-2*.

ALARM 93, Trockenlauf:

Kein Durchfluss und hohe Geschwindigkeiten sind ein Anzeichen dafür, dass die Pumpe trocken läuft. Siehe Parametergruppe 22-2*.

ALARM 94, Kennlinienende:

Der Istwert bleibt niedriger als der Sollwert. Dies kann auf Leckage im Rohrnetz hinweisen. Siehe Parametergruppe 22-5*.

ALARM 95, Riemenbruch:

Das Drehmoment liegt unter dem Drehmomentwert für keine Last. Dies weist auf einen Riemenbruch hin. Siehe Parametergruppe 22-6*.

ALARM 96, Startverzögerung:

Start des Motors wurde verzögert, da Kurzzyklus-Schutz aktiv ist. Siehe Parametergruppe 22-7*.

ALARM 250, Neues Ersatzteil:

Die Leistungs-/SMPS-Karte wurde ausgetauscht. Der Typencode des Frequenzumrichters muss im EEPROM wiederhergestellt werden. Wählen Sie den richtigen Typencode in Par. 14-23 *Typencodeeinstellung* vom Typenschild des Geräts. Wählen Sie abschließend unbedingt „In EEPROM speichern“.

ALARM 251, Typencode neu:

Der Frequenzumrichter hat einen neuen Typencode.

5

5 Parameterlisten

5.1 Parameteroptionen

5.1.1 Werkseinstellungen

Änderungen während des Betriebs:

„WAHR“ bedeutet, dass der Parameter während des Frequenzumrichterbetriebs geändert werden kann; „FALSCH“ bedeutet, dass der Frequenzumrichter gestoppt werden muss, um Änderungen vorzunehmen.

4-Setup (4-Par. Sätze)

'All set-up' (Alle Parametersätze): der Parameter kann einzeln in jedem der vier Parametersätze eingestellt werden, d.h., ein einzelner Parameter kann vier verschiedene Datenwerte haben.

'1 set-up' (1 Parametersatz): der Datenwert ist derselbe in allen Parametersätzen.

SR:

Größenabhängig

N/A:

Keine Werkseinstellung vorhanden.

Konvertierungsindex:

Zeigt den Faktor, mit dem bei Lesen oder Schreiben über Buskommunikation der entsprechende Wert multipliziert werden muss, um den tatsächlichen Parameterwert zu erhalten.

Konv.index	100	67	6	5	4	3	2	1	0	-1	-2	-3	-4	-5	-6
Konv.faktor	1	1/60	1000000	100000	10000	1000	100	10	1	0,1	0,01	0,001	0,0001	0,00001	0,000001

Datentyp	Beschreibung	Typ
2	Integer (Ganzzahl) 8 Bit	Int8
3	Integer (Ganzzahl) 16 Bit	Int16
4	Integer (Ganzzahl) 32 Bit	Int32
5	Ohne Vorzeichen 8 Bitble	UInt8
6	Ohne Vorzeichen 16 Bit	UInt16
7	Ohne Vorzeichen 32 Bit	UInt32
9	Sichtbarer String	VisStr
33	Nennwert 2 Byte	N2
35	Bitsequenz von 16 booleschen Variablen	V2
54	Zeitdifferenz ohne Datum	TimD

5.1.2 0- ** Betrieb/Display

Par. Nr.	Parameterbeschreibung	Werkseinstellung (SR = Größenabhängig)	4-Setup (4-Par. Sätze)	Ändern während des Betriebs	Konvertierungsindex	Typ
0-0* Grundeinstellungen						
0-01	Sprache	[0] English	1 set-up	TRUE	-	Uint8
0-02	Hz/UPM Umschaltung	[1] Hz	2 set-ups	FALSE	-	Uint8
0-03	Ländereinstellungen	[0] International	2 set-ups	FALSE	-	Uint8
0-04	Netz-Ein Modus (Hand)	[0] Wiederanlauf	All set-ups	TRUE	-	Uint8
0-05	Ort-Betrieb Einheit	[0] Hz/UPM Umschaltung	2 set-ups	FALSE	-	Uint8
0-1* Parametersätze						
0-10	Aktiver Satz	[1] Satz 1	1 set-up	TRUE	-	Uint8
0-11	Programm-Satz	[9] Aktiver Satz	All set-ups	TRUE	-	Uint8
0-12	Satz verknüpfen mit	[0] Nicht verknüpft	All set-ups	FALSE	-	Uint8
0-13	Anzeige: Verknüpfte Parametersätze	0 N/A	All set-ups	FALSE	0	Uint16
0-14	Anzeige: Prog. sätze/Kanal bearbeiten	0 N/A	All set-ups	TRUE	0	Int32
0-2* LCP-Display						
0-20	Displayzeile 1.1	1602	All set-ups	TRUE	-	Uint16
0-21	Displayzeile 1.2	1614	All set-ups	TRUE	-	Uint16
0-22	Displayzeile 1.3	1610	All set-ups	TRUE	-	Uint16
0-23	Displayzeile 2	1613	All set-ups	TRUE	-	Uint16
0-24	Displayzeile 3	1502	All set-ups	TRUE	-	Uint16
0-25	Benutzer-Menü	ExpressionLimit	1 set-up	TRUE	0	Uint16
0-3* LCP-Benutzerdef						
0-30	Einheit	[1] %	All set-ups	TRUE	-	Uint8
0-31	Freie Anzeige Min.-Wert	ExpressionLimit	All set-ups	TRUE	-2	Int32
0-32	Freie Anzeige Max. Wert	100.00 CustomReadoutUnit	All set-ups	TRUE	-2	Int32
0-37	Displaytext 1	0 N/A	1 set-up	TRUE	0	VisStr[25]
0-38	Displaytext 2	0 N/A	1 set-up	TRUE	0	VisStr[25]
0-39	Displaytext 3	0 N/A	1 set-up	TRUE	0	VisStr[25]
0-4* LCP-Tasten						
0-40	[Hand On]-LCP Taste	[1] Aktiviert	All set-ups	TRUE	-	Uint8
0-41	[Off]-LCP Taste	[1] Aktiviert	All set-ups	TRUE	-	Uint8
0-42	[Auto On]-LCP Taste	[1] Aktiviert	All set-ups	TRUE	-	Uint8
0-43	[Reset]-LCP Taste	[1] Aktiviert	All set-ups	TRUE	-	Uint8
0-44	[Off/Reset]-LCP Taste	[1] Aktiviert	All set-ups	TRUE	-	Uint8
0-45	[Drive Bypass]-LCP Taste	[1] Aktiviert	All set-ups	TRUE	-	Uint8
0-5* Kopie/Speichern						
0-50	LCP-Kopie	[0] Keine Kopie	All set-ups	FALSE	-	Uint8
0-51	Parametersatz-Kopie	[0] Keine Kopie	All set-ups	FALSE	-	Uint8

Par. Nr.	Parameterbeschreibung	Werkseinstellung (SR = Größenabhängig)	4-Setup (4-Par. Sätze)	Ändern während des Betriebs	Konvertierungsindex	Typ
0-6* Passwort						
0-60	Hauptmenü Passwort	100 N/A	1 set-up	TRUE	0	Uint16
0-61	Hauptmenü Zugriff ohne PW	[0] Vollständig	1 set-up	TRUE	-	Uint8
0-65	Benutzer-Menü Passwort	200 N/A	1 set-up	TRUE	0	Uint16
0-66	Benutzer-Menü Zugriff ohne PW	[0] Vollständig	1 set-up	TRUE	-	Uint8
0-7* Uhreinstellungen						
0-70	Datum und Uhrzeit	ExpressionLimit	All set-ups	TRUE	0	TimeOfDay
0-71	Datumsformat	null	1 set-up	TRUE	-	Uint8
0-72	Uhrzeitformat	null	1 set-up	TRUE	-	Uint8
0-74	MESZ/Sommerzeit	[0] Aus	1 set-up	TRUE	-	Uint8
0-76	MESZ/Sommerzeitstart	ExpressionLimit	1 set-up	TRUE	0	TimeOfDay
0-77	MESZ/Sommerzeitende	ExpressionLimit	1 set-up	TRUE	0	TimeOfDay
0-79	Uhr Fehler	null	1 set-up	TRUE	-	Uint8
0-81	Arbeitstage	null	1 set-up	TRUE	-	Uint8
0-82	Zusätzl. Arbeitstage	ExpressionLimit	1 set-up	TRUE	0	TimeOfDay
0-83	Zusätzl. Nichtarbeitstage	ExpressionLimit	1 set-up	TRUE	0	TimeOfDay
0-89	Anzeige Datum/Uhrzeit	0 N/A	All set-ups	TRUE	0	VisStr[25]

5.1.3 1- * * Motor/Last

Par. Nr.	Parameterbeschreibung	Werkseinstellung (SR = Größenabhängig)	4-Setup (4-Par. Sätze)	Ändern während des Betriebs	Konvertierungsindex	Typ
1-0* Grundeinstellungen						
1-00	Regelverfahren	null	All set-ups	TRUE	-	Uint8
1-03	Drehmomentverhalten der Last	[3] Autom. Energieoptim. VT	All set-ups	TRUE	-	Uint8
1-2* Motordaten						
1-20	Motorleistung [kW]	ExpressionLimit	All set-ups	FALSE	1	Uint32
1-21	Motorleistung [PS]	ExpressionLimit	All set-ups	FALSE	-2	Uint32
1-22	Motorleistung [PS]	ExpressionLimit	All set-ups	FALSE	0	Uint16
1-23	Motorfrequenz	ExpressionLimit	All set-ups	FALSE	0	Uint16
1-24	Motorstrom	ExpressionLimit	All set-ups	FALSE	-2	Uint32
1-25	Motordrehzahl	ExpressionLimit	All set-ups	FALSE	67	Uint16
1-28	Motordrehrichtungsprüfung	[0] Aus	All set-ups	FALSE	-	Uint8
1-29	Autom. Motoranpassung	[0] Anpassung aus	All set-ups	FALSE	-	Uint8
1-3* Erw. Motordaten						
1-30	Statorwiderstand (Rs)	ExpressionLimit	All set-ups	FALSE	-4	Uint32
1-31	Rotorwiderstand (Rr)	ExpressionLimit	All set-ups	FALSE	-4	Uint32
1-35	Hauptreaktanx (Xh)	ExpressionLimit	All set-ups	FALSE	-4	Uint32
1-36	Eisenverlustwiderstand (Rfe)	ExpressionLimit	All set-ups	FALSE	-3	Uint32
1-39	Motorpolzahl	ExpressionLimit	All set-ups	FALSE	0	Uint8
1-5* Lastunabh. Einst.						
1-50	Motormagnetisierung bei 0 UPM	100 %	All set-ups	TRUE	0	Uint16
1-51	Min. Drehzahl norm. Magnetis. [UPM]	ExpressionLimit	All set-ups	TRUE	67	Uint16
1-52	Min. Drehzahl norm. Magnetis. [Hz]	ExpressionLimit	All set-ups	TRUE	-1	Uint16
1-6* Lastabh. Einstellung						
1-60	Lastausgleich tief	100 %	All set-ups	TRUE	0	Int16
1-61	Lastausgleich hoch	100 %	All set-ups	TRUE	0	Int16
1-62	Schlupfausgleich	0 %	All set-ups	TRUE	0	Int16
1-63	Schlupfausgleich Zeitkonstante	ExpressionLimit	All set-ups	TRUE	-2	Uint16
1-64	Resonanzdämpfung	100 %	All set-ups	TRUE	0	Uint16
1-65	Resonanzdämpfung Zeitkonstante	5 ms	All set-ups	TRUE	-3	Uint8
1-7* Startfunktion						
1-71	Startverzög.	0,0 s	All set-ups	TRUE	-1	Uint16
1-73	Motorfangschaltung	[0] Deaktiviert	All set-ups	FALSE	-	Uint8
1-8* Stoppfunktion						
1-80	Funktion bei Stopp	[0] Motorfreilauf	All set-ups	TRUE	-	Uint8
1-81	Ein.-Drehzahl für Stoppfunktion [UPM]	ExpressionLimit	All set-ups	TRUE	67	Uint16
1-82	Ein.-Frequenz für Stoppfunktion [Hz]	ExpressionLimit	All set-ups	TRUE	-1	Uint16
1-86	Trip Speed Low [RPM]	0 RPM	All set-ups	TRUE	67	Uint16
1-87	Trip Speed Low [Hz]	0,0 Hz	All set-ups	TRUE	-1	Uint16
1-9* Motortemperatur						
1-90	Thermischer Motorschutz	[4] ETR Alarm 1	All set-ups	TRUE	-	Uint8
1-91	Fremdbelüftung	[0] Nein	All set-ups	TRUE	-	Uint16
1-93	Thermistoranschluss	[0] Ohne	All set-ups	TRUE	-	Uint8

5.1.4 2- * * Bremsfunktionen

Par. Nr.	Parameterbeschreibung	Werkseinstellung (SR = Größenabhängig)	4-Setup (4-Par. Sätze)	Ändern während des Betriebs	Konvertierungs- Index	Typ
2-0* DC Halt/DC Brems						
2-00	DC-Halte-/Vorwärmstrom	50 %	All set-ups	TRUE	0	Uint8
2-01	DC-Bremsstrom	50 %	All set-ups	TRUE	0	Uint16
2-02	DC-Bremszeit	10.0 s	All set-ups	TRUE	-1	Uint16
2-03	DC-Bremse Ein [UPM]	ExpressionLimit	All set-ups	TRUE	67	Uint16
2-04	DC-Bremse Ein [Hz]	ExpressionLimit	All set-ups	TRUE	-1	Uint16
2-1* Generator. Bremsen						
2-10	Bremsfunktion	[0] Aus	All set-ups	TRUE	-	Uint8
2-11	Bremswiderstand (Ohm)	ExpressionLimit	All set-ups	TRUE	0	Uint16
2-12	Bremswiderstand Leistung (kW)	ExpressionLimit	All set-ups	TRUE	0	Uint32
2-13	Bremswiderst. Leistungsüberwachung	[0] Deaktiviert	All set-ups	TRUE	-	Uint8
2-15	Bremswiderstand Test	[0] Deaktiviert	All set-ups	TRUE	-	Uint8
2-16	AC-Bremse max. Strom	100.0 %	All set-ups	TRUE	-1	Uint32
2-17	Überspannungssteuerung	[2] Aktiviert	All set-ups	TRUE	-	Uint8

5.1.5 3- * * Sollwert/Rampen

Par. Nr.	Parameterbeschreibung	Werkzeileinstellung (SR = Größenabhängig)	4-Setup (4-Par. Sätze)	Ändern während des Betriebs	Konvertierungsindex	Typ
3-0* Sollwertgrenzen						
3-02	Minimaler Sollwert	ExpressionLimit	All set-ups	TRUE	-3	Int32
3-03	Max. Sollwert	ExpressionLimit	All set-ups	TRUE	-3	Int32
3-04	Sollwertfunktion	null	All set-ups	TRUE	-	UInt8
3-1* SollwertEinstellung						
3-10	Festsollwert	0.00 %	All set-ups	TRUE	-2	Int16
3-11	Festdrehzahl Jog [Hz]	ExpressionLimit	All set-ups	TRUE	-1	UInt16
3-13	Sollwertvorgabe	[0] Umschalt. Hand/Auto	All set-ups	TRUE	-	UInt8
3-14	Relativer Festsollwert	0.00 %	All set-ups	TRUE	-2	Int32
3-15	Variabler Sollwert 1	[1] Analogeingang 53	All set-ups	TRUE	-	UInt8
3-16	Variabler Sollwert 2	[20] Digitalpoti	All set-ups	TRUE	-	UInt8
3-17	Variabler Sollwert 3	[0] Deaktiviert	All set-ups	TRUE	-	UInt8
3-19	Festdrehzahl Jog [UPM]	ExpressionLimit	All set-ups	TRUE	67	UInt16
3-4* Rampe 1						
3-41	Rampenzeit Auf 1	ExpressionLimit	All set-ups	TRUE	-2	UInt32
3-42	Rampenzeit Ab 1	ExpressionLimit	All set-ups	TRUE	-2	UInt32
3-5* Rampe 2						
3-51	Rampenzeit Auf 2	ExpressionLimit	All set-ups	TRUE	-2	UInt32
3-52	Rampenzeit Ab 2	ExpressionLimit	All set-ups	TRUE	-2	UInt32
3-8* Weitere Rampen						
3-80	Rampenzeit JOG	ExpressionLimit	All set-ups	TRUE	-2	UInt32
3-81	Rampenzeit Schnellstopp	ExpressionLimit	2 set-ups	TRUE	-2	UInt32
3-9* Digitalpoti						
3-90	Digitalpoti Einzelschritt	0.10 %	All set-ups	TRUE	-2	UInt16
3-91	Digitalpoti Rampenzeit	1.00 s	All set-ups	TRUE	-2	UInt32
3-92	Digitalpoti speichern bei Netz-Aus	[0] Aus	All set-ups	TRUE	-	UInt8
3-93	Digitalpoti Max. Grenze	100 %	All set-ups	TRUE	0	Int16
3-94	Digitalpoti Min. Grenze	0 %	All set-ups	TRUE	0	Int16
3-95	Rampenverzögerung	1.000 N/A	All set-ups	TRUE	-3	TimD

5.1.6 4- * Grenzen/Warnungen

Par. Nr.	Parameterbeschreibung	Werkseinstellung (SR = Größenabhängig)	4-Setup (4-Par. Sätze)	Ändern während des Betriebs	Konvertierungs- Index	Typ
4-1* Motor Grenzen						
4-10	Motor Drehrichtung	[2] Beide Richtungen	All set-ups	FALSE	-	Uint8
4-11	Min. Drehzahl [UPM]	ExpressionLimit	All set-ups	TRUE	67	Uint16
4-12	Min. Frequenz [Hz]	ExpressionLimit	All set-ups	TRUE	-1	Uint16
4-13	Max. Drehzahl [UPM]	ExpressionLimit	All set-ups	TRUE	67	Uint16
4-14	Max. Frequenz [Hz]	ExpressionLimit	All set-ups	TRUE	-1	Uint16
4-16	Momentengrenze motorisch	110.0 %	All set-ups	TRUE	-1	Uint16
4-17	Momentengrenze generatorisch	100.0 %	All set-ups	TRUE	-1	Uint16
4-18	Stromgrenze	ExpressionLimit	All set-ups	TRUE	-1	Uint32
4-19	Max. Ausgangsfrequenz	ExpressionLimit	All set-ups	FALSE	-1	Uint16
4-5* Warnungen Grenzen						
4-50	Warnung Strom niedrig	0.00 A	All set-ups	TRUE	-2	Uint32
4-51	Warnung Strom hoch	ImaxVLT (P1637)	All set-ups	TRUE	-2	Uint32
4-52	Warnung Drehz. niedrig	0 RPM	All set-ups	TRUE	67	Uint16
4-53	Warnung Drehz. hoch	outputSpeedHighLimit (P413)	All set-ups	TRUE	67	Uint16
4-54	Warnung Sollwert niedr.	-999999.999 N/A	All set-ups	TRUE	-3	Int32
4-55	Warnung Sollwert hoch	999999.999 N/A	All set-ups	TRUE	-3	Int32
4-56	Warnung Istwert niedr.	-999999.999 ProcessCtrlUnit	All set-ups	TRUE	-3	Int32
4-57	Warnung Istwert hoch	999999.999 ProcessCtrlUnit	All set-ups	TRUE	-3	Int32
4-58	Motorphasen Überwachung	[1] Ein	All set-ups	TRUE	-	Uint8
4-6* Drehz.ausblendung						
4-60	Ausbl. Drehzahl von [UPM]	ExpressionLimit	All set-ups	TRUE	67	Uint16
4-61	Ausbl. Drehzahl von [Hz]	ExpressionLimit	All set-ups	TRUE	-1	Uint16
4-62	Ausbl. Drehzahl bis [UPM]	ExpressionLimit	All set-ups	TRUE	67	Uint16
4-63	Ausbl. Drehzahl bis [Hz]	ExpressionLimit	All set-ups	TRUE	-1	Uint16
4-64	Halbautom. Ausbl.-Konfig.	[0] Aus	All set-ups	FALSE	-	Uint8

5.1.7 5- * * Digit. Ein-/Ausgänge

Par. Nr.	Parameterbeschreibung	Werkseinstellung	4-Setup (4-Par. Sätze)	Ändern während des Betriebs	Konvertierungsindex	Typ
5-0* Grundeinstellungen						
5-00	Schaltlogik	[0] PNP - Aktiv bei 24 V	All set-ups	FALSE	-	Uint8
5-01	Klemme 27 Funktion	[0] Eingang	All set-ups	TRUE	-	Uint8
5-02	Klemme 29 Funktion	[0] Eingang	All set-ups	TRUE	-	Uint8
5-1* Digitaleingänge						
5-10	Klemme 18 Digitaleingang	[8] Start	All set-ups	TRUE	-	Uint8
5-11	Klemme 19 Digitaleingang	[0] Ohne Funktion	All set-ups	TRUE	-	Uint8
5-12	Klemme 27 Digitaleingang	null	All set-ups	TRUE	-	Uint8
5-13	Klemme 29 Digitaleingang	[14] Festdrz. (JOG)	All set-ups	TRUE	-	Uint8
5-14	Klemme 32 Digitaleingang	[0] Ohne Funktion	All set-ups	TRUE	-	Uint8
5-15	Klemme 33 Digitaleingang	[0] Ohne Funktion	All set-ups	TRUE	-	Uint8
5-16	Klemme X30/2 Digitaleingang	[0] Ohne Funktion	All set-ups	TRUE	-	Uint8
5-17	Klemme X30/3 Digitaleingang	[0] Ohne Funktion	All set-ups	TRUE	-	Uint8
5-18	Klemme X30/4 Digitaleingang	[0] Ohne Funktion	All set-ups	TRUE	-	Uint8
5-3* Digitaleingänge						
5-30	Klemme 27 Digitalausgang	[0] Ohne Funktion	All set-ups	TRUE	-	Uint8
5-31	Klemme 29 Digitalausgang	[0] Ohne Funktion	All set-ups	TRUE	-	Uint8
5-32	Klemme X30/6 Digitalausgang	[0] Ohne Funktion	All set-ups	TRUE	-	Uint8
5-33	Klemme X30/7 Digitalausgang	[0] Ohne Funktion	All set-ups	TRUE	-	Uint8
5-4* Relais						
5-40	Relaisfunktion	null	All set-ups	TRUE	-	Uint8
5-41	Ein Verzög., Relais	0.01 s	All set-ups	TRUE	-2	Uint16
5-42	Aus Verzög., Relais	0.01 s	All set-ups	TRUE	-2	Uint16
5-5* Pulseingänge						
5-50	Klemme 29 Min. Frequenz	100 Hz	All set-ups	TRUE	0	Uint32
5-51	Klemme 29 Max. Frequenz	100 Hz	All set-ups	TRUE	0	Uint32
5-52	Klemme 29 Min. Soll-/Istwert	0.000 N/A	All set-ups	TRUE	-3	Int32
5-53	Klemme 29 Max. Soll-/Istwert	100.000 N/A	All set-ups	TRUE	-3	Int32
5-54	Pulseingang 29 Filterzeit	100 ms	All set-ups	FALSE	-3	Uint16
5-55	Klemme 33 Min. Frequenz	100 Hz	All set-ups	TRUE	0	Uint32
5-56	Klemme 33 Max. Frequenz	100 Hz	All set-ups	TRUE	0	Uint32
5-57	Klemme 33 Min. Soll-/Istwert	0.000 N/A	All set-ups	TRUE	-3	Int32
5-58	Klemme 33 Max. Soll-/Istwert	100.000 N/A	All set-ups	TRUE	-3	Int32
5-59	Pulseingang 33 Filterzeit	100 ms	All set-ups	FALSE	-3	Uint16

Par. Nr.	Parameterbeschreibung	Werkseinstellung	4-Setup (4-Par. Sätze)	Ändern während des Betriebs	Konvertierungsindex	Typ
5-6* Pulsausgänge						
5-60	Klemme 27 Pulsausgang	[0] Ohne Funktion	All set-ups	TRUE	-	Uint8
5-62	Ausgang 27 Max. Frequenz	5000 Hz	All set-ups	TRUE	0	Uint32
5-63	Klemme 29 Pulsausgang	[0] Ohne Funktion	All set-ups	TRUE	-	Uint8
5-65	Ausgang 29 Max. Frequenz	5000 Hz	All set-ups	TRUE	0	Uint32
5-66	Klemme X30/6 Pulsausgang	[0] Ohne Funktion	All set-ups	TRUE	-	Uint8
5-68	Ausgang X30/6 Max. Frequenz	5000 Hz	All set-ups	TRUE	0	Uint32
5-9* Bussteuerung						
5-90	Dig./Relais Ausg. Bussteuerung	0 N/A	All set-ups	TRUE	0	Uint32
5-93	Klemme 27, Wert bei Bussteuerung	0.00 %	All set-ups	TRUE	-2	N2
5-94	Klemme 27, Wert bei Bus-Timeout	0.00 %	1 set-up	TRUE	-2	Uint16
5-95	Klemme 29, Wert bei Bussteuerung	0.00 %	All set-ups	TRUE	-2	N2
5-96	Klemme 29, Wert bei Bus-Timeout	0.00 %	1 set-up	TRUE	-2	Uint16
5-97	Klemme X30/6, Wert bei Bussteuerung	0.00 %	All set-ups	TRUE	-2	N2
5-98	Klemme X30/6, Wert bei Bus-Timeout	0.00 %	1 set-up	TRUE	-2	Uint16

5.1.8 6- * * Analoge Ein-/Ausg.

Par. Nr.	Parameterbeschreibung	Werkseinstellung (SR = Größenabhängig)	4-Setup (4-Par. Sätze)	Ändern während des Betriebs	Konvertierungsindex	Typ
6-0* Grundeinstellungen						
6-00	Signalausfall Zeit	10 s	All set-ups	TRUE	0	Uint8
6-01	Signalausfall Funktion	[0] Aus	All set-ups	TRUE	-	Uint8
6-02	Noifallbetrieb Signalausfall Funktion	[0] Aus	All set-ups	TRUE	-	Uint8
6-1* Analogeingang 53						
6-10	Klemme 53 Skal. Min. Spannung	0.07 V	All set-ups	TRUE	-2	Int16
6-11	Klemme 53 Skal. Max. Spannung	10.00 V	All set-ups	TRUE	-2	Int16
6-12	Klemme 53 Skal. Min. Strom	4.00 mA	All set-ups	TRUE	-5	Int16
6-13	Klemme 53 Skal. Max. Strom	20.00 mA	All set-ups	TRUE	-5	Int16
6-14	Klemme 53 Skal. Min. -Soll/Istwert	0.000 N/A	All set-ups	TRUE	-3	Int32
6-15	Klemme 53 Skal. Max. -Soll/Istwert	ExpressionLimit	All set-ups	TRUE	-3	Int32
6-16	Klemme 53 Filterzeit	0.001 s	All set-ups	TRUE	-3	Uint16
6-17	Klemme 53 Signalfehler	[1] Aktiviert	All set-ups	TRUE	-	Uint8
6-2* Analogeingang 54						
6-20	Klemme 54 Skal. Min. Spannung	0.07 V	All set-ups	TRUE	-2	Int16
6-21	Klemme 54 Skal. Max. Spannung	10.00 V	All set-ups	TRUE	-2	Int16
6-22	Klemme 54 Skal. Min. Strom	4.00 mA	All set-ups	TRUE	-5	Int16
6-23	Klemme 54 Skal. Max. Strom	20.00 mA	All set-ups	TRUE	-5	Int16
6-24	Klemme 54 Skal. Min. -Soll/Istwert	0.000 N/A	All set-ups	TRUE	-3	Int32
6-25	Klemme 54 Skal. Max. -Soll/Istwert	100.000 N/A	All set-ups	TRUE	-3	Int32
6-26	Klemme 54 Filterzeit	0.001 s	All set-ups	TRUE	-3	Uint16
6-27	Klemme 54 Signalfehler	[1] Aktiviert	All set-ups	TRUE	-	Uint8
6-3* Analogeingang X30/11						
6-30	Kl. X30/11 Skal. Min. Spannung	0.07 V	All set-ups	TRUE	-2	Int16
6-31	Kl. X30/11 Skal. Max. Spannung	10.00 V	All set-ups	TRUE	-2	Int16
6-34	Kl. X30/11 Skal. Min. -Soll/Istw	0.000 N/A	All set-ups	TRUE	-3	Int32
6-35	Kl. X30/11 Skal. Max. -Soll/Istw	100.000 N/A	All set-ups	TRUE	-3	Int32
6-36	Klemme X30/11 Filterzeit	0.001 s	All set-ups	TRUE	-3	Uint16
6-37	Kl. X30/11 Signalfehler	[1] Aktiviert	All set-ups	TRUE	-	Uint8
6-4* Analogeingang X30/12						
6-40	Klemme X30/12 Skal. Min. Spannung	0.07 V	All set-ups	TRUE	-2	Int16
6-41	Klemme X30/12 Skal. Max. Spannung	10.00 V	All set-ups	TRUE	-2	Int16
6-44	Kl. X30/12 Skal. Min. -Soll/Istw	0.000 N/A	All set-ups	TRUE	-3	Int32
6-45	Kl. X30/12 Skal. Max. -Soll/Istw	100.000 N/A	All set-ups	TRUE	-3	Int32
6-46	Klemme X30/12 Filterzeit	0.001 s	All set-ups	TRUE	-3	Uint16
6-47	Kl. X30/12 Signalfehler	[1] Aktiviert	All set-ups	TRUE	-	Uint8

Par. Nr.	Parameterbeschreibung	Werkseinstellung (SR = Größenabhängig)	4-Setup (4-Par. Sätze)	Ändern während des Betriebs	Konvertierungsindex	Typ
6-5* Analogausgang 42						
6-50	Klemme 42 Analogausgang	null	All set-ups	TRUE	-	Uint8
6-51	Kl. 42, Ausgang min. Skalierung	0.00 %	All set-ups	TRUE	-2	Int16
6-52	Kl. 42, Ausgang max. Skalierung	100.00 %	All set-ups	TRUE	-2	Int16
6-53	Kl. 42, Wert bei Bussteuerung	0.00 %	All set-ups	TRUE	-2	IN2
6-54	Kl. 42, Wert bei Bus-Timeout	0.00 %	1 set-up	TRUE	-2	Uint16
6-6* Analogausgang X30/8						
6-60	Klemme X30/8 Analogausgang	[0] Ohne Funktion	All set-ups	TRUE	-	Uint8
6-61	Kl. X30/8, Ausgang min. Skalierung	0.00 %	All set-ups	TRUE	-2	Int16
6-62	Kl. X30/8, Ausgang max. Skalierung	100.00 %	All set-ups	TRUE	-2	Int16
6-63	Kl. X30/8, Wert bei Bussteuerung	0.00 %	All set-ups	TRUE	-2	IN2
6-64	Kl. X30/8, Wert bei Bus-Timeout	0.00 %	1 set-up	TRUE	-2	Uint16

5.1.9 8- * Opt./Schnittstellen

Par. Nr.	Parameterbeschreibung	Werkzeileinstellung (SR = Größenabhängig)	4-Setup (4-Par. Sätze)	Ändern während des Betriebs	Konvertierungsindex	Typ
8-0* Grundeinstellungen						
8-01	Führungshoheit	null	All set-ups	TRUE	-	Uint8
8-02	Aktives Steuerwort	null	All set-ups	TRUE	-	Uint8
8-03	Steuerwort Timeout-Zeit	ExpressionLimit	1 set-up	TRUE	-1	Uint32
8-04	Steuerwort Timeout-Funktion	[0] Aus	1 set-up	TRUE	-	Uint8
8-05	Steuerwort Timeout-Ende	[1] Par.satz fortsetzen	1 set-up	TRUE	-	Uint8
8-06	Timeout Steuerwort quittieren	[0] Kein Reset	All set-ups	TRUE	-	Uint8
8-07	Diagnose Trigger	[0] Deaktiviert	2 set-ups	TRUE	-	Uint8
8-1* Regeleinstellungen						
8-10	Steuerprofil	[0] FC-Profil	All set-ups	TRUE	-	Uint8
8-13	Zustandswort Konfiguration	[1] Standardprofil	All set-ups	TRUE	-	Uint8
8-3* Ser. FC-Schnittst.						
8-30	FC-Protokoll	null	1 set-up	TRUE	-	Uint8
8-31	Adresse	ExpressionLimit	1 set-up	TRUE	0	Uint8
8-32	Baudrate	null	1 set-up	TRUE	-	Uint8
8-33	Parität/Stopbits	null	1 set-up	TRUE	-	Uint8
8-35	FC-Antwortzeit Min.-Delay	ExpressionLimit	1 set-up	TRUE	-3	Uint16
8-36	FC-Antwortzeit Max.-Delay	ExpressionLimit	1 set-up	TRUE	-3	Uint16
8-37	FC Interchar. Max.-Delay	ExpressionLimit	1 set-up	TRUE	-5	Uint16
8-4* FC/MC-Protokoll						
8-40	Telegrammtyp	[1] Standardteleg. 1	2 set-ups	TRUE	-	Uint8
8-5* Betr. Bus/Klemme						
8-50	Motorfreilauf	[3] Bus ODER Klemme	All set-ups	TRUE	-	Uint8
8-52	DC Bremse	[3] Bus ODER Klemme	All set-ups	TRUE	-	Uint8
8-53	Start	[3] Bus ODER Klemme	All set-ups	TRUE	-	Uint8
8-54	Reversierung	null	All set-ups	TRUE	-	Uint8
8-55	Satzanwahl	[3] Bus ODER Klemme	All set-ups	TRUE	-	Uint8
8-56	Festsollwertanwahl	[3] Bus ODER Klemme	All set-ups	TRUE	-	Uint8
8-7* BACnet						
8-70	BACnet-Gerätebereich	1 N/A	1 set-up	TRUE	0	Uint32
8-72	MS/TP Max. Masters	127 N/A	1 set-up	TRUE	0	Uint8
8-73	MS/TP Max. Info-Frames	1 N/A	1 set-up	TRUE	0	Uint16
8-74	"Startup I am"	[0] Send at power-up	1 set-up	TRUE	-	Uint8
8-75	Initialisierungspasswort	ExpressionLimit	1 set-up	TRUE	0	VisStr [20]
8-8* FC-Anschlussdiagnose						
8-80	Zähler Busmeldungen	0 N/A	All set-ups	TRUE	0	Uint32
8-81	Zähler Busfehler	0 N/A	All set-ups	TRUE	0	Uint32
8-82	Zähler Slavemeldungen	0 N/A	All set-ups	TRUE	0	Uint32
8-83	Zähler Slavefehler	0 N/A	All set-ups	TRUE	0	Uint32
8-89	Diagnostics Count	0 N/A	1 set-up	TRUE	0	Uint32
8-9* Bus-Festdrehzahl						
8-90	Bus-Festdrehzahl 1	100 RPM	All set-ups	TRUE	67	Uint16
8-91	Bus-Festdrehzahl 2	200 RPM	All set-ups	TRUE	67	Uint16
8-94	Bus Istwert 1	0 N/A	1 set-up	TRUE	0	N2
8-95	Bus Istwert 2	0 N/A	1 set-up	TRUE	0	N2
8-96	Bus Istwert 3	0 N/A	1 set-up	TRUE	0	N2

5.1.10 9- * * Profibus DP

Par. Nr.	Parameterbeschreibung	Werkseinstellung (SR = Größenabhängig)	4-Setup (4-Par. Sätze)	Nur FC 302	Ändern während des Betriebs	Konvertierungs- index	Typ
9-00	Sollwert	0 N/A	All set-ups		TRUE	0	Uimt16
9-07	Istwert	0 N/A	All set-ups		FALSE	0	Uimt16
9-15	PCD-Konfiguration Schreiben	ExpressionLimit	2 set-ups		TRUE	-	Uimt16
9-16	PCD-Konfiguration Lesen	ExpressionLimit	2 set-ups		TRUE	-	Uimt16
9-18	Teilnehmeradresse	126 N/A	1 set-up		TRUE	0	Uimt8
9-22	Telegrammtyp	[108] PPO 8	1 set-up		TRUE	-	Uimt8
9-23	Signal-Parameter	0	All set-ups		TRUE	-	Uimt16
9-27	Parameter bearbeiten	[1] Aktiviert	2 set-ups		FALSE	-	Uimt16
9-28	Profibus Steuerung deaktivieren	[1] Bussteuerung aktiv.	2 set-ups		FALSE	-	Uimt8
9-44	Zähler: Fehler im Speicher	0 N/A	All set-ups		TRUE	0	Uimt16
9-45	Speicher: Alarmworte	0 N/A	All set-ups		TRUE	0	Uimt16
9-47	Speicher: Fehlercode	0 N/A	All set-ups		TRUE	0	Uimt16
9-52	Zähler: Fehler Gesamt	0 N/A	All set-ups		TRUE	0	Uimt16
9-53	Profibus-Warnwort	0 N/A	All set-ups		TRUE	0	Uimt16
9-63	Aktive Baudrate	[255] Baudrate unbekannt	All set-ups		TRUE	-	Uimt8
9-64	Bus-ID	0 N/A	All set-ups		TRUE	0	Uimt16
9-65	Profilnummer	0 N/A	All set-ups		TRUE	0	Uimt16
9-67	Steuerwort 1	0 N/A	All set-ups		TRUE	0	V2
9-68	Zustandswort 1	0 N/A	All set-ups		TRUE	0	V2
9-71	Datenwerte speichern	[0] Aus	All set-ups		TRUE	-	Uimt8
9-72	Frequ. umr. Reset	[0] Normal Betrieb	1 set-up		FALSE	-	Uimt8
9-80	Definierte Parameter (1)	0 N/A	All set-ups		FALSE	0	Uimt16
9-81	Definierte Parameter (2)	0 N/A	All set-ups		FALSE	0	Uimt16
9-82	Definierte Parameter (3)	0 N/A	All set-ups		FALSE	0	Uimt16
9-83	Definierte Parameter (4)	0 N/A	All set-ups		FALSE	0	Uimt16
9-84	Definierte Parameter (5)	0 N/A	All set-ups		FALSE	0	Uimt16
9-90	Geänderte Parameter (1)	0 N/A	All set-ups		FALSE	0	Uimt16
9-91	Geänderte Parameter (2)	0 N/A	All set-ups		FALSE	0	Uimt16
9-92	Geänderte Parameter (3)	0 N/A	All set-ups		FALSE	0	Uimt16
9-93	Geänderte Parameter (4)	0 N/A	All set-ups		FALSE	0	Uimt16
9-94	Geänderte Parameter (5)	0 N/A	All set-ups		FALSE	0	Uimt16

5.1.11 10- * * CAN/DeviceNet

Par. Nr.	Parameterbeschreibung	Werkzeileinstellung (SR = Größenabhängig)	4-Setup (4-Par. Sätze)	Ändern während des Betriebs	Konvertierungsindex	Typ
10-0* Grundeinstellungen						
10-00	Protokoll	null	2 set-ups	FALSE	-	Uint8
10-01	Baudratenauswahl	null	2 set-ups	TRUE	-	Uint8
10-02	MAC-ID Adresse	ExpressionLimit	2 set-ups	TRUE	0	Uint8
10-05	Zähler Übertragungsfehler	0 N/A	All set-ups	TRUE	0	Uint8
10-06	Zähler Empfangsfehler	0 N/A	All set-ups	TRUE	0	Uint8
10-07	Zähler Bus-Off	0 N/A	All set-ups	TRUE	0	Uint8
10-1* DeviceNet						
10-10	Prozessdatentyp	null	All set-ups	TRUE	-	Uint8
10-11	Prozessdaten Schreiben Konfiguration	ExpressionLimit	2 set-ups	TRUE	-	Uint16
10-12	Prozessdaten Lesen Konfiguration	ExpressionLimit	2 set-ups	TRUE	-	Uint16
10-13	Warnparameter	0 N/A	All set-ups	TRUE	0	Uint16
10-14	DeviceNet Sollwert	[0] Aus	2 set-ups	TRUE	-	Uint8
10-15	DeviceNet Steuerung	[0] Aus	2 set-ups	TRUE	-	Uint8
10-2* COS-Filter						
10-20	COS-Filter 1	0 N/A	All set-ups	FALSE	0	Uint16
10-21	COS-Filter 2	0 N/A	All set-ups	FALSE	0	Uint16
10-22	COS-Filter 3	0 N/A	All set-ups	FALSE	0	Uint16
10-23	COS-Filter 4	0 N/A	All set-ups	FALSE	0	Uint16
10-3* Parameterzugriff						
10-30	Array Index	0 N/A	2 set-ups	TRUE	0	Uint8
10-31	Datenwerte speichern	[0] Aus	All set-ups	TRUE	-	Uint8
10-32	DeviceNet Revision	ExpressionLimit	All set-ups	TRUE	0	Uint16
10-33	EEPROM speichern	[0] Aus	1 set-up	TRUE	-	Uint8
10-34	DeviceNet-Produktcode	120 N/A	1 set-up	TRUE	0	Uint16
10-39	DeviceNet F-Parameter	0 N/A	All set-ups	TRUE	0	Uint32

5.1.12 11-** LonWorks

Par. Nr.	Parameterbeschreibung	Werkzeinstellung	4-Setup (4-Par. Sätze)	Ändern während des Betriebs	Konvertierungs-Index	Typ
11-0* LonWorks ID						
11-00	Neuron ID	0 N/A	All set-ups	TRUE	0	OctStr[6]
11-1* LON-Funktionen						
11-10	Antriebsprofil	[0] VSD-Profil	All set-ups	TRUE	-	Uint8
11-15	LON Warnwort	0 N/A	All set-ups	TRUE	0	Uint16
11-17	XIF-Revision	0 N/A	All set-ups	TRUE	0	VisStr[5]
11-18	LonWorks-Revision	0 N/A	All set-ups	TRUE	0	VisStr[5]
11-2* LON Param. Zugriff						
11-21	Datenwerte speichern	[0] Aus	All set-ups	TRUE	-	Uint8

5.1.13 13-.* Smart Logic

Par. Nr.	Parameterbeschreibung	Werkseinstellung (SR = Größenabhängig)	4-Setup (4-Par. Sätze)	Ändern während des Betriebs	Konvertierungsindex	Typ
13-0* SL-Controller						
13-00	Smart Logic Controller	null	2 set-ups	TRUE	-	Uint8
13-01	SL-Controller Start	null	2 set-ups	TRUE	-	Uint8
13-02	SL-Controller Stopp	null	2 set-ups	TRUE	-	Uint8
13-03	SL-Parameter Initialisieren	[0] Kein Reset	All set-ups	TRUE	-	Uint8
13-1* Vergleichler						
13-10	Vergleicher-Operand	null	2 set-ups	TRUE	-	Uint8
13-11	Vergleicher-Funktion	null	2 set-ups	TRUE	-	Uint8
13-12	Vergleicher-Wert	ExpressionLimit	2 set-ups	TRUE	-3	Int32
13-2* Timer						
13-20	SL-Timer	ExpressionLimit	1 set-up	TRUE	-3	TimD
13-4* Logikregeln						
13-40	Logikregel Boolesch 1	null	2 set-ups	TRUE	-	Uint8
13-41	Logikregel Verknüpfung 1	null	2 set-ups	TRUE	-	Uint8
13-42	Logikregel Boolesch 2	null	2 set-ups	TRUE	-	Uint8
13-43	Logikregel Verknüpfung 2	null	2 set-ups	TRUE	-	Uint8
13-44	Logikregel Boolesch 3	null	2 set-ups	TRUE	-	Uint8
13-5* SL-Programm						
13-51	SL-Controller Ereignis	null	2 set-ups	TRUE	-	Uint8
13-52	SL-Controller Aktion	null	2 set-ups	TRUE	-	Uint8

5.1.14 14- ** Sonderfunktionen

Par. Nr.	Parameterbeschreibung	Werkseinstellung (SR = Größenabhängig)	4-Setup (4-Par. Sätze)	Ändern während des Betriebs	Konvertierungs- Index	Typ
14-0* IGBT-Ansteuerung						
14-00	Schaltmuster	[0] 60° AVM	All set-ups	TRUE	-	Uint8
14-01	Taktfrequenz	null	All set-ups	TRUE	-	Uint8
14-03	Übermodulation	[1] Ein	All set-ups	FALSE	-	Uint8
14-04	PWM-Jitter	[0] Aus	All set-ups	TRUE	-	Uint8
14-1* Netzausfall						
14-10	Netzausfall-Funktion	[0] Deaktiviert	All set-ups	FALSE	-	Uint8
14-11	Netzausfall-Spannung	ExpressionLimit	All set-ups	TRUE	0	Uint16
14-12	Netzphasen-Unsymmetrie	[0] Alarm	All set-ups	TRUE	-	Uint8
14-2* Resetfunktionen						
14-20	Quittierfunktion	null	All set-ups	TRUE	-	Uint8
14-21	Autom. Quittieren Zeit	10 s	All set-ups	TRUE	0	Uint16
14-22	Betriebsart	[0] Normal Betrieb	All set-ups	TRUE	-	Uint8
14-23	Typencodeeinstellung	null	2 set-ups	FALSE	-	Uint8
14-25	Drehmom.grenze Verzögerungszeit	60 s	All set-ups	TRUE	0	Uint8
14-26	WR-Fehler Abschaltverzögerung	ExpressionLimit	All set-ups	TRUE	0	Uint8
14-28	Produktionseinstellungen	[0] Normal Betrieb	All set-ups	TRUE	-	Uint8
14-29	Servicecode	0 N/A	All set-ups	TRUE	0	Int32
14-3* Stromgrenze						
14-30	Regler P-Verstärkung	100 %	All set-ups	FALSE	0	Uint16
14-31	Regler I-Zeit	0.020 s	All set-ups	FALSE	-3	Uint16
14-4* Energieoptimierung						
14-40	Quadr.Mom. Anpassung	66 %	All set-ups	FALSE	0	Uint8
14-41	Minimale AEO-Magnetisierung	ExpressionLimit	All set-ups	TRUE	0	Uint8
14-42	Minimale AEO-Frequenz	10 Hz	All set-ups	TRUE	0	Uint8
14-43	Motor Cos-Phi	ExpressionLimit	All set-ups	TRUE	-2	Uint16
14-5* Umgebung						
14-50	EMV-Filter	[1] Ein	1 set-up	FALSE	-	Uint8
14-52	Lüftersteuerung	[0] Auto	All set-ups	TRUE	-	Uint8
14-53	Lüfterüberwachung	[1] Warnung	All set-ups	TRUE	-	Uint8
14-6* Auto-Reduzier.						
14-60	Funktion bei Übertemperatur	[0] Abschaltung	All set-ups	TRUE	-	Uint8
14-61	Funktion bei WR-Überlast	[0] Abschaltung	All set-ups	TRUE	-	Uint8
14-62	WR- Überlast Reduzierstrom	95 %	All set-ups	TRUE	0	Uint16

5.1.15 15- * Info/Wartung

Par. Nr.	Parameterbeschreibung	Werkseinstellung (SR = Größenabhängig)	4-Setup (4-Par. Sätze)	Ändern während des Betriebs	Konvertierungsindex	Typ
15-0* Betriebsdaten						
15-00	Betriebsstunden	0 h	All set-ups	FALSE	74	Uint32
15-01	Motorlaufstunden	0 h	All set-ups	FALSE	74	Uint32
15-02	Zähler-kWh	0 kWh	All set-ups	FALSE	75	Uint32
15-03	Anzahl Netz-Ein	0 N/A	All set-ups	FALSE	0	Uint16
15-04	Anzahl Übertemperaturen	0 N/A	All set-ups	FALSE	0	Uint16
15-05	Anzahl Überspannungen	0 N/A	All set-ups	TRUE	-	Uint8
15-06	Reset Zähler-kWh	[0] Kein Reset	All set-ups	TRUE	-	Uint8
15-07	Reset Betriebsstundenzähler	[0] Kein Reset	All set-ups	TRUE	-	Uint8
15-08	Anzahl der Starts	0 N/A	All set-ups	FALSE	0	Uint32
15-1* Echtzeitkanal						
15-10	Echtzeitkanal Quelle	0	2 set-ups	TRUE	-	Uint16
15-11	Echtzeitkanal Ablastrate	ExpressionLimit	2 set-ups	TRUE	-3	TimD
15-12	Echtzeitkanal Triggerereignis	[0] FALSCH	1 set-up	TRUE	-	Uint8
15-13	Echtzeitkanal Protokollart	[0] Kontinuierlich	2 set-ups	TRUE	-	Uint8
15-14	Echtzeitkanal Werte vor Trigger	50 N/A	2 set-ups	TRUE	0	Uint8
15-2* Protokollierung						
15-20	Protokoll: Ereignis	0 N/A	All set-ups	FALSE	0	Uint8
15-21	Protokoll: Wert	0 N/A	All set-ups	FALSE	0	Uint32
15-22	Protokoll: Zeit	0 ms	All set-ups	FALSE	-3	Uint32
15-23	Protokoll: Datum und Zeit	ExpressionLimit	All set-ups	FALSE	0	TimeOfDay
15-3* Fehlerspeicher						
15-30	Fehlerspeicher: Fehlercode	0 N/A	All set-ups	FALSE	0	Uint8
15-31	Fehlerspeicher: Wert	0 N/A	All set-ups	FALSE	0	Int16
15-32	Fehlerspeicher: Zeit	0 s	All set-ups	FALSE	0	Uint32
15-33	Fehlerspeicher: Datum und Zeit	ExpressionLimit	All set-ups	FALSE	0	TimeOfDay
15-4* Typendaten						
15-40	FC-Typ	0 N/A	All set-ups	FALSE	0	VisStr[6]
15-41	Leistungsstück	0 N/A	All set-ups	FALSE	0	VisStr[20]
15-42	Nennspannung	0 N/A	All set-ups	FALSE	0	VisStr[20]
15-43	Softwareversion	0 N/A	All set-ups	FALSE	0	VisStr[5]
15-44	Typencode (original)	0 N/A	All set-ups	FALSE	0	VisStr[40]
15-45	Typencode (aktuell)	0 N/A	All set-ups	FALSE	0	VisStr[40]
15-46	Typ Bestellnummer	0 N/A	All set-ups	FALSE	0	VisStr[8]
15-47	Leistungsstück Bestellnummer	0 N/A	All set-ups	FALSE	0	VisStr[8]
15-48	LCP-Version	0 N/A	All set-ups	FALSE	0	VisStr[20]
15-49	Steuerkarte SW-Version	0 N/A	All set-ups	FALSE	0	VisStr[20]
15-50	Leistungsstück SW-Version	0 N/A	All set-ups	FALSE	0	VisStr[20]
15-51	Typ Seriennummer	0 N/A	All set-ups	FALSE	0	VisStr[10]
15-53	Leistungsstück Seriennummer	0 N/A	All set-ups	FALSE	0	VisStr[19]

Par. Nr.	Parameterbeschreibung	Werkseinstellung (SR = Größenabhängig)	4-Setup (4-Par. Sätze)	Ändern während des Betriebs	Konvertierungsindex	Typ
15-6* Install. Optionen						
15-60	Option installiert	0 N/A	All set-ups	FALSE	0	VisStr[30]
15-61	SW-Version Option	0 N/A	All set-ups	FALSE	0	VisStr[20]
15-62	Optionsbestellnr.	0 N/A	All set-ups	FALSE	0	VisStr[8]
15-63	Optionsserienr.	0 N/A	All set-ups	FALSE	0	VisStr[18]
15-70	Option A	0 N/A	All set-ups	FALSE	0	VisStr[30]
15-71	Option A - Softwareversion	0 N/A	All set-ups	FALSE	0	VisStr[20]
15-72	Option B	0 N/A	All set-ups	FALSE	0	VisStr[30]
15-73	Option B - Softwareversion	0 N/A	All set-ups	FALSE	0	VisStr[20]
15-74	Option C0	0 N/A	All set-ups	FALSE	0	VisStr[30]
15-75	Option C0 - Softwareversion	0 N/A	All set-ups	FALSE	0	VisStr[20]
15-76	Option C1	0 N/A	All set-ups	FALSE	0	VisStr[30]
15-77	Option C1 - Softwareversion	0 N/A	All set-ups	FALSE	0	VisStr[20]
15-9* Parameterinfo						
15-92	Definierte Parameter	0 N/A	All set-ups	FALSE	0	Uint16
15-93	Geänderte Parameter	0 N/A	All set-ups	FALSE	0	Uint16
15-98	Drive Identification	0 N/A	All set-ups	FALSE	0	VisStr[40]
15-99	Parameter-Metadaten	0 N/A	All set-ups	FALSE	0	Uint16

5.1.16 16- * * Datenanzeigen

Par. Nr.	Parameterbeschreibung	Werkseinstellung (SR = Größenabhängig)	4-Setup (4-Par. Sätze)	Ändern während des Betriebs	Konvertierungsindex	Typ
16-0* Anzeigen-Allgemein						
16-00	Steuerwort	0 N/A	All set-ups	FALSE	0	V2
16-01	Sollwert [Einheit]	0.000 ReferenceFeedbackUnit	All set-ups	FALSE	-3	Int32
16-02	Sollwert %	0.0 %	All set-ups	FALSE	-1	Int16
16-03	Zustandswort	0 N/A	All set-ups	FALSE	0	V2
16-05	Hauptistwert [%]	0.00 %	All set-ups	FALSE	-2	N2
16-09	Benutzerdefinierte Anzeige	0.00 CustomReadoutUnit	All set-ups	FALSE	-2	Int32
16-1* Anzeigen-Motor						
16-10	Leistung [kW]	0.00 kW	All set-ups	FALSE	1	Int32
16-11	Leistung [PS]	0.00 hp	All set-ups	FALSE	-2	Int32
16-12	Motorspannung	0.0 V	All set-ups	FALSE	-1	Uint16
16-13	Frequenz	0.0 Hz	All set-ups	FALSE	-1	Uint16
16-14	Motorstrom	0.00 A	All set-ups	FALSE	-2	Int32
16-15	Frequenz [%]	0.00 %	All set-ups	FALSE	-2	N2
16-16	Drehmoment [Nm]	0.0 Nm	All set-ups	FALSE	-1	Int32
16-17	Drehzahl [UPM]	0 RPM	All set-ups	FALSE	67	Int32
16-18	Therm. Motorschutz	0 %	All set-ups	FALSE	0	Uint8
16-22	Drehmoment [%]	0 %	All set-ups	FALSE	0	Int16
16-3* Anzeigen-FU						
16-30	DC-Spannung	0 V	All set-ups	FALSE	0	Uint16
16-32	Bremsleistung/s	0.000 kW	All set-ups	FALSE	0	Uint32
16-33	Bremsleist/2 min	0.000 kW	All set-ups	FALSE	0	Uint32
16-34	Kühlkörpertemp.	0 °C	All set-ups	FALSE	100	Uint8
16-35	FC Überlast	0 %	All set-ups	FALSE	0	Uint8
16-36	Nenn-WR-Strom	ExpressionLimit	All set-ups	FALSE	-2	Uint32
16-37	Max.-WR-Strom	ExpressionLimit	All set-ups	FALSE	-2	Uint32
16-38	SL Contr. Zustand	0 N/A	All set-ups	FALSE	0	Uint8
16-39	Steuerkartentemp.	0 °C	All set-ups	FALSE	100	Uint8
16-40	Echtzeitkanalspeicher voll	[0] Nein	All set-ups	TRUE	-	Uint8
16-5* Soll- & Istwerte						
16-50	Externer Sollwert	0.0 N/A	All set-ups	FALSE	-1	Int16
16-52	Istwert [Einheit]	0.000 ProcessCtrlUnit	All set-ups	FALSE	-3	Int32
16-53	Digitalpoti Sollwert	0.00 N/A	All set-ups	FALSE	-2	Int16
16-54	Istwert 1 [Einheit]	0.000 ProcessCtrlUnit	All set-ups	FALSE	-3	Int32
16-55	Istwert 2 [Einheit]	0.000 ProcessCtrlUnit	All set-ups	FALSE	-3	Int32
16-56	Istwert 3 [Einheit]	0.000 ProcessCtrlUnit	All set-ups	FALSE	-3	Int32
16-58	PID Output [%]	0.0 %	All set-ups	TRUE	-1	Int16

Par. Nr.	Parameterbeschreibung	Werkseinstellung (SR = Größenabhängig)	4-Setup (4-Par. Sätze)	Ändern während des Betriebs	Konvertierungsindex	Typ
16-6* Anzeig. Ein-/Ausg.						
16-60	Digitaleingänge	0 N/A	All set-ups	FALSE	0	Uint16
16-61	AE 53 Modus	[0] Strom	All set-ups	FALSE	-	Uint8
16-62	Analogeingang 53	0.000 N/A	All set-ups	FALSE	-3	Int32
16-63	AE 54 Modus	[0] Strom	All set-ups	FALSE	-	Uint8
16-64	Analogeingang 54	0.000 N/A	All set-ups	FALSE	-3	Int32
16-65	Analogausgang 42	0.000 N/A	All set-ups	FALSE	-3	Int16
16-66	Digitalausgänge	0 N/A	All set-ups	FALSE	0	Int16
16-67	Pulseingang 29 [Hz]	0 N/A	All set-ups	FALSE	0	Int32
16-68	Pulseingang 33 [Hz]	0 N/A	All set-ups	FALSE	0	Int32
16-69	Pulsausg. 27 [Hz]	0 N/A	All set-ups	FALSE	0	Int32
16-70	Pulsausg. 29 [Hz]	0 N/A	All set-ups	FALSE	0	Int32
16-71	Relaisausgänge	0 N/A	All set-ups	FALSE	0	Int16
16-72	Zähler A	0 N/A	All set-ups	TRUE	0	Int32
16-73	Zähler B	0 N/A	All set-ups	TRUE	0	Int32
16-75	Analogeingang X30/11	0.000 N/A	All set-ups	FALSE	-3	Int32
16-76	Analogeingang X30/12	0.000 N/A	All set-ups	FALSE	-3	Int32
16-77	Analogausg. X30/8 [mA]	0.000 N/A	All set-ups	FALSE	-3	Int16
16-8* Anzeig. Schnittst.						
16-80	Bus Steuerwort 1	0 N/A	All set-ups	FALSE	0	V2
16-82	Bus Sollwert 1	0 N/A	All set-ups	FALSE	0	N2
16-84	Feldbus-Komm. Status	0 N/A	All set-ups	FALSE	0	V2
16-85	FC Steuerwort 1	0 N/A	All set-ups	FALSE	0	V2
16-86	FC Sollwert 1	0 N/A	All set-ups	FALSE	0	N2
16-9* Bus Diagnose						
16-90	Alarmwort	0 N/A	All set-ups	FALSE	0	Uint32
16-91	Alarmwort 2	0 N/A	All set-ups	FALSE	0	Uint32
16-92	Warnwort	0 N/A	All set-ups	FALSE	0	Uint32
16-93	Warnwort 2	0 N/A	All set-ups	FALSE	0	Uint32
16-94	Erw. Zustandswort	0 N/A	All set-ups	FALSE	0	Uint32
16-95	Erw. Zustandswort 2	0 N/A	All set-ups	FALSE	0	Uint32
16-96	Wartungswort	0 N/A	All set-ups	FALSE	0	Uint32

5.1.17 18- * * Info/Anzeigen

Par. Nr.	Parameterbeschreibung	Werkseinstellung (SR = Größenabhängig)	4-Setup (4-Par. Sätze)	Ändern während des Betriebs	Konvertierungsindex	Typ
18-0* Wartungsprotokoll						
18-00	Wartungsprotokoll: Pos.	0 N/A	All set-ups	FALSE	0	Uint8
18-01	Wartungsprotokoll: Aktion	0 N/A	All set-ups	FALSE	0	Uint8
18-02	Wartungsprotokoll: Zeit	0 s	All set-ups	FALSE	0	Uint32
18-03	Wartungsprotokoll: Datum und Zeit	ExpressionLimit	All set-ups	FALSE	0	TimeOfDay
18-1* Notfallbetriebsprotokoll						
18-10	Notfallbetriebspeicher: Ereignis	0 N/A	All set-ups	FALSE	0	Uint8
18-11	Notfallbetriebspeicher: Zeit	0 s	All set-ups	FALSE	0	Uint32
18-12	Notfallbetriebspeicher: Datum und Zeit	ExpressionLimit	All set-ups	FALSE	0	TimeOfDay
18-3* Ein- und Ausgänge						
18-30	Analogeingang X42/1	0.000 N/A	All set-ups	FALSE	-3	Int32
18-31	Analogeingang X42/3	0.000 N/A	All set-ups	FALSE	-3	Int32
18-32	Analogeingang X42/5	0.000 N/A	All set-ups	FALSE	-3	Int32
18-33	Analogausg. X42/7 [V]	0.000 N/A	All set-ups	FALSE	-3	Int16
18-34	Analogausg. X42/9 [V]	0.000 N/A	All set-ups	FALSE	-3	Int16
18-35	Analogausg. X42/11 [V]	0.000 N/A	All set-ups	FALSE	-3	Int16

5.1.18 20- ** FU PID-Regler

Par. Nr.	Parameterbeschreibung	Werkzeinstellung (SR = Größenabhängig)	4-Setup (4-Par. Sätze)	Ändern während des Betriebs	Konvertierungs- Index	Typ
20-0* Istwert						
20-00	Istwertanschluss 1	[2] Analogeingang 54	All set-ups	TRUE	-	Uint8
20-01	Istwertumwändl. 1	[0] Linear	All set-ups	FALSE	-	Uint8
20-02	Istwert 1 Einheit	null	All set-ups	TRUE	-	Uint8
20-03	Istwertanschluss 2	[0] Keine Funktion	All set-ups	TRUE	-	Uint8
20-04	Istwertumwändl. 2	[0] Linear	All set-ups	FALSE	-	Uint8
20-05	Istwert 2 Einheit	null	All set-ups	TRUE	-	Uint8
20-06	Istwertanschluss 3	[0] Keine Funktion	All set-ups	TRUE	-	Uint8
20-07	Istwertumwändl. 3	[0] Linear	All set-ups	FALSE	-	Uint8
20-08	Istwert 3 Einheit	null	All set-ups	TRUE	-	Uint8
20-12	Soll-/Istwerteinheit	null	All set-ups	TRUE	-	Uint8
20-13	Minimum Reference/Feedb.	0.000 ProcessCtrlUnit	All set-ups	TRUE	-3	Int32
20-14	Maximum Reference/Feedb.	100.000 ProcessCtrlUnit	All set-ups	TRUE	-3	Int32
20-2* Istwert/Sollwert						
20-20	Istwertfunktion	[3] Minimum	All set-ups	TRUE	-	Uint8
20-21	Sollwert 1	0.000 ProcessCtrlUnit	All set-ups	TRUE	-3	Int32
20-22	Sollwert 2	0.000 ProcessCtrlUnit	All set-ups	TRUE	-3	Int32
20-23	Sollwert 3	0.000 ProcessCtrlUnit	All set-ups	TRUE	-3	Int32
20-3* Erw. Istwertumwändl.						
20-30	Kältemittel	[0] R22	All set-ups	TRUE	-	Uint8
20-31	Benutzerdef. Kältemittel A1	10.0000 N/A	All set-ups	TRUE	-4	Uint32
20-32	Benutzerdef. Kältemittel A2	-2250.00 N/A	All set-ups	TRUE	-2	Int32
20-33	Benutzerdef. Kältemittel A3	250.000 N/A	All set-ups	TRUE	-3	Uint32
20-7* PID Auto-Anpassung						
20-70	Typ mit Rückführung	[0] Auto	2 set-ups	TRUE	-	Uint8
20-71	Abstimm-Modus	[0] Normal	2 set-ups	TRUE	-	Uint8
20-72	PID-Ausgangsänderung	0.10 N/A	2 set-ups	TRUE	-2	Uint16
20-73	Min. Istwerthöhe	-999999.000 ProcessCtrlUnit	2 set-ups	TRUE	-3	Int32
20-74	Maximale Istwerthöhe	999999.000 ProcessCtrlUnit	2 set-ups	TRUE	-3	Int32
20-79	PID Auto-Anpassung	[0] Deaktiviert	All set-ups	TRUE	-	Uint8
20-8* PID-Grundeinstell.						
20-81	Auswahl Normal-/Invers-Regelung	[0] Normal	All set-ups	TRUE	-	Uint8
20-82	PID-Startdrehzahl [UPM]	ExpressionLimit	All set-ups	TRUE	67	Uint16
20-83	PID-Startfrequenz [Hz]	ExpressionLimit	All set-ups	TRUE	-1	Uint16
20-84	Bandbreite Ist= Sollwert	5 %	All set-ups	TRUE	0	Uint8
20-9* PID-Regler						
20-91	PID-Anti-Windup	[1] Ein	All set-ups	TRUE	-	Uint8
20-93	PID-Proportionalverstärkung	0.50 N/A	All set-ups	TRUE	-2	Uint16
20-94	PID Integrationszeit	20.00 s	All set-ups	TRUE	-2	Uint32
20-95	PID-Differentiationszeit	0.00 s	All set-ups	TRUE	-2	Uint16
20-96	PID-Prozess D-Verstärkung/Grenze	5.0 N/A	All set-ups	TRUE	-1	Uint16

5.1.19 21- * * Erw. PID-Regler

Par. Nr.	Parameterbeschreibung	Werkseinstellung	4-Setup (4-Par. Sätze)	Ändern während des Betriebs	Konvertierungsindex	Typ
21-0* Erw. PID-Auto-Anpassung						
21-00	Typ mit Rückführung	[0] Auto	2 set-ups	TRUE	-	Uint8
21-01	Abstimm-Modus	[0] Normal	2 set-ups	TRUE	-	Uint8
21-02	PID-Ausgangsänderung	0.10 N/A	2 set-ups	TRUE	-2	Uint16
21-03	Min. Istwerthöhe	-999999.000 N/A	2 set-ups	TRUE	-3	Int32
21-04	Maximale Istwerthöhe	999999.000 N/A	2 set-ups	TRUE	-3	Int32
21-09	PID Auto-Anpassung	[0] Deaktiviert	All set-ups	TRUE	-	Uint8
21-1* Erw. PID Soll-/Istw. 1						
21-10	Erw. Soll-/Istwerteinheit 1	[1] %	All set-ups	TRUE	-	Uint8
21-11	Ext. Minimaler Sollwert 1	0.000 ExtPID1Unit	All set-ups	TRUE	-3	Int32
21-12	Ext. Maximaler Sollwert 1	100.000 ExtPID1Unit	All set-ups	TRUE	-3	Int32
21-13	Erw. variabler Sollwert 1	[0] Deaktiviert	All set-ups	TRUE	-	Uint8
21-14	Ext. Istwert 1	[0] Keine Funktion	All set-ups	TRUE	-	Uint8
21-15	Erw. Sollwert 1	0.000 ExtPID1Unit	All set-ups	TRUE	-3	Int32
21-17	Erw. Sollwert 1 [Einheit]	0.000 ExtPID1Unit	All set-ups	TRUE	-3	Int32
21-18	Ext. Istwert 1 [Einheit]	0.000 ExtPID1Unit	All set-ups	TRUE	-3	Int32
21-19	Erw. Ausg. 1 [%]	0 %	All set-ups	TRUE	0	Int32
21-2* Erw. Prozess-PID 1						
21-20	Erw. 1 Normal-/Invers-Regelung	[0] Normal	All set-ups	TRUE	-	Uint8
21-21	Erw. 1 P-Verstärkung	0.01 N/A	All set-ups	TRUE	-2	Uint16
21-22	Erw. 1 I-Zeit	10000.00 s	All set-ups	TRUE	-2	Uint32
21-23	Erw. 1 D-Zeit	0.00 s	All set-ups	TRUE	-2	Uint16
21-24	Erw. 1 D-Verstärkung/Grenze	5.0 N/A	All set-ups	TRUE	-1	Uint16
21-3* Erw. PID Soll-/Istw. 2						
21-30	Erw. Soll-/Istwerteinheit 2	[1] %	All set-ups	TRUE	-	Uint8
21-31	Erw. Minimaler Sollwert 2	0.000 ExtPID2Unit	All set-ups	TRUE	-3	Int32
21-32	Erw. Maximaler Sollwert 2	100.000 ExtPID2Unit	All set-ups	TRUE	-3	Int32
21-33	Erw. variabler Sollwert 2	[0] Deaktiviert	All set-ups	TRUE	-	Uint8
21-34	Erw. Istwert 2	[0] Keine Funktion	All set-ups	TRUE	-	Uint8
21-35	Erw. Sollwert 2	0.000 ExtPID2Unit	All set-ups	TRUE	-3	Int32
21-37	Erw. Sollwert 2 [Einheit]	0.000 ExtPID2Unit	All set-ups	TRUE	-3	Int32
21-38	Erw. Istwert 2 [Einheit]	0.000 ExtPID2Unit	All set-ups	TRUE	-3	Int32
21-39	Erw. Ausg. 2 [%]	0 %	All set-ups	TRUE	0	Int32
21-4* Erw. Prozess-PID 2						
21-40	Erw. 2 Normal-/Invers-Regelung	[0] Normal	All set-ups	TRUE	-	Uint8
21-41	Erw. 2 P-Verstärkung	0.01 N/A	All set-ups	TRUE	-2	Uint16
21-42	Erw. 2 I-Zeit	10000.00 s	All set-ups	TRUE	-2	Uint32
21-43	Erw. 2 D-Zeit	0.00 s	All set-ups	TRUE	-2	Uint16
21-44	Erw. 2 D-Verstärkung/Grenze	5.0 N/A	All set-ups	TRUE	-1	Uint16

Par. Nr.	Parameterbeschreibung	Werkseinstellung	4-Setup (4-Par. Sätze)	Ändern während des Betriebs	Konvertierungsindex	Typ
21-5*	Erw. PID Soll-/Istw. 3					
21-50	Erw. Soll-/Istwerteinheit 3	[1] %	All set-ups	TRUE	-	Uint8
21-51	Erw. Minimaler Sollwert 3	0.000 ExtPID3Unit	All set-ups	TRUE	-3	Int32
21-52	Erw. Maximaler Sollwert 3	100.000 ExtPID3Unit	All set-ups	TRUE	-3	Int32
21-53	Erw. variabler Sollwert 3	[0] Deaktiviert	All set-ups	TRUE	-	Uint8
21-54	Erw. Istwert 3	[0] Keine Funktion	All set-ups	TRUE	-	Uint8
21-55	Erw. Sollwert 3	0.000 ExtPID3Unit	All set-ups	TRUE	-3	Int32
21-57	Erw. Sollwert 3 [Einheit]	0.000 ExtPID3Unit	All set-ups	TRUE	-3	Int32
21-58	Erw. Istwert 3 [Einheit]	0.000 ExtPID3Unit	All set-ups	TRUE	-3	Int32
21-59	Erw. Ausg. 3 [%]	0 %	All set-ups	TRUE	0	Int32
21-6*	Erw. Prozess-PID 3					
21-60	Erw. 3 Normal-/Invers-Regelung	[0] Normal	All set-ups	TRUE	-	Uint8
21-61	Erw. 3 P-Verstärkung	0.01 N/A	All set-ups	TRUE	-2	Uint16
21-62	Erw. 3 I-Zeit	10000.00 s	All set-ups	TRUE	-2	Uint32
21-63	Erw. 3 D-Zeit	0.00 s	All set-ups	TRUE	-2	Uint16
21-64	Erw. 3 D-Verstärkung/Grenze	5.0 N/A	All set-ups	TRUE	-1	Uint16

5.1.20 22- * * Anwendungsfunktionen

Par. Nr.	Parameterbeschreibung	Werkseinstellung (SR = Größenabhängig)	4-Setup (4-Par. Sätze)	Ändern während des Betriebs	Konvertierungsindex	Typ
22-0* Sonstiges			All set-ups	TRUE	0	Uint16
22-00	Verzögerung ext. Verriegelung	0 s				
22-2* No-Flow Erkennung						
22-20	Leistung tief Autokonfig.	[0] Aus	All set-ups	FALSE	-	Uint8
22-21	Erfassung Leistung tief	[0] Deaktiviert	All set-ups	TRUE	-	Uint8
22-22	Erfassung Drehzahl tief	[0] Deaktiviert	All set-ups	TRUE	-	Uint8
22-23	No-Flow Funktion	[0] Aus	All set-ups	TRUE	-	Uint8
22-24	No-Flow Verzögerung	10 s	All set-ups	TRUE	0	Uint16
22-26	Trockenlauffunktion	[0] Aus	All set-ups	TRUE	-	Uint8
22-27	Trockenlaufverzögerung	10 s	All set-ups	TRUE	0	Uint16
22-3* No-Flow Leistungsanpassung						
22-30	No-Flow Leistung	0,00 kW	All set-ups	TRUE	1	Uint32
22-31	Leistungskorrekturfaktor	100 %	All set-ups	TRUE	0	Uint16
22-32	Drehzahl tief [UPM]	ExpressionLimit	All set-ups	TRUE	67	Uint16
22-33	Frequenz tief [Hz]	ExpressionLimit	All set-ups	TRUE	-1	Uint16
22-34	Leistung Drehzahl tief [kW]	ExpressionLimit	All set-ups	TRUE	1	Uint32
22-35	Leistung Drehzahl tief [PS]	ExpressionLimit	All set-ups	TRUE	-2	Uint32
22-36	Drehzahl hoch [UPM]	ExpressionLimit	All set-ups	TRUE	67	Uint16
22-37	Freq. hoch [Hz]	ExpressionLimit	All set-ups	TRUE	-1	Uint16
22-38	Leistung Drehzahl hoch [kW]	ExpressionLimit	All set-ups	TRUE	1	Uint32
22-39	Leistung Drehzahl hoch [PS]	ExpressionLimit	All set-ups	TRUE	-2	Uint32
22-4* Energiesparmodus						
22-40	Min. Laufzeit	10 s	All set-ups	TRUE	0	Uint16
22-41	Min. Energiespar-Stoppzeit	10 s	All set-ups	TRUE	0	Uint16
22-42	Energiespar-Startdrehz. [UPM]	ExpressionLimit	All set-ups	TRUE	67	Uint16
22-43	Energiespar-Startfreq. [Hz]	ExpressionLimit	All set-ups	TRUE	-1	Uint16
22-44	Soll-/Istw.-Diff. Energie-Start	10 %	All set-ups	TRUE	0	Int8
22-45	Sollwert-Boost	0 %	All set-ups	TRUE	0	Int8
22-46	Max. Boost-Zeit	60 s	All set-ups	TRUE	0	Uint16
22-5* Kennlinienende						
22-50	Kennlinienendefunktion	[0] Aus	All set-ups	TRUE	-	Uint8
22-51	Kennlinienendverz.	10 s	All set-ups	TRUE	0	Uint16
22-6* Riemenbrucherkennung						
22-60	Riemenbruchfunktion	[0] Aus	All set-ups	TRUE	-	Uint8
22-61	Riemenbruchmoment	10 %	All set-ups	TRUE	0	Uint8
22-62	Riemenbruchverzögerung	10 s	All set-ups	TRUE	0	Uint16
22-7* Kurzzyklus-Schutz						
22-75	Kurzzyklus-Schutz	[0] Deaktiviert	All set-ups	TRUE	-	Uint8
22-76	Intervall zwischen Starts	start_to_start_min_on_time (P2277)	All set-ups	TRUE	0	Uint16
22-77	Min. Laufzeit	0 s	All set-ups	TRUE	0	Uint16

Par. Nr.	Parameterbeschreibung	Werkseinstellung (SR = Größenabhängig)	4-Setup (4-Par. Sätze)	Ändern während des Betriebs	Konvertierungsindex	Typ
22-8* Flow Compensation						
22-80	Durchflussausgleich	[0] Deaktiviert	All set-ups	TRUE	-	Uint8
22-81	Quadr. -lineare Kurvennäherung	100 %	All set-ups	TRUE	0	Uint8
22-82	Arbeitspunktberechn.	[0] Deaktiviert	All set-ups	TRUE	-	Uint8
22-83	Drehzahl bei No-Flow [UPM]	ExpressionLimit	All set-ups	TRUE	67	Uint16
22-84	Frequenz bei No-Flow [Hz]	ExpressionLimit	All set-ups	TRUE	-1	Uint16
22-85	Drehzahl an Auslegungspunkt [UPM]	ExpressionLimit	All set-ups	TRUE	67	Uint16
22-86	Freq. am Auslegungspunkt [Hz]	ExpressionLimit	All set-ups	TRUE	-1	Uint16
22-87	Druck bei No-Flow Drehzahl	0.000 N/A	All set-ups	TRUE	-3	Int32
22-88	Druck bei Nenn Drehzahl	999999.999 N/A	All set-ups	TRUE	-3	Int32
22-89	Durchfluss an Auslegungspunkt	0.000 N/A	All set-ups	TRUE	-3	Int32
22-90	Durchfluss bei Nenn Drehzahl	0.000 N/A	All set-ups	TRUE	-3	Int32

5.1.21 23- * * Zeitfunktionen

Par. Nr.	Parameterbeschreibung	Werkzeileinstellung (SR = Größenabhängig)	4-Setup (4-Par. Sätze)	Ändern während des Betriebs	Konvertierungsindex	Typ
23-0* Zeitablaufsteuerung						
23-00	E IN-Zeit	ExpressionLimit	2 set-ups	TRUE	0	TimeOfDay- WoDate
23-01	E IN-Aktion	[0] Deaktiviert	2 set-ups	TRUE	-	Uint8
23-02	AUS-Zeit	ExpressionLimit	2 set-ups	TRUE	0	TimeOfDay- WoDate
23-03	AUS-Aktion	[0] Deaktiviert	2 set-ups	TRUE	-	Uint8
23-04	Ereignis	[0] Alle Tage	2 set-ups	TRUE	-	Uint8
23-1* Wartung						
23-10	Wartungspunkt	[1] Motorlager	1 set-up	TRUE	-	Uint8
23-11	Wartungsaktion	[1] Schmieren	1 set-up	TRUE	-	Uint8
23-12	Wartungsbasis	[0] Deaktiviert	1 set-up	TRUE	-	Uint8
23-13	Wartungszeitintervall	1 h	1 set-up	TRUE	74	Uint32
23-14	Datum und Uhrzeit Wartung	ExpressionLimit	1 set-up	TRUE	0	TimeOfDay
23-1* Wartungreset						
23-15	Wartungswort quittieren	[0] Kein Reset	All set-ups	TRUE	-	Uint8
23-16	Wartungstext	0 N/A	1 set-up	TRUE	0	VisStr[20]
23-5* Energiespeicher						
23-50	Energieprotokollauflösung	[5] Letzte 24 Std.	2 set-ups	TRUE	-	Uint8
23-51	Startzeitraum	ExpressionLimit	2 set-ups	TRUE	0	TimeOfDay
23-53	Energieprotokoll	0 N/A	All set-ups	TRUE	0	Uint32
23-54	Reset Energieprotokoll	[0] Kein Reset	All set-ups	TRUE	-	Uint8
23-6* Trenddarstellung						
23-60	Trendvariable	[0] Leistung [kW]	2 set-ups	TRUE	-	Uint8
23-61	Kontinuierliche BIN Daten	0 N/A	All set-ups	TRUE	0	Uint32
23-62	Zeitablauf BIN Daten	0 N/A	All set-ups	TRUE	0	Uint32
23-63	Zeitablauf Startzeitraum	ExpressionLimit	2 set-ups	TRUE	0	TimeOfDay
23-64	Zeitablauf Stoppzeitraum	ExpressionLimit	2 set-ups	TRUE	0	TimeOfDay
23-65	Minimaler Bin-Wert	ExpressionLimit	2 set-ups	TRUE	0	Uint8
23-66	Reset kontinuierliche Bin-Daten	[0] Kein Reset	All set-ups	TRUE	-	Uint8
23-67	Rücksetzen der Zeitablauf Bin-Daten	[0] Kein Reset	All set-ups	TRUE	-	Uint8
23-8* Amortisationszähler						
23-80	Soilwertfaktor Leistung	100 %	2 set-ups	TRUE	0	Uint8
23-81	Energiekosten	1,00 N/A	2 set-ups	TRUE	-2	Uint32
23-82	Investition	0 N/A	2 set-ups	TRUE	0	Uint32
23-83	Energieeinspar.	0 kWh	All set-ups	TRUE	75	Int32
23-84	Kst.-Einspar.	0 N/A	All set-ups	TRUE	0	Int32

5.1.22 24- ** Anwendungsfunktionen 2

Par. Nr.	Parameterbeschreibung	Werkseinstellung (SR = Größenabhängig)	4-Setup (4-Par. Sätze)	Ändern während des Betriebs	Konvertierungs- Index	Typ
24-0* Fire Mode						
24-00	Notfallbetriebsfunktion	[0] Deaktiviert	2 set-ups	TRUE	-	Uint8
24-01	Fire Mode Configuration	[0] Drehzahlsteuerung	All set-ups	TRUE	-	Uint8
24-02	Fire Mode Unit	null	All set-ups	TRUE	-	Uint8
24-03	Fire Mode Min Reference	ExpressionLimit	All set-ups	TRUE	-3	Int32
24-04	Fire Mode Max Reference	ExpressionLimit	All set-ups	TRUE	-3	Int32
24-05	Notfallbetrieb-Festsollwert	ExpressionLimit 0.00 %	All set-ups	TRUE	-2	Int16
24-06	Notfallbetrieb-Sollwertquelle	[0] Deaktiviert	All set-ups	TRUE	-	Uint8
24-07	Fire Mode Feedback Source	[0] Keine Funktion	All set-ups	TRUE	-	Uint8
24-09	Alarmhandhabung Notfallbetrieb	[1] Abschalt. bei kritischen Alarmen	2 set-ups	FALSE	-	Uint8
24-1* Drive Bypass						
24-10	Ausbl. Funktion	[0] Deaktiviert	2 set-ups	TRUE	-	Uint8
24-11	Zeitverzögerung Ausbl.	0 s	2 set-ups	TRUE	0	Uint16

5.1.23 25- * Kaskadenregler

Par. Nr.	Parameterbeschreibung	Werkseinstellung (SR = Größenabhängig)	4-Setup (4-Par. Sätze)	Ändern während des Betriebs	Konvertierungsindex	Typ
25-0* Systemeinstellungen						
25-00	Kaskadenregler	[0] Deaktiviert	2 set-ups	FALSE	-	Uint8
25-02	Motorstart	[0] Direktstart	2 set-ups	FALSE	-	Uint8
25-04	Pumpenrotation	[0] Deaktiviert	All set-ups	TRUE	-	Uint8
25-05	Feste Führungspumpe	[1] Ja	2 set-ups	FALSE	-	Uint8
25-06	Anzahl der Pumpen	2 N/A	2 set-ups	FALSE	0	Uint8
25-2* Bandbreiteneinstellungen						
25-20	Schaltbandbreite	10 %	All set-ups	TRUE	0	Uint8
25-21	Schaltgrenze	100 %	All set-ups	TRUE	0	Uint8
25-22	Feste Drehzahlbandbreite	casco_staging_bandwidth (P2520)	All set-ups	TRUE	0	Uint8
25-23	SBB Zuschaltverzögerung	15 s	All set-ups	TRUE	0	Uint16
25-24	SBB Abschaltverzögerung	15 s	All set-ups	TRUE	0	Uint16
25-25	Schaltverzögerung	10 s	All set-ups	TRUE	0	Uint16
25-26	No-Flow Abschaltung	[0] Deaktiviert	All set-ups	TRUE	-	Uint8
25-27	Zuschaltfunktion	[1] Aktiviert	All set-ups	TRUE	-	Uint8
25-28	Zuschaltfunktionszeit	15 s	All set-ups	TRUE	0	Uint16
25-29	Abschaltfunktion	[1] Aktiviert	All set-ups	TRUE	-	Uint8
25-30	Abschaltfunktionszeit	15 s	All set-ups	TRUE	0	Uint16
25-4* Zuschalteinstell.						
25-40	Rampe-ab-Verzögerung	10.0 s	All set-ups	TRUE	-1	Uint16
25-41	Rampe-auf-Verzögerung	2.0 s	All set-ups	TRUE	-1	Uint16
25-42	Zuschaltschwelle	ExpressionLimit	All set-ups	TRUE	0	Uint8
25-43	Abschaltchwelle	ExpressionLimit	All set-ups	TRUE	0	Uint8
25-44	Zuschaltdrehzahl [UPM]	0 RPM	All set-ups	TRUE	67	Uint16
25-45	Zuschaltfrequenz [Hz]	0.0 Hz	All set-ups	TRUE	-1	Uint16
25-46	Abschaltdrehzahl [UPM]	0 RPM	All set-ups	TRUE	67	Uint16
25-47	Abschaltfrequenz [Hz]	0.0 Hz	All set-ups	TRUE	-1	Uint16
25-5* Wechseleinstell.						
25-50	Führungspumpen-Wechsel	[0] Aus	All set-ups	TRUE	-	Uint8
25-51	Wechselergebnis	[0] Extern	All set-ups	TRUE	-	Uint8
25-52	Wechselzeitintervall	24 h	All set-ups	TRUE	74	Uint16
25-53	Wechselzeitintervallgebers	0 N/A	All set-ups	TRUE	0	VisStr[7]
25-54	Wechselzeit / Festwechselzeit	ExpressionLimit	All set-ups	TRUE	0	TimeOfDay-
25-55	Wechsel bei Last <50%	[1] Aktiviert	All set-ups	TRUE	-	Uint8
25-56	Zuschaltmodus bei Wechsel	[0] Langsam	All set-ups	TRUE	-	Uint8
25-58	Verzögerung Nächste Pumpe	0.1 s	All set-ups	TRUE	-1	Uint16
25-59	Verzögerung Netzbetrieb	0.5 s	All set-ups	TRUE	-1	Uint16

Par. Nr.	Parameterbeschreibung	Werkseinstellung (SR = Größenabhängig)	4-Setup (4-Par. Sätze)	Ändern während des Betriebs	Konvertierungsindex	Typ
25-8* Zustand						
25-80	Kaskadenzustand	0 N/A	All set-ups	TRUE	0	VisStr[25]
25-81	Pumpenzustand	0 N/A	All set-ups	TRUE	0	VisStr[25]
25-82	Führungspumpe	0 N/A	All set-ups	TRUE	0	Uint8
25-83	Relais Zustand	0 N/A	All set-ups	TRUE	0	VisStr[4]
25-84	Pumpe EIN-Zeit	0 h	All set-ups	TRUE	74	Uint32
25-85	Relais EIN-Zeit	0 h	All set-ups	TRUE	74	Uint32
25-86	Rücksetzen des Relaiszählers	[0] Kein Reset	All set-ups	TRUE	-	Uint8
25-9* Service						
25-90	Pumpenverriegelung	[0] Aus	All set-ups	TRUE	-	Uint8
25-91	Manueller Wechsel	0 N/A	All set-ups	TRUE	0	Uint8

5.1.24 26- * Grundeinstellungen

Par. Nr.	Parameterbeschreibung	Werkseinstellung	4-Setup (4-Par. Sätze)	Ändern während des Betriebs	Konvertierungsindex	Typ
26-0* Grundeinstellungen						
26-00	Klemme X42/1 Funktion	[1] Spannung	All set-ups	TRUE	-	Uint8
26-01	Klemme X42/3 Funktion	[1] Spannung	All set-ups	TRUE	-	Uint8
26-02	Klemme X42/5 Funktion	[1] Spannung	All set-ups	TRUE	-	Uint8
26-1* Analogeingang X42/1						
26-10	Kl. X42/1 Skal. Min. Spannung	0.07 V	All set-ups	TRUE	-2	Int16
26-11	Kl. X42/1 Skal. Max. Spannung	10.00 V	All set-ups	TRUE	-2	Int16
26-14	Kl. X42/1 Skal. Min.-Soll/ Istwert	0.000 N/A	All set-ups	TRUE	-3	Int32
26-15	Kl. X42/1 Skal. Max.-Soll/ Istwert	100.000 N/A	All set-ups	TRUE	-3	Int32
26-16	Kl. X42/1 Filterzeit	0.001 s	All set-ups	TRUE	-3	Uint16
26-17	Kl. X42/1 Signalfehler	[1] Aktiviert	All set-ups	TRUE	-	Uint8
26-2* Analogeingang X42/3						
26-20	Kl. X42/3 Skal. Min. Spannung	0.07 V	All set-ups	TRUE	-2	Int16
26-21	Kl. X42/3 Skal. Max. Spannung	10.00 V	All set-ups	TRUE	-2	Int16
26-24	Kl. X42/3 Skal. Min.-Soll/ Istwert	0.000 N/A	All set-ups	TRUE	-3	Int32
26-25	Kl. X42/3 Skal. Max.-Soll/ Istwert	100.000 N/A	All set-ups	TRUE	-3	Int32
26-26	Kl. X42/3 Filterzeit	0.001 s	All set-ups	TRUE	-3	Uint16
26-27	Kl. X42/3 Signalfehler	[1] Aktiviert	All set-ups	TRUE	-	Uint8
26-3* Analogeingang X42/5						
26-30	Kl. X42/5 Skal. Min. Spannung	0.07 V	All set-ups	TRUE	-2	Int16
26-31	Kl. X42/5 Skal. Max. Spannung	10.00 V	All set-ups	TRUE	-2	Int16
26-34	Kl. X42/5 Skal. Min.-Soll/ Istwert	0.000 N/A	All set-ups	TRUE	-3	Int32
26-35	Kl. X42/5 Skal. Max.-Soll/ Istwert	100.000 N/A	All set-ups	TRUE	-3	Int32
26-36	Kl. X42/5 Filterzeit	0.001 s	All set-ups	TRUE	-3	Uint16
26-37	Kl. X42/5 Signalfehler	[1] Aktiviert	All set-ups	TRUE	-	Uint8
26-4* Analogausgang X42/7						
26-40	Klemme X42/7 Ausgang	[0] Ohne Funktion	All set-ups	TRUE	-	Uint8
26-41	Kl. X42/7, Ausgang min. Skalierung	0.00 %	All set-ups	TRUE	-2	Int16
26-42	Kl. X42/7, Ausgang max. Skalierung	100.00 %	All set-ups	TRUE	-2	Int16
26-43	Kl. X42/7, Wert bei Bussteuerung	0.00 %	All set-ups	TRUE	-2	N2
26-44	Kl. X42/7, Wert bei Bus-Timeout	0.00 %	1 set-up	TRUE	-2	Uint16
26-5* Analogausgang X42/9						
26-50	Klemme X42/9 Ausgang	[0] Ohne Funktion	All set-ups	TRUE	-	Uint8
26-51	Kl. X42/9, Ausgang min. Skalierung	0.00 %	All set-ups	TRUE	-2	Int16
26-52	Kl. X42/9, Ausgang max. Skalierung	100.00 %	All set-ups	TRUE	-2	Int16
26-53	Kl. X42/9, Wert bei Bussteuerung	0.00 %	All set-ups	TRUE	-2	N2
26-54	Kl. X42/9, Wert bei Bus-Timeout	0.00 %	1 set-up	TRUE	-2	Uint16
26-6* Analogausgang X42/11						
26-60	Klemme X42/11 Ausgang	[0] Ohne Funktion	All set-ups	TRUE	-	Uint8
26-61	Kl. X42/11, Ausgang min. Skalierung	0.00 %	All set-ups	TRUE	-2	Int16
26-62	Kl. X42/11, Ausgang max. Skalierung	100.00 %	All set-ups	TRUE	-2	Int16
26-63	Kl. X42/11, Wert bei Bussteuerung	0.00 %	All set-ups	TRUE	-2	N2
26-64	Kl. X42/11, Wert bei Bus-Timeout	0.00 %	1 set-up	TRUE	-2	Uint16

Index

“

“startup 1 Am” 8-74 114

A

[Abschaltdrehzahl Upm] 25-46	247
[Abschaltfrequenz Hz] 25-47	247
Abschaltfunktion 25-29	244
Abschaltfunktionszeit 25-30	244
Abschaltsschwelle 25-43	246
Abschaltung Bei Min. Drehzahl/frequenz	47
Abstimm-modus 21-01	191
Adresse 8-31	110
Ae 53 Modus 16-61	168
Ae 54 Modus 16-63	168
Aktive Baudrate 9-63	122
Aktiver Satz 0-10	26
Aktives Steuerwort 8-02	107
Alarm- Und Warmmeldungen	263
Alarmhandhabung Notfallbetrieb 24-09	236
Alarmwort 16-90	170, 266
Alarmwort 2 16-91	171
[Analogausg. X30/8 Ma] 16-77	170
[Analogausg. X42/11 V] 18-35	174
[Analogausg. X42/7 V] 18-33	174
[Analogausg. X42/9 V] 18-34	174
Analogausgang 42 16-65	168
Analog-e/a-option Mcb 109, 26-**	253
Analogeingang 53 16-62	168
Analogeingang 54 16-64	168
Analogeingang X30/11 16-75	169
Analogeingang X30/12 16-76	170
Analogeingang X42/1 18-30	174
Analogeingang X42/3 18-31	174
Analogeingang X42/5 18-32	174

Ä

Ändern Von Datenwerten	21
Ändern Von Parameterdaten	13

A

Antriebsprofil 11-10	131
Anzahl Der Pumpen 25-06	241
Anzahl Der Starts 15-08	157
Anzahl Netz-ein 15-03	156
Anzahl Überspannungen 15-05	156
Anzahl Übertemperaturen 15-04	156
Anzeige Datum/uhrzeit 0-89	39
Anzeige Und Programmierung Von Parametern Mit Arrays (datenfeldern)	21
Anzeige: Prog. Sätze/kanal Bearbeiten 0-14	28
Anzeige: Verknüpfte Parametersätze 0-13	28
Anzeigen-motor	164
Arbeitspunktberechn. 22-82	215
Arbeitstage 0-81	38
Array Index 10-30	129
Aus Verzög., Relais 5-42	91
Aus-aktion 23-03	219
[Ausbl. Drehzahl Bis Hz] 4-63	64
[Ausbl. Drehzahl Bis Upm] 4-62	64
[Ausbl. Drehzahl Von Hz] 4-61	64
[Ausbl. Drehzahl Von Upm] 4-60	64
Ausbl. Funktion 24-10	238
Ausgang 27 Max. Frequenz 5-62	94

Ausgang 29 Max. Frequenz 5-65	95
Ausgang X30/6 Max. Frequenz 5-68	95
Auswahl Normal-/invers-regelung 20-81	187
Aus-zeit 23-02	219
[Auto On]-lcp Taste 0-42	35
Autom. Energieoptim. Kompressor	40
Autom. Energieoptimierung Vt	40
Autom. Motoranpassung 1-29	42
Autom. Quittieren Zeit 14-21	151
Auto-reduzier.	154

B

Bacnet	113
Bacnet-gerätebereich 8-70	113
Bandbreite Ist=sollwert 20-84	188
Baudrate 8-32	110
Baudratenauswahl 10-01	125
Bedienung Der Grafischen Bedieneinheit 102	5
Beispiel Für Die Änderung Von Parameterdaten	13
Benutzerdef. Kältemittel A1 20-31	185
Benutzerdef. Kältemittel A2 20-32	185
Benutzerdef. Kältemittel A3 20-33	185
Benutzerdefinierte Anzeige 16-09	164
Benutzer-menü	14, 32
Benutzer-menü Passwort 0-65	37
Benutzer-menü Zugriff Ohne Pw 0-66	37
Beschleunigungszeit	57
Betriebsart 14-22	151
Betriebsstunden 15-00	156
Betriebsverhalten	25
Bremsfunktion 2-10	51
Bremsleist/2 Min 16-33	165
Bremsleistung/s 16-32	165
Bremswiderst. Leistungsüberwachung 2-13	51
Bremswiderstand (ohm) 2-11	51
Bremswiderstand Leistung (kw) 2-12	51
Bremswiderstand Test 2-15	52
Bus Istwert 1 8-94	115
Bus Istwert 2 8-95	115
Bus Istwert 3 8-96	115
Bus Sollwert 1 16-82	170
Bus Steuerwort 1 16-80	170
Bus-festdrehzahl 1 8-90	115
Bus-festdrehzahl 2 8-91	115
Bussteuerung	95

C

Cos-filter 1 10-20	129
Cos-filter 2 10-21	129
Cos-filter 3 10-22	129
Cos-filter 4 10-23	129

D

Daten Ändern	20
Datenwerte Speichern 9-71	123, 130, 132
Datum Und Uhrzeit 0-70	38
Datum Und Uhrzeit Wartung 23-14	223
Datumsformat 0-71	38
Dc Bremse 8-52	112
[Dc-bremse Ein Upm] 2-03	50
Dc-bremsstrom 2-01	50
Dc-bremszeit 2-02	50
Dc-halte-/vorwärmstrom 2-00	50
Dc-spannung 16-30	165, 269
Definierte Parameter 15-92	163
Definierte Parameter (1) 9-80	123

Definierte Parameter (2) 9-81	123
Definierte Parameter (3) 9-82	123
Definierte Parameter (4) 9-83	124
Devicenet	126
Devicenet F-parameter 10-39	130
Devicenet Revision 10-32	130
Devicenet Sollwert 10-14	129
Devicenet Steuerung 10-15	129
Devicenet Und Can Feldbus	125
Diagnose Trigger 8-07	108
Dig./relais Ausg. Bussteuerung 5-90	95
Digitalausgänge 16-66	169
Digitaleingänge	66, 167
Digitaleingänge, 5-1* (fortgesetzt).	67
Digitalpoti Einzelschritt 3-90	59
Digitalpoti Max. Grenze 3-93	59
Digitalpoti Min. Grenze 3-94	59
Digitalpoti Rampenzeit 3-91	59
Digitalpoti Sollwert 16-53	166
Digitalpoti Speichern Bei Netz-aus 3-92	59
Displaytext 1 0-37	34
Displaytext 2 0-38	35
Displaytext 3 0-39	35
Displayzeile 1.1 0-20	28
Displayzeile 1.3, 0-22	31
Displayzeile 2, 0-23	31
Drehmom.grenze Verzögerungszeit 14-25	152
[Drehmoment %] 16-22	165
[Drehmoment Nm] 16-16	164
Drehmomentverhalten Der Last 1-03	40
[Drehzahl An Auslegungspunkt Upm] 22-85	216
[Drehzahl Bei No-flow Upm] 22-83	216
[Drehzahl Hoch Upm] 22-36	207
[Drehzahl Tief Upm] 22-32	207
[Drehzahl Upm] 16-17	164
Druck Bei Nenndrehzahl 22-88	217
Druck Bei No-flow Drehzahl 22-87	217
Durchfluss An Auslegungspunkt 22-89	217
Durchfluss Bei Nenndrehzahl 22-90	217
Durchflussausgleich	213, 214

E

Echtzeitkanal	157
Echtzeitkanal Abtastrate 15-11	158
Echtzeitkanal Protokollart 15-13	159
Echtzeitkanal Quelle 15-10	157
Echtzeitkanal Triggerereignis 15-12	158
Echtzeitkanal Werte Vor Trigger 15-14	159
Echtzeitkanalspeicher Voll 16-40	166
Eeprom Speichern 10-33	130
Ein Verzög., Relais 5-41	90
[Ein.-drehzahl Für Stoppfunktion Upm] 1-81	47
[Ein.-frequenz Für Stoppfunktion Hz] 1-82	47
Ein-aktion 23-01	218
Einen Numerischen Datenwert Ändern	21
Einen Textwert Ändern	20
Einheit 0-30	33
Ein-zeit 23-00	218
Eisenverlustwiderstand (rfe) 1-36	43
Elektronisch Thermische Überlast	165
Emv-filter 14-50	154
Energieeinspar. 23-83	231
Energiekosten 23-81	230
Energieoptimierung	153
Energieprotokoll 23-53	226
Energieprotokollauflösung 23-50	225
Energiesparmodus	208

[Energiespar-startdrehz. Upm] 22-42	210
[Energiespar-startfreq. Hz] 22-43	210
Energiespeicher	224
Ereignis 23-04	220
Erfassung Drehzahl Tief 22-22	205
Erfassung Leistung Tief 22-21	205
Erw. 1 D-verstärkung/grenze 21-24	196
Erw. 1 D-zeit 21-23	195
Erw. 1 I-zeit 21-22	195
Erw. 1 Normal-/invers-regelung 21-20	195
Erw. 1 P-verstärkung 21-21	195
Erw. 2 D-verstärkung/grenze 21-44	199
Erw. 2 D-zeit 21-43	199
Erw. 2 I-zeit 21-42	199
Erw. 2 Normal-/invers-regelung 21-40	198
Erw. 2 P-verstärkung 21-41	198
Erw. 3 D-verstärkung/grenze 21-64	202
Erw. 3 D-zeit 21-63	202
Erw. 3 I-zeit 21-62	202
Erw. 3 Normal-/invers-regelung 21-60	202
Erw. 3 P-verstärkung 21-61	202
[Erw. Ausg. 1 %] 21-19	195
[Erw. Ausg. 2 %] 21-39	198
[Erw. Ausg. 3 %] 21-59	202
Erw. Istwert 2 21-34	198
[Erw. Istwert 2 Einheit] 21-38	198
Erw. Istwert 3 21-54	201
[Erw. Istwert 3 Einheit] 21-58	201
Erw. Istwertumwandel.	185
Erw. Maximaler Sollwert 2 21-32	197
Erw. Maximaler Sollwert 3 21-52	200
Erw. Minimaler Sollwert 2 21-31	197
Erw. Minimaler Sollwert 3 21-51	200
Erw. Motordaten	43
Erw. Pid-auto-anpassung	190
Erw. Soll-/Istwerteinheit 1 21-10	192
Erw. Soll-/Istwerteinheit 2 21-30	196
Erw. Soll-/Istwerteinheit 3 21-50	199
Erw. Sollwert 1 21-15	194
[Erw. Sollwert 1 Einheit] 21-17	194
Erw. Sollwert 2 21-35	198
[Erw. Sollwert 2 Einheit] 21-37	198
Erw. Sollwert 3 21-55	201
[Erw. Sollwert 3 Einheit] 21-57	201
Erw. Variabler Sollwert 1 21-13	194
Erw. Variabler Sollwert 2 21-33	197
Erw. Variabler Sollwert 3 21-53	201
Erw. Zustandswort 16-94	171
Erw. Zustandswort 2 16-95	171
Erweitertes Zustandswort	268
Erweitertes Zustandswort 2	268
Etr	165, 269
Ext. Istwert 1 21-14	194
[Ext. Istwert 1 Einheit] 21-18	195
Ext. Maximaler Sollwert 1 21-12	193
Ext. Minimaler Sollwert 1 21-11	193
Externer Sollwert 16-50	166

F

Fc Interchar. Max.-delay 8-37	111
Fc Sollwert 1 16-86	170
Fc Steuerwort 1 16-85	170
Fc Überlast 16-35	165
Fc-antwortzeit Max.-delay 8-36	110
Fc-antwortzeit Min.-delay 8-35	110
Fc-protokoll 8-30	109
Fc-typ 15-40	161

Fehlermeldungen	269
Fehlerspeicher	160
Fehlerspeicher: Datum Und Zeit 15-33	161
Fehlerspeicher: Fehlercode 15-30	160
Fehlerspeicher: Wert 15-31	160
Fehlerspeicher: Zeit 15-32	161
Fehlersuche Und -behebung	263
Feldbus-komm. Status 16-84	170
[Festdrehzahl Jog Hz] 3-11	54
[Festdrehzahl Jog Upm] 3-19	57
Feste Drehzahlbandbreite 25-22	242
Feste Führungspumpe 25-05	240
Festsollwert 3-10	53
Festsollwertanwahl 8-56	113
Fire Mode Configuration 24-01	233
Fire Mode Max Reference 24-04	235
Fire Mode Min Reference 24-03	235
Fire Mode Unit 24-02	234
Freie Anzeige Max. Wert 0-32	34
Freie Anzeige Min.-wert 0-31	34
Fremdbelüftung 1-91	49
[Freq. Am Auslegungspunkt Hz] 22-86	217
[Freq. Hoch Hz] 22-37	207
Freq. umr. Reset 9-72	123
Frequenz 16-13	164
[Frequenz %] 16-15	164
[Frequenz Bei No-flow Hz] 22-84	216
[Frequenz Tief Hz] 22-33	207
Fu-bypass	236
Führungshöhe 8-01	106
Führungspumpe 25-82	251
Führungspumpen-wechsel 25-50	248
Funktion Bei Stopp 1-80	46
Funktion Bei Übertemperatur 14-60	154
Funktion Bei Wr-überlast 14-61	155
Funktionssätze	16

G

Geänderte Parameter 15-93	163
Geänderte Parameter (1) 9-90	124
Geänderte Parameter (2) 9-91	124
Geänderte Parameter (3) 9-92	124
Geänderte Parameter (5) 9-94	124
Grafikanzeige	5
Grundeinstellungen	97
Grundeinstellungen, 1-0*	39

H

Halbautom. Ausbl.-konfig. 4-64	65
[Hand On]-Icp Taste 0-40	35
[Hauptstwert %] 16-05	163
Hauptmenü - Info/wartung - Gruppe 15	156
Hauptmenü Passwort 0-60	36
Hauptmenü Zugriff Ohne Pw 0-61	37
Hauptmenümodus	13, 19
Hauptmenü-modus	8
Hauptmenüstruktur	23
Hauptreaktan	42
Hauptreaktan (xh) 1-35	43
Hz/upm Umschaltung 0-02	24

I

Info/wartung	156
Initialisierung	22
Initialisierungspasswort 8-75	114
Installierte Optionen	162

Intervall Zwischen Starts 22-76	212
Investition 23-82	231
Istwert	175
Istwert 1 Einheit 20-02	176
[Istwert 1 Einheit] 16-54	166
Istwert 2 Einheit 20-05	178
[Istwert 2 Einheit] 16-55	167
Istwert 3 Einheit 20-08	179
[Istwert 3 Einheit] 16-56	167
[Istwert Einheit] 16-52	166
Istwert/sollwert	182
Istwertanschluss 1 20-00	175
Istwertanschluss 2 20-03	177
Istwertanschluss 3 20-06	179
Istwertfunktion 20-20	182
Istwertquelle Notfallbetrieb, 24-07	235
Istwertumwandl. 1 20-01	176
Istwertumwandl. 2 20-04	178
Istwertumwandl. 3 20-07	179

K

Kältemittel 20-30	185
Kaskadenregler	239, 240
Kaskadenzustand 25-80	250
Keine Abschaltung Bei Wechselrichterüberlast	155
Kennlinienende	211
Kennlinienendefunktion 22-50	211
Kennlinienendeverz. 22-51	211
Kl. 42, Ausgang Max. Skalierung 6-52	103
Kl. 42, Ausgang Min. Skalierung 6-51	103
Kl. 42, Wert Bei Bussteuerung 6-53	105
Kl. 42, Wert Bei Bus-timeout 6-54	105
Kl. X30/11 Signalfehler 6-37	101
Kl. X30/12 Signalfehler 6-47	102
Kl. X30/8, Ausgang Max. Skalierung 6-62	106
Kl. X30/8, Ausgang Min. Skalierung 6-61	106
Kl. X30/8, Wert Bei Bussteuerung 6-63	106
Kl. X30/8, Wert Bei Bus-timeout 6-64	106
Kl. X42/1 Filterzeit 26-16	256
Kl. X42/1 Signalfehler 26-17	256
Kl. X42/1 Skal. Max.-soll/ Istwert 26-15	256
Kl. X42/1 Skal. Max.spannung 26-11	256
Kl. X42/1 Skal. Min.-soll/ Istwert 26-14	256
Kl. X42/1 Skal. Min.spannung 26-10	256
Kl. X42/11 Ausgang Max. Skalierung 26-62	260
Kl. X42/11, Ausgang Min. Skalierung 26-61	260
Kl. X42/11, Wert Bei Bussteuerung 26-63	261
Kl. X42/11, Wert Bei Bus-timeout 26-64	261
Kl. X42/3 Filterzeit 26-26	257
Kl. X42/3 Signalfehler 26-27	257
Kl. X42/3 Skal. Max.-soll/ Istwert 26-25	257
Kl. X42/3 Skal. Max.spannung 26-21	256
Kl. X42/3 Skal. Min.-soll/ Istwert 26-24	256
Kl. X42/3 Skal. Min.spannung 26-20	256
Kl. X42/5 Filterzeit 26-36	257
Kl. X42/5 Signalfehler 26-37	257
Kl. X42/5 Skal. Max.-soll/ Istwert 26-35	257
Kl. X42/5 Skal. Max.spannung 26-31	257
Kl. X42/5 Skal. Min.-soll/ Istwert 26-34	257
Kl. X42/5 Skal. Min.spannung 26-30	257
Kl. X42/7 Ausgang Max. Skalierung 26-42	258
Kl. X42/7, Ausgang Min. Skalierung 26-41	258
Kl. X42/7, Wert Bei Bussteuerung 26-43	258
Kl. X42/7, Wert Bei Bus-timeout 26-44	259
Kl. X42/9 Ausgang Max. Skalierung 26-52	259
Kl. X42/9, Ausgang Min. Skalierung 26-51	259
Kl. X42/9, Wert Bei Bussteuerung 26-53	260

Kl. X42/9, Wert Bei Bus-timeout 26-54	260
Kl.x30/11 Skal. Max.-soll/istw 6-35	101
Kl.x30/11 Skal. Max.spannung 6-31	100
Kl.x30/11 Skal. Min. Spannung 6-30	100
Kl.x30/11 Skal. Min.-soll/istw 6-34	100
Kl.x30/12 Skal. Max.-soll/istw 6-45	101
Kl.x30/12 Skal. Min.-soll/istw 6-44	101
Klemme 18 Digitaleingang 5-10	70
Klemme 19 Digitaleingang 5-11	71
Klemme 27 Digitalausgang 5-30	82
Klemme 27 Digitaleingang 5-12	72
Klemme 27 Funktion 5-01	66
Klemme 27 Pulsausgang 5-60	94
Klemme 27, Wert Bei Bussteuerung 5-93	96
Klemme 27, Wert Bei Bus-timeout 5-94	96
Klemme 29 Digitalausgang 5-31	84
Klemme 29 Digitaleingang 5-13	73
Klemme 29 Funktion 5-02	66
Klemme 29 Max. Frequenz 5-51	92
Klemme 29 Max. Soll-/istwert 5-53	92
Klemme 29 Min. Frequenz 5-50	92
Klemme 29 Min. Soll-/istwert 5-52	92
Klemme 29 Pulsausgang 5-63	94
Klemme 29, Wert Bei Bussteuerung 5-95	96
Klemme 29, Wert Bei Bus-timeout 5-96	96
Klemme 32 Digitaleingang 5-14	74
Klemme 33 Digitaleingang 5-15	75
Klemme 33 Max. Frequenz 5-56	92
Klemme 33 Max. Soll-/istwert 5-58	92
Klemme 33 Min. Frequenz 5-55	92
Klemme 33 Min. Soll-/istwert 5-57	92
Klemme 42 Analogausgang 6-50	102
Klemme 53 Filterzeit 6-16	99
Klemme 53 Signalfehler 6-17	99
Klemme 53 Skal. Max.-soll/istwert 6-15	99
Klemme 53 Skal. Max.spannung 6-11	98
Klemme 53 Skal. Max.strom 6-13	98
Klemme 53 Skal. Min.-soll/istwert 6-14	99
Klemme 53 Skal. Min.spannung 6-10	98
Klemme 53 Skal. Min.strom 6-12	98
Klemme 54 Filterzeit 6-26	100
Klemme 54 Signalfehler 6-27	100
Klemme 54 Skal. Max.-soll/istwert 6-25	100
Klemme 54 Skal. Max.spannung 6-21	99
Klemme 54 Skal. Max.strom 6-23	100
Klemme 54 Skal. Min.-soll/istwert 6-24	100
Klemme 54 Skal. Min.spannung 6-20	99
Klemme 54 Skal. Min.strom 6-22	99
Klemme X30/11 Filterzeit 6-36	101
Klemme X30/12 Filterzeit 6-46	101
Klemme X30/12 Skal. Max.spannung 6-41	101
Klemme X30/12 Skal. Min.spannung 6-40	101
Klemme X30/2 Digitaleingang 5-16	76
Klemme X30/3 Digitaleingang 5-17	77
Klemme X30/4 Digitaleingang 5-18	78
Klemme X30/6 Digitalausgang 5-32	85
Klemme X30/6 Pulsausgang 5-66	95
Klemme X30/6, Wert Bei Bussteuerung 5-97	96
Klemme X30/6, Wert Bei Bus-timeout 5-98	96
Klemme X30/7 Digitalausgang 5-33	87
Klemme X30/8 Analogausgang 6-60	105
Klemme X42/1 Funktion 26-00	255
Klemme X42/11 Ausgang 26-60	260
Klemme X42/3 Funktion 26-01	255
Klemme X42/5 Funktion 26-02	255
Klemme X42/7 Ausgang 26-40	258
Klemme X42/9 Ausgang 26-50	259
Kommunikationsoption	270

Konfiguration	109
Kontinuierliche Bin Daten 23-61	228
Kontroll-anzeigen	7
Kst.-einspar. 23-84	231
Kty-sensor	269
Kühlkörpertemp. 16-34	165
Kühlung	48
Kurzzyklus-schutz	212

L

Ländereinstellungen 0-03	25
Lastausgleich Hoch 1-61	45
Lastausgleich Tief 1-60	45
Lcp	10
Lcp 102	5
Lcp-kopie 0-50	36
Lcp-version 15-48	162
Leds	5
[Leistung Drehzahl Hoch Kw] 22-38	207
[Leistung Drehzahl Hoch Ps] 22-39	208
[Leistung Drehzahl Tief Kw] 22-34	207
[Leistung Drehzahl Tief Ps] 22-35	207
[Leistung Kw] 16-10	164
[Leistung Ps] 16-11	164
Leistung Tief Autokonfig. 22-20	204
Leistungskorrekturfaktor 22-31	206
Leistungsteil 15-41	161
Leistungsteil Bestellnummer 15-47	162
Leistungsteil Seriennummer 15-53	162
Leistungsteil Sw-version 15-50	162
Liste Geänderte Par.	14
Logikregel Boolesch 1 13-40	138
Logikregel Boolesch 2 13-42	140
Logikregel Boolesch 3 13-44	142
Logikregel Verknüpfung 1 13-41	140
Logikregel Verknüpfung 2 13-43	142
Lon Warnwort 11-15	131
Lonworks	131
Lonworks-revision 11-18	131
Lüftersteuerung 14-52	154
Lüfterüberwachung 14-53	154

M

Mac-id Adresse 10-02	125
Manuelle Initialisierung	22
Manueller Wechsel 25-91	252
[Max Frequenz Hz] 4-14	61
Max. Ausgangsfrequenz 4-19	62
Max. Boost-zeit 22-46	211
[Max. Drehzahl Upm] 4-13	61
Max. Sollwert 3-03	53
Max.-wr-strom 16-37	166
Maximale Istwerthöhe 20-74	187, 191
Maximum Reference/feedb. 20-14	182
Mesz/sommerzeit 0-74	38
Mesz/sommerzeitende 0-77	38
Mesz/sommerzeitstart 0-76	38
[Min. Drehzahl Norm. Magnetis. Hz] 1-52	44
[Min. Drehzahl Norm. Magnetis. Upm] 1-51	44
[Min. Drehzahl Upm] 4-11	60
Min. Energiespar-stopzeit 22-41	210
[Min. Frequenz Hz] 4-12	60
Min. Istwerthöhe 20-73	187, 191
Min. Laufzeit 22-40	210, 213
Minimale Aeo-frequenz 14-42	153
Minimale Aeo-magnetisierung 14-41	153
Minimaler Bin-wert 23-65	229

Minimaler Sollwert 3-02	53
Minimum Reference/feedb. 20-13	182
Momentengrenze Generatorisch 4-17	61
Momentengrenze Motorisch 4-16	61
Motor Cos-phi 14-43	153
Motor Drehrichtung 4-10	60
Motordrehrichtungsprüfung 1-28	41
Motorfangschaltung 1-73	46
Motorfreilauf	9, 111
Motorfreilauf (inv.)	15
Motorlaufstunden 15-01	156
Motormagnetisierung Bei 0 Upm. 1-50	44
Motornennendrehzahl 1-25	41
Motornennfrequenz 1-23	41
[Motornennleistung Kw] 1-20	40
[Motornennleistung Ps] 1-21	41
Motornennspannung 1-22	41
Motornennstrom 1-24	41
Motorphasen Überwachung 4-58	64
Motorpolzahl 1-39	44
Motorspannung 16-12	164
Motorstart 25-02	240
Motorstrom 16-14	164
Motor-überlastschutz	48
Ms/tp Max. Info-frames 8-73	114
Ms/tp Max. Masters 8-72	113

N

Nennspannung 15-42	161
Nenn-wr-strom 16-36	165
Netzausfall	148
Netzausfall-funktion 14-10	148
Netzausfall-spannung 14-11	149
Netz-ein Modus (hand) 0-04	25
Netzphasen-unsymmetrie 14-12	150
Neuron Id 11-00	131
No-flow Abschaltung 25-26	244
No-flow Erkennung	203
No-flow Funktion 22-23	205
No-flow Leistung 22-30	206
No-flow Verzögerung 22-24	205
Notfallbetrieb	232
Notfallbetrieb Signalausfall Funktion 6-02	98
Notfallbetrieb-festsollwert 24-05	235
Notfallbetriebsfunktion 24-00	233
Notfallbetrieb-sollwertquelle 24-06	235
Notfallbetriebspeicher: Datum Und Zeit 18-12	174
Notfallbetriebspeicher: Ereignis 18-10	173
Notfallbetriebspeicher: Zeit 18-11	174

O

[Off]-lcp Taste 0-41	35
Ohne Funktion	15
Option Installiert 15-60	162
Optionsbestellnr. 15-62	162
Optionsseriennr. 15-63	162
Ort-betrieb Einheit 0-05	25
Ortsollwert	25

P

Parameter Bearbeiten 9-27	121
Parameterauswahl	20
Parameterdaten	13
Parametereinstellung	13
Parameterinfo	163
Parameter-metadaten 15-99	163

Parameteroptionen	273
Parametersatz-kopie 0-51	36
Parameterzugriff	129
Parität/stoppbits 8-33	110
Pcd-konfiguration Lesen 9-16	116
Pcd-konfiguration Schreiben 9-15	116
Pid Auto-anpassung	186, 187, 192
Pid Integrationszeit 20-94	189
[Pid Output %] 16-58	167
Pid-anti-windup 20-91	188
Pid-ausgangsänderung 20-72	187, 191
Pid-differentiationszeit 20-95	189
Pid-grundeinstell.	187
Pid-proportionalverstärkung 20-93	188
Pid-prozess D-verstärkung/grenze 20-96	189
Pid-regler	175, 188
[Pid-startdrehzahl Upm] 20-82	188
[Pid-startfrequenz Hz] 20-83	188
Pid-verhalten, 20-71	186
Profibus Steuerung Deaktivieren 9-28	121
Profibus-warnwort 9-53	121
Profilnummer 9-65	122
Programm-satz 0-11	26, 122
Protokoll 10-00	125
Protokoll: Ereignis 15-20	160
Protokoll: Wert 15-21	160
Protokoll: Zeit 15-22	160
Protokolle	14
Protokollierung	159
Prozessdaten Lesen Konfiguration 10-12	127
Prozessdaten Schreiben Konfiguration 10-11	126
Prozessdatentyp 10-10	126
[Pulsausg. 27 Hz] 16-69	169
[Pulsausg. 29 Hz] 16-70	169
Pulsausgänge	93
Pulseingang 29 Filterzeit 5-54	92
[Pulseingang 29 Hz] 16-67	169
Pulseingang 33 Filterzeit 5-59	92
[Pulseingang 33 Hz] 16-68	169
Pumpe Ein-zeit 25-84	251
Pumpenrotation, 25-04	240
Pumpenverriegelung 25-90	252
Pumpenzustand 25-81	250
Pwm-jitter 14-04	148

Q

Quadr.-lineare Kurvennäherung 22-81	214
Quadr.mom. Anpassung 14-40	153
Quick Menu	8
Quick-menü-modus	8, 13
Quittierfunktion 14-20	150

R

Rampe-ab-verzögerung 25-40	245
Rampe-auf-verzögerung 25-41	245
Rampenverzögerung 3-95	59
Rampenzeit Ab 1 3-42	57
Rampenzeit Ab 2 3-52	58
Rampenzeit Auf 1 3-41	57
Rampenzeit Auf 2 3-51	58
Rampenzeit Jog 3-80	58
Regelverfahren 1-00	39
Regler I-zeit 14-31	153
Regler P-verstärkung 14-30	153
Relais Ein-zeit 25-85	251
Relais Zustand 25-83	251
Relaisausgänge	79, 169

Relaisfunktion 5-40	88
Relativer Festsollwert 3-14	54
Reset Betriebsstundenzähler 15-07	157
Reset Energieprotokoll 23-54	226
Reset Kontinuierliche Bin-daten 23-66	229
Reset Zähler-kwh 15-06	156
Reset/initialisieren	150
[Reset]-lcp Taste 0-43	36
Resonanzdämpfung 1-64	46
Resonanzdämpfung Zeitkonstante 1-65	46
Reversierung 8-54	112
Riemenbrucherkenung	212
Riemenbruchfunktion 22-60	212
Riemenbruchmoment 22-61	212
Riemenbruchverzögerung 22-62	212
Rücksetzen Der Zeitablauf Bin-daten 23-67	229
Rücksetzen Des Relaiszählers 25-86	251

S

Satz Verknüpfen Mit 0-12	26
Satzwahl 8-55	113
Sbb Abschaltverzögerung 25-24	243
Sbb Zuschaltverzögerung 25-23	243
Schaltbandbreite 25-20	241
Schaltgrenze 25-21	241
Schaltlogik 5-00	65
Schaltmuster 14-00	147
Schaltverzögerung 25-25	243
Schlupfausgleich 1-62	45
Schlupfausgleich Zeitkonstante 1-63	45
Schnelles Übertragen Von Parametereinstellungen Zwischen Mehreren Frequenzumrichtern	12
Schritt Für Schritt	21
Servicecode 14-29	152
Signalusfall Funktion 6-01	97
Signalusfall Zeit 6-00	97
Signal-parameter 9-23	119
SI Contr.zustand 16-38	166
SI-controller Aktion 13-52	145
SI-controller Ereignis 13-51	144
SI-controller Start 13-01	133
SI-controller Stopp 13-02	134
SI-parameter Initialisieren 13-03	136
SI-timer 13-20	137
Smart Logic Controller 13-00	133
Softwareversion 15-43	161
Software-version	3
Soll-/istw.-diff. Energie-start 22-44	210
Soll-/istwerteinheit 20-12	180
Sollwert % 16-02	163
Sollwert 1 20-21	184
Sollwert 2 20-22	184
Sollwert 3 20-23	185
[Sollwert Einheit] 16-01	163
Sollwert-boost 22-45	211
Sollwertfaktor Leistung 23-80	230
Sollwertfunktion 3-04	53
Sollwertvorgabe 3-13	54
Sonderfunktionen	147
Sprache 0-01	23
Sprachpaket 2	24
Sprachpakets 1	23
Start 8-53	112
Startverzög. 1-71	46
Startzeitraum 23-51	225
Statorstreureaktanz	42
Statorwiderstand (rs) 1-30	43
Status	8

Steuerkarte Sw-version 15-49	162
Steuerkartentemp. 16-39	166
Steuerprofil 8-10	109
Steuerwort 16-00	163
Steuerwort Timeout-ende 8-05	108
Steuerwort Timeout-funktion 8-04	108
Steuerwort Timeout-zeit 8-03	107
Stromgrenze 4-18	62, 152
Sw-version Option 15-61	162

T

Taktfrequenz 14-01	147
--------------------	-----

-

-tasten, 0-4*	35
---------------	----

T

Teilnehmeradresse 9-18	118
Telegrammtyp 8-40	111, 118
Therm. Motorschutz 16-18	165
Thermische Belastung	44, 165
Thermischer Motorschutz 1-90	48
Thermistor	48
Thermistoranschluss 1-93	49
Timeout Steuerwort Quittieren 8-06	108
Trenddarstellung	226
Trendvariable 23-60	228
[Trip Speed Low Hz] 1-87	47
[Trip Speed Low Rpm] 1-86	47
Trockenlauffunktion 22-26	206
Trockenlaufverzögerung 22-27	206
Typ Bestellnummer 15-46	161
Typ Mit Rückführung 20-70	186, 191
Typ Seriennummer 15-51	162
Typencode (aktuell) 15-45	161
Typencode (original) 15-44	161
Typendaten	161

Ü

Übermodulation 14-03	148
Überspannungssteuerung 2-17	52

U

Uhr Fehler 0-79	38
Uhreinstellungen, 0-7*	37
Uhrzeitformat 0-72	38
Umgebung	154

V

Variabler Sollwert 1 3-15	55
Variabler Sollwert 2 3-16	56
Variabler Sollwert 3 3-17	56
Vergleicher-funktion 13-11	137
Vergleicher-operand 13-10	136
Vergleicher-wert 13-12	137
Verzögerung Ext. Verriegelung 22-00	203
Verzögerung Nächste Pumpe 25-58	250
Verzögerung Netzbetrieb 25-59	250

W

Warnparameter 10-13	128
Warnung Drehz. Hoch 4-53	63
Warnung Drehz. Niedrig 4-52	63

Warnung Istwert Hoch 4-57	63
Warnung Istwert Niedr. 4-56	63
Warnung Sollwert Hoch 4-55	63
Warnung Sollwert Niedr. 4-54	63
Warnung Strom Hoch 4-51	63
Warnung Strom Niedrig 4-50	62
Warnwort 16-92	171, 267
Warnwort 2 16-93	171, 267
Wartungsaktion 23-11	222
Wartungsprotokoll	172
Wartungsprotokoll: Aktion 18-01	173
Wartungsprotokoll: Datum Und Zeit 18-03	173
Wartungsprotokoll: Pos. 18-00	172
Wartungsprotokoll: Zeit 18-02	173
Wartungspunkt 23-10	222
Wartungstext 23-16	224
Wartungswort 16-96	171
Wartungswort Quittieren 23-15	224
Wartungszeitbasis 23-12	223
Wartungszeitintervall 23-13	223
Wechsel Bei Last <50% 25-55	249
Wechselergebnis 25-51	248
Wechselzeit / Festwechselzeit 25-54	249
Wechselzeitintervall 25-52	248
Wechselzeitintervallgebers 25-53	248
Werkseinstellung	22
Werkseinstellungen	273
Wr- Überlast Reduzierstrom 14-62	155
Wr-fehler Abschaltverzögerung 14-26	152

X

Xif-revision 11-17	131
--------------------	-----

Z

Zähler A 16-72	169
Zähler B 16-73	169
Zähler Busfehler 8-81	114
Zähler Busmeldungen 8-80	114
Zähler Bus-off 10-07	125
Zähler Empfangsfehler 10-06	125
Zähler Slavefehler 8-83	115
Zähler Slavemeldungen 8-82	114
Zähler Übertragungsfehler 10-05	125
Zähler-kwh 15-02	156
Zeitablauf Bin Daten 23-62	228
Zeitablauf Startzeitraum 23-63	228
Zeitablauf Stoppzeitraum 23-64	229
Zeitablaufsteuerung	217
Zeitverzögerung Ausbl. 24-11	238
Zusätzl. Arbeitstage 0-82	39
Zusätzl. Nichtarbeitstage 0-83	39
[Zuschaltdrehzahl Upm] 25-44	246
[Zuschaltfrequenz Hz] 25-45	247
Zuschaltfunktion 25-27	244
Zuschaltfunktionszeit 25-28	244
Zuschaltmodus Bei Wechsel 25-56	249
Zuschaltsschwelle 25-42	246
Zustandsmeldungen	5, 263
Zustandswort 16-03	163
Zustandswort Konfiguration 8-13	109
Zwischenkreis	269