

Table des matières

1. Comment lire ce Manuel d'utilisation	3
Comment lire ce Manuel d'utilisation	3
Approbations	4
Symboles	4
Abréviations	5
2. Consignes de sécurité et avertissements d'ordre général	7
Instruction de mise au rebut	7
Haute tension	7
Consignes de sécurité	8
Éviter un démarrage imprévu	9
Arrêt de sécurité	9
Installation de l'arrêt de sécurité	10
Réseau IT	10
3. Installation	11
Mise en route	11
Pré-installation	12
Préparation du site d'installation	12
Réception du variateur de fréquence	12
Transport et déballage	12
Levage	13
Puissance nominale	19
Installation mécanique	19
Outils requis	20
Considérations générales	20
Installations dans les protections - unités IP00/châssis	30
Installation au mur - unités IP21 (NEMA 1) et IP54 (NEMA 12)	30
Montage au sol - installation sur socle IP21 (NEMA1) et IP54 (NEMA12)	31
Presse-étoupe/entrée de conduits - IP21 (NEMA 1) et IP54 (NEMA 12)	33
Installation de la protection anti-égouttement IP21 (protection D1 et D2)	34
Installation des options sur le terrain	34
Installation sur socle	45
Installation électrique	48
Fils de commande	48
Connexions de l'alimentation	49
Raccordement au secteur	57
Fusibles	58
Installation électrique, bornes de commande	61

Exemples de raccordement	63
Marche/arrêt	63
Marche/arrêt par impulsion	63
Accélération/décélération	64
Référence potentiomètre	64
Installation électrique, câbles de commande	65
Commutateurs S201, S202 et S801	67
Programmation finale et test	68
Raccordements supplémentaires	70
Commandes de frein mécanique	70
Protection thermique du moteur	71
4. Programmation	73
LCP graphique et numérique	73
Comment programmer le LCP graphique	73
Programmation du panneau de commande local numérique	74
Configuration rapide	76
Listes des paramètres	81
5. Spécifications générales	109
Spécifications du produit :	115
6. Avertissements et alarmes	125
Messages d'état	125
Avertissement/messages d'alarme	125
Indice	134

1. Comment lire ce Manuel d'utilisation

1

1.1. Comment lire ce Manuel d'utilisation

1.1.1. Comment lire ce Manuel d'utilisation

Le variateur de fréquence est conçu pour fournir des performances d'arbre élevées sur les moteurs électriques. Lire ce manuel avec attention afin d'utiliser correctement le variateur. Une manipulation inadéquate du variateur de fréquence peut occasionner des dysfonctionnements du variateur ou des équipements associés, réduire leur durée de vie ou être à l'origine d'autres problèmes.

Ces instructions d'exploitation vous aideront à commencer, installer, programmer et régler votre variateur de fréquence.

Le chapitre 1, **Comment lire ce Manuel d'utilisation**, présente le manuel et il renseigne au sujet des approbations, des symboles et des abréviations utilisés dans ce document.

Le chapitre 2, **Consignes de sécurité et avertissements d'ordre général**, reprend les instructions concernant la manipulation correcte du variateur de fréquence.

Le chapitre 3, **Installation**, guide l'utilisateur à travers l'installation mécanique et technique.

Le chapitre 4, **Programmation**, montre comment exploiter et programmer le variateur de fréquence via le panneau de commande local.

Le chapitre 5, **Spécifications générales**, reprend les données techniques concernant le variateur.

Le chapitre 6, **Avertissements et alarmes**, aide l'utilisateur à résoudre des problèmes pouvant survenir lors de l'utilisation du variateur de fréquence.

Documentation disponible pour le FC 300

- Le Manuel d'utilisation du variateur VLT® AutomationDrive FC 300 fournit les informations nécessaires pour installer et faire fonctionner le variateur.
- Le Manuel de configuration du VLT® AutomationDrive FC 300 donne toutes les informations techniques au sujet de la conception du variateur et des applications, incluant les options de codeur, résolveur et relais.
- Le Manuel d'utilisation du VLT® AutomationDrive FC 300 Profibus fournit les informations requises pour le contrôle, le suivi et la programmation du variateur via un bus de terrain Profibus.
- Le Manuel d'utilisation du VLT® AutomationDrive FC 300 DeviceNet fournit les informations requises pour le contrôle, le suivi et la programmation du variateur via un bus de terrain DeviceNet.
- Le Manuel d'utilisation du VLT® AutomationDrive FC 300 MCT 10 fournit les informations relatives à l'installation et à l'utilisation du logiciel sur un PC.
- Les instructions VLT® AutomationDrive FC 300 Secours 24 V CC fournissent des informations pour l'installation de l'option d'alimentation de secours 24 V CC.

Des documents techniques portant sur les variateurs Danfoss sont aussi disponibles en ligne sur www.danfoss.com/drives.

1

1.1.2. Approbations



1.1.3. Symboles

Symboles utilisés dans ce Manuel d'utilisation.

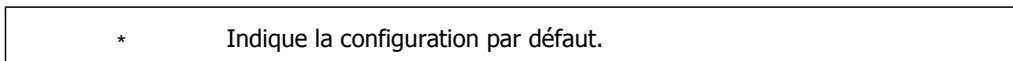
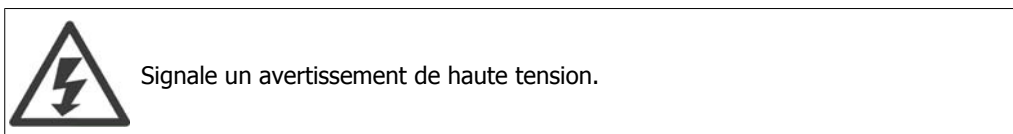
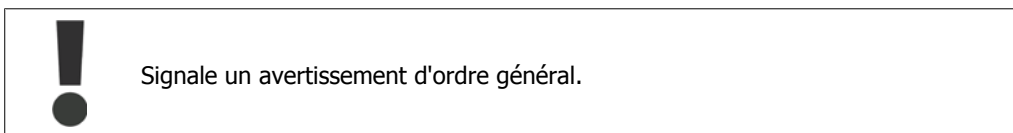
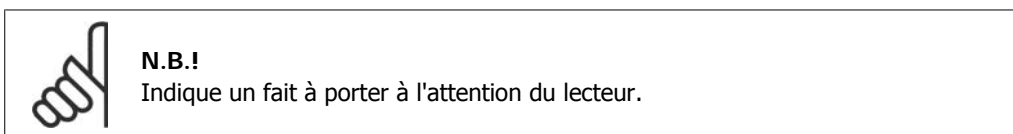

1.1.4. Abréviations

Courant alternatif	CA
Calibre américain des fils	AWG
Ampère/AMP	A
Adaptation automatique au moteur	AMA
Limite de courant	I _{LIM}
Degré Celsius	°C
Courant continu	CC
Dépend du variateur	D-TYPE
Compatibilité électromagnétique	CEM
Relais thermique électronique	ETR
Variateur	FC
Gramme	g
Hertz	Hz
Kilohertz	kHz
Panneau de commande local	LCP
Mètre	m
Inductance en millihenry	mH
Milliampère	mA
Milliseconde	ms
Minute	min
Outil de contrôle du mouvement	MCT
Nanofarad	nF
Newton-mètres	Nm
Courant moteur nominal	I _{M,N}
Fréquence moteur nominale	f _{M,N}
Puissance moteur nominale	P _{M,N}
Tension moteur nominale	U _{M,N}
Paramètre	par.
Tension extrêmement basse de protection	PELV
Carte à circuits imprimés	PCB
Courant de sortie nominal onduleur	I _{INV}
Tours par minute	tr/min
Seconde	s
Limite de couple	T _{LIM}
Volts	V

2. Consignes de sécurité et avertissements d'ordre général

2

2.1.1. Instruction de mise au rebut







Cet équipement contient des composants électriques et ne peut pas être jeté avec les ordures ménagères. Il doit être collecté séparément avec les déchets électriques et électroniques conformément à la législation locale en vigueur.

 **Avertissement**

Les condensateurs du circuit intermédiaire du variateur de fréquence restent chargés après que l'alimentation a été déconnectée. Pour éviter tout risque d'électrocution, déconnecter le variateur du secteur avant de commencer l'entretien. Avant toute intervention sur le variateur de fréquence, patienter le temps indiqué ci-dessous au minimum :

380-500 V	90-200 kW	20 minutes
	250-400 kW	40 minutes
525-690 V	37-250 kW	20 minutes
	315-560 kW	30 minutes

FC 300
Manuel d'utilisation
Version logiciel : 4.5x

Ce Manuel d'utilisation concerne l'ensemble des variateurs de fréquence FC 300 avec une version logiciel 4.5x.
Voir le numéro de la version du logiciel au paramètre 15-43.

2.1.2. Haute tension

 Lorsqu'il est relié au secteur, le variateur de fréquence est traversé par des tensions élevées. Tout branchement ou fonctionnement incorrect du moteur ou du variateur de fréquence risque d'endommager l'appareil et de provoquer des blessures graves ou mortelles. Il est donc essentiel de se conformer aux instructions de ce manuel et aux réglementations de sécurité locales et nationales.



Installation en haute altitude
À des altitudes de plus de 2000 m, merci de contacter Danfoss Drives en ce qui concerne la norme PELV.

2

2.1.3. Consignes de sécurité

- S'assurer que le variateur de fréquence est correctement mis à la terre.
- Protéger les utilisateurs contre la tension d'alimentation.
- Protéger le moteur contre les surcharges, conformément aux règlements nationaux et locaux.
- La protection du moteur contre les surcharges est comprise dans les paramètres par défaut. Pour ajouter cette fonction, régler le paramètre 1-90 *Protect. thermique mot.* sur *ETR Alarme* ou *ETR Avertis.* Pour le marché de l'Amérique du Nord : les fonctions ETR assurent la protection de classe 20 contre la surcharge moteur en conformité avec NEC.
- Le courant de fuite à la terre dépasse 3,5 mA.
- La touche [OFF] n'est pas un commutateur de sécurité. Elle ne déconnecte pas le variateur de fréquence du secteur.

2.1.4. Avertissement d'ordre général



Avertissement :
Tout contact avec les parties électriques, même après la mise hors tension de l'appareil, peut causer des blessures graves ou mortelles.
Veiller également à déconnecter d'autres entrées de tension, par exemple la répartition de charge (connexion de circuit intermédiaire CC) et le raccordement du moteur en cas de sauvegarde cinétique.
En cas d'utilisation du variateur de fréquence : attendre 40 minutes minimum.
Ce laps de temps peut être raccourci si tel est indiqué sur la plaque signalétique de l'unité spécifique.



Courant de fuite
Le courant de fuite à la terre du variateur de fréquence dépasse 3,5 mA. Afin de s'assurer que le câble de terre a une bonne connexion mécanique à la connexion de terre (borne 95), la section du câble doit être d'au moins 10 mm² ou être composée de 2 câbles de terre nominaux terminés séparément.

Appareil à courant résiduel
Ce produit peut causer un CC dans le conducteur de protection. Si un appareil à courant résiduel (différentiel) est utilisé comme protection supplémentaire, seul un différentiel de type B (temps différé) sera utilisé du côté de l'alimentation de ce produit. Voir également la Note applicative du différentiel, MN.90.Gx.02 (x = numéro de version).
La protection du variateur de fréquence par mise à la terre et l'utilisation du différentiel doivent toujours se conformer aux règlements nationaux et locaux.

2.1.5. Avant de commencer les réparations

1. Déconnecter le variateur de fréquence du secteur.
2. Patienter que le circuit intermédiaire CC se décharge. Voir la durée sur l'étiquette d'avertissement.
3. Déconnecter les bornes 88 et 89 du circuit intermédiaire CC.
4. Enlever le câble du moteur.

2.1.6. Éviter un démarrage imprévu

Lorsque le variateur de fréquence est connecté au secteur, le moteur peut être démarré/arrêté en utilisant des commandes numériques, des commandes de réseau, des références ou le panneau de commande local (LCP) :

- Déconnecter le variateur de fréquence du secteur si la sécurité des personnes l'exige, afin d'éviter un démarrage imprévu.
- Pour éviter un démarrage imprévu, activer systématiquement la touche [OFF] avant de modifier les paramètres.
- Une panne électronique, une surcharge temporaire, une panne de l'alimentation secteur ou une perte de raccordement du moteur peut causer le démarrage d'un moteur à l'arrêt. Le variateur de fréquence avec arrêt de sécurité fournit une protection contre les démarrages imprévus si la borne 37 de l'arrêt de sécurité se trouve à un niveau de basse tension ou est déconnectée.

2.1.7. Arrêt de sécurité

Le FC 302 peut appliquer la fonction de sécurité *Arrêt sûr du couple* (tel que défini par le projet CD CEI 61800-5-2) ou la *catégorie d'arrêt 0* (telle que définie dans la norme EN 60204-1).

Elle est conçue et approuvée comme acceptable pour les exigences de la catégorie de sécurité 3 de la norme EN 954-1. Cette fonctionnalité est appelée "arrêt de sécurité". Avant d'intégrer et d'utiliser l'arrêt de sécurité dans une installation, il faut procéder à une analyse approfondie des risques de l'installation afin de déterminer si la fonctionnalité d'arrêt de sécurité et la catégorie de sécurité sont appropriées et suffisantes. Afin d'installer et d'utiliser la fonction d'arrêt de sécurité conformément aux exigences de la catégorie de sécurité 3 de la norme EN 954-1, respecter les informations et instructions correspondantes du Manuel de configuration MG.33.BX.YY du FC 300 ! Les informations et instructions du Manuel d'utilisation ne sont pas suffisantes pour utiliser la fonctionnalité d'arrêt de sécurité de manière correcte et sûre !



2.1.8. Installation de l'arrêt de sécurité

Pour installer un arrêt de catégorie 0 (EN 60204) conformément à la catégorie de sécurité 3 (EN 954-1), procéder comme suit :

1. Il faut retirer le cavalier entre la borne 37 et l'alimentation 24 V CC. La coupure ou la rupture du cavalier n'est pas suffisante. Il faut l'éliminer complètement afin d'éviter les courts-circuits. Voir le cavalier sur l'illustration.
2. Raccorder la borne 37 aux 24 V CC par un câble protégé contre les courts-circuits. L'alimentation 24 V CC doit pouvoir être interrompue par un dispositif d'interruption de circuits selon la norme EN 954-1, catégorie 3. Si ce dispositif et le variateur de fréquence se trouvent dans le même panneau d'installation, on peut utiliser un câble non blindé à la place d'un câble blindé.

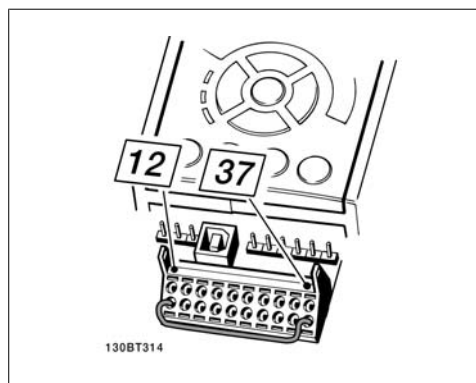

Illustration 2.1: Ponter le cavalier entre la borne 37 et les 24 V CC.

L'illustration ci-dessous présente une catégorie d'arrêt 0 (EN 60204-1) avec une catégorie de sécurité 3 (EN 954-1). L'interruption de circuit est provoquée par le contact d'ouverture de porte. L'illustration indique aussi comment raccorder une roue libre matérielle qui ne soit pas de sécurité.

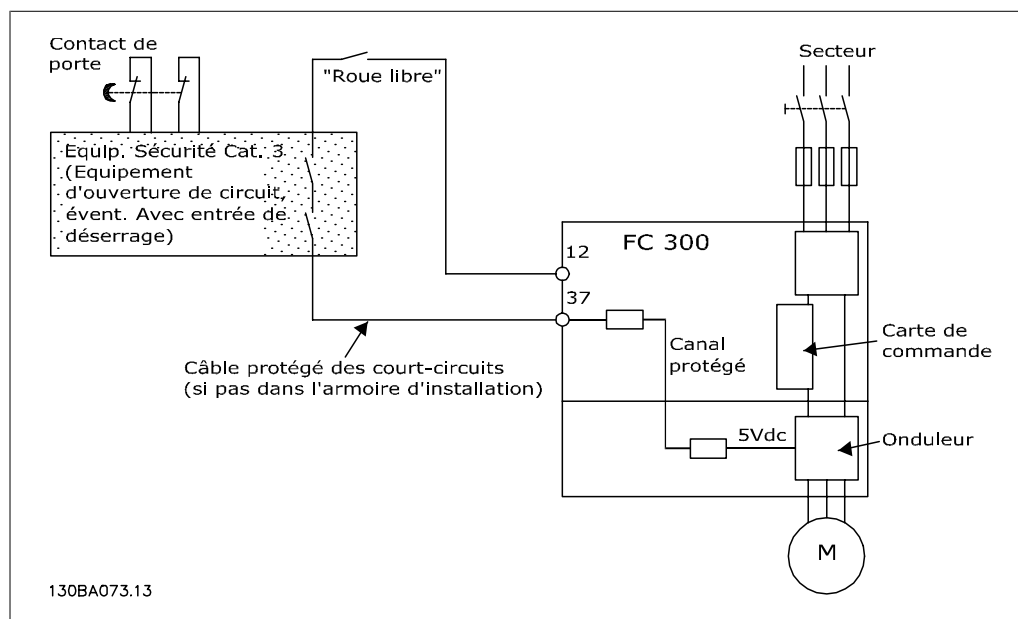

Illustration 2.2: Illustration des aspects essentiels d'une installation pour obtenir une catégorie d'arrêt 0 (EN 60204-1) avec catégorie de sécurité 3 (EN 954-1).

2.1.9. Réseau IT

Le par. 14-50 *Filtre RFI* peut, sur les FC 102/202/302, être utilisé pour déconnecter les condensateurs internes du filtre RFI à la terre. Dans ce cas, la performance RFI passe au niveau A2.

3. Installation

3.1. Mise en route

3.1.1. À propos du chapitre Installation

Ce chapitre aborde les installations mécaniques et électriques en provenance et en direction des borniers de puissance et des bornes des cartes de commande.

L'installation électrique d'*options* est décrite dans le Manuel d'utilisation et le Manuel de configuration correspondants.

3.1.2. Mise en route

Le variateur de fréquence est conçu pour obtenir une installation rapide et conforme du point de vue de la CEM en procédant comme suit.



Lire les consignes de sécurité avant d'installer l'unité.

Installation mécanique

- Montage mécanique

Installation électrique

- Raccordement au secteur et terre de protection
- Raccordement du moteur et câbles
- Fusibles et disjoncteurs
- Bornes de commande - câbles

Configuration rapide

- Panneau de commande local, LCP
- Adaptation automatique au moteur, AMA
- Programmation

La taille du châssis dépend du type de protection, de la plage de puissance et de la tension secteur

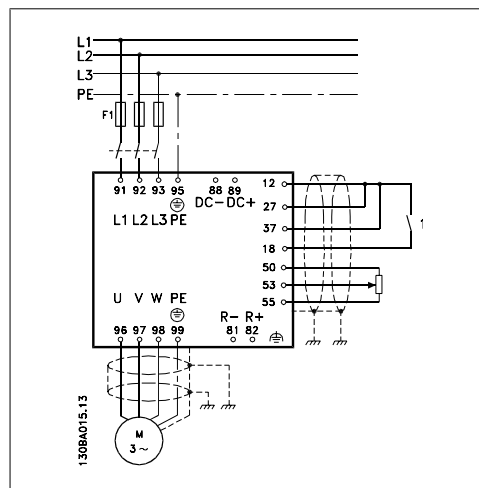

Illustration 3.1: Schéma illustrant l'installation élémentaire comprenant le raccordement au secteur, le moteur, la clé de démarrage/d'arrêt et le potentiomètre pour le réglage de la vitesse.

3.2. Pré-installation

3.2.1. Préparation du site d'installation

**N.B.!**

Avant de procéder à l'installation du variateur de fréquence, il est important de bien la préparer. Une négligence à ce niveau peut entraîner un travail supplémentaire pendant et après l'installation.

Sélectionner le meilleur site de fonctionnement possible en tenant compte des points suivants (voir précisions aux pages suivantes et dans les Manuels de configuration respectifs) :

- Température de fonctionnement ambiante
- Méthode d'installation
- Refroidissement de l'unité
- Position du variateur de fréquence
- Passage des câbles
- Vérifier que la source d'alimentation fournit la tension correcte et le courant nécessaire
- Veiller à ce que le courant nominal du moteur soit dans la limite de courant maximale du variateur de fréquence
- Si le variateur de fréquence ne comporte pas de fusibles intégrés, veiller à ce que les fusibles externes aient le bon calibre.

3.2.2. Réception du variateur de fréquence

À réception du variateur de fréquence, s'assurer que l'emballage est intact et veiller à ce que l'unité n'ait pas été endommagée pendant le transport. En cas de dommages, contacter immédiatement la société de transport pour signaler le dégât.

3.2.3. Transport et déballage

Avant de procéder au déballage du variateur de fréquence, il convient de le placer aussi près que possible du site d'installation finale.

Ôter l'emballage en carton et manipuler le variateur de fréquence sur la palette aussi longtemps que possible. Remarque : le couvercle de la caisse en carton contient un gabarit de perçage des trous de montage.

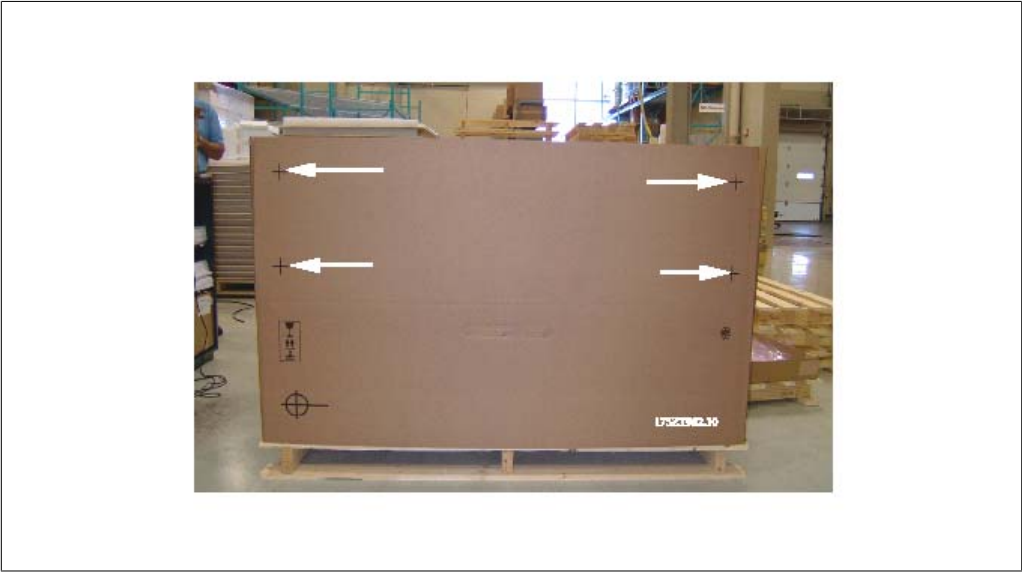

Illustration 3.2: Schéma de montage

3.2.4. Levage

Lever toujours le variateur de fréquence par les anneaux de levage. Utiliser une barre pour éviter une déformation des anneaux de levage du variateur de fréquence.

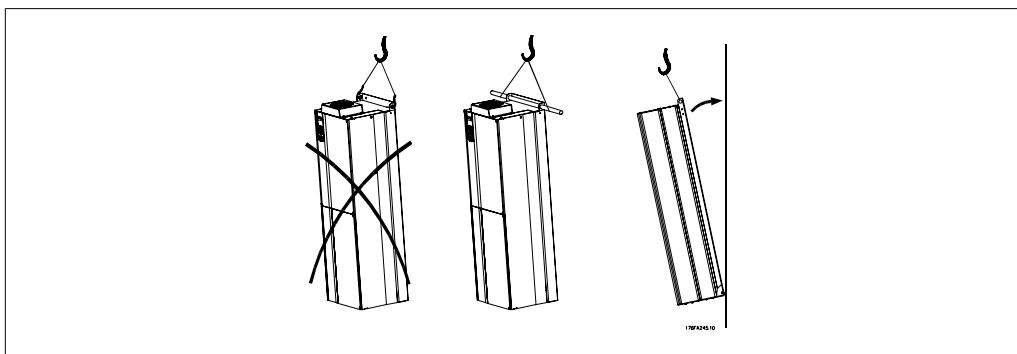
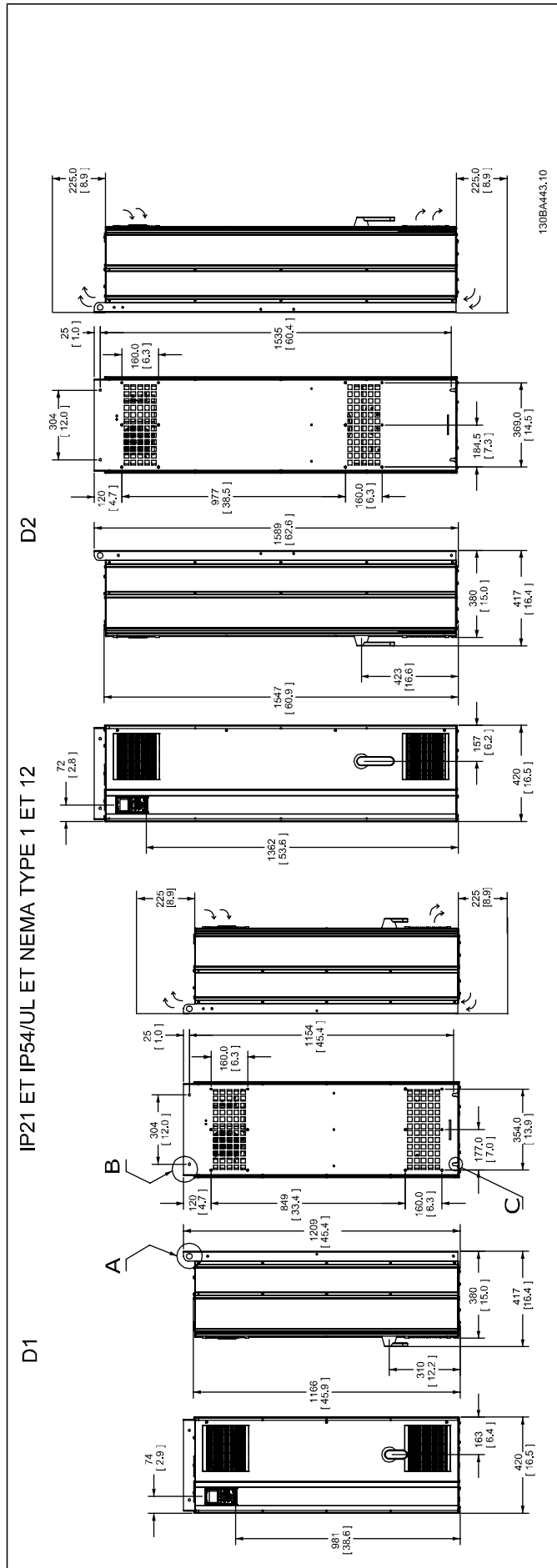
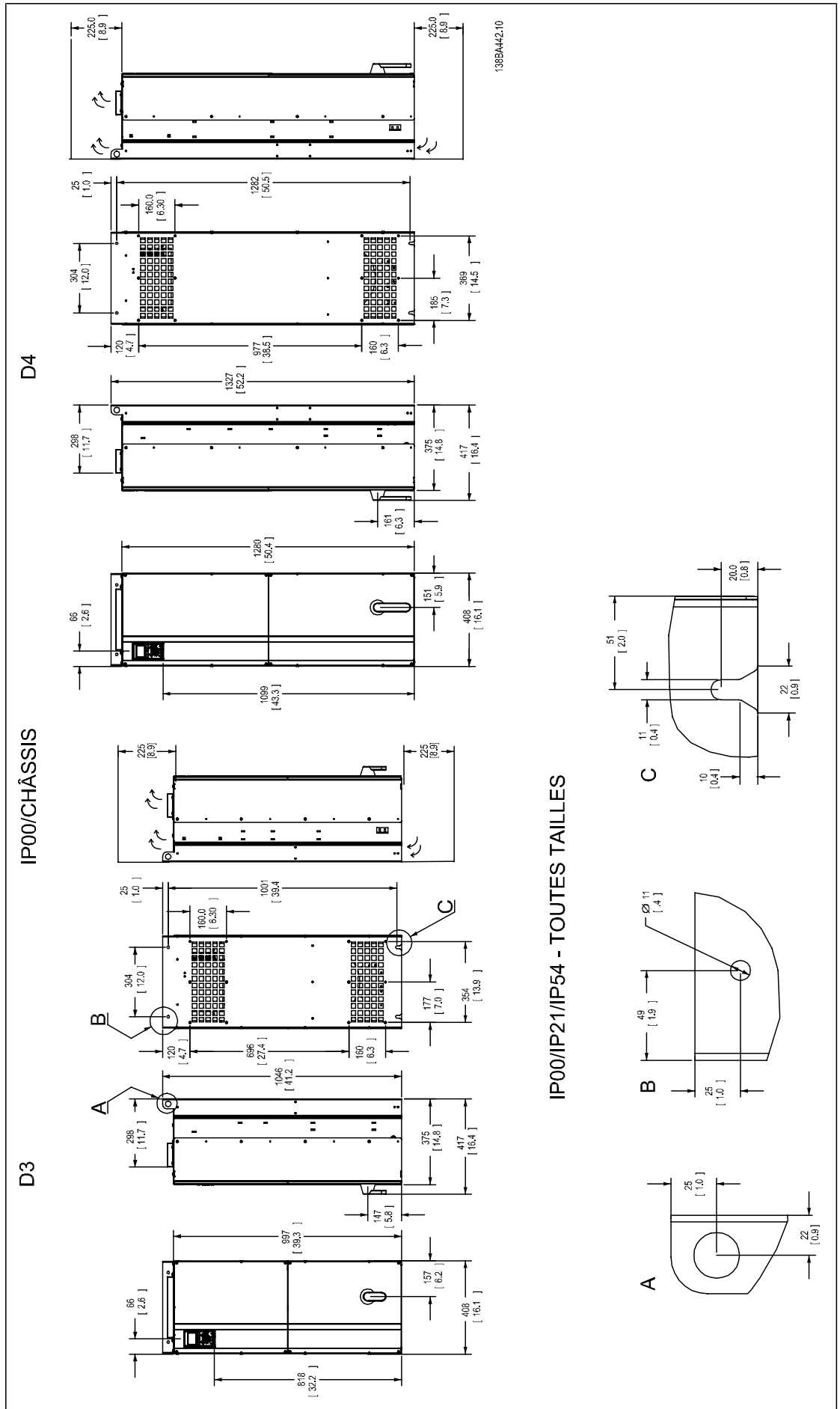
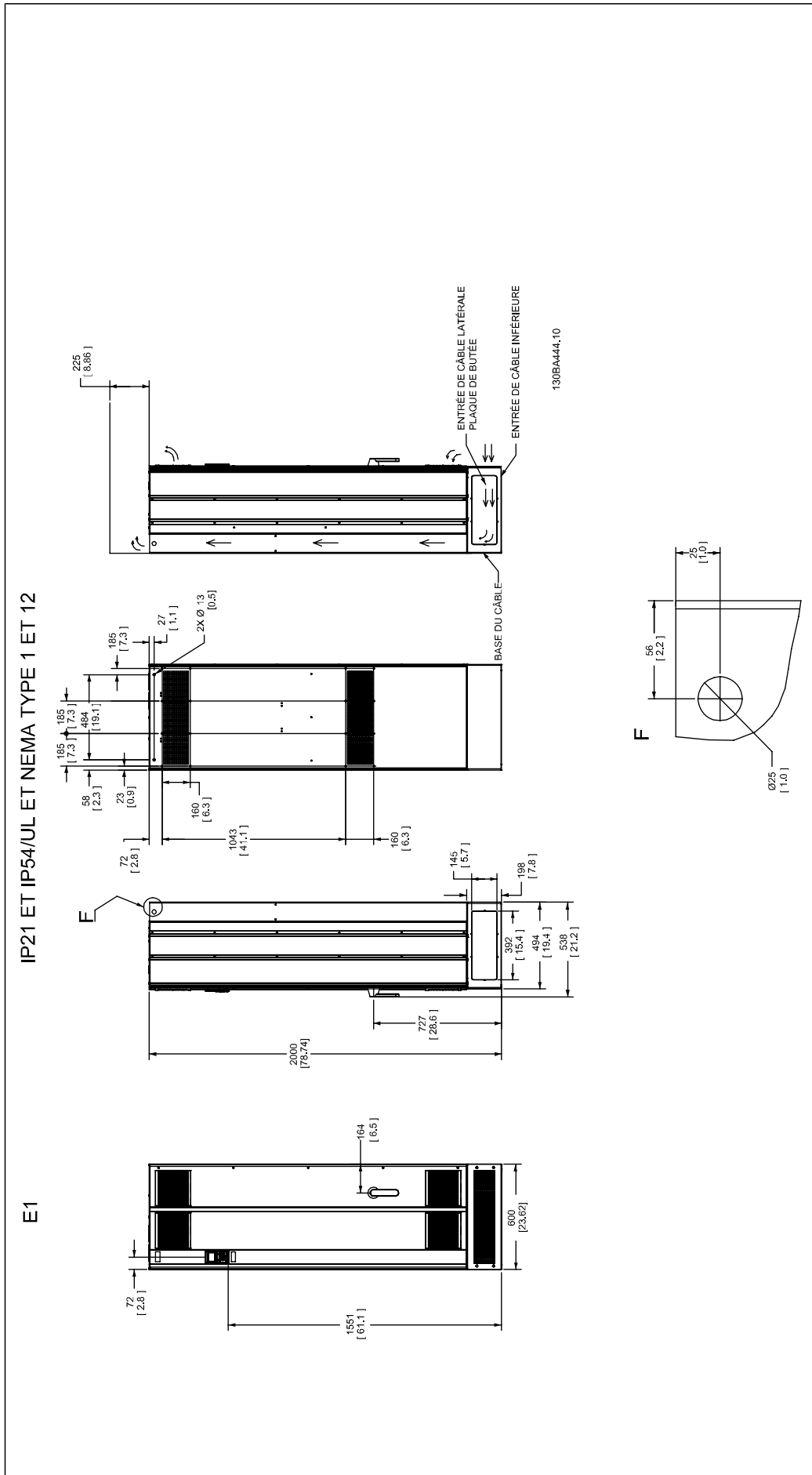

Illustration 3.3: Méthode de levage recommandée

3.2.5. Encombrement







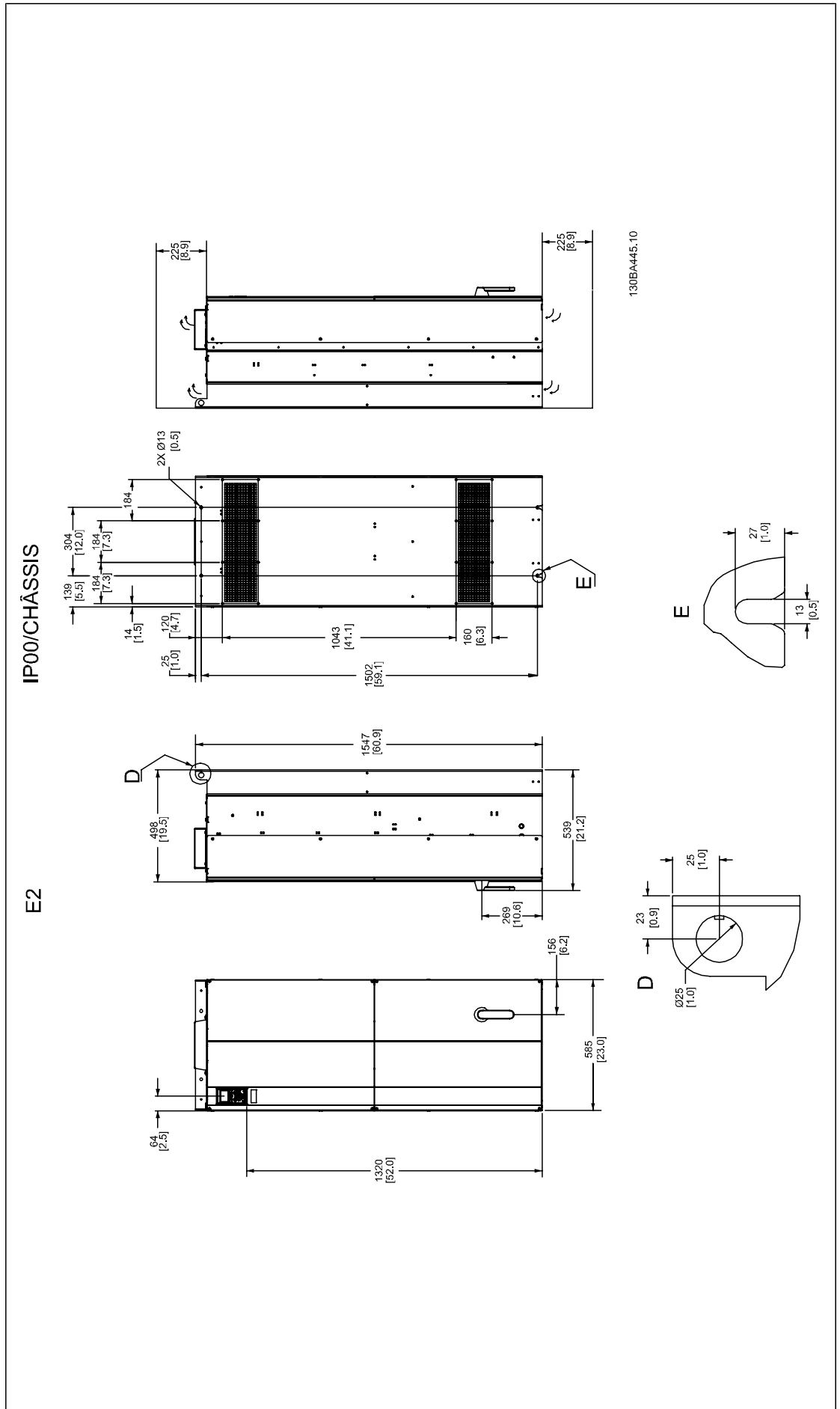



Encombrement, protections D								
Dim. du châssis			D1		D2		D3	D4
			90-110 kW (380-500 V) 110-132 kW (525-690 V)		132-200 kW (380-500 V) 160-315 kW (525-690 V)		90-110 kW (380-500 V) 110-132 kW (525-690 V)	132-200 kW (380-500 V) 160-315 kW (525-690 V)
IP NEMA			21 Type 1	54 Type 12	21 Type 1	54 Type 12	00 Châssis	00 Châssis
Taille de la caisse en carton Dimensions lors de l'expédition	Hauteur		650 mm	650 mm	650 mm	650 mm	650 mm	650 mm
	Largeur		1730 mm	1730 mm	1730 mm	1730 mm	1220 mm	1490 mm
	Profondeur		570 mm	570 mm	570 mm	570 mm	570 mm	570 mm
Dimensions du variateur	Hauteur		1159 mm	1159 mm	1540 mm	1540 mm	997 mm	1277 mm
	Largeur		420 mm	420 mm	420 mm	420 mm	408 mm	408 mm
	Profondeur		373 mm	373 mm	373 mm	373 mm	373 mm	373 mm
	Poids max.		104 kg	104 kg	151 kg	151 kg	91 kg	138 kg

Encombrement, protections E				
Dim. du châssis		E1		E2
		250-400 kW (380-500 V) 355-560 kW (525-690 V)		250-400 kW (380-500 V) 355-560 kW (525-690 V)
IP NEMA		21 Type 12	54 Type 12	00 Châssis
Taille de la caisse en carton Dimensions lors de l'expédition	Hauteur		840 mm	840 mm
	Largeur		2197 mm	2197 mm
	Profondeur		736 mm	736 mm
Dimensions du variateur	Hauteur		2000 mm	2000 mm
	Largeur		600 mm	600 mm
	Profondeur		494 mm	494 mm
	Poids max.		313 kg	313 kg

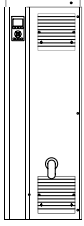
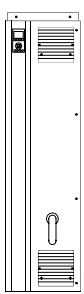
3.2.6. Puissance nominale

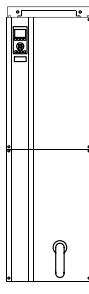
		D1	D2	D3	D4
Type de protection		 130BA481.10	 130BA482.10	 130BA478.10	 130BA479.10
Protection boîtier	IP	21/54	21/54	00	00
	NEMA	Type 1/Type 12	Type 1/Type 12	Châssis	Châssis
Puissance nominale		90-110 kW à 400 V (380-500 V) 110-132 kW à 690 V (525-690 V)	132-200 kW à 400 V (380-500 V) 160-315 kW à 690 V (525-690 V)	90-110 kW à 400 V (380-500 V) 110-132 kW à 690 V (525-690 V)	132-200 kW à 400 V (380-500 V) 160-315 kW à 690 V (525-690 V)

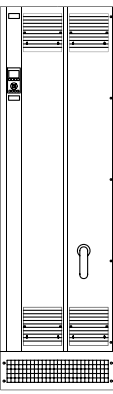
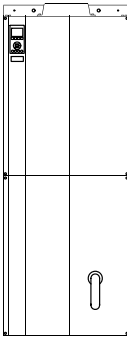
		E1	E2
Type de protection		 130BA483.10	 130BA480.10
Protection boîtier	IP	21/54	00
	NEMA	Type 1/Type 12	Châssis
Puissance nominale		250-400 kW à 400 V (380-500 V) 355-560 kW à 690 V (525-690 V)	240-400 kW à 400 V (380-500 V) 355-560 kW à 690 V (525-690 V)

3.3. Installation mécanique

La préparation de l'installation mécanique du variateur de fréquence doit être effectuée minutieusement pour garantir un résultat correct et éviter tout travail supplémentaire lors de l'installation. Commencer par regarder attentivement les schémas mécaniques à la fin de ce manuel pour prendre connaissance des exigences en matière d'espace.

3.3.1. Outils requis

Pour effectuer l'installation mécanique, les outils suivants sont nécessaires :

- Perceuse avec foret de 10 ou 12 mm
- Ruban à mesurer
- Clé avec douilles métriques (7-17 mm)
- Extensions pour clé
- Poinçon pour tôle pour conduits ou presse-étoupe dans les unités IP21 et IP54
- Barre de levage pour soulever l'unité (tige ou tube \varnothing 20 mm) capable de soulever un minimum de 400 kg.
- Grue ou autre dispositif de levage pour mettre le variateur de fréquence en place
- Un outil Torx T50 est nécessaire pour installer la protection E1 dans les boîtiers de type IP21 et IP54.

3.3.2. Considérations générales

Espace

S'assurer que l'espace au-dessus et au-dessous du variateur de fréquence permet la circulation d'air et l'accès aux câbles. De plus, l'espace devant l'unité doit être suffisant pour permettre l'ouverture de la porte du panneau.

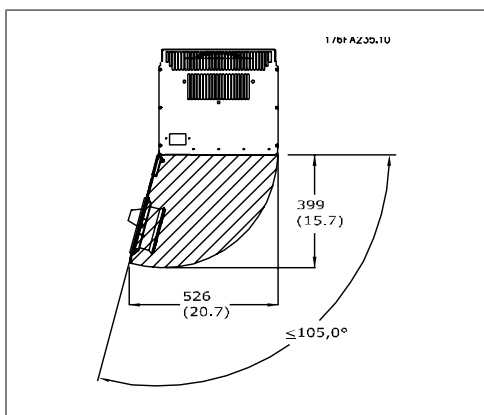

Illustration 3.4: Espace devant la protection IP21/ IP54 type D1 et D2.

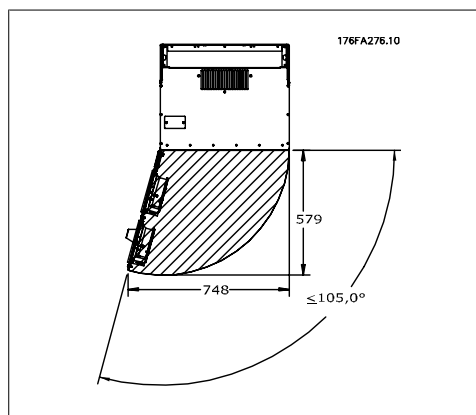

Illustration 3.5: Espace devant la protection IP21/ IP54 type E1.

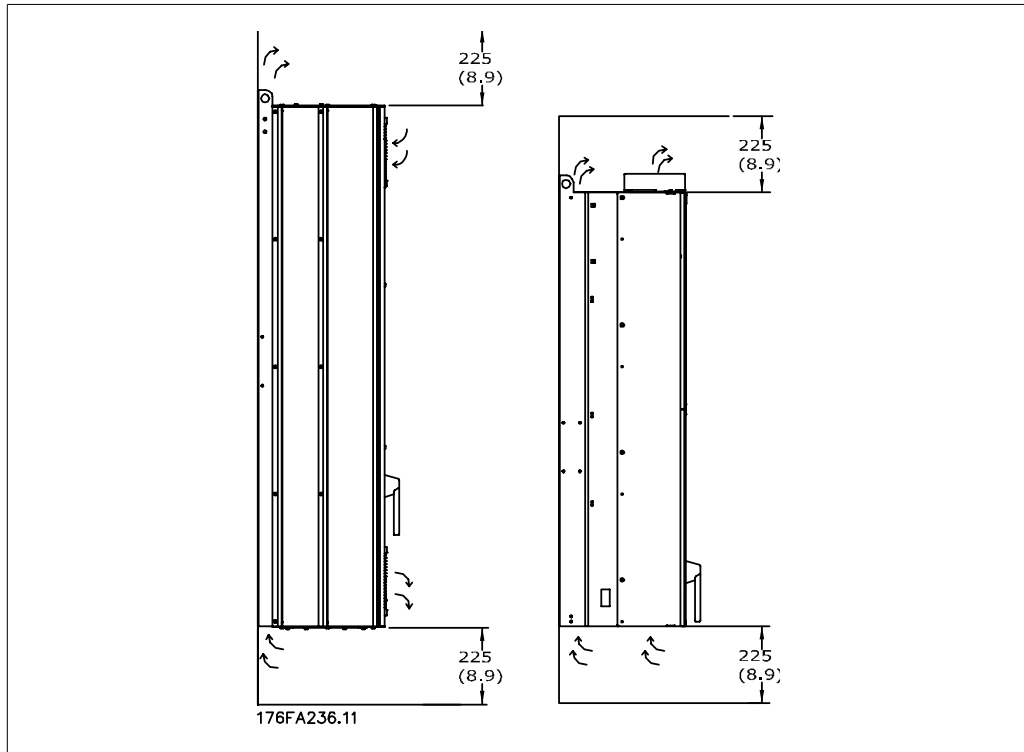

Illustration 3.6: Sens de la circulation d'air et espace nécessaire au refroidissement
Gauche : protection IP21/54, D1 et D2.
Droite : protection IP00, D3, D4 et E2.

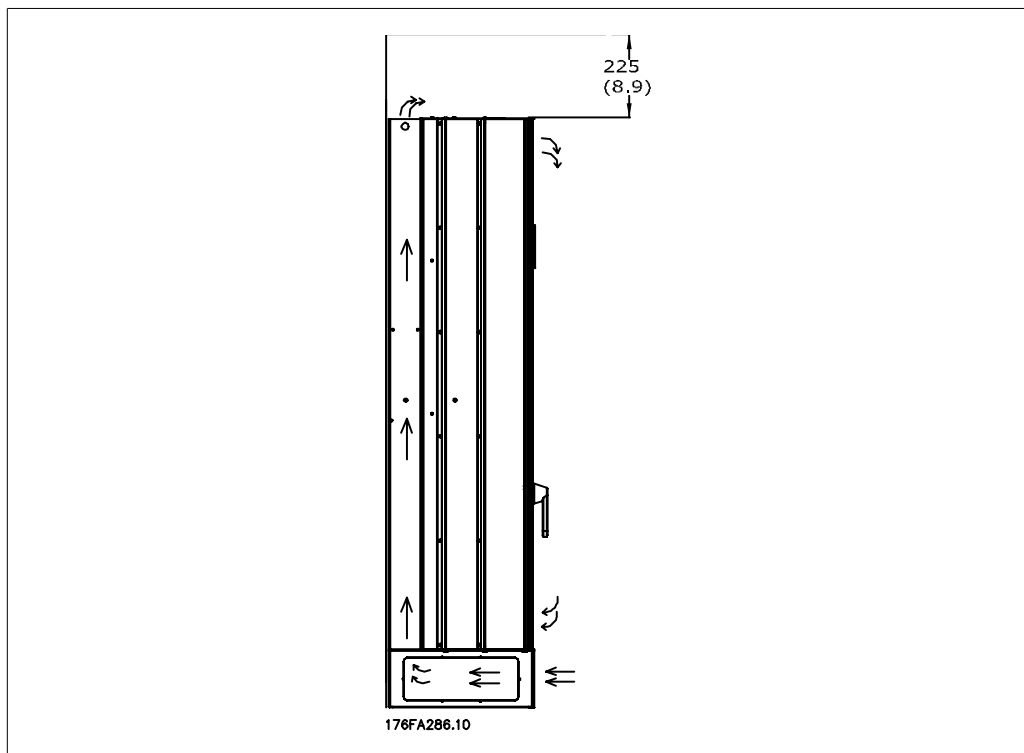

Illustration 3.7: Sens de la circulation d'air et espace nécessaire au refroidissement - protection IP21/54, E1

Accès aux câbles

Veiller à ce que l'accès aux câbles soit possible, y compris en tenant compte de la nécessité de plier les câbles. Comme la protection IP00 est ouverte en bas, les câbles doivent être fixés au panneau arrière de la protection où est monté le variateur de fréquence, c.-à-d. à l'aide d'étriers de serrage.

**Emplacement des bornes
(protections D1 et D2)**

Tenir compte de la position suivante des bornes au moment de prévoir l'accès aux câbles.

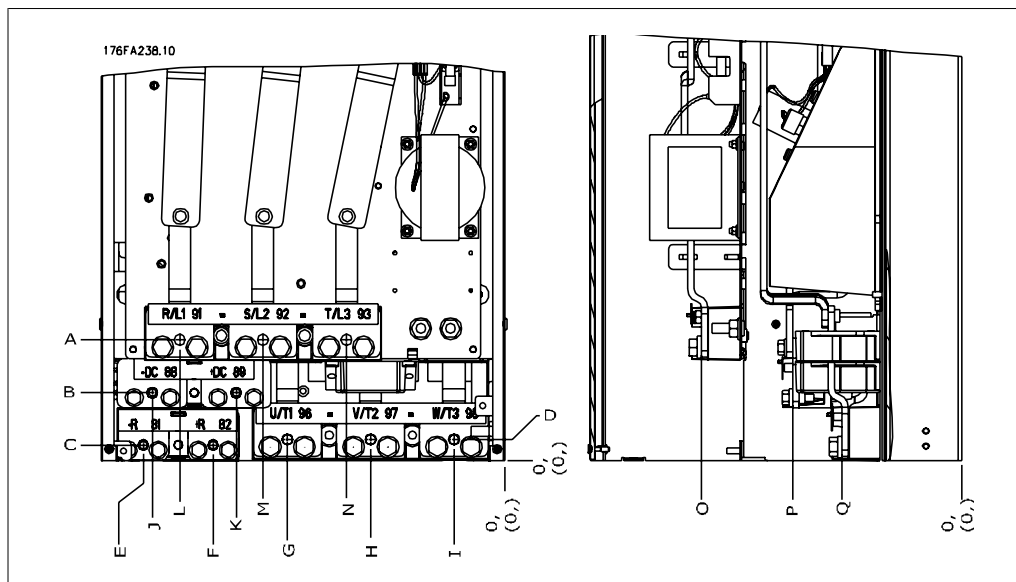

Illustration 3.8: Position des connexions d'alimentation

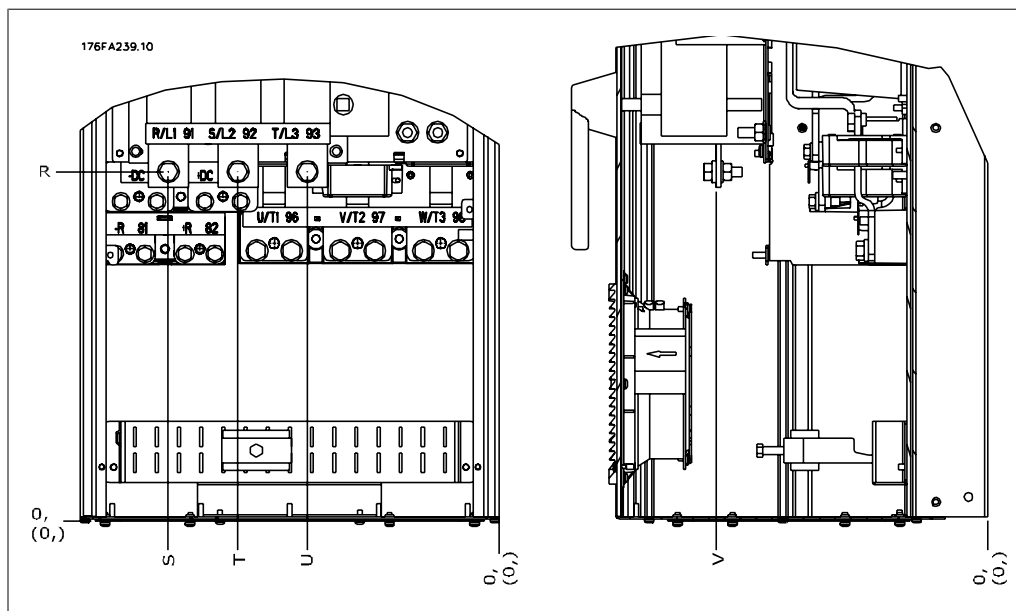

Illustration 3.9: Position des connexions d'alimentation - sectionneur

Noter que les câbles de puissance sont lourds et difficiles à plier. Considérer la position optimale du variateur de fréquence pour garantir une installation facile des câbles.

	IP21 (NEMA 1)/IP54 (NEMA 12)		IP00/Châssis	
	Protection D1	Protection D2	Protection D3	Protection D4
A	277 (10.9)	379 (14.9)	119 (4.7)	122 (4.8)
B	227 (8.9)	326 (12.8)	68 (2.7)	68 (2.7)
C	173 (6.8)	273 (10.8)	15 (0.6)	16 (0.6)
D	179 (7.0)	279 (11.0)	20.7 (0.8)	22 (0.8)
E	370 (14.6)	370 (14.6)	363 (14.3)	363 (14.3)
F	300 (11.8)	300 (11.8)	293 (11.5)	293 (11.5)
G	222 (8.7)	226 (8.9)	215 (8.4)	218 (8.6)
H	139 (5.4)	142 (5.6)	131 (5.2)	135 (5.3)
I	55 (2.2)	59 (2.3)	48 (1.9)	51 (2.0)
J	354 (13.9)	361 (14.2)	347 (13.6)	354 (13.9)
K	284 (11.2)	277 (10.9)	277 (10.9)	270 (10.6)
L	334 (13.1)	334 (13.1)	326 (12.8)	326 (12.8)
M	250 (9.8)	250 (9.8)	243 (9.6)	243 (9.6)
N	167 (6.6)	167 (6.6)	159 (6.3)	159 (6.3)
O	261 (10.3)	260 (10.3)	261 (10.3)	261 (10.3)
P	170 (6.7)	169 (6.7)	170 (6.7)	170 (6.7)
Q	120 (4.7)	120 (4.7)	120 (4.7)	120 (4.7)
R	256 (10.1)	350 (13.8)	98 (3.8)	93 (3.7)
S	308 (12.1)	332 (13.0)	301 (11.8)	324 (12.8)
T	252 (9.9)	262 (10.3)	245 (9.6)	255 (10.0)
U	196 (7.7)	192 (7.6)	189 (7.4)	185 (7.3)
V	260 (10.2)	273 (10.7)	260 (10.2)	273 (10.7)

Tableau 3.1: Positions des câbles comme indiqué sur les schémas ci-dessus. Dimensions en mm (pouce).

Emplacement des bornes - protections

E1

Tenir compte de la position suivante des bornes au moment de prévoir l'accès aux câbles.

3

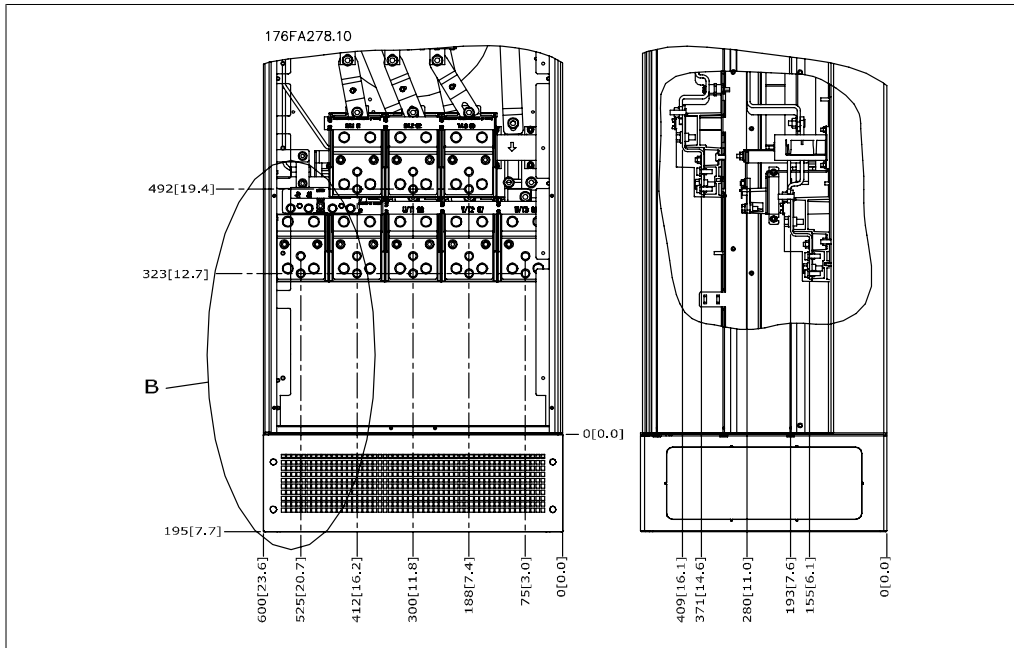

Illustration 3.10: Position des connexions d'alimentation protection IP21 (NEMA type 1) et IP54 (NEMA type 12)

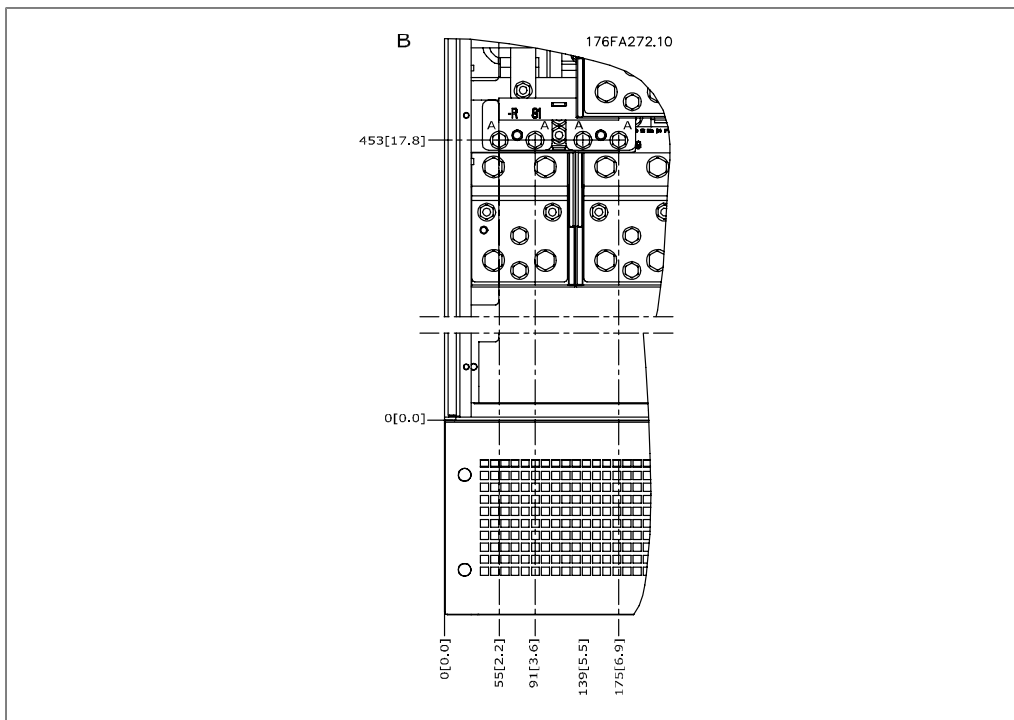

Illustration 3.11: Positions des connexions d'alimentation (détail B) protection IP21 (NEMA type 1) et IP54 (NEMA type 12)

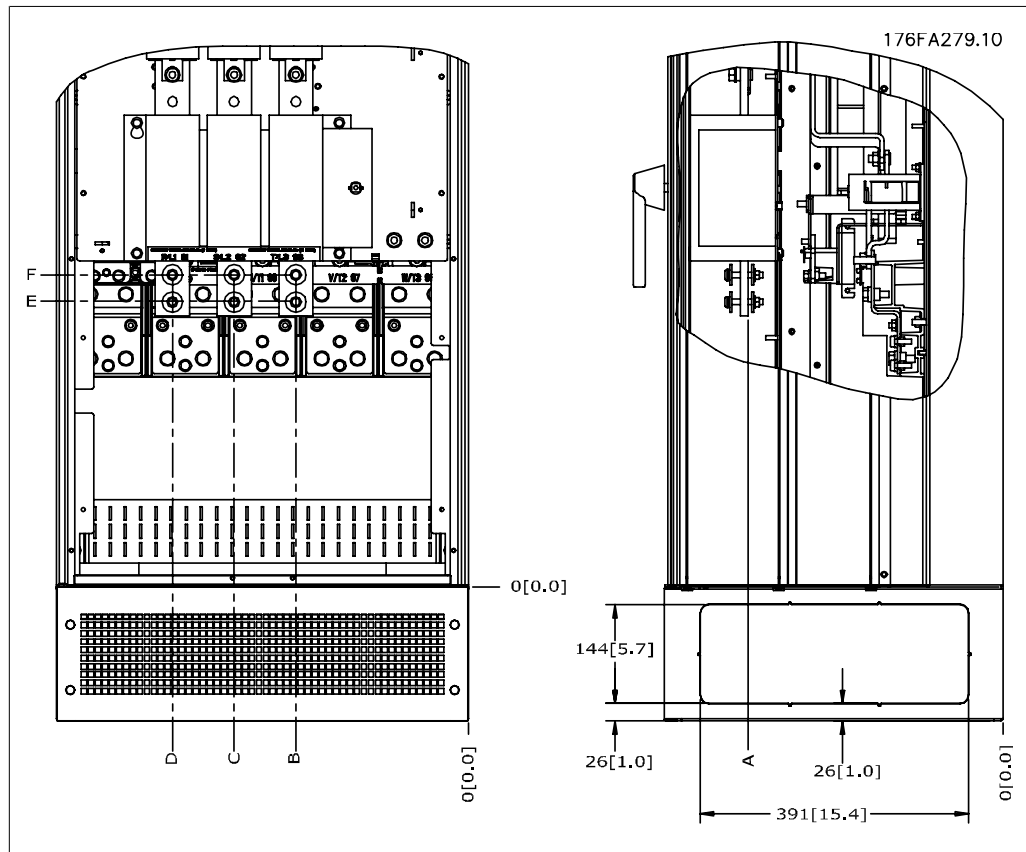

Illustration 3.12: Position des connexions d'alimentation du sectionneur protection IP21 (NEMA type 1) et IP54 (NEMA type 12)

Emplacement des bornes - protections

E2

Tenir compte de la position suivante des bornes au moment de prévoir l'accès aux câbles.

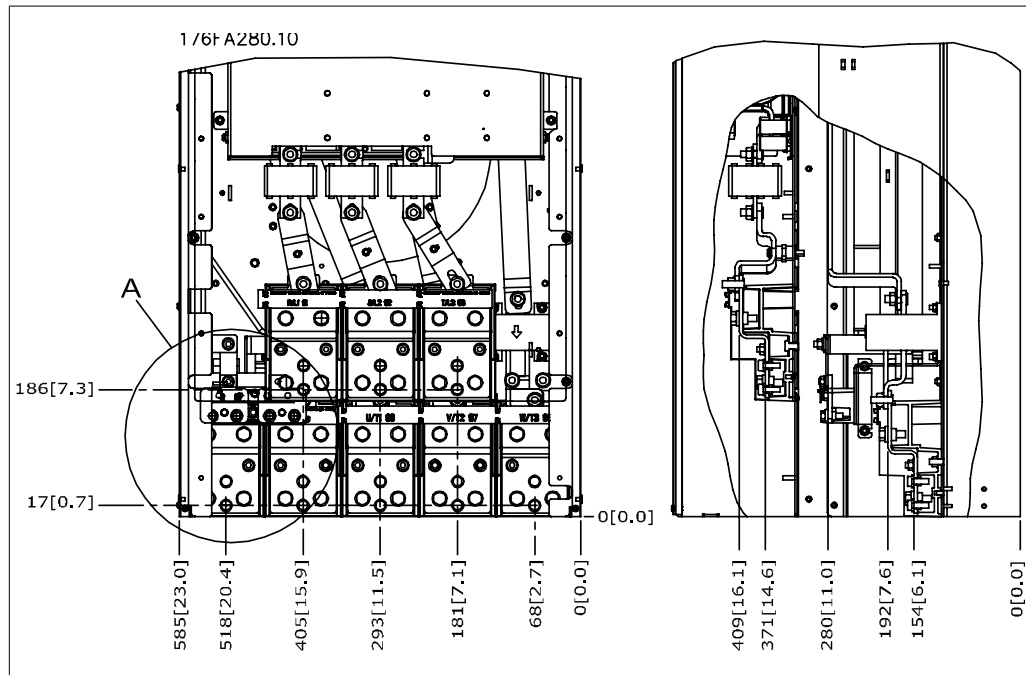

Illustration 3.13: Positions des connexions d'alimentation protection IP00

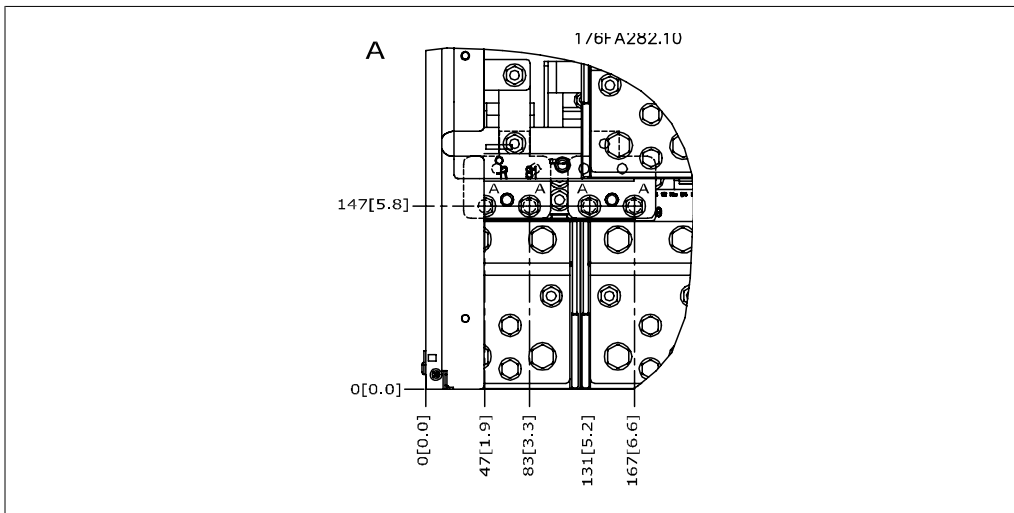

Illustration 3.14: Positions des connexions d'alimentation protection IP00

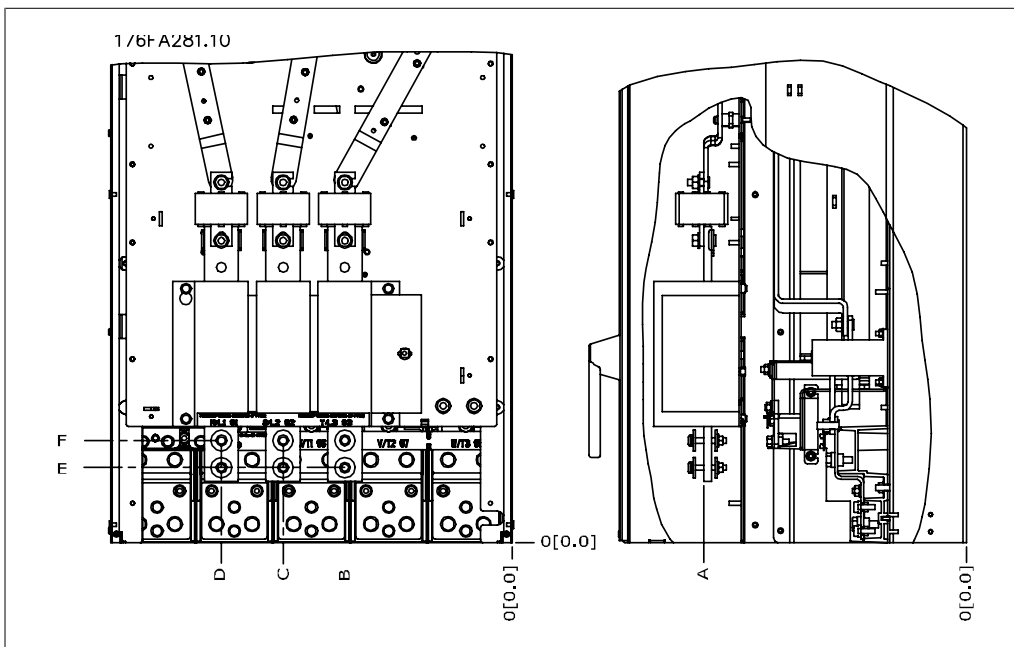

Illustration 3.15: Positions des connexions d'alimentation du sectionneur protection IP00

Noter que les câbles de puissance sont lourds et difficiles à plier. Considérer la position optimale du variateur de fréquence pour garantir une installation facile des câbles.
Chaque borne permet d'utiliser jusqu'à 4 câbles avec des serre-câbles ou une borne tubulaire standard. La terre est connectée au point de terminaison adapté du variateur.

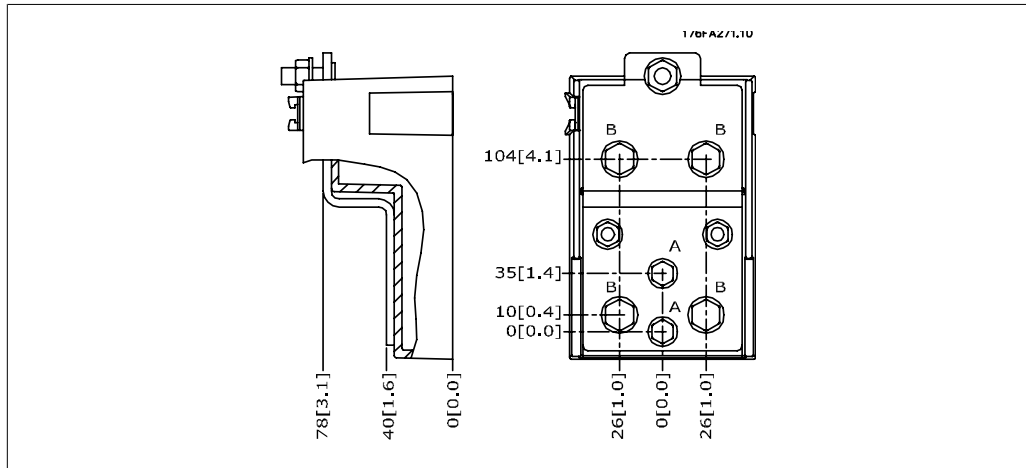

Illustration 3.16: Bornes en détails

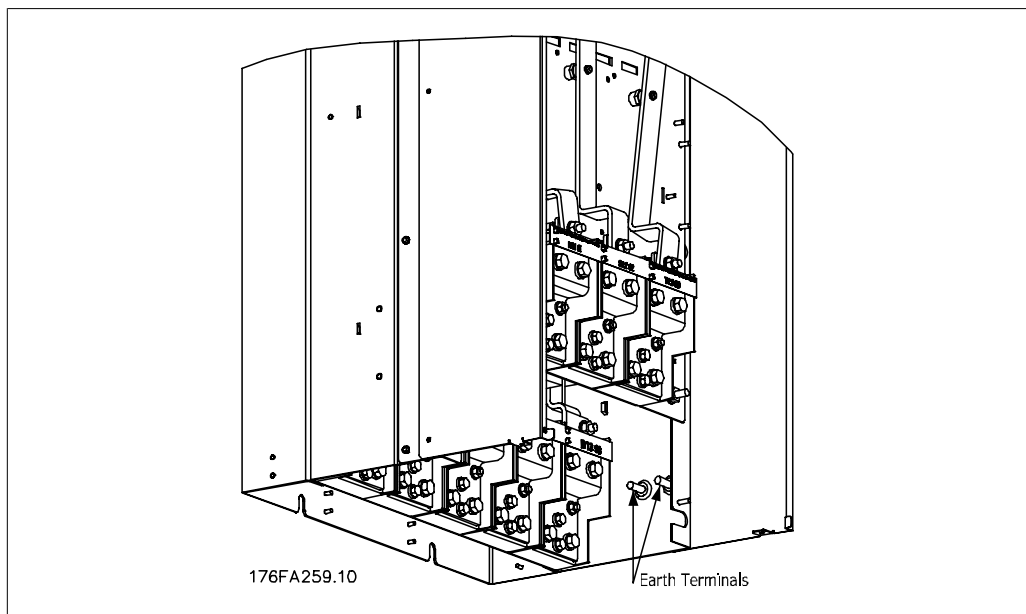

Illustration 3.17: Position de bornes de terre IP00

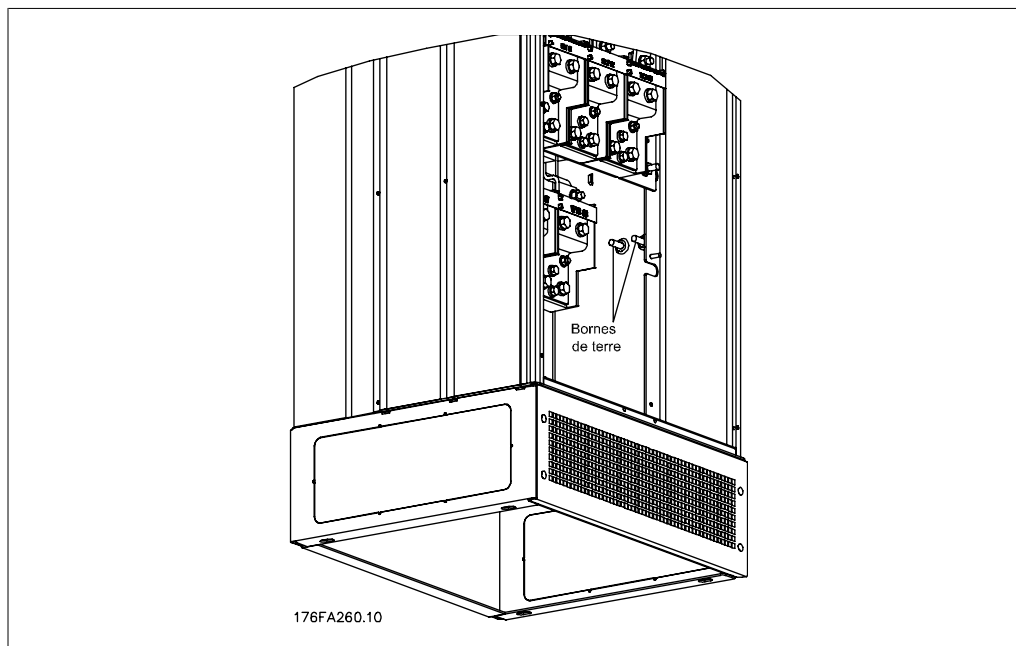

Illustration 3.18: Position de bornes de terre IP21 (NEMA type 1) et IP54 (NEMA type 12)

Refroidissement

Le refroidissement peut être obtenu de différentes façons, en utilisant des conduites de refroidissement en bas et en haut de l'unité, en utilisant des conduites à l'arrière de l'unité ou en combinant les méthodes de refroidissement.

Circulation d'air

La circulation d'air nécessaire au-dessus du radiateur doit être assurée. Ce débit est indiqué ci-dessous.

Protection		Ventilateur de por- te/circulation d'air ventilateur supéri- eur	Circulation d'air au- dessus du radiateur
IP21/NEMA 1 et IP54/NEMA 12	D1 et D2 E1	170 m ³ /h (100 cfm) 340 m ³ /h (200 cfm)	765 m ³ /h (450 cfm) 1444 m ³ /h (850 cfm)
IP00/Châssis	D3 et D4 E2	255 m ³ /h (150 cfm) 255 m ³ /h (150 cfm)	765 m ³ /h (450 cfm) 1444 m ³ /h (850 cfm)

Tableau 3.2: Circulation d'air pour radiateur

Refroidissement par gaine

Une option dédiée a été développée pour optimiser l'installation de variateurs de fréquence IP00/ châssis dans des protections Rittal TS8 en utilisant le ventilateur du variateur de fréquence pour un refroidissement forcé.

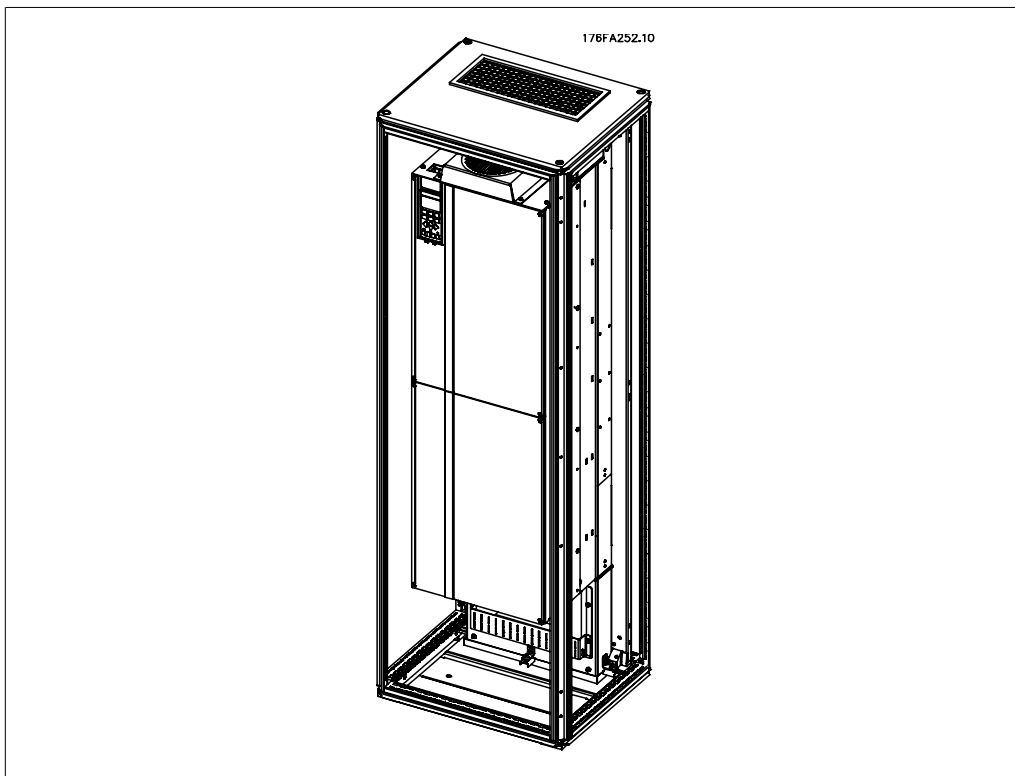

Illustration 3.19: Installation d'IP00 dans une protection Rittal TS8

Protection Rittal TS8	N° de code kit châssis D3	N° de code kit châssis D4	N° de code châssis E2
1800 mm	176F1824	176F1823	Impossible
2000 mm	176F1826	176F1825	176F1850
2200 mm			176F0299

Tableau 3.3: Numéros de code kit de gaine

Refroidissement par l'arrière

L'utilisation du profilé en U à l'arrière permet une installation facile dans les salles de commande par exemple. L'unité montée à l'arrière de la protection permet un refroidissement aussi facile qu'avec le principe de refroidissement par gaine. L'air chaud est expulsé depuis l'arrière de la protection. Cette solution évite que l'air chaud du variateur de fréquence ne réchauffe la salle de commande.

N.B.!
Un petit ventilateur de porte est nécessaire sur le boîtier métallique Rittal pour offrir un refroidissement supplémentaire du variateur.



Illustration 3.20: Utilisation combinée des méthodes de refroidissement

Les principes mentionnés ci-dessus peuvent bien sûr être associés pour une solution optimisée de l'installation.

Pour plus d'informations, se reporter au *Manuel d'utilisation du kit de gaine*, 175R5640.

3.3.3. Installations dans les protections - unités IP00/châssis

Comme la version IP00 est prévue pour un montage sur panneau, il est important de savoir comment installer le variateur de fréquence et de connaître les méthodes de refroidissement des unités. Le dernier chapitre de ce Guide d'installation explique en détail la manière d'installer le variateur de fréquence dans un boîtier Rittal TS8 à l'aide du kit d'installation. Ceci peut également servir de guide pour d'autres installations.

3.3.4. Installation au mur - unités IP21 (NEMA 1) et IP54 (NEMA 12)

Cela s'applique uniquement aux protections D1 et D2.
Il faut savoir où installer l'unité.

Tenir compte des aspects essentiels avant de sélectionner le site d'installation finale :

- Espace libre pour le refroidissement
- Accès pour ouvrir la porte
- Entrée de câble depuis le bas

Marquer sur le mur les trous de montage avec précaution à l'aide du gabarit de montage et percer les trous comme indiqué. Laisser le variateur à une distance appropriée du sol et du plafond en vue du refroidissement. Un minimum de 225 mm sous le variateur de fréquence est nécessaire. Monter les boulons en bas et soulever le variateur de fréquence pour le poser sur les boulons. Adosser le variateur de fréquence contre le mur et monter les boulons supérieurs. Serrer les quatre boulons pour fixer le variateur de fréquence au mur.

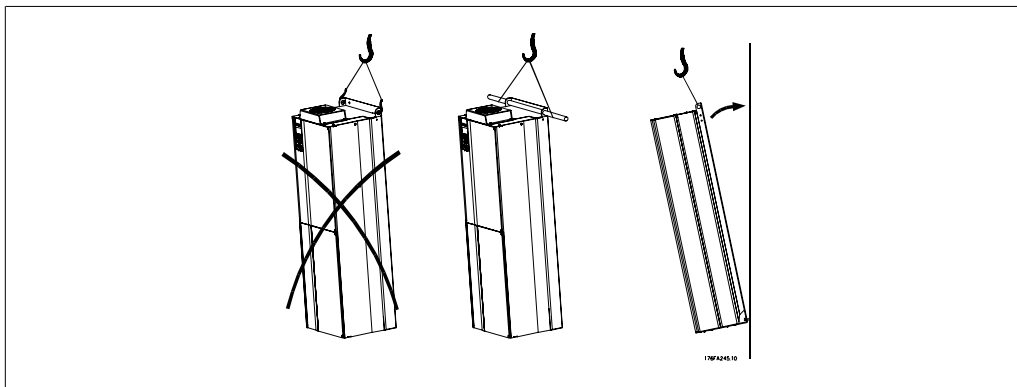

Illustration 3.21: Méthode de levage pour monter le variateur au mur

3.3.5. Montage au sol - installation sur socle IP21 (NEMA1) et IP54 (NEMA12)

Les variateurs de fréquence avec protection IP21 (NEMA type 1) et IP54 (NEMA type 12) peuvent être installés sur un socle.

Protections D1 et D2

N° de code 176F1827

Pour plus d'informations, se reporter au *Manuel d'utilisation du kit de socle, 175R5642*.



Illustration 3.22: Variateur sur socle

La protection E1 est toujours livrée avec un socle en standard. Installer le socle au sol. Les trous de fixation doivent être percés selon cette figure :

3

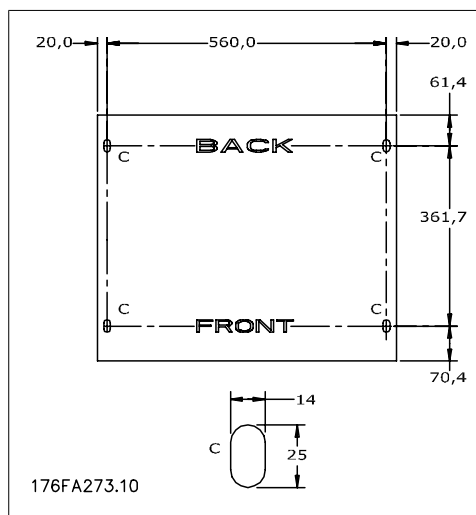

Illustration 3.23: Gabarit de perçage des trous de fixation au sol.

Monter le variateur sur le socle et le fixer au socle à l'aide des boulons inclus comme indiqué sur l'illustration.

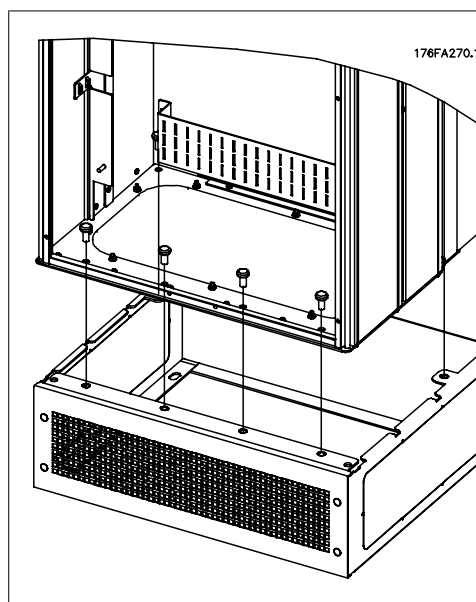

Illustration 3.24: Montage du variateur au socle

3.3.6. Presse-étoupe/entrée de conduits - IP21 (NEMA 1) et IP54 (NEMA 12)

Les câbles sont connectés via la plaque presse-étoupe depuis le bas. Démontez la plaque et prévoyez les endroits où placer l'entrée des presse-étoupe ou des conduits. Préparez les trous dans la zone marquée sur le schéma. La plaque presse-étoupe doit être installée sur le variateur de fréquence pour obtenir le degré de protection spécifiée et garantir un refroidissement correct de l'unité. Si la plaque presse-étoupe n'est pas installée, l'unité risque de disjoncter.

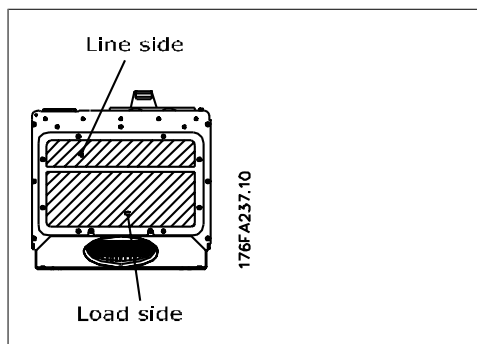

Illustration 3.25: Entrée de câble vue depuis le bas du variateur de fréquence - protection D1 et D2

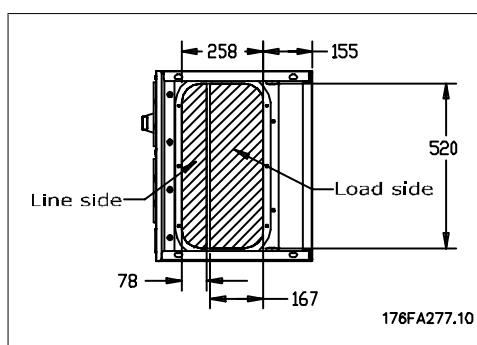

Illustration 3.26: Entrée de câble vue depuis le bas du variateur de fréquence - protection E1

La plaque inférieure de la protection E1 doit être montée dans ou hors du boîtier, ce qui permet une flexibilité du procédé d'installation : si elle est montée depuis le bas, les presse-étoupe et les câbles peuvent être montés avant que le variateur de fréquence ne soit placé sur le socle.

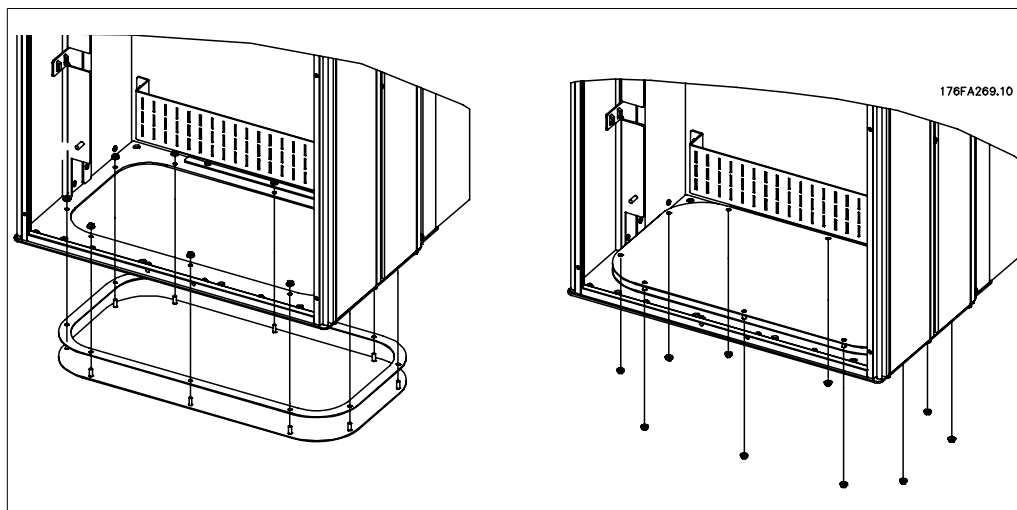

Illustration 3.27: Montage de la plaque inférieure, protection E1

3.3.7. Installation de la protection anti-égouttement IP21 (protection D1 et D2)

Pour respecter les caractéristiques IP21, une protection anti-égouttement doit être installée comme indiqué ci-dessous :

- Enlever les deux vis avant.
- Insérer la protection anti-égouttement et remettre les vis en place.
- Serrer les vis avec un couple de 5,6 Nm.

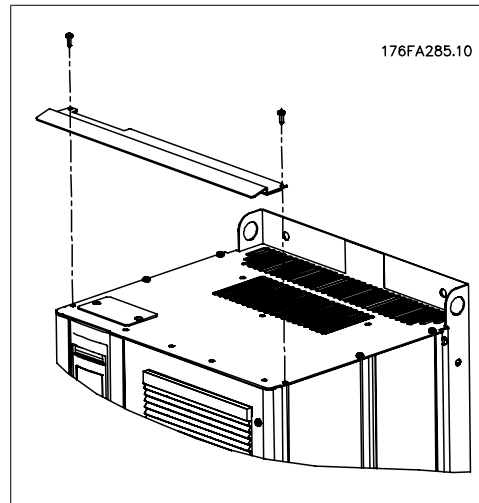

Illustration 3.28: Installation de la protection anti-égouttement

3.4. Installation des options sur le terrain

Ce chapitre décrit l'installation des variateurs de fréquence IP00/châssis avec kits de refroidissement par gaine dans des boîtiers Rittal. Ces kits ont été conçus et testés pour une utilisation avec les protections Rittal TS8 hautes de 1800 mm (châssis D1 et D2 uniquement) et 2000 mm, et de 2200 mm pour les protections E2. Les autres hauteurs de protection ne sont pas prises en charge. Outre la protection, une base/plinthe de 200 mm est nécessaire.

La dimension de protection minimale est :

- Châssis D1 et D2 : 500 mm de profondeur et 600 mm de largeur.
- Châssis E1 : 600 mm de profondeur et 800 mm de largeur.

La profondeur et la largeur maximales sont celles requises par l'installation. En cas d'utilisation de plusieurs variateurs dans une seule protection, il est recommandé que chaque variateur soit monté sur son propre panneau arrière et soutenu le long de la mi-section du panneau. Ces kits de gaine ne prennent pas en charge les montages "sur châssis" du panneau (voir le catalogue Rittal TS8 pour des précisions). Les kits de refroidissement par gaine répertoriés dans le tableau ci-dessous sont adaptés à un usage uniquement avec des variateurs de fréquence IP00/châssis dans des protections Rittal TS8 et IP20/UL/NEMA 1 et IP54/UL/NEMA 12.

La gaine représentée convient aux protections D1 et D2. La gaine pour protections E1 a un aspect différent mais elle s'installe de la même façon.



Pour les protections E1, il est important de monter la plaque à l'arrière de la protection Rittal en raison du poids du variateur de fréquence.

Informations pour les commandes

Protection Rittal TS-8	N° de code kit châs- sis D3	N° de code kit châs- sis D4	N° de code châssis E2
1800 mm	176F1824	176F1823	Impossible
2000 mm	176F1826	176F1825	176F1850
2200 mm			176F0299

Contenu du kit

- Composants de la gaine
- Matériel de montage
- Matériau d'étanchéité
- Livré avec kits de châssis D1 et D2 :
 - 175R5639 - Modèles de montage et découpe supérieure/inférieure pour protection Rittal.
- Livré avec kits de châssis E1 :
 - 175R1036 - Modèles de montage et découpe supérieure/inférieure pour protection Rittal.

Toutes les fixations sont :

- 10 mm, écrous M5 couple de 2,3 Nm, ou
- vis Torx T25 couple de 2,3 Nm.



3.4.1. Installation de protections Rittal

Cette illustration représente le modèle en taille réelle inclus dans le kit et deux schémas qui aident à positionner les découpes des plaques supérieure et inférieure de la protection. La gaine peut également être utilisée pour placer les ouvertures.

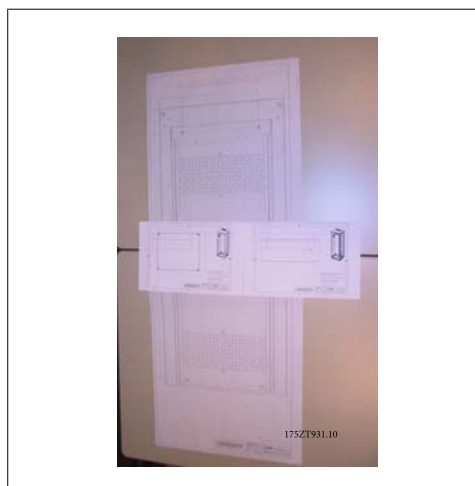

Illustration 3.29: Modèles

Installer le matériau d'étanchéité sur les ouvertures arrière du variateur de fréquence avant d'installer le panneau arrière de la protection.

Utiliser le modèle fourni avec le kit (montré ci-dessus) et installer le variateur de fréquence sur le panneau arrière de la protection Rittal. Le modèle fait référence à l'angle en haut à gauche du panneau arrière. Le modèle peut donc être utilisé pour toute taille de panneau arrière et pour les protections hautes de 1800 mm et 2000 mm.



Illustration 3.30: Ouvertures à l'arrière non utilisées dans cette application

Avant de monter le panneau arrière sur la protection, assembler le joint sur les deux côtés de l'adaptateur de la gaine inférieure comme indiqué et installer l'adaptateur en bas du variateur de fréquence.



Illustration 3.31: Adaptateur de gaine inférieure



Illustration 3.32: Adaptateur de gaine inférieure avec joint installé



Illustration 3.33: Adaptateur de gaine inférieure installé

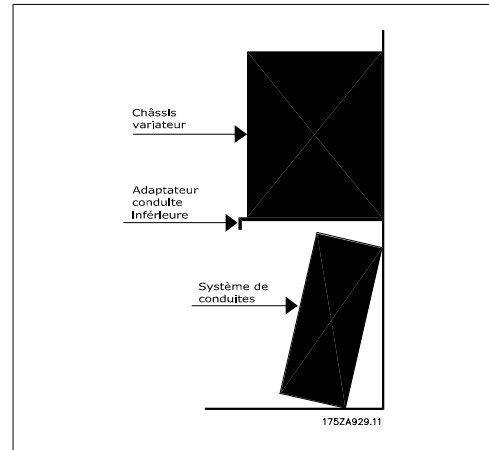

Illustration 3.34: Vue latérale

**N.B.!**

Installer la plaque inférieure après que le variateur de fréquence a été installé sur l'arrière pour garantir une couverture correcte du joint.

Installer les deux supports de fixation sur le châssis du variateur puis placer l'adaptateur de la gaine inférieure au bas du variateur de fréquence comme indiqué ci-dessous.

L'installation de la plaque inférieure est plus facile lorsque le panneau arrière est hors de la protection. Le bord avant incurvé de l'adaptateur de la gaine inférieure doit être placé à l'avant du variateur de fréquence et vers le bas.

Avant d'installer le panneau arrière avec le variateur de fréquence dans la protection Rittal TS8, enlever et jeter les 5 vis les plus à l'arrière (voir illustration ci-dessous) situées sur le couvercle supérieur du variateur. Les trous seront utilisés pour fixer la gaine supérieure avec des vis plus longues fournies dans le kit.



Illustration 3.35: Haut du variateur de fréquence IP00/châssis

Installer le panneau arrière dans la protection, voir illustration ci-dessous. Utiliser les supports Rittal PS4593.000 (au moins un par côté au milieu du variateur de fréquence) avec la plaque support appropriée pour renforcer la fixation du panneau arrière. Pour les châssis D4 et E2, utiliser les deux supports par côté. Si des composants supplémentaires sont montés sur le même panneau arrière, consulter le manuel Rittal pour les exigences de support complémentaires.



Illustration 3.36: Variateur de fréquence installé dans un boîtier métallique

3.4.2. Installation de protections Rittal TS8 (suite)

Le cache de gaine supérieure est composé des éléments suivants (voir ci-dessous). De gauche à droite : 1. plaque de fermeture de la gaine supérieure, 2. support du variateur de fréquence, 3. conduit, 4. cache supérieur avec aération.

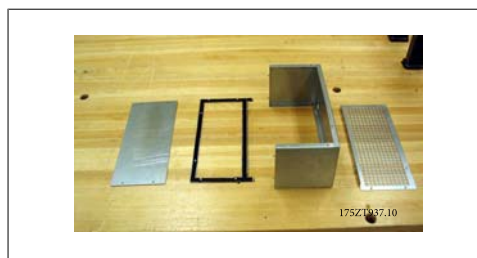

Illustration 3.37: Assemblage de la gaine supérieure



Illustration 3.38: Gaine supérieure et haut de la protection installés

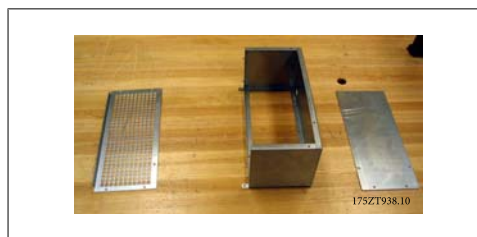

Illustration 3.39: Gaine supérieure partiellement assemblée avec le support du variateur de fréquence

Installer temporairement la section de gaine supérieure comme indiqué ci-dessus. Utiliser le cache de la gaine pour marquer l'ouverture sur le haut de la protection. En outre, le gabarit de montage (schéma fourni) peut être utilisé pour faire la découpe de la protection.



Illustration 3.40: Haut de la protection Rittal avec découpe

Le haut des protections Rittal standard est découpé. Le joint n'est pas utilisé autour de la découpe. Il fait partie de la gaine.



Illustration 3.41: Le joint se replie sur le bord pour former un joint étanche entre le conduit et le cache supérieur avec aération.



Illustration 3.42: Gaine supérieure installée



Illustration 3.43: Joint appliqué des deux côtés du support du variateur de fréquence et du cache supérieur aéré du conduit



Illustration 3.44: Gaine supérieure prête à être installée sur le variateur de fréquence

Pour l'installation finale, assembler la gaine supérieure comme indiqué ci-dessous.

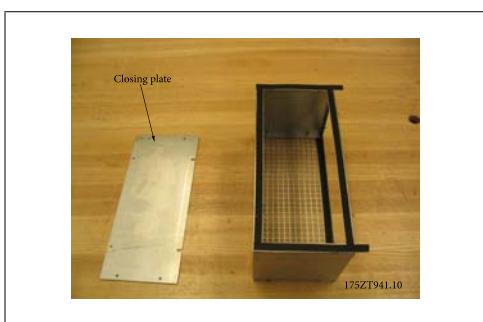

Illustration 3.45: Gaine supérieure assemblée avec joint

La plaque de fermeture de la gaine supérieure n'est pas posée pour permettre l'installation de la gaine sur le variateur de fréquence. La gaine supérieure est attachée au variateur de fréquence à l'aide des trous existants sur le couvercle supérieur du variateur. Utiliser les vis T25 longues fournies avec le kit dans les trous existants du couvercle supérieur du variateur. La gaine s'adapte sur les boulons de montage du variateur de fréquence.

Une fois la gaine fixée au variateur, la plaque de fermeture peut être attachée. L'assemblage de la gaine supérieure est terminé.

Appliquer le joint à la plaque de fermeture de la gaine supérieure et l'installer. Installer le haut de la protection. L'installation de la gaine supérieure est achevée.



Illustration 3.46: Gaine supérieure installée



Illustration 3.47: Plaque de fermeture de la gaine supérieure avec joint



Illustration 3.48: Plaque de fermeture de la gaine supérieure installée



Illustration 3.49: Haut de la protection installé



Illustration 3.50: Vue supérieure de la protection Rittal

3.4.3. Installation de protections Rittal TS8 (suite)

Pièces d'assemblage de la gaine inférieure. Se reporter au schéma montrant un éclaté des composants de la gaine. Le joint est installé comme indiqué. Assembler la gaine inférieure sans le cache. L'assemblage inclut le montage des 3 supports d'angle sur l'avant et les côtés de la gaine inférieure partiellement assemblée. Le collier de la gaine inférieure est boulonné à la gaine à l'aide de 3 vis T25 dans les trous les plus à l'extérieur des supports. Serrer les vis pour comprimer le joint.



Illustration 3.51: Parties de la gaine inférieure

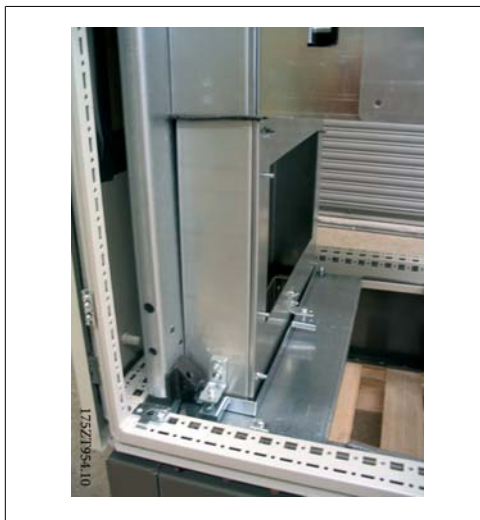

Illustration 3.52: Gaine inférieure partiellement assemblée



L'assemblage de la gaine sert à marquer la découpe inférieure. Installer temporairement la gaine inférieure comme indiqué à droite. Utiliser l'intérieur de la gaine pour marquer l'ouverture sur le bas de la protection.

Illustration 3.53: Gaine inférieure totalement assemblée



La découpe est faite dans la plaque presse-étoupe la plus à l'intérieur. Les deux plaques presse-étoupe restantes doivent être enlevées pour permettre l'installation de l'assemblage de gaine inférieure.

Illustration 3.54: Installer temporairement la gaine pour marquer la découpe sur le presse-étoupe.



Illustration 3.55: Découpe inférieure de la protection

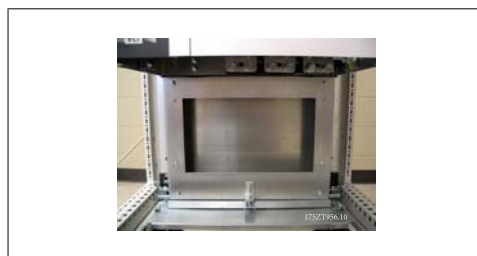

Illustration 3.56: Gaine inférieure installée

La gaine inférieure est mise en place par rotation comme indiqué. Sa conception est étroite. La partie supérieure de la gaine s'adapte sous l'adaptateur de gaine inférieure et nécessite un ajustement serré, qui avec le matériau d'étanchéité, préserve les caractéristiques IP54, UL et NEMA 12.

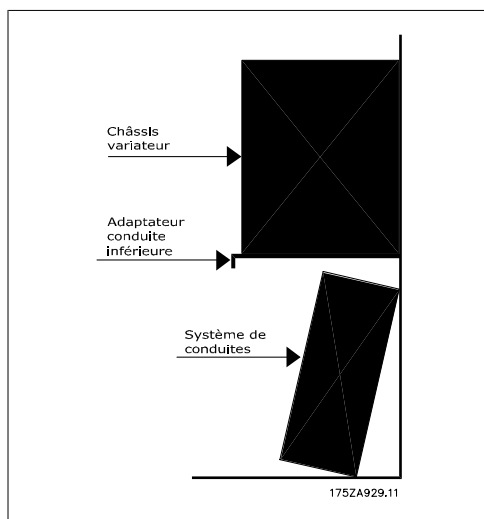

Illustration 3.57: Installation de la gaine inférieure

Installer le cache avant de la gaine et la base de l'étrier de serrage le cas échéant. Installer les deux plaques presse-étoupe restantes.

Une fois la gaine inférieure positionnée, enlever les trois vis T25 des trous extérieurs des supports de montage sur les côtés et l'avant de la gaine et les placer dans les trous intérieurs de ces mêmes supports. Serrer les trois vis avec le couple spécifié. La gaine inférieure n'est pas fixée à la protection Rittal.



Illustration 3.58: Déplacer les vis de montage du trou extérieur vers le trou intérieur.



Illustration 3.59: Gaine inférieure installée

3.4.4. Installation sur socle

Le variateur de fréquence peut aussi être installé sur le sol. Un support dédié a été conçu dans ce but. Il ne peut être utilisé qu'avec les unités fabriquées après la semaine 50 de l'année 2004 (numéro de série XXXXXG504).

Ce chapitre décrit l'installation d'une unité sur socle disponible pour les châssis D1 et D2 de variateurs de fréquence VLT. Il s'agit d'un socle haut de 200 mm qui permet à ces châssis d'être montés au sol. La façade du socle a des ouvertures pour faciliter l'entrée d'air vers les composants de puissance.

La plaque presse-étoupe du variateur de fréquence doit être installée pour fournir un refroidissement adapté des composants de commande du variateur via le ventilateur de porte et maintenir les degrés de protection IP21/NEMA 1 ou IP54/NEMA 12.

Un seul socle s'adapte aux châssis D1 et D2.

Outils nécessaires :

- Clé avec douilles de 7-17 mm
- Tournevis Torx T30

Couples :

- M6 - 4,0 Nm
- M8 - 9,8 Nm
- M10 - 19,6 Nm

Contenu du kit :

- Parties du socle
- Manuel d'utilisation



Illustration 3.60: Variateur sur socle

Le kit contient une pièce en U, un cache avant aéré, deux caches latéraux, deux supports avant et le matériel nécessaire à l'assemblage. Voir éclaté de l'installation, illustration Trois vis avant (schéma 130BA647).

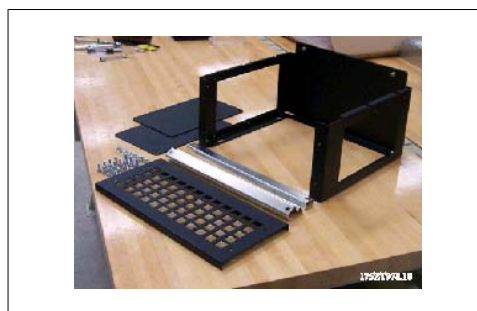

Illustration 3.61: Parties du socle

Le socle a été partiellement assemblé. Avant d'installer le variateur sur le socle, il est important d'ancrer le socle au sol à l'aide des quatre trous de montage du socle. Les trous peuvent recevoir des boulons M12 (non inclus dans le kit).

AVERTISSEMENT : le haut du variateur est lourd et peut déséquilibrer le variateur si le socle n'est pas ancré sur le sol.

L'assemblage entier peut aussi être soutenu à l'aide des trous de montage en haut du variateur pour fixer à une structure murale.

Le socle est totalement assemblé avec le cache avant aéré et les deux caches latéraux installés. Plusieurs variateurs de fréquence peuvent être montés côte à côte. Dans ce cas, les caches latéraux intérieurs ne sont pas montés.

NOTE : les vis de montage des caches avant et latéraux sont désormais des vis à tête plate Torx M6 encastrées.

Installer le variateur de fréquence en l'abaissant sur le socle. Le variateur doit dépasser de l'avant du socle pour dégager la patte de fixation à l'arrière du socle. Une fois le variateur placé sur le socle, faire glisser le variateur pour l'engager dans la patte fixation du socle et monter les vis comme indiqué.



Illustration 3.62: Socle partiellement assemblé



Illustration 3.63: Socle entièrement assemblé

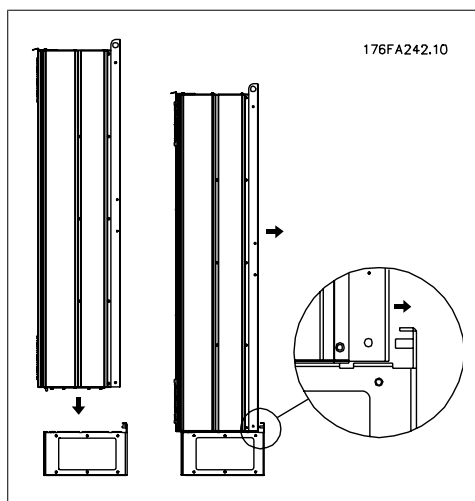

Illustration 3.64: Montage du variateur au socle

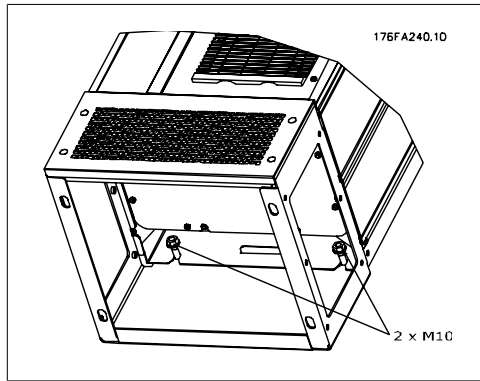

Illustration 3.65: Deux écrous à l'arrière

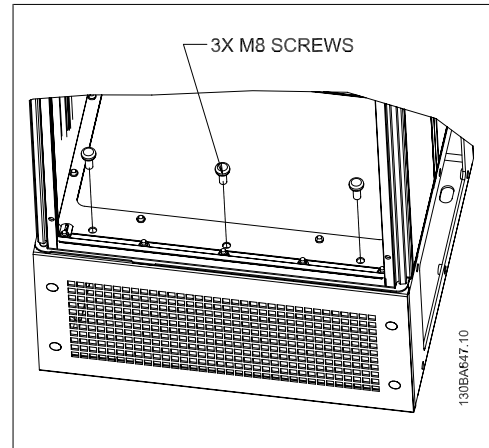

Illustration 3.66: Trois vis avant



Illustration 3.67: Châssis D2 avec socle installé

3.5. Installation électrique

3.5.1. Fils de commande

Raccorder les fils comme décrit dans le Manuel d'utilisation du variateur de fréquence. Ne pas oublier de connecter les blindages correctement pour assurer une immunité électrique optimale.

Passage des câbles de commande

Fixer tous les fils de commande au passage de câbles prévu.

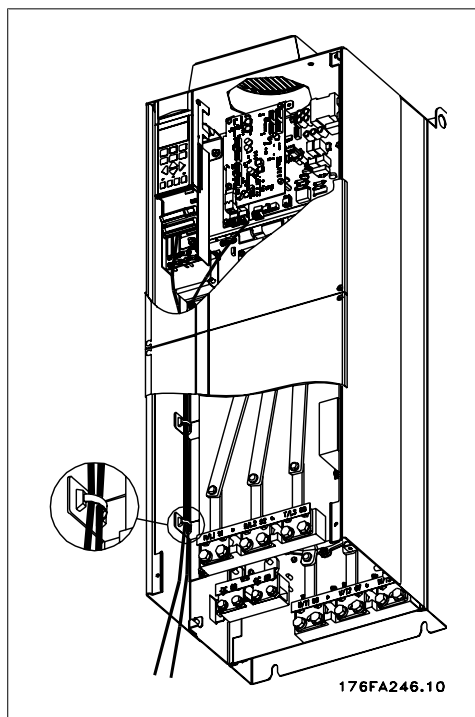

Illustration 3.68: Passage de fils pour câblage de commande

Connexion du réseau de terrain

Les connexions sont faites aux options concernées de la carte de commande. Pour des détails, voir les instructions sur le réseau de terrain. Le câble doit être placé à gauche dans le variateur de fréquence et fixé avec les autres fils de commande.

Dans les unités IP00 (châssis) et IP21 (NEMA 1), il est aussi possible de connecter le réseau de terrain depuis le haut de l'unité comme indiqué sur l'illustration suivante. Sur l'unité IP21 (NEMA 1), une plaque de finition doit être enlevée.



Illustration 3.69: Connexion par le haut du réseau de terrain

Installation de l'alimentation externe 24 V CC

Couple : 0,5-0,6 Nm

Taille des vis : M3

No.	Fonction
35 (-), 36 (+)	Alimentation externe 24 V CC

L'alimentation externe 24 V CC est utilisée comme alimentation basse tension de la carte de commande et d'éventuelles cartes d'options. Ceci permet à une unité LCP de fonctionner pleinement (y compris les paramétrages) sans raccordement au secteur. Noter qu'un avertissement de basse tension sera émis lors de la connexion de l'alimentation 24 V CC ; cependant, aucune mise en arrêt ne se produira.

Utiliser une alimentation 24 V CC de type PELV pour assurer une isolation galvanique correcte (type PELV) sur les bornes de commande du variateur de fréquence.

3.5.2. Connexions de l'alimentation

Câblage et fusibles

N.B.!
Câbles, généralités
L'ensemble du câblage doit être conforme aux réglementations nationales et locales en matière de sections de câble et de température ambiante. Des conducteurs (75 °C) en cuivre sont recommandés.

Les connexions du câble de puissance sont placées comme indiqué ci-dessous. Le dimensionnement de la section de câble doit être effectué en fonction des caractéristiques de courant et de la législation locale. Voir le chapitre *Spécifications* pour des précisions.

Pour protéger le variateur de fréquence, les fusibles recommandés doivent être utilisés si l'unité ne contient pas de fusibles intégrés. Les fusibles recommandés sont présentés dans des tableaux au chapitre consacré aux fusibles. Toujours s'assurer que les fusibles installés répondent à la réglementation locale.

La mise sous tension est montée sur le commutateur secteur si celui-ci est inclus.

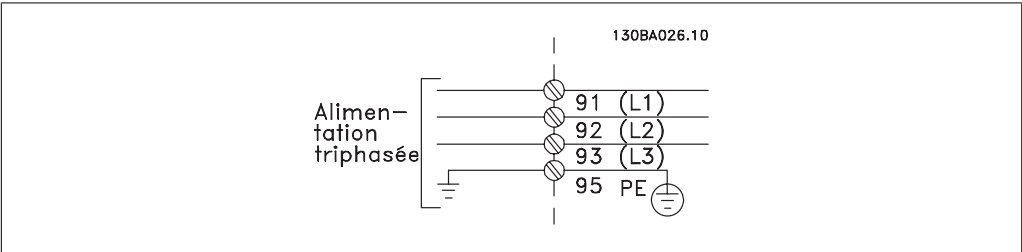

N.B.!
Le câble du moteur doit être blindé/armé. L'utilisation d'un câble non blindé/non armé n'est pas conforme à certaines exigences CEM. Utiliser un câble moteur blindé/armé pour se conformer aux prescriptions d'émissions CEM. Pour plus d'informations, voir les *Prescriptions CEM* dans le Manuel de configuration.

Voir le chapitre *Spécifications générales* pour le bon dimensionnement de la section et de la longueur des câbles moteur.

Blindage des câbles :

Éviter les extrémités blindées torsadées (queues de cochon) car elles détériorent l'effet de blindage aux fréquences élevées. Si le montage d'un disjoncteur ou d'un contacteur moteur impose une telle interruption, continuer le blindage en adoptant une impédance HF aussi faible que possible.

Relier le blindage du câble moteur à la plaque de connexion à la terre du variateur de fréquence et au boîtier métallique du moteur.

Réaliser les connexions du blindage avec la plus grande surface possible (étrier de serrage). Ceci est fait en utilisant les dispositifs d'installation fournis dans le variateur de fréquence.

Longueur et section des câbles :

Le variateur de fréquence a été testé avec un câble d'une longueur et d'une section données. En augmentant la section du câble, la capacité - et donc le courant de fuite - peut augmenter d'où la nécessité de réduire la longueur du câble en conséquence. Garder le câble moteur aussi court que possible pour réduire le niveau sonore et les courants de fuite.

Des précisions sont disponibles dans le Manuel de configuration correspondant.

Fréquence de commutation :

Lorsque des variateurs de fréquence sont utilisés avec des filtres sinus pour réduire le bruit acoustique d'un moteur, régler la fréquence de commutation conformément aux instructions au par. 14-01.

Borne n	96	97	98	99	
	U	V	W	PE ¹⁾	Tension moteur 0 à 100 % de la tension secteur 3 fils hors du moteur
	U1 W2	V1 U2	W1 V2	PE ¹⁾	Raccordement en triangle 6 fils hors du moteur
	U1	V1	W1	PE ¹⁾	Raccordement en étoile U2, V2, W2 U2, V2 et W2 à interconnecter séparément.

1) Mise à la terre

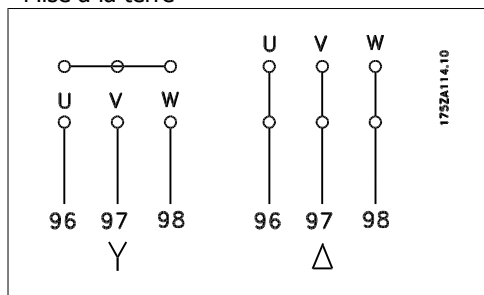

N.B.!

Sur les moteurs sans papier d'isolation de phase ou autre renforcement d'isolation convenant à un fonctionnement avec alimentation de tension (par exemple un variateur de fréquence), placer un filtre sinus à la sortie du variateur de fréquence.

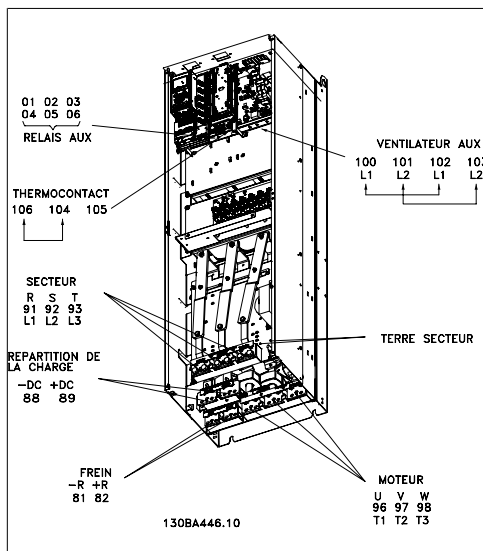

Illustration 3.70: Compact IP00 (châssis), protection D3

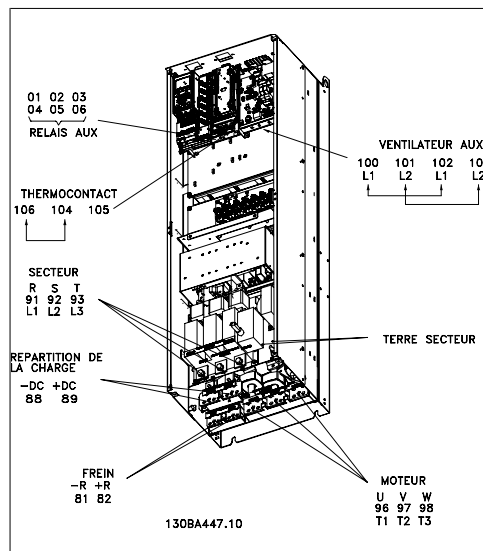

Illustration 3.72: Compact IP00 (châssis) avec sectionneur, fusible et filtre RFI, protection D4

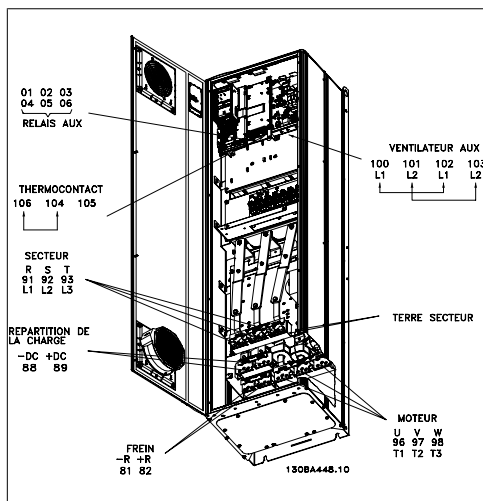

Illustration 3.71: Compact IP21 (NEMA 1) et IP54 (NEMA 12), protection D1

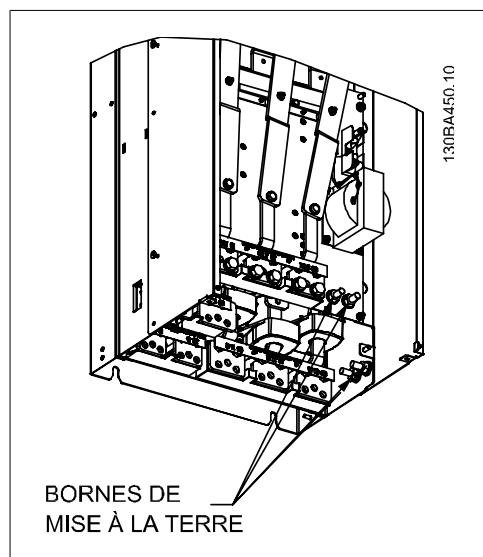

Illustration 3.73: Position de bornes de terre IP00, protections D

3

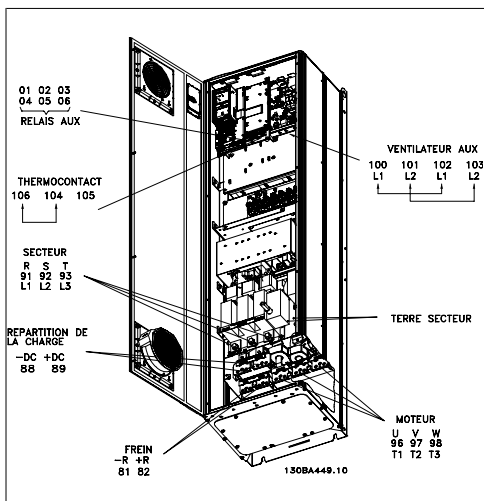

Illustration 3.74: Compact IP21 (NEMA 1) et IP54 (NEMA 12) avec sectionneur, fusible et filtre RFI, protection D2

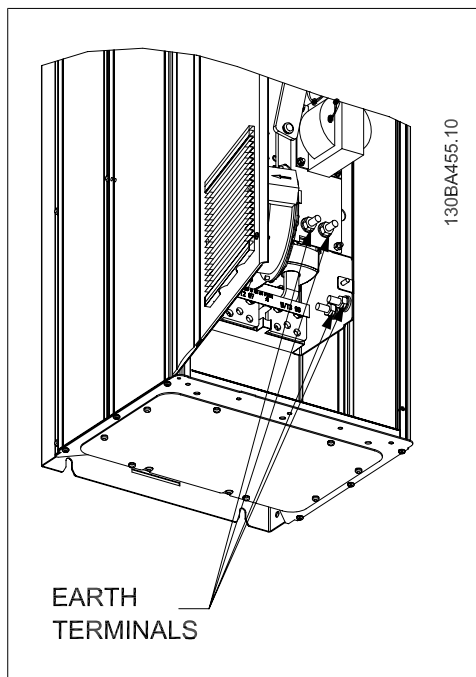

Illustration 3.75: Position de bornes de terre IP21 (NEMA type 1) et IP54 (NEMA type 12)

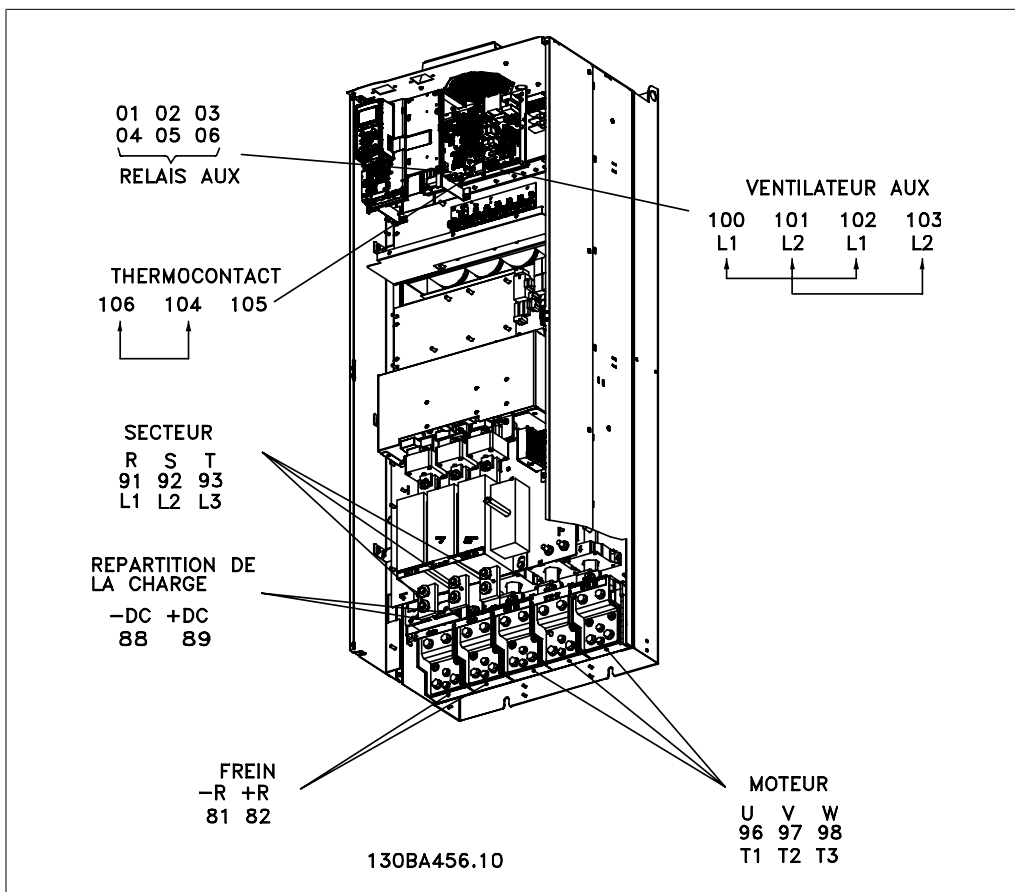

Illustration 3.76: Compact IP00 (châssis) avec sectionneur, fusible et filtre RFI, protection E2

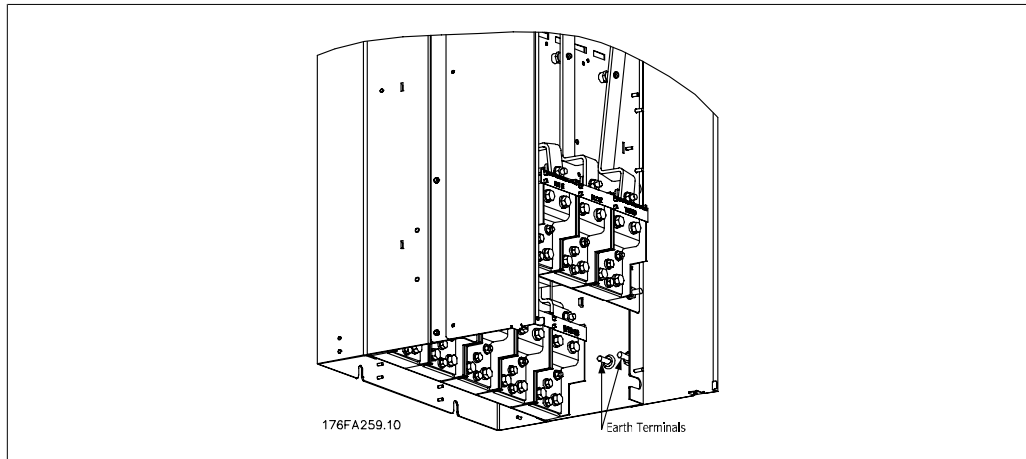

Illustration 3.77: Position de bornes de terre IP00, protections E

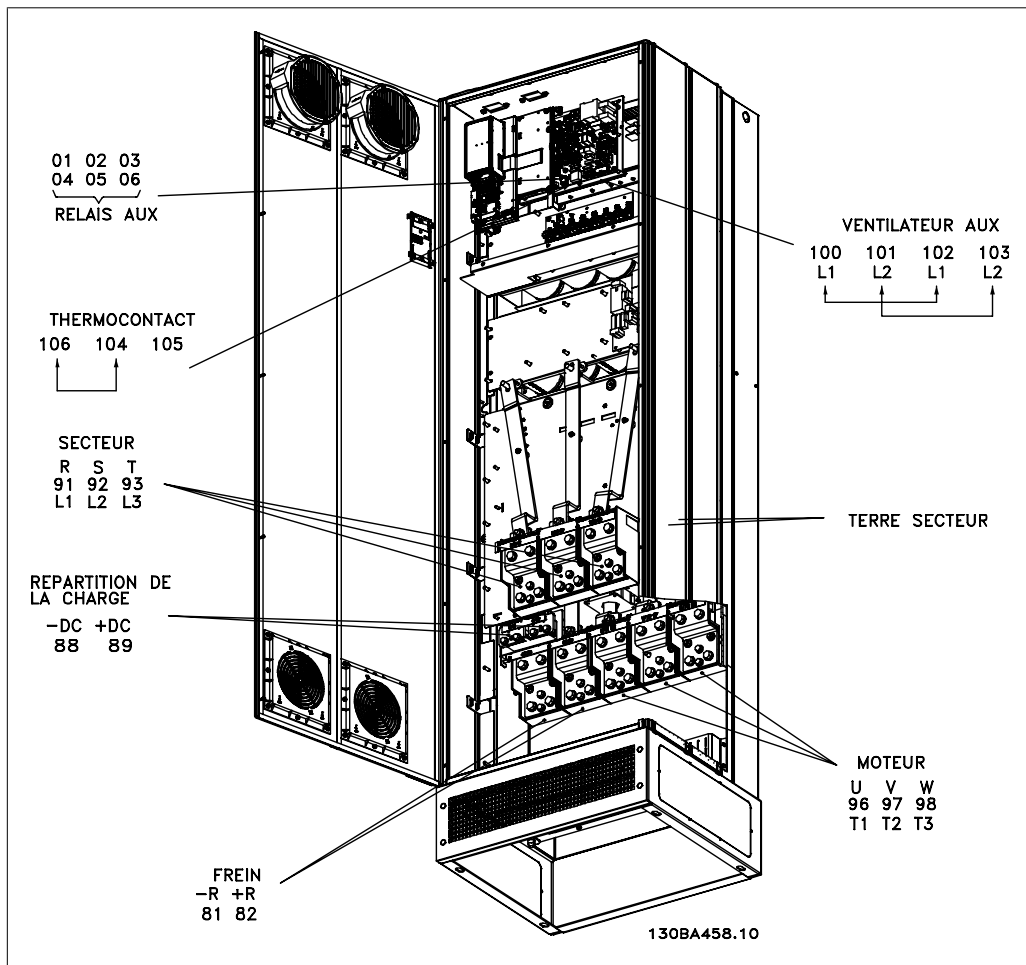

Illustration 3.78: Compact IP21 (NEMA 1) et IP54 (NEMA 12) protection E1

3.5.3. Mise à la terre

Noter les points de base suivants lors de l'installation d'un variateur de fréquence, afin d'obtenir la compatibilité électromagnétique (CEM).

- Mise à la terre de sécurité : noter que le courant de fuite du variateur de fréquence est important. Il convient donc de mettre l'appareil à la terre par mesure de sécurité. Respecter les réglementations de sécurité locales.
- Mise à la terre haute fréquence : utiliser des fiches aussi courtes que possible.

Connecter les différents systèmes de mise à la terre à l'impédance la plus basse possible. Pour ce faire, le conducteur doit être aussi court que possible et la surface aussi grande que possible. Installer les châssis métalliques des différents appareils sur la plaque arrière de l'armoire avec une impédance hautes fréquences aussi faible que possible. Cela permet d'éviter une tension différentielle à hautes fréquences entre les différents appareils et la présence de courants parasites dans d'éventuels câbles de raccordement entre les appareils. L'interférence radioélectrique est ainsi réduite.

Afin d'obtenir une faible impédance à hautes fréquences, utiliser les boulons de montage des appareils en tant que liaison hautes fréquences avec la plaque arrière. Il est nécessaire de retirer la peinture isolante ou équivalente aux points de montage.

3.5.4. Extra protection (RCD)

On peut utiliser des relais ELCB, une mise à la terre multiple ou une mise à la terre comme protection supplémentaire, pourvu que la réglementation de sécurité locale soit respectée.

Un défaut de mise à la terre peut introduire une composante continue dans le courant de fuite.

D'éventuels relais différentiels ELCB doivent être utilisés conformément aux réglementations locales. Les relais doivent convenir à la protection d'équipements triphasés avec pont redresseur et décharge courte lors de la mise sous tension.

Consulter également le chapitre *Conditions spéciales* dans le Manuel de configuration.

3.5.5. Commutateur RFI

Alimentation secteur isolée de la terre

Si le variateur de fréquence est alimenté par une source électrique isolée de la terre (réseau IT) ou un réseau TT/TNS, il est recommandé de désactiver (OFF) le commutateur RFI ¹⁾ via le par. 14-50. Pour obtenir des références complémentaires, voir CEI 364-3. Si une performance CEM optimale est exigée, que des moteurs parallèles soient connectés ou que la longueur des câbles du moteur soit supérieure à 25 m, il est recommandé de régler le par. 14-50 sur [Actif].

¹⁾ Non nécessaire avec les variateurs 525-600/690 V ; donc impossible.

En position OFF, les condensateurs internes du RFI (condensateurs de filtrage) entre le châssis et le circuit intermédiaire sont coupés pour éviter d'endommager le circuit intermédiaire et pour réduire les courants à effet de masse (selon la norme CEI 61800-3).

Voir aussi la note d'application du *VLT sur réseau IT, MN.90.CX.02*. Il est important d'utiliser des moniteurs d'isolement compatibles avec l'électronique de puissance (CEI 61557-8).

3.5.6. Couple

Lors du serrage des connexions électriques, il est très important de serrer avec le bon couple. Des couples trop faibles ou trop élevés entraînent une mauvaise connexion électrique. Utiliser une clé dynamométrique pour garantir un couple correct.

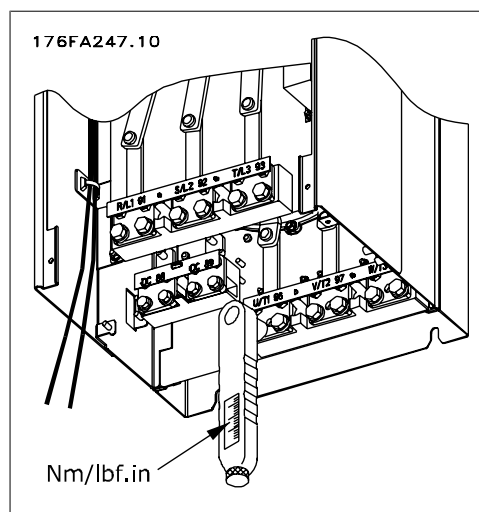

Illustration 3.79: Toujours utiliser une clé dynamométrique pour serrer les boulons.

Protection	Borne	Couple	Taille de boulon
D1, D2, D3 et D4	Secteur	19 Nm	M10
	Moteur		
	Répartition de la charge Frein	9,5 Nm	M8
E1 et E2	Secteur	19 Nm	M10
	Moteur		
	Répartition de la charge		
	Frein	9,5 Nm	M8

Tableau 3.4: Couple pour bornes

3.5.7. Câbles blindés

Il est important que les câbles blindés et armés soient connectés de façon correcte pour garantir une haute immunité CEM et de faibles émissions.

La connexion peut être effectuée à l'aide de presse-étoupe ou d'étriers de serrage :

- Presse-étoupe CEM : en général, les presse-étoupe disponibles peuvent être utilisés pour assurer une connexion CEM optimale.
- Étrier de serrage CEM : les étriers de serrage offrant une connexion facile sont fournis avec le variateur de fréquence.

3.5.8. Câble moteur

Le moteur doit être raccordé aux bornes U/T1/96, V/T2/97, W/T3/98. Relier la terre à la borne 99. Le variateur de fréquence permet d'utiliser tous les types de moteurs asynchrones triphasés standard. Le réglage effectué en usine correspond à une rotation dans le sens horaire quand la sortie du variateur de fréquence VLT est raccordée comme suit :

N° de borne	Fonction
96, 97, 98, 99	Secteur U/T1, V/T2, W/T3 Terre/masse

- Borne U/T1/96 reliée à la phase U
- Borne V/T2/97 reliée à la phase V
- Borne W/T3/98 reliée à la phase W

Le sens de rotation peut être modifié en inversant deux phases côté moteur ou en changeant le réglage du par. 4-10.

3.5.9. Câble de la résistance de freinage

(Uniquement standard avec la lettre B en position 18 du code type.)

N° de borne	Fonction
81, 82	Bornes de résistance de freinage

Le câble de raccordement de la résistance de freinage doit être blindé. Relier le blindage à la plaque conductrice arrière du boîtier métallique du variateur de fréquence et au boîtier métallique de la résistance de freinage à l'aide d'étriers.

Dimensionner la section du câble de la résistance de freinage en fonction du couple de freinage. Voir également les *Instructions de freinage, MI.90.FX.YY* et *MI.50.SX.YY* pour plus de détails sur une installation sans danger.



À noter que peuvent se produire aux bornes des tensions pouvant atteindre 1099 V CC, selon la tension d'alimentation.

3.5.10. Répartition de la charge

(Uniquement étendu avec la lettre D en position 21 du code type.)

N° de borne	Fonction
88, 89	Répartition de la charge

Le câble de raccordement doit être blindé et la longueur maximale entre le variateur de fréquence et la barre de courant continu est de 25 mètres.

La répartition de la charge permet de relier le circuit intermédiaire de plusieurs variateurs de fréquence.

! Noter la présence de tensions allant jusqu'à 1099 V CC sur les bornes.
La répartition de la charge nécessite un équipement supplémentaire. Pour plus d'informations, merci de contacter Danfoss.

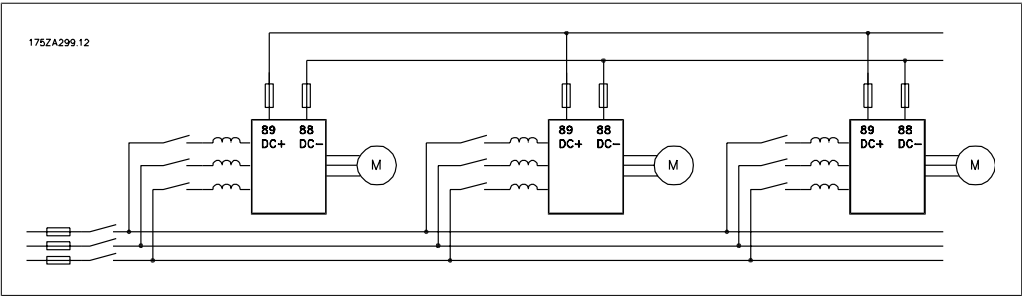

Illustration 3.80: Connexion de la répartition de la charge

3.5.11. Blindage contre le bruit électrique

Avant de raccorder le câble d'alimentation secteur, monter le cache métallique CEM pour garantir une performance CEM optimale.

NOTE : le cache métallique CEM n'est inclus que dans les unités avec filtre RFI.



Illustration 3.81: Montage du blindage CEM

3.5.12. Raccordement au secteur

Le secteur doit être raccordé aux bornes 91, 92 et 93. La terre/masse est connectée à la borne placée à droite de la borne 93.

N° de borne	Fonction
91, 92, 93	Secteur R/L1, S/L2, T/L3
94	Terre/masse



Consulter la plaque signalétique pour vérifier que la tension secteur du variateur de fréquence correspond à l'alimentation électrique de votre usine.

Veiller à ce que l'alimentation puisse fournir le courant nécessaire au variateur de fréquence.

Si l'unité ne comporte pas de fusibles intégrés, s'assurer que les fusibles sélectionnés ont le bon calibre.

3.5.13. Alimentation du ventilateur en externe

Dans les cas où le variateur de fréquence est alimenté par un courant continu ou lorsque le ventilateur doit fonctionner indépendamment de l'alimentation secteur, une alimentation externe peut être appliquée. La connexion est effectuée à la carte de puissance.

N° de borne	Fonction
100, 101	Alimentation auxiliaire S, T
102, 103	Alimentation interne S, T

Le connecteur situé sur la carte de puissance permet la connexion de la tension secteur des ventilateurs de refroidissement. Les ventilateurs sont connectés à l'usine pour recevoir une alimentation CA commune (cavaliers entre 100-102 et 101-103). Si une alimentation externe est nécessaire, les cavaliers sont enlevés et l'alimentation est raccordée aux bornes 100 et 101. Un fusible de 5 A doit servir à la protection. Dans les applications UL, il doit s'agir d'un fusible KLK-5 de Littelfuse ou équivalent.

3.5.14. Fusibles

Protection des dérivations :

Afin de protéger l'installation contre les risques électriques et d'incendie, toutes les dérivations d'une installation, d'un appareillage de connexion, de machines, etc. doivent être protégées contre les courts-circuits et les surcourants, conformément aux règlements nationaux et internationaux.

Protection contre les courts-circuits :

Le variateur de fréquence doit être protégé contre un court-circuit pour éviter un danger électrique ou d'incendie. Danfoss recommande d'utiliser les fusibles mentionnés ci-dessous afin de protéger le personnel d'entretien et l'équipement en cas de défaillance interne du variateur. Le variateur fournit une protection optimale en cas de court-circuit sur la sortie moteur.

Protection contre les surcourants

Prévoir une protection contre la surcharge pour éviter un danger d'incendie suite à l'échauffement des câbles dans l'installation. Le variateur de fréquence est équipé d'une protection interne contre les surcourants qui peut être utilisée comme une protection de surcharge en amont (applications UL exclues). Cf. par. 4-18. Des fusibles ou des disjoncteurs peuvent être utilisés en sus pour fournir la protection de surcourant dans l'installation. Une protection contre les surcourants doit toujours être exécutée selon les règlements nationaux.

Les fusibles doivent être conçus pour protéger un circuit capable de délivrer un maximum de 100 000 A_{rms} (symétriques).

Tableaux de fusibles

Taille/ type	Buss- mann E1958 JFHR2* *	Buss- mann E4273 T/ JDDZ**	SIBA E180276 RK1/JDDZ	LittelFuse E71611 JFHR2**	Ferraz- Shawmut E60314 JFHR2**	Buss- mann E4274 H/ JDDZ**	Bussmann E125085 JFHR2*	Option interne Bussmann
P90K	FWH- 300	JJS- 300	2028220- 315	L50S-300	A50-P300	NOS- 300	170M3017	170M3018
P110	FWH- 350	JJS- 350	2028220- 315	L50S-350	A50-P350	NOS- 350	170M3018	170M3018
P132	FWH- 400	JJS- 400	206xx32- 400	L50S-400	A50-P400	NOS- 400	170M4012	170M4016
P160	FWH- 500	JJS- 500	206xx32- 500	L50S-500	A50-P500	NOS- 500	170M4014	170M4016
P200	FWH- 600	JJS- 600	206xx32- 600	L50S-600	A50-P600	NOS- 600	170M4016	170M4016

Tableau 3.5: Protections D, 380-500 V

* Les fusibles 170M de Bussmann présentés utilisent l'indicateur visuel -/80, les fusibles avec indicateur -TN/80 Type T, -/110 ou TN/110 Type T de même taille et de même intensité peuvent être remplacés pour un usage externe.

** Les fusibles répertoriés d'au moins 500 V UL avec courant nominal associé peuvent être utilisés pour respecter les exigences UL.

Taille/type	Bussmann E125085 JFHR2	Ampères	SIBA E180276 JFHR2	Ferraz-Shawmut E76491 JFHR2
P110	170M3017	315	2061032.315	6.6URD30D08A0315
P132	170M3018	350	2061032.35	6.6URD30D08A0350
P160	170M4011	350	2061032.35	6.6URD30D08A0350
P200	170M4012	400	2061032.4	6.6URD30D08A0400
P250	170M4014	500	2061032.5	6.6URD30D08A0500
P315	170M5011	550	2062032.55	6.6URD32D08A550

Tableau 3.6: Protections D, 525-690 V

Taille/type	Bussmann PN*	Danfoss PN	Calibre	Pertes (W)
P250	170M4017	20220	700 A, 700 V	85
P315	170M6013	20221	900 A, 700 V	120
P355	170M6013	20221	900 A, 700 V	120
P400	170M6013	20221	900 A, 700 V	120

Tableau 3.7: Protections E, 380-500 V

* Les fusibles 170M de Bussmann présentés utilisent l'indicateur visuel -/80, les fusibles avec indicateur -TN/80 Type T, -/110 ou TN/110 Type T de même taille et même intensité peuvent être remplacés pour un usage externe.

Danfoss PN	Bussmann	Ferraz	Siba
20220	170M4017	6.9URD31D08A0700	20 610 32.700
20221	170M6013	6.9URD33D08A0900	20 630 32.900

Tableau 3.8: Fusibles supplémentaires pour les applications non conformes à UL, protections E, 380-500 V

Taille/type	Bussmann PN*	Danfoss PN	Calibre	Pertes (W)
P355	170M4017	20220	700 A, 700 V	85
P400	170M4017	20220	700 A, 700 V	85
P500	170M6013	20221	900 A, 700 V	120
P560	170M6013	20221	900 A, 700 V	120

Tableau 3.9: Protections E, 525-690 V

* Les fusibles 170M de Bussmann présentés utilisent l'indicateur visuel -/80, les fusibles avec indicateur -TN/80 Type T, -/110 ou TN/110 Type T de même taille et même intensité peuvent être remplacés pour un usage externe.

Danfoss PN	Bussmann	Ferraz	Siba
20220	170M4017	6.9URD31D08A0700	20 610 32.700
20221	170M6013	6.9URD33D08A0900	20 630 32.900

Tableau 3.10: Fusibles supplémentaires pour les applications non conformes à UL, protections E, 525-690 V

Convient pour une utilisation sur un circuit limité à 100 000 ampères symétriques (rms), 500/600/690 V maximum lorsqu'il est protégé par les fusibles ci-dessus.

Tableaux de disjoncteurs

Les disjoncteurs fabriqués par General Electric, cat. n° SKHA36AT0800, 600 V CA dont le calibre est répertorié ci-après, peuvent être utilisés pour répondre aux exigences UL.

Taille/type	N° catalogue du calibre	Ampères
P90	SRPK800A300	300
P110	SRPK800A400	400
P132	SRPK800A400	400
P160	SRPK800A500	500
P200	SRPK800A600	600

Tableau 3.11: Protections D, 380-500 V

Pas de conformité UL

Si la conformité à UL/cUL n'est pas nécessaire, nous recommandons d'utiliser les fusibles suivants qui garantiront la conformité à la norme EN 50178 :

Le non-respect des recommandations peut endommager inutilement le variateur de fréquence en cas de dysfonctionnement.

P110-P200	380-500 V	type gG
P250-P400	380-500 V	type gR

3.5.15. Sonde de température de la résistance de freinage

Couple : 0,5-0,6 Nm
Taille des vis : M3

Cette entrée sert à surveiller la température d'une résistance de freinage externe raccordée. Si l'entrée entre 104 et 106 s'ouvre, le variateur de fréquence disjoncte avec l'avertissement/alarme 27, Frein IGBT. Si la connexion est fermée entre 104 et 105, le variateur de fréquence s'arrête avec l'avertissement/alarme 27, Frein IGBT.

Normalement fermé : 104-106 (cavalier installé en usine)

Normalement ouvert : 104-105

N° de borne	Fonction
106, 104, 105	Sonde de température de la résistance de freinage.

! Si la température de la résistance de freinage est trop élevée et que le contact thermique est défaillant, le variateur de fréquence arrête de freiner. Ensuite, le moteur s'arrête en roue libre.
Il convient d'installer un contact KLIXON qui est "normalement fermé". Si cette fonction n'est pas utilisée, les bornes 106 et 104 doivent être en court-circuit.

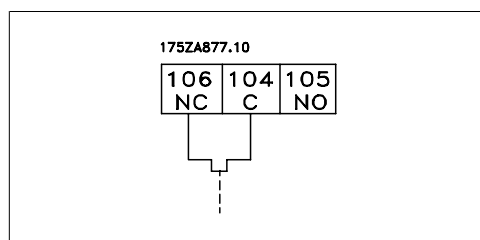

3.5.16. Accès aux bornes de commande

Toutes les bornes des câbles de commande sont placées sous le LCP et sont accessibles en ouvrant la porte de la version IP21/54 ou en enlevant les caches de la version IP00.

3.5.17. Installation électrique, bornes de commande

Pour raccorder le câble à la borne :

1. Dénuder l'isolant sur 9 à 10 mm.
2. Insérer un tournevis¹⁾ dans le trou carré.
3. Insérer le câble dans le trou circulaire adjacent.
4. Enlever le tournevis. Le câble est maintenant fixé à la borne.

Pour retirer le câble de la borne :

1. Insérer un tournevis¹⁾ dans le trou carré.
2. Retirer le câble.

¹⁾ Max. 0,4 x 2,5 mm

3

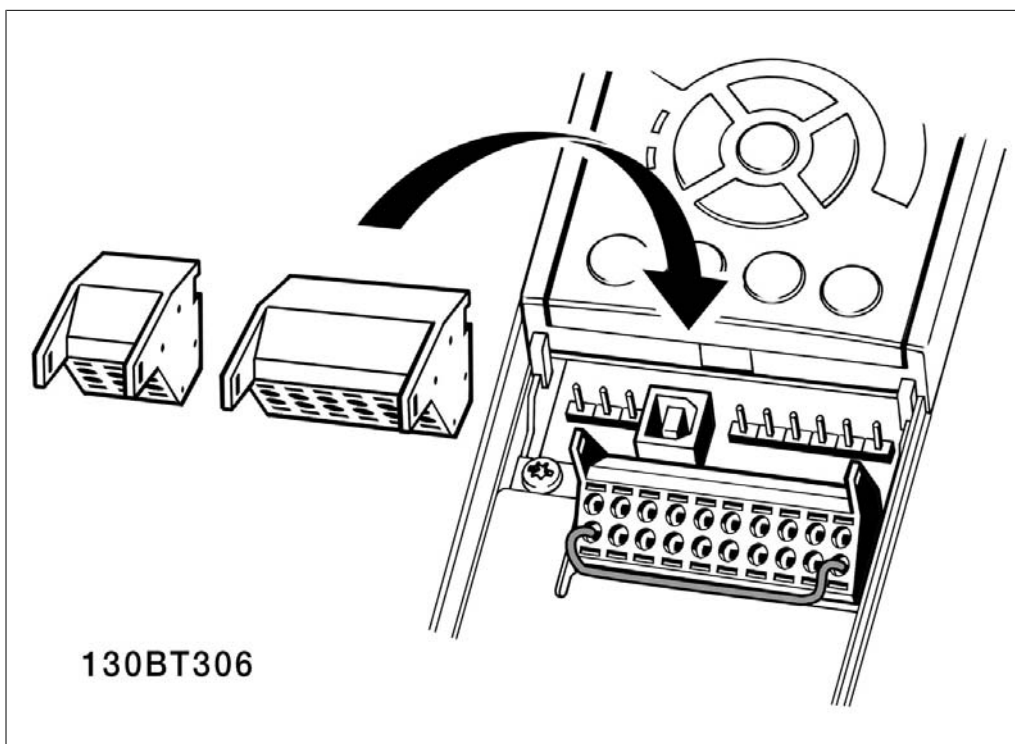
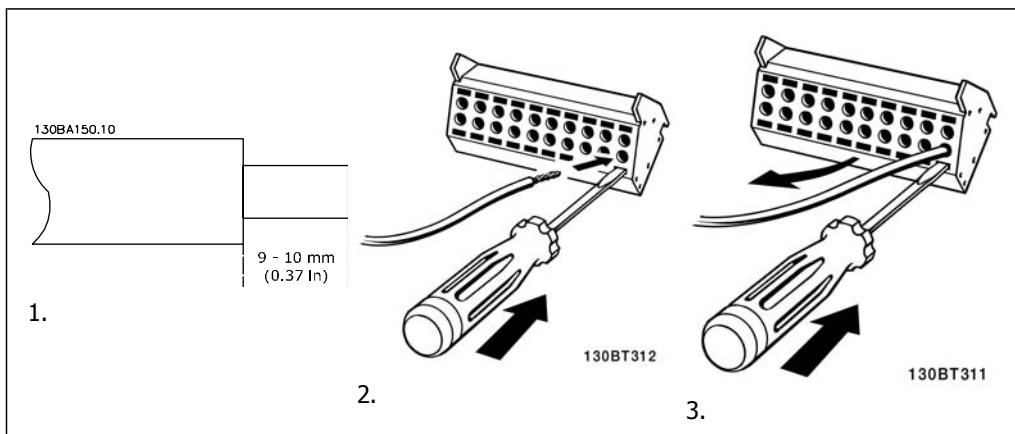

3.6. Exemples de raccordement

3.6.1. Marche/arrêt

- Borne 18 = Par. 5-10 [8] *Démarrage*
- Borne 27 = Par. 5-12 [0] *Inactif* (Défaut *Lâchage*)
- Borne 37 = arrêt de sécurité (lorsque disponible !)

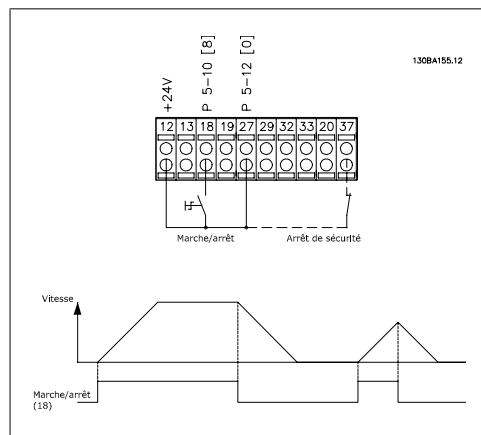

3.6.2. Marche/arrêt par impulsion

- Borne 18 = Par. 5-10 [9] *Impulsion démarrage*
- Borne 27 = Par. 5-12 [6] *Arrêt NF*
- Borne 37 = arrêt de sécurité (lorsque disponible !)

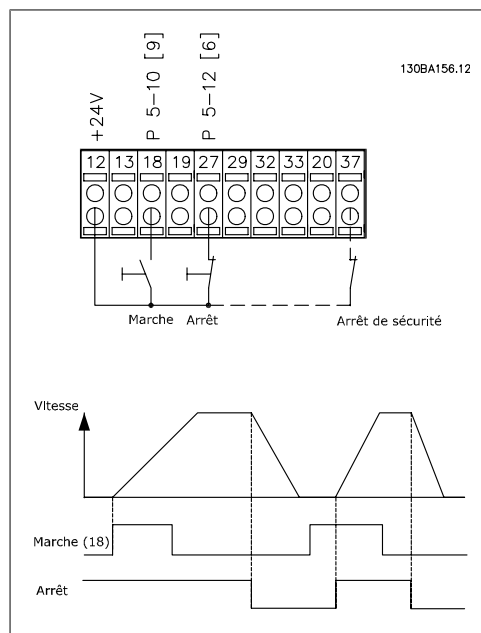

3.6.3. Accélération/décélération

Bornes 29/32 = Accélération/décélération :

Borne 18 = Par. 5-10 [9] *Démarrage* (par défaut)

Borne 27 = Par. 5-12 [19] *Gel référence*

Borne 29 = Par. 5-13 [21] *Accélération*

Borne 32 = Par. 5-14 [22] *Décélération*

Note : borne 29 uniquement dans le FC x02 (x = type de série).

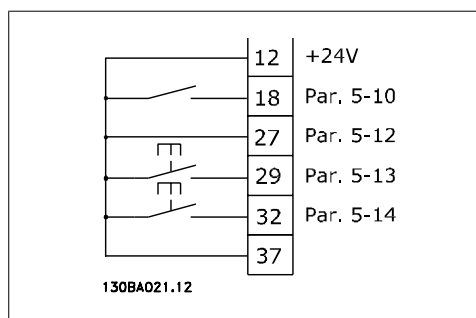

3.6.4. Référence potentiomètre

Référence de tension via un potentiomètre :

Source de référence 1 = [1] *Entrée analogique 53* (défaut)

Borne 53, basse tension = 0 volt

Borne 53, haute tension = 10 volts

Borne 53, réf. basse/signal de retour = 0 tr/min

Borne 53, réf. haute/signal de retour = 1 500 tr/min

Commutateur S201 = Inactif (U)

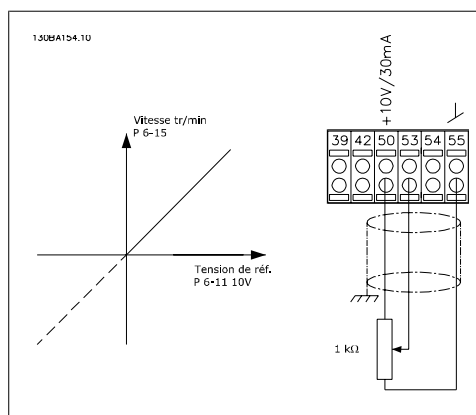

3.7.1. Installation électrique, câbles de commande

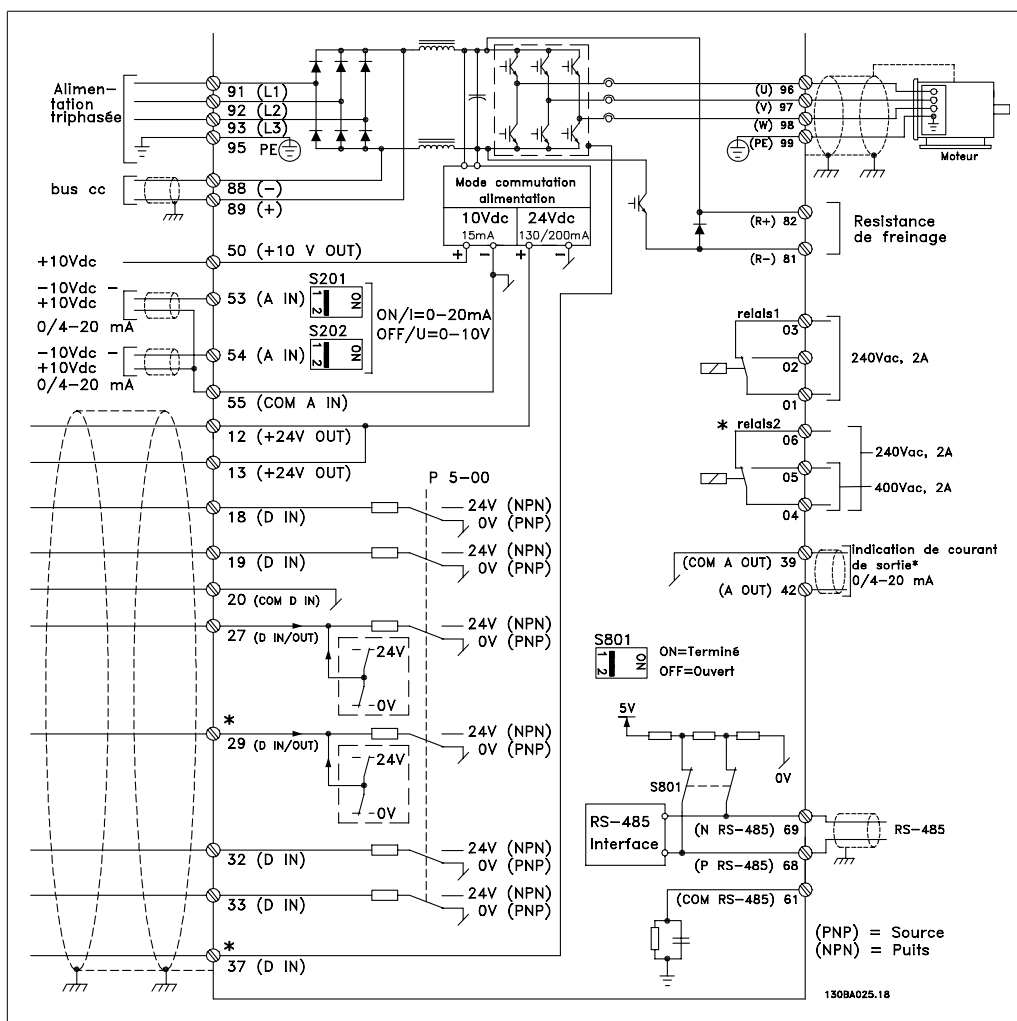

Illustration 3.82: Schéma représentant toutes les bornes sans options.

La borne 37 est l'entrée à utiliser pour l'arrêt de sécurité. Pour les instructions relatives à l'installation de l'arrêt de sécurité, se reporter au chapitre *Installation de l'arrêt de sécurité* du Manuel de configuration du variateur de fréquence. Voir également les chapitre Arrêt de sécurité et Installation de l'arrêt de sécurité.

Les câbles de commande très longs et les signaux analogiques peuvent, dans des cas rares et en fonction de l'installation, provoquer des boucles de mise à la terre de 50/60 Hz, en raison du bruit provenant des câbles de l'alimentation secteur.

Dans ce cas, il peut être nécessaire de rompre le blindage ou d'insérer un condensateur de 100 nF entre le blindage et le châssis.

Les entrées et sorties digitales et analogiques doivent être connectées séparément aux entrées communes du variateur de fréquence (borne 20, 55, 39) afin d'éviter que les courants de terre des deux groupes n'affectent d'autres groupes. Par exemple, la commutation sur l'entrée digitale peut troubler le signal d'entrée analogique.

Polarité d'entrée des bornes de commande

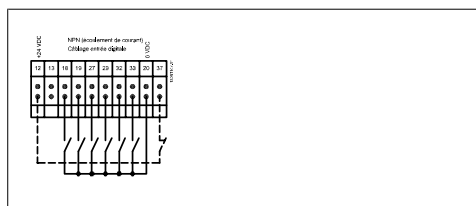
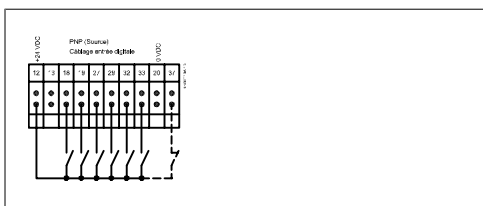

3

 **N.B.!**
Les câbles de commandes doivent être blindés/armés.

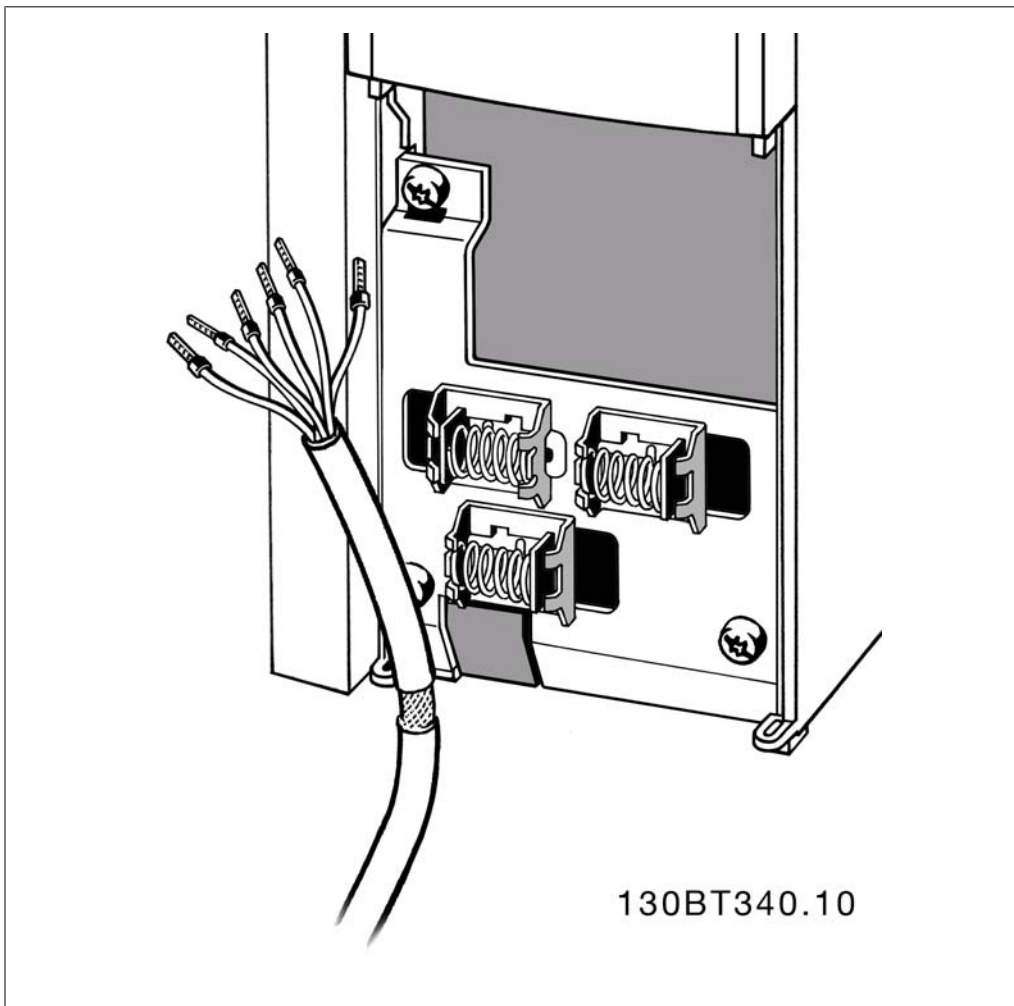

3.7.2. Commutateurs S201, S202 et S801

Les commutateurs S201 (A53) et S202 (A54) sont utilisés pour sélectionner une configuration de courant (0-20 mA) ou de tension (-10-10 V) respectivement aux bornes d'entrée analogiques 53 et 54.

Le commutateur S801 (BUS TER.) peut être utilisé pour mettre en marche la terminaison sur le port RS-485 (bornes 68 et 69).

Voir le schéma *Diagramme montrant toutes les bornes électriques* dans le chapitre *Installation électrique*.

Réglage par défaut :

S201 (A53) = Inactif (entrée de tension)

S202 (A54) = Inactif (entrée de tension)

S801 (Terminaison de bus) = Inactif

! Lors du changement de fonction de S201, S202 ou S801, veiller à ne pas forcer sur le commutateur. Il est recommandé de retirer la fixation du LCP (support) lors de l'actionnement des commutateurs. Ne pas actionner les commutateurs avec le variateur de fréquence sous tension.

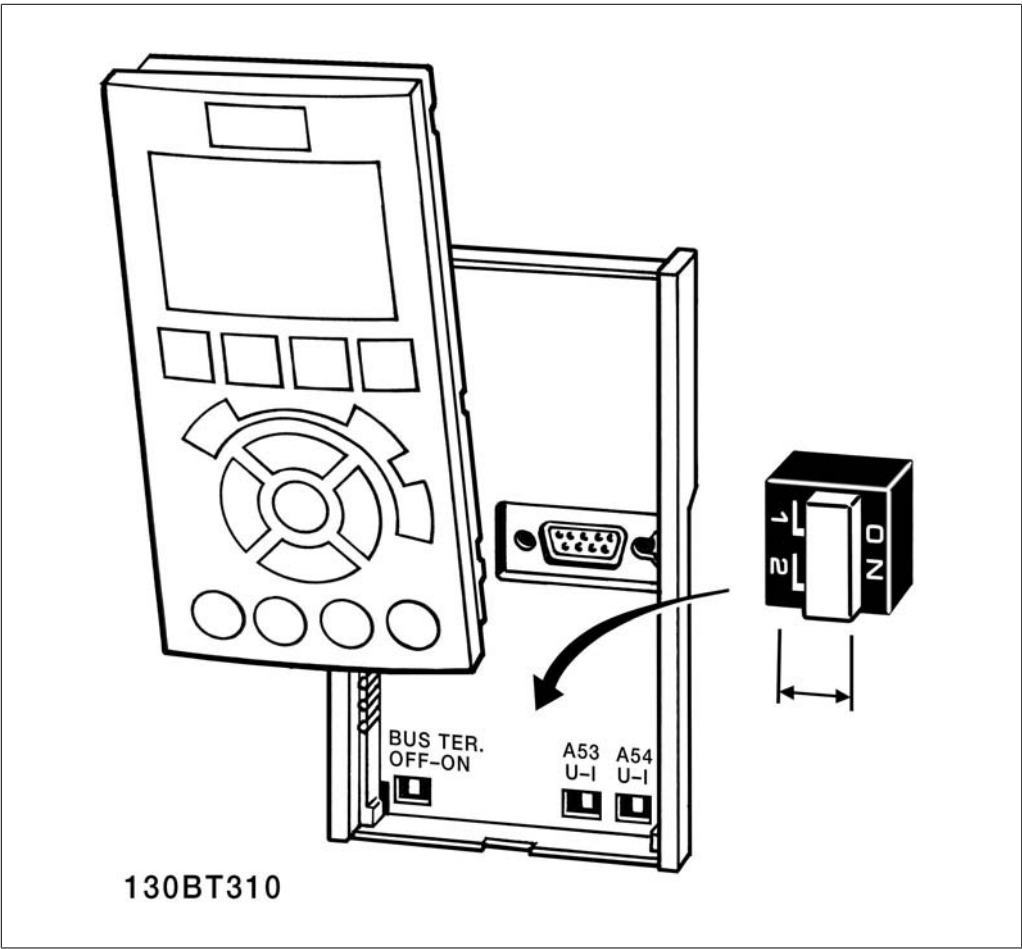

3.8. Programmation finale et test

3.8.1. Programmation finale et test

Pour tester le process et s'assurer que le variateur de fréquence fonctionne, procéder comme suit.

Étape 1. Localiser la plaque signalétique du moteur.



N.B.!

Le moteur est connecté en étoile (Y) ou en triangle (Δ). Ces informations sont localisées sur la plaque signalétique du moteur.

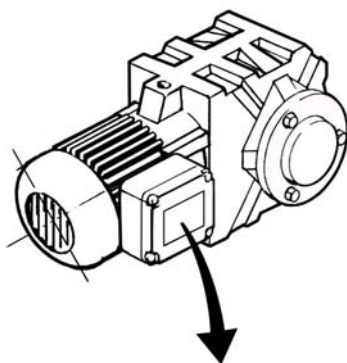

BAUER D-73734 ESLINGEN	
3~ MOTOR NR. 1827421	2003
S/E005A9	
	1,5 kW
n_2 31,5 /min.	400 Y V
n_1 1400 /min.	50 Hz
$\cos \varphi$ 0,80	3,6 A
1,7L	
B	IP 65 H1/1A

130BT307

Étape 2. Saisir les données de la plaque signalétique du moteur dans cette liste de paramètres.

Pour accéder à cette première liste, appuyer sur la touche [QUICK MENU] et choisir Q2 Quick Setup.

1.	Puissance moteur [kW] ou Puissance moteur [CV]	par. 1-20 par. 1-21
2.	Tension moteur	par. 1-22
3.	Fréquence moteur	par. 1-23
4.	Courant moteur	par. 1-24
5.	Vit.nom.moteur	par. 1-25

Étape 3. Activer l'adaptation automatique au moteur (AMA).

L'exécution d'une AMA garantit un fonctionnement optimal. L'AMA mesure les valeurs du diagramme équivalent par modèle de moteur.

1. Relier la borne 37 à la borne 12 (si la borne 37 est disponible).
2. Relier la borne 27 à la borne 12 ou régler le par. 5-12 sur Inactif (par. 5-12 [0]).
3. Activer l'AMA, par. 1-29.
4. Choisir entre une AMA complète ou réduite. En présence d'un filtre sinus, exécuter uniquement l'AMA réduite ou retirer le filtre au cours de la procédure.

5. Appuyer sur la touche [OK]. L'écran affiche Press.[Hand On] pour act. AMA.
6. Appuyer sur la touche [Hand on]. Une barre de progression indique si l'AMA est en cours.

Arrêter l'AMA en cours de fonctionnement.

1. Appuyer sur la touche [OFF] - le variateur de fréquence se met en mode alarme et l'écran indique que l'utilisateur a mis fin à l'AMA.

AMA réussie

1. L'écran de visualisation indique Press.OK pour arrêt AMA.
2. Appuyer sur la touche [OK] pour sortir de l'état AMA.

Échec AMA

1. Le variateur de fréquence passe en mode alarme. Une description détaillée des alarmes se trouve au chapitre *Avertissements et alarmes*.
2. Val.rapport dans [Alarm Log] montre la dernière séquence de mesures exécutée par l'AMA, avant que le variateur de fréquence n'entre en mode alarme. Ce nombre et la description de l'alarme aide au dépannage. Veiller à noter le numéro et la description de l'alarme avant de contacter Danfoss pour une intervention.

	<p>N.B.! L'échec d'une AMA est souvent dû à une mauvaise saisie des données de la plaque signalétique du moteur ou à une différence trop importante entre la puissance du moteur et la puissance du variateur de fréquence.</p>
--	--

Étape 4. Configurer la vitesse limite et le temps de rampe.

Référence minimale	par. 3-02
Réf. max.	par. 3-03

Tableau 3.12: Configurer les limites souhaitées pour la vitesse et le temps de rampe.

Vit. mot., limite infér.	par. 4-11 ou 4-12
Vit. mot., limite supér.	par. 4-13 ou 4-14

Temps d'accél. rampe 1 [s]	par. 3-41
Temps décél. rampe 1 [s]	par. 3-42

3.9. Raccordements supplémentaires

3.9.1. Commandes de frein mécanique

Dans les applications de levage/abaissement, il est nécessaire de pouvoir commander un frein électromécanique :

- Contrôler le frein à l'aide d'un relais de sortie ou d'une sortie digitale (borne 27 ou 29).
- La sortie doit rester fermée (hors tension) pendant tout le temps où le variateur de fréquence n'est pas capable de "maintenir" le moteur, p. ex. à cause d'une charge trop lourde.
- Sélectionner *Ctrl frein mécanique* [32] au par. 5-4* pour les applications dotées d'un frein électromécanique.
- Le frein est relâché lorsque le courant du moteur dépasse la valeur réglée au par. 2-20.
- Le frein est serré lorsque la fréquence de sortie est inférieure à la fréquence définie aux par. 2-21 ou 2-22, et seulement si le variateur de fréquence exécute un ordre d'arrêt.

Si le variateur de fréquence est en mode alarme ou en situation de surtension, le frein mécanique intervient immédiatement.

3.9.2. Raccordement en parallèle des moteurs

Le variateur de fréquence peut commander plusieurs moteurs montés en parallèle. La valeur du courant total consommé par les moteurs ne doit pas dépasser la valeur du courant de sortie nominal $I_{M,N}$ du variateur de fréquence.



N.B.!

Les installations avec câbles connectés en un point commun comme dans l'illustration ci-dessous sont uniquement recommandées pour des longueurs de câble courtes.



N.B.!

Quand les moteurs sont connectés en parallèle, le par. 1-29 *Adaptation auto. au moteur (AMA)* ne peut pas être utilisé.



N.B.!

Le relais thermique électronique (ETR) du variateur de fréquence ne peut pas être utilisé comme protection du moteur pour le moteur individuel, dans des systèmes de moteurs connectés en parallèle. Une protection additionnelle du moteur doit être prévue, p. ex. des thermistances dans chaque moteur ou dans les relais thermiques individuels (les disjoncteurs ne conviennent pas comme protection).

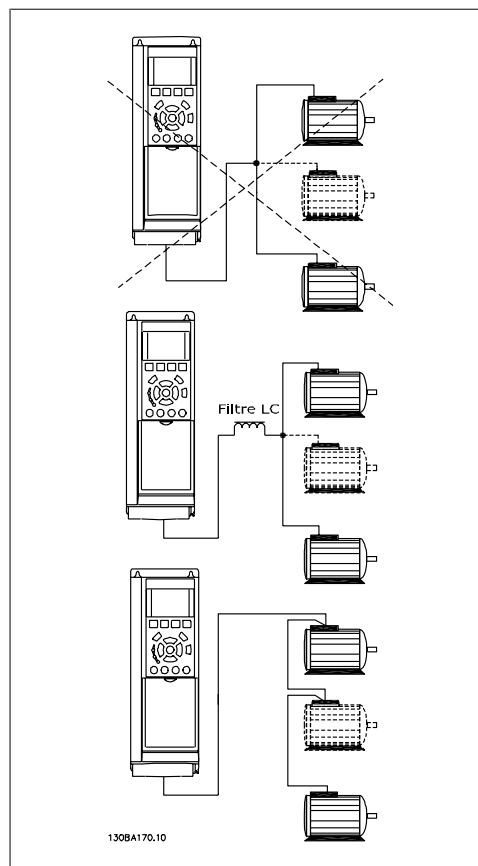

Des problèmes peuvent survenir au démarrage et à vitesse réduite, si les dimensions des moteurs sont très différentes, parce que la résistance ohmique relativement grande dans le stator des petits moteurs entraîne une tension supérieure au démarrage et à vitesse réduite.

3.9.3. Protection thermique du moteur

Le relais thermique électrique du variateur de fréquence a reçu une certification UL pour la protection d'un moteur unique, lorsque le paramètre 1-90 *Protect. thermique mot.* est positionné sur *ETR Alarme* et le paramètre 1-24 *Courant moteur $I_{M,N}$* est positionné sur le courant nominal du moteur (voir plaque signalétique du moteur).

Pour la protection thermique du moteur, il est également possible d'utiliser une option de carte thermistance PTC MCB 112. Cette carte offre une garantie ATEX pour protéger les moteurs dans les zones potentiellement explosives Zone 1/21 et Zone 2/22. Se reporter au *Manuel de configuration* pour plus d'informations.

4. Programmation

4.1. LCP graphique et numérique

La programmation la plus simple du variateur de fréquence est réalisée par le panneau de commande local graphique (LCP 102). Il est nécessaire de consulter le Manuel de configuration du variateur de fréquence lors de l'utilisation du panneau de commande local numérique (LCP 101).

4.1.1. Comment programmer le LCP graphique

Les instructions suivantes sont valables pour le LCP graphique (LCP 102) :

Le panneau de commande est divisé en quatre groupes fonctionnels :

1. Affichage graphique avec lignes d'état.
2. Touches de menu et voyants - changement des paramètres et basculement entre fonctions d'affichage.
3. Touches de navigation et voyants (LED).
4. Touches d'exploitation et voyants (LED).

Toutes les données sont présentées dans un écran graphique LCP qui peut afficher jusqu'à cinq éléments de variables d'exploitation lors de l'affichage associé à [Status].

Lignes d'affichage :

- a. **Ligne d'état** : messages d'état affichant les icônes et les graphiques.1
- b. **Lignes 1-2** : lignes de données de l'opérateur présentant des données définies ou choisies par l'utilisateur. En appuyant sur la touche [Status], on peut ajouter une ligne supplémentaire.1

c. **Ligne d'état** : messages d'état montrant du texte.1

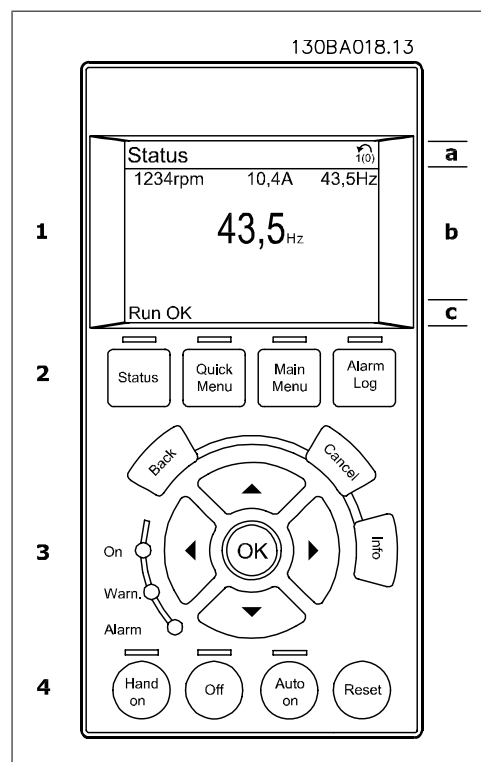

4.1.2. Programmation du panneau de commande local numérique

Les instructions suivantes sont valables pour le LCP numérique (LCP 101) :

Le panneau de commande est divisé en quatre groupes fonctionnels :

1. Affichage numérique.
2. Touches de menu et voyants - changement des paramètres et basculement entre fonctions d'affichage.
3. Touches de navigation et voyants (LED).
4. Touches d'exploitation et voyants (LED).

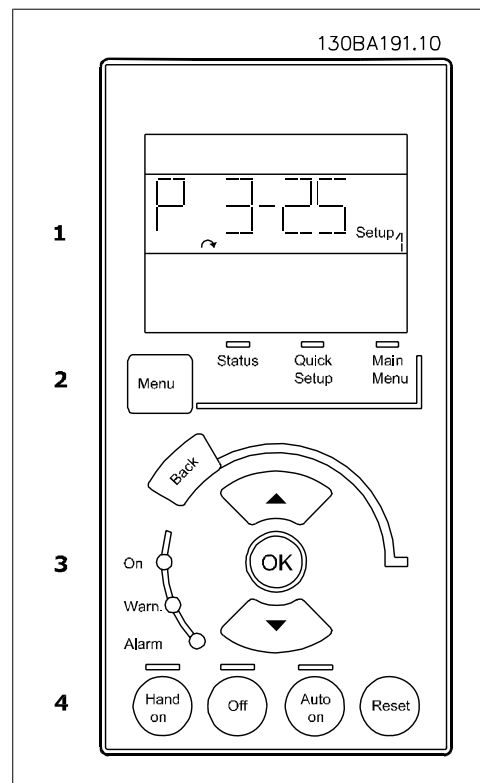

4.1.3. Première mise en service

La méthode la plus simple pour effectuer la première mise en service consiste à utiliser la touche Quick Menu et de suivre la procédure de configuration rapide à l'aide du LCP 102 (lire le tableau de gauche à droite) :

Appuyer sur		
	Q2 Menu rapide	
0-01 Langue	Définir la langue	
1-20 Puissance moteur	Régler la puissance de la plaque signalétique du moteur	
1-22 Tension moteur	Régler la tension de la plaque signalétique	
1-23 Fréq. moteur	Régler la fréquence de la plaque signalétique	
1-24 Courant moteur	Régler le courant de la plaque signalétique	
1-25 Vit.nom.moteur	Régler la vitesse de la plaque signalétique en tr/min	
5-12 E.digit.born.27	Si le réglage par défaut de la borne est <i>Lâchage</i> , il est possible de modifier ce réglage sur <i>Inactif</i> . Aucune connexion à la borne 27 n'est ensuite requise pour exécuter une AMA	
1-29 Adaptation automatique au moteur	Régler la fonction AMA souhaitée. AMA activée compl. est recommandé	
3-02 Référence minimale	Régler la vitesse minimale de l'arbre moteur	
3-03 Réf. max.	Régler la vitesse maximum de l'arbre moteur	
3-41 Temps d'accél. rampe 1	Régler le temps d'accélération avec la référence sur la vitesse nominale du moteur (réglée au par. 1-25).	
3-42 Temps décél. rampe 1	Régler le temps de décélération avec la référence sur la vitesse nominale du moteur (réglée au par. 1-25).	
3-13 Type référence	Régler le site à partir duquel la référence doit fonctionner	

4.2. Configuration rapide

0-01 Langue

Option:
Fonction:

Définit la langue qui sera utilisée pour l'affichage.

Le variateur de fréquence peut être fourni avec 4 langues différentes. L'anglais et l'allemand sont inclus d'office. Il est impossible d'effacer ou de manipuler l'anglais.

[0] *	English	Inclus dans les ensembles de langues 1 à 4
[1]	Allemand	Inclus dans les ensembles de langues 1 à 4
[2]	Français	Inclus dans l'ensemble de langues 1
[3]	Danois	Inclus dans l'ensemble de langues 1
[4]	Espagnol	Inclus dans l'ensemble de langues 1
[5]	Italien	Inclus dans l'ensemble de langues 1
[6]	Suédois	Inclus dans l'ensemble de langues 1
[7]	Hollandais	Inclus dans l'ensemble de langues 1
[10]	Chinois	Ensemble de langues 2
[20]	Finnois	Inclus dans l'ensemble de langues 1
[22]	English US	Inclus dans l'ensemble de langues 4
[27]	Grec	Inclus dans l'ensemble de langues 4
[28]	Portugais	Inclus dans l'ensemble de langues 4
[36]	Slovène	Inclus dans l'ensemble de langues 3
[39]	Coréen	Inclus dans l'ensemble de langues 2
[40]	Japonais	Inclus dans l'ensemble de langues 2
[41]	Turc	Inclus dans l'ensemble de langues 4
[42]	Chinois traditionnel	Inclus dans l'ensemble de langues 2
[43]	Bulgare	Inclus dans l'ensemble de langues 3
[44]	Serbe	Inclus dans l'ensemble de langues 3
[45]	Roumain	Inclus dans l'ensemble de langues 3
[46]	Hongrois	Inclus dans l'ensemble de langues 3
[47]	Tchèque	Inclus dans l'ensemble de langues 3
[48]	Polonais	Inclus dans l'ensemble de langues 4
[49]	Russe	Inclus dans l'ensemble de langues 3
[50]	Thaï	Inclus dans l'ensemble de langues 2
[51]	Indonésien	Inclus dans l'ensemble de langues 2

1-20 Puissance moteur

<p>Range: Dépend [0.09 - 1200 kW] de la taille*</p>	<p>Fonction: Entrer la puissance nominale du moteur en kW conformément aux données de la plaque signalétique du moteur. La valeur par défaut correspond à la puissance nominale de sortie de l'unité. Ce paramètre ne peut pas être réglé lorsque le moteur est en marche. Ce paramètre est visible sur le LCP si le par. 0-03 est sur <i>International</i> [0].</p>
--	---

1-22 Tension moteur

<p>Range: Dépend [10 - 1000 V] de la taille*</p>	<p>Fonction: Entrer la tension nominale du moteur conformément aux données de la plaque signalétique du moteur. La valeur par défaut correspond à la puissance nominale de sortie de l'unité. Ce paramètre ne peut pas être réglé lorsque le moteur est en marche.</p>
---	---

1-23 Fréq. moteur

<p>Option:</p>	<p>Fonction: Fréq. moteur min-max : 20 - 1000 Hz. Sélectionner la valeur de fréquence du moteur indiquée sur la plaque signalétique du moteur. Il convient d'adapter les réglages indépendants de la charge aux paramètres 1-50 à 1-53 si la valeur adoptée diffère de 50 ou 60 Hz. Pour un fonctionnement à 87 Hz avec des moteurs à 230/400 V, définir les données de la plaque signalétique pour 230 V/50 Hz. Adapter le par. 4-13 <i>Vit. mot., limite supér. [tr/min]</i> et le par. 3-03 <i>Réf. max.</i> à l'application 87 Hz.</p>
-----------------------	---

[50] * 50 Hz lorsque le paramètre 0-03 = international

[60] 60 Hz lorsque le paramètre 0-03 = US

1-24 Courant moteur

<p>Range: Dépend [0.1 - 10000 A] de la taille*</p>	<p>Fonction: Entrer le courant nominal du moteur indiqué sur la plaque signalétique du moteur. Cette donnée est utilisée pour calculer le couple moteur, la protection thermique du moteur, etc.</p>
---	---

Ce paramètre ne peut pas être réglé lorsque le moteur est en marche.

1-25 Vit.nom.moteur

<p>Range: Dépend [100 - 60,000 RPM] de la taille*</p>	<p>Fonction: Entrer la vitesse nominale du moteur en fonction des données de la plaque signalétique du moteur. Ces données sont utilisées pour calculer les compensations du moteur.</p>
--	---

Ce paramètre ne peut pas être réglé lorsque le moteur est en marche.

5-12 E.digit.born.27

Option:

Fonction:

Sélectionner la fonction dans la gamme d'entrées digitales disponible.

Inactif	[0]
Reset	[1]
Lâchage	[2]
Roue libre NF	[3]
Arrêt rapide NF	[4]
Frein NF-CC	[5]
Arrêt NF	[6]
Démarrage	[8]
Impulsion démarrage	[9]
Inversion	[10]
Démarrage avec inv.	[11]
Marche sens hor.	[12]
Marche sens antihor.	[13]
Jogging	[14]
Réf prédéfinie bit 0	[16]
Réf prédéfinie bit 1	[17]
Réf prédéfinie bit 2	[18]
Gel référence	[19]
Gel sortie	[20]
Accélération	[21]
Décélération	[22]
Sélect.proc.bit 0	[23]
Sélect.proc.bit 1	[24]
Rattrapage	[28]
Ralenti.	[29]
Entrée impulsions	[32]
Bit rampe 0	[34]
Bit rampe 1	[35]
Defaut secteur	[36]
Augmenter pot. dig.	[55]
Diminuer pot. dig.	[56]
Effacer pot. dig.	[57]
Reset compteur A	[62]
Reset compteur B	[65]

1-29 Adaptation auto. au moteur (AMA)

Option:

Fonction:

La fonction AMA maximise le rendement dynamique du moteur en optimisant automatiquement les paramètres avancés du moteur (par. 1-30 à 1-35) alors que le moteur est à l'arrêt.

Activer la fonction AMA en appuyant sur la touche [Hand on] après avoir sélectionné [1] ou [2]. Voir aussi le chapitre *Adaptation automatique au moteur*. Après une séquence normale, l'affichage indique : Press.OK pour arrêt AMA. Appuyer sur la touche [OK] après quoi le variateur de fréquence est prêt à l'exploitation.

Ce paramètre ne peut pas être réglé lorsque le moteur est en marche.

[0] *	Inactive	
[1]	AMA activée compl.	Effectue une AMA de la résistance du stator R_s , de la résistance du rotor R_r , de la réactance de fuite du stator X_{1f} , de la réactance du rotor à la fuite X_{2f} et de la réactance secteur X_h . Sélectionner cette option si un filtre LC est utilisé entre le variateur et le moteur. FC 301 : l'AMA complète n'inclut pas la mesure de la valeur X_h pour le FC 301. La valeur X_h est déterminée à partir de la base de données du moteur. Le par. 1-35 <i>Réactance principale (X_h)</i> peut être réglé pour obtenir une performance de démarrage optimale.
[2]	AMA activée réduite	Effectue une AMA réduite de la résistance du stator R_s dans le système uniquement.

Note :

- Réaliser l'AMA moteur froid afin d'obtenir la meilleure adaptation du variateur de fréquence.
- L'AMA ne peut pas être réalisée lorsque le moteur fonctionne.
- L'AMA ne peut être effectuée sur des moteurs à aimant permanent.

N.B.!
Il est important de régler le paramètre 1-2* Données moteur de manière correcte, étant donné que ce dernier fait partie de l'algorithme de l'AMA. Une AMA doit être effectuée pour obtenir une performance dynamique du moteur optimale. Elle peut, selon le rendement du moteur, durer jusqu'à 10 minutes.

N.B.!
Éviter de générer un couple extérieur pendant l'AMA.

N.B.!
Si l'un des réglages du par. 1-2* Données moteur est modifié, les paramètres avancés du moteur 1-30 à 1-39 reviennent au réglage par défaut.

3-02 Référence minimale

Range: 0.000 [-100000.000 - par. 3-03] Unit* 3-03]	Fonction: La <i>Référence minimale</i> est la valeur minimale obtenue par la somme de toutes les références. La <i>Référence minimale</i> n'est active que si <i>Min - Max</i> [0] est défini au par. 3-00.
---	---

3-03 Réf. max.

Range: 1500.00 [Par. 3-02 0* 100000.000]	Fonction: - Entrer la référence maximale. La référence maximale est la valeur maximale obtenue par la somme de toutes les références.
---	---

L'unité de la référence maximale dépend de :

- la configuration sélectionnée au par. 1-00 *Mode Config.* : sur *Boucle fermée vit.* [1], tr/min ; sur *Couple* [2], Nm.
- l'unité sélectionnée au par. 3-01 *Réf/Unité retour*.

3-41 Temps d'accél. rampe 1**Range:**

s* [0.01 - 3600.00 s]

Fonction:

Entrer le temps d'accélération de rampe, c.-à-d. le temps qu'il faut pour passer de 0 tr/min à la vitesse nominale du moteur $n_{M,N}$ (par. 1-25). Choisir un temps d'accélération de rampe tel que le courant de sortie ne dépasse pas la limite de courant au par. 4-18 au cours de la rampe. La valeur 0,00 correspond à 0,01 s en mode vitesse. Voir temps de décélération de rampe au par. 3-42.

$$\text{Par.. 3 - 41} = \frac{t_{acc} [s] \times n_{M, N} (\text{par.. 1 - 25}) [tr/min]}{\Delta \text{ réf } [tr/min]}$$

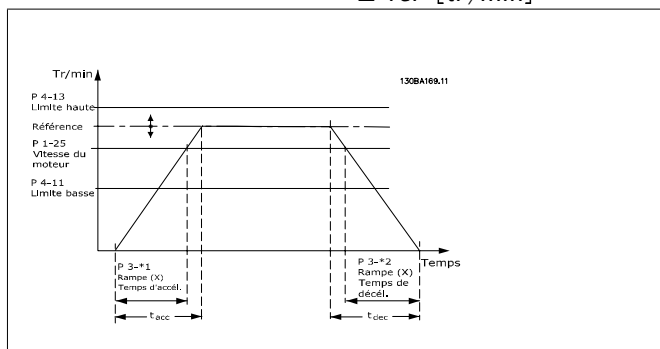
**3-42 Temps décél. rampe 1****Range:**

Dépend [0.01 - 3600.00 s]
de la
taille

Fonction:

Entrer le temps de décélération de rampe, c.-à-d. le temps qu'il faut pour passer de la vitesse nominale du moteur $n_{M,N}$ (par. 1-25) à 0 tr/min. Choisir un temps de décélération de rampe tel que le fonctionnement générateur du moteur n'occasionne pas de surtension dans l'onduleur et tel que le courant généré ne dépasse pas la limite de courant définie au par. 4-18. Valeur 0,00 = 0,01 s en mode vitesse. Voir temps d'accélération au par. 3-41.

$$\text{Par.. 3 - 42} = \frac{t_{dec} [s] \times n_{M, N} (\text{par.. 1 - 25}) [tr/min]}{\Delta \text{ réf } [tr/min]}$$

4.3. Listes des paramètres

Changements pendant le fonctionnement

"TRUE" (VRAI) signifie que le paramètre peut être modifié alors que le variateur de fréquence fonctionne et "FALSE" (FAUX) signifie que ce dernier doit être arrêté avant de procéder à une modification.

4 set-ups (4 process)

All set-up (tous les process) : les paramètres peuvent être définis séparément dans chacun des quatre process, c'est-à-dire que chaque paramètre peut avoir quatre valeurs de données différentes.

1 set-up (1 process) : la valeur des données sera la même dans tous les process.

Indice de conversion

Ce chiffre fait référence à un facteur de conversion à utiliser en cas d'écriture ou de lecture sur ou depuis le variateur de fréquence.

Indice conv.	100	67	6	5	4	3	2	1	0	-1	-2	-3	-4	-5	-6
Facteur conv.	1	1/60	100000	100000	10000	1000	100	10	1	0.1	0.01	0.00	0.000	0.0000	0.000001
			0									1	1	1	

Type de données	Description	Type
2	Nombre entier 8 bits	Int8
3	Nombre entier 16 bits	Int16
4	Nombre entier 32 bits	Int32
5	Sans signe 8 bits	UInt8
6	Sans signe 16 bits	UInt16
7	Sans signe 32 bits	UInt32
9	Chaîne visible	VisStr
33	Valeur normalisée 2 octets	N2
35	Séquence de bits de 16 variables booléennes	V2
54	Différence de temps sans date	TimD

Consulter le *Manuel de configuration* du variateur de fréquence pour plus de renseignements sur les types de données 33, 35 et 54.

Les paramètres du variateur de fréquence sont rassemblés dans divers groupes afin de faciliter la sélection du bon paramètre et d'obtenir un fonctionnement optimal du variateur de fréquence.

0-xx Paramètres de fonctionnement et d'affichage des réglages de base du variateur de fréquence

1-xx Ces paramètres regroupent tous les paramètres liés à la charge et au moteur

2-xx Paramètres de freinage

3-xx Références et paramètres de rampe, dont la fonction de potentiomètre digital

4-xx Limites et avertissements ; réglages des paramètres de limites et d'avertissements

5-xx Entrées et sorties digitales, dont contrôles de relais

6-xx Entrées et sorties analogiques

7-xx Contrôles ; réglages des paramètres des contrôles de vitesse et de process

8-xx Paramètres de communication et d'option, réglage des paramètres des ports FC RS-485 et FC USB.

9-xx Paramètres Profibus

10-xx Paramètres DeviceNet et bus réseau CAN

13-xx Paramètres Contrôleur logique avancé

14-xx Paramètres de fonctions spéciales

15-xx Paramètres d'informations relatives au variateur

16-xx Paramètres d'affichage

17-xx Paramètres d'options du codeur

32-xx Paramètres de base MCO 305

33-xx Paramètres avancés MCO 305

34-xx Paramètres de lecture des données MCO

4.3.1. 0- * * Fonction./Affichage

N° de par.	Description du paramètre	Valeur par défaut	4-setup	FC 302 uniquement	Modification en cours de fonctionnement	Indice de conversion	Type
0-0* Réglages de base							
0-01	Langue	[0] Anglais	1 set-up		TRUE	-	Uint8
0-02	Unité vit. mot.	[0] Tr/min	2 set-ups		FALSE	-	Uint8
0-03	Réglages régionaux	[0] International	2 set-ups		FALSE	-	Uint8
0-04	Etat exploi. à mise ss tension (manuel)	[1] Arr.forcé, réf.mémor	All set-ups		TRUE	-	Uint8
0-1* Gestion process							
0-10	Process actuel	[1] Proc.1	1 set-up		TRUE	-	Uint8
0-11	Edit process	[1] Proc.1	All set-ups		TRUE	-	Uint8
0-12	Ce réglage lié à	[0] Non lié	All set-ups		FALSE	-	Uint8
0-13	Lecture: Réglages joints	0 N/A	All set-ups		FALSE	0	Uint16
0-14	Lecture: Edition réglages / canal	0 N/A	All set-ups		TRUE	0	Int32
0-2* Ecran LCP							
0-20	Affich. ligne 1.1 petit	1617	All set-ups		TRUE	-	Uint16
0-21	Affich. ligne 1.2 petit	1614	All set-ups		TRUE	-	Uint16
0-22	Affich. ligne 1.3 petit	1610	All set-ups		TRUE	-	Uint16
0-23	Affich. ligne 2 grand	1613	All set-ups		TRUE	-	Uint16
0-24	Affich. ligne 3 grand	1602	All set-ups		TRUE	-	Uint16
0-25	Mon menu personnel	ExpressionLimit	1 set-up		TRUE	0	Uint16
0-3* Lecture LCP							
0-30	Unité lect. déf. par utilisateur	[0] Aucun	All set-ups		TRUE	-	Uint8
0-31	Val.min.lecture déf.par utilis.	0.00 CustomReadoutUnit	All set-ups		TRUE	-2	Int32
0-32	Val. max. définie par utilisateur	100.00 CustomReadoutUnit	All set-ups		TRUE	-2	Int32
0-4* Clavier LCP							
0-40	Touche [Hand on] sur LCP	[1] Activé	All set-ups		TRUE	-	Uint8
0-41	Touche [Off] sur LCP	[1] Activé	All set-ups		TRUE	-	Uint8
0-42	Touche [Auto on] sur LCP	[1] Activé	All set-ups		TRUE	-	Uint8
0-43	Touche [Reset] sur LCP	[1] Activé	All set-ups		TRUE	-	Uint8
0-5* Copie/Sauvegarde							
0-50	Copie LCP	[0] Pas de copie	All set-ups		FALSE	-	Uint8
0-51	Copie process	[0] Pas de copie	All set-ups		FALSE	-	Uint8
0-6* Mot de passe							
0-60	Mt de passe menu princ.	100 N/A	1 set-up		TRUE	0	Int16
0-61	Accès menu princ. ss mt de passe	[0] Accès complet	1 set-up		TRUE	-	Uint8
0-65	Mot de passe menu rapide	200 N/A	1 set-up		TRUE	0	Int16
0-66	Accès menu rapide ss mt de passe.	[0] Accès complet	1 set-up		TRUE	-	Uint8
0-67	Bus Password Access	0 N/A	All set-ups		TRUE	0	Uint16

4.3.2. 1- * * Charge/Moteur

N° de par.	Description du paramètre	Valeur par défaut	4-setup	FC 302 uniquement	Modification en cours de fonctionnement	Indice de conversion	Type
1-0* Réglages généraux							
1-00	Mode Config.	null	All set-ups		TRUE	-	Uint8
1-01	Principe Contrôle Moteur	null	All set-ups		FALSE	-	Uint8
1-02	Source codeur arbre moteur	[1] Codeur 24 V	All set-ups	x	FALSE	-	Uint8
1-03	Caract.couple	[0] Couple constant	All set-ups		TRUE	-	Uint8
1-04	Mode de surcharge	[0] Couple élevé	All set-ups		FALSE	-	Uint8
1-05	Configuration mode Local	[2] = mode par. 1-00	All set-ups		TRUE	-	Uint8
1-1* Sélection Moteur							
1-10	Construction moteur	[0] Asynchrone	All set-ups		FALSE	-	Uint8
1-2* Données moteur							
1-20	Puissance moteur [kW]	ExpressionLimit	All set-ups		FALSE	1	Uint32
1-21	Puissance moteur [CV]	ExpressionLimit	All set-ups		FALSE	-2	Uint32
1-22	Tension moteur	ExpressionLimit	All set-ups		FALSE	0	Uint16
1-23	Fréq. moteur	ExpressionLimit	All set-ups		FALSE	0	Uint16
1-24	Courant moteur	ExpressionLimit	All set-ups		FALSE	-2	Uint32
1-25	Vit.norm.moteur	ExpressionLimit	All set-ups		FALSE	67	Uint16
1-26	Couple nominal cont. moteur	ExpressionLimit	All set-ups		FALSE	-1	Uint32
1-29	Adaptation auto. au moteur (AMA)	[0] Inactif	All set-ups		FALSE	-	Uint8
1-3* Données av. moteur							
1-30	Résistance stator (Rs)	ExpressionLimit	All set-ups		FALSE	-4	Uint32
1-31	Résistance rotor (Rr)	ExpressionLimit	All set-ups		FALSE	-4	Uint32
1-33	Réactance fuite stator (X1)	ExpressionLimit	All set-ups		FALSE	-4	Uint32
1-34	Réactance de fuite rotor (X2)	ExpressionLimit	All set-ups		FALSE	-4	Uint32
1-35	Réactance principale (Xh)	ExpressionLimit	All set-ups		FALSE	-4	Uint32
1-36	Réactance perte de fer (Rfe)	ExpressionLimit	All set-ups		FALSE	-3	Uint32
1-37	Inductance axe d (Ld)	ExpressionLimit	All set-ups	x	FALSE	-4	Int32
1-39	Pôles moteur	ExpressionLimit	All set-ups		FALSE	0	Uint8
1-40	FCEM à 1000 tr/min.	ExpressionLimit	All set-ups	x	FALSE	0	Uint16
1-41	Décalage angle moteur	0 N/A	All set-ups		FALSE	0	Int16
1-5* Proc.indép.charge							
1-50	Magnétisation moteur à vitesse nulle	100 %	All set-ups		TRUE	0	Uint16
1-51	Magnétis. normale vitesse min [tr/min]	ExpressionLimit	All set-ups		TRUE	67	Uint16
1-52	Magnétis. normale vitesse min [Hz]	ExpressionLimit	All set-ups		TRUE	-1	Uint16
1-53	Changement de modèle fréquence	ExpressionLimit	All set-ups	x	FALSE	-1	Uint16
1-55	Caract. V/f - U	ExpressionLimit	All set-ups		TRUE	-1	Uint16
1-56	Caract. V/f - F	ExpressionLimit	All set-ups		TRUE	-1	Uint16
1-6* Proc.dépend.charge							
1-60	Comp.charge à vit.basse	100 %	All set-ups		TRUE	0	Int16
1-61	Compens. de charge à vitesse élevée	100 %	All set-ups		TRUE	0	Int16
1-62	Comp. gliss.	ExpressionLimit	All set-ups		TRUE	0	Int16
1-63	Cste tps comp.gliss.	0.10 s	All set-ups		TRUE	-2	Uint16
1-64	Amort. résonance	100 %	All set-ups		TRUE	0	Uint16
1-65	Tps amort.résonance	5 ms	All set-ups		TRUE	-3	Uint8
1-66	Courant min. à faible vitesse	100 %	All set-ups	x	TRUE	0	Uint8
1-67	Type de charge	[0] Charge passive	All set-ups	x	TRUE	-	Uint8
1-68	Inertie min.	ExpressionLimit	All set-ups	x	FALSE	-4	Uint32
1-69	Inertie maximale	ExpressionLimit	All set-ups	x	FALSE	-4	Uint32

N° de par.	Description du paramètre	Valeur par défaut	4-setup	FC 302 uniquement	Modification en cours de fonctionnement	Indice de conversion	Type
1-7* Réglages dém.							
1-71	Retard démar.	0.0 s	All set-ups		TRUE	-1	Uint8
1-72	Fonction au démar.	[2] Roue libre temporisé	All set-ups		TRUE	-	Uint8
1-73	Démarr. volée	[0] Désactivé	All set-ups		FALSE	-	Uint8
1-74	Vit. de dém. [tr/min]	ExpressionLimit	All set-ups		TRUE	67	Uint16
1-75	Vit. de dém. [Hz]	ExpressionLimit	All set-ups		TRUE	-1	Uint16
1-76	Courant Démar.	0.00 A	All set-ups		TRUE	-2	Uint32
1-8* Réglages arrêts							
1-80	Fonction à l'arrêt	[0] Roue libre	All set-ups		TRUE	-	Uint8
1-81	Vit. min. pour fonct. à l'arrêt [tr/min]	ExpressionLimit	All set-ups		TRUE	67	Uint16
1-82	Vit. min. pour fonct. à l'arrêt [Hz]	ExpressionLimit	All set-ups		TRUE	-1	Uint16
1-83	Fonction de stop précis	[0] Stop précis rampe	All set-ups		FALSE	-	Uint8
1-84	Valeur compteur stop précis	100000 N/A	All set-ups		TRUE	0	Uint32
1-85	Tempo. arrêt compensé en vitesse	10 ms	All set-ups		TRUE	-3	Uint8
1-9* T° moteur							
1-90	Protect. thermique mot.	[0] Absence protection	All set-ups		TRUE	-	Uint8
1-91	Ventil. ext. mot.	[0] Non	All set-ups		TRUE	-	Uint16
1-93	Source Thermistance	[0] Aucun	All set-ups		TRUE	-	Uint8
1-95	Type de capteur KTY	[0] Sonde KTY 1	All set-ups	x	TRUE	-	Uint8
1-96	Source Thermistance KTY	[0] Aucun	All set-ups	x	TRUE	-	Uint8
1-97	Niveau de seuil KTY	80 °C	1 set-up	x	TRUE	100	Int16

4.3.3. 2-* Freins

N° de par.	Description du paramètre	Valeur par défaut	4-setup	FC 302 uniquement	Modification en cours de fonctionnement	Indice de conversion	Type
2-0* Frein-CC							
2-00	I maintien CC	50 %	All set-ups		TRUE	0	Uint8
2-01	Courant frein CC	50 %	All set-ups		TRUE	0	Uint16
2-02	Temps frein CC	10.0 s	All set-ups		TRUE	-1	Uint16
2-03	Vitesse frein CC [tr/min]	ExpressionLimit	All set-ups		TRUE	67	Uint16
2-04	Vitesse frein CC [Hz]	ExpressionLimit	All set-ups		TRUE	-1	Uint16
2-1* Fonct.Puis.Frein.							
2-10	Fonction Frein et Surtension	null	All set-ups		TRUE	-	Uint8
2-11	Frein Res (ohm)	ExpressionLimit	All set-ups		TRUE	0	Uint16
2-12	P. KW Frein Res.	ExpressionLimit	All set-ups		TRUE	0	Uint32
2-13	Frein Res Therm	[0] Inactif	All set-ups		TRUE	-	Uint8
2-15	Contrôle freinage	[0] Inactif	All set-ups		TRUE	-	Uint8
2-16	Courant max. frein CA	100.0 %	All set-ups		TRUE	-1	Uint32
2-17	Contrôle Surtension	[0] Désactivé	All set-ups		TRUE	-	Uint8
2-2* Frein mécanique							
2-20	Activation courant frein.	ExpressionLimit	All set-ups		TRUE	-2	Uint32
2-21	Activation vit.frein[tr/min]	ExpressionLimit	All set-ups		TRUE	67	Uint16
2-22	Activation vit. Frein[Hz]	ExpressionLimit	All set-ups		TRUE	-1	Uint16
2-23	Activation retard frein	0.0 s	All set-ups		TRUE	-1	Uint8
2-24	Stop Delay	0.0 s	All set-ups		TRUE	-1	Uint8
2-25	Brake Release Time	0.20 s	All set-ups		TRUE	-2	Uint16
2-26	Torque Ref	0.00 %	All set-ups		TRUE	-2	Int16
2-27	Torque Ramp Time	0.2 s	All set-ups		TRUE	-1	Uint8
2-28	Gain Boost Factor	1.00 N/A	All set-ups		TRUE	-2	Uint16

4.3.4. 3-**-* Référence / rampes

N° de par.	Description du paramètre	Valeur par défaut	4-setup	FC 302 uniquement	Modification en cours de fonctionnement	Indice de conversion	Type
3-0* Limites de réf.							
3-00	Plage de réf.	null	All set-ups		TRUE	-	Uint8
3-01	Réf/Unité retour	null	All set-ups		TRUE	-	Uint8
3-02	Référence minimale	ExpressionLimit	All set-ups		TRUE	-3	Int32
3-03	Réf. max.	ExpressionLimit	All set-ups		TRUE	-3	Int32
3-04	Fonction référence	[0] Somme	All set-ups		TRUE	-	Uint8
3-1* Consignes							
3-10	Réf.prédéfinie	0.00 %	All set-ups		TRUE	-2	Int16
3-11	Fréq.Jog. [Hz]	ExpressionLimit	All set-ups		TRUE	-1	Uint16
3-12	Rattrap/ralentiss	0.00 %	All set-ups		TRUE	-2	Int16
3-13	Type référence	[0] Mode hard/auto	All set-ups		TRUE	-	Uint8
3-14	Réf.prédéf.relative	0.00 %	All set-ups		TRUE	-2	Int32
3-15	Ress. ? Réf. 1	null	All set-ups		TRUE	-	Uint8
3-16	Ress. ? Réf. 2	null	All set-ups		TRUE	-	Uint8
3-17	Ress. ? Réf. 3	null	All set-ups		TRUE	-	Uint8
3-18	Echelle réf.relative	[0] Pas de fonction	All set-ups		TRUE	-	Uint8
3-19	Fréq.Jog. [tr/min]	ExpressionLimit	All set-ups		TRUE	67	Uint16
3-4* Rampe 1							
3-40	Type rampe 1	[0] Linéaire	All set-ups		TRUE	-	Uint8
3-41	Temps d'accél. rampe 1	ExpressionLimit	All set-ups		TRUE	-2	Uint32
3-42	Temps décél. rampe 1	ExpressionLimit	All set-ups		TRUE	-2	Uint32
3-45	Rapport rampe S 1 début accél.	50 %	All set-ups		TRUE	0	Uint8
3-46	Rapport rampe S 1 fin accél.	50 %	All set-ups		TRUE	0	Uint8
3-47	Rapport rampe S 1 début décél.	50 %	All set-ups		TRUE	0	Uint8
3-48	Rapport rampe S 1 fin décél.	50 %	All set-ups		TRUE	0	Uint8
3-5* Rampe 2							
3-50	Type rampe 2	[0] Linéaire	All set-ups		TRUE	-	Uint8
3-51	Temps d'accél. rampe 2	ExpressionLimit	All set-ups		TRUE	-2	Uint32
3-52	Temps décél. rampe 2	ExpressionLimit	All set-ups		TRUE	-2	Uint32
3-55	Rapport rampe S 2 début accél.	50 %	All set-ups		TRUE	0	Uint8
3-56	Rapport rampe S 2 fin accél.	50 %	All set-ups		TRUE	0	Uint8
3-57	Rapport rampe S 2 début décél.	50 %	All set-ups		TRUE	0	Uint8
3-58	Rapport rampe S 2 fin décél.	50 %	All set-ups		TRUE	0	Uint8
3-6* Rampe 3							
3-60	Type rampe 3	[0] Linéaire	All set-ups		TRUE	-	Uint8
3-61	Temps d'accél. rampe 3	ExpressionLimit	All set-ups		TRUE	-2	Uint32
3-62	Temps décél. rampe 3	ExpressionLimit	All set-ups		TRUE	-2	Uint32
3-65	Rapport rampe S 3 début accél.	50 %	All set-ups		TRUE	0	Uint8
3-66	Rapport rampe S 3 fin accél.	50 %	All set-ups		TRUE	0	Uint8
3-67	Rapport rampe S 3 début décél.	50 %	All set-ups		TRUE	0	Uint8
3-68	Rapport rampe S 3 fin décél.	50 %	All set-ups		TRUE	0	Uint8

N° de par.	Description du paramètre	Valeur par défaut	4-setup	FC 302 uniquement	Modification en cours de fonctionnement	Indice de conversion	Type
3-7* Rampe 4							
3-70	Type rampe 4	[0] Linéaire	All set-ups		TRUE	-	Uint8
3-71	Temps d'accél. rampe 4	ExpressionLimit	All set-ups		TRUE	-2	Uint32
3-72	Temps décél. rampe 4	ExpressionLimit	All set-ups		TRUE	-2	Uint32
3-75	Rapport rampe S 4 début accél.	50 %	All set-ups		TRUE	0	Uint8
3-76	Rapport rampe S 4 fin accél.	50 %	All set-ups		TRUE	0	Uint8
3-77	Rapport rampe S 4 début décél.	50 %	All set-ups		TRUE	0	Uint8
3-78	Rapport rampe S 4 fin décél.	50 %	All set-ups		TRUE	0	Uint8
3-8* Autres rampes							
3-80	Tps rampe Jog.	ExpressionLimit	All set-ups		TRUE	-2	Uint32
3-81	Temps rampe arrêt rapide	ExpressionLimit	2 set-ups		TRUE	-2	Uint32
3-9* Potentiomètre dig.							
3-90	Dimension de pas	0.10 %	All set-ups		TRUE	-2	Uint16
3-91	Temps de rampe	1.00 s	All set-ups		TRUE	-2	Uint32
3-92	Restauration de puissance	[0] Inactif	All set-ups		TRUE	-	Uint8
3-93	Limite maximale	100 %	All set-ups		TRUE	0	Int16
3-94	Limite minimale	-100 %	All set-ups		TRUE	0	Int16
3-95	Retard de rampe	1.000 N/A	All set-ups		TRUE	-3	TimD

4.3.5. 4- * * Limites/avertis.

N° de par.	Description du paramètre	Valeur par défaut	4-setup	FC 302 uniquement	Modification en cours de fonctionnement	Indice de conversion	Type
4-1* Limites moteur							
4-10	Direction vit. moteur	null	All set-ups		FALSE	-	Uint8
4-11	Vit. mot., limite infér. [tr/min]	ExpressionLimit	All set-ups		TRUE	67	Uint16
4-12	Vitesse moteur limite basse [Hz]	ExpressionLimit	All set-ups		TRUE	-1	Uint16
4-13	Vit. mot., limite supér. [tr/min]	ExpressionLimit	All set-ups		TRUE	67	Uint16
4-14	Vitesse moteur limite haute [Hz]	ExpressionLimit	All set-ups		TRUE	-1	Uint16
4-16	Mode moteur limite couple	ExpressionLimit	All set-ups		TRUE	-1	Uint16
4-17	Mode générateur limite couple	100.0 %	All set-ups		TRUE	-1	Uint16
4-18	Limite courant	ExpressionLimit	All set-ups		TRUE	-1	Uint32
4-19	Frg.sort.lim.hte	132.0 Hz	All set-ups		FALSE	-1	Uint16
4-2* Facteurs limites							
4-20	Source facteur limite de couple	[0] Pas de fonction	All set-ups		TRUE	-	Uint8
4-21	Source facteur vitesse limite	[0] Pas de fonction	All set-ups		TRUE	-	Uint8
4-3* Surv. retour mot.							
4-30	Fonction perte signal de retour moteur	[2] Alarme	All set-ups		TRUE	-	Uint8
4-31	Erreur vitesse signal de retour moteur	300 RPM	All set-ups		TRUE	67	Uint16
4-32	Fonction tempo. signal de retour moteur	0.05 s	All set-ups		TRUE	-2	Uint16
4-5* Rég.Avertis.							
4-50	Avertis. courant bas	0.00 A	All set-ups		TRUE	-2	Uint32
4-51	Avertis. courant haut	I _{max} VL _T (P1637)	All set-ups		TRUE	-2	Uint32
4-52	Avertis. vitesse basse	0 RPM	All set-ups		TRUE	67	Uint16
4-53	Avertis. vitesse haute	outputSpeedHighLimit (P413)	All set-ups		TRUE	67	Uint16
4-54	Avertis. référence basse	-999999.999 N/A	All set-ups		TRUE	-3	Int32
4-55	Avertis. référence haute	999999.999 N/A	All set-ups		TRUE	-3	Int32
4-56	Avertis.retour bas	-999999.999 ReferenceFeedBackUnit	All set-ups		TRUE	-3	Int32
4-57	Avertis.retour haut	999999.999 ReferenceFeedBackUnit	All set-ups		TRUE	-3	Int32
4-58	Surv. phase mot.	[1] Actif	All set-ups		TRUE	-	Uint8
4-6* Bypass vit.							
4-60	Bypass vitesse dé[tr/mn]	ExpressionLimit	All set-ups		TRUE	67	Uint16
4-61	Bypass vitesse de [Hz]	ExpressionLimit	All set-ups		TRUE	-1	Uint16
4-62	Bypass vitesse à [tr:mn]	ExpressionLimit	All set-ups		TRUE	67	Uint16
4-63	Bypass vitesse à [Hz]	ExpressionLimit	All set-ups		TRUE	-1	Uint16

4.3.6. 5- * * E/S Digitale

N° de par.	Description du paramètre	Valeur par défaut	4-setup	FC 302 uniquement	Modification en cours de fonctionnement	Indice de conversion	Type
5-0 * Mode E/S digitales							
5-00	Mode E/S digital	[0] PNP	All set-ups		FALSE	-	Uint8
5-01	Mode born.27	[0] Entrée	All set-ups		TRUE	-	Uint8
5-02	Mode born.29	[0] Entrée	All set-ups	x	TRUE	-	Uint8
5-1 * Entrées digitales							
5-10	E.digit.born.18	null	All set-ups		TRUE	-	Uint8
5-11	E.digit.born.19	null	All set-ups		TRUE	-	Uint8
5-12	E.digit.born.27	null	All set-ups		TRUE	-	Uint8
5-13	E.digit.born.29	null	All set-ups	x	TRUE	-	Uint8
5-14	E.digit.born.32	[0] Inactif	All set-ups		TRUE	-	Uint8
5-15	E.digit.born.33	[0] Inactif	All set-ups		TRUE	-	Uint8
5-16	E.digit.born. X30/2	[0] Inactif	All set-ups		TRUE	-	Uint8
5-17	E.digit.born. X30/3	[0] Inactif	All set-ups		TRUE	-	Uint8
5-18	E.digit.born. X30/4	[0] Inactif	All set-ups		TRUE	-	Uint8
5-19	Terminal 37 Safe Stop	[1] Safe Stop Alarm	1 set-up	x	TRUE	-	Uint8
5-3 * Sorties digitales							
5-30	S.digit.born.27	null	All set-ups		TRUE	-	Uint8
5-31	S.digit.born.29	null	All set-ups	x	TRUE	-	Uint8
5-32	S.digit.born. X30/6	null	All set-ups		TRUE	-	Uint8
5-33	S.digit.born. X30/7	null	All set-ups		TRUE	-	Uint8
5-4 * Relais							
5-40	Fonction relais	null	All set-ups		TRUE	-	Uint8
5-41	Relais, retard ON	0.01 s	All set-ups		TRUE	-2	Uint16
5-42	Relais , retard OFF	0.01 s	All set-ups		TRUE	-2	Uint16
5-5 * Entrée impulsions							
5-50	F.bas born.29	100 Hz	All set-ups	x	TRUE	0	Uint32
5-51	F.haute born.29	100 Hz	All set-ups	x	TRUE	0	Uint32
5-52	Val.ret./Réf.bas.born.29	0.000 ReferenceFeedbackLimit	All set-ups	x	TRUE	-3	Int32
5-53	Val.ret./Réf.haut.born.29	ExpressionLimit	All set-ups	x	TRUE	-3	Int32
5-54	Tps filtre pulses/29	100 ms	All set-ups	x	FALSE	-3	Uint16
5-55	F.bas born.33	100 Hz	All set-ups		TRUE	0	Uint32
5-56	F.haute born.33	100 Hz	All set-ups		TRUE	0	Uint32
5-57	Val.ret./Réf.bas.born.33	0.000 ReferenceFeedbackLimit	All set-ups		TRUE	-3	Int32
5-58	Val.ret./Réf.haut.born.33	ExpressionLimit	All set-ups		TRUE	-3	Int32
5-59	Tps filtre pulses/33	100 ms	All set-ups		FALSE	-3	Uint16
5-6 * Sortie impulsions							
5-60	Fréq.puls./S.born.27	null	All set-ups		TRUE	-	Uint8
5-62	Fréq. max. sortie impulsions 27	ExpressionLimit	All set-ups		TRUE	0	Uint32
5-63	Fréq.puls./S.born.29	null	All set-ups	x	TRUE	-	Uint8
5-65	Fréq. max. sortie impulsions 29	ExpressionLimit	All set-ups	x	TRUE	0	Uint32
5-66	Fréq.puls./S.born.X30/6	null	All set-ups		TRUE	-	Uint8
5-68	Fréq. max. sortie impulsions X30/6	ExpressionLimit	All set-ups		TRUE	0	Uint32

N° de par.	Description du paramètre	Valeur par défaut	4-setup	FC 302 uniquement	Modification en cours de fonctionnement	Indice de conversion	Type
5-7* Entrée cod. 24V							
5-70	Pts/tr cod.born.32 33	1024 N/A	All set-ups		FALSE	0	Uint16
5-71	Sens cod.born.32 33	[0] Sens horaire	All set-ups		FALSE	-	Uint8
5-9* Contrôle par bus							
5-90	Ctrl bus sortie dlg.	0 N/A	All set-ups		TRUE	0	Uint32
5-93	Ctrl par bus sortie impulsions 27	0.00 %	All set-ups		TRUE	-2	N2
5-94	Tempo. prédéfinie sortie impulsions 27	0.00 %	1 set-up		TRUE	-2	Uint16
5-95	Ctrl par bus sortie impulsions 29	0.00 %	All set-ups	x	TRUE	-2	N2
5-96	Tempo. prédéfinie sortie impulsions 29	0.00 %	1 set-up	x	TRUE	-2	Uint16

4.3.7. 6-** E/S ana.

N° de par.	Description du paramètre	Valeur par défaut	4-setup	FC 302 uniquement	Modification en cours de fonctionnement	Indice de conversion	Type
6-0* Mode E/S ana.							
6-00	Temporisation/60	10 s	All set-ups		TRUE	0	Uint8
6-01	Fonction/Tempo60	[0] Inactif	All set-ups		TRUE	-	Uint8
6-1* Entrée ANA 1							
6-10	Ech.min.U/born.53	0.07 V	All set-ups		TRUE	-2	Int16
6-11	Ech.max.U/born.53	10.00 V	All set-ups		TRUE	-2	Int16
6-12	Ech.min.I/born.53	0.14 mA	All set-ups		TRUE	-5	Int16
6-13	Ech.max.I/born.53	20.00 mA	All set-ups		TRUE	-5	Int16
6-14	Val.ret./Réf.bas.born.53	ExpressionLimit	All set-ups		TRUE	-3	Int32
6-15	Val.ret./Réf.haut.born.53	ExpressionLimit	All set-ups		TRUE	-3	Int32
6-16	Const.tps.fil.born.53	0.001 s	All set-ups		TRUE	-3	Uint16
6-2* Entrée ANA 2							
6-20	Ech.min.U/born.54	0.07 V	All set-ups		TRUE	-2	Int16
6-21	Ech.max.U/born.54	10.00 V	All set-ups		TRUE	-2	Int16
6-22	Ech.min.I/born.54	0.14 mA	All set-ups		TRUE	-5	Int16
6-23	Ech.max.I/born.54	20.00 mA	All set-ups		TRUE	-5	Int16
6-24	Val.ret./Réf.bas.born.54	ExpressionLimit	All set-ups		TRUE	-3	Int32
6-25	Val.ret./Réf.haut.born.54	ExpressionLimit	All set-ups		TRUE	-3	Int32
6-26	Const.tps.fil.born.54	0.001 s	All set-ups		TRUE	-3	Uint16
6-3* Entrée ANA 3							
6-30	Ech.min.U/born. X30/11	0.07 V	All set-ups		TRUE	-2	Int16
6-31	Ech.max.U/born. X30/11	10.00 V	All set-ups		TRUE	-2	Int16
6-34	Val.ret./Réf.bas.born. X30/11	ExpressionLimit	All set-ups		TRUE	-3	Int32
6-35	Val.ret./Réf.haut.born. X30/11	ExpressionLimit	All set-ups		TRUE	-3	Int32
6-36	Constante tps filtre borne X30/11	0.001 s	All set-ups		TRUE	-3	Uint16
6-4* Entrée ANA 4							
6-40	Ech.min.U/born. X30/12	0.07 V	All set-ups		TRUE	-2	Int16
6-41	Ech.max.U/born. X30/12	10.00 V	All set-ups		TRUE	-2	Int16
6-44	Val.ret./Réf.bas.born. X30/12	ExpressionLimit	All set-ups		TRUE	-3	Int32
6-45	Val.ret./Réf.haut.born. X30/12	ExpressionLimit	All set-ups		TRUE	-3	Int32
6-46	Constante tps filtre borne X30/12	0.001 s	All set-ups		TRUE	-3	Uint16
6-5* Sortie ANA 1							
6-50	S.born.42	null	All set-ups		TRUE	-	Uint8
6-51	Echelle min s.born.42	0.00 %	All set-ups		TRUE	-2	Int16
6-52	Echelle max s.born.42	100.00 %	All set-ups		TRUE	-2	Int16
6-53	Ctrl bus sortie born. 42	0.00 %	All set-ups		TRUE	-2	N2
6-54	Tempo pré-réglée sortie born. 42	0.00 %	1 set-up		TRUE	-2	Uint16
6-6* Sortie ANA 2							
6-60	Sortie borne X30/8	null	All set-ups		TRUE	-	Uint8
6-61	Mise échelle min. borne X30/8	0.00 %	All set-ups		TRUE	-2	Int16
6-62	Mise échelle max. borne X30/8	100.00 %	All set-ups		TRUE	-2	Int16

4.3.8. 7-**-** Contrôleurs

N° de par.	Description du paramètre	Valeur par défaut	4-setup	FC 302 uniquement	Modification en cours de fonctionnement	Indice de conversion	Type
7-0* PID vit.régul.							
7-00	PID vit.source ret.	null	All set-ups		FALSE	-	Uint8
7-02	PID vit.gain P	ExpressionLimit	All set-ups		TRUE	-3	Uint16
7-03	PID vit.tps intég.	ExpressionLimit	All set-ups		TRUE	-4	Uint32
7-04	PID vit.tps diff.	ExpressionLimit	All set-ups		TRUE	-4	Uint16
7-05	PID vit.limit gain D	5,0 N/A	All set-ups		TRUE	-1	Uint16
7-06	PID vit.tps filtre	10,0 ms	All set-ups		TRUE	-4	Uint16
7-08	Facteur d'anticipation PID vitesse	0 %	All set-ups		FALSE	0	Uint16
7-2* PIDproc/ctrl retour							
7-20	PID proc./1 retour	[0] Pas de fonction	All set-ups		TRUE	-	Uint8
7-22	PID proc./2 retours	[0] Pas de fonction	All set-ups		TRUE	-	Uint8
7-3* PID proc./Régul.							
7-30	PID proc./Norm.inv.	[0] Normal	All set-ups		TRUE	-	Uint8
7-31	PID proc./Anti satur.	[1] Actif	All set-ups		TRUE	-	Uint8
7-32	PID proc./Fréq.dém.	0 RPM	All set-ups		TRUE	67	Uint16
7-33	PID proc./Gain P	0,01 N/A	All set-ups		TRUE	-2	Uint16
7-34	PID proc./Tps intégral.	10000,00 s	All set-ups		TRUE	-2	Uint32
7-35	PID proc./Tps diff.	0,00 s	All set-ups		TRUE	-2	Uint16
7-36	PID proc./ Limit.gain D.	5,0 N/A	All set-ups		TRUE	-1	Uint16
7-38	Facteur d'anticipation PID process	0 %	All set-ups		TRUE	0	Uint16
7-39	Largeur de bande sur réf.	5 %	All set-ups		TRUE	0	Uint8

4.3.9. 8-* * Comm. et options

N° de par.	Description du paramètre	Valeur par défaut	4-setup	FC 302 uniquement	Modification en cours de fonctionnement	Indice de conversion	Type
8-0* Réglages généraux							
8-01	Type contrôle	[0] Digital. et mot ctrl. null	All set-ups		TRUE	-	Uint8
8-02	Source mot de contrôle	[0] Digital. et mot ctrl. 1.0 s	All set-ups		TRUE	-	Uint8
8-03	Mot de ctrl.Action dépas.tps	[0] Inactif	1 set-up		TRUE	-1	Uint32
8-04	Mot de ctrl.Fonct.dépas.tps	[1] Reprise proc.	1 set-up		TRUE	-	Uint8
8-05	Fonction fin dépas.tps.	[0] Pas de reset	1 set-up		TRUE	-	Uint8
8-06	Reset dépas. temps	[0] Inactif	All set-ups		TRUE	-	Uint8
8-07	Activation diagnostic	[0] Inactif	2 set-ups		TRUE	-	Uint8
8-1* Régl.mot de contr.							
8-10	Profil mot contrôle	[0] Profil FC	All set-ups		TRUE	-	Uint8
8-13	Mot état configurable	[1] Profil par défaut	All set-ups		TRUE	-	Uint8
8-3* Réglage Port FC							
8-30	Protocole	[0] FC	1 set-up		TRUE	-	Uint8
8-31	Adresse	1 N/A	1 set-up		TRUE	0	Uint8
8-32	Vit. Trans. port FC	[2] 9600 Bauds	1 set-up		TRUE	-	Uint8
8-35	Retard réponse min.	10 ms	All set-ups		TRUE	-3	Uint16
8-36	Retard réponse max	5000 ms	1 set-up		TRUE	-3	Uint16
8-37	Retard inter-char max	25 ms	1 set-up		TRUE	-3	Uint16
8-4* Déf. protocol FCMC							
8-40	Sélection Télégramme	[1] Télégr. standard	1 2 set-ups		TRUE	-	Uint8
8-5* Digital/Bus							
8-50	Sélect.roue libre	[3] Digital ou bus	All set-ups		TRUE	-	Uint8
8-51	Sélect. arrêt rapide	[3] Digital ou bus	All set-ups		TRUE	-	Uint8
8-52	Sélect.frein CC	[3] Digital ou bus	All set-ups		TRUE	-	Uint8
8-53	Sélect.dém.	[3] Digital ou bus	All set-ups		TRUE	-	Uint8
8-54	Sélect.Invers.	[3] Digital ou bus	All set-ups		TRUE	-	Uint8
8-55	Sélect.proc.	[3] Digital ou bus	All set-ups		TRUE	-	Uint8
8-56	Sélect. réf. par défaut	[3] Digital ou bus	All set-ups		TRUE	-	Uint8
8-9* Bus Jog.							
8-90	Vitesse Bus Jog 1	100 RPM	All set-ups		TRUE	67	Uint16
8-91	Vitesse Bus Jog 2	200 RPM	All set-ups		TRUE	67	Uint16

4.3.10. 9- * * Profibus

N° de par.	Description du paramètre	Valeur par défaut	4-setup	FC 302 uniquement	Modification en cours de fonctionnement	Indice de conversion	Type
9-00	Pt de cons.	0 N/A	All set-ups		TRUE	0	Uint16
9-07	Valeur réelle	0 N/A	All set-ups		FALSE	0	Uint16
9-15	Config. écriture PCD	ExpressionLimit	2 set-ups		TRUE	-	Uint16
9-16	Config. lecture PCD	ExpressionLimit	2 set-ups		TRUE	-	Uint16
9-18	Adresse station	126 N/A	1 set-up		TRUE	0	Uint8
9-22	Sélect. Télégr.	[108] PPO 8	1 set-up		TRUE	-	Uint8
9-23	Signaux pour PAR	0	All set-ups		TRUE	-	Uint16
9-27	Edition param.	[1] Activé	2 set-ups		FALSE	-	Uint16
9-28	CTRL process	[1] Maître cycl. activé	2 set-ups		FALSE	-	Uint8
9-31	Safe Address	0 N/A	1 set-up		TRUE	0	Uint16
9-44	Compt. message déf.	0 N/A	All set-ups		TRUE	0	Uint16
9-45	Code déf.	0 N/A	All set-ups		TRUE	0	Uint16
9-47	N° déf.	0 N/A	All set-ups		TRUE	0	Uint16
9-52	Compt. situation déf.	0 N/A	All set-ups		TRUE	0	Uint16
9-53	Mot d'avertissement profibus.	0 N/A	All set-ups		TRUE	0	Uint16
9-63	Vit. Trans. réelle	[255] Pas vit. trans. trouv.	All set-ups		TRUE	-	Uint8
9-64	Identific. dispositif	0 N/A	All set-ups		TRUE	0	Uint16
9-65	N° profil	0 N/A	All set-ups		TRUE	0	OctStr[2]
9-67	Mot de Contrôle 1	0 N/A	All set-ups		TRUE	0	V2
9-68	Mot d'Etat 1	0 N/A	All set-ups		TRUE	0	V2
9-71	Sauv. Données Profibus	[0] Inactif	All set-ups		TRUE	-	Uint8
9-72	Reset Var. Profibus	[0] Aucune action	1 set-up		FALSE	-	Uint8
9-80	Paramètres définis (1)	0 N/A	All set-ups		FALSE	0	Uint16
9-81	Paramètres définis (2)	0 N/A	All set-ups		FALSE	0	Uint16
9-82	Paramètres définis (3)	0 N/A	All set-ups		FALSE	0	Uint16
9-83	Paramètres définis (4)	0 N/A	All set-ups		FALSE	0	Uint16
9-84	Paramètres définis (5)	0 N/A	All set-ups		FALSE	0	Uint16
9-90	Paramètres modifiés (1)	0 N/A	All set-ups		FALSE	0	Uint16
9-91	Paramètres modifiés (2)	0 N/A	All set-ups		FALSE	0	Uint16
9-92	Paramètres modifiés (3)	0 N/A	All set-ups		FALSE	0	Uint16
9-93	Paramètres modifiés (4)	0 N/A	All set-ups		FALSE	0	Uint16
9-94	Paramètres modifiés (5)	0 N/A	All set-ups		FALSE	0	Uint16
9-99	Profibus Revision Counter	0 N/A	All set-ups		TRUE	0	Uint16

4.3.11. 10-** Bus réseau CAN

N° de par.	Description du paramètre	Valeur par défaut	4-setup	FC 302 uniquement	Modification en cours de fonctionnement	Indice de conversion	Type
10-0* Réglages communs							
10-00	Protocole Can	null	2 set-ups		FALSE	-	Uint8
10-01	Sélection de la vitesse de transmission	null	2 set-ups		TRUE	-	Uint8
10-02	MAC ID	ExpressionLimit	2 set-ups		TRUE	0	Uint8
10-05	Cptr lecture erreurs transmis.	0 N/A	All set-ups		TRUE	0	Uint8
10-06	Cptr lecture erreurs reçues	0 N/A	All set-ups		TRUE	0	Uint8
10-07	Cptr lectures val.bus désact.	0 N/A	All set-ups		TRUE	0	Uint8
10-1* DeviceNet							
10-10	PID proc./Sélect.type données	null	All set-ups		TRUE	-	Uint8
10-11	Proc./Ecrit.config.données:	ExpressionLimit	2 set-ups		TRUE	-	Uint16
10-12	Proc./Lect.config.données:	ExpressionLimit	2 set-ups		TRUE	-	Uint16
10-13	Avertis.par.	0 N/A	All set-ups		TRUE	0	Uint16
10-14	Ref.NET	[0] Inactif	2 set-ups		TRUE	-	Uint8
10-15	Ctrl.NET	[0] Inactif	2 set-ups		TRUE	-	Uint8
10-2* Filtrés COS							
10-20	Filtre COS 1	0 N/A	All set-ups		FALSE	0	Uint16
10-21	Filtre COS 2	0 N/A	All set-ups		FALSE	0	Uint16
10-22	Filtre COS 3	0 N/A	All set-ups		FALSE	0	Uint16
10-23	Filtre COS 4	0 N/A	All set-ups		FALSE	0	Uint16
10-3* Accès param.							
10-30	Indice de tableau	0 N/A	2 set-ups		TRUE	0	Uint8
10-31	Stockage des valeurs de données	[0] Inactif	All set-ups		TRUE	-	Uint8
10-32	Révision DeviceNet	ExpressionLimit	All set-ups		TRUE	0	Uint16
10-33	Toujours stocker	[0] Inactif	1 set-up		TRUE	-	Uint8
10-34	Code produit DeviceNet	ExpressionLimit	1 set-up		TRUE	0	Uint16
10-39	Paramètres DeviceNet F	0 N/A	All set-ups		TRUE	0	Uint32
10-5* CANopen							
10-50	Proc./Ecrit.config.données	ExpressionLimit	2 set-ups		TRUE	-	Uint16
10-51	Proc./Lect.config.données	ExpressionLimit	2 set-ups		TRUE	-	Uint16

4.3.12. 13-*** Logique avancée

N° de par.	Description du paramètre	Valeur par défaut	4-setup	FC 302 uniquement	Modification en cours de fonctionnement	Indice de conversion	Type
13-0* Réglages SLC							
13-00	Mode contr. log avancé	null	2 set-ups		TRUE	-	Uint8
13-01	?venement de démarrage	null	2 set-ups		TRUE	-	Uint8
13-02	?venement d'arrêt	null	2 set-ups		TRUE	-	Uint8
13-03	Reset SLC	[0] Pas de reset SLC	All set-ups		TRUE	-	Uint8
13-1* Compérateurs							
13-10	Opérateur compérateur	null	2 set-ups		TRUE	-	Uint8
13-11	Opérateur compérateur	null	2 set-ups		TRUE	-	Uint8
13-12	Valeur compérateur	ExpressionLimit	2 set-ups		TRUE	-3	Int32
13-2* Temporisations							
13-20	Tempo. contrôleur de logique avancé	ExpressionLimit	1 set-up		TRUE	-3	TimD
13-4* Règles de Logique							
13-40	Règle de Logique Booléenne 1	null	2 set-ups		TRUE	-	Uint8
13-41	Opérateur de Règle Logique 1	null	2 set-ups		TRUE	-	Uint8
13-42	Règle de Logique Booléenne 2	null	2 set-ups		TRUE	-	Uint8
13-43	Opérateur de Règle Logique 2	null	2 set-ups		TRUE	-	Uint8
13-44	Règle de Logique Booléenne 3	null	2 set-ups		TRUE	-	Uint8
13-5* ?tats							
13-51	?venement contr. log avancé	null	2 set-ups		TRUE	-	Uint8
13-52	Action contr. logique avancé	null	2 set-ups		TRUE	-	Uint8

4.3.13. 14- ** Fonct. particulières

N° de par.	Description du paramètre	Valeur par défaut	4-setup	FC 302 uniquement	Modification en cours de fonctionnement	Indice de conversion	Type
14-0* Commut. onduleur							
14-00	Type modulation	[1] SFAYM	All set-ups		TRUE	-	Uint8
14-01	Freq. commut.	null	All set-ups		TRUE	-	Uint8
14-03	Surmodulation	[1] Actif	All set-ups		FALSE	-	Uint8
14-04	Surposition MLI	[0] Inactif	All set-ups		TRUE	-	Uint8
14-1* Secteur On/off							
14-10	Panne secteur	[0] Pas de fonction	All set-ups		FALSE	-	Uint8
14-11	Tension secteur si panne secteur	ExpressionLimit	All set-ups		TRUE	0	Uint16
14-12	Fonct. sur désiqui. réseau	[0] Alarme	All set-ups		TRUE	-	Uint8
14-2* Reset alarme							
14-20	Mode reset	[0] Reset manuel	All set-ups		TRUE	-	Uint8
14-21	Temps reset auto.	10 s	All set-ups		TRUE	0	Uint16
14-22	Mod. exploitation	[0] Fonction. normal	All set-ups		TRUE	-	Uint8
14-23	Réglage code de type	null	2 set-ups		FALSE	-	Uint16
14-25	Délais Al./C.limite ?	60 s	All set-ups		TRUE	0	Uint8
14-26	Temps en U limit.	ExpressionLimit	All set-ups		TRUE	0	Uint8
14-28	Réglages production	[0] Aucune action	All set-ups		TRUE	-	Uint8
14-29	Code service	0 N/A	All set-ups		TRUE	0	Int32
14-3* Ctrl I lim. courant							
14-30	Ctrl.I limite, Gain P	100 %	All set-ups		FALSE	0	Uint16
14-31	Ctrl.I limite, tps Intég.	0,020 s	All set-ups		FALSE	-3	Uint16
14-4* Optimisation énérg.							
14-40	Niveau VT	66 %	All set-ups		FALSE	0	Uint8
14-41	Magnétisation AEO minimale	40 %	All set-ups		TRUE	0	Uint8
14-42	Fréquence AEO minimale	10 Hz	All set-ups		TRUE	0	Uint8
14-43	Cos phi moteur	ExpressionLimit	All set-ups		TRUE	-2	Uint16
14-5* Environnement							
14-50	Filtre RFI	[1] Actif	1 set-up	x	FALSE	-	Uint8
14-52	Contrôle ventil	[0] Auto	All set-ups		TRUE	-	Uint8
14-53	Surveillance ventilateur	[1] Avertissement	All set-ups		TRUE	-	Uint8
14-55	Filtre de sortie	[0] Pas de filtre	1 set-up		FALSE	-	Uint8
14-56	Capacitance Output Filter	2,0 uF	1 set-up		FALSE	-7	Uint16
14-57	Inductance Output Filter	7,000 mH	1 set-up		FALSE	-6	Uint16
14-7* Compatibilité							
14-72	VLT Alarm Word	0 N/A	All set-ups		FALSE	0	Uint32
14-73	VLT Warning Word	0 N/A	All set-ups		FALSE	0	Uint32
14-74	VLT Ext. Status Word	0 N/A	All set-ups		FALSE	0	Uint32

4.3.14. 15- * * Info.variateur

N° de par.	Description du paramètre	Valeur par défaut	4-setup	FC 302 uniquement	Modification en cours de fonctionnement	Indice de conversion	Type
15-0* Données exploit.							
15-00	Heures mises ss tension	0 h	All set-ups		FALSE	74	Uint32
15-01	Heures fonction.	0 h	All set-ups		FALSE	74	Uint32
15-02	Compteur kWh	0 kWh	All set-ups		FALSE	75	Uint32
15-03	Mise sous tension	0 N/A	All set-ups		FALSE	0	Uint32
15-04	Surtemp.	0 N/A	All set-ups		FALSE	0	Uint16
15-05	Surtension	0 N/A	All set-ups		FALSE	0	Uint16
15-06	Reset comp. kWh	[0] Pas de reset	All set-ups		TRUE	-	Uint8
15-07	Reset compt. heures de fonction.	[0] Pas de reset	All set-ups		TRUE	-	Uint8
15-1* Réglages Journal							
15-10	Source d'enregistrement	0	2 set-ups		TRUE	-	Uint16
15-11	Intervalle d'enregistrement	ExpressionLimit	2 set-ups		TRUE	-3	TimD
15-12	?vènement déclencheur	[0] Faux	1 set-up		TRUE	-	Uint8
15-13	Mode Enregistrement	[0] Toujours enregistrer	2 set-ups		TRUE	-	Uint8
15-14	?chantillons avant déclenchement	50 N/A	2 set-ups		TRUE	0	Uint8
15-2* Journal historique							
15-20	Journal historique: ?vènement	0 N/A	All set-ups		FALSE	0	Uint8
15-21	Journal historique: Valeur	0 N/A	All set-ups		FALSE	0	Uint32
15-22	Journal historique: heure	0 ms	All set-ups		FALSE	-3	Uint32
15-3* Mémoire déf.							
15-30	Mémoire déf.:Code	0 N/A	All set-ups		FALSE	0	Uint8
15-31	Mémoire déf.:Valeur	0 N/A	All set-ups		FALSE	0	Int16
15-32	Mémoire déf.:Heure	0 s	All set-ups		FALSE	0	Uint32
15-4* Type. VAR.							
15-40	Type. FC	0 N/A	All set-ups		FALSE	0	VisStr[6]
15-41	Partie puiss.	0 N/A	All set-ups		FALSE	0	VisStr[20]
15-42	Tension	0 N/A	All set-ups		FALSE	0	VisStr[20]
15-43	Version logiciel	0 N/A	All set-ups		FALSE	0	VisStr[5]
15-44	Compo.code.cde	0 N/A	All set-ups		FALSE	0	VisStr[40]
15-45	Code composé var	0 N/A	All set-ups		FALSE	0	VisStr[40]
15-46	Code variateur	0 N/A	All set-ups		FALSE	0	VisStr[8]
15-47	Code carte puissance	0 N/A	All set-ups		FALSE	0	VisStr[8]
15-48	Version LCP	0 N/A	All set-ups		FALSE	0	VisStr[20]
15-49	N°log.carte ctrl.	0 N/A	All set-ups		FALSE	0	VisStr[20]
15-50	N°log.carte puis	0 N/A	All set-ups		FALSE	0	VisStr[20]
15-51	N° série variateur	0 N/A	All set-ups		FALSE	0	VisStr[10]
15-53	N° série carte puissance	0 N/A	All set-ups		FALSE	0	VisStr[19]

N° de par.	Description du paramètre	Valeur par défaut	4-setup	FC 302 uniquement	Modification en cours de fonctionnement	Indice de conversion	Type
15-6* Identif.Option							
15-60	Option montée	0 N/A	All set-ups		FALSE	0	VisStr[30]
15-61	Version logicielle option	0 N/A	All set-ups		FALSE	0	VisStr[20]
15-62	N° code option	0 N/A	All set-ups		FALSE	0	VisStr[8]
15-63	N° série option	0 N/A	All set-ups		FALSE	0	VisStr[18]
15-70	Option A	0 N/A	All set-ups		FALSE	0	VisStr[30]
15-71	Vers.logic.option A	0 N/A	All set-ups		FALSE	0	VisStr[20]
15-72	Option B	0 N/A	All set-ups		FALSE	0	VisStr[30]
15-73	Vers.logic.option B	0 N/A	All set-ups		FALSE	0	VisStr[20]
15-74	Option C0	0 N/A	All set-ups		FALSE	0	VisStr[30]
15-75	Vers.logic.option C0	0 N/A	All set-ups		FALSE	0	VisStr[20]
15-76	Option C1	0 N/A	All set-ups		FALSE	0	VisStr[30]
15-77	Vers.logic.option C1	0 N/A	All set-ups		FALSE	0	VisStr[20]
15-9* Infos paramètre							
15-92	Paramètres définis	0 N/A	All set-ups		FALSE	0	Ujnt16
15-93	Paramètres modifiés	0 N/A	All set-ups		FALSE	0	Ujnt16
15-99	Métadonnées param. ?	0 N/A	All set-ups		FALSE	0	Ujnt16

4.3.15. 16- ** Lecture données

N° de par.	Description du paramètre	Valeur par défaut	4-setup	FC 302 uniquement	Modification en cours de fonctionnement	Indice de conversion	Type
16-0* État général							
16-00	Mot contrôlé	0 N/A	All set-ups		FALSE	0	V2
16-01	Ref. [Unité]	0.000 ReferenceFeedbackUnit	All set-ups		FALSE	-3	Int32
16-02	Ref. %	0.0 %	All set-ups		FALSE	-1	Int16
16-03	Mot état [binaire]	0 N/A	All set-ups		FALSE	0	V2
16-05	Valeur réelle princ. [%]	0.00 %	All set-ups		FALSE	-2	N2
16-09	Lect.paramétr.	0.00 CustomReadoutUnit	All set-ups		FALSE	-2	Int32
16-1* État Moteur							
16-10	Puissance moteur [kW]	0.00 kW	All set-ups		FALSE	1	Int32
16-11	Puissance moteur [CV]	0.00 hp	All set-ups		FALSE	-2	Int32
16-12	Tension moteur	0.0 V	All set-ups		FALSE	-1	Int16
16-13	Fréquence moteur	0.0 Hz	All set-ups		FALSE	-1	Uint16
16-14	Courant moteur	0.00 A	All set-ups		FALSE	-2	Int32
16-15	Fréquence [%]	0.00 %	All set-ups		FALSE	-2	N2
16-16	Couple [Nm]	0.0 Nm	All set-ups		FALSE	-1	Int16
16-17	Vitesse moteur [tr/min]	0 RPM	All set-ups		FALSE	67	Int32
16-18	Thermique moteur	0 %	All set-ups		FALSE	0	Uint8
16-19	Température du capteur KTY	0 °C	All set-ups		FALSE	100	Int16
16-20	Angle moteur	0 N/A	All set-ups		TRUE	0	Uint16
16-22	Couple [%]	0 %	All set-ups		FALSE	0	Int16
16-3* État variateur							
16-30	Tension DC Bus	0 V	All set-ups		FALSE	0	Uint16
16-32	Puis.Frein. /s	0.000 kW	All set-ups		FALSE	0	Int32
16-33	Puis.Frein. /2 min	0.000 kW	All set-ups		FALSE	0	Int32
16-34	Temp. radiateur	0 °C	All set-ups		FALSE	100	Uint8
16-35	Thermique onduleur	0 %	All set-ups		FALSE	0	Uint8
16-36	InomVLT	ExpressionLimit	All set-ups		FALSE	-2	Int32
16-37	ImaxVLT	ExpressionLimit	All set-ups		FALSE	-2	Int32
16-38	Etat ctrl log avancé	0 N/A	All set-ups		FALSE	0	Uint8
16-39	Temp. carte ctrl.	0 °C	All set-ups		FALSE	100	Uint8
16-40	Tampon enregistrement saturé	[0] Non	All set-ups		TRUE	-	Uint8
16-5* Réf. & retour							
16-50	Ref.externe	0.0 N/A	All set-ups		FALSE	-1	Int16
16-51	Ref. impulsions	0.0 N/A	All set-ups		FALSE	-1	Int16
16-52	Signal de retour [Unité]	0.000 ReferenceFeedbackUnit	All set-ups		FALSE	-3	Int32
16-53	Référence pot. dig.	0.00 N/A	All set-ups		FALSE	-2	Int16

N° de par.	Description du paramètre	Valeur par défaut	4-setup	FC 302 uniquement	Modification en cours de fonctionnement	Indice de conversion	Type
16-6* Entrées et sorties							
16-60	Entrée dig.	0 N/A	All set-ups		FALSE	0	Uint16
16-61	Régl.commut.born.53	[0] Courant	All set-ups		FALSE	-	Uint8
16-62	Entrée ANA 53	0.000 N/A	All set-ups		FALSE	-3	Int32
16-63	Régl.commut.born.54	[0] Courant	All set-ups		FALSE	-	Uint8
16-64	Entrée ANA 54	0.000 N/A	All set-ups		FALSE	-3	Int32
16-65	Sortie ANA 42 [mA]	0.000 N/A	All set-ups		FALSE	-3	Int16
16-66	Sortie digitale [bin]	0 N/A	All set-ups		FALSE	0	Int16
16-67	Fréq. entrée #29 [Hz]	0 N/A	All set-ups	x	FALSE	0	Int32
16-68	Fréq. entrée #33 [Hz]	0 N/A	All set-ups		FALSE	0	Int32
16-69	Sortie impulsions 27 [Hz]	0 N/A	All set-ups		FALSE	0	Int32
16-70	Sortie impulsions 29 [Hz]	0 N/A	All set-ups	x	FALSE	0	Int32
16-71	Sortie relais [bin]	0 N/A	All set-ups		FALSE	0	Int16
16-72	Compteur A	0 N/A	All set-ups		TRUE	0	Int32
16-73	Compteur B	0 N/A	All set-ups		TRUE	0	Int32
16-74	Compteur stop précis	0 N/A	All set-ups		TRUE	0	Uint32
16-75	Entrée ANA X30/11	0.000 N/A	All set-ups		FALSE	-3	Int32
16-76	Entrée ANA X30/12	0.000 N/A	All set-ups		FALSE	-3	Int32
16-77	Sortie ANA X30/8 [mA]	0.000 N/A	All set-ups		FALSE	-3	Int16
16-8* Port FC et bus							
16-80	Mot ctrl.1 bus	0 N/A	All set-ups		FALSE	0	V2
16-82	Réf.1 port bus	0 N/A	All set-ups		FALSE	0	N2
16-84	Impulsion démarrage	0 N/A	All set-ups		FALSE	0	V2
16-85	Mot ctrl.1 port FC	0 N/A	All set-ups		FALSE	0	V2
16-86	Réf.1 port FC	0 N/A	All set-ups		FALSE	0	N2
16-9* Affich. diagnostics							
16-90	Mot d'alarme	0 N/A	All set-ups		FALSE	0	Uint32
16-91	Mot d'alarme 2	0 N/A	All set-ups		FALSE	0	Uint32
16-92	Mot avertis.	0 N/A	All set-ups		FALSE	0	Uint32
16-93	Mot d'avertissement 2	0 N/A	All set-ups		FALSE	0	Uint32
16-94	Mot état élargi	0 N/A	All set-ups		FALSE	0	Uint32

4.3.16. 17-*** Opt. retour codeur

N° de par.	Description du paramètre	Valeur par défaut	4-setup	FC 302 uniquement	Modification en cours de fonctionnement	Indice de conversion	Type
17-1* Interface inc. codeur							
17-10	Type de signal		All set-ups		FALSE	-	Uint8
17-11	Résolution (PPR)	[1] RS422 (5V TTL)	All set-ups		FALSE	0	Uint16
17-2* Abs. interface cod.							
17-20	Sélection de protocole	[0] Aucun	All set-ups		FALSE	-	Uint8
17-21	Résolution (points/tour)	ExpressionLimit	All set-ups		FALSE	0	Uint32
17-24	Longueur données SSI	13 N/A	All set-ups		FALSE	0	Uint8
17-25	Fréquence d'horloge	ExpressionLimit	All set-ups		FALSE	3	Uint16
17-26	Format données SSI	[0] Code Gray	All set-ups		FALSE	-	Uint8
17-34	Vitesse de transmission HIPERFACE	[4] 9 600	All set-ups		FALSE	-	Uint8
17-5* Interface résolveur							
17-50	Pôles	2 N/A	1 set-up		FALSE	0	Uint8
17-51	Tension d'entrée	7.0 V	1 set-up		FALSE	-1	Uint8
17-52	Fréquence d'entrée	10.0 khz	1 set-up		FALSE	2	Uint8
17-53	Rapport de transformation	0.5 N/A	1 set-up		FALSE	-1	Uint8
17-59	Interface résolveur	[0] Désactivé	All set-ups		FALSE	-	Uint8
17-6* Surveillance et app.							
17-60	Sens de rotation positif du codeur	[0] Sens horaire	All set-ups		FALSE	-	Uint8
17-61	Surveillance signal codeur	[1] Avertissement	All set-ups		TRUE	-	Uint8

4.3.17. 32-**-** MCO Basic Settings

N° de par.	Description du paramètre	Valeur par défaut	4-setup	FC 302 uniquement	Modification en cours de fonctionnement	Indice de conversion	Type
32-0* Codeur 2							
32-00	Type de signal incrémental	[1] RS422 (5V TTL)	2 set-ups		TRUE	-	Uint8
32-01	Résolution incrémentale	1024 N/A	2 set-ups		TRUE	0	Uint32
32-02	Protocole absolu	[0] Aucun	2 set-ups		TRUE	-	Uint8
32-03	Résolution absolue	8192 N/A	2 set-ups		TRUE	0	Uint32
32-05	Longueur de données codeur absolu	25 N/A	2 set-ups		TRUE	0	Uint8
32-06	Fréquence horloge du codeur absolu	262,000 kHz	2 set-ups		TRUE	0	Uint32
32-07	Génération horloge du codeur absolu	[1] Actif	2 set-ups		TRUE	-	Uint8
32-08	Longueur de câble codeur absolu	0 m	2 set-ups		TRUE	0	Uint16
32-09	Surveillance codeur	[0] Inactif	2 set-ups		TRUE	-	Uint8
32-10	Sens de rotation	[1] Aucune action	2 set-ups		TRUE	-	Uint8
32-11	Dénominateur unité utilisateur	1 N/A	2 set-ups		TRUE	0	Uint32
32-12	Nominateur unité utilisateur	1 N/A	2 set-ups		TRUE	0	Uint32
32-3* Codeur 1							
32-30	Type de signal incrémental	[1] RS422 (5V TTL)	2 set-ups		TRUE	-	Uint8
32-31	Résolution incrémentale	1024 N/A	2 set-ups		TRUE	0	Uint32
32-32	Protocole absolu	[0] Aucun	2 set-ups		TRUE	-	Uint8
32-33	Résolution absolue	8192 N/A	2 set-ups		TRUE	0	Uint32
32-35	Longueur de données codeur absolu	25 N/A	2 set-ups		TRUE	0	Uint8
32-36	Fréquence horloge du codeur absolu	262,000 kHz	2 set-ups		TRUE	0	Uint32
32-37	Génération horloge du codeur absolu	[1] Actif	2 set-ups		TRUE	-	Uint8
32-38	Longueur de câble codeur absolu	0 m	2 set-ups		TRUE	0	Uint16
32-39	Surveillance codeur	[0] Inactif	2 set-ups		TRUE	-	Uint8
32-40	Terminaison codeur	[1] Actif	2 set-ups		TRUE	-	Uint8
32-5* Feedback Source							
32-50	Source Slave	[2] Encoder 2	2 set-ups		TRUE	-	Uint8
32-6* Contrôle PID							
32-60	Facteur proportionnel	30 N/A	2 set-ups		TRUE	0	Uint32
32-61	Facteur dérivé	0 N/A	2 set-ups		TRUE	0	Uint32
32-62	Facteur intégral	0 N/A	2 set-ups		TRUE	0	Uint32
32-63	Valeur limite de somme intégrale	1000 N/A	2 set-ups		TRUE	0	Uint16
32-64	Largeur de bande PID	1000 N/A	2 set-ups		TRUE	0	Uint16
32-65	Anticipation vitesse	0 N/A	2 set-ups		TRUE	0	Uint32
32-66	Anticipation accélération	0 N/A	2 set-ups		TRUE	0	Uint32
32-67	Erreur de position maximale tolérée	20000 N/A	2 set-ups		TRUE	0	Uint32
32-68	Comportement inverse pour esclave	[0] Inversion autorisée	2 set-ups		TRUE	-	Uint8
32-69	Tps échantillonnage ctrl PID	1 ms	2 set-ups		TRUE	-3	Uint16
32-70	Tps balayage pr générateur profils	1 ms	2 set-ups		TRUE	-3	Uint8
32-71	Taille fenêtre ctrl (activation)	0 N/A	2 set-ups		TRUE	0	Uint32
32-72	Taille fenêtre ctrl (désactiv.)	0 N/A	2 set-ups		TRUE	0	Uint32
32-8* Vitesse & accél.							
32-80	Vitesse maximum (codeur)	1500 RPM	2 set-ups		TRUE	67	Uint32
32-81	Rampe la + courte	1,000 s	2 set-ups		TRUE	-3	Uint32
32-82	Type de rampe	[0] Linéaire	2 set-ups		TRUE	-	Uint8
32-83	Résolution vitesse	100 N/A	2 set-ups		TRUE	0	Uint32
32-84	Vitesse par défaut	50 N/A	2 set-ups		TRUE	0	Uint32
32-85	Accélération par défaut	50 N/A	2 set-ups		TRUE	0	Uint32

4.3.18. 33-** MCO Adv. Settings

N° de par.	Description du paramètre	Valeur par défaut	4-setup	FC 302 uniquement	Modification en cours de fonctionnement	Indice de conversion	Type
33-0* Mvt origine							
33-00	Origine forcée	[0] Orig. non forcée	2 set-ups		TRUE	-	Uint8
33-01	Décalage point zéro depuis pos. origine	0 N/A	2 set-ups		TRUE	0	Int32
33-02	Rampe pour mvt origine	10 N/A	2 set-ups		TRUE	0	Int32
33-03	Vitesse pour mvt origine	10 N/A	2 set-ups		TRUE	0	Int32
33-04	Comportement pendant mvt origine	[0] Arrière et index	2 set-ups		TRUE	-	Uint8
33-1* Synchronisation							
33-10	Facteur synchronisation maître (M: S)	1 N/A	2 set-ups		TRUE	0	Int32
33-11	Facteur synchronisation esclave (M: S)	1 N/A	2 set-ups		TRUE	0	Int32
33-12	Décalage position pour synchronisation	0 N/A	2 set-ups		TRUE	0	Int32
33-13	Fenêtre précision pour sync. position	1000 N/A	2 set-ups		TRUE	0	Int32
33-14	Limite vitesse esclave relative	0 %	2 set-ups		TRUE	0	Uint8
33-15	Nombre marqueurs pour maître	1 N/A	2 set-ups		TRUE	0	Uint16
33-16	Nombre marqueurs pour esclave	1 N/A	2 set-ups		TRUE	0	Uint16
33-17	Distance marqueur maître	4096 N/A	2 set-ups		TRUE	0	Uint32
33-18	Distance marqueur esclave	4096 N/A	2 set-ups		TRUE	0	Uint32
33-19	Type marqueur maître	[0] Codeur Z positif	2 set-ups		TRUE	-	Uint8
33-20	Type marqueur esclave	[0] Codeur Z positif	2 set-ups		TRUE	-	Uint8
33-21	Fenêtre tolérance marqueur maître	0 N/A	2 set-ups		TRUE	0	Uint32
33-22	Fenêtre tolérance marqueur esclave	0 N/A	2 set-ups		TRUE	0	Uint32
33-23	Comportement démarr. pr sync. marqueur	[0] Fonction démarr. 1	2 set-ups		TRUE	-	Uint16
33-24	Nombre marqueurs pour défaut	10 N/A	2 set-ups		TRUE	0	Uint16
33-25	Nombre marqueurs pour état prêt	1 N/A	2 set-ups		TRUE	0	Uint16
33-26	Filter vitesse	0 us	2 set-ups		TRUE	-6	Int32
33-27	Temps filtre décalage	0 ms	2 set-ups		TRUE	-3	Uint32
33-28	Configuration du filtre de marqueurs	[0] Filtre marqueur 1	2 set-ups		TRUE	-	Uint8
33-29	Temps de filtre de marqueurs	0 ms	2 set-ups		TRUE	-3	Int32
33-30	Correction marqueur maximum	0 N/A	2 set-ups		TRUE	0	Uint32
33-31	Type de synchronisation	[0] Standard	2 set-ups		TRUE	-	Uint8
33-4* Gestion des limites							
33-40	Comportement commutateur fin course	[0] Appel gestion. erreur	2 set-ups		TRUE	-	Uint8
33-41	Lim. fin course logic. positive active	-500000 N/A	2 set-ups		TRUE	0	Int32
33-42	Limite fin de course logicielle positive	500000 N/A	2 set-ups		TRUE	0	Int32
33-43	Lim. fin course logic. négative active	[0] Inactif	2 set-ups		TRUE	-	Uint8
33-44	Lim. fin course logic. positive active	[0] Inactif	2 set-ups		TRUE	-	Uint8
33-45	Intervalle fenêtre cible	0 ms	2 set-ups		TRUE	-3	Uint8
33-46	Valeur limite fenêtre cible	1 N/A	2 set-ups		TRUE	0	Uint16
33-47	Taille fenêtre cible	0 N/A	2 set-ups		TRUE	0	Uint16

N° de par.	Description du paramètre	Valeur par défaut	4-setup	FC 302 uniquement	Modification en cours de fonctionnement	Indice de conversion	Type
33-5* Configuration E/S							
33-50	E.digit.born. X57/1	[0] Pas de fonction	2 set-ups		TRUE	-	UInt8
33-51	E.digit.born. X57/2	[0] Pas de fonction	2 set-ups		TRUE	-	UInt8
33-52	E.digit.born. X57/3	[0] Pas de fonction	2 set-ups		TRUE	-	UInt8
33-53	E.digit.born. X57/4	[0] Pas de fonction	2 set-ups		TRUE	-	UInt8
33-54	E.digit.born. X57/5	[0] Pas de fonction	2 set-ups		TRUE	-	UInt8
33-55	E.digit.born. X57/6	[0] Pas de fonction	2 set-ups		TRUE	-	UInt8
33-56	E.digit.born. X57/7	[0] Pas de fonction	2 set-ups		TRUE	-	UInt8
33-57	E.digit.born. X57/8	[0] Pas de fonction	2 set-ups		TRUE	-	UInt8
33-58	E.digit.born. X57/9	[0] Pas de fonction	2 set-ups		TRUE	-	UInt8
33-59	E.digit.born. X57/10	[0] Pas de fonction	2 set-ups		TRUE	-	UInt8
33-60	Mode bornes X59/1 et X59/2	[1] Sortie	2 set-ups		FALSE	-	UInt8
33-61	E.digit.born. X59/1	[0] Pas de fonction	2 set-ups		TRUE	-	UInt8
33-62	E.digit.born. X59/2	[0] Pas de fonction	2 set-ups		TRUE	-	UInt8
33-63	S.digit.born. X59/1	[0] Pas de fonction	2 set-ups		TRUE	-	UInt8
33-64	S.digit.born. X59/2	[0] Pas de fonction	2 set-ups		TRUE	-	UInt8
33-65	S.digit.born. X59/3	[0] Pas de fonction	2 set-ups		TRUE	-	UInt8
33-66	S.digit.born. X59/4	[0] Pas de fonction	2 set-ups		TRUE	-	UInt8
33-67	S.digit.born. X59/5	[0] Pas de fonction	2 set-ups		TRUE	-	UInt8
33-68	S.digit.born. X59/6	[0] Pas de fonction	2 set-ups		TRUE	-	UInt8
33-69	S.digit.born. X59/7	[0] Pas de fonction	2 set-ups		TRUE	-	UInt8
33-70	S.digit.born. X59/8	[0] Pas de fonction	2 set-ups		TRUE	-	UInt8
33-8* Par. généraux							
33-80	N° programme activé	-1 N/A	2 set-ups		TRUE	0	Int8
33-81	État mise sous tension	[1] Marche moteur	2 set-ups		TRUE	-	UInt8
33-82	Surveillance état du variateur	[1] Actif	2 set-ups		TRUE	-	UInt8
33-83	Comportement après erreur	[0] Roue libre	2 set-ups		TRUE	-	UInt8
33-84	Comportement après Esc	[0] Arrêt contrôlé	2 set-ups		TRUE	-	UInt8
33-85	MCO alimenté par 24 V CC externe	[0] Non	2 set-ups		TRUE	-	UInt8

4.3.19. 34-** MCO Data Readouts

Par. No. #	Parameter description	Default value	4-set-up	FC.302 Change during operation only	Conversion index	Type
34-0* Par. écriture PCD						
34-01	Ecriture PCD 1 sur MCO	0 N/A	All set-ups	TRUE	0	Uint16
34-02	Ecriture PCD 2 sur MCO	0 N/A	All set-ups	TRUE	0	Uint16
34-03	Ecriture PCD 3 sur MCO	0 N/A	All set-ups	TRUE	0	Uint16
34-04	Ecriture PCD 4 sur MCO	0 N/A	All set-ups	TRUE	0	Uint16
34-05	Ecriture PCD 5 sur MCO	0 N/A	All set-ups	TRUE	0	Uint16
34-06	Ecriture PCD 6 sur MCO	0 N/A	All set-ups	TRUE	0	Uint16
34-07	Ecriture PCD 7 sur MCO	0 N/A	All set-ups	TRUE	0	Uint16
34-08	Ecriture PCD 8 sur MCO	0 N/A	All set-ups	TRUE	0	Uint16
34-09	Ecriture PCD 9 sur MCO	0 N/A	All set-ups	TRUE	0	Uint16
34-10	Ecriture PCD 10 sur MCO	0 N/A	All set-ups	TRUE	0	Uint16
34-2* Par. lecture PCD						
34-21	Lecture MCO par PCD 1	0 N/A	All set-ups	TRUE	0	Uint16
34-22	Lecture MCO par PCD 2	0 N/A	All set-ups	TRUE	0	Uint16
34-23	Lecture MCO par PCD 3	0 N/A	All set-ups	TRUE	0	Uint16
34-24	Lecture MCO par PCD 4	0 N/A	All set-ups	TRUE	0	Uint16
34-25	Lecture MCO par PCD 5	0 N/A	All set-ups	TRUE	0	Uint16
34-26	Lecture MCO par PCD 6	0 N/A	All set-ups	TRUE	0	Uint16
34-27	Lecture MCO par PCD 7	0 N/A	All set-ups	TRUE	0	Uint16
34-28	Lecture MCO par PCD 8	0 N/A	All set-ups	TRUE	0	Uint16
34-29	Lecture MCO par PCD 9	0 N/A	All set-ups	TRUE	0	Uint16
34-30	Lecture MCO par PCD 10	0 N/A	All set-ups	TRUE	0	Uint16
34-4* Entrées et sorties						
34-40	Entrées digitales	0 N/A	All set-ups	TRUE	0	Uint16
34-41	Sorties digitales	0 N/A	All set-ups	TRUE	0	Uint16
34-5* Données de process						
34-50	Position effective	0 N/A	All set-ups	TRUE	0	Int32
34-51	Position ordonnée	0 N/A	All set-ups	TRUE	0	Int32
34-52	Position maître effective	0 N/A	All set-ups	TRUE	0	Int32
34-53	Position index esclave	0 N/A	All set-ups	TRUE	0	Int32
34-54	Position index maître	0 N/A	All set-ups	TRUE	0	Int32
34-55	Position courbe	0 N/A	All set-ups	TRUE	0	Int32
34-56	Erreur de traînée	0 N/A	All set-ups	TRUE	0	Int32
34-57	Erreur de synchronisation	0 N/A	All set-ups	TRUE	0	Int32
34-58	Vitesse effective	0 N/A	All set-ups	TRUE	0	Int32
34-59	Vitesse maître effective	0 N/A	All set-ups	TRUE	0	Int32
34-60	Etat synchronisation	0 N/A	All set-ups	TRUE	0	Int32
34-61	Etat de l'axe	0 N/A	All set-ups	TRUE	0	Int32
34-62	Etat programme	0 N/A	All set-ups	TRUE	0	Int32
34-7* Lect. diagnostic						
34-70	Mot d'alarme 1 MCO	0 N/A	All set-ups	FALSE	0	Uint32
34-71	Mot d'alarme 2 MCO	0 N/A	All set-ups	FALSE	0	Uint32

5. Spécifications générales

Alimentation secteur (L1, L2, L3) :

Tension d'alimentation	FC 302 : 380-500 V ±10%
Tension d'alimentation	FC 302 : 525-690 V ±10%
Fréquence d'alimentation	50/60 Hz
Écart temporaire max. entre phases secteur	3,0 % de la tension nominale d'alimentation
Facteur de puissance réelle (λ)	≥ 0,90 à charge nominale
Facteur de pouvoir de déphasage ($\cos \phi$) près de l'unité	(> 0,98)
Commutation sur l'entrée d'alimentation L1, L2, L3 (hausse de puissance) ≥ 11 kW	maximum 1 fois/2 min catégorie de surtension III/degé de pollution
Environnement conforme à la norme EN 60664-1	2

L'utilisation de l'unité convient sur un circuit limité à 100 000 ampères symétriques (rms), 500/600/690 V maximum.

Sortie moteur (U, V, W) :

Tension de sortie	0 à 100 % de la tension d'alimentation
Fréquence de sortie	0-800 Hz
Commutation sur la sortie	Illimitée
Temps de rampe	0,01-3600 s

Caractéristiques de couple :

Couple de démarrage (couple constant)	maximum 160 % pendant 60 s*
Couple de démarrage	maximum 180 % jusqu'à 0,5 s*
Surcouple (couple constant)	maximum 160 % pendant 60 s*
Couple de démarrage (couple variable)	maximum 110 % pendant 60 s*
Surcouple (couple variable)	maximum 110 % pendant 60 s

**Le pourcentage se réfère au couple nominal.*

Entrées digitales :

Entrées digitales programmables	4 (6)
N° de borne	18, 19, 27 ¹⁾ , 29, 32, 33,
Logique	PNP ou NPN
Niveau de tension	0-24 V CC
Niveau de tension, "0" logique PNP	< 5 V CC
Niveau de tension, "1" logique PNP	> 10 V CC
Niveau de tension, "0" NPN ²⁾	> 19 V CC
Niveau de tension, "1" logique NPN ²⁾	< 14 V CC
Tension maximale sur l'entrée	28 V CC
Plage de fréquence impulsionnelle	0-110 kHz
(Cycle d'utilisation) durée impulsionnelle min.	4,5 ms
Résistance d'entrée, R _i	env. 4 kΩ

Arrêt de sécurité, borne 37³⁾ (borne 37 logique PNP) :

Niveau de tension	0-24 V CC
Niveau de tension, "0" logique PNP	< 4 V CC
Niveau de tension, "1" logique PNP	> 20 V CC
Courant d'entrée nominal à 24 V	50 mA rms
Courant d'entrée nominal à 20 V	60 mA rms
Capacitance d'entrée	400 nF

Toutes les entrées digitales sont isolées galvaniquement de la tension d'alimentation (PELV) et d'autres bornes haute tension.

1) Les bornes 27 et 29 peuvent aussi être programmées comme sorties.

2) Sauf entrée de l'arrêt de sécurité, borne 37.

3) La borne 37 ne peut être utilisée que comme entrée de l'arrêt de sécurité. La borne 37 convient pour les installations de catégorie 3 conformes à la norme EN 954-1 (arrêt de sécurité selon la catégorie 0 de la norme EN 60204-1), comme requis par la directive européenne Machines 98/37/CE. La borne 37 et la fonction d'arrêt de sécurité sont conçues conformément aux normes EN 60204-1, EN 50178, EN 61800-2, EN 61800-3 et EN 954-1. Se reporter aux informations et instructions correspondantes du Manuel de configuration afin d'utiliser la fonction d'arrêt de sécurité de manière correcte et sûre.

Entrées analogiques :

Nombre d'entrées analogiques	2
N° de borne	53, 54
Modes	Tension ou courant
Sélection du mode	Commutateurs S201 et S202
Mode tension	Commutateur S201/commutateur S202 = OFF (U)
Niveau de tension	-10 à +10 V (échelonnable)
Résistance d'entrée, R _i	env. 10 kΩ
Tension max.	±20 V
Mode courant	Commutateur S201/commutateur S202 = ON (I)
Niveau de courant	0/4 à 20 mA (échelonnable)
Résistance d'entrée, R _i	env. 200 Ω
Courant max.	30 mA
Résolution des entrées analogiques	10 bits, signe +
Précision des entrées analogiques	Erreur max. 0,5 % de l'échelle totale
Largeur de bande	100 Hz

Les entrées analogiques sont isolées galvaniquement de la tension d'alimentation (PELV) et d'autres bornes haute tension.

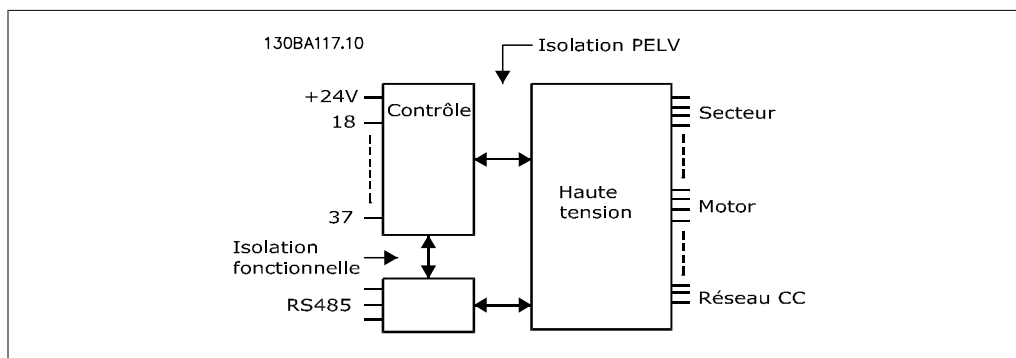

Entrée codeur/impulsions :

Entrées codeur/impulsions programmables	2/1
Numéro de borne impulsion/codeur	29 ¹⁾ , 33 ²⁾ /32 ³⁾ , 33 ³⁾
Fréquence maximum à la borne 29, 32, 33	110 kHz (activation push-pull)
Fréquence maximum à la borne 29, 32, 33	5 kHz (collecteur ouvert)
Fréquence minimum à la borne 29, 32, 33	4 Hz
Niveau de tension	Voir la section concernant l'entrée digitale
Tension maximale sur l'entrée	28 V CC
Résistance d'entrée, R _i	approx. 4 kΩ
Précision d'entrée d'impulsion (0,1-1 kHz)	Erreur max. : 0,1 % de l'échelle totale
Précision d'entrée du codeur (1-110 kHz)	Erreur max. : 0,05 % de l'échelle totale

Les entrées impulsionnelles et du codeur (bornes 29, 32, 33) sont isolées de façon galvanique de la tension d'alimentation (PELV) et d'autres bornes haute tension.

- 1) FC 302 uniquement
- 2) Les entrées impulsionnelles sont 29 et 33
- 3) Entrées codeur : 32 = A et 33 = B

Sortie digitale :

Sorties digitales/impulsionnelles programmables	2
N° de borne	27, 29 ¹⁾
Niveau de tension à la sortie digitale/en fréquence	0-24 V
Courant de sortie max. (récepteur ou source)	40 mA
Charge max. à la sortie en fréquence	1 kΩ
Charge capacitive max. à la sortie en fréquence	10 nF
Fréquence de sortie minimum à la sortie en fréquence	0 Hz
Fréquence de sortie maximale à la sortie en fréquence	32 kHz
Précision de la sortie en fréquence	Erreur max. : 0,1 % de l'échelle totale
Résolution des sorties en fréquence	12 bits

1) Les bornes 27 et 29 peuvent être programmées comme entrées.

La sortie digitale est isolée galvaniquement de la tension d'alimentation (PELV) et d'autres bornes haute tension.

Sortie analogique :

Nombre de sorties analogiques programmables	1
N° de borne	42
Plage de courant à la sortie analogique	0/4 - 20 mA
Charge max. à la terre - sortie analogique	500 Ω
Précision de la sortie analogique	Erreur max. : 0,5 % de l'échelle totale
Résolution de la sortie analogique	12 bits

La sortie analogique est isolée galvaniquement de la tension secteur (PELV) et d'autres bornes haute tension.

Carte de commande, sortie 24 V CC :

N° de borne	12, 13
Tension de sortie	24 V +1, -3 V
Charge max.	200 mA

L'alimentation 24 V CC est isolée galvaniquement de la tension d'alimentation (PELV) tout en ayant le même potentiel que les entrées et sorties analogiques et digitales.

Carte de commande, alimentation 10 V CC :

N° de borne	50
Tension de sortie	10,5 V ±0,5 V
Charge max.	15 mA

L'alimentation 10 V CC est isolée galvaniquement de la tension secteur (PELV) et d'autres bornes haute tension.

Carte de commande, communication série RS 485 :

N° de borne	68 (P, TX+, RX+), 69 (N, TX-, RX-)
Borne n° 61	Masse des bornes 68 et 69

Le circuit de communication série RS 485 est séparé fonctionnellement des autres circuits centraux et isolé galvaniquement de la tension d'alimentation (PELV).

Carte de commande, communication série USB :

Norme USB	1.1 (Full speed)
Fiche USB	Fiche "appareil" USB de type B

La connexion au PC est réalisée via un câble USB standard hôte/dispositif.

La connexion USB est isolée de façon galvanique de la tension d'alimentation (PELV) et d'autres bornes sous haute tension.

La mise à la terre USB n'est pas isolée de façon galvanique de la terre de protection. Utiliser uniquement un ordinateur portable isolé en tant que connexion PC au connecteur USB sur le variateur de fréquence.

Relais de sortie :

Relais de sortie programmables	2
N° de borne relais 01	1-3 (interruption), 1-2 (établissement)
Charge max. sur les bornes (CA-1) ¹⁾ sur 1-3 (NF), 1-2 (NO) (charge résistive)	240 V CA, 2 A
Charge max. sur les bornes (CA-15) ¹⁾ (charge inductive à cosφ 0,4)	240 V CA, 0,2 A
Charge max. sur les bornes (CC-1) ¹⁾ sur 1-2 (NO), 1-3 (NF) (charge résistive)	60 V CC, 1 A
Charge max. sur les bornes (CC-13) ¹⁾ (charge inductive)	24 V CC, 0,1 A
N° de borne relais 02 (FC 302 uniquement)	4-6 (interruption), 4-5 (établissement)
Charge max. sur les bornes (CA-1) ¹⁾ sur 4-5 (NO) (charge résistive)	400 V CA, 2 A
Charge max. sur les bornes (CA-15) ¹⁾ sur 4-5 (NO) (charge inductive à cosφ 0,4)	240 V CA, 0,2 A
Charge max. sur les bornes (CC-1) ¹⁾ sur 4-5 (NO) (charge résistive)	80 V CC, 2 A
Charge max. sur les bornes (CC-13) ¹⁾ sur 4-5 (NO) (charge inductive)	24 V CC, 0,1 A
Charge max. sur les bornes (CA-1) ¹⁾ sur 4-6 (NF) (charge résistive)	240 V CA, 2 A
Charge max. sur les bornes (CA-15) ¹⁾ sur 4-6 (NF) (charge inductive à cosφ 0,4)	240 V CA, 0,2 A
Charge max. sur les bornes (CC-1) ¹⁾ sur 4-6 (NF) (charge résistive)	50 V CC, 2 A
Charge max. sur les bornes (CC-13) ¹⁾ sur 4-6 (NF) (charge inductive)	24 V CC, 0,1 A
Charge min. sur les bornes 1-3 (NF), 1-2 (NO), 4-6 (NF), 4-5 (NO)	24 V CC 10 mA, 24 V CA 20 mA
	catégorie de surtension III/degré de pollution 2
Environnement conforme à la norme EN 60664-1	2

1) CEI 60947 parties 4 et 5

Les contacts de relais sont isolés galvaniquement du reste du circuit par une isolation renforcée (PELV).

Longueurs et sections des câbles :

Longueur max. du câble moteur, blindé/armé	150 m
Longueur max. du câble moteur, non blindé/non armé	300 m
Section max. des bornes de commande, fil souple/rigide sans manchon d'extrémité de câble	1,5 mm ² /16 AWG
Section max. des bornes de commande, fil souple avec manchons d'extrémité de câble	1 mm ² /18 AWG
Section max. des bornes de commande, fil souple avec manchons d'extrémité de câble et collier	0,5 mm ² /20 AWG
Section minimale des bornes de commande	0,25 mm ² /24 AWG

Fonctionnement de la carte de commande :

Intervalle d'analyse	1 ms
----------------------	------

Caractéristiques de contrôle :

Résolution de fréquence de sortie à 0-1000 Hz	+/-0,003 Hz
Précision de reproductibilité de <i>Dém/arrêt précis</i> (bornes 18, 19)	≤±0,1 ms
Temps de réponse système (bornes 18, 19, 27, 29, 32, 33)	≤ 2 ms
Vitesse, plage de régulation (boucle ouverte)	1:100 de la vitesse synchrone
Plage de commande de vitesse (boucle fermée)	1:1000 de la vitesse synchrone
Vitesse, précision (boucle ouverte)	30-4000 tr/min : erreur ±8 tr/mn
Précision de vitesse (boucle fermée) fonction de la résolution du dispositif du signal de retour	0-6000 tr/min : erreur ±0,15 tr/mn

Toutes les caractéristiques de contrôle sont basées sur un moteur asynchrone quadripolaire.

Environnement :

Protection	IP21/Type 1, IP54/Type 12
Essai de vibration	1.0 g
Humidité relative max.	5 %-95 % (CEI 721-3-3 ; classe 3K3 (non condensante) pendant le fonctionnement
Environnement agressif (CEI 60068-2-43)	classe H25
Température ambiante ¹⁾	Max. 50 °C (moyenne sur 24 heures max. 45 °C)

1) Pour des températures ambiantes élevées, voir le chapitre Conditions spéciales du Manuel de configuration

Température ambiante min. en pleine exploitation	0 °C
Température ambiante min. en exploitation réduite	-10 °C
Température durant le stockage/transport	-25 - +65/70 °C
Altitude max. au-dessus du niveau de la mer sans déclassement	1000 m

Déclassement pour haute altitude, voir les conditions spéciales dans le Manuel de configuration

Normes CEM, Émission	EN 61800-3, EN 61000-6-3/4, EN 55011
Normes CEM, Immunité	EN 61800-3, EN 61000-6-1/2, EN 61000-4-2, EN 61000-4-3, EN 61000-4-4, EN 61000-4-5, EN 61000-4-6

Se reporter au chapitre Conditions spéciales du Manuel de configuration

Protection et caractéristiques :

- Protection du moteur thermique électronique contre les surcharges.
- La surveillance de la température du radiateur assure l'arrêt du variateur de fréquence lorsque la température atteint un niveau prédéfini. Le reset d'une surtempérature n'est possible que lorsque la température du radiateur est inférieure aux valeurs mentionnées dans les tableaux (remarque : ces températures peuvent varier en fonction de la puissance, des protections, etc.).
- Le variateur de fréquence est protégé contre les courts-circuits sur les bornes U, V, W du moteur.
- En cas d'absence de l'une des phases secteur, le variateur s'arrête ou émet un avertissement (en fonction de la charge).
- La surveillance de la tension du circuit intermédiaire assure l'arrêt du variateur de fréquence en cas de tension trop faible ou trop élevée.
- Le variateur de fréquence contrôle en permanence les niveaux critiques de température interne, courant de charge, haute tension sur le circuit intermédiaire et les vitesses faibles du moteur. Pour répondre à un niveau critique, le variateur de fréquence peut ajuster la fréquence de commutation ou changer le type de modulation pour garantir la performance du variateur.

5.1.1. Spécifications du produit :

380-500 V									
Type de VLT		P110		P132		P160		P200	
Courant de sortie	[VCA]	HO	NO	HO	NO	HO	NO	HO	NO
Continu (100/100 %) [A]	400	212	260	260	315	315	395	395	480
Intermittent (150/110 %) [A]	400	318	286	390	347	473	435	593	528
Continu (100/100 %) [A]	460/ 500	190	240	240	302	302	361	361	443
Intermittent (150/110 %) [A]	460/ 500	285	264	360	332	453	397	542	487
Sortie kVA									
Continu (100/100 %) [kVA]	400	147	180	180	218	218	274	274	333
Intermittent (150/ 110%) [kVA]	400	220	198	270	240	327	301	410	366
Continu (100/100 %) [kVA]	460	151	191	191	241	241	288	288	353
Intermittent (150/ 110%) [kVA]	460	227	210	287	265	361	316	431	388
Continu (100/100 %) [kVA]	500	165	208	208	262	262	313	313	384
Intermittent (150/ 110%) [kVA]	500	247	229	312	288	392	344	469	422
Sortie d'arbre typique									
Surcharge élevée (150 %) [kW]	400	110		132		160		200	
Surcharge normale (110 %) [kW]	400	132		160		200		250	
Surcharge élevée (150 %) [CV]	460	150		200		250		300	
Surcharge normale (110 %) [HP]	460	200		250		300		350	
Surcharge élevée (150 %) [kW]	500	132		160		200		250	
Surcharge normale (110 %) [kW]	500	160		200		250		315	
Longueur max. du câble du moteur		150 m blindé, 300 m non blindé							
Tension de sortie [%]		0-100 % de la tension d'alimentation							
Fréquence de sortie [Hz]		0-450							
Tension nominale du moteur [V]		400/460/500							
Fréquence nominale du moteur [Hz]		50/60							
Protection thermique pendant le fonctionnement		ETR pour moteur (classe 20)							
Protection thermique pendant le fonctionnement	Deg C.	Arrêt VLT	Arrêt VLT	Arrêt VLT	Arrêt VLT	Arrêt VLT	Arrêt VLT	Arrêt VLT	Arrêt VLT
		90	105	105	105	105	115	115	115
Commutation sur la sortie		Illimitée							
Temps de rampe [s]		0.01 - 3600							

		380-500 V							
Type de VLT		P110	P132	P160	P200				
Courant d'entrée max. [A]	400	204	251	251	304	304	381	381	463
Courant d'entrée max. [A]	460/ 500	183	231	231	291	291	348	348	427
Fusibles d'entrée externes max.¹⁾ [A]		350		400		500		600	
Fusibles faible charge²⁾ CA [A] (qté)						20 (3)			
Fusible SMPS³⁾ [A]						4			
Fusible ventilateur CA³⁾ [A]						4			
Tension d'alimentation [V]		triphasée, 380-500 ±10 %							
Fréquence d'alimentation [Hz]		50/ 60							
Facteur de puissance		supérieur à 0,90							
Rendement		0.98							
Perte de puissance à charge nominale max. (400 V)									
Surcharge élevée (150 %) [W]		2995		3425		3910		4625	
Surcharge normale (110 %) [W]		3782		4213		5119		5893	
Protection		IP00, IP21/NEMA 1 et IP54/NEMA 12							
Essai de vibration [g]		0.7							
Humidité relative [%]		93 %, +2 %, -3 % (CEI 68-2-3)							
Température ambiante [°C]		-10 °C à 40 °C en continu, périodiquement à +45 °C							
		-25 °C à +65/70 °C pour le stockage et le transport							
Protection ajustable du variateur de fréquence		Terre et protection contre les courts-circuits							
Poids⁵⁾									
IP00/Châssis [kg]		90.5		111.8		122.9		137.7	
IP21/NEMA 1 [kg]		104.1		125.4		136.3		151.3	
IP54/NEMA 12 [kg]		104.1		125.4		136.3		151.3	

1) Bussman série 170M6000. Voir le tableau des fusibles.

2) Bussmann FWH-20A6F ou équivalent exact, 3 par unité

3) Bussmann KTK-4 ou équivalent exact, 1 par unité

4) Littlefuse KLK-15 ou équivalent exact, 1 par unité

5) VLT avec option d'entrée standard, sans frein ni répartition de charge

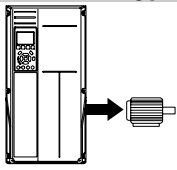
		380-500 V							
Type de VLT		P250		P315		P355		P400	
									
Courant de sortie	[VCA]	HO	NO	HO	NO	HO	NO	HO	NO
Continu (100/100 %) [A]	400	480	600	600	658	658	745	695	800
Intermittent (150/110 %) [A]	400	720	660	900	724	987	820	1043	880
Continu (100/100 %) [A]	460/ 500	443	540	540	590	590	678	678	730
Intermittent (150/110 %) [A]	460/ 500	665	594	810	649	885	746	1017	803
Sortie kVA									
Continu (100/100 %) [kVA]	400	333	416	416	456	456	516	482	554
Intermittent (150/ 110%) [kVA]	400	499	457	624	501	684	568	723	610
Continu (100/100 %) [kVA]	460	353	430	430	470	470	540	540	582
Intermittent (150/ 110%) [kVA]	460	529	473	645	517	705	594	810	640
Continu (100/100 %) [kVA]	500	384	468	468	511	511	587	587	632
Intermittent (150/ 110%) [kVA]	500	575	514	701	562	766	646	881	695
Sortie d'arbre typique									
Surcharge élevée (150 %) [kW]	400	250	315	315	355	355	400	400	450
Surcharge normale (110 %) [kW]	400	315	355	355	400	400	450	450	500
Surcharge élevée (150 %) [CV]	460	350	450	450	500	500	550	550	600
Surcharge normale (110 %) [HP]	460	450	500	500	600	600	600	600	600
Surcharge élevée (150 %) [kW]	500	315	355	355	400	400	450	450	500
Surcharge normale (110 %) [kW]	500	355	400	400	500	500	500	500	530
Longueur max. du câble du moteur		150 m blindé, 300 m non blindé							
Tension de sortie [%]		0-100 % de la tension d'alimentation							
Fréquence de sortie [Hz]		0-300				0-200			
Tension nominale du moteur [V]		400/460/500							
Fréquence nominale du moteur [Hz]		50/60							
Protection thermique pendant le fonctionnement		ETR pour moteur (classe 20)							
Protection thermique pendant le fonctionnement		Deg C.				Arrêt du VLT à 95 °C			
Commutation sur la sortie		Illimitée							
Temps de rampe [s]		0.01 - 3600							

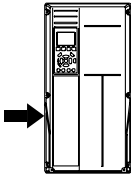
		380-500 V							
Type de VLT		P250	P315	P355	P400	P450	P500	P560	P630
									
Courant d'entrée max. [A]		400	472	590	590	647	647	733	684 787
Courant d'entrée max. [A]		460/ 500	436	531	531	580	580	667	667 718
Fusibles d'entrée externes max.¹⁾ [A]		700		900		900		900	
Fusibles faible charge²⁾ CA [A] (qté)						20 (3)			
Fusible SMPS³⁾ [A]						4			
Fusible ventilateur CA³⁾ [A]		4				15			
Tension d'alimentation [V]		triphasée, 380-500 ±10 %							
Fréquence d'alimentation [Hz]		50/ 60							
Facteur de puissance		supérieur à 0,90							
Rendement		0.98							
Perte de puissance à charge nominale max. (400 V)									
Surcharge élevée (150 %) [W]		6005	6960	7691	7964				
Surcharge normale (110 %) [W]		7630	7701	8879	9428				
Protection		IP00, IP21/NEMA 1 et IP54/NEMA 12							
Essai de vibration [g]		0.7							
Humidité relative [%]		93 %, +2 %, -3 % (CEI 68-2-3)							
Température ambiante [°C]		-10 °C à 40 °C en continu, périodiquement à +45 °C							
		-25 °C à +65/70 °C pour le stockage et le transport							
Protection ajustable du variateur de fréquence		Terre et protection contre les courts-circuits							
Poids⁵⁾									
IP00/Châssis [kg]		221.4	234.1	236.4	277.3				
IP21/NEMA 1 [kg]		263.2	270.0	272.3	313.2				
IP54/NEMA 12 [kg]		263.2	270.0	272.3	313.2				

1) Bussman série 170M6000. Voir le tableau des fusibles.

2) Bussmann FWH-20A6F ou équivalent exact, 3 par unité

3) Bussmann KTK-4 ou équivalent exact, 1 par unité

4) Littlefuse KLK-15 ou équivalent exact, 1 par unité

5) VLT avec option d'entrée standard, sans frein ni répartition de charge

525-690 V								
Type de VLT		P110	P132	P160				
	Courant de sortie	[VCA]	HO	NO	HO	NO	HO	NO
	Continu (100/100 %) [A]	550	137	162	162	201	201	253
Intermittent (150/110 %) [A]	550	206	178	243	221	302	278	
Continu (100/100 %) [A]	575/ 690	131	155	155	192	192	242	
Intermittent (150/110 %) [A]	575/ 690	197	171	233	211	288	266	
Sortie kVA								
Continu (100/100 %) [kVA]	550	131	154	154	191	191	241	
Intermittent (150/ 110%) [kVA]	550	196	170	231	211	287	265	
Continu (100/100 %) [kVA]	575	130	154	154	191	191	241	
Intermittent (150/ 110%) [kVA]	575	196	170	232	210	287	265	
Continu (100/100 %) [kVA]	690	157	185	185	229	229	289	
Intermittent (150/ 110%) [kVA]	690	235	204	278	252	344	318	
Sortie d'arbre typique								
Surcharge élevée (150 %) [kW]	550	90		110		132		
Surcharge normale (110 %) [kW]	550	110		132		160		
Surcharge élevée (150 %) [CV]	575	125		150		200		
Surcharge normale (110 %) [HP]	575	150		200		250		
Surcharge élevée (150 %) [kW]	690	110		132		160		
Surcharge normale (110 %) [kW]	690	132		160		200		
Longueur max. du câble du mo- teur	150 m blindé, 300 m non blindé							
Tension de sortie [%]	0-100 % de la tension d'alimentation							
Fréquence de sortie [Hz]	0-200							
Tension nominale du moteur [V]	550/ 575/ 690							
Fréquence nominale du moteur [Hz]	50/60							
Protection thermique pendant le fonctionnement	ETR pour moteur (classe 20)							
Protection thermique pendant le fonctionnement	85	90	110					
Commutation sur la sortie	Illimitée							
Temps de rampe [s]	0.01 - 3600							

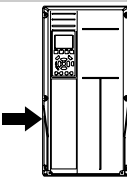
525-690 V							
Type de VLT	P110	P132	P160				
							
Courant d'entrée max. [A]	550	130	158	158	198	198	245
Courant d'entrée max. [A]	575	124	151	151	189	189	234
Courant d'entrée max. [A]	690	128	155	155	197	197	240
Fusibles d'entrée externes max. ¹⁾ [A]	225		250		350		
Fusibles faible charge ²⁾ CA [A] (qté)					20 (3)		
Fusible SMPS ³⁾ [A]					4		
Fusible ventilateur CA ³⁾ [A]					4		
Tension d'alimentation [V]	triphasée, 525-690 ±10 %						
Fréquence d'alimentation [Hz]	50/ 60						
Facteur de puissance	> 0,90 pour 525 V, > 0,85 pour 690 V						
Rendement	0.98						
Perte de puissance à charge nominale max. (600 V)							
Surcharge élevée (150 %) [W]	2665		2953		3451		
Surcharge normale (110 %) [W]	3114		3612		4293		
Protection	IP00, IP21/NEMA 1 et IP54/NEMA 12						
Essai de vibration [g]	0.7						
Humidité relative [%]	93 %, +2 %, -3 % (CEI 68-2-3)						
Température ambiante [°C]	-10 °C à 40 °C en continu, périodiquement à +45 °C -25 °C à +65/70 °C pour le stockage et le transport						
Protection ajustable du variateur de fréquence	Terre et protection contre les courts-circuits						
Poids⁵⁾							
IP00/Châssis [kg]	81.9	90.5	111.8				
IP21/NEMA 1 [kg]	95.5	104.1	125.4				
IP54/NEMA 12 [kg]	95.5	104.1	125.4				

1) Bussman série 170M6000. Voir le tableau des fusibles.

2) Bussmann FWH-20A6F ou équivalent exact, 3 par unité

3) Bussmann KTK-4 ou équivalent exact, 1 par unité

4) Littlefuse KLK-15 ou équivalent exact, 1 par unité

5) VLT avec option d'entrée standard, sans frein ni répartition de charge

525-690 V									
Type de VLT		P200	P250	P315	P355				
Courant de sortie	[VCA]	HO	NO	HO	NO	HO	NO	HO	NO
Continu (100/100 %) [A]	550	253	303	303	360	360	418	395	470
Intermittent (150/110 %) [A]	550	380	333	455	396	540	460	593	517
Continu (100/100 %) [A]	575/ 690	242	290	290	344	344	400	380	450
Intermittent (150/110 %) [A]	575/ 690	363	319	435	378	516	440	570	495
Sortie kVA									
Continu (100/100 %) [kVA]	550	241	289	289	343	343	398	376	448
Intermittent (150/ 110%) [kVA]	550	362	318	433	377	514	438	564	493
Continu (100/100 %) [kVA]	575	241	289	289	343	343	398	378	448
Intermittent (150/ 110%) [kVA]	575	362	318	433	377	514	438	568	493
Continu (100/100 %) [kVA]	690	289	347	347	411	411	478	454	538
Intermittent (150/ 110%) [kVA]	690	434	381	520	452	617	526	681	592
Sortie d'arbre typique									
Surcharge élevée (150 %) [kW]	550	160		200		250		315	
Surcharge normale (110 %) [kW]	550	200		250		315		355	
Surcharge élevée (150 %) [CV]	575	250		300		350		400	
Surcharge normale (110 %) [HP]	575	300		350		400		450	
Surcharge élevée (150 %) [kW]	690	200		250		315		355	
Surcharge normale (110 %) [kW]	690	250		315		400		450	
Longueur max. du câble du moteur		150 m blindé, 300 m non blindé							
Tension de sortie [%]		0-100 % de la tension d'alimentation							
Fréquence de sortie [Hz]		0-200				0-150			
Tension nominale du moteur [V]		550/ 575/ 690							
Fréquence nominale du moteur [Hz]		50/60							
Protection thermique pendant le fonctionnement		ETR pour moteur (classe 20)							
Protection thermique pendant le fonctionnement		110		110		110		85	
Commutation sur la sortie		Illimitée							
Temps de rampe [s]		0.01 - 3600							

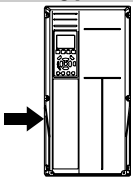
		525-690 V								
Type de VLT		P200	P250	P315	P355					
										
Courant d'entrée max. [A]		550	245	299	299	355	355	408	381	453
Courant d'entrée max. [A]		575	234	286	286	339	339	390	366	434
Courant d'entrée max. [A]		690	240	296	296	352	352	400	366	434
Fusibles d'entrée externes max.¹⁾ [A]			400		500		600		700	
Fusible faible charge²⁾ CA [A] (qté)									20 (3)	
Fusible SMPS³⁾ [A]									4	
Fusible ventilateur CA³⁾ [A]									4	
Tension d'alimentation [V]									triphasée, 525-690 ±10 %	
Fréquence d'alimentation [Hz]									50/ 60	
Facteur de puissance									> 0,90 pour 525 V, > 0,85 pour 690 V	
Rendement									0.98	
Perte de puissance à charge nominale max. (600 V)										
Surcharge élevée (150 %) [W]			4275		4875		5185		5383	
Surcharge normale (110 %) [W]			5156		5821		6149		6449	
Protection									IP00, IP21/NEMA 1 et IP54/NEMA 12	
Essai de vibration [g]									0.7	
Humidité relative [%]									93 %, +2 %, -3 % (CEI 68-2-3)	
Température ambiante [°C]									-10 °C à 40 °C en continu, périodiquement à +45 °C -25 °C à +65/70 °C pour le stockage et le transport	
Protection ajustable du variateur de fréquence									Terre et protection contre les courts-circuits	
Poids⁵⁾										
IP00/Châssis [kg]			122.9		137.7		151.3		221	
IP21/NEMA 1 [kg]			136.3		151.3		164.9		263	
IP54/NEMA 12 [kg]			136.3		151.3		164.9		263	

1) Bussman série 170M6000. Voir le tableau des fusibles.

2) Bussmann FWH-20A6F ou équivalent exact, 3 par unité

3) Bussmann KTK-4 ou équivalent exact, 1 par unité

4) Littlefuse KLK-15 ou équivalent exact, 1 par unité

5) VLT avec option d'entrée standard, sans frein ni répartition de charge

525-690 V							
Type de VLT		P400	P500	P560	P560	P560	P560
Courant de sortie	[VCA]	HO	NO	HO	NO	HO	NO
Continu (100/100 %) [A]	550	429	523	523	596	596	630
Intermittent (150/110 %) [A]	550	644	575	785	656	894	693
Continu (100/100 %) [A]	575/ 690	410	500	500	570	570	630
Intermittent (150/110 %) [A]	575/ 690	615	550	750	627	855	693
Sortie kVA							
Continu (100/100 %) [kVA]	550	409	498	498	568	568	600
Intermittent (150/ 110%) [kVA]	550	613	548	747	625	852	660
Continu (100/100 %) [kVA]	575	408	498	498	568	568	627
Intermittent (150/ 110%) [kVA]	575	612	548	747	624	852	690
Continu (100/100 %) [kVA]	690	490	598	598	681	681	753
Intermittent (150/ 110%) [kVA]	690	735	657	896	749	1022	828
Sortie d'arbre typique							
Surcharge élevée (150 %) [kW]	550	315		400		450	
Surcharge normale (110 %) [kW]	550	400		450		500	
Surcharge élevée (150 %) [CV]	575	400		500		600	
Surcharge normale (110 %) [HP]	575	500		600		650	
Surcharge élevée (150 %) [kW]	690	400		500		560	
Surcharge normale (110 %) [kW]	690	500		560		630	
Longueur max. du câble du moteur		150 m blindé, 300 m non blindé					
Tension de sortie [%]		0-100 % de la tension d'alimentation					
Fréquence de sortie [Hz]		0-150					
Tension nominale du moteur [V]		550/ 575/ 690					
Fréquence nominale du moteur [Hz]		50/60					
Protection thermique pendant le fonctionnement		ETR pour moteur (classe 20)					
Protection thermique pendant le fonctionnement		85		85		85	
Commutation sur la sortie		Illimitée					
Temps de rampe [s]		0.01 - 3600					

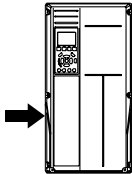
525-690 V							
Type de VLT	P400		P500		P560		
							
Courant d'entrée max. [A]	550	413	504	504	574	574	607
Courant d'entrée max. [A]	575	395	482	482	549	549	607
Courant d'entrée max. [A]	690	395	482	482	549	549	607
Fusibles d'entrée externes max. ¹⁾ [A]	700		900		900		
Fusibles faible charge ²⁾ CA [A] (qté)					20 (3)		
Fusible SMPS ³⁾ [A]					4		
Fusible ventilateur CA ³⁾ [A]	4				15		
Tension d'alimentation [V]	triphasée, 525-690 ±10 %						
Fréquence d'alimentation [Hz]	50/ 60						
Facteur de puissance	> 0,90 pour 525 V						
Rendement	0.98						
Perte de puissance à charge nominale max. (600 V)							
Surcharge élevée (150 %) [W]	5818		7671		8715		
Surcharge normale (110 %) [W]	7249		8727		9673		
Protection	IP00, IP21/NEMA 1 et IP54/NEMA 12						
Essai de vibration [g]	0.7						
Humidité relative [%]	93 %, +2 %, -3 % (CEI 68-2-3)						
Température ambiante [°C]	-10 °C à 40 °C en continu, périodiquement à +45 °C -25 °C à +65/70 °C pour le stockage et le transport						
Protection ajustable du variateur de fréquence	Terre et protection contre les courts-circuits						
Poids⁵⁾							
IP00/Châssis [kg]	221		236		277		
IP21/NEMA 1 [kg]	263		272		313		
IP54/NEMA 12 [kg]	263		272		313		

1) Bussman série 170M6000. Voir le tableau des fusibles.

2) Bussmann FWH-20A6F ou équivalent exact, 3 par unité

3) Bussmann KTK-4 ou équivalent exact, 1 par unité

4) Littlefuse KLK-15 ou équivalent exact, 1 par unité

5) VLT avec option d'entrée standard, sans frein ni répartition de charge

6. Avertissements et alarmes

6.1. Messages d'état

6.1.1. Avertissement/messages d'alarme

Un avertissement ou une alarme est signalé par le voyant correspondant sur l'avant du variateur de fréquence et par un code sur l'affichage.

Un avertissement reste actif jusqu'à ce que sa cause soit éliminée. Dans certaines circonstances, le moteur peut continuer de fonctionner. Certains messages d'avertissement peuvent être critiques mais ce n'est pas toujours le cas.

En cas d'alarme, le variateur de fréquence s'arrête. Pour reprendre le fonctionnement, les alarmes doivent être remises à zéro une fois leur cause éliminée.

Cela peut être fait de trois façons différentes :

1. à l'aide de la touche [RESET] sur le panneau de commande LCP,
2. via une entrée digitale avec la fonction Reset,
3. via la communication série/le bus de terrain optionnel,



N.B.!

Après un reset manuel à l'aide de la touche [RESET] sur le LCP, il faut appuyer sur la touche [AUTO ON] pour redémarrer le moteur.

S'il est impossible de remettre une alarme à zéro, il se peut que la cause n'ait pas été éliminée ou que l'alarme soit verrouillée (voir également le tableau à la page suivante).

Les alarmes à arrêt verrouillé offrent une protection supplémentaire : l'alimentation secteur doit être déconnectée avant de pouvoir remettre l'alarme à zéro. Une fois remis sous tension, le variateur de fréquence n'est plus verrouillé et peut être réinitialisé comme indiqué ci-dessus une fois la cause éliminée.

Les alarmes qui ne sont pas à arrêt verrouillée peuvent également être remises à zéro à l'aide du mode de reset automatique dans le paramètre 14-20 (avertissement : une activation automatique est possible !)

Si, dans le tableau, un avertissement et une alarme sont indiqués à côté d'un code, cela signifie soit qu'un avertissement arrive avant une alarme, soit que l'on peut décider si un avertissement ou une alarme doit apparaître pour une panne donnée.

À titre d'exemple, c'est possible au paramètre 1-90 *Protect. thermique mot.* Après une alarme ou un déclenchement, le moteur se met en roue libre et l'alarme et l'avertissement clignotent. Une fois que le problème a été résolu, seule l'alarme continue de clignoter jusqu'à la réinitialisation du variateur de fréquence.

No	Description	Avertissement	Alarme/blocage	Blocage sécurité/ alarme	Référence du paramètre
1	10 V bas	X			
2	Défaut.zéro signal	(X)	(X)		6-01
3	Pas de moteur	(X)			1-80
4	Perte phase secteur	(X)	(X)	(X)	14-12
5	Tension DC bus élevée	X			
6	Tension CC bus basse	X			
7	Surtension CC	X	X		
8	Sous-tension CC	X	X		
9	Surcharge onduleur	X	X		
10	Surchauffe mot.	(X)	(X)		1-90
11	Surchauffe therm. mot.	(X)	(X)		1-90
12	Limite de couple	X	X		
13	Surcourant	X	X	X	
14	Défaut de mise à la terre	X	X	X	
15	Incompatibilité matérielle		X	X	
16	Court-circuit		X	X	
17	Dépassement réseau std	(X)	(X)		8-04
23	Panne de ventilateur interne	X			
24	Panne de ventilateur externe	X			14-53
25	Court-circuit résistance de freinage	X			
26	Limite puissance résistance freinage	(X)	(X)		2-13
27	Panne hacheur de freinage	X	X		
28	Test frein	(X)	(X)		2-15
29	Surcharge variateur	X	X	X	
30	Phase U moteur absente	(X)	(X)	(X)	4-58
31	Phase V moteur absente	(X)	(X)	(X)	4-58
32	Phase W moteur absente	(X)	(X)	(X)	4-58
33	Erreur charge		X	X	
34	Défaut communication bus	X	X		
36	Défaut secteur	X	X		
38	Erreur interne		X	X	
40	Surcharge borne sortie digitale 27	(X)			5-00, 5-01
41	Surcharge borne sortie digitale 29	(X)			5-00, 5-02
42	Surcharge sortie digitale sur X30/6	(X)			5-32
42	Surcharge sortie digitale sur X30/7	(X)			5-33
47	Alimentation 24 V basse	X	X	X	
48	Alimentation 1,8 V basse		X	X	
49	Vitesse limite	X			
50	AMA échouée		X		
51	AMA U _{nom} et I _{nom}		X		
52	AMA I _{nominal} bas		X		
53	AMA moteur trop gros		X		
54	AMA moteur trop petit		X		
55	AMA hors gamme		X		
56	AMA interrompue par l'utilisateur		X		
57	Dépas. tps AMA		X		
58	AMA défaut interne	X	X		
59	Limite de courant	X			

Tableau 6.1: Liste des codes d'alarme/avertissement

No.	Description	Avertissement	Alarme/blocage	Blocage sécurité/ alarme	Référence du paramètre
61	Erreur de traînée	(X)	(X)		4-30
62	Limite fréquence de sortie	X			
63	Frein mécanique bas		(X)		2-20
64	Limite tension	X			
65	Température excessive de la carte de commande	X	X	X	
66	Température radiateur basse	X			
67	Les options de configuration ont changé		X		
68	Arrêt de sécurité	(X)	X ¹⁾		5-19
70	Configuration FC illégale			X	
71	Arrêt sécurité PTC 1	X	X ¹⁾		5-19
72	Panne dangereuse			X ¹⁾	5-19
80	Variateur initialisé à val. défaut		X		
90	Perte codeur	(X)	(X)		17-61
91	Réglages incorrects entrée analogique 54			X	S202
100-199	Voir le Manuel d'utilisation du MCO 305				
250	Nouvelle pièce			X	14-23
251	Nouv. code type		X	X	

Tableau 6.2: Liste des codes d'alarme/avertissement

(X) Dépendant du paramètre

1) Ne peut pas être réinitialisé automatiquement via le par. 14-20

Un déclenchement est l'action qui se produit lorsqu'une alarme apparaît. Il met le moteur en roue libre et peut être réinitialisé en appuyant sur la touche reset ou en faisant un reset via une entrée digitale (par. 5-1* [1]). L'événement à l'origine d'une alarme ne peut pas endommager le variateur ni provoquer de conditions dangereuses. Un déclenchement verrouillé est une action qui se produit en cas d'alarme ; il peut endommager le variateur ou

les éléments raccordés. Une situation d'alarme verrouillée ne peut être réinitialisée que par un cycle de mise hors tension puis sous tension.

<i>Indication LED</i>	
Avertissement	jaune
Alarme	rouge clignotant
Blocage sécurité	jaune et rouge

Mot d'alarme Mot d'état élargi							
Bit	Hex	Déc	Mot d'alarme	Mot d'alarme 2	Mot avertis.	Mot d'avertissement 2	Mot état élargi
0	00000001	1	Contrôle freinage	Arrêt pour intervention, lecture/écriture	Contrôle freinage		Marche rampe
1	00000002	2	Temp. carte puis.	Arrêt pour intervention, (réservé)	Temp. carte puis.		AMA active
2	00000004	4	Défaut de mise à la terre	Arrêt pour intervention, code type/pièce de rechange	Défaut de mise à la terre		Démarrage SH/SAH
3	00000008	8	Ctrl T° carte	Arrêt pour intervention, (réservé)	Ctrl T° carte		Ralenti.
4	00000010	16	Dép. tps.mot ctrl	Arrêt pour intervention, (réservé)	Dép. tps.mot ctrl		Rattrapage
5	00000020	32	Surcourant		Surcourant		Sign.retour ht
6	00000040	64	Limite couple		Limite couple		Sign.retour bs
7	00000080	128	Surt.therm.mot.		Surt.therm.mot.		Courant sortie haut
8	00000100	256	Surch.ETR mot.		Surch.ETR mot.		Courant sortie bas
9	00000200	512	Surch.onduleur		Surch.onduleur		Fréq. sortie haute
10	00000400	1024	Soustension CC		Soustension CC		Fréq. sortie basse
11	00000800	2048	Surtension CC		Surtension CC		Test frein OK
12	00001000	4096	Court-circuit		Tens.CCbus bas		Freinage max.
13	00002000	8192	Erreur charge		Tens.DC Bus Hte		Freinage
14	00004000	16384	Perte phase secteur		Perte phase secteur		Hors plage de vitesse
15	00008000	32768	AMA pas OK		Pas de moteur		OVC active
16	00010000	65536	Déf.zéro signal		Déf.zéro signal		Frein CA
17	00020000	131072	Erreur interne	Erreur KTY	10V bas	Avert. KTY	Serrure à horloge avec mot de passe
18	00040000	262144	Frein surcharge	Erreur ventilateurs	Frein surcharge	Avert. ventilateurs	Protection par mot de passe
19	00080000	524288	Phase U abs.	Erreur ECB	Résistance de freinage	Avert. ECB	
20	00100000	1048576	Phase V abs.		Frein IGBT		
21	00200000	2097152	Phase W abs.		Limite Vit.		
22	00400000	4194304	Défaut com.bus		Défaut com.bus		Inutilisé
23	00800000	8388608	Alim. 24 V bas		Alim. 24 V bas		Inutilisé
24	01000000	16777216	Panne secteur		Panne secteur		Inutilisé
25	02000000	33554432	Alim. 1,8 V bas		Limite courant		Inutilisé
26	04000000	67108864	Résistance de freinage		Temp. basse		Inutilisé
27	08000000	134217728	Frein IGBT		Limite tension		Inutilisé
28	10000000	268435456	Modif. option		Perte codeur		Inutilisé
29	20000000	536870912	Init. variateur		Lim.fréq. sortie		Inutilisé
30	40000000	1073741824	Arrêt de sécurité (A68)	Arrêt sécurité PTC 1 (A71)	Arrêt de sécurité (W68)	Arrêt sécurité PTC 1 (W71)	Inutilisé
31	80000000	2147483648	Frein méca. bas	Panne dange-reuse (A72)	Mot état élargi		Inutilisé

Tableau 6.3: Description du mot d'alarme, du mot d'avertissement et du mot d'état élargi

Les mots d'alarme, d'avertissement et d'état élargi peuvent être lus à des fins de diagnostic par l'intermédiaire du bus série ou du bus de terrain optionnel. Voir également par. 16-90 à 16-94.

AVERTISSEMENT 1, 10 V bas :

La tension sur la borne 50 de la carte de commande est inférieure à 10 V.

Réduire la charge de la borne 50, puisque l'alimentation 10 V est surchargée. Max. 15 mA ou min. 590Ω.

AVERTISSEMENT/ALARME 2, Défaut zéro signal :

Le signal sur la borne 53 ou 54 équivaut à moins de 50 % de la valeur définie respectivement aux par. 6-10, 6-12, 6-20 ou 6-22.

AVERTISSEMENT/ALARME 3, Pas de moteur :

Aucun moteur n'a été connecté à la sortie du variateur de fréquence.

AVERTISSEMENT/ALARME 4, Perte phase secteur :

Une phase manque du côté de l'alimentation ou le déséquilibre de la tension secteur est trop élevé.

Ce message apparaît aussi en cas de panne du redresseur d'entrée sur le variateur de fréquence.

Vérifier la tension d'alimentation et les courants d'alimentation du variateur de fréquence.

AVERTISSEMENT 5, Tension DC Bus élevée :

La tension (CC) du circuit intermédiaire est plus élevée que la limite de surtension du système de contrôle. Le variateur de fréquence est encore actif.

AVERTISSEMENT 6, Tens.DC Bus Bas :

La tension du circuit intermédiaire (CC) est inférieure à la limite de sous-tension du système de commande. Le variateur de fréquence est encore actif.

AVERTISSEMENT/ALARME 7, Sur-tension CC :

Si la tension du circuit intermédiaire dépasse la limite, le variateur de fréquence s'arrête après un certain laps de temps.

Corrections possibles :

- Relier une résistance de freinage
- Prolonger le temps de rampe
- Activer les fonctions au par. 2-10
- Augmenter le par. 14-26

Limites d'alarme/d'avertissement :		
Variateur de fréquence :	3 x 380 - 500 V	3 x 525 - 690 V
	[VCC]	[VCC]
Sous-tension	402	553
Avertissement de tension basse	423	585
Avertissement de tension haute (sans freinage-avec freinage)	817/828	1084/1109
Surtension	855	1130

Les tensions spécifiées sont la tension du circuit intermédiaire du variateur de fréquence avec une tolérance de ±5 %. La tension secteur correspondante est la tension du circuit intermédiaire divisée par 1,35.

AVERTISSEMENT/ALARME 8, Sous-tension CC :

Si la tension du circuit intermédiaire (CC) tombe en dessous de la limite "avertissement de tension basse" (voir tableau ci-dessus), le variateur de fréquence vérifie si l'alimentation électrique de 24 V est connectée.

Si aucune alimentation 24 V n'est raccordée, le variateur de fréquence s'arrête après une durée qui est fonction de l'unité.

Vérifier si la tension d'alimentation correspond au variateur de fréquence, voir *Spécifications générales*.

AVERTISSEMENT/ALARME 9, Surcharge onduleur :

La protection thermique électronique de l'onduleur signale que le variateur de fréquence est sur le point de s'arrêter en raison d'une surcharge (courant trop élevé pendant trop longtemps). Le compteur de la protection thermique émet un avertissement à 98 % et s'arrête à 100 % avec une alarme. Il est impossible de réinitialiser le variateur de fréquence jusqu'à ce que le compteur soit au-dessous de 90 %.

L'erreur vient du fait que le variateur de fréquence est surchargé de plus de 100 % pendant trop longtemps.

AVERTISSEMENT/ALARME 10, Surtempérature moteur :

La protection thermique électronique (ETR) signale que le moteur est trop chaud. L'on peut décider que le variateur de fréquence émette un avertissement ou une alarme lorsque le compteur atteint 100 % au par. 1-90. La panne survient lors d'une surcharge de moteur à plus de 100 % pendant trop longtemps. Vérifier que le par. 1-24 du moteur a été correctement défini.

AVERTISSEMENT/ALARME 11, Sur-chauffe therm. mot. :

La thermistance ou la liaison de la thermistance est interrompue. L'on peut décider que le variateur de fréquence émette un avertissement ou une alarme lorsque le compteur atteint 100 % au par. 1-90. Vérifier que la thermistance est correctement connectée entre la borne 53 ou 54 (entrée de tension analogique) et la borne 50 (alimentation +10 V) ou entre la borne 18 ou 19 (seulement PNP entrée digitale) et la borne 50. Si un capteur KTY est utilisé, vérifier la connexion correcte entre les bornes 54 et 55.

AVERTISSEMENT/ALARME 12, Limite couple :

Le couple est supérieur à la valeur du par. 4-16 (fonctionnement moteur) ou du par. 4-17 (fonctionnement régénérateur).

AVERTISSEMENT/ALARME 13, Surcoulant :

Le courant de pointe de l'onduleur (env. 200 % du courant nominal) est dépassé. L'avertissement dure env. 8 à 12 s, après quoi le variateur de fréquence s'arrête avec une alarme. Mettre le variateur hors tension, vérifier que l'arbre du moteur peut tourner et que la taille du moteur correspond au variateur.

Si la commande de frein mécanique étendu est sélectionnée, l'arrêt peut être réinitialisé par voie externe.

ALARME 14, Défaut terre :

Présence d'une fuite à la masse d'une phase de sortie, dans le câble entre le variateur et le moteur ou dans le moteur lui-même. Mettre le variateur de fréquence hors tension et éliminer le défaut de mise à la terre.

ALARME 15, HW incomp. :

Une option installée n'est pas gérée par la carte de commande actuelle (matériel ou logiciel).

ALARME 16, Court-circuit :

Il y a un court-circuit dans le moteur ou aux bornes du moteur.

Mettre le variateur de fréquence hors tension et éliminer le court-circuit.

AVERTISSEMENT/ALARME 17, Dépassement réseau std :

Absence de communication avec le variateur de fréquence.

L'avertissement est uniquement actif si le par. 8-04 n'est PAS réglé sur *Inactif*.

Si le par. 8-04 a été positionné sur *Arrêt et alarme*, un avertissement apparaît et le variateur de fréquence décélère jusqu'à ce qu'il s'arrête, en émettant une alarme.

Le par. 8-03 *Mot de ctrl.Action dépas.tps* pourrait être augmenté.

AVERTISSEMENT 23, Panne ventilateurs internes :

La fonction d'avertissement du ventilateur constitue une protection supplémentaire chargée de vérifier si le ventilateur fonctionne/est monté. L'avertissement du ventilateur peut être désactivé au par. 14-53, *Surveillance ventilateur* (réglé sur [0] Désactivé).

AVERTISSEMENT 24, Panne ventilateurs externes :

La fonction d'avertissement du ventilateur constitue une protection supplémentaire chargée de vérifier si le ventilateur fonctionne/est monté. L'avertissement du ventilateur peut être désactivé au par. 14-53, *Surveillance ventilateur* (réglé sur [0] Désactivé).

AVERTISSEMENT 25, Court-circuit résistance de freinage :

Résistance contrôlée en cours de fonctionnement. En cas de court-circuit, la fonction de freinage est déconnectée et un avertissement est émis. Le variateur de fréquence continue de fonctionner, même sans la fonction de freinage. Mettre le variateur de fréquence hors tension et remplacer la résistance de freinage (voir par. 2-15 *Contrôle freinage*).

AVERTISSEMENT/ALARME 26, Limite puissance résistance freinage :

La puissance transmise à la résistance de freinage est calculée sous forme de pourcentage, comme étant la valeur moyenne au cours des 120 dernières secondes, sur la base de la valeur de la résistance de freinage (par. 2-11) et de la tension du circuit intermédiaire. L'avertissement est actif lorsque la puissance de freinage dégagée est supérieure à 90 %. Si *Alarme [2]* a été sélectionné au par. 2-13, le variateur de fréquence se met en sécurité et émet cette alarme, lorsque la puissance de freinage émise est supérieure à 100 %.

AVERTISSEMENT/ALARME 27, Panne hacheur de freinage :

Le transistor de freinage est contrôlé en cours de fonctionnement ; en cas de court-circuit, la fonction de freinage est déconnectée et l'avertissement est émis. Le variateur de fréquence peut encore fonctionner mais puisque le transistor de freinage a été court-circuité, une puissance élevée sera transmise à la résistance de freinage même si elle est inactive. Arrêter le variateur de fréquence et retirer la résistance de freinage.

Cette alarme/avertissement peut également survenir en cas de surchauffe de la résistance de freinage. Les bornes 104 à 106 sont disponibles en tant que résistance de freinage. Entrées Klixon, voir le chapitre Sonde de température de la résistance de freinage.



Avertissement : risque de puissance importante transmise vers la résistance de freinage, si le transistor de freinage est court-circuité.

AVERTISSEMENT/ALARME 28, Test frein :

Panne résistance de freinage : la résistance de freinage n'est pas connectée/ne marche pas.

ALARME 29, Surcharge variateur :

Si la protection est IP20 ou IP21/Type 1, la température d'arrêt du radiateur est de 95 °C ±5 °C. L'erreur de température ne peut être remise à zéro tant que la température du radiateur n'est pas inférieure à 70 °C ±5 °C.

La panne pourrait être :

- Température ambiante trop élevée,
- Câble moteur trop long.

ALARME 30, Phase U moteur absente :

La phase U moteur entre le variateur de fréquence et le moteur est absente. Mettre le variateur de fréquence hors tension et vérifier la phase U moteur.

ALARME 31, Phase V moteur absente :

La phase V moteur entre le variateur de fréquence et le moteur est absente. Mettre le variateur de fréquence hors tension et vérifier la phase V moteur.

ALARME 32, Phase W moteur absente :

La phase W moteur entre le variateur de fréquence et le moteur est absente. Mettre le variateur de fréquence hors tension et vérifier la phase W moteur.

ALARME 33, Défaut charge DC Bus :

Trop de pointes de puissance sont advenues dans une courte période. Voir le chapitre *Spécifications générales* pour le nombre de pointes de puissance autorisé par minute.

AVERTISSEMENT/ALARME 34, Défaut communication bus :

Le réseau de terrain sur la carte d'option de communication ne fonctionne pas.

AVERTISSEMENT/ALARME 36, Panne secteur :

Cet avertissement/alarme est actif uniquement si la tension d'alimentation du variateur de fréquence est perdue et si le paramètre 14-10 n'est PAS réglé sur PAS DE FONCTION. Correction possible : vérifier les fusibles du variateur de fréquence.

ALARME 38, Erreur interne :

Lorsque cette alarme se déclenche, il peut être nécessaire de contacter votre fournisseur Danfoss. Messages d'alarme typiques :

0	Impossible d'initialiser le port série. Panne matérielle grave
256	Données EEPROM de puissance incorrectes ou obsolètes
512	Données EEPROM de la carte de commande incorrectes ou obsolètes
513	Temporisation de communication lecture données EEPROM
514	Temporisation de communication lecture données EEPROM
515	Le contrôle orientée application ne peut pas reconnaître les données EEPROM
516	Impossible d'écrire sur l'EEPROM en raison d'une commande d'écriture en cours
517	Commande d'écriture sous temporisation
518	Erreur d'EEPROM
519	Données code à barres manquantes ou non valides dans l'EEPROM 1024 – 1279, impossible d'envoyer un télégramme CAN. (1027 indique une éventuelle panne matérielle)
1281	Temporisation clignotante du processeur de signal numérique
1282	Incompatibilité de version logiciel micro puissance
1283	Incompatibilité de version des données EEPROM de puissance
1284	Impossible de lire la version logiciel du processeur de signal numérique
1299	Logiciel option A trop ancien
1300	Logiciel option B trop ancien
1301	Logiciel option C0 trop ancien
1302	Logiciel option C1 trop ancien
1315	Logiciel option A non pris en charge (non autorisé)
1316	Logiciel option B non pris en charge (non autorisé)
1317	Logiciel option C0 non pris en charge (non autorisé)
1318	Logiciel option C1 non pris en charge (non autorisé)

1536 Enregistrement d'une exception dans le contrôle orienté application. Inscription d'informations de débogage dans le LCP

1792 Chien de garde DSP actif. Débogage des données partie puissance. Transfert incorrect des données de contrôle orienté moteur

2049 Redémarrage des données de puissance

2315 Absence version logicielle unité alim.

2816 Dépassement de pile du module de carte de commande

2817 Tâches lentes du programmeur

2818 Tâches rapides

2819 Fil paramètre

2820 Dépassement de pile LCP

2821 Dépassement port série

2822 Dépassement port USB

3072- Valeur de paramètre hors limites.

5122 Initialisation. Numéro de paramètre à l'origine d'une alarme : soustraire le code de 3072. Code de défaut ex 3238 : 3238-3072 = 166 se trouve hors limite

5123 Option A : matériel incompatible avec celui de la carte de commande

5124 Option B : matériel incompatible avec celui de la carte de commande

5125 Option C0 : matériel incompatible avec celui de la carte de commande

5126 Option C1 : matériel incompatible avec celui de la carte de commande

5376- Mémoire insuff.

6231

AVERTISSEMENT 40, Surcharge borne sortie digitale 27 :

Vérifier la charge connectée à la borne 27 ou supprimer le raccordement en court-circuit. Vérifier les paramètres 5-00 et 5-01.

AVERTISSEMENT 41, Surcharge borne sortie digitale 29 :

Vérifier la charge connectée à la borne 29 ou supprimer le raccordement en court-circuit. Vérifier les paramètres 5-00 et 5-02.

AVERTISSEMENT 42, Surcharge sortie digitale sur X30/6 :

Vérifier la charge connectée à X30/6 ou supprimer le raccordement en court-circuit. Vérifier le paramètre 5-32.

AVERTISSEMENT 42, Surcharge sortie digitale sur X30/7 :

Vérifier la charge connectée à X30/7 ou supprimer le raccordement en court-circuit. Vérifier le paramètre 5-33.

AVERTISSEMENT 47, Panne alimentation 24 V :

L'alimentation de secours 24 V CC externe peut être surchargée, autrement contacter le fournisseur Danfoss.

AVERTISSEMENT 48, Panne alimentation 1,8 V :

Contactez le fournisseur Danfoss.

AVERTISSEMENT 49, Limite vit. :

La vitesse n'est pas dans la plage spécifiée aux par. 4-11 et 4-13.

ALARME 50, AMA échouée :

Contactez le fournisseur Danfoss.

ALARME 51, AMA U et I nom. :

La configuration de la tension, du courant et de la puissance du moteur est probablement fautive. Vérifier les réglages.

ALARME 52, AMA I nominal bas :

Le courant moteur est trop bas. Vérifier les réglages.

ALARME 53, AMA moteur trop gros :

Le moteur utilisé est trop gros pour poursuivre l'AMA.

ALARME 54, AMA moteur trop petit :

Le moteur utilisé est trop petit pour poursuivre l'AMA.

ALARME 55, AMA hors gamme :

Les valeurs de par. trouvées pour le moteur sont en dehors de la plage acceptable.

ALARME 56, AMA interrompue par l'utilisateur :

L'AMA a été interrompue par l'utilisateur.

ALARME 57, Dépas. tps AMA :

Essayer de recommencer plusieurs fois l'AMA jusqu'à ce qu'elle s'exécute. Noter que plusieurs AMA risquent de faire chauffer le moteur à un niveau qui élève les résistances Rs et Rr. Cela n'est cependant pas critique dans la plupart des cas.

ALARME 58, AMA défaut interne :

Contactez le fournisseur Danfoss.

AVERTISSEMENT 59, Limite de courant :
Contacter le fournisseur Danfoss.

AVERTISSEMENT 61, Erreur de traînée :
Contacter le fournisseur Danfoss.

AVERTISSEMENT 62, Limite fréquence de sortie :
La fréquence de sortie est plus élevée que la valeur réglée au par. 4-19.

ALARME 63, Frein mécanique bas :
Le courant moteur effectif n'a pas dépassé le courant d'activation du frein au cours de l'intervalle Retard de démarrage.

AVERTISSEMENT 64, Limite tension :
La combinaison charge et vitesse exige une tension moteur supérieure à la tension bus CC réelle.

AVERTISSEMENT/ALARME/ARRÊT 65, Température excessive de la carte de commande :
Température excessive de la carte de commande : la température de déclenchement de la carte de commande est de 80 °C.

AVERTISSEMENT 66, Temp. radiateur basse :
La température du radiateur est mesurée à 0 °C. Cela pourrait indiquer que le capteur de température est défectueux et donc que la vitesse du ventilateur augmente au maximum lorsque la partie puissance ou la carte de commande sont très chaudes.

ALARME 67, Les options de configuration ont changé :
Une ou plusieurs options ont été ajoutées ou supprimées depuis la dernière mise hors tension.

ALARME 68, Arrêt de sécurité activé :
L'arrêt de sécurité a été activé. Pour reprendre le fonctionnement normal, appliquer 24 V CC à la borne 37, puis envoyer un signal de réinitialisation (via le bus, une E/S digitale ou en appuyant sur [Reset]). Se reporter aux informations et instructions correspondantes du Manuel de configuration afin d'utiliser la fonction d'arrêt de sécurité de manière correcte et sûre.

ALARME 70, Configuration FC illégale :
Association carte de commande/carte de puissance non autorisée.

ALARME 80, Variateur initialisé à val. défaut :
Les réglages de paramètres sont initialisés à la valeur d'usine après une réinitialisation manuelle.

ALARME 91, Réglages incorrects entrée analogique 54 :

Le commutateur S202 doit être désactivé (entrée tension) en présence d'un capteur KTY connecté à la borne d'entrée analogique 54.

ALARME 250, Nouvelle pièce :
Échange de l'alimentation ou du mode de commutation. Le code du type de variateur de fréquence doit être restauré dans l'EEPROM. Sélectionner le code correct au par. 14-23 conformément à l'étiquette de l'unité. Ne pas oublier de sélectionner Enregistrer dans EEPROM.

ALARME 251, Nouv. code type :
Le variateur de fréquence a un nouveau code de type.

Indice

A

Abréviations	5
Accélération/décélération	64
Accès Aux Bornes De Commande	61
Accès Aux Câbles	22
Adaptation Auto. Au Moteur (ama)	78
Adaptation Automatique Au Moteur (ama)	68
Affichage Graphique	73
Affichage Numérique	74
Alimentation Du Ventilateur En Externe	58
Alimentation Secteur (L1, L2, L3)	109
Ama	68
Appareil À Courant Résiduel	8
Approbations	4
Arrêt De Sécurité	9
Avertissement	125
Avertissement D'ordre Général	8

B

Blindage Des Câbles :	49
Blindés/armés	66
Bornes De Commande	61

C

Câblage	49
Câble De La Résistance De Freinage	56
Câble Moteur	55
Câbles Blindés	55
Câbles De Commande	65
Câbles De Commandes	66
Capteur Kty	129
Caractéristiques De Contrôle	113
Caractéristiques De Couple	109
Caractéristiques De Sortie (u, V, W)	109
Carte De Commande, Alimentation +10 v cc	111
Carte De Commande, Communication Série Rs 485	112
Carte De Commande, Communication Série Usb	112
Carte De Commande, Sortie 24 V Cc	111
Catégorie D'arrêt 0 (en 60204-1)	10
Catégorie De Sécurité 3 (en 954-1)	10
Circuit Intermédiaire	129
Circulation D'air	28
Commande De Frein	130
Commandes	35
Commandes De Frein Mécanique	70
Communication Série	112
Commutateur Rfi	54
Commutateurs S201, S202 Et S801	67
Connexion Du Réseau De Terrain	48
Connexions De L'alimentation	49
Considérations Générales	20
Consignes De Sécurité	8
Contenu Du Kit	35
Couple	55
Couple Pour Bornes	55
Courant De Fuite	8
Courant De Fuite À La Terre	8
Courant Moteur	77

D

Déballage	12
Démarrage Imprévu	9

Devicenet	3
 E	
Emplacement Des Bornes	22, 24
Encombrement	14, 18
Ensemble De Langues 1	76
Ensemble De Langues 2	76
Ensemble De Langues 3	76
Ensemble De Langues 4	76
Entrées Analogiques	110
Entrées Codeur/impulsions	111
Entrées Digitales :	109
Environnement	113
Espace	20
 F	
Filtre Sinus	50
Fonctionnement De La Carte De Commande	113
Fréq. Moteur	77
Fréquence De Commutation :	50
Fusibles	49
Fusibles	58
 I	
Installation Au Mur - Unités Ip21 (nema 1) Et Ip54 (nema 12)	30
Installation De La Protection Anti-égouttement	34
Installation De L'alimentation Externe 24 V Cc	48
Installation De L'arrêt De Sécurité	10
Installation De Protections Rittal	36
Installation Électrique	61, 65
Installation Mécanique	19
Installation Sur Socle	31
Installation Sur Socle	45
Instruction De Mise Au Rebut	7
 K	
Kits De Refroidissement Par Gaine	34
 L	
Langue	76
Lcp	73
Lcp 101	74
Lcp 102	73
Led	73, 74
Levage	13
Longueur Et Section Des Câbles :	50
Longueurs Et Sections Des Câbles	113
 M	
Marche/arrêt	63
Marche/arrêt Par Impulsion	63
Mct 10	3
Messages D'alarme	125
Messages D'état	73
Mise À La Terre	54
Montage Au Sol	31
 N	
Niveau De Tension	109
Numéros De Code Kit De Gaine	29

O

Option De Communication	131
Outils Nécessaires :	45

P

Panneau De Commande Local	74
Pas De Conformité Ul	60
Passage Des Câbles De Commande	48
Plaque Signalétique	68
Plaque Signalétique Du Moteur	68
Polarité D'entrée Des Bornes De Commande	66
Positions Des Câbles	23
Préparation Du Site D'installation	12
Profibus	3
Protection	58
Protection Du Moteur	114
Protection Du Moteur Contre Les Surcharges	8
Protection Et Caractéristiques	114
Protection Thermique Du Moteur	71
Puissance Moteur	77
Puissance Nominale	19

R

Raccordement Au Secteur	57
Raccordement En Parallèle Des Moteurs	71
Réactance De Fuite Du Stator	79
Réactance Secteur	79
Réception Du Variateur De Fréquence	12
Réf. Max.	79
Référence De Tension Via Un Potentiomètre	64
Référence Minimale	79
Référence Potentiomètre	64
Refroidissement	28
Refroidissement Par Gaine	29
Refroidissement Par L'arrière	29
Réglages Par Défaut	81
Relais De Sortie	112
Relais Elcb	54
Réparations	8
Répartition De La Charge	56
Réseau It	54

S

Secours 24 v cc	3
Sonde De Température De La Résistance De Freinage	61
Sortie Analogique	111
Sortie Digitale	111
Sortie Moteur	109
Spécifications Du Produit	115
Surtempérature	129
Symboles	4

T

Temps D'accél. Rampe 1	80
Temps Décél. Rampe 1	80
Tension Dc	129
Tension Moteur	77
Tension Moteur, 1-22	77

V

Vit.nom.moteur, 1-25	77
----------------------	----